



KONICA MINOLTA

# Di 152 / 183 Digitális másoló

---

## Kezelési Útmutató



**Energy Star<sup>®</sup>**

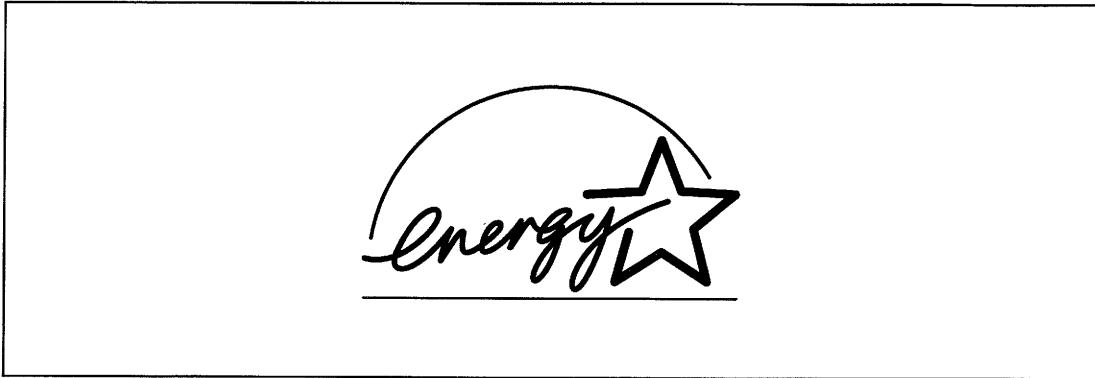

Mint az ENERGY STAR<sup>®</sup> előírásokat elismerő partner kijelentjük, hogy ez a gép megfelel az ENERGY STAR<sup>®</sup>-nak az energia hatékony felhasználására vonatkozó irányelveinek.

Mit jelent az, hogy ENERGY STAR<sup>®</sup> termék?

Az ENERGY STAR<sup>®</sup> termék különleges tulajdonsága, hogy bizonyos inaktív periódus után automatikusan kisebb energiafogyasztású üzemállapotba kapcsol át. Az ENERGY STAR<sup>®</sup> termék hatékonyabban használja fel az energiát, üzemeltetési költséget takarít meg, és elősegíti a környezetvédelmet.



# Tartalom

## 1 Bevezetés

|            |  |             |
|------------|--|-------------|
| <b>1.1</b> | <b>Azt szeretnénk, hogy Ön elégedett vevőnk legyen</b> ..... | <b>1-1</b>  |
|            | CE jelölés (Megfelelőségi Tanúsítvány).....                  | 1-1         |
| <b>1.2</b> | <b>BIZTONSÁGOS GÉPHASZNÁLAT</b> .....                        | <b>1-2</b>  |
|            | Figyelmeztető és óvatosságra intő szimbólumok.....           | 1-2         |
|            | A szimbólumok jelentése .....                                | 1-2         |
|            | FIGYELMEZTETÉS .....   | 1-3         |
|            | ÓVATOSSÁG.....   | 1-4         |
|            | A mindennapi használat elővigyázatossága .....               | 1-5         |
| <b>1.3</b> | <b>Biztonsági adatok</b> .....                               | <b>1-6</b>  |
|            | A biztonságos lézer .....                                    | 1-6         |
|            | Belső lézersugárzás.....                                     | 1-6         |
|            | Európai felhasználóknak.....                                 | 1-8         |
|            | Lézerbiztonsági címke .....                                  | 1-8         |
|            | LED-sugárzás .....   | 1-9         |
|            | Ózonkibocsátás.....  | 1-9         |
|            | Akusztikus zaj .....   | 1-9         |
| <b>1.4</b> | <b>A használati útmutatóról</b> .....                        | <b>1-10</b> |
|            | Az útmutatóban használatos egyezményes jelölések .....       | 1-10        |
|            | [ ] gombok .....   | 1-10        |
| <b>1.5</b> | <b>Alapvető összefüggések és szimbólumok</b> .....           | <b>1-11</b> |
|            | Papíradagolás .....  | 1-11        |
|            | "Szélesség" és "Hosszúság" .....                             | 1-12        |
|            | Tájéltás.....  | 1-12        |

## 2 Óvórendszabályok

|            |                                       |            |
|------------|---------------------------------------|------------|
| <b>2.1</b> | <b>Telepítési előírások</b> .....     | <b>2-1</b> |
|            | Az üzemeltetés helye.....             | 2-1        |
|            | Áramforrás .....                      | 2-1        |
|            | Helyszükséglet.....                   | 2-2        |
| <b>2.2</b> | <b>Üzemeltetési előírások</b> .....   | <b>2-3</b> |
|            | Környezeti feltételek.....            | 2-3        |
|            | Rendeltetésszerű használat.....       | 2-3        |
|            | A másológép áthelyezése.....          | 2-4        |
|            | A másológép kellekeinek tárolása..... | 2-4        |
| <b>2.3</b> | <b>A másolás jogi korlátai</b> .....  | <b>2-5</b> |

### 3 Mielőtt másolni kezdene...

|     |   |      |
|-----|---|------|
| 3.1 | Tulajdonságok .....                                   | 3-1  |
| 3.2 | Részegységek és funkciójuk.....                       | 3-4  |
| 3.3 | A gép részei és funkciójuk .....                      | 3-6  |
|     | Másológép.....  | 3-6  |
|     | A másológép belseje.....                              | 3-8  |
|     | Kiegészítők.....                                      | 3-9  |
| 3.4 | A kezelőpanel.....                                    | 3-12 |
|     | A kezelőpanel részeinek elnevezése és funkciója ..... | 3-12 |
|     | A kezelőpanel ikonjai.....                            | 3-14 |
| 3.5 | Ki- és bekapcsolás, a kiinduló állapot.....           | 3-15 |
|     | A másológép ki- és bekapcsolása.....                  | 3-15 |
|     | A másológép bekapcsolása.....                         | 3-15 |
|     | Alapértelmezett beállítások .....                     | 3-16 |
| 3.6 | Hasznos funkciók.....                                 | 3-17 |
|     | A kezelőpanel visszaállítása.....                     | 3-17 |
|     | Automatikus visszaállítás .....                       | 3-17 |
|     | Energiatakarékos állapot.....                         | 3-18 |
|     | Automatikus gépkikapcsolás .....                      | 3-18 |
|     | Automatikus másoláskezdés .....                       | 3-18 |
|     | Másolási feladat megszakítása .....                   | 3-19 |
|     | Automatikus tálcáátkapcsolás.....                     | 3-19 |
|     | Elszámolás .....                                      | 3-20 |
|     | Számlaszám megadása .....                             | 3-20 |
|     | Nyomtatás személyi számítógépről.....                 | 3-21 |
|     | Faxok küldése és fogadása a másológéppel.....         | 3-21 |
| 3.7 | Másolópapír .....                                     | 3-22 |
|     | A másolópapír műszaki adatai.....                     | 3-22 |

### 4 Eredetik elhelyezése

|     |   |     |
|-----|---|-----|
| 4.1 | Az eredetik elhelyezésének két módja .....                        | 4-1 |
|     | Eredetifajták.....  | 4-1 |
| 4.2 | Eredetik elhelyezése az automatikus eredetiadagolóba.....         | 4-2 |
|     | Az automatikus eredetiadagoló használatának óvórendszabályai..... | 4-2 |
|     | Vegyes eredetik.....  | 4-4 |
| 4.3 | Eredetik elhelyezése a tárgyüvegen .....                          | 4-6 |
|     | Óvórendszabályok a tárgyüvegen történő elhelyezésnél.....         | 4-6 |
|     | Laperedetik elhelyezése .....                                     | 4-7 |
|     | Erősen átlátszó eredetik.....                                     | 4-8 |
|     | Könyvek.....  | 4-9 |

## 5 Másolatok készítése

|     |  |      |
|-----|--|------|
| 5.1 | Másolás.....                                       | 5-1  |
| 5.2 | A papír kiválasztása.....                          | 5-3  |
| 5.3 | A papír kézi adagolása.....                        | 5-5  |
|     | Másolatok készítése a kézitálca használatával..... | 5-6  |
| 5.4 | A zoom faktor meghatározása.....                   | 5-11 |
|     | A zoom faktor beállítása.....                      | 5-12 |
| 5.5 | A képdenzitás beszabályozása.....                  | 5-16 |
| 5.6 | Másolási feladat megszakítása.....                 | 5-18 |

## 6 A funkciók használata

|     |   |      |
|-----|---|------|
| 6.1 | 1-oldalas másolatok készítése.....                          | 6-1  |
| 6.2 | Másolatok rendezése (szettekbe és csoportokba).....         | 6-5  |
|     | A kikészítés három módja.....                               | 6-5  |
|     | Rendezés szettekbe.....                                     | 6-6  |
|     | Rendezés csoportokba.....                                   | 6-8  |
| 6.3 | Az eredeti képének részleges törlése (törlési funkció)..... | 6-10 |
|     | A törlés helyének kiválasztása.....                         | 6-11 |
| 6.4 | Inverz másolás<br>(Neg. ↔ Poz. váltás).....                 | 6-13 |
| 6.5 | Iratmargó készítése.....                                    | 6-14 |
|     | A margó helyének kiválasztása.....                          | 6-14 |

## 7 Segédprogram

|     |  |     |
|-----|--|-----|
| 7.1 | A felhasználói menü.....                     | 7-2 |
|     | Vegyes eredetik.....                         | 7-6 |
|     | Papírprioritás.....                          | 7-6 |
|     | Másolási mód prioritás.....                  | 7-6 |
|     | Denzitásprioritás.....                       | 7-6 |
|     | A megvilágítás kiinduló szintje (auto).....  | 7-6 |
|     | A megvilágítás kiinduló szintje (kézi).....  | 7-7 |
|     | Kikészítés prioritás.....                    | 7-7 |
|     | Keresztezve rendezés.....                    | 7-7 |
|     | 1re4 oldalsorrend.....                       | 7-7 |
|     | A könyv kötési helye.....                    | 7-7 |
|     | Margóbeállítás.....                          | 7-7 |
|     | A törlés beállítása (bal, felső, keret)..... | 7-8 |
|     | Automatikus kezelőpanel visszaállítás.....   | 7-8 |
|     | Energiatakarékosság.....                     | 7-8 |
|     | Automatikus gépkikapcsolás.....              | 7-8 |

|            |  |             |
|------------|--|-------------|
|            | Denzitás (ADF) .....   | 7-8         |
|            | Nyomtatási denzitás .....  | 7-8         |
|            | Automatikus papírérzékelés .....                                 | 7-9         |
|            | Papírméret érzékelés .....                                       | 7-9         |
|            | Papírfajta (1. tálca) .....                                      | 7-9         |
|            | Papírfajta (kézitálca).....                                      | 7-9         |
|            | Különleges papír beállítása .....                                | 7-9         |
|            | A felhasználói menü beállításainak elvégzése .....               | 7-10        |
| <b>7.2</b> | <b>A dob páramentesítése .....</b>                               | <b>7-12</b> |
| <b>7.3</b> | <b>Festékutánpótlás (rendkívüli festékadagolás).....</b>         | <b>7-13</b> |
| <b>7.4</b> | <b>Egyedi méret megadása .....</b>                               | <b>7-14</b> |
| <b>7.5</b> | <b>Másolásfelügyelet.....</b>                                    | <b>7-16</b> |
|            | Felügyeleti mód .....  | 7-16        |
|            | Másolásfigyelés .....  | 7-18        |
|            | Az automatikus gépkikapcsolás letiltása .....                    | 7-26        |
| <b>7.6</b> | <b>Az összes másolt/nyomtatott példányszám ellenőrzése .....</b> | <b>7-28</b> |
| <b>7.7</b> | <b>Feladat elmentése .....</b>                                   | <b>7-30</b> |

## **8 Hibajelzések és más figyelmeztetések**

|            |   |             |
|------------|---|-------------|
| <b>8.1</b> | <b>A fő hibajelzések és a teendő intézkedések .....</b>     | <b>8-1</b>  |
| <b>8.2</b> | <b>Amikor a papírhiány jelzése megjelenik.....</b>          | <b>8-4</b>  |
|            | Papír betöltése .....                                       | 8-4         |
| <b>8.3</b> | <b>Amikor a festékhiány jelzése megjelenik .....</b>        | <b>8-8</b>  |
| <b>8.4</b> | <b>Amikor a papírelakadás jelzése megjelenik.....</b>       | <b>8-11</b> |
|            | Elakadásjelzések és az elakadás helyének megállapítása..... | 8-11        |
|            | Elakadások megszüntetése.....                               | 8-12        |

## **9 Hibaelhárítási tanácsok**

|            |   |            |
|------------|---|------------|
| <b>9.1</b> | <b>Amikor a másolat minőségével van gond .....</b>      | <b>9-1</b> |
| <b>9.2</b> | <b>Amikor a másológép nem működik megfelelően .....</b> | <b>9-4</b> |

## **10 Függelék**

|             |  |             |
|-------------|--|-------------|
| <b>10.1</b> | <b>Műszaki adatok.....</b>             | <b>10-1</b> |
|             | Másológép Di152/Di183 .....            | 10-1        |
|             | Automatikus eredetiadagoló AF-10 ..... | 10-3        |
|             | Papírszekrény PF-120.....              | 10-3        |
|             | Síkrendező egység OT-103.....          | 10-4        |
|             | Munkatálca JS-202.....                 | 10-4        |
|             | Többlapos kézitálca MB-5 .....         | 10-4        |

---

|             |   |             |
|-------------|---|-------------|
| <b>10.2</b> | <b>A másológép gondozása .....</b>                  | <b>10-5</b> |
|             | Tisztítás.....                                      | 10-5        |
| <b>10.3</b> | <b>Funkciók kombinációs táblázata.....</b>          | <b>10-6</b> |
|             | A funkciók kombinálása.....                         | 10-6        |
|             | Kombinációs feltételek.....                         | 10-6        |
| <b>10.4</b> | <b>Papírformátum és zoom faktor táblázatok.....</b> | <b>10-7</b> |
|             | Papírformátumok.....                                | 10-7        |
|             | Zoom faktorok (papírméret/eredeti mérete).....      | 10-8        |

## **11 Index**





# 1 Bevezetés

## 1.1 Azt szeretnénk, hogy Ön elégedett vevőnk legyen

Köszönjük, hogy a Minolta Di152/Di183 gépet választotta.

Ez a használati útmutató a Di152/Di183 típusú másológépek funkcióinak, kezelésének, az óvórendszabályoknak és az alapvető hibaelhárítási műveleteknek a leírása. A másológép használata előtt feltétlenül olvassa el ezt a használati útmutatót azért, hogy biztos legyen a másológép hatékony használatában. Miután áttanulmányozta a kézikönyvet, tegye be a másológép hátsó oldalán lévő tartóba, hogy mindig kéznél legyen.

Ne felejtkezzen meg arról, hogy az ebben a használati útmutatóban található, a gépet ábrázoló egyes ábrák eltérhetnek attól, amit Ön a gépén ténylegesen lát.

### **CE jelölés (Megfelelőségi Tanúsítvány)**

Ez a termék megfelel az alábbi EK direktíváknak:  
89/336/EEC, 73/23/EEC és 93/68/EEC direktívák.

Ez a tanúsítvány az Európai Unió területére érvényes.

Ezt a készüléket árnyékolt interfész kábellel kell használni.

Árnyékolással nem rendelkező interfész kábel használata rádió interferencia jelenségeket okozhat a rádióhullámú kommunikációban, és az EK direktívák értelmében tilos.

## 1.2 BIZTONSÁGOS GÉPHASZNÁLAT



Ez a fejezet részletes tájékoztatást ad a gép működéséről és karbantartásáról. Ahhoz, hogy ez a berendezés optimális eszközzé váljék, minden gépkezelőnek el kell olvasnia és be kell tartania a kézikönyv előírásait. Kérjük, tartsa ezt a kézikönyvet a gépnél, könnyen elérhető helyen.

Kérjük, hogy a gép használata előtt feltétlenül olvassa el ezt a részt. Fontos információkat tartalmaz a felhasználó biztonságával és a gépproblémák megelőzésével kapcsolatban.

Ügyeljen arra, hogy az ebben a kézikönyvben felsorolt minden óvórendszabályt betartson.

\* Kérjük vegye figyelembe, hogy az ennek a fejezetrésznek a tartalma nem egyezik meg feltétlenül mindenben a megvásárolt termékkel.

### Figyelmeztető és óvatosságra intő szimbólumok

|  |  |
|--|--|
|  <b>WARNING</b>   | Ennek a figyelmeztetésnek a semmibe vétele komoly sérülésekhez, sőt akár halálos kimenetelű balesetekhez vezethet. |
|  <b>CAUTION</b> | Ennek az óvatosságra intésnek a figyelmen kívül hagyása sérüléshez vagy anyagi kár keletkezéséhez vezethet.        |

### A szimbólumok jelentése



A háromszög azt a veszélyt jelzi, amelynek elkerülése érdekében óvintézkedéseket kell tenni.



Ez a szimbólum villamos áramütés veszélyére figyelmeztet.



Az átlós vonal tiltott műveletet jelez.



Ez a szimbólum a készülék szétszedését tiltja meg.



A befeketített kör művelet elvégzésére szólít fel.







Ez arra figyelmeztet, hogy ki kell húzni a készülék csatlakozó dugóját.

## ⚠ FIGYELMEZTETÉS

|  |   |
|--|---|
|  | <ul style="list-style-type: none"> <li>• Ne módosítsa ezt a terméket, mert tüzet, áramütést vagy műszaki meghibásodást okozhat. Ha a termék lézert használ, a lézersugár vakságot okozhat.</li> <li>• Ne kísérletezzen azoknak a burkolatoknak és paneleknek a leszerelésével, amelyek a termékre vannak rögzítve. Egyes termékekben nagyfeszültségű részek vagy lézersugár forrás van, amelyek áramütést vagy vakságot okozhatnak.</li> </ul>  |
|  | <ul style="list-style-type: none"> <li>• Csak a termékkel együtt szállított tápkábelt használja. Ha nem így tesz, tüzet vagy áramütést okozhat.</li> <li>• Csak a megadott tápfeszültséget használja. Ha nem így jár el, tüzet vagy áramütést okozhat.</li> <li>• Ne használjon olyan elágazót, amelyhez más készüléket vagy gépet csatlakoztathatnak. A dugaszoló aljzatnak a névleges áramnál nagyobb terhelése tüzet vagy áramütést okozhat.</li> </ul>  |
|  | <p>Ne vegye ki és ne tegye be a tápkábel csatlakozóját nedves kézzel, mert áramütést okozhat.</p>   |
|  | <p>A tápkábel csatlakozóját tolja be teljesen a dugaszoló aljzatba. Ennek elmulasztása tüzet vagy áramütést okozhat.</p>  |
|  | <ul style="list-style-type: none"> <li>• Ne sértse meg és ne horzsolja le a tápkábelt, ne tegyen rá nehéz tárgyat, ne melegítse, csavargassa, húzogassa és ne rongálja. Sérült tápkábel (hasadt szigetelésű, törött vezetékér, stb.) használata tüzet vagy műszaki meghibásodást okozhat. Ha ilyen körülményeket észlel, azonnal kapcsolja ki a gép főkapcsolóját, vegye ki a csatlakozó dugót az aljzataból, és hívja a jogosult szervizt.</li> <li>• Általában ne használjon hosszabbítót. Hosszabbító használata tüzet vagy áramütést okozhat. Vegye fel a kapcsolatot a szervizzel, ha hosszabbítót tart szükségesnek.</li> </ul> |
|  | <p>Ne tegyen virágvázát vagy más vizet tartalmazó edényt, fémkapcsokat vagy más apró fémtárgyakat erre a termékre. Kiömlő víz vagy a termékbe beeső fémtárgyak tüzet, áramütést vagy műszaki meghibásodást okozhatnak. Ha egy fémdarab, víz vagy egyéb hasonló idegen tárgy kerülne a termékbe, azonnal kapcsolja ki a főkapcsolót, húzza ki a tápkábel csatlakozó dugóját a dugaszoló aljzataból, és hívja a jogosult szervizt.</p>  |
|  | <ul style="list-style-type: none"> <li>• Ha ez a termék szokatlanul forró vagy füstöl, szokatlan szaga van vagy furcsán zajos, azonnal kapcsolja ki a főkapcsolót, húzza ki a tápkábel csatlakozó dugóját a dugaszoló aljzataból, és hívja a jogosult szervizt. Ha ebben az állapotban tovább használja, tüzet vagy áramütést okozhat.</li> <li>• Ha ezt a terméket leejtik, vagy a burkolata megsérül, azonnal kapcsolja ki a főkapcsolót, húzza ki a tápkábel csatlakozó dugóját a dugaszoló aljzataból, és ezután hívja a jogosult szervizt. Ha ebben az állapotban tovább használja, tüzet vagy áramütést okozhat.</li> </ul>     |
|  | <p>Ne dobja a festékező modult vagy a festéket tűzbe. A forró festék szétszóródhat és égési sérülést vagy más kárt okozhat.</p>   |
|  | <p>A tápkábel csatlakozóját védőérintkezős (földelt) dugaszoló aljzatba tegye.</p>  |

## ⚠ ÓVATOSSÁG

|   |   |
|---|---|
|    | <ul style="list-style-type: none"> <li>• Ne használjon éghető anyagot tartalmazó szóróflakont, folyadékot vagy gázt ezen termék közelében, mert tüzet okozhat.</li> <li>• Ne hagyja a festékező modult vagy a dobmodult olyan helyen, ahol az gyermekek könnyen elérhetik. Ezeknek a dolgoknak a szájhoz érintése vagy lenyelése egészségkárosodást okozhat.</li> <li>• Ne tönkje el ennek a terméknek a szellőző nyílásait. A hő felgyülemlik a termék belsejében, ami tüzet vagy hibás működést okozhat.</li> <li>• Ne telepítse ezt a terméket olyan helyre, ahol az közvetlen napsugárzásnak van kitéve, vagy közel van légkondicionáló vagy fűtőberendezéshez. Az ebből eredő hőmérsékletváltozás hibás működést, tüzet vagy áramütést okozhat.</li> <li>• Ne vigye a terméket poros környezetbe, vagy olyan helyre, ahol az koromnak vagy gőznek van kitéve, közel van konyhaasztalhoz, fürdőhöz vagy párasító berendezéshez. Tüzet, áramütést vagy műszaki meghibásodást okozhat.</li> <li>• Ne tegye ezt a terméket instabil vagy billegő munkaasztalra vagy rezgéseknek és rázkódásnak kitett helyre. Leecsúszhat vagy leeshet, személyi sérülést vagy mechanikai meghibásodást okozhat.</li> <li>• Ezen termék üzembehelyezése után gondoskodjon biztonságos elhelyezéséről. Ha a termék elmozdul vagy leesik, személyi sérülést okozhat.</li> <li>• Ne tárolja a festékező modult vagy a fotovezető dobmodult olyan floppy lemez vagy óra közelében, amelyek érzékenyek a mágnesességre. Ezzel ugyanis ezeknek a termékeknek a hibás működését okozhatja.</li> </ul> |
|  | <p>Ennek a terméknek a belsejében vannak olyan magas hőmérsékletű részek, amelyek égési sérülést okozhatnak. Amikor ellenőrzi az egység belsejét olyan hibás működés szempontjából, mint pl. a papírelakadás, ne érintse meg azokat a helyeket (a fixáló egység, stb. körül), amelyeket a "Caution! High Temperature! (Óvatosan! Magas hőmérséklet!) figyelmeztető címkével láttak el.</p>  |
|  | <p>Ne helyezzen tárgyakat a dugaszoló köré, mert veszély esetén megnehezíti a dugós csatlakozó kihúzását.</p>   |
|  | <ul style="list-style-type: none"> <li>• Mindig jól átszellőzött helyen használja a terméket. A termék gyengén szellőzött helyen történő, hosszú idejű működtetése egészségi károsodást okozhat. Szellőztesse a helyiséget szabályos időközönként.</li> <li>• Amikor elmozdítja ezt a terméket, győződjön meg arról, hogy kihúzta-e a tápkábel és más kábelek csatlakozóját. Ennek elmulasztása tönkretelheti a vezetékot vagy a kábelt, ami tűz keletkezésével, áramütéssel vagy műszaki meghibásodással járhat.</li> <li>• Amikor elmozdítja a terméket, mindig a "Kezelési utasítás" vagy más erre vonatkozó dokumentum által előírt helyen fogja meg. Ha a termék leesik, komoly személyi sérülést okozhat. A termék is meghibásodhat vagy hibásan működhet.</li> <li>• Évente több mint egyszer vegye ki a termék dugós csatlakozóját a dugaszoló aljzatból, és tisztítsa meg a dugaszoló villák közötti helyet. A villák között felgyülemplő por tüzet okozhat.</li> <li>• Amikor kihúzza a csatlakozó dugót, ügyeljen arra, hogy a dugót fogja meg. Ha a kábelnél fogja meg, tönkretelheti a kábelt, ami tűz keletkezésével járhat vagy áramütést okozhat.</li> </ul>  |

## A mindennapi használat elővigyázatossága



- Ne tárolja a festékező modulokat, a fotovezető dobmodult és más kellékeket olyan helyen, amely közvetlen napsugárzásnak, magas hőmérsékletnek és páratartalomnak van kitéve, mert gyenge képminőséget és hibás működést eredményezhet.
- Ne próbálja meg a festékező modult vagy a fotovezető dobmodult közvetlen napsugárzásnak kitett helyen cserélni. Ha a dobmodult erős fénysugárzás éri, az gyenge képminőséget eredményezhet.
- Ne csomagolja ki a festékező modult vagy a dobmodult addig, amíg nem használja fel rögtön. Ne hagyjon egységet kicsomagolt állapotban. Azonnal szerelje be. Ennek elmulasztása gyenge képminőséget okozhat.
- Ne tartson festékező modult vagy dobmodult függőleges helyzetben vagy felfordítva, mert ez gyenge képminőséget eredményezhet.
- Ne dobálja és ne ejtse le a festékező modult vagy a dobmodult, mert ez a képminőség romlásával járhat.
- Ne használja ezt a terméket ott, ahol ammónia vagy más gázok vagy vegyszerek vannak jelen. Ennek elmulasztása lerövidíti a termék élettartamát, tönkretelheti a terméket vagy csökkentheti teljesítményét.
- Ne használja ezt a terméket a "Kezelési utasítás"-ban megadott hőmérséklet határokon kívül, mert meghibásodást vagy hibás működést eredményezhet.
- Ne próbáljon meg tűzött papírt, karbonpapírt vagy alufóliát átengedni a terméken, mert hibás működést vagy tüzet okozhat.



Ne karcolja meg a festékező modul előhívó hengerét és a fotovezető dob felületét, mert a képminőség romlását okozhatja.



Csak a kereskedő által ajánlott kellékeket használja. Nem ajánlott kellékek használata gyenge képminőséget és műszaki meghibásodást okozhat.

## 1.3 Biztonsági adatok

### A biztonságos lézer

Ez egy olyan digitális gép, amely lézert tartalmaz. Ha a gépet az ebben a kézikönyvben megadott előírások szerint használják, akkor a lézer nem jelent veszélyforrást.

Mivel a lézer sugárzása teljes mértékben a gép burkolatán belül marad, a lézersugár a gép egyetlen működési fázisában sem léphet ki a gépből.

Ez a gép Class 1 besorolású lézeres termék. Ez azt jelenti, hogy a gép nem hoz létre veszélyes lézersugárzást.

### Belső lézersugárzás

Átlagos sugárzási teljesítmény 13,6  $\mu$ W a nyomtatófej egység lézerkimenetén.

Hullámhossz: 770-795 nm

Ez a gép Class IIIb besorolású lézerciódával működik, amely láthatatlan lézersugarat bocsájt ki.

A lézerciódát és a letapogatást végző poligontükröt a nyomtatófej egység foglalja magában.

A nyomtatófej egység **NEM KÉPEZI HELYSZÍNI JAVÍTÁS TÁRGYÁT.**  
Semmilyen körülmények között sem szükséges felnyitni.

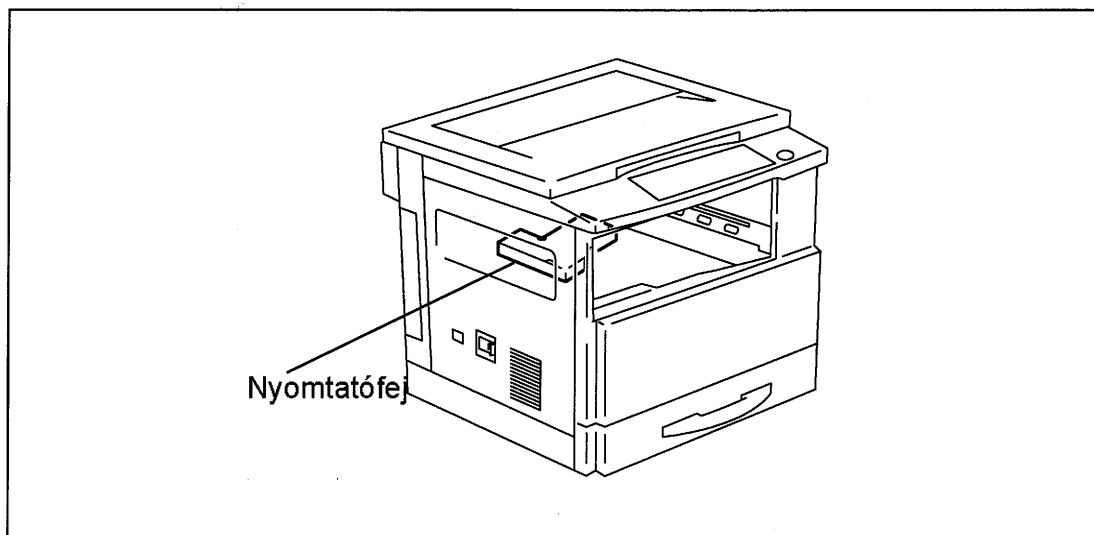

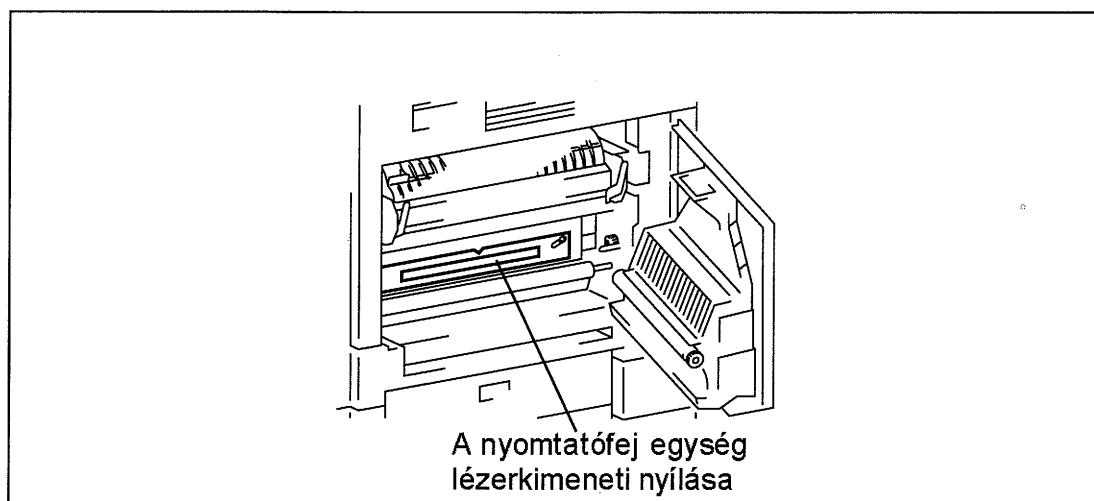

A fenti ábra a lézersugár kilépési helyét mutatja, amelybe a felhasználónak közvetlenül SOHA sem szabad benéznie.



## Európai felhasználóknak

### FIGYELEM!

Az ebben az útmutatóban megadott szabályoktól, beállításoktól illetve műveletektől való eltérés veszélyes sugárzást eredményezhet.

Ez egy félfvezető lézer. A lézertióda maximális teljesítménye 5 mW, a hullámhossz 770-795 nm.

### Lézerbiztonsági címke

A lézerbiztonsági címke a gép külsején, az ábra szerinti helyen található.

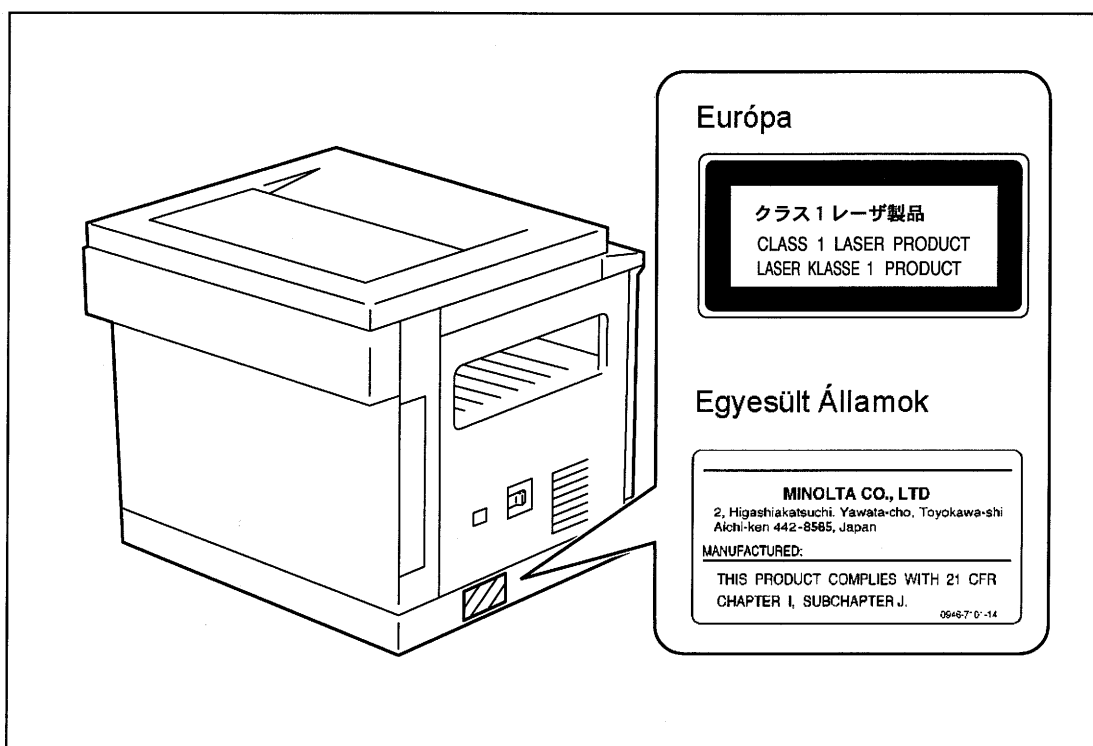

## **LED-sugárzás**

Ez a termék egy LED-es (fénykibocsájtó dióda) megvilágítási rendszert alkalmazó másológép. Még csak fel sem merülhet az, hogy a LED-ek fénysugárzása veszélyt okozzon, mert a LED-ek optikai sugárzási szintje a működés, a karbantartás, a szervizmunkák végzése során és a meghibásodás semmilyen körülményei között sem éri el az 1. készülék-osztály megengedett sugárzási szintjét.

## **Ózonkibocsájtás**

---

### **MEGJEGYZÉS**

= A másológépet jól átszellőzött helyiségben kell elhelyezni.=

A másológép normális működése során jelentéktelen mennyiségű ózon keletkezik. Rosszul szellőzött helyiségekben történő fokozott géphasználat esetén ezért kellemetlen szag keletkezhet. A kényelmes, egészséges és biztonságos munkakörnyezet kialakítása érdekében ajánlatos a helyiség jó átszellőzéséről gondoskodni.

---

## **Akusztikus zaj**

Európai felhasználók részére

A gép zajellenőrzési előírása (3 GSGV, 18.01.1991): Az akusztikus zaj értéke a kezelői munkahelyen egyenlő vagy kisebb, mint 70 dB (A) az EN 27779 előírásnak megfelelően.

## 1.4 A használati útmutatóról

### Az útmutatóban használatos egyezményes jelölések

Az ebben az útmutatóban alkalmazott jelölések és kiemelések az alábbiakban kerülnek ismertetésre.



#### FIGYELMEZTETÉS

**Az ilyen módon kiemelt utasítások betartásának elmulasztása végzetes vagy komoly sérülést eredményezhet.**

>> Tartson be minden ilyen utasítást, hogy biztosítsa a másológép biztonságos használatát.



#### ÓVATOSSÁG

**Az ilyen módon kiemelt előírások figyelmen kívül hagyása komoly sérülést vagy vagyoni kárt okozhat.**

>> Tartson be minden ilyen előírást, hogy biztosítsa a másológép biztonságos használatát.



#### Megjegyzés

(\* Megjelenhet "Fontos!" vagy "Tipp" címen is)

*Az ilyen módon kiemelt szöveg hasznos információkat és tanácsokat tartalmaz a másológép biztonságos használata érdekében, és kiegészítő információként szolgál. Ajánlatos ezeket mind elolvasni.*

**1** Az 1-es szám egy műveletsor első lépését jelzi.

**2** Az itt feltüntetett számok egy műveletsor soron következő lépését jelzik.

**?** *Az ilyen formában megadott szöveg további segítséget nyújt.*

**=** Az ilyen formában megadott szöveg leírja azt a beavatkozást, amellyel a kívánt eredmény elérhető.

Az így elhelyezett ábra azt mutatja, hogy milyen műveletet kell végezni.

#### [ ] kezelógomb

A kezelőpanelen található gombok neve kerül ilyen módon feltüntetésre.

## 1.5 Alapvető összefüggések és szimbólumok

Az ebben a kézikönyvben használt kifejezések és szimbólumok magyarázatára az alábbiakban kerül sor.

### Papíradagolás

Nyomtatás során a másológép papírt szállít a másológép jobb oldala felől, és a bal oldalán felül elhelyezkedő kimeneti tálcára teszi ki úgy, hogy a nyomtatott kép a lap lefelé néző oldalán helyezkedik el. Az alábbi ábrán a papír adagolási irányát a nyilak jelzik.

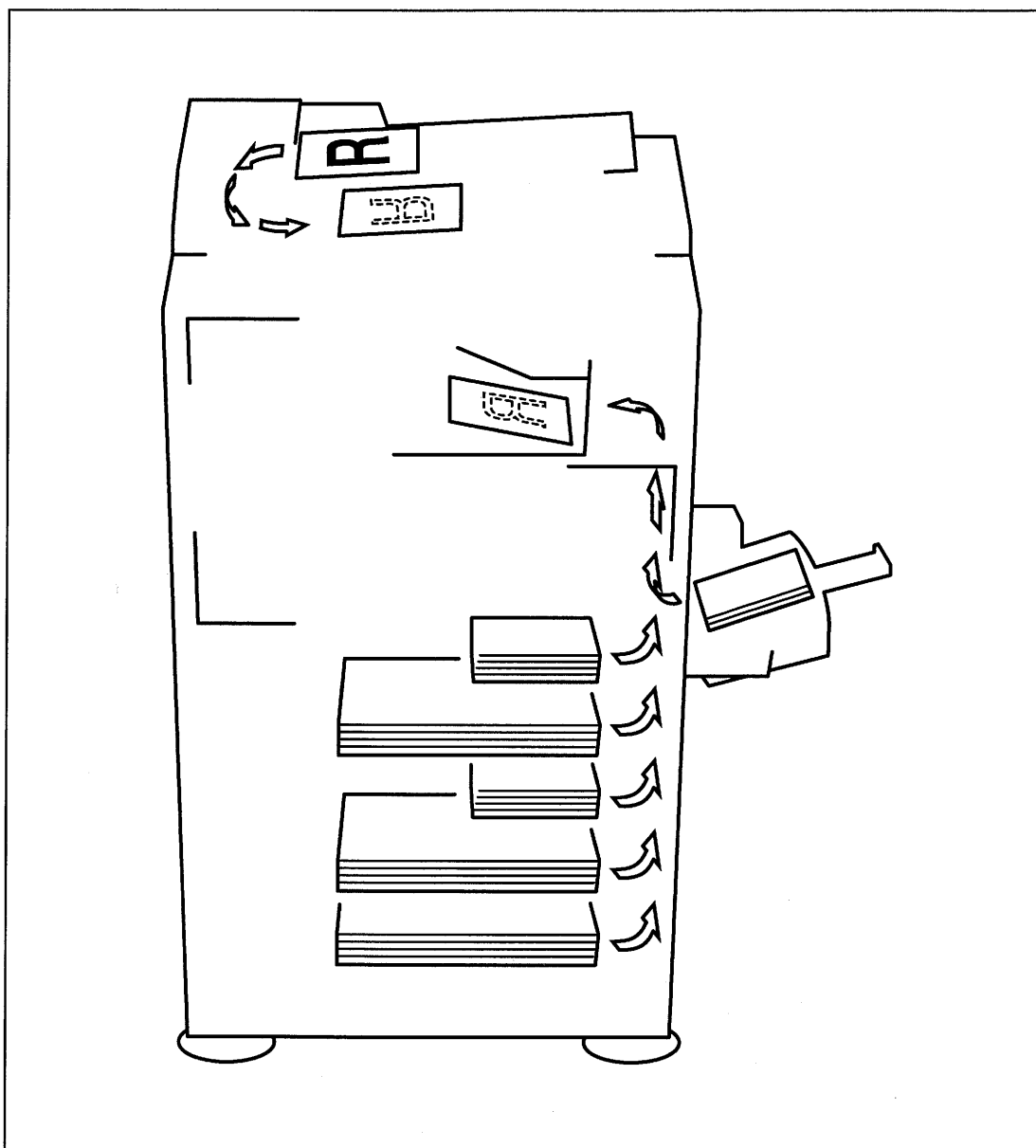

## "Szélesség" és "Hosszúság"

Amikor ebben a kézikönyvben a papír méretéről van szó, az első adat mindig a papír szélességére vonatkozik (az ábrán "A" jelzésű), és a második a hosszára (az ábrán "B" jelzésű).

A: Szélesség

B: Hosszúság

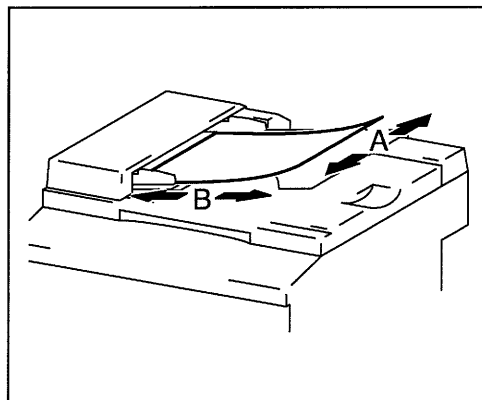

## Tájolás

Hosszirányú (  )

Ha a papír szélessége (A) kisebb, mint a hossza (B), akkor a papír tájolása vízszintes vagy fekvő, és a jelölése "L" vagy .

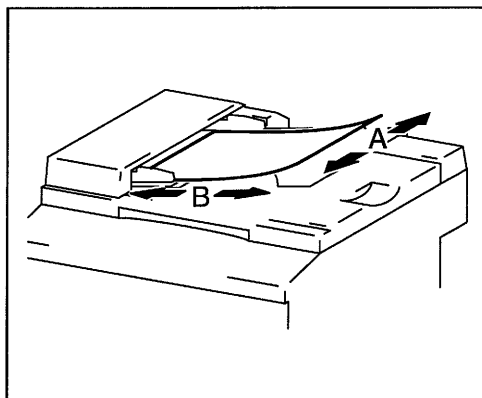

Keresztirányú (  )

Ha a papír szélessége (A) nagyobb, mint a hossza (B), akkor a papír tájolása függőleges vagy álló, és a jelölése "C" vagy .

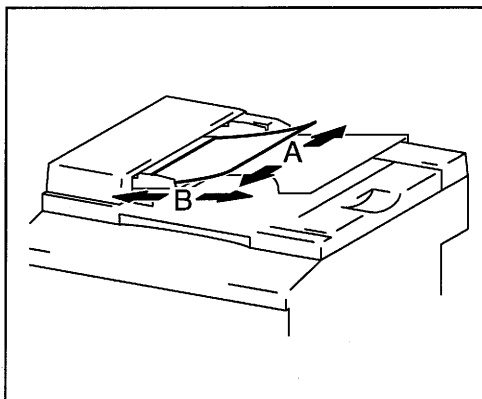

## 2 Óvórendszabályok

Tartsa be az alábbi óvórendszabályokat, hogy a másológépet a lehető legjobb állapotban tartsa.

### 2.1 Telepítési előírások

A másoló lehető legnagyobb biztonsága és a meghibásodások megelőzése érdekében a másolót az alábbi feltételeknek megfelelő környezetben kell üzembehelyezni.

- Távolság függőnytől vagy más könnyen gyulladó és éghető anyagtól.
- Nem fröccsenhet rá víz vagy más folyadék.
- Nincs közvetlen napsugárzásnak kitéve.
- Nincs légkondicionáló, fűtőberendezés vagy ventilátor közvetlen légáramlásában, és nincs kitéve rendkívül magas vagy alacsony hőmérsékletnek.
- Jól átszellőzött helyen.
- Nincs kitéve magas páratartalomnak.
- Nem különösen poros.
- Nincs kitéve túlzott rázkódásnak.
- Stabil és vízszintes.
- Nem fejlődik ammónia vagy más szerves gáz.
- Olyan hely, ahol a kezelő személynek nem kell a másológép közvetlen kiszellőzési légáramlásában tartózkodnia.
- Nincs semmilyen fűtőberendezéshez közel.

#### Áramforrás

A táplálásra vonatkozó igények a következők:

- Feszültség-ingadozás: maximum  $\pm 10\%$
- Frekvencia-ingadozás: maximum  $\pm 3\text{Hz}$
- Válasszon lehetőleg kis feszültség- és frekvencia-ingadozású áramforrást.

## Helyszükséglet

A másoló könnyű kezelhetősége, a kellékek cserélhetősége és a szervizmunkák végzésének elősegítése érdekében az alábbiakban részletezett helyet kell biztosítani.

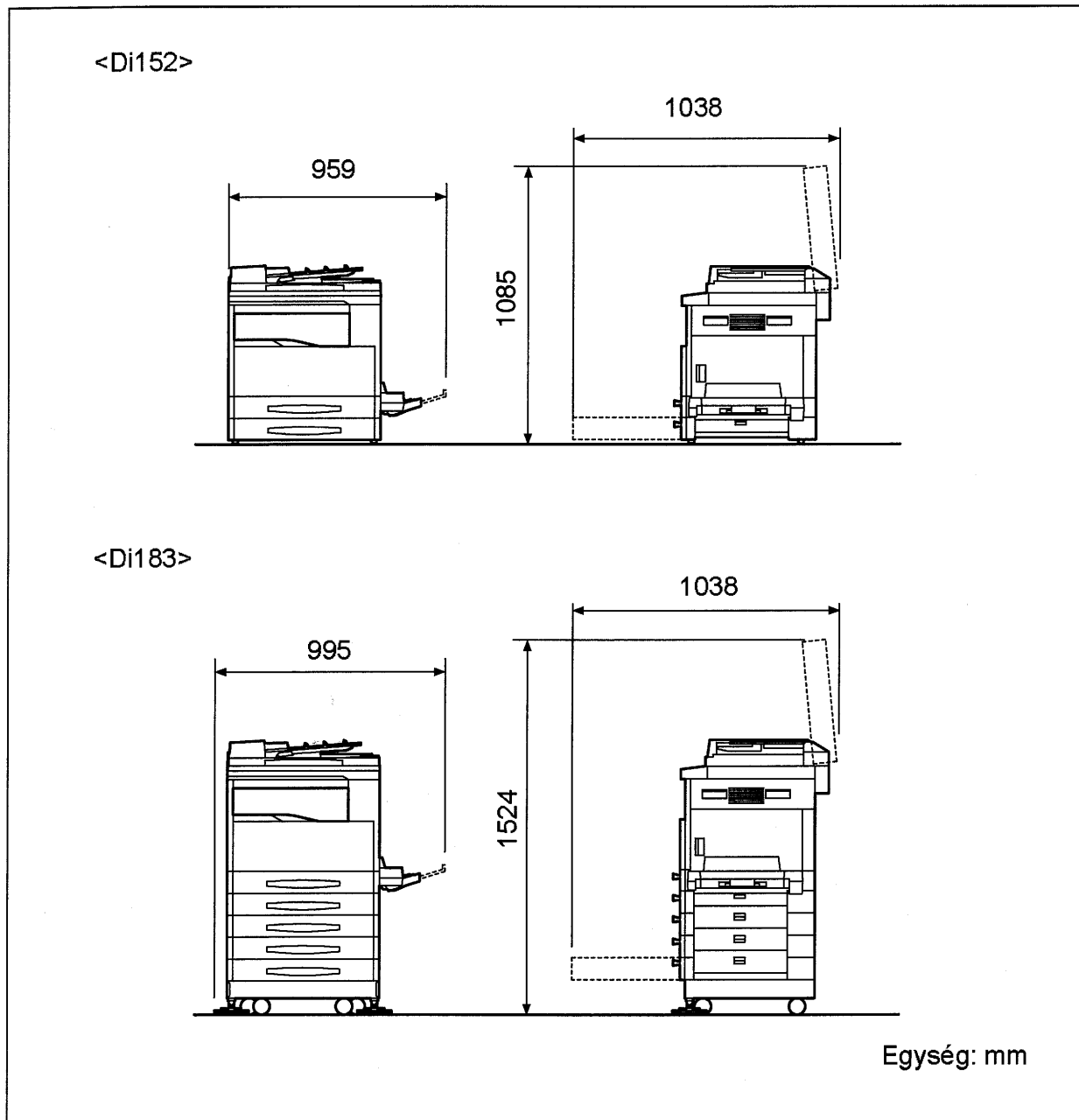

### Megjegyzés

Ügyeljen arra, hogy a másológép mögött legalább 100 mm szabad helyet kell biztosítani a szellőzéshez, és legalább 150 mm helyet a gép jobb oldalán a papírelakadások megszüntetéséhez.

## 2.2 Üzemeltetési előírások

### Környezeti feltételek

A másológép megfelelő működéséhez az alábbi környezeti feltételeket kell biztosítani:

- Hőmérséklet: 10 - 30°C, óránként legfeljebb 1 0°C ingadozással
- Páratartalom: 15 - 85%, óránként legfeljebb 10% ingadozással

### Rendeltetésszerű használat

A másoló optimális teljesítményének biztosítása érdekében be kell tartani az alábbiakban felsorolt óvórendszabályokat.

- Soha ne helyezzen nehéz tárgyat a tárgyüvegre, és ne tegye ki rázkódásnak.
- Soha ne nyissa ki egyetlen ajtaját sem, és ne kapcsolja ki a gépet másolás/nyomtatás közben, mert papírelakadás történhet.
- Soha ne használjon mágneses tárgyat, és tűzveszélyes szóróflakont a gép közelében.
- Mindig ügyeljen arra, hogy a hálózati csatlakozó dugót teljesen benyomja az aljzatba.
- Mindig ügyeljen arra, hogy a dugaszoló aljzat jól látható legyen a másológéptől, és ne takarja el a másológép.
- Mindig húzza ki a másológép csatlakozó dugóját a dugaszoló aljzataból, amikor hosszú ideig nem szándékozik másolni.
- Mindig gondoskodjon megfelelő szellőzésről, amikor folyamatosan sokat másol/nyomtat.



### ÓVATOSSÁG

**A másoló normál működése közben jelentéktelen mennyiségű ózon keletkezik. Egy rosszul szellőzött helyiségben végzett hosszantartó másolás során kellemetlen szag keletkezhet.**

- >> A kényelmes munkahelyi környezet biztosítása érdekében ajánlatos a helyiséget jól szellőztetni.





## ÓVATOSSÁG

### **A fixáló egység körüli terület rendkívül forró.**

>> Az égési sérülés rizikójának csökkentése érdekében csak azokat a géprészeket érintse meg, amelyek megérintését ez a kézikönyv megengedi. Különösen ügyeljen arra, hogy ne érintse meg a biztonsági címkékkel jelölt területeket és környezetüket.

### **A másológép áthelyezése**

Ha a másológépet nagyobb távolságra kell szállítani, beszélje meg a szervizzel.

### **A másológép kellékeinek tárolása**

A másológép kellékeinek (festék, papír, stb.) kezelése során tartsa be az alábbi szabályokat.

- A kellékeket olyan helyen tárolja, amely megfelel az alábbi igényeknek:
  - nincs közvetlen napsugárzásnak kitéve;
  - távol van minden fűtőberendezéstől;
  - nincs kitéve nagy páratartalomnak;
  - nem különösen poros.
- A csomagolásából kivett, de a másoló fiókjába még be nem töltött papírt tartsa zárt, műanyag zacskóban, sötét és hűvös helyen.
- Csak az ehhez a géphez gyártott festéket használja. Ne használjon más típusú festéket.
- A kellékeket tartsa távol gyermekektől.



## ÓVATOSSÁG

### **Ügyeljen arra, hogy ne hulljon festék a másológépbe, vagy ne kerüljön a ruházatára vagy a kezére.**

>> Ha a keze festékkal szennyeződné, azonnal mossa le szappanos vízzel.

## 2.3 A másolás jogi korlátai

Bizonyos típusú dokumentumokat soha sem szabad másolni a másolóval, abból a célból vagy szándékkal, hogy a másolatokat eredetiként tüntessék fel.

A következő lista nem teljes, és a jelentősége az, hogy iránymutatásként szolgáljon a másolással kapcsolatos felelősség tekintetében.

### <Pénzügyi dokumentumok>

- Személyi csekkek
- Utazási csekkek
- Pénzesutalványok
- Letéti igazolások
- Adóslevelek vagy más kötelezettségekkel kapcsolatos bizonylatok
- Raktári bizonylatok

### <Jogi dokumentumok>

- Élelmiszerjegyek
- Levélbélyegek (lepecsételt vagy postatiszta)
- Állami szervek által kiállított elismervények vagy kötelezvények
- Belföldi illetékbélyegek (érvénytelenített vagy érvényes)
- Útlevelek
- Bevándorlási iratok
- Járműközlekedéssel kapcsolatos engedélyek és jogosítványok
- Épületekkel és ingatlanokkal kapcsolatos jogosultságok és okiratok

### <Általános dokumentumok>

- Személyi igazolványok, jelvények és kitüntetések
- Szerzői joggal védett munkák a tulajdonos engedélye nélkül

Továbbá minden körülmények között tilos másolni bel- és külföldi fizetőeszközöket vagy műalkotásokat a szerzői jog jogosultjának hozzájárulása nélkül.

Ha a dokumentum természetét illetően kétségek merülnek fel, vegyen igénybe jogi tanácsadót.



## 3 Mielőtt másolni kezdene...

### 3.1 Tulajdonságok

Az alábbiakban felsorolásra kerülnek a másológép legfontosabb beállításai. Részletezésük a feltüntetett számú oldalon található.

Másoló

- 1-oldalas másolatok (6-1. oldal)

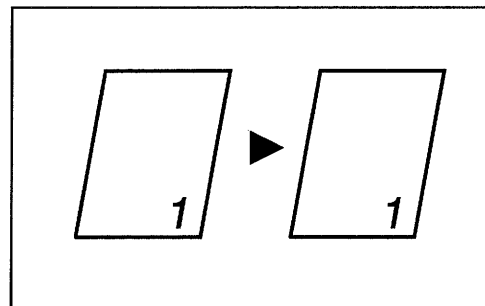

- 1re2 másolatok (6-1. oldal)

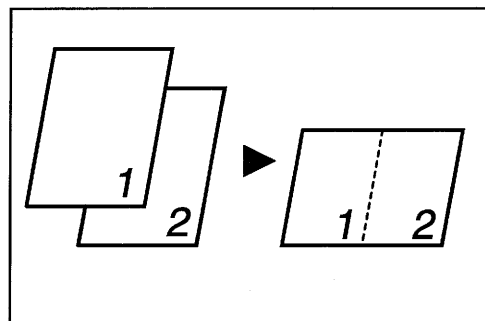

- 1re4 másolatok (6-1. oldal)

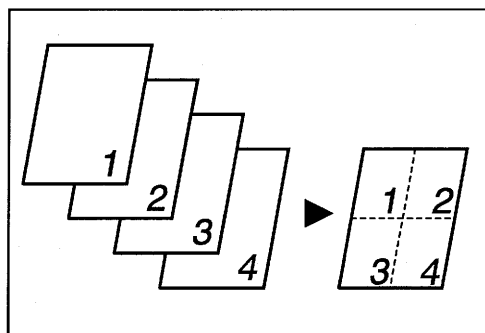

- Könyvmásolás szétválasztással (6-2. oldal)

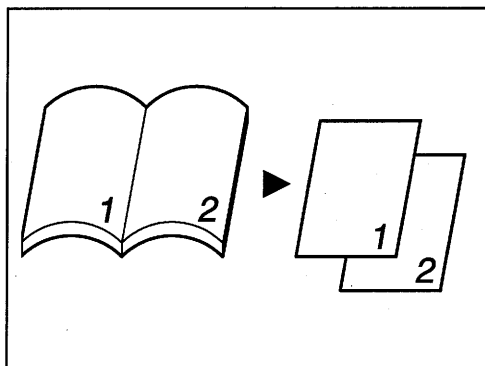

## Zoom faktor

- Kicsinyítés/1:1/Nagyítás  
(5-11. oldal)

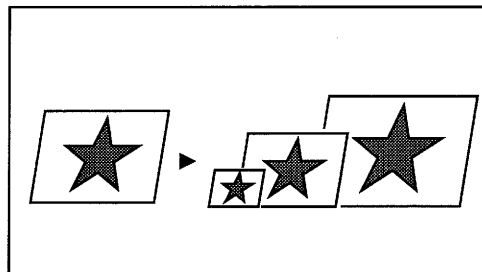

## Kikészítés

- Szettbe rendezés (6-6. oldal)

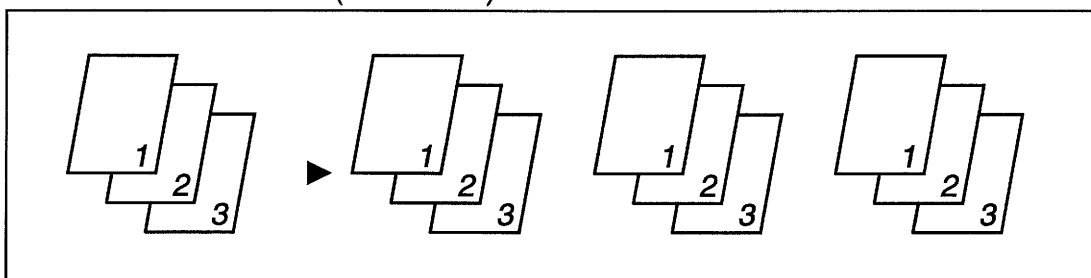

- Csoportba rendezés (6-8. oldal)

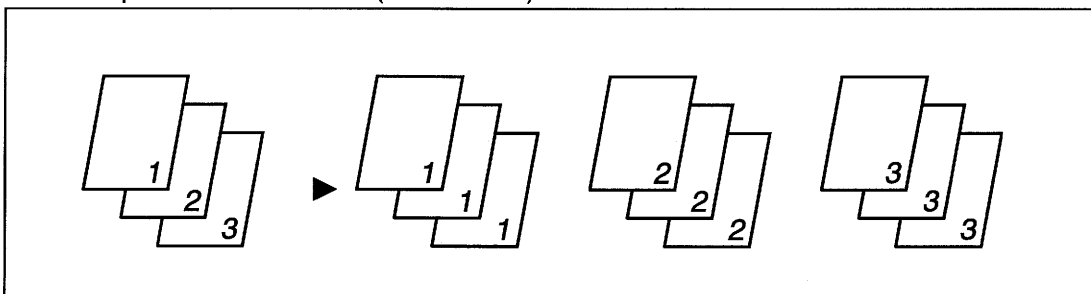

...

**Megjegyzés**

*A kikészítési funkciók elérhetőségét a másológépre szerelt kiegészítők határozzák meg.*

## Alkalmazások

- Törlés (6-10. oldal)

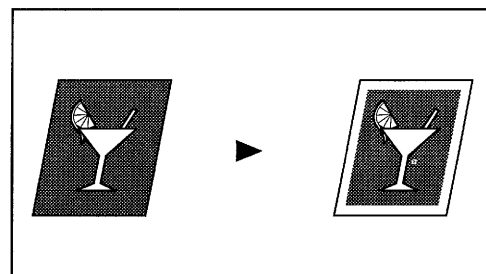

- Neg. ↔ Poz. váltás (6-13. oldal)

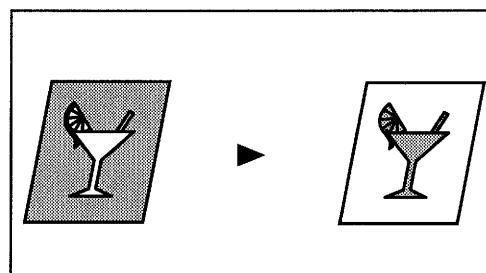

- X/Y zoom (5-14. oldal)

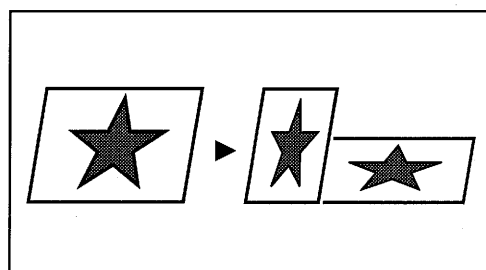

- Iratmargó (6-14. oldal)

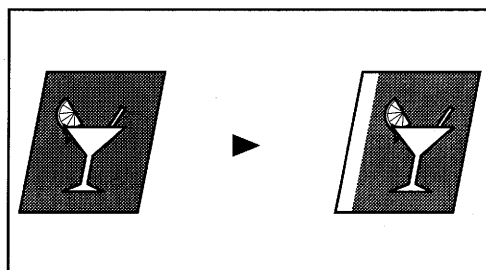

## Vegyes eredeti érzékelés

- Vegyes eredetik (4-4. oldal)

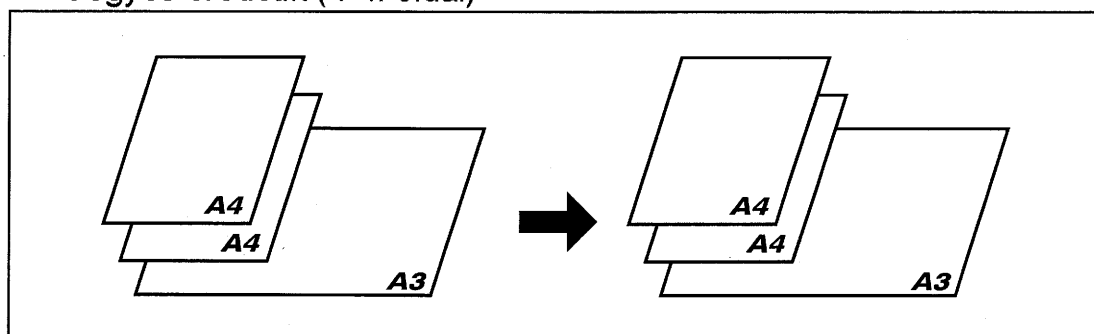
**Megjegyzés**

A vegyes eredeti érzékelés funkció akkor áll rendelkezésre, ha a másolót automatikus eredetiadagolóval (opció) egészítették ki.

## 3.2 Részegységek és funkciójuk

Másoló

- Di152/Di183

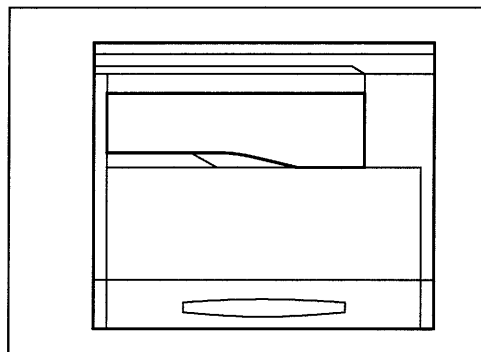

Géptető kit OC-5 (opció)

- A tárgyüvegre helyezett eredetit rögzíti a tárgyüvegen.  
Standard a Di152 típusú gépen.

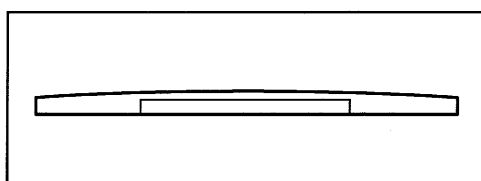

Automatikus eredetiadagoló AF-10 (opció)

- Automatikusan egyenként adagolja az eredetiket a szkenneléshez.

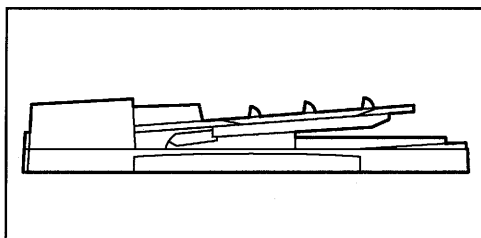

Papírfiók (tálca) PF-120 (opció)

- 250 papírlap befogadására képes.

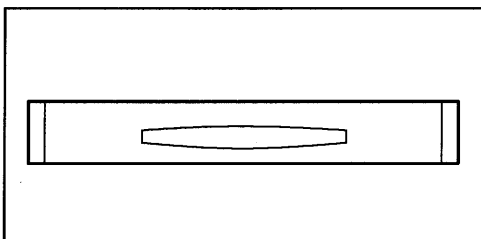

Síkrendező egység OT-103 (opció)

- Lehetővé teszi a másolatok szettbe vagy csoportba rendezését az adott kikészítési beállításnak megfelelően.

Munkatálca JS-202 (opció)

- Lehetővé teszi faxok, nyomtatott lapok és másolatok irányítását a felső vagy az alsó rekeszbe.

**Többlapos kézitálca MB-5 (opció)**

- Max. 50 lap helyezhető el a kézitálcán.

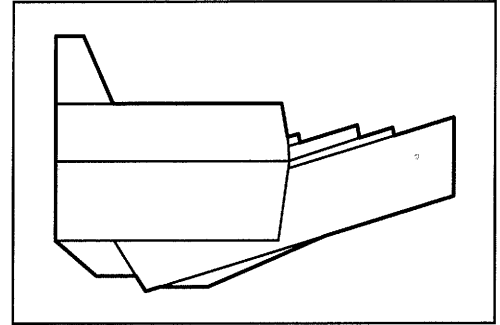
**Görgős tartólap CD-1H (opció)**

- Lehetővé teszi papírszekrény használata esetén a magasság beállítását.

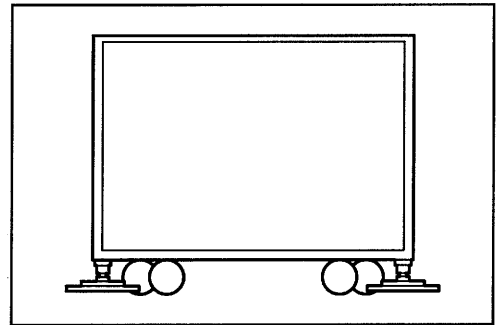
**Fax egység Di183/Di152 FX-1 (opció)**

- Lehetővé teszi faxok küldését a másológép használatával.

**Nyomtatásvezérlő Pi1802e (opció)**

- Beépített nyomtatásvezérlő, amely lehetővé teszi a másológép használatát nyomtatóként úgy, hogy a másológépet személyi számítógéphez csatlakoztatják.

**Hálózati interfészkártya NC-3 (opció)**

- Lehetővé teszi a másológép használatát hálózati nyomtatóként.

**16 MB memóriamodul M16-4 (opció)****32 MB memóriamodul M32-3 (opció)**

- Megnöveli a másológép memóriakapacitását (16 MB, 32 MB) és ezzel lehetővé válik a képforgatás és az 1re2 másolás végrehajtása.



### 3.3 A gép részei és funkciójuk

#### Másoló

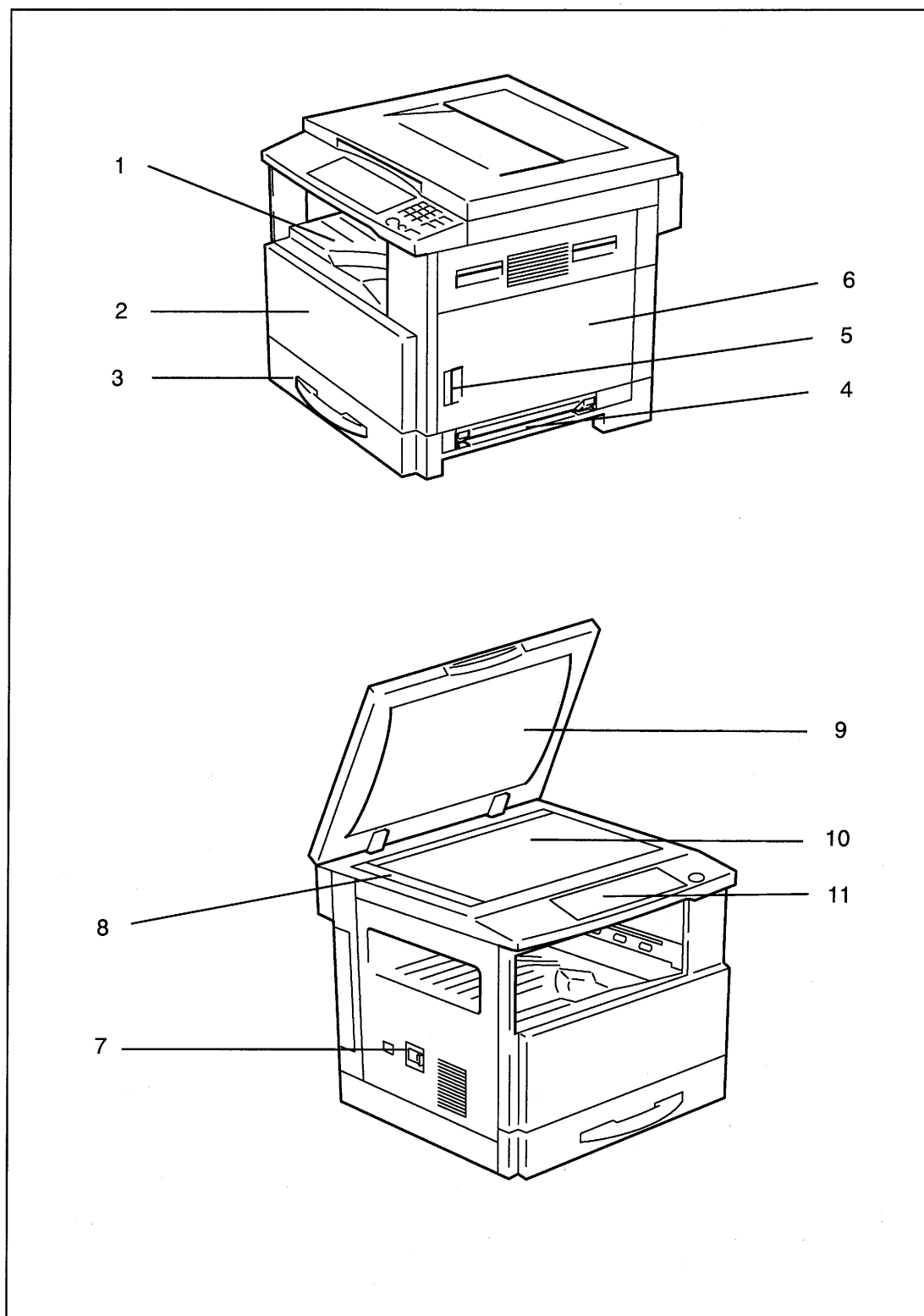

\* A fenti ábra egy opciós géptetővel kiegészített másolót ábrázol.

| No. | Elnevezés       | Leírás  |
|-----|-----------------|---|
| 1   | Kimeneti tálca  | A másoló által kiadott másolatokat fogadja.   |
| 2   | Elülső ajtó     | A festékflakon cseréjéhez kell kinyitni. (8-8. oldal)   |
| 3   | 1. tálca        | 250 papírlap befogadására szolgál, és könnyen beszabályozható a különböző papírformátumokhoz. Különleges papír is használható. (3-7. oldal)         |
| 4   | Kézitálca       | A papír kézi adagolására szolgál. Egyszerre egy papírlapot adagol. Különleges papír is használható. (5-6. oldal)                                    |
| 5   | Kioldókar       | A jobboldali ajtó reteszének kioldására szolgál.  |
| 6   | Jobboldali ajtó | Az elakadt papír eltávolításához kell kinyitni.   |
| 7   | Főkapcsoló      | A másológép ki- és bekapcsolására szolgál. (3-15. oldal)  |
| 8   | Eredetiskála    | Az eredeti helyzetének beállítására szolgál. (4-6. oldal)   |
| 9   | Géptető         | Az eredetit a tárgyüveghez szorítja.  |
| 10  | Tárgyüveg       | Helyezze az eredetit erre az üvegre, hogy lehetővé tegye a másológép számára a szkennelést. Az eredetit képpel lefelé kell elhelyezni. (4-6. oldal) |
| 11  | Kezelőpanel     | A másolási ciklus elindítására és a szükséges beállítások elvégzésére szolgál. (3-12. oldal)  |

## A másológép belseje

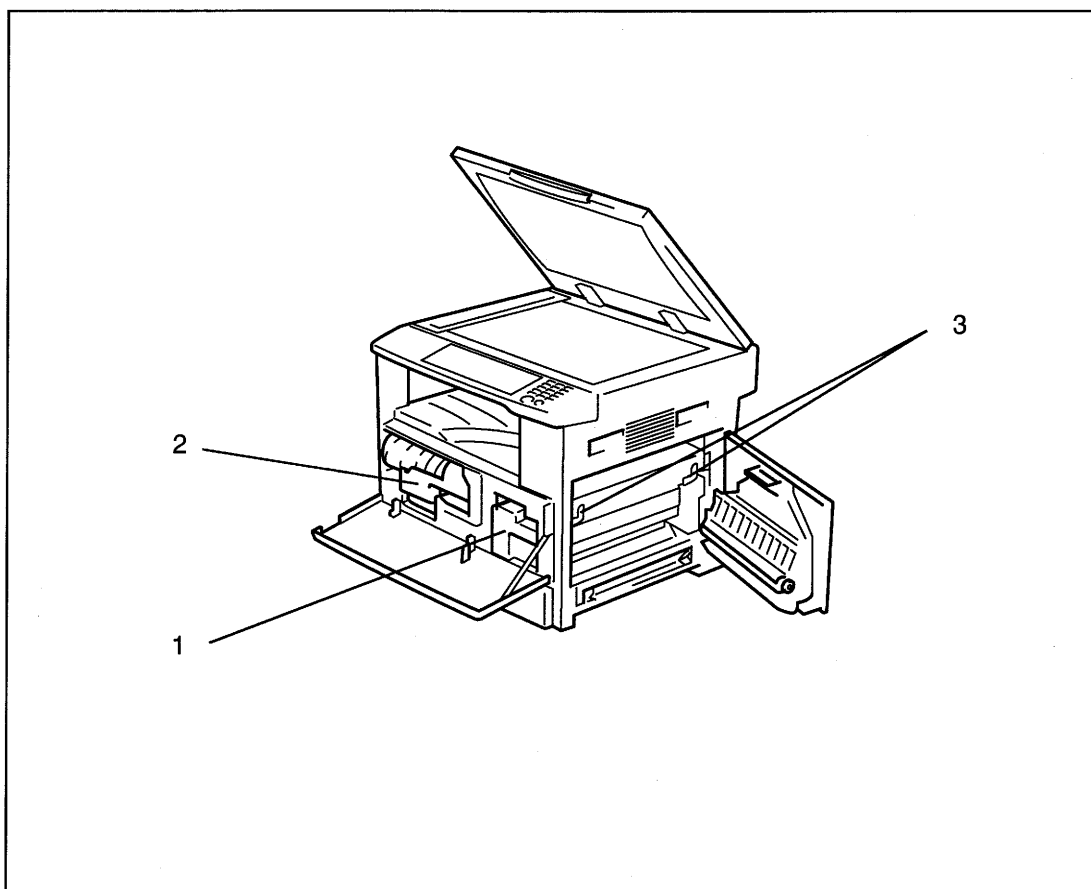

| No. | Elnevezés          | Leírás   |
|-----|--------------------|--|
| 1   | Előhívó modul      | A másolatképet alakítja ki<br>Az előhívó modult csak a szerviz cserélheti.     |
| 2   | Festékflakon tartó | A festékflakon cseréjekor kell kihajtani.                                      |
| 3   | Papírszabadító kar | A fixáló egységnél elakadt papír eltávolításához kell használni. (8-12. oldal) |

## Kiegészítők

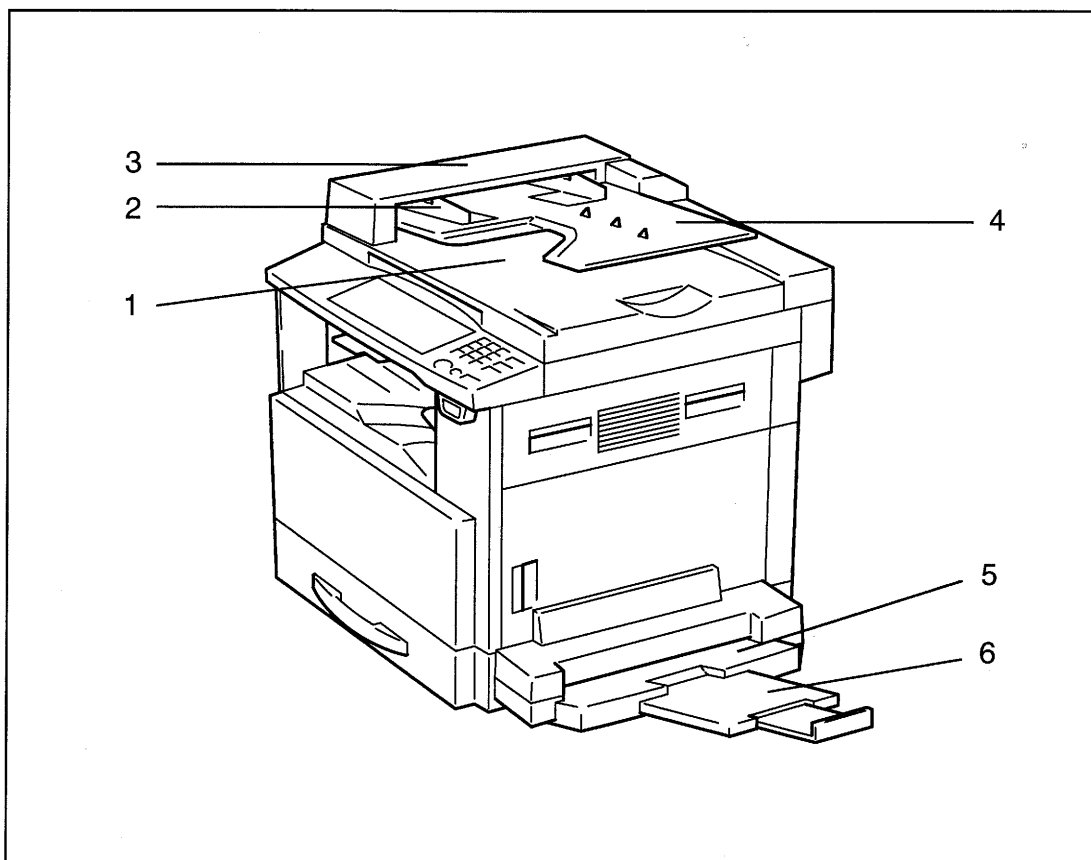

### Automatikus eredetiadagoló

| No. | Elnevezés                | Leírás   |
|-----|--------------------------|--|
| 1   | Kimeneti tálca           | A másológép által beszkenelt eredetiket fogadja.                                       |
| 2   | Eredetivezető lemez      | Az eredetivezető lemezt az eredeti méretének megfelelően kell beállítani. (4-3. oldal) |
| 3   | Az eredetiadagoló fedele | Az elakadt eredeti eltávolításához kell kinyitni. (8-18. oldal)                        |
| 4   | Eredetiadagoló tálca     | A másolandó eredetiket ide kell képpel felfelé elhelyezni. (4-3. oldal)                |

### Többlapos kézitálca

| No. | Elnevezés               | Leírás   |
|-----|-------------------------|--|
| 5   | Kézitálca               | 50 lap normál papír vagy 20 lap különleges papír helyezhető el ezen a tálcán. (8-7. oldal) |
| 6   | Kézitálca hosszabbítója | Nagyméretű papír használatakor kell kihúzni.   |

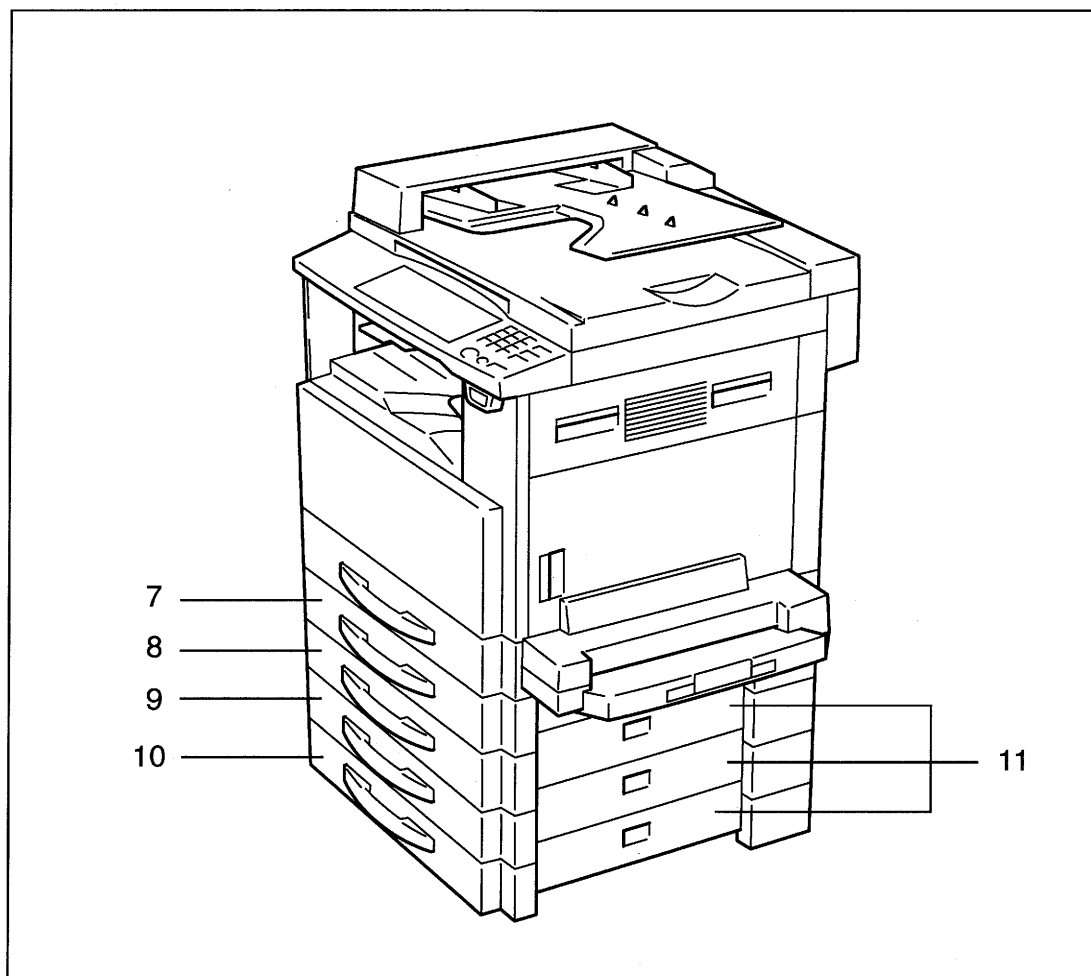

### Papírfiókok

| No. | Elnevezés    | Leírás  |
|-----|--------------|---|
| 7   | 2. tálca     | 250 lap normál papír helyezhető el benne. (8-6. oldal)<br>A Di183 alá négy papírfiók (tálca) építhető.<br>A Di152 alá egy papírfiók (tálca) építhető. |
| 8   | 3. tálca     |   |
| 9   | 4. tálca     |   |
| 10  | 5. tálca     |   |
| 11  | Oldalsó ajtó | Az elakadt papír eltávolításához kell kinyitni. (8-15. oldal)   |

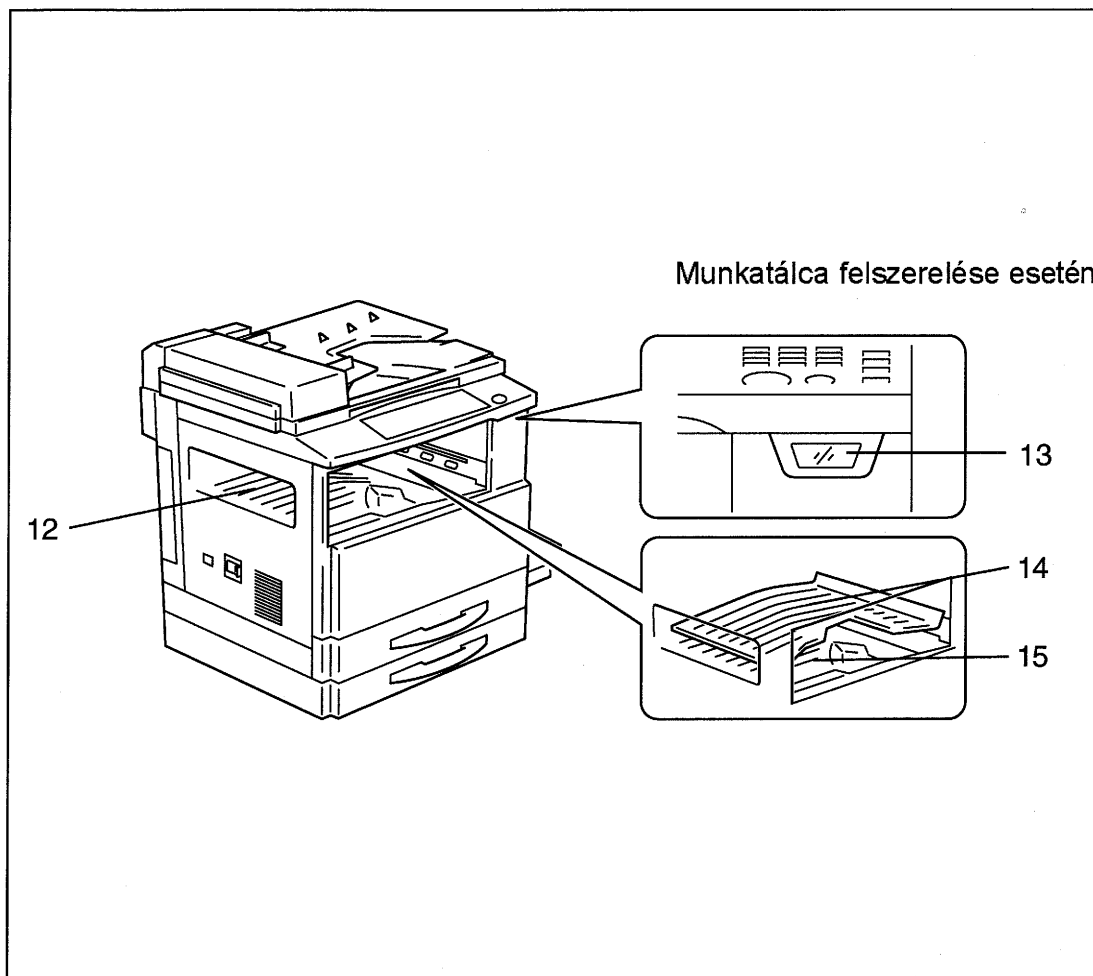

### Síkrendező egység

| No. | Elnevezés          | Leírás                           |
|-----|--------------------|----------------------------------|
| 12  | Másolattartó tálca | A rendezett másolatokat fogadja. |

### Munkatálca

| No. | Elnevezés                 | Leírás   |
|-----|---------------------------|--|
| 13  | Munkatálca fényjelző      | Világít, ha a felső másolatfogadó tálcára papír érkezik.                           |
| 14  | Felső másolatfogadó tálca | A személyi számítógépről nyomtatott oldalakat vagy a kinyomtatott faxokat fogadja. |
| 15  | Alsó másolatfogadó tálca  | Az elkészült másolatokat fogadja.  |

## 3.4 A kezelőpanel

### A kezelőpanel részeinek elnevezése és funkciója

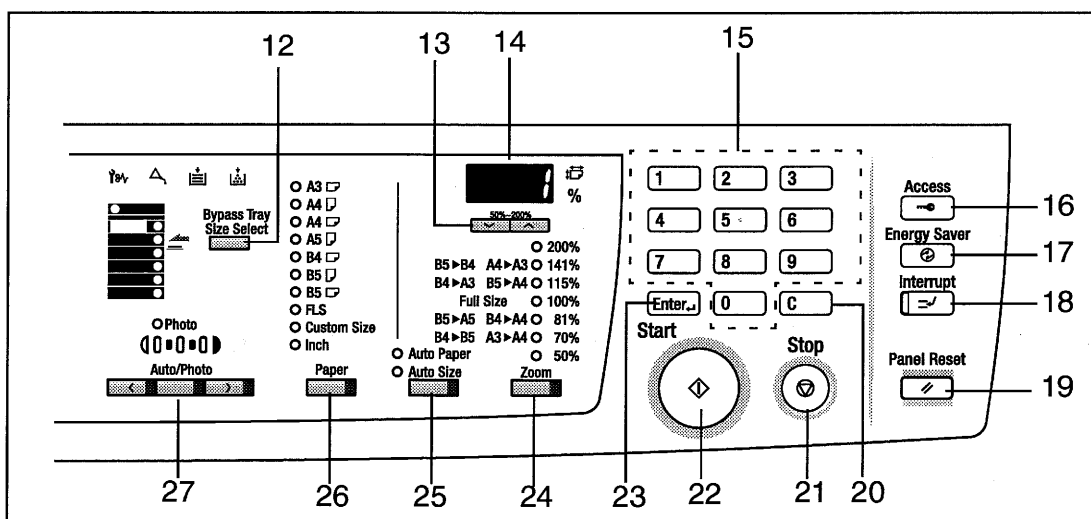
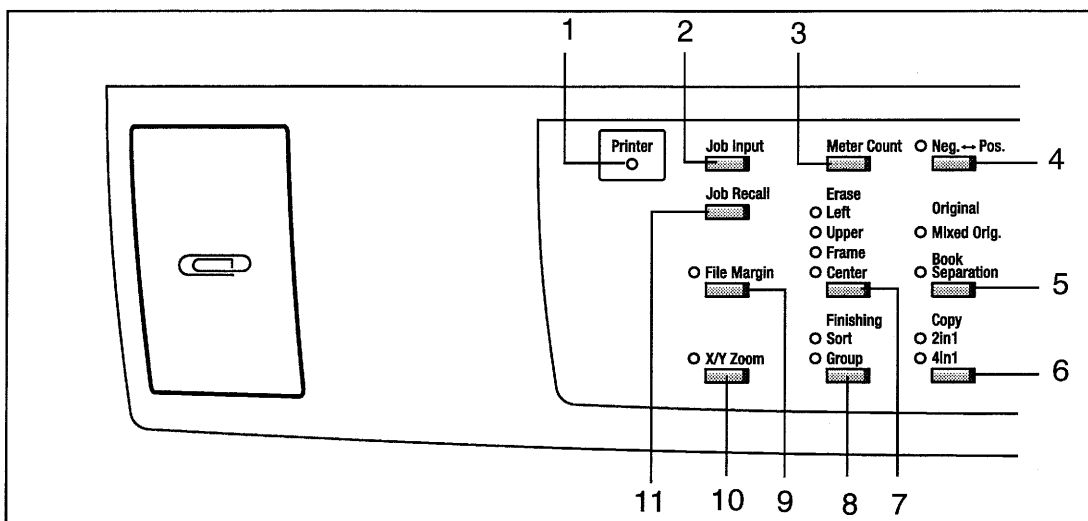



| No. | Elnevezés              | Leírás   |
|-----|------------------------|--|
| 1   | A nyomtató fényjelzője | <ul style="list-style-type: none"> <li>Akkor világít, amikor a gép a személyi számítógépről vett adatokat nyomtatja.</li> <li>Villog az adatok átvitele alatt.</li> <li>Részletesen lásd a nyomtatásvezérlő kezelési útmutatójában.</li> </ul> |
| 2   | Program gomb           | <ul style="list-style-type: none"> <li>Feladatok beprogramozásához kell megnyomni. Két különböző feladat tárolható.</li> </ul>   |
| 3   | Számlálók gomb         | <ul style="list-style-type: none"> <li>Megnyomásakor a gép kijelzi a totál számláló vagy a méretes számláló állását.</li> </ul>  |
| 4   | Neg. ↔ Poz. gomb       | <ul style="list-style-type: none"> <li>Megnyomásakor az eredetiről ellentétes tónusú (inverz) másolat készíthető.</li> </ul>   |
| 5   | Eredetiválasztó gomb   | <ul style="list-style-type: none"> <li>A vegyes eredeti érzékelés vagy a könyv szétválasztás funkció kiválasztására szolgál.</li> </ul>  |

| No | Elnevezés                     | Leírás   |
|----|-------------------------------|--|
| 6  | Másolatválasztó gomb          | <ul style="list-style-type: none"> <li>Az 1re2 vagy az 1re4 funkció kiválasztásához kell megnyomni.</li> </ul>   |
| 7  | Képtörlő gomb                 | <ul style="list-style-type: none"> <li>A törlés helyének kiválasztására szolgál.</li> </ul>  |
| 8  | Kikészítés gomb               | <ul style="list-style-type: none"> <li>A kikészítési mód kiválasztására szolgál.</li> </ul>  |
| 9  | Iratmargó gomb                | <ul style="list-style-type: none"> <li>Az iratmargó funkció kiválasztására szolgál.</li> </ul>   |
| 10 | X/Y zoom gomb                 | <ul style="list-style-type: none"> <li>Az eltérő X (vízszintes) és Y (függőleges) irányú másolási zoom beállítására szolgál.</li> </ul>  |
| 11 | Visszahívó gomb               | <ul style="list-style-type: none"> <li>Megnyomásával kiválasztható az előzőleg beprogramozott két feladat közül az egyik.</li> </ul>   |
| 12 | Kéztálcá méretválasztó gomb   | <ul style="list-style-type: none"> <li>A kéztálcára helyezett papír formátumának beállítására szolgál.</li> </ul>  |
| 13 | Zoom ([ ^ ] [ v ]) gombok     | <ul style="list-style-type: none"> <li>A zoom faktor 50-200% közötti tartományban, 1%-os lépésekben történő módosítására szolgálnak.</li> <li>A kijelzőn a készítendő másolatok számát vagy a zoom faktort teszi láthatóvá.</li> </ul>   |
| 14 | Kijelző                       | <ul style="list-style-type: none"> <li>A készítendő másolatok példányszámát, a zoom faktort és más beállítási adatokat mutat.</li> </ul>   |
| 15 | Számgombok                    | <ul style="list-style-type: none"> <li>A példányszám és számadatok beírására szolgálnak.</li> </ul>  |
| 16 | Beléptető (kulcs) gomb        | <ul style="list-style-type: none"> <li>Számlaszám beadásakor kell megnyomni.</li> <li>Csak akkor működik, ha a másolásfigyelést beállították.</li> </ul>   |
| 17 | Energiatakarékosság gomb      | <ul style="list-style-type: none"> <li>Megnyomásakor a másoló energiatakarékos állapotba kapcsol át.</li> </ul>  |
| 18 | Megszakító gomb               | <ul style="list-style-type: none"> <li>Nyomja meg a másolási feladat megszakításához.</li> </ul>   |
| 19 | Kezelőpanel visszaállító gomb | <ul style="list-style-type: none"> <li>Minden másolási funkciót és beállítást az alapértelmezettre állít vissza.</li> <li>A gomb 3 másodpercnél hosszabb ideig történő nyomása esetén lehetővé válik a hozzáférés a másoló segédprogramjához (segédfunkciók).</li> </ul>   |
| 20 | Törlőgomb                     | <ul style="list-style-type: none"> <li>Megnyomásakor a példányszám "1"-re áll vissza.</li> </ul>   |
| 21 | Stop gomb                     | <ul style="list-style-type: none"> <li>Nyomja meg a másolási ciklus leállításához.</li> <li>Nyomja meg a szkennelési folyamat leállításához.</li> </ul>  |
| 22 | Start gomb                    | <ul style="list-style-type: none"> <li>Nyomja meg a szkennelés elindításához.</li> <li>Nyomja meg a másolási ciklus kiválasztásához.</li> <li>Nyomja meg az éppen elvégzett beállítás érvényesítéséhez.</li> <li>A gomb fényjelzője zöld színnel világít, amikor a másoló másolásra kész, és narancs színnel világít, amikor nincs másolásra kész állapotban.</li> </ul> |
| 23 | Enter gomb                    | <ul style="list-style-type: none"> <li>Az éppen elvégzett beállítások érvényesítésére szolgál.</li> </ul>  |
| 24 | Zoom gomb                     | <ul style="list-style-type: none"> <li>Ezzel választható ki a rendelkezésre álló (standard) fix faktorok közül a megfelelő zoom.</li> </ul>  |
| 25 | Auto Paper/Auto Size gomb     | <ul style="list-style-type: none"> <li>Az Auto Papír vagy az Auto Zoom másolási mód kiválasztására szolgál.</li> </ul>   |
| 26 | Papírválasztó gomb            | <ul style="list-style-type: none"> <li>A papír kiválasztására szolgál.</li> </ul>  |
| 27 | Auto/Photo gomb               | <ul style="list-style-type: none"> <li>A másolat képdenzitásának beállítására szolgál.</li> </ul>  |

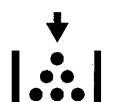

## A kezelőpanel ikonjai

| Ikon  | Elnevezés             | Leírás  |
|---|-----------------------|---|
|  | Papírelakadás jelzése | Akkor jelenik meg, amikor a másolóban papírelakadás történt.  |
|   | Meghibásodás jelzése  | Akkor jelenik meg, amikor a másoló meghibásodott.   |
|  | Karbantartás jelzése  | Villog vagy folyamatosan világít, amikor eljött a karbantartási szervizmunka ideje. Hívja a szervizt. |
|  | Papírhány jelzése     | Akkor jelenik meg, amikor a használatra éppen kiválasztott papírforrásból kifogyott a papír.          |
|  | Festékhány jelzése    | Akkor jelenik meg, amikor már alig van festék.  |

## 3.5 Ki- és bekapcsolás, a kiinduló állapot

### A másológép ki- és bekapcsolása

#### A másológép bekapcsolása:

- >> Kapcsolja a főkapcsolót | (Be) állásba.

#### A másológép kikapcsolása:

- >> Kapcsolja a főkapcsolót ○ (Ki) állásba.

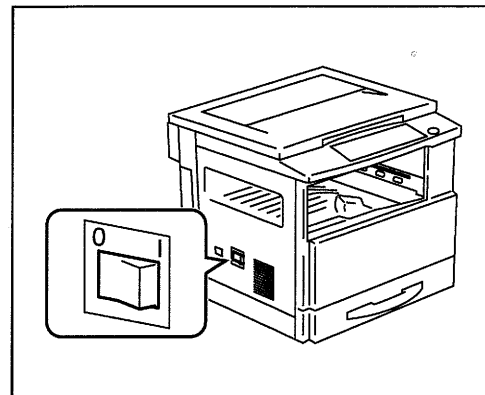

#### Megjegyzés

*Ne kapcsolja ki a másológépet másolás alatt, mert papírelakadást okoz. Mielőtt a másológépet kikapcsolja, mindig győződjön meg arról, hogy befejeződött-e az aktuális másolási ciklus. A másológép kikapcsolása minden beállítást visszaállít, kivéve az előzőleg már beprogramozott (tárolt) feladatok és a segédfunkciók beállításait.*



#### Megjegyzés

*A másológép az utolsó működtetéstől számított 15 perc elteltével automatikusan energiatakarékos állapotba kapcsol át. Az utolsó működtetéstől számított 30 perc elteltével pedig automatikusan kikapcsol.*

*Az energiatakarékos állapotba kerülés illetve az automatikus gépkikapcsolás késleltetési ideje a felhasználói programban állítható be. Részletesen lásd a "Segédfunkciók" című részben (7-1. oldal, 7-8. oldal).*

### A másológép bekapcsolása

Amikor a főkapcsolót bekapcsolja, a [Start] gomb villogni kezd, jelezve, hogy a másoló felmelegedési fázisban van.

Ekkor már igénybe lehet venni a másoló automatikus másolásindítás funkcióját azzal, hogy beteszi az eredetit az automatikus eredetiadagolóba, és megnyomja a [Start] gombot.

A [Start] gomb megnyomásakor nem kezdődik meg rögtön a másolás. Még várakoznia kell kb. 30 másodpercet (23°C környezeti hőmérséklet esetén).

## Alapértelmezett beállítások

Amikor a másológépet bekapcsolja, a kezelőpanelen lévő funkciójelzők azokat az alapértelmezett beállításokat jelzik, amelyek a későbbiekben elvégzendő beállítások kiinduló pontjául szolgálnak.

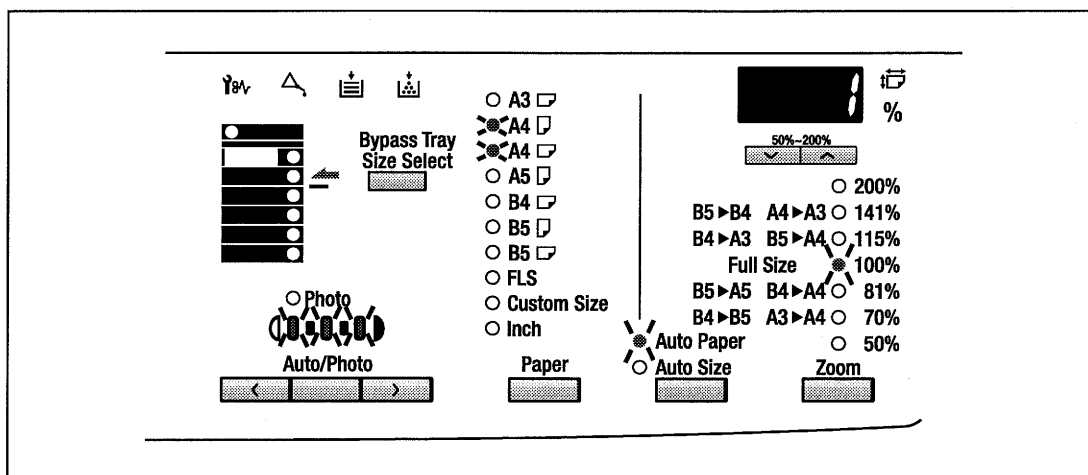

### Alapértelmezett beállítások

- Másolatok példányszáma: 1
- Megvilágítás: Auto
- Zoom faktor: 100% (teljes méret)
- Papír: Auto Papír (automatikus eredetiadagoló felszerelése esetén)
- Kikészítési mód: Nincs rendezés



...

### Tipp

*Az alapértelmezett beállítások megváltoztathatók a felhasználói menüben (7-2. oldal).*

## 3.6 Hasznos funkciók

### A kezelőpanel visszaállítása

Nyomja meg a [Panel Reset] gombot, hogy minden másolási módot és funkciót (zoom faktor, példányszám, stb.) visszaállítson az alapértelmezett beállítására. (Minden kiválasztott beállítás törlődik.)



...

#### Tipp

*A [Panel Reset] gomb használata kézenfekvő, ha minden kiválasztott beállítást egyszerre kíván törölni.*

*Annak érdekében, hogy elkerülje az előző másolási feladat beállításainak véletlen felhasználását, nyomja meg a [Panel Reset] gombot, hogy minden funkciót és beállítást visszaállítson az alapértelmezettre, mielőtt elvégezné az aktuális feladat beállításait.*

### Automatikus visszaállítás

Anélkül, hogy megnyomná a [Panel Reset] gombot, a másológép a másolási folyamat befejezését vagy az utolsó gombműködtetést követő 1 perc elteltével automatikusan visszaállít minden funkciót és beállítást az alapértelmezett állapotára.



...

#### Tipp

*Az a késleltetési idő, amelynek elteltével a másológép automatikusan visszaállítja önmagát, a 30 másodpercen kívül 1 és 5 perc közötti időre is beállítható. Sőt, az automatikus visszaállítás funkció ki is kapcsolható.*

*Részletesebben lásd "A felhasználói menü" című részben (7-2. oldal, 7-8. oldal).*

## Energiatakarékosság

A másológépet kikapcsolás helyett "nyugalmi" állapotba (energiatakarékos állapotba) is át lehet kapcsolni.

A másológép energiatkarékos állapotba kapcsolásához nyomja meg a [Energy Saver] gombot. Ezen túlmenően, ha a másológépet egy meghatározott ideig nem használják, automatikusan átkapcsol energiatkarékos állapotba. A késleltetési idő alapértelmezett hossza: 15 perc.

Az energiatkarékos állapot megszüntetéséhez meg kell nyomni egy gombot a kezelőpanelen.



### Megjegyzés

*Ha a másoló energiatkarékos állapotban van, és aktiválódik az automatikus gépkikapcsolás funkció, a másoló autoomatikusan kikapcsol.*



### Tipp

*Az a késleltetési idő, amelynek elteltével a másoló energiatkarékos állapotba kapcsol át, 1-240 percre állítható be. Részletesebben lásd "A felhasználói menü" című részben (7-2. oldal, 7-8. oldal).*

## Automatikus gépkikapcsolás

Ha a másoló utolsó működtetésétől egy meghatározott idő eltelik, a másológép automatikusan kikapcsol, hogy energiát takarítson meg. A késleltetési idő alapértelmezett hossza 30 perc.



### Tipp

*Az a késleltetési idő, amelynek elteltével a másológép automatikusan kikapcsol, 15-240 percre állítható be. Sőt, az automatikus gépkikapcsolás funkció ki is kapcsolható. Részletesebben lásd "A felhasználói menü" című részben (7-2. oldal, 7-8. oldal és 7-26. oldal).*

## Automatikus másoláskezdés

Ha a másológépet bekapcsolták, az eredetit betették és a [Start] gombot megnyomták, a másoló még nincs másolásra kész állapotban, de automatikusan elkezdi a másolást, amint felmelegedett.

### Másolási feladat megszakítása

Egy folyamatos és hosszadalmas másolási vagy nyomtatási feladat végrehajtása alatt előfordulhat, hogy gyorsan egy másik feladatot kell elvégezni. Az aktuális feladat megszakításához nyomja meg az [Interrupt] (megszakító) gombot.

Nyomja meg másodszor az [Interrupt] gombot, hogy visszatérjen a leállított feladatba.



...

#### **Megjegyzés**

*Az adott különleges beállítástól függően előfordulhat, hogy az aktuális feladat nem engedi meg a megszakítást. Sőt, bizonyos funkciók nem állnak rendelkezésre a megszakításos üzemmódban.*

*Részletesebben lásd a "Funkció kombinációs táblázat"-ban (10-6. oldal).*

### Automatikus tálcáátkapcsolás

Ha egy másolási ciklus alatt kifogy a papír az aktuális fiókból, és van másik olyan fiók, amelyben ugyanolyan formátumú és irányú papír van, akkor a másológép automatikusan kiválasztja ezt a fiókot a másolás folytatásához.

## Elszámolás

Ha számlaszámokat programoztak be, a másológép használata az egyes számlákon bizonyos személyekre vagy meghatározott másolatszámra korlátozható.



### Megjegyzés

*Ha számlaszámokat programoztak be, a másológép addig nem használható, amíg nem adták meg a megfelelő számlaszámot.  
<Számlaszám bevitele képernyő>  
Ennek a funkciónak a használatához kapcsolja be a segédfunkcióknál a "Felügyelet" menüben a "Másolásfigyelés" funkciót (7-20. oldal).*

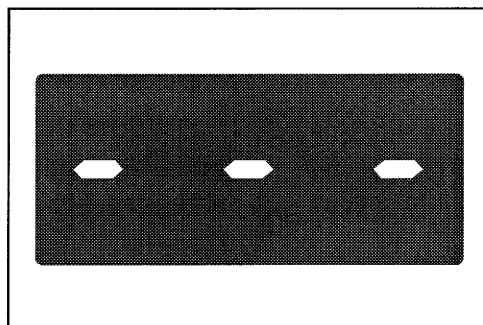

## Számlaszám megadása

- 1** Adja meg a 3-jegyű számlaszámot a számgombokkal.

**?** *Helyesbíteni szeretné a beírt számlaszámot?*

**=** Nyomja meg a [C] gombot a kezelőpanelen, és adja meg a helyes számlaszámot.

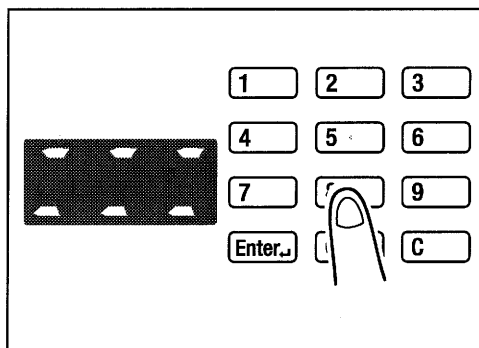

- 2** Nyomja meg az [Access] gombot.

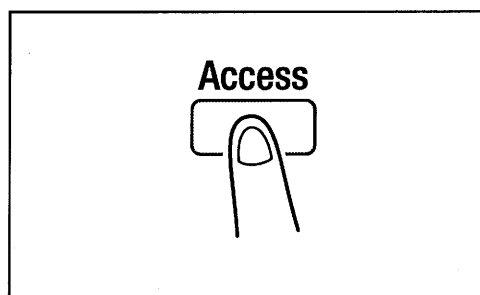

- 3** A számlaszám beviteli képernyő átvált az alapértelmezett beállításokat felajánló képernyőre, jelezve, hogy a másológép másolásra kész. Indítsa el a kívánt másolási ciklust.
- 4** Amikor a másolási ciklus befejeződött, nyomja meg másodszor az [Access] gombot.

### **Nyomtatás személyi számítógépről**

Ha beépítették az opciós nyomtatásvezérlőt, akkor a másoló számítógépes hálózatra konfigurált nyomtatóként is használható. Kezelését részletesen lásd a nyomtatásvezérlő kezelési útmutatójában.

### **Faxok küldése és fogadása a másológéppel**

Ha beépítették az opciós fax egységet, akkor a másoló használatával faxátvitel is lehetséges. Kezelését részletesen lásd a fax egység külön rendelkezésre álló kezelési útmutatójában.



## 3.7 A másolópapír

### A másolópapír műszaki adatai

A következő táblázat az egyes tálcákhoz alkalmas papírfajtákat és formátumokat, valamint a tálcák kapacitását tünteti fel.

| 1. tálcá   | Műszaki adatok  |
|------------|---|
| Papírfajta | <ul style="list-style-type: none"> <li>• Normál papír, újrahasznosított papír (60 - 90 g/m<sup>2</sup>)</li> <li>• Különleges papír:<br/>Vastag papír (91 - 157 g/m<sup>2</sup>), írásvetítő fólia, levelezőlap, címke</li> </ul>             |
| Papírméret | <ul style="list-style-type: none"> <li>• A3L - A5C, FLS (210 mm × 330 mm)<br/>(Szélesség: 90 - 297 mm; hosszúság: 140 - 432 mm)</li> <li>• Megfelelő hüvelyk mértékegységű méret:<br/>11×17L, 11×14L, Legal L, Letter, 5 1/2×8 1/2</li> </ul> |
| Kapacitás  | <ul style="list-style-type: none"> <li>• Normál papír, újrahasznosított papír: 250 lap</li> <li>• Különleges papír: 20 lap</li> </ul>   |

| 2. tálcá   | Műszaki adatok   |
|------------|--|
| Papírfajta | Normál papír, újrahasznosított papír (60 - 90 g/m <sup>2</sup> )   |
| Papírméret | <ul style="list-style-type: none"> <li>• A3L - A5C, FLS (210 mm × 330 mm)</li> <li>• Megfelelő hüvelyk mértékegységű méret:<br/>11×17L, 11×14L, Legal L, Letter, 5 1/2×8 1/2C</li> </ul> |
| Kapacitás  | 250 lap  |

\* Megegyezik a 3., a 4. és az 5. tálcával

| Kézitálcá  | Műszaki adatok  |
|------------|---|
| Papírfajta | <ul style="list-style-type: none"> <li>• Normál papír, újrahasznosított papír (60 - 90 g/m<sup>2</sup>)</li> <li>• Különleges papír:<br/>Vastag papír (91 - 157 g/m<sup>2</sup>), írásvetítő fólia, levelezőlap, címke</li> </ul> |
| Papírméret | <ul style="list-style-type: none"> <li>• Szélesség: 90 - 297 mm</li> <li>• Hosszúság: 140 - 432 mm</li> </ul>   |
| Kapacitás  | 1 lap   |

| Többlapos kézitálcá | Műszaki adatok  |
|---------------------|---|
| Papírfajta          | <ul style="list-style-type: none"> <li>• Normál papír, újrahasznosított papír (60 - 90 g/m<sup>2</sup>)</li> <li>• Különleges papír:<br/>Vastag papír (91 - 157 g/m<sup>2</sup>), írásvetítő fólia, levelezőlap, címke</li> </ul> |
| Papírméret          | <ul style="list-style-type: none"> <li>• Szélesség: 90 - 297 mm</li> <li>• Hosszúság: 140 - 432 mm</li> </ul>   |
| Kapacitás           | <ul style="list-style-type: none"> <li>• Normál papír, újrahasznosított papír: 50 lap</li> <li>• Különleges papír: 20 lap</li> </ul>  |

### Elővigyázatossági intézkedések a papír betöltésekor

- Ügyeljen arra, hogy a papír feleljen meg az egyes tálcákra vonatkozó előírásoknak, pl. a papírfajta, a papírméret és kapacitás, mert ezek figyelmen kívül hagyása papírelakadást okozhat.
- Amikor hüvelyk mértékegységű (Letter, Legal, stb.) rendszerbe tartozó papírt tölt be a tálcára, módosítsa a felhasználói programban a papír automatikus érzékelését (7-9. oldal).
- Az "Inch" fényjelző világít, ha hüvelyk mértékegységű papírt (Letter, Legal, stb.) tettek a tálcára.
- Amikor nem szabványos méretű papírt tölt az 1. tálcába, végezze el a segédfunkciónál az "Egyedi méret megadása" beállításokat (7-14. oldal).
- Amikor nem szabványos méretű papírt tesz a kézitálcára, végezze el az "Egyedi méret megadása (kézitálca)" műveletet a "Másolatok készítése" fejezet előírásai szerint (5-9. oldal).
- Amikor vastag papírt, írásvetítő fóliát vagy levelezőlapot tölt az 1. tálcába, módosítsa a felhasználói menüben a "Papírfajta (1. tálcá)" beállítást (7-9. oldal).
- Amikor vastag papírt, írásvetítő fóliát vagy levelezőlapot tesz a kézitálcára, módosítsa a felhasználói menüben a "Papírfajta (kézitálca)" beállítást (7-9. oldal).
- Ahhoz, hogy letiltsa az Auto Papír vagy az automatikus tálcáátkapcsolás funkciót a tálcába töltött újrahasznosított papír miatt, módosítsa a felhasználói menüben a "Különleges papír" beállítást (7-9. oldal).
- Amikor az alapértelmezettől (210 mm x 330 mm) eltérő FLS formátumot használja, a szerviz beavatkozását kell kérni. Beszélje meg a szervizzel ezt a beállítást.

A papír betöltésével kapcsolatos további tájékoztatást lásd az "Amikor a papírhiány jelzése megjelenik" című részben (8-4. oldal).



## 4 Eredetik elhelyezése

### 4.1 Az eredetik elhelyezésének két módja

Az eredetit az automatikus eredetiadagolóba vagy a tárgyüvegre kell helyezni. Válassza ki az eredeti fajtájának legjobban megfelelő módszert.

#### Az eredetik

| Elhelyezés                 | Eredeti fajtája   | Eredeti mérete   |
|----------------------------|---|--|
| Automatikus eredetiadagoló | Laperedetik<br>- Eredeti súlya:<br>50 - 110 g/m <sup>2</sup><br>- Vegyes méretű eredetik<br>súlya: 60 - 90 g/m <sup>2</sup> | A3L - A5L<br>- Eredeti szélessége: 90 - 297 mm<br>- Eredeti hossza: 210 - 432 mm |
| Tárgyüveg                  | A laperedetik, könyvek<br>vagy háromdimenziós<br>tárgyak max. súlya: 3 kg   | A3L- A5<br>- Eredeti szélessége: max. 297 mm<br>- Eredeti hossza: max. 432 mm    |

## 4.2 Eredetik elhelyezése az automatikus eredetiadagolóban

Az automatikus eredetiadagoló önműködően adagolja egyik eredetit a másik után, a másoló pedig szkenneli mindegyik eredeti adatait. Miután a másológép befejezte a szkennelést, az automatikus eredetiadagoló kiadja az eredetiket a tálcájára. Az automatikus eredetiadagoló teljesítményének optimális kihasználása érdekében mindig megfelelő típusú eredetiket használjon.

### Az automatikus eredetiadagoló használatának óvórendszabályai

A következő típusú eredetik nem felelnek meg az automatikus eredetiadagolóval történő adagoláshoz, mert eredetielakadást okozhatnak vagy tönkremehetnek. Az ilyen eredetiket tegye a tárgyüvegre

- Átütőpapír, paraffinos papír és más vékony papírok
- Vastag papírok
- A3 formátumnál nagyobb vagy A5 formátumnál kisebb eredetik
- Írásvetítő fóliák, áttetsző papírok
- Ráncos, számfűles, összetekeredő vagy szakadt eredetik
- Összekapcsolt vagy tűzött eredetik
- Bevonatos eredetik, mint pl. a karbonpapír



#### **Megjegyzés**

*Amikor az eredetiket az eredetiadagolóba teszi, az Auto Papír (automatikus papírválasztás) üzemmódban érzékelhető eredetiformátumok A3L•B4L•A4L•A4C• B5L•B5C, LetterL, LetterC és FLS. A másológép nem lesz képes érzékelni illetve pontosan érzékelni más méreteket vagy szabálytalan alakú eredetiket.*

## Eredetik elhelyezése

- 1** Csúsztassa az elülső eredetivezető lemezt az eredetik méretének megfelelő helyzetbe.

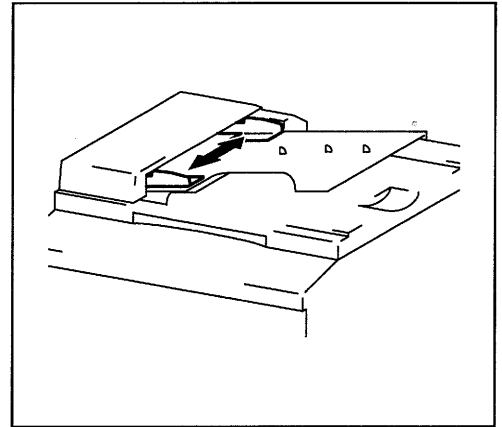

- 2** Helyezze az eredetiköteget képpel felfelé az eredetiadagoló tálcájába.

**?** Összerendezte az eredetiköteget?

**=** Az elhelyezhető eredetik száma max. 50.

**=** Ügyeljen arra, hogy az eredetiköteg teteje ne legyen magasabban a ▼ jelzésnél.

**=** Ügyeljen arra, hogy az eredetivezető lemezek egyaránt érintsék az eredetiköteg élének elülső és hátsó részét. Ha nem simulnak hozzá az eredetiköteghez, ferde behúzás történhet.

**=** Az automatikus eredetiadagolóba helyezett különböző formátumú eredetikről is készíthetők másolatok automatikusan. Lásd a "Vegyes eredetik" című résznél (4-4. oldal).

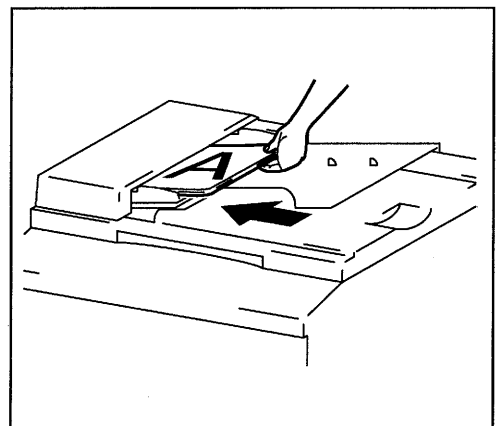

- 3** Végezze el a szükséges beállításokat.

- > Másolatok készítése (5-1. oldal)
- > A funkciók használata (6-1. oldal)

- 4** Nyomja meg a [Start] gombot, hogy megkezdje az eredetik adagolását és másolását, kezdve a felső lappal.

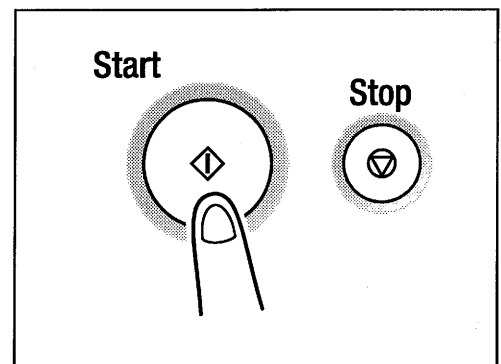

## Vegyes eredetik

Különböző formátumú eredetiből álló másolatköteg szettként másolható az automatikus eredetiadagoló segítségével.

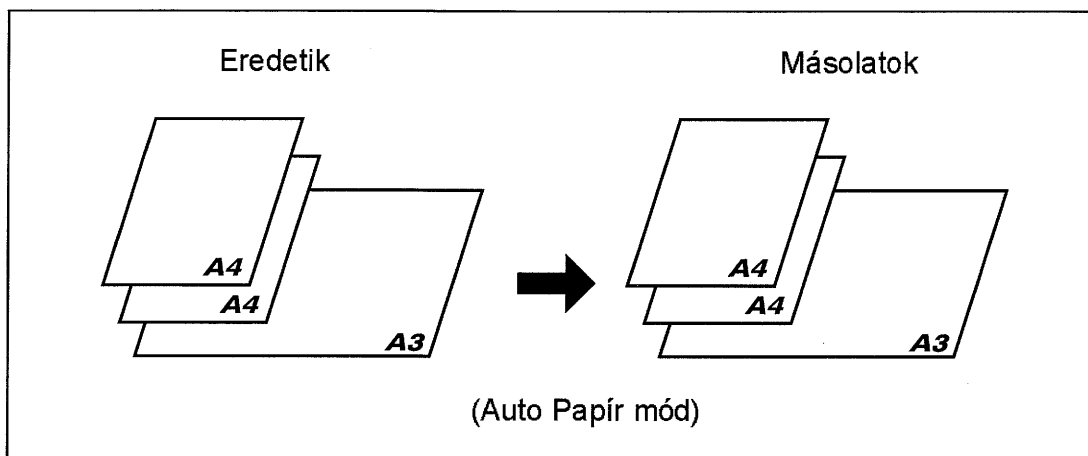

### Megjegyzés

*Ez a funkció csak akkor használható, ha az eredetik szélessége megegyezik. Pl.: A3L és A4C*

## Másolatok készítése különböző méretű eredetiktől

- 1 Csúsztassa a szabályozható elülső eredetivezető lemezt a másológép eleje felé.

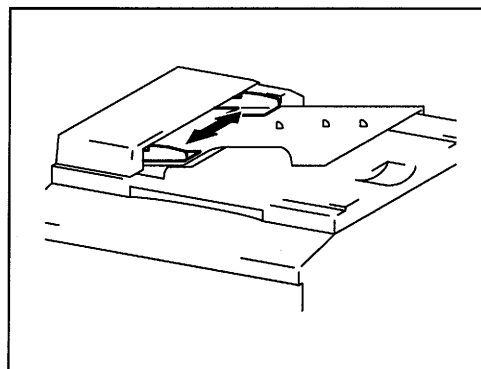

- 2 Tegye az eredetiket képpel felfelé az eredetiadagolóba úgy, hogy hátsó szélük az eredetivezető lemeznek fekszen.

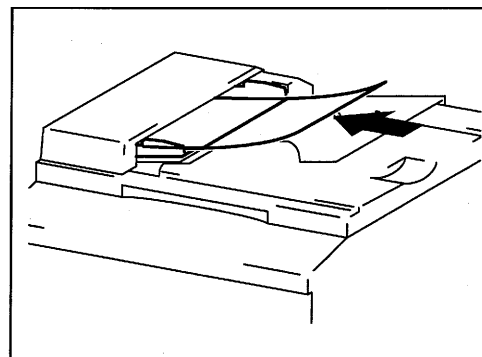

- 3** Nyomja az elülső, szabályozható eredetivezetőt szorosan az eredetik elülső széléhez.

**?** Összerendezte az eredetiköteget?

**=** Az elhelyezhető eredetik száma max. 50.

**=** Ügyeljen arra, hogy az eredetiköteg teteje ne legyen magasabban a ▼ jelzésnél.

**=** Ügyeljen arra, hogy az eredetivezető lemezek egyaránt érintsék az eredetiköteg élének elülső és hátsó részét. Ha nem simulnak hozzá az eredetiköteghez, ferde behúzás történhet.

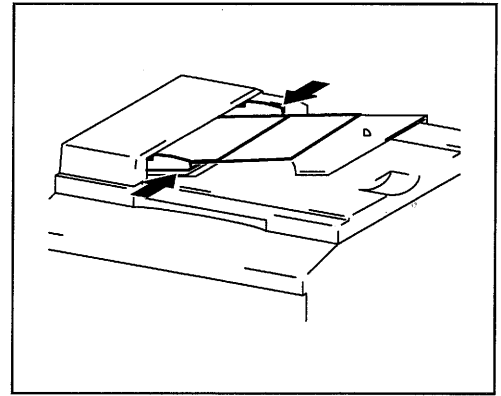

- 4** Nyomja meg az [Original] gombot, hogy a Mixed Orig. (vegyes eredeti) jelzőfény kigyulladjon.

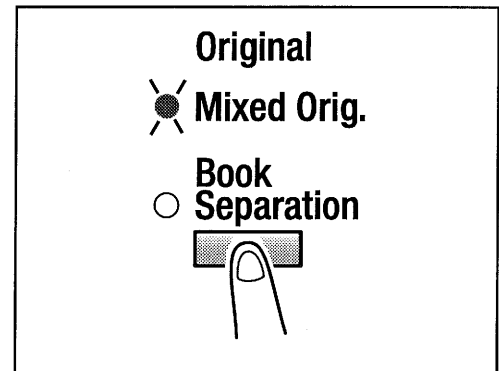

- 5** Nyomja meg az [Auto Paper/Auto Size] gombot, hogy az Auto Paper jelzőfény kigyulladjon.

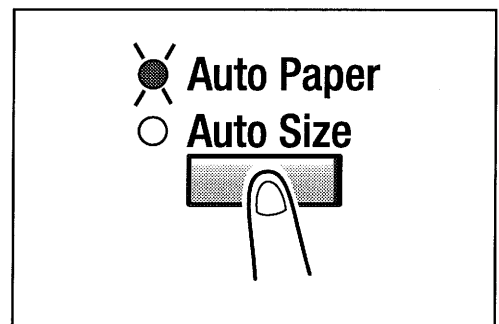

- 6** Nyomja meg a [Start] gombot, hogy megkezdje az eredetik adagolását és másolását, kezdve a felső lappal.

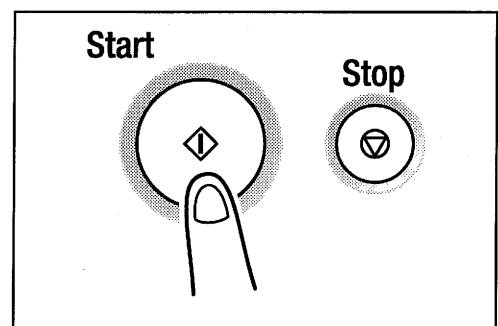



### 4.3 Eredetik elhelyezése a tárgyüvegen

Az eredeti elhelyezésének módja függ a másolandó eredeti típusától. Ügyeljen arra, hogy azt a módszert alkalmazza, amelyik a legjobban megfelel az eredeti típusának. Az automatikus eredetiadagoló használatával kapcsolatos bővebb információ a4-2. oldalon található.

#### Óvórendszabályok a tárgyüvegre történő elhelyezéskor

Az alábbi típusú eredetik használatakor megfelelő óvatossággal kell eljárni.

Nem szabványos formátumú eredetik:

- A másológép nem képes automatikusan érzékelni az eredeti formátumát, ami azt jelenti, hogy sem az Auto Papír, sem az Auto Zoom másolási mód nem alkalmazható. Ezért, válassza ki a [Paper] gombbal a papír formátumát, vagy a [Zoom] gombbal a zoom faktort (5-11. oldal).

Nagyon átlátszó eredetik (írásvetítő fóliák, áttetsző papírok, stb.)

- Tegyen az eredetivel megegyező méretű üres papírlapot az eredetire (4-8. oldal).

Könyvek vagy más háromdimenziós tárgyak:

- Szkenelje az eredetit a géptető vagy az automatikus eredetiadagoló felhajtott állapotában. Ne kísérelje meg az eredetit nagy erővel a tárgyüvegre nyomni, mert meghibásodást okozhat. (A tárgyüveg megengedett terhelése max. 3 kg.)

## Laperedetik elhelyezése

Alkalmazza az alábbi eljárást normál papíros eredetik vagy olyanok elhelyezésére, amelyek nem másolhatók az automatikus edetiadagoló használatával.

**1** Emelje fel az automatikus eredetiadagolót vagy a géptetőt.

**2** Helyezze az eredetit képpel lefelé a tárgyüvegre.

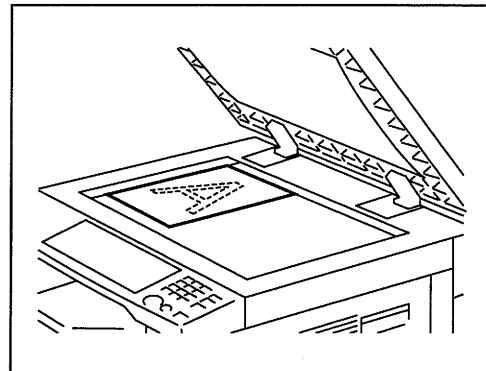

**3** Helyezze az eredetit a tárgyüveg bal felső sarkába úgy, hogy a skálához illeszti.

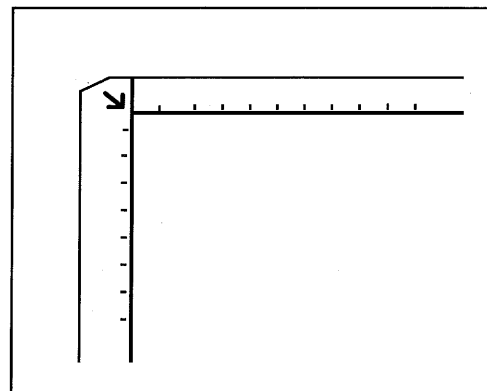

**4** Óvatosan engedje vissza az eredetiadagolót vagy a géptetőt.

**5** Végezze el a szükséges beállításokat.

- > Másolatok készítése (5-1. oldal)
- > A funkciók használata (6-1. oldal)

**6** Nyomja meg a [Start] gombot a másolás megkezdéséhez.

## Erősen átlátszó eredetik

Amikor írásvetítő fóliákról, áttetsző papírokról vagy más, erősen átlátszó eredetikekről készít másolatot, helyezze el az eredetit az alábbiakban részletezett módon.

1 Hajtsa fel az automatikus eredetiadagolót vagy a géptetőt.

2 Helyezze az eredetit képpel lefelé a tárgyüvegre.

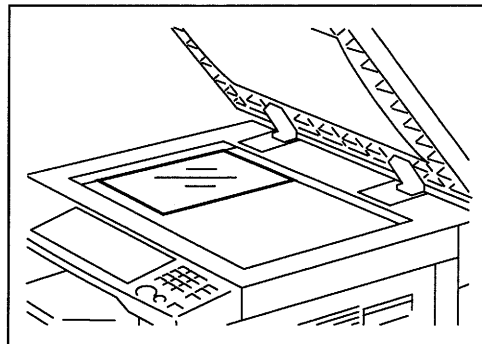

3 Helyezze az eredetit a tárgyüveg bal felső sarkába úgy, hogy a skálához illeszti.

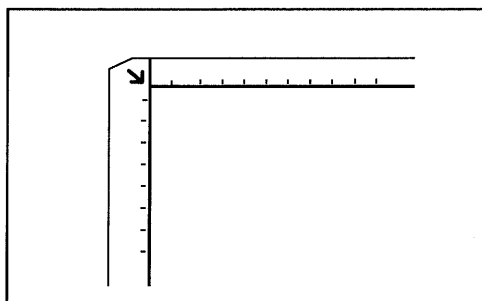

4 Tegyen az eredetivel megegyező méretű üres papírlapot az eredetire.

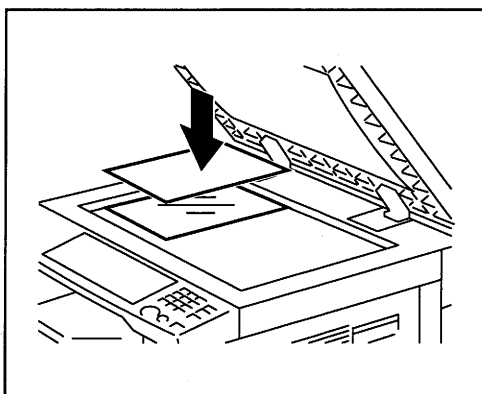

5 Óvatosan engedje vissza az eredetiadagolót vagy a géptetőt.

6 Végezze el a szükséges beállításokat.

- > Másolatok készítése (5-1. oldal)
- > A funkciók használata (6-1. oldal)

7 Nyomja meg a [Start] gombot a másolás megkezdéséhez.

## Könyvek

**Amikor nyitott könyvet vagy képeslapot másol, helyezze el az eredetit az alábbiak szerint.**

**1** Hajtsa fel az automatikus eredetiadagolót vagy a géptetőt.

**2** Helyezze a könyvet képpel lefelé a tárgyüvegre úgy, hogy a könyvoldalak felső része a másoló hátsó oldala felé nézzen, és a könyv középvonala a skálán lévő könyv (  ) jelzésnél legyen.

**?** *Szükséges-e valamire ügyelni, amikor a könyvet közvetlenül a tárgyüvegre teszi?*

**=** Ne tegyen 3 kg-nál nehezebb tárgyakat a tárgyüvegre. Továbbá ne nyomja rá a könyvet erősen, mert tönkretelheti a tárgyüveget.

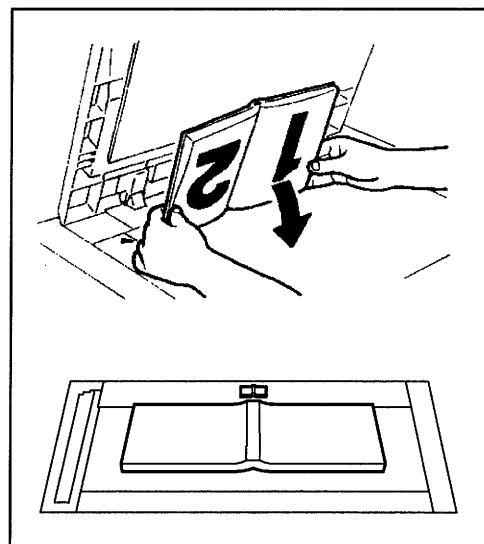

**3** Óvatosan engedje vissza az eredetiadagolót vagy a géptetőt.

**?** *Vastag a könyv vagy a tárgy, amit másol?*

**=** Végezze el a szkennelést anélkül, hogy leengedné az automatikus eredetiadagolót vagy a géptetőt. A szkennelés alatt ne nézzen közvetlenül a tárgyüvegre, mert erős a fénysugárzás. Akkor sem, ha ez a fénysugár nem lézersugár, és ezért nem olyan veszélyes.

**4** Végezze el a könyvlapok szétválasztásos másolásának beállításait.

> Könyv szétválasztása (6-3. oldal)



## 5 Másolatok készítése

### 5.1 Másolás

A következőkben ismertetésre kerül az eredeti elhelyezése és arról egy egyszerű másolat készítésének folyamata.

#### Alapvető beállítások

#### 1 Helyezze el az eredetit.

- > Eredeti elhelyezése (4-1. oldal)

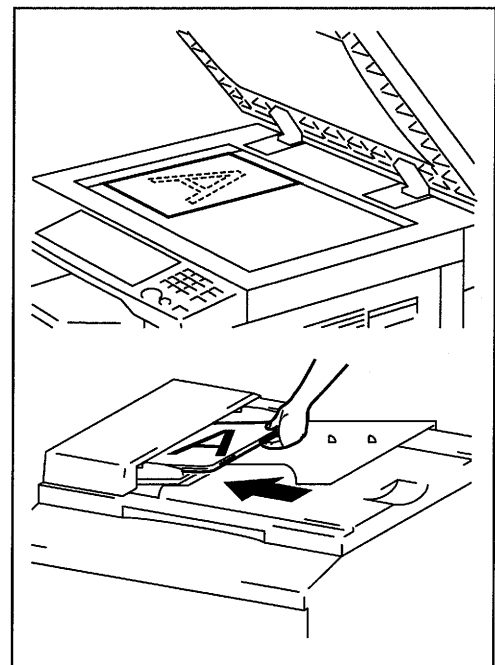

#### 2 Végezze el a kezelőpanelen a szükséges beállításokat.

- > A papír kiválasztása (5-3. oldal)
- > Zoom faktor (5-11. oldal)
- > Képdenzitás (5-16. oldal)

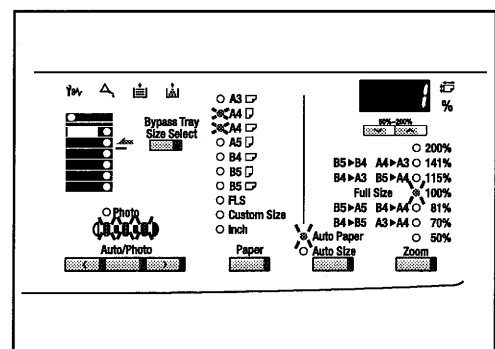

- 3** Adja meg a számgombokkal a készítendő másolatok számát. 1-99 közötti szám adható meg.

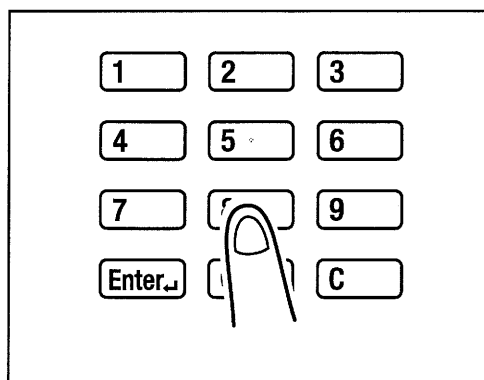

- 4** Nyomja meg a [Start] gombot. Ezzel megkezdődik a másolás. A másolás folyamatának leállításához nyomja meg a [Stop] gombot.

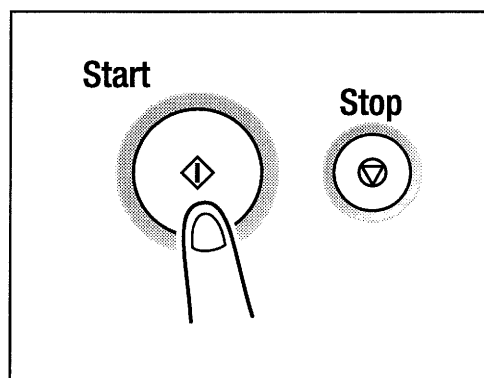

## 5.2 A papír kiválasztása

Mielőtt másolatokat készítené, ki kell választania a használandó papírt tartalmazó tálcát.

Az eredeti formátumának érzékelése esetén a papírforrás automatikusan kiválasztódik, vagy kézzel kell kijelölnie a papírforrást.

- Auto Papír:  
Ha az "Auto Papír"-t választja, a legjobban megfelelő papírformátumot tartalmazó tálca automatikusan kijelölődik az eredeti formátuma és a beállított zoom faktor alapján.
- Kézi papírválasztás:  
A használni kívánt papírt tartalmazó tálca kézzel is kiválasztható.



### Megjegyzés

*Az Auto Papír másolási mód alkalmazhatóságához a másológépre automatikus eredetiadagolót kell szerelni.*

### Az "Auto Paper" használata

- 1 Tegye az eredetiket az automatikus eredetiadagolóba.

> Eredetik elhelyezése (4-1. oldal)

- 2 Nyomja az [Auto Paper/Auto Size] gombot a kezelőpanelen addig, amíg ki nem gyullad az Auto Paper fényjelző fénye.

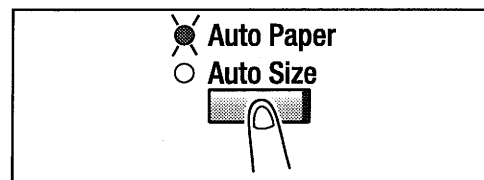

- 3 Végezze el a többi szükséges beállítást.

> Zoom faktor (5-11. oldal)  
> Képdensítés (5-16. oldal)

- 4 Adja meg a készítendő másolatok számát a számgombokkal, és nyomja meg a [Start] gombot.



### Megjegyzés

*Ha a másológép a [Start] gomb megnyomásakor nem találja meg azonnal a megfelelő formátumú papírt, villogni kezd a papírformátum jelzőfénye a kezelőpanelen. Tegyen be olyan papírt, amilyennek a formátum fényjelzője jelez, vagy nyomja meg a [Paper] gombot, és válassza ki a kívánt papírformátumot, mielőtt megnyomná a [Start] gombot.*



## Kézi papírválasztás

- 1 Helyezze el az eredetit.
  - > Eredetik elhelyezése (4-1. oldal)
- 2 Nyomja a [Paper] gombot a kezelőpanelen addig, amíg a kívánt papírformátum fényjelzője nem világít.

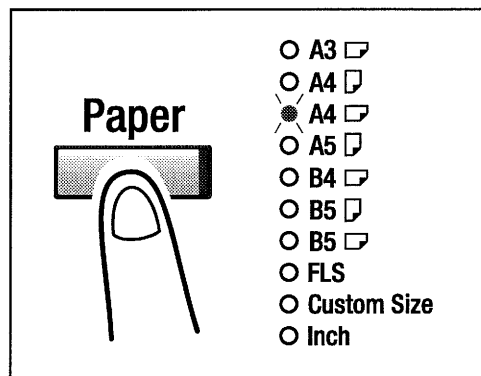

- 3 Végezze el a többi szükséges beállítást.
  - > Zoom faktor (5-11. oldal)
  - > Képdenzitás (5-16. oldal)
- 4 Adja meg a készítendő másolatok számát a számgombokkal, és nyomja meg a [Start] gombot.



### Tipp

*A kijelzőn különböző jelzések láthatók, annak megfelelően, hogy a felhasználói menüben milyen papírfajtát állítottak be. Részletesen:*

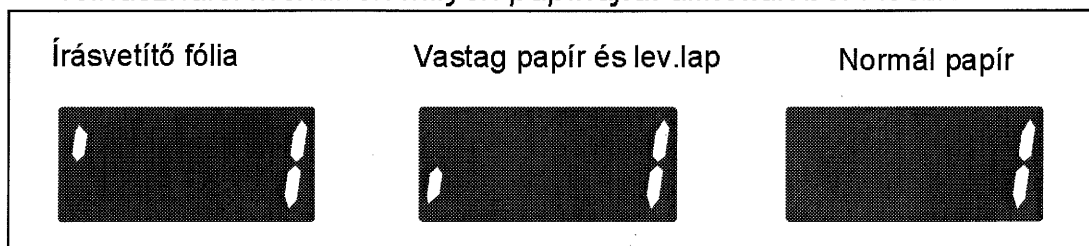

*Ha a felhasználói menüben normál papírt állítottak be, akkor a "|" jelzés nem jelenik meg még akkor sem, ha vastag papírt vagy levelezőlapot, vagy fóliát tettek a tálcára.*

### 5.3 A papír kézi adagolása

A papír a kézitálcá segítségével kézzel adagolható, ha olyan papírra kíván másolni, amely egyik tálcában sincs, vagy különleges papírra kíván másolni, mint az írásvetítő fólia, a levelezőlap vagy a vastag papír.

A kézitálcán át adagolható papírfajták:

- normál papír (60 - 90 g/m<sup>2</sup> súlyú)
- újrahasznosított papír (60 - 90 g/m<sup>2</sup> súlyú)
- különleges papír: vastag papír (91 -157 g/m<sup>2</sup> súlyú), írásvetítő fólia, levelezőlap és címke

A kézitálcán át adagolható papírok mérete:

- maximális méret: 297 mm x 432 mm
- minimális méret: 90 mm x 140 mm



#### **Megjegyzés**

*A kézitálcán át történő másoláshoz egyenként kell a papírt adagolnia. Ha a gépen opciós többlapos kézitálcá van, akkor az 50 papírlapot fogadhat, vagy 20 vastag papírt, levelezőlapot vagy írásvetítő fóliát.*

## Másolatok készítése a kézitálca használatával

### <Kézitálca>

- 1 Helyezze el az eredetit.
  - > Eredetik elhelyezése (4-1. oldal)

- 2 Csúsztassa az eredetivezetőket az eredeti méretének megfelelő helyzetbe. Tegye a papírlapot a tálcára, nyomtatandó oldalával lefelé. Ekkor óvatosan tolja be a papírlapot ütközésig. Ellenőrizze, hogy a kézitálca fényjelzője világít-e a kezelőpanelen.

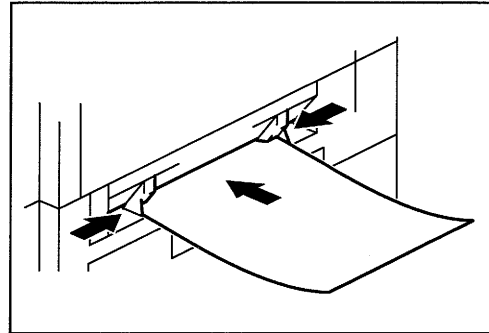

? *A normál papírtól eltérő papírfajtát kíván használni?*

= Vastag papír, írásvetítő fólia esetén először változtassa meg a papírfajtát a felhasználói menüben. Lásd a "Papírfajták (kézitálca)" című részt (7-9. oldal).

= Amikor vastag papírt vagy levelezőlapot tesz be, előtte símítsa ki a görbületeket.

- 3 Nyomja a [Bypass Tray Size Select] (kézitálca méretválasztás) gombot, amíg ki nem gyullad a betöltött papír formátumának megfelelő fényjelző.

- > Ha az alkalmazott papír egyedi méretű, meg kell adni a méretét. Lásd a következőkben leírásra kerülő "Egyedi méret megadása (kézitálca)" folyamatot (5-9. oldal).

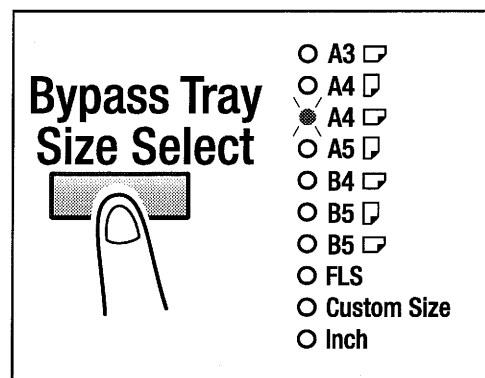

? *Tudja-e, hogy melyik FLS méret van beállítva?*

= Az FLS beállított mérete 210 mm × 330 mm.

Vegye fel a kapcsolatot a szervizzel, ha módosítani kívánja az FLS méretét.

- 4 Nyomja meg az [Enter] gombot.
- 5 Végezze el a többi szükséges beállítást.
  - > Zoom faktor (5-11. oldal)
  - > Képdenzitás (5-16. oldal)
- 6 Nyomja meg a [Start] gombot.

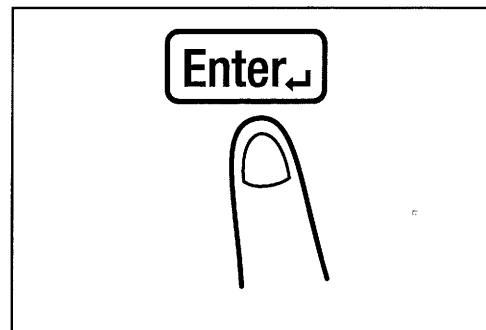

...

**Tipp**

*Ha a második és az ezt követő papírlapok mérete megegyezik az elsővel, akkor csak az új papírt kell a kézitálcára helyeznie. Ezzel automatikusan elindítja következő másolási ciklust.*



...

**Tipp**

*Vastag papírra, írasvetítő fóliára vagy levelezőlapra történő folyamatos másolás esetén ezeket az 1. tálcába kell tenni. Lásd "A másolópapír" (3-22. oldal) és "A papír betöltése" című részben (8-4. oldal).*

## &lt;Többlapos kézitálca&gt;

- 1 Helyezze el az eredetit.
  - > Eredetik elhelyezése (4-1. oldal)

- 2 Szabályozza be az eredeti-vezetőket és a kézitálca hosszabbítóját az eredeti méretének megfelelő helyzetbe. Tegyen egy köteg papírt a tálcára, nyomtatandó oldalával lefelé. Ekkor óvatosan tolja be a papírlapot ütközésig. Ellenőrizze, hogy a kézitálca fényjelzője világít-e a kezelőpanelen.

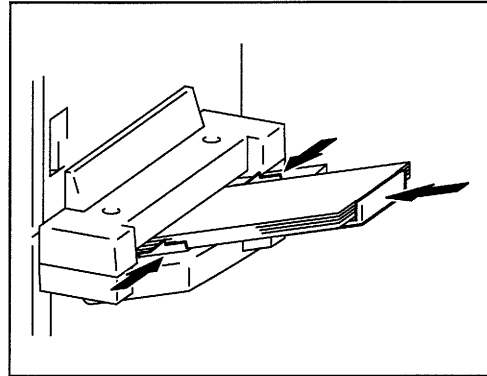

? *A normál papírtól eltérő papírfajtát kíván használni?*

= Vastag papír, írásvetítő fólia esetén először változtassa meg a papírfajtát a felhasználói menüben. Lásd a "Papírfajták (kézitálca)" című részt (7-9. oldal).

= Amikor vastag papírt vagy levelezőlapot tesz be, előtte símítsa ki a görbületeket.

- 3 Nyomja a [Bypass Tray Size Select] (kézitálca méretválasztás) gombot, amíg ki nem gyullad a betöltött papír formátumának megfelelő fényjelző.

- > Ha az alkalmazott papír egyedi méretű, meg kell adni a méretét. Lásd a következőkben leírásra kerülő "Egyedi méret megadása (kézitálca)" folyamatot (5-9. oldal).

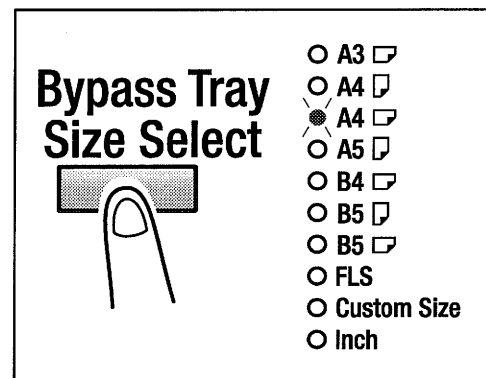

? *Tudja-e, hogy melyik FLS méret van beállítva?*

= Az FLS beállított mérete 210 mm x 330 mm. Vegye fel a kapcsolatot a szervizzel, ha módosítani kívánja az FLS méretét.

- 4 Nyomja meg az [Enter] gombot.
- 5 Végezze el a többi szükséges beállítást.
  - > Zoom faktor (5-11. oldal)
  - > Képdenzitás (5-16. oldal)
- 6 Nyomja meg a [Start] gombot.

## &lt;Egyedi méret megadása (kézitálca)&gt;

- 1 Csúsztassa az eredetivezetőket az eredeti méretének megfelelő helyzetbe. Tegye a papírlapot a tálcára, nyomtatandó oldalával lefelé. Ekkor óvatosan tolja be a papírlapot ütközésig. Ellenőrizze, hogy a kézitálca fényjelzője világít-e a kezelőpanelen.

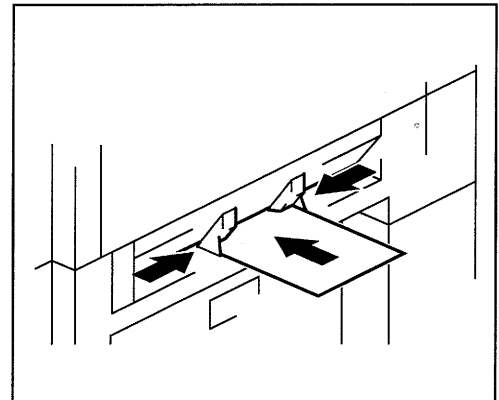

- 2 Nyomja meg a [Bypass Tray Size Select] gombot (kézitálca méretválasztás), hogy villogjon a Custom Size (egyedi méret) fényjelző.

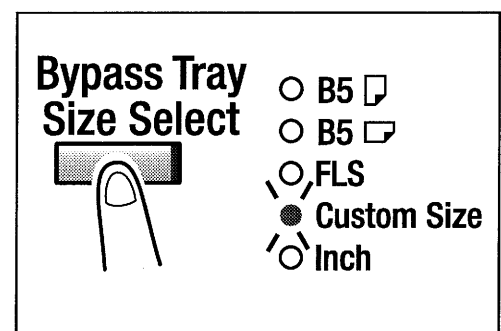

- 3 Nyomja meg az [Enter] gombot.

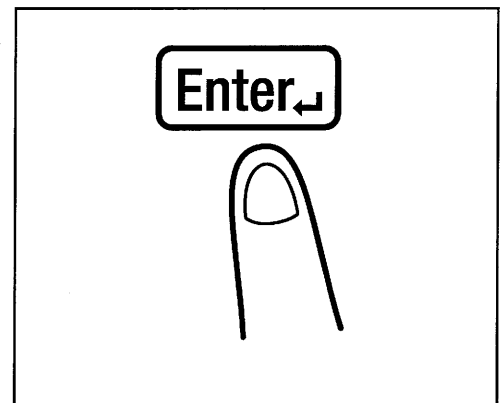

- 4 Nyomja meg a [C] törlőgombot, hogy törölje a kijelzőn látható értéket.

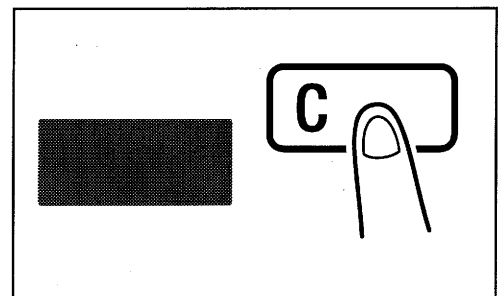

- 5 Adja meg a papír hosszát (mm) a számgombokkal.

? *Tudja, hogy milyen tartományban lehet megadni az egyedi papír hosszát?*

= A hossza 140 - 432 mm között lehet.

? *Módosítani szeretné az éppen megadott értéket?*

= Nyomja meg a [C] törlőgombot, és adja meg a helyes értéket.

? *Mire kell vigyázni az egyedi méret megadásakor?*

= Ügyeljen a papír szélességének és hosszúságának mértékegységére.

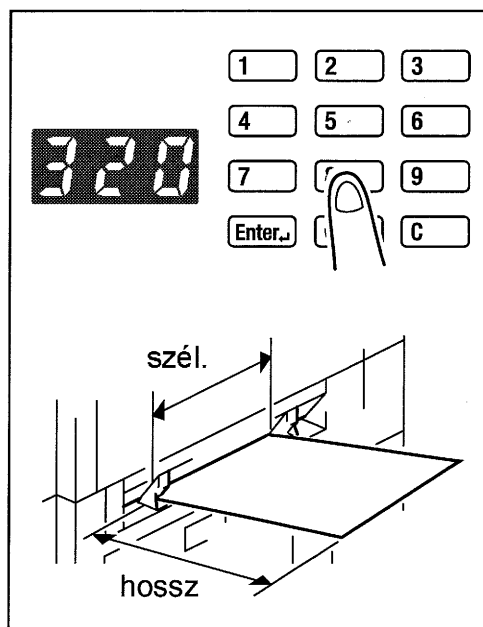

- 6 Nyomja meg az [Enter] gombot.

- 7 Nyomja meg a [C] törlőgombot, hogy törölje a kijelzőn látható régi értéket.

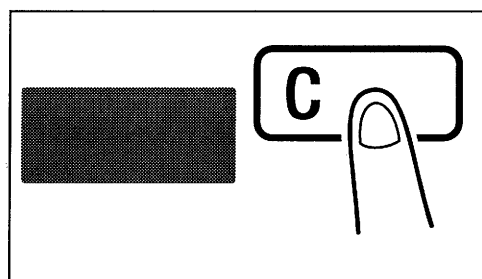

- 8 Adja meg a papír szélességét (mm) a számgombokkal.

? *Tudja, hogy milyen tartományban lehet megadni az egyedi papír szélességét?*

= A szélessége 90 - 297 mm között lehet.

? *Módosítani szeretné az éppen megadott értéket?*

= Nyomja meg a [C] gombot, és adja meg a helyes értéket.

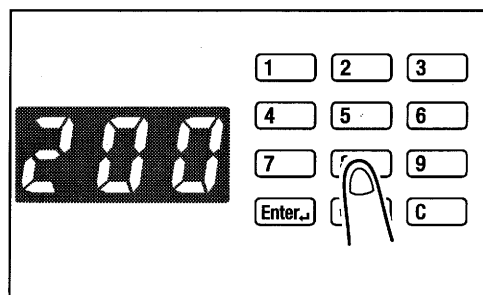

- 9 Nyomja meg az [Enter] gombot.

## 5.4 A zoom faktor meghatározása

A zoom faktor meghatározásával a másolat nagyítható és kicsinyíthető.

| A zoom faktor megadásának módja                | Leírás   |
|--|--|
| Auto Size<br>(Auto Zoom)                       | Ennél a másolási módnál a másológép automatikusan kiválasztja a legmegfelelőbb zoom faktort az elhelyezett eredeti formátumának és a másolásra kiválasztott papír formátumának megfelelően. A másolóra automatikus eredetiadagolót kell szerelni.  |
| Fix faktor                                     | A következő optimális zoom faktorok állnak rendelkezésre a szokásos eredeti formátumokról szabványos papírformátumra történő másoláshoz. <ul style="list-style-type: none"> <li>• 50%</li> <li>• 70% (A3 ► A4, B4 ► B5)</li> <li>• 81% (B4 ► A4, B5 ► A5)</li> <li>• 115% (B4 ► A3, B5 ► A4)</li> <li>• 141% (A4 ► A3, B5 ► B4)</li> <li>• 200%</li> </ul> |
| Faktor megadása a zoom ([ ^ ] [ v ]) gombokkal | A [ ^ ] vagy a [ v ] gomb megnyomásával növeli vagy csökkenti a zoom faktort 1%-os lépésekben. A faktor 50-200% közötti tartományban választható ki.   |
| Teljes méret                                   | Ezzel a beállítással az eredetivel megegyező formátumú (100%) másolatot lehet készíteni.   |
| X/Y zoom                                       | Ez a beállítás lehetővé teszi az X (vízszintes) és az Y (függőleges) irányú zoom faktorok egymástól független beállítását. A faktorok közvetlenül a számgombokkal állíthatók be, 50-100% közötti tartományban.   |



## A zoom faktor beállítása

### <Auto Zoom>

- 1 Helyezze el az eredetit.
  - > Eredetik elhelyezése (4-1. oldal)

- 2 Nyomja az [Auto Paper/Auto Size] gombot a kezelőpanelen addig, amíg ki nem gyullad az Auto Size fényjelző fénye.

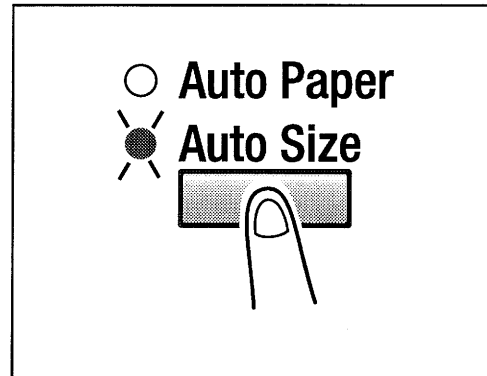

- 3 Nyomja a [Paper] gombot a kezelőpanelen, amíg ki nem gyullad a kívánt papírformátumhoz tartozó fényjelző fénye.

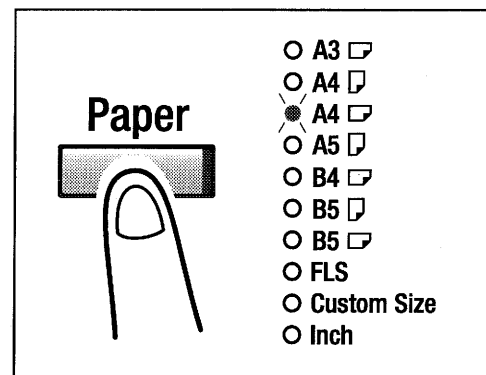

- 4 Végezze el a többi szükséges beállítást.
  - > Képdenzitás (5-16. oldal)
- 5 Adja meg a készítendő másolatok számát a számgombokkal, és nyomja meg a [Start] gombot.

**<Fix és változtatható zoom faktorok>**

**1** Helyezze el az eredetit.

- > Eredetik elhelyezése (4-1. oldal)

**2** Nyomja a [Zoom] gombot a kezelőpanelen, amíg ki nem gyullad a kívánt zoom faktorhoz tartozó fényjelző fénye.

- > Egyedi zoom faktor beállításához nyomja a [^] vagy a [v] gombot, hogy elérje a kívánt faktort. A faktor 1%-os fokozatokban változik.

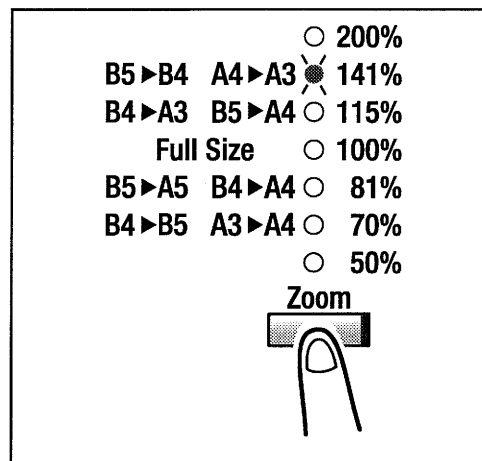

**3** Végezze el a többi szükséges beállítást.

- > Papír (5-3. oldal)
- > Képdensitás (5-16. oldal)

**4** Adja meg a készítendő másolatok számát a számgombokkal, és nyomja meg a [Start] gombot.

## X/Y zoom

Ez a beállítás lehetővé teszi a X és az Y zoom faktor egymástól független megadását a számgombokkal.

**1** Helyezze el az eredetit.

> Eredetik elhelyezése (p. 4-1)

**2** Nyomja meg a kezelőpanelen az [X/Y Zoom] gombot, hogy kigyulladjon az X/Y Zoom fényjelző fénye.

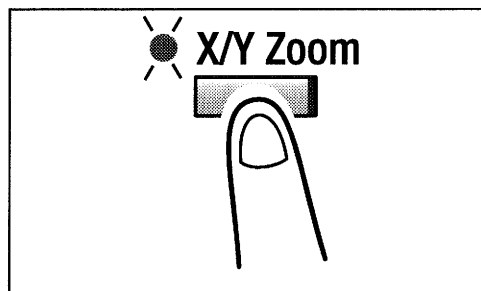

**3** Nyomja meg a [C] gombot, hogy törölje az X (hosszúsági) irány régi értékét.

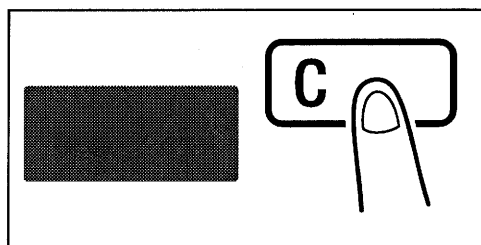

**4** Először adja meg a zoom faktort (%) az X irányra a számgombokkal, és nyomja meg az [Enter] gombot.

? *Tudja, hogy milyen tartományban lehet megadni az X értékét az X/Y zoom-nál?*

= A faktor 50-100% közötti tartományban lehet.

? *Módosítani szeretné az éppen megadott értéket?*

= Nyomja meg a [C] törlőgombot, és adja meg a helyes értéket.

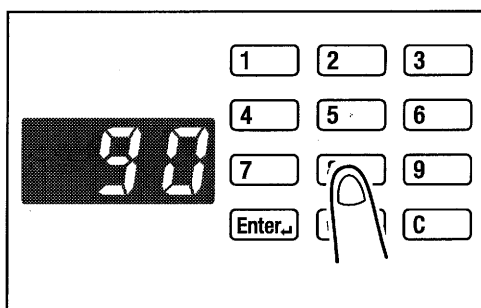

? *Mi történik, ha a meghatározott tartományon kívüli értéket ad meg?*

= A kijelzőn "Err." (hiba) jelenik meg. Nyomja meg a [C] gombot, és adjon meg a tartományon belüli értéket.

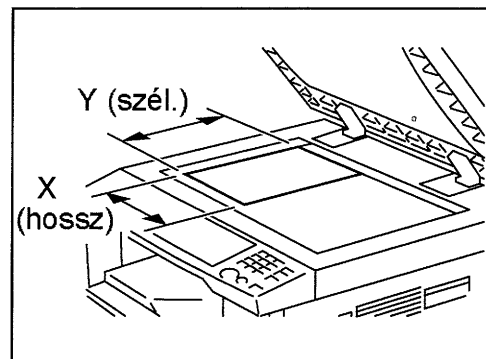

5 Nyomja meg [C] gombot, hogy törölje az Y (szélesség) irány régi értékét.

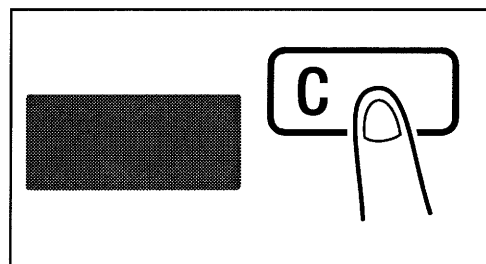

6 Adja meg a zoom faktort (%) az Y (szélesség) irányra a számgombokkal, és nyomja meg az [Enter] gombot.

? *Tudja, hogy milyen tartományban lehet megadni az Y értékét az X/Y zoom-nál?*

= A faktor 50-100% közötti tartományban lehet.

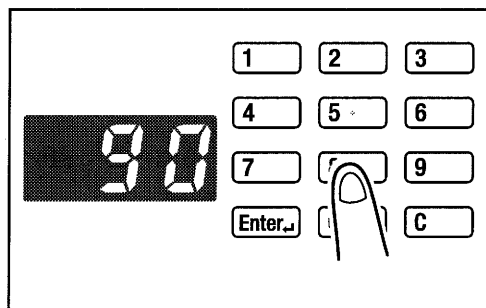

7 Végezze el a többi szükséges beállítást.

> Képdenzitás (5-16. oldal)

8 Adja meg a készítendő másolatok számát a számgombokkal, és nyomja meg a [Start] gombot.

## 5.5 A képdenzitás beszabályozása

A képdenzitás beállításának két alapvető módja van: a "Text" (szöveg) és a "Photo" (fotó).

A képdenzitás beállítása

- Szöveg mód:  
A képdenzitás beállítható automatikusra (Auto), vagy kézzel öt fokozatban.
- A képdenzitás beszabályozása a másolandó eredetinek megfelelően automatikusan történik.
- Amikor újságról vagy képeslapról kíván másolatot készíteni, és nem szeretné, hogy az eredeti hátoldalának képe is megjelenjen a másolaton, használja a [ < ] gombot, hogy világosabba szabályozza a képet. Ahhoz, hogy egysápadt színű, világos képről megfelelő másolatot készítsen, válasszon a [ > ] gombbal sötétebb beállítást. Sötétebb képbeállítás kiválasztása szürke háttérrel okozhat a másolaton, míg a világosabb beállítás kiválasztása túl világos másolatot eredményezhet. Válassza ki az eredetinek legjobban megfelelő denzitási szintet.
- Fotó mód:  
Válassza a Photo-t, amikor olyan eredetiről készít másolatot, amelyen féltónusos képek vannak, mint pl. a fotók.

### A képdenzitás beszabályozása

- 1 Helyezze el az eredetit.  
> Eredetik elhelyezése (4-1. oldal)

- 2 Nyomja meg az [Auto/Photo] gombot a kezelőpanelen a kívánt mód kiválasztásához.

? *Tudja azt, hogyan lehet kiválasztani az Auto-t?*

= Az automatikus megvilágítás szabályozás fényjelzője az ábra szerinti módon jelez.

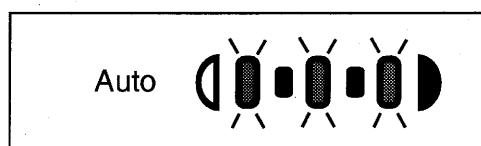
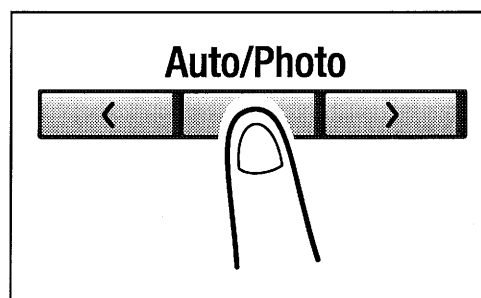

- 3** Ha kézzel kívánja a képdensitást beszabályozni, nyomja meg a [ < ] vagy a [ > ] gombot a kívánt beállítás eléréséhez.

? *Tudja azt, hogyan lehet kiválasztani a "Photo"-t?*

= Világítson a Photo fényjelző. Fotómódban nem lehet az Auto-t kiválasztani.

? *Tudja, hogy mit tegyen a kézi szabályozás kiválasztása után?*

= A jobboldali ábra a kezelőpanel kijelzései és a képdensitás közötti összefüggést mutatja.

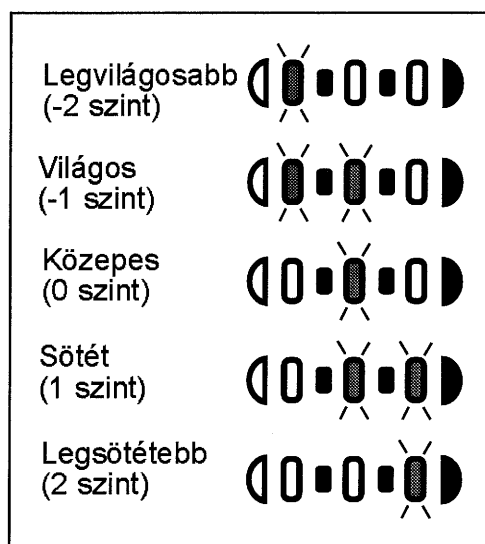
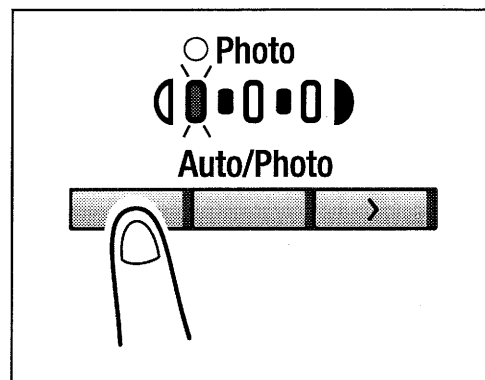

- 4** Végezze el a többi szükséges beállítást.

- > Papír (5-3. oldal)
- > Képdensitás (5-16. oldal)

- 5** Adja meg a készítendő másolatok számát a számgombokkal, és nyomja meg a [Start] gombot.

## 5.6 Másolási feladat megszakítása

Az [Interrupt] gomb megnyomásával egy sürgős feladat végrehajtása érdekében bármikor megállítható egy többpéldányos másolás.



### Megjegyzés

*Bizonyos funkciók nem szakíthatók meg. Egyes funkciók pedig nem állnak rendelkezésre egy másolási feladat megszakításakor. Részletesebben lásd a "Funkciók kombinációs táblázata" című részben (10-6. oldal).*

### A megszakítás

- 1 Nyomja meg az [Interrupt] gombot. Világít a megszakítást jelző fény, és az aktuális másolási ciklus szünetet tart.

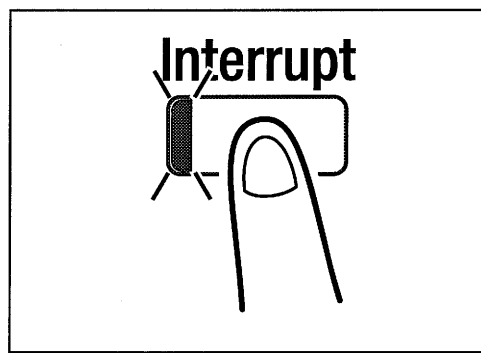

- ? *Tudja, hogy milyen beállítások lehetségesek, amikor megnyomja az [Interrupt] gombot?*

= Amikor megnyomja az [Interrupt] gombot, a kezelőpanelen kijelzett minden funkció és beállítás visszaáll az alapértelmezett állapotára.

- 2 Vegye ki a megszakított másolási feladat eredetijét, és tegye be az új másolási feladat eredetijét.

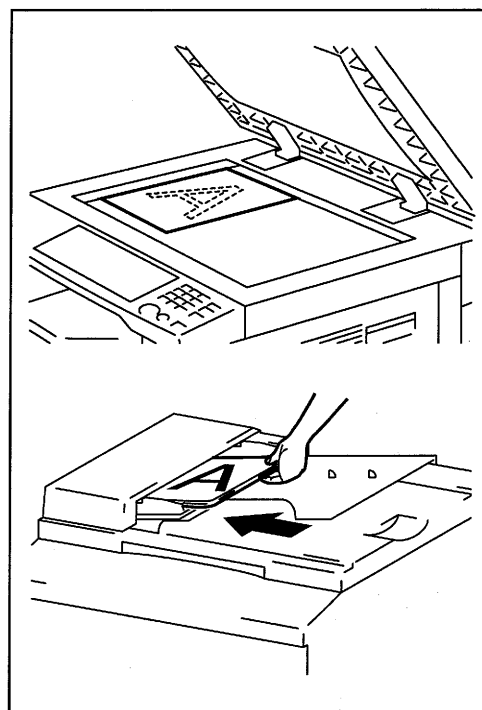

- 3** Végezze el a többi szükséges beállítást.
  - > Papír (5-3. oldal)
  - > Zoom faktor (5-11. oldal)
  - > Képdenzitás (5-16. oldal)
  
- 4** Adja meg a számgombokkal a másolatok számát, és nyomja meg a [Start] gombot.  
Ezzel megkezdődik a megszakításos másolás.
  
- 5** Miután a megszakításos másolás befejeződött, nyomja meg az [Interrupt] gombot.  
A megszakítás fényjelzője kialszik, és visszatérnek a megszakított másolási feladat beállításai.
  
- 6** Tegye vissza a megszakított másolási feladatnak a 2. lépésben eltávolított eredetijét.
  
- 7** Nyomja meg a [Start] gombot.  
Folytatódik a megszakított másolási feladat.





## 6 A funkciók használata

### 6.1 1-oldalas másolatok készítése

Ez a fejezet a különféle eredeti- és másolatfajták beállítási kombinációit, valamint a kívánt eredmény eléréséhez szükséges megfelelő beállítás kiválasztásának folyamatát ismerteti. A kezelőpanelen lévő [Original] gomb és a [Copy] gomb lehetővé teszi a különféle beállítások elvégzését.

#### 1-oldalas:

- > Ez a szokásos 1-oldalas másolat, amit ez a másoló egy 1-oldalas eredetiről készíteni tud.

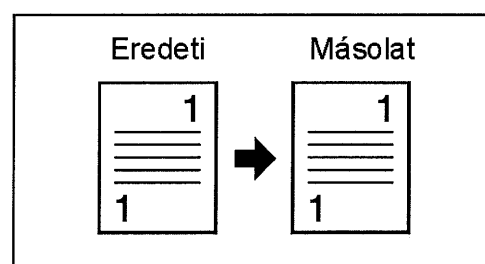

#### 1re2:

Fontos!

- Ez a beállítási lehetőség csak akkor áll rendelkezésre, ha a másolóra automatikus eredetiadagolót építettek.
- > A másoló két 1-oldalas eredetiről egy 1-oldalas másolatot készít, amelyen a két eredeti képe egymás mellett helyezkedik el.

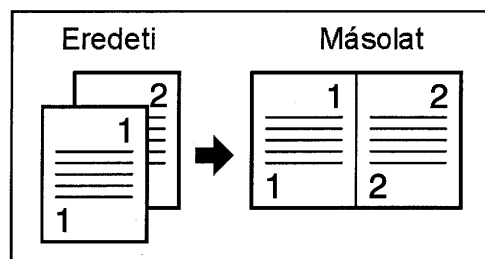

#### 1re4:

Fontos!

- Ez a beállítási lehetőség csak akkor áll rendelkezésre, ha a másolóra automatikus eredetiadagolót építettek.
- > A másoló négy 1-oldalas, különböző eredetit egyetlen papírlap egyik oldalára másolja.

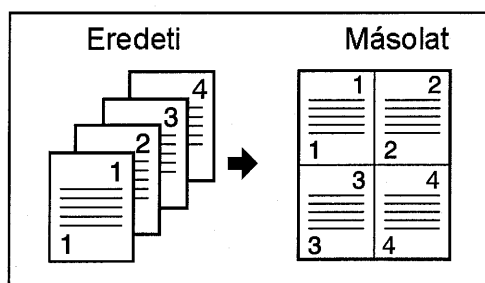

### Könyv oldalainak szétválasztása

- > A másoló egy nyitott könyv két egymás melletti oldaláról két külön 1-oldalas másolatot készít.

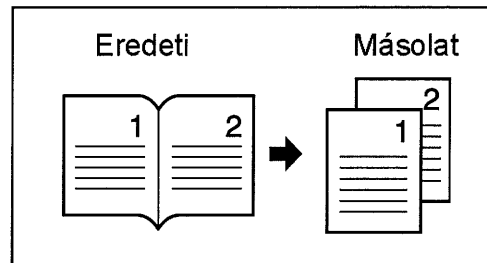

### Az 1re2 és az 1re4 másolás beállításai

- 1 Tegye az eredetiket az automatikus eredetiadagolóba.

- > Eredetiek elhelyezése (4-1. oldal)

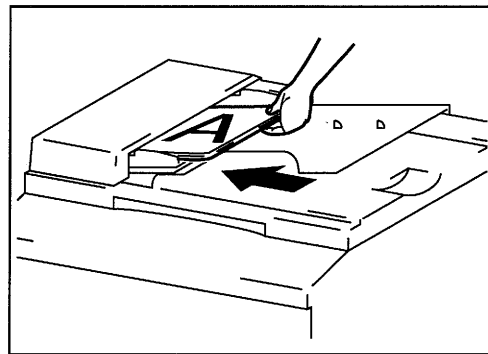

- 2 Nyomja meg a [Copy] gombot, hogy kigyulladjon a 2in1 (1re2) vagy a 4in1 (1re4) fényjelző fénye.

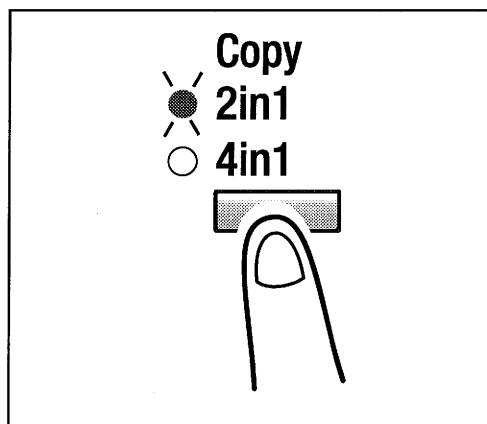

- 3 Végezze el a többi szükséges beállítást.
- 4 Adja meg a készítendő másolatok számát a számgombokkal, és nyomja meg a [Start] gombot.

## Beállítások a könyv szétválasztásos másolásához

- 1** Helyezze el az eredetit.  
 > Eredetik elhelyezése (4-1. oldal)

- 2** Nyomja meg a [Copy] gombot, hogy kigyulladjon a Book Separation fényjelző fénye.

? *Balra vagy jobbra lapozható a könyv?*

= A felhasználói program lehetővé teszi a könyv fajtájának kiválasztását.

Az alapértelmezett beállítás a balra lapozás. Ha a könyv jobbra lapozható, változtassa meg ezt a beállítást "A könyv kötési helye" című rész szerint (7-7. oldal).

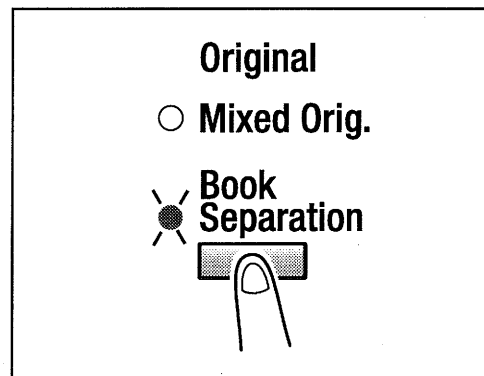

- 3** Ha törölni kívánja az eredeti négy szélét vagy a közepét, nyomja meg az [Erase] (törlés) gombot, hogy meghatározhassa a törlés helyét.

? *Melyiket választja a könyv törlésére rendelkezésre álló három lehetőség közül?*

= Kerettörlés:  
 A négy külső szél mentén meghatározott szélességű sávot töröl.

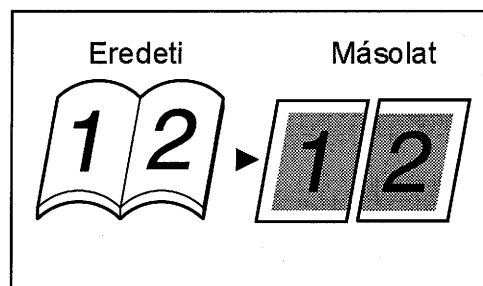

= Középtörlés:  
 A gerinc mentén meghatározott szélességű sávot töröl.

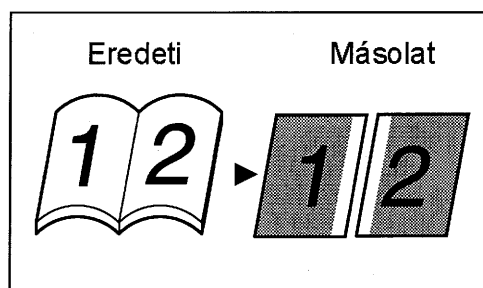

= Keret + középtörlés:  
 A négy külső szél és a gerinc mentén meghatározott szélességű sávot töröl.

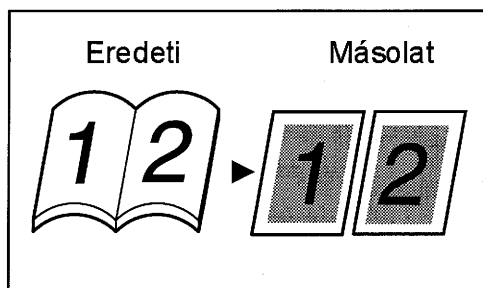

**?** Tudja, hogyan kell beállítani az egyes törlési funkcióknál a törlés szélességét?

**=** A kerettörlés szélessége 5 - 20 mm-es tartományban, 1 mm-es lépésekben állítható. Az alapértelmezett érték 10 mm.

**=** A középtörlés csak 10 mm-es szélességben lehetséges.

**=** A kerettörlés szélességének beállítását lásd a felhasználói menüben, "A törlés beállítása" című részben (7-8. oldal).

**4** Végezze el a többi szükséges beállítást.

**5** Adja meg a készítendő másolatok számát a számgombokkal, és nyomja meg a [Start] gombot.

## 6.2 Másolatok rendezése (szettekbe és csoportokba)

Amikor egy dokumentumról két vagy több másolatot készít, akkor az eredeti oldalairól készített különböző másolatokat szettekbe, vagy az azonos másolatokat csoportokba lehet rendezni.

### A kikészítés három módja

#### Nincs rendezés:

- > A másolatok az elkészítés sorrendjében egymásra kerülnek.

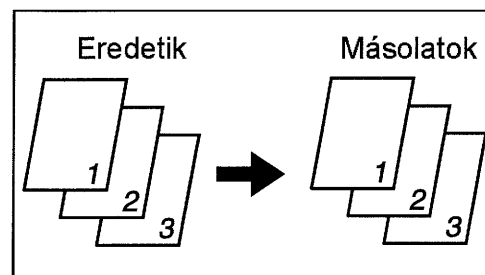

#### Rendezés szettekbe:

- > A másolatok automatikusan olyan szettekbe rendeződnek, amelyek mindegyike minden oldalról egy-egy másolatot tartalmaz.

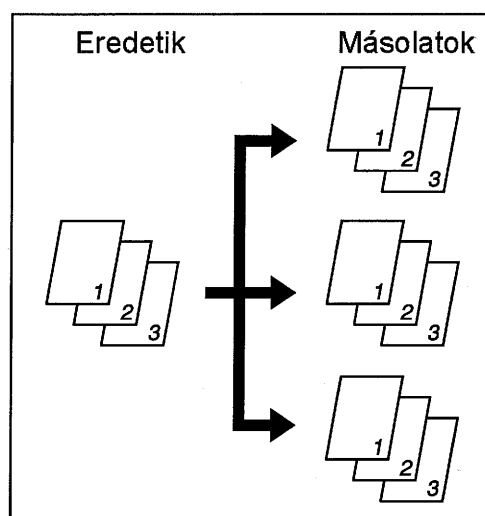

#### Rendezés csoportokba:

- > A másolatok automatikusan olyan kötegekbe rendeződnek, amelyek mindegyike az azonos oldalról készült összes másolatot tartalmazza.

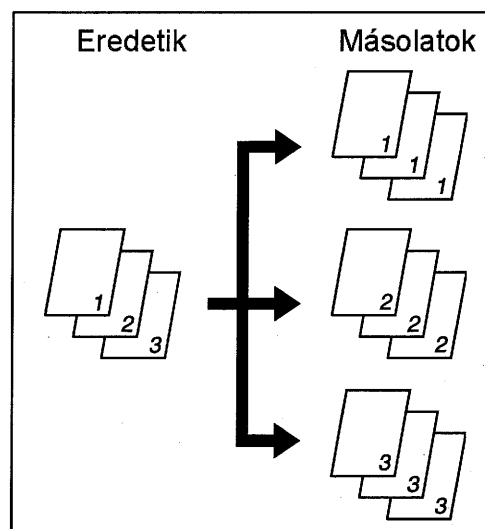

## Rendezés szettekbe

A másolatok automatikusan olyan szettekbe rendeződnek, amelyek mindegyike minden oldalról egy-egy másolatot tartalmaz. A következő három típus közül lehet választani: elektronikus rendezés, átlapolásos rendezés és keresztezve rendezés.

### Mi jelent az elektronikus rendezés?

Fontos!

- A másológépre automatikus eredetiadagolót kell szerelni.
- > A másolatok az eredetinek megfelelő komplett szettekbe rendeződnek.

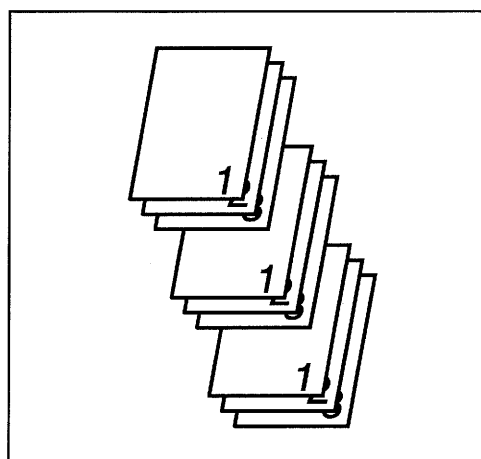

### Mit jelent az átlapolásos rendezés szettekbe?

Fontos!

- A másológépre automatikus eredetiadagolót és síkrendező egységet kell szerelni.
- > A szettekbe rendezett másolatok azonos irányban kerülnek lerakásra, de a síkrendező egymáshoz képest eltolva teszi le a szetteket.

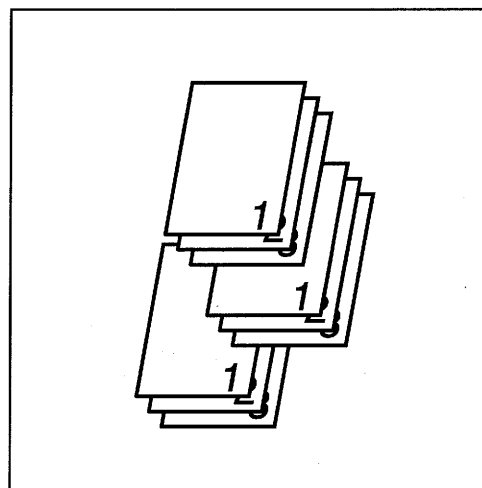

## Mit jelent a kereszttezve rendezés szettekbe?

Fontos!

- A másológépre automatikus eredetiadagolót kell szerelni, 16 MB vagy 32 MB memóriabővítésről kell gondoskodni, és papírszekrényt vagy többlapos kézitálcát kell telepíteni.
- > A rendezett másolatszettek egymásra keresztben kerülnek lerakásra úgy, hogy a hosszirányú szett tetejére egy keresztirányú szett kerül.

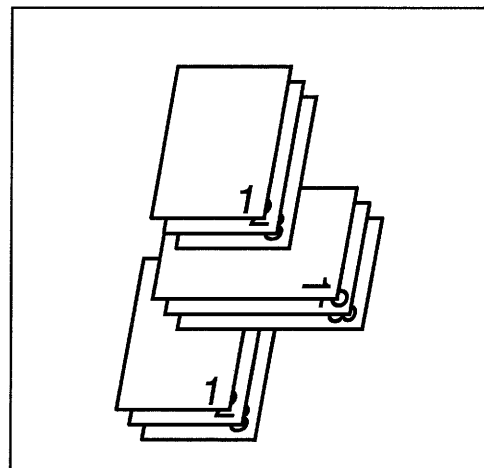

...

### Megjegyzés

*A kereszttezve rendezés engedélyezéséhez a másológépbe azonos formátumú és fajta papírt kell helyezni, de más irányokban.*



...

### Megjegyzés

*A kereszttezve rendezés nem lehetséges, ha a másolóra síkrendező egységet telepítettek.*



## Rendezés csoportokba

A másolatok automatikusan olyan kötegekbe rendeződnek, amelyek mindegyike az azonos oldalról készült összes másolatot tartalmazza. A következő két lehetőség közül választhat: csoportosítás átfedéssel és csoportosítás keresztben.

### Mit jelent az átlapolásos rendezés csoportokba?

Fontos!

- A másológépre automatikus eredetiadagolót és síkrendező egységet kell szerelni.
- > A csoportokba rendezett másolatok azonos irányban kerülnek lerakásra, de a síkrendező egymáshoz képest eltolva teszi le a csoportokat.

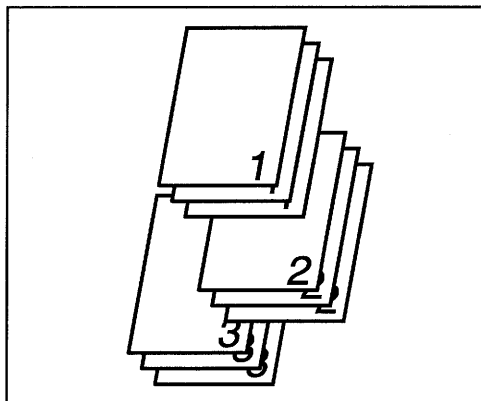

### Mit jelent a keresztve rendezés csoportokba?

Fontos!

- A másológépre automatikus eredetiadagolót kell szerelni, 16 MB vagy 32 MB memóriabővítésről kell gondoskodni, és papírszekrényt vagy többlapos kézitálcát kell telepíteni.
- > A csoportokba rendezett másolatok egymásra keresztben kerülnek lerakásra úgy, hogy a hosszirányú csoportra egy keresztirányú csoport kerül.

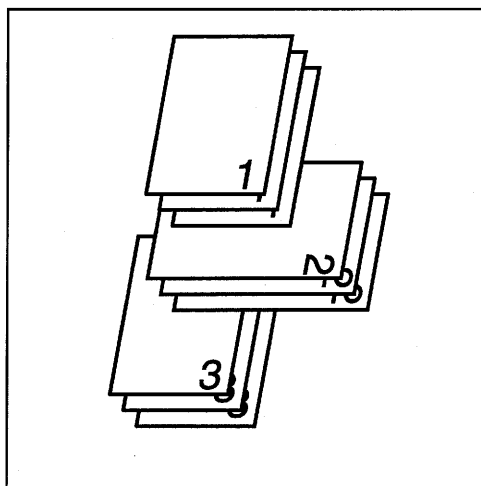

#### Megjegyzés

*A keresztve rendezés engedélyezéséhez a másológépbe azonos formátumú és fajta papírt kell helyezni, de más irányokban.*



### Megjegyzés

A keresztezve rendezés nem lehetséges, ha a másolóra síkrendező egységet telepítettek.

## A kikészítés beállításai

- 1 Tegye az eredetiket az automatikus eredetiadagolóba.

> Eredetik elhelyezése (4-1. oldal)

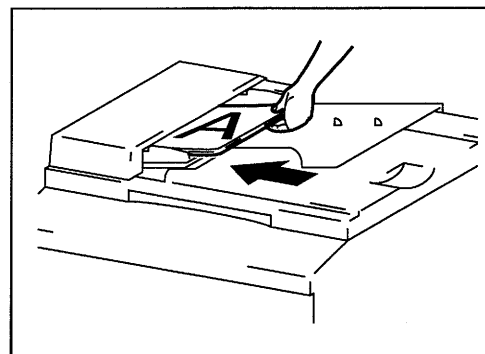

- 2 Nyomja meg a [Finishing] (kikészítés) gombot a kezelőpanelen, hogy kiválassza a kívánt kikészítési módot.

? *Tudja mit jelent, ha a Sort és a Group fényjelző is sötét?*

= Azt jelenti, hogy most nincs rendezés beállítva.

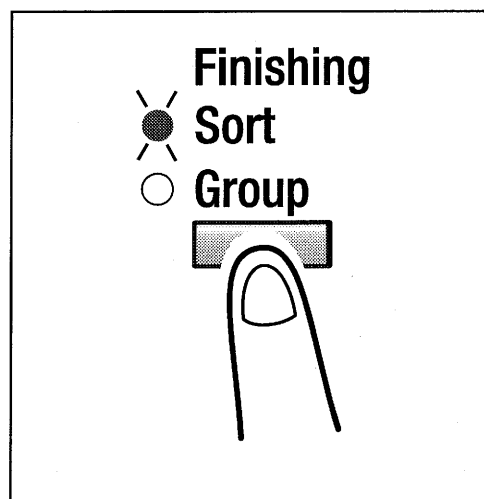

- 3 Végezze el a többi szükséges beállítást.
- 4 Adja meg a készítendő másolatok számát a számgombokkal, és nyomja meg a [Start] gombot.

### 6.3 Az eredeti képének részleges törlése (törlés)

A másoló beállított szélességű margót töröl a szélek mentén vagy törli a nem kívánt képeket. Az alábbi négy különböző törlési mód közül választhat:

#### Mit jelent a bal törlés?

- > Adott szélességű sáv törlése a másolat bal szélén.

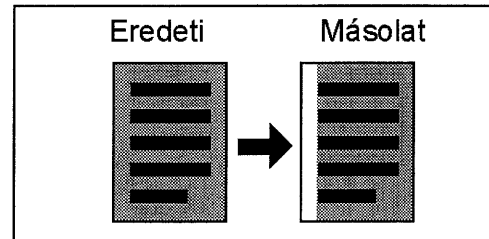

#### Mit jelent a felső törlés?

- > Adott szélességű sáv törlése a másolat felső szélén.

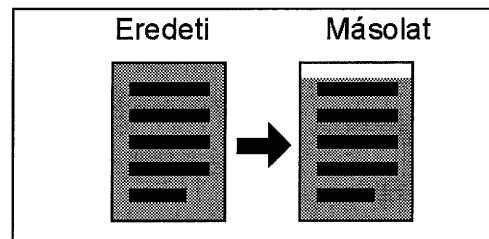

#### Mit jelent a kerettörlés?

- > Adott szélességű sáv törlése a négy szél mentén.

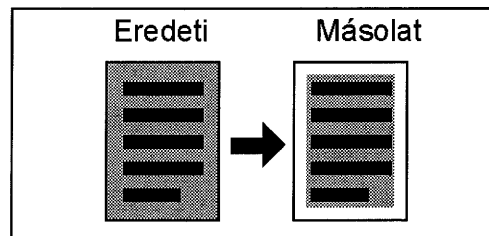

#### Mit jelent a középtörlés?

- > Adott szélességű sáv törlése a középvonal mentén.

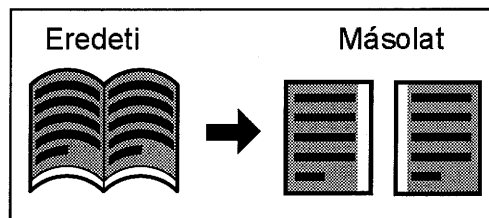

...

#### Megjegyzés

*Ez a beállítás csak a Book Separation kijelölése esetén lehetséges (6-3. oldal).*





### Tipp

A keret + középtörlés beállítása csak a Book Separation kijelölése esetén lehetséges (6-3. oldal)

### A törlés helyének kiválasztása

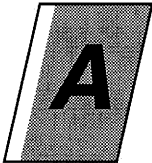
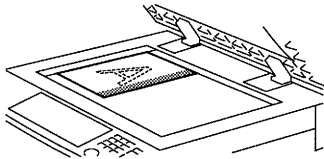
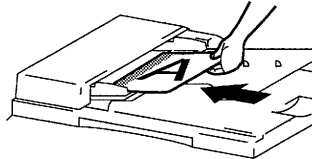
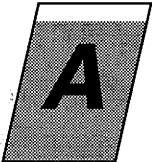
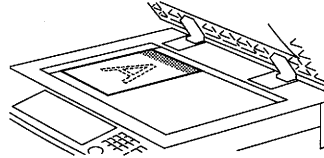
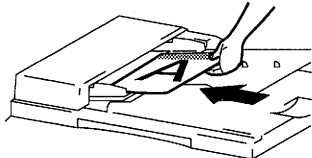
Ne felejtkezzen meg a helyes irányról az eredeti elhelyezésénél, amikor a törlési funkció használatával másol. Részletesebben lásd az alábbi táblázatban.

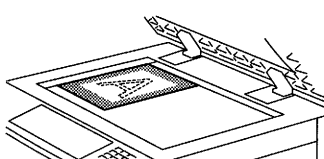
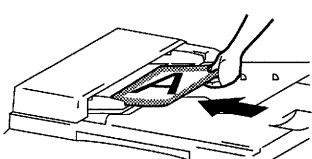
| Eredmény  | Tárgyüveg  | Automatikus eredetiadagoló  |
|---|--|---|
| Bal margó törlése<br> |    |    |
| Felső törlés<br>     |  |  |
| Kerettörlés<br>      |  |  |

## A törlés beállításai

### 1 Helyezze el az eredetit.

- > Eredetik elhelyezése (4-1. oldal)

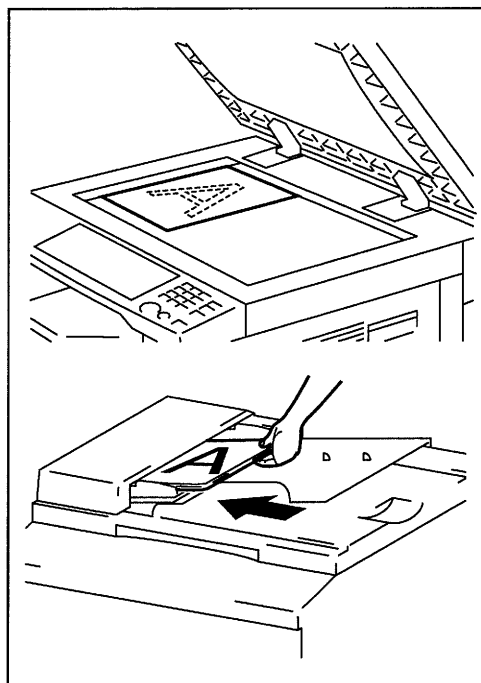

### 2 Nyomja meg az [Erase] gombot, hogy kigyulladjon a kívánt törlési helynek megfelelő fényjelző.

? *Tudja, hogyan lehet beállítani az egyes törlési módoknál a törlés szélességét?*

≡ A Left.(bal), az Upper (felső) és a Frame (keret) törlésének szélessége 5-20 mm között állítható be, 1mm-es fokozatokban. Az alapértelmezett érték 10 mm.

≡ A Center (közép) törlés csak 10 mm-es szélességben lehetséges.

≡ A keret szélességének beállítását lásd a felhasználói menüben, "A törlés beállítása" című részben (7-8. oldal).

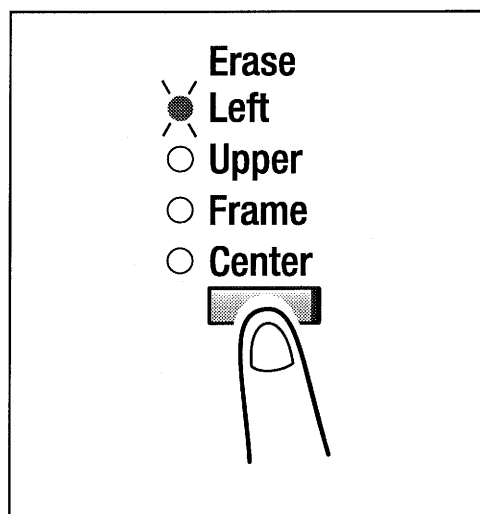

### 3 Végezze el a többi szükséges beállítást.

### 4 Adja meg a készítendő másolatok számát a számgombokkal, és nyomja meg a [Start] gombot.

## 6.4 Inverz másolás (Neg. ↔ Pos. váltás)

A fehér rész (háttér) és a fekete rész (szöveg) az ellentettjére változik a másolaton.

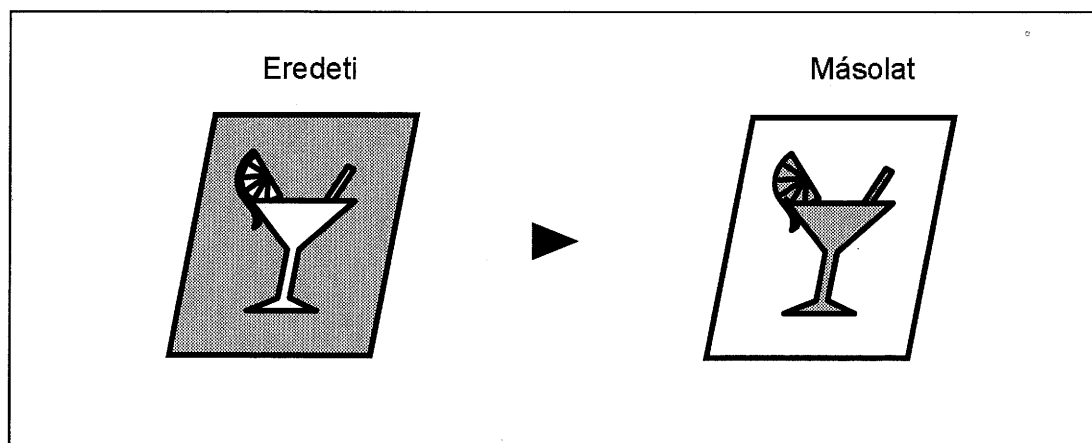

### A Neg. ↔ Pos. váltás beállításai

- 1 Helyezze el az eredetit.  
> Eredetik elhelyezése (4-1. oldal)

- 2 Nyomja meg a [Neg. ↔ Pos.] gombot, és győződjön meg arról, hogy világít-e a Neg. ↔ Pos. fényjelző.

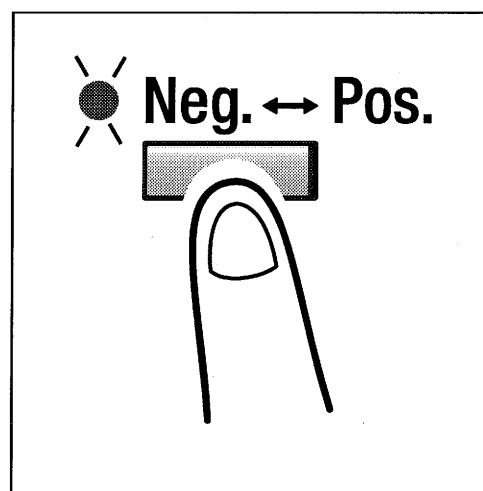

- 3 Végezze el a többi szükséges beállítást.
- 4 Adja meg a készítendő másolatok számát a számgombokkal, és nyomja meg a [Start] gombot.

## 6.5 Iratmargó készítése

A másoló iratmargót készít a vezető szélen a másolat lefűzéséhez.

### Mit jelent az iratmargó?

- > Az eredeti képe jobbra tolódik el, hogy helyet hagyjon a margónak a másolat bal szélén.

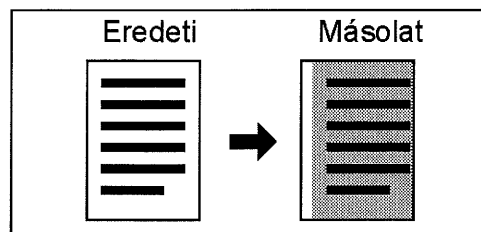

### A margó helyének kiválasztása

Tanulmányozza az alábbi ábrát, hogy meggyőződjön az eredeti helyes elhelyezéséről, amikor iratmargós másolatot készít.

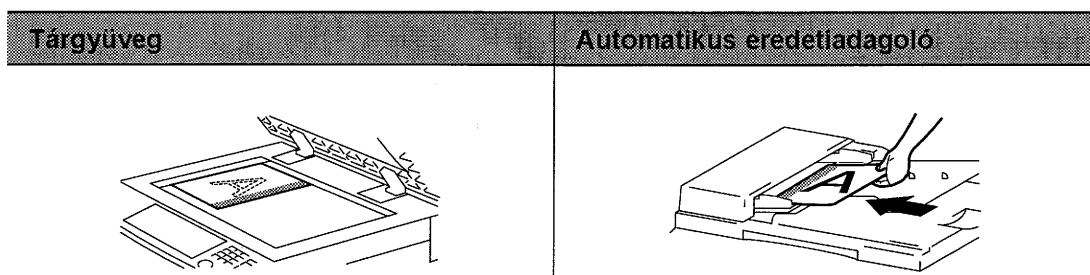

### Az iratmargó készítésének beállításai

- 1 Helyezze el az eredetit.
  - > Eredetik elhelyezése (4-1. oldal)

- 2 Nyomja meg a [File Margin] gombot, hogy kigyulladjon a File Margin fényjelző.

? *Ismeri az iratmargó szélességének beállítási módját?*

= Az iratmargó szélessége 0-20 mm között állítható be, 1mm-es fokozatokban. Az alapértelmezett érték 10 mm.

= Az iratmargó szélességének módosításához változtassa meg a felhasználói menüben "A margó beállítása" értéket (7-7. oldal).

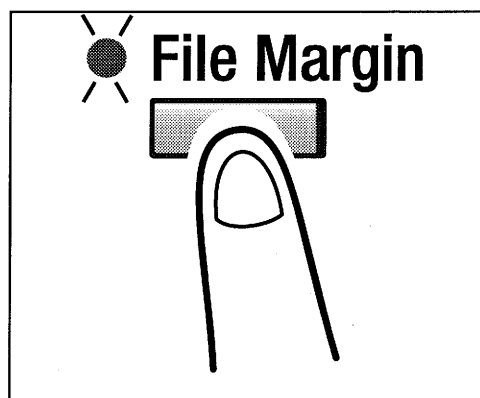

- 3 Végezze el a többi szükséges beállítást.
- 4 Adja meg a készítendő másolatok számát a számgombokkal, és nyomja meg a [Start] gombot.

## 7 Segédprogram

A segédprogram a következő kódolt tételeket tartalmazza.

| Kód | Elnevezés             | Leírás   |
|-----|-----------------------|--|
| 1   | Felhasználói menü     | Lehetővé teszi a különböző funkciók alapértelmezett beállításának kiválasztását.   |
| 2   | A dob páramentesítése | Eltávolítja a PC dob felületére lecsapódott párát.   |
| 3   | Festékutánpótlás      | Növeli a festékszálítást, hogy helyreállítsa a megfelelő festék/hordozó arányt.  |
| 4   | Egyedi méret megadása | Az 1. tálcához egyedi papírméret beállítása, ha abba nem szabványos méretű papírt tettek.  |
| 5   | Másolásfelügyelet     | Lehetővé teszi a másoló felügyelője számára, hogy elvégezze a másológép kezelésével és karbantartásával kapcsolatos beállításokat. |

### A segédprogram megjelenítése a kijelzőn

- 1 Tartsa lenyomva a [Panel Reset] gombot 3 másodpercig.

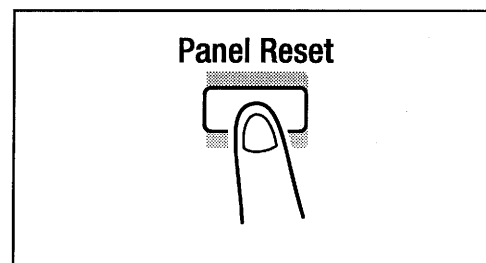

- 2 Ellenőrizze, hogy az "U--" jelzés megjelent-e a kijelzőn.

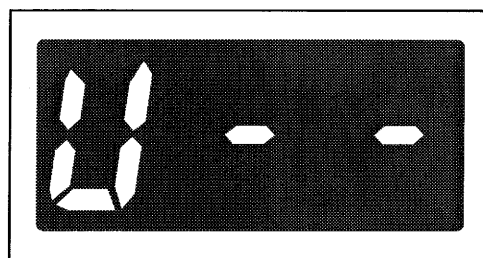

- 3 Adja meg a számgombokkal a beállítani kívánt funkciónak megfelelő kódot.  
Pl.: Írjon be "1"-et, hogy beállításokat végezhesen a felhasználói menüben.

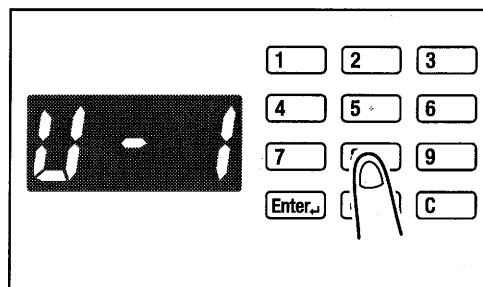

- 4 Nyomja meg a [Start] gombot.



## 7.1 A felhasználói menü

A funkcióknak a másológép bekapcsolásakor vagy a [Panel Reset] gomb megnyomásakor a kezelőpanelen kijelzett állapotát alapértelmezett beállításnak nevezzük. Ezek a beállítások a felhasználói menüben módosíthatók. Az alábbi táblázat az egyes funkciók hozzáférési kódját és az alapértelmezett értékeket tünteti fel.

| Kód | Funkció             | Beállítás | Magyarázat                    | Alapértelmezés        |
|-----|---------------------|-----------|-------------------------------|-----------------------|
| 1   | Vegyes eredeti      | 0         | Vegyes eredeti érzékelés eng. |                       |
|     |                     | 1         | Vegyes eredeti érz. letiltva  | <input type="radio"/> |
| 2   | Papírprioritás      | 0         | A3L                           |                       |
|     |                     | 1         | B4L                           |                       |
|     |                     | 2         | A4L                           |                       |
|     |                     | 3         | B5L                           |                       |
|     |                     | 4         | A5L                           |                       |
|     |                     | 5         | FLS L                         |                       |
|     |                     | 6         | A4C                           | <input type="radio"/> |
|     |                     | 7         | B5C                           |                       |
|     |                     | 8         | A5C                           |                       |
|     |                     | 10        | 11×17L                        |                       |
|     |                     | 11        | 11×14L                        |                       |
|     |                     | 12        | Legal L                       |                       |
|     |                     | 13        | Letter L                      |                       |
|     |                     | 14        | 5 1/2 × 8 1/2L                |                       |
|     |                     | 15        | Letter C                      |                       |
|     |                     | 16        | 5 1/2 × 8 1/2C                |                       |
|     |                     | 3         | Másolási mód prioritás        | 20                    |
| 21  | 2. tálca            |           |                               |                       |
| 22  | 3. tálca *1         |           |                               |                       |
| 23  | 4. tálca *1         |           |                               |                       |
| 24  | 5. tálca *1         |           |                               |                       |
| 25  | Többlapos kézitálca |           |                               |                       |
| 0   | Auto Papír          |           |                               | <input type="radio"/> |
| 1   | Auto Zoom           |           |                               |                       |
| 2   | Kézi                |           |                               |                       |

| Kód | Funkció                 | Beállítás | Magyarázat                  | Alapér-<br>telmezés   |
|-----|-------------------------|-----------|-----------------------------|-----------------------|
| 4   | Denzitásprioritás       | 0         | Auto                        | <input type="radio"/> |
|     |                         | 1         | Kézi                        |                       |
|     |                         | 2         | Fotó kézi                   |                       |
| 5   | Denzitási szint (Auto)  | 0         | Világosabb                  |                       |
|     |                         | 1         | Normál                      | <input type="radio"/> |
|     |                         | 2         | Sötétebb                    |                       |
| 6   | Denzitási szint (kézi)  | 1         | 1. fokozat                  |                       |
|     |                         | 2         | 2. fokozat                  |                       |
|     |                         | 3         | 3. fokozat                  | <input type="radio"/> |
|     |                         | 4         | 4. fokozat                  |                       |
|     |                         | 5         | 5. fokozat                  |                       |
| 7   | Kikészítés prioritás    | 0         | Nincs rendezés              | <input type="radio"/> |
|     |                         | 1         | Szettbe rendezés            |                       |
|     |                         | 2         | Csoportba rendezés          |                       |
| 8   | Keresztezve rendezés    | 0         | Kereszt. rend. engedélyezve | <input type="radio"/> |
|     |                         | 1         | Kereszt. rend. letiltva     |                       |
| 9   | 1re4 oldalsorrend       | 0         | Minta A                     | <input type="radio"/> |
|     |                         | 1         | Minta B                     |                       |
| 10  | Köny kötési helye       | 0         | Baloldali kötés             | <input type="radio"/> |
|     |                         | 1         | Jobboldali kötés            |                       |
| 11  | Margóbeállítás          | 0         | 0mm                         |                       |
|     |                         | :         | :                           |                       |
|     |                         | 10        | 10mm                        | <input type="radio"/> |
|     |                         | :         | :                           |                       |
|     |                         | 20        | 20mm                        |                       |
| 12  | Törlésbeállítás (bal)   | 5         | 5mm                         |                       |
|     |                         | :         | :                           |                       |
|     |                         | 10        | 10mm                        | <input type="radio"/> |
|     |                         | :         | :                           |                       |
|     |                         | 20        | 20mm                        |                       |
| 13  | Törlésbeállítás (felső) | 5         | 5mm                         |                       |
|     |                         | :         | :                           |                       |
|     |                         | 10        | 10mm                        | <input type="radio"/> |
|     |                         | :         | :                           |                       |
|     |                         | 20        | 20mm                        |                       |

| Kód | Funkció                                     | Beállítás | Magyarázat                  | Alapér-<br>telmezés   |
|-----|---|-----------|-----------------------------|-----------------------|
| 14  | Törlésbeállítás (keret)                     | 5         | 5mm                         |                       |
|     |   | :         | :                           |                       |
|     |   | 10        | 10mm                        | <input type="radio"/> |
|     |   | :         | :                           |                       |
| 15  | Kezelőpanel automa-<br>tikus visszaállítása | 0         | 30 másodperc                |                       |
|     |   | 1         | 1 perc                      | <input type="radio"/> |
|     |   | 2         | 2 perc                      |                       |
|     |   | 3         | 3 perc                      |                       |
|     |   | 4         | 4 perc                      |                       |
|     |   | 5         | 5 perc                      |                       |
|     |   | 6         | Visszaállítás letiltva      |                       |
| 16  | Energiatakarékosság                         | 1         | 1 perc                      |                       |
|     |   | :         | :                           |                       |
|     |   | 15        | 15 perc                     | <input type="radio"/> |
|     |   | :         | :                           |                       |
|     |   | 240       | 240 perc                    |                       |
| 17  | Automatikus<br>gépkikapcsolás               | 0         | Autom gépkikapcs. engedély. |                       |
|     |   | 15        | 15 perc                     |                       |
|     |   | :         | :                           |                       |
|     |   | 30        | 30 perc                     | <input type="radio"/> |
|     |   | :         | :                           |                       |
|     |   | 240       | 240 perc                    |                       |
| 18  | Denzitás (ADF)                              | 0         | Mód 1                       | <input type="radio"/> |
|     |   | 1         | Mód 2                       |                       |
| 19  | Nyomtatási denzitás                         | 0         | -2                          |                       |
|     |   | 1         | -1                          |                       |
|     |   | 2         | 0                           | <input type="radio"/> |
|     |   | 3         | 1                           |                       |
|     |   | 4         | 2                           |                       |
| 20  | Papír automatikus<br>érzékelése (1. tálca)  | 0         | hüvelyk                     |                       |
|     |   | 1         | mm                          | <input type="radio"/> |
| 21  | Papír automatikus<br>érzékelése (2. tálca)  | 0         | hüvelyk                     |                       |
|     |   | 1         | mm                          | <input type="radio"/> |

| Kód | Funkció                                    | Beállítás | Magyarázat   | Alapértelmezés        |
|-----|--|-----------|--|-----------------------|
| 22  | Papír automatikus érzékelése (3. tálca) *1 | 0         | hüvelyk  |                       |
|     |  | 1         | mm   | <input type="radio"/> |
| 23  | Papír automatikus érzékelése (4. tálca) *1 | 0         | hüvelyk  | <input type="radio"/> |
|     |  | 1         | mm   | <input type="radio"/> |
| 24  | Papír automatikus érzékelése (5. tálca) *1 | 0         | hüvelyk  |                       |
|     |  | 1         | mm   | <input type="radio"/> |
| 25  | Papír automatikus érzékelése (1. tálca)    | 0         | Automatikus érzékelés  | <input type="radio"/> |
|     |  | 1         | Méretmegadás   |                       |
| 26  | Papírfajta (1. tálca)                      | 0         | Normál papír   | <input type="radio"/> |
|     |  | 1         | Vastag papír, levelezőlap                                      |                       |
|     |  | 2         | Írásvetítő fólia   |                       |
| 27  | Papírfajta (kézitálca)                     | 0         | Normál papír   | <input type="radio"/> |
|     |  | 1         | Vastag papír, levelezőlap                                      |                       |
|     |  | 2         | Írásvetítő fólia   |                       |
| 28  | Különleges papír (1. tálca)                | 0         | Auto Papír engedélyezve (Különleges papír KI)                  | <input type="radio"/> |
|     |  | 1         | Auto Papír letiltva, automatikus tálcaátkapcsolás engedélyezve |                       |
|     |  | 2         | Auto Papír letiltva, automatikus tálcaátkapcsolás letiltva     |                       |
| 29  | Különleges papír (2. tálca) *1             | 0         | Auto Papír engedélyezve (Különleges papír KI)                  | <input type="radio"/> |
|     |  | 1         | Auto Papír letiltva, automatikus tálcaátkapcsolás engedélyezve |                       |
|     |  | 2         | Auto Papír letiltva, automatikus tálcaátkapcsolás letiltva     |                       |
| 30  | Különleges papír (3. tálca) *1             | 0         | Auto Papír engedélyezve (Különleges papír KI)                  | <input type="radio"/> |
|     |  | 1         | Auto Papír letiltva, automatikus tálcaátkapcsolás engedélyezve |                       |
|     |  | 2         | Auto Papír letiltva, automatikus tálcaátkapcsolás letiltva     |                       |
| 31  | Különleges papír (4. tálca) *1             | 0         | Auto Papír engedélyezve (Különleges papír KI)                  | <input type="radio"/> |
|     |  | 1         | Auto Papír letiltva, automatikus tálcaátkapcsolás engedélyezve |                       |
|     |  | 2         | Auto Papír letiltva, automatikus tálcaátkapcsolás letiltva     |                       |

| Kód | Funkció                                | Beállítás | Magyarázat   | Alapértelmezés        |
|-----|--|-----------|--|-----------------------|
| 32  | Különleges papír (5. tálcá) *1         | 0         | Auto Papír engedélyezve (Különleges papír KI)                  | <input type="radio"/> |
|     |  | 1         | Auto Papír letiltva, automatikus tálcáátkapcsolás engedélyezve |                       |
|     |  | 2         | Auto Papír letiltva, automatikus tálcáátkapcsolás letiltva     |                       |
| 33  | Különleges papír (Többlapos kézitálcá) | 0         | Auto Papír engedélyezve (Különleges papír KI)                  | <input type="radio"/> |
|     |  | 1         | Auto Papír letiltva, automatikus tálcáátkapcsolás engedélyezve |                       |
|     |  | 2         | Auto Papír letiltva, automatikus tálcáátkapcsolás letiltva     |                       |

\*1: csak Di183

### Vegyes eredeti érzékelés

Válassza ki, hogy engedélyezi-e a vegyes eredeti érzékelést alapértelmezettként.

- Alapértelmezés a "Vegyes eredeti érzékelés letiltva".

### Papírprioritás

Válassza ki a papírformátumot vagy a papírforrást, amely az Auto Zoom esetén automatikusan beállítódik.

- Alapértelmezés az "A4C".

### Másolási mód prioritás

Válassza ki az "Auto Paper", az "Auto Size" és a "Manual" közül a főkapcsoló bekapcsolásakor vagy a kezelőpanel visszaállításakor automatikusan beállítódó alapértelmezést.

- Alapértelmezés az "Auto Paper".

### Denzitásprioritás

Válassza ki az "Auto", a "Manual" és a "Photo" közül a főkapcsoló bekapcsolásakor vagy a kezelőpanel visszaállításakor automatikusan beállítódó alapértelmezést.

- Alapértelmezés az "Auto".

### Megvilágítási szint prioritás (Auto)

Válassza ki a "Világos", a "Normál" és a "Sötét" közül a főkapcsoló bekapcsolásakor vagy a kezelőpanel visszaállításakor automatikusan beállítódó alapértelmezést.

- Alapértelmezés a "Normal".

### Megvilágítási szint prioritás (kézi)

Állítsa be a megvilágítási szint alapértelmezett értékét a kézi megvilágítási módhoz.

A kép a "3" középértékhez képest a kisebb szám felé világosabb lesz, a nagyobb szám felé pedig sötétebb.

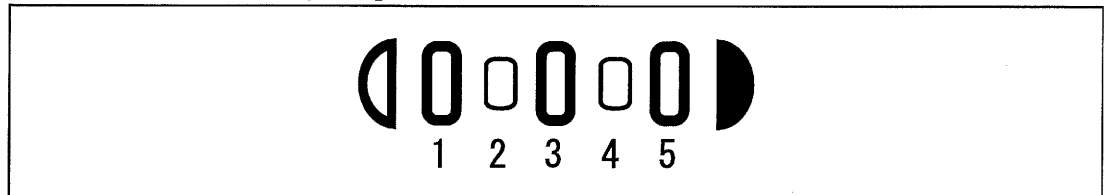

- Alapértelmezés a "3".

### Kikészítési prioritás

Válassza ki a főkapcsoló bekapcsolásakor vagy a kezelőpanel visszaállításakor automatikusan beállítódó kikészítési módot a "Nincs rendezés", a "Szettbe rendezés" és a "Csoportba rendezés" közül.

- Alapértelmezés a "Nincs rendezés".

### Keresztezve rendezés

Válassza ki, hogy a gép engedélyezze vagy letiltsa a keresztezve rendezést, ha a keresztezve lerakás feltételei teljesülnek.

- Alapértelmezés az "Engedélyezve".

### 1re4 oldalsorrend

Válassza ki az 1re4 másolás oldalsorrendjét az alábbi két minta közül:

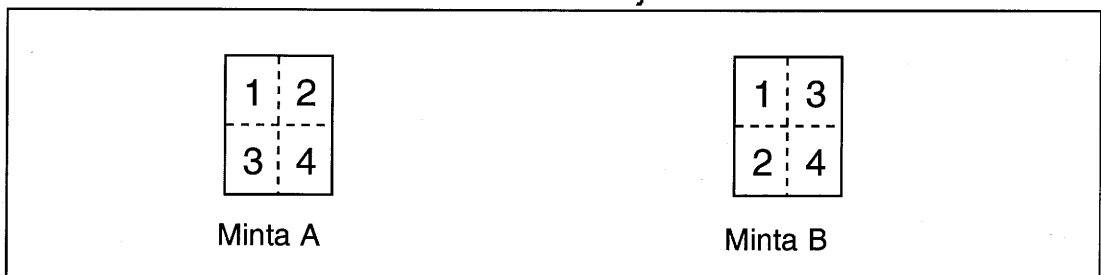

- Alapértelmezés a "Minta A".

### A könyv kötési helye

Válassza ki, hogy a másológép a nyitott könyvnek először a bal oldalát (balos kötés) vagy a jobb oldalát (jobbos kötés) szkennelje-e

- Alapértelmezés a "Balos kötés".

### Margóbeállítás

Válassza ki a másolaton készítendő margó szélességét a 0-20 mm közötti tartományban (1 mm-es fokozatokban).

- Alapértelmezett érték a "10 mm".

### **Törlés beállításai (bal, felső és keret)**

Állítsa be a bal, a felső és a kerettörlés szélességét az 5-20 mm közötti tartományban (1 mm-es lépésekben).

- Alapértelmezés a "Bal", a "Felső" és a "Keret" törléséhez a "10 mm".

### **Automatikus kezelőpanel visszaállítás**

Válassza ki a kezelőpanel automatikus visszaállításának késleltetési idejét a "30 mp", az "1 perc", a "2 perc", a "3 perc", a "4 perc" és az "5 perc" vagy a "Nem aktív" közül.

- Alapértelmezett idő az "1 perc".

### **Energiatakarékosság**

Állítsa be a másológép energiatakarékos állapotba kapcsolásának késleltetési idejét 1-240 perc között (1 perces fokozatokban).

- Alapértelmezett idő a "15 perc".

### **Automatikus gépkikapcsolás**

Állítsa be az automatikus gépkikapcsolás késleltetési idejét 1-240 perc között (1 perces fokozatokban). Az automatikus gépkikapcsolás letiltásához először engedélyezze a felügyeleti módban (7-26. oldal) az "Auto gépkikapcsolás letiltása" funkciót, mielőtt kiválasztaná az "Auto gépkikapcsolás letiltva" lehetőséget.

- Alapértelmezett idő a "30 perc".

### **Denzitás (ADF)**

Szabályozza be a képdenzitás alapszintjét, ha a gépre automatikus eredetiadagolót szereltek.

Mód 1: Olyan standard eredetikhöz használatos, mint pl. a szöveg-szerkesztővel készített eredetik.

Mód 2: Olyan halvány eredetik reprodukálásakor hasznos, mint pl. a ceruzával írt dokumentumok.

- Alapértelmezés a "Mód 1".

### **Nyomtatási denzitás**

Válassza ki a másolatok és a nyomtatott oldalak képdenzitásának alapszintjét a következő értékek közül: "2", "-1", "0", "1" és "2".

Minél kisebb a szám, annál világosabb a kép, és minél nagyobb az érték, annál sötétebb a kép a "0" középértékhez viszonyítva.

- Alapértelmezett érték a "0".

### **Automatikus papírzékelés**

Válassza a "Metrikus"-t, ha a tálcákba helyezett papír a metrikus rendszernek megfelelő mm-es mértékegységű, mint pl. az A4 és a B4. Válassza a "Hüvelyk"-et, ha a tálcákba helyezett papír az angolszász rendszernek megfelelő "-os mértékegységű, mint pl. a Letter formátum.

- Alapértelmezés a "Metrikus".

### **Papírméret érzékelés**

Válassza ki, hogy az 1. tálcába töltött papírnál "Automatikus érzékelés" vagy "Méret megadása" történjék-e.

- Alapértelmezés az "Automatikus érzékelés".

### **Papírfajta (1. tálca)**

Válassza ki az 1. tálcába helyezett papír fajtáját a "Normál papír" a "Vastag papír" és az "Írásvetítő fólia" közül.

- Alapértelmezés a "Normál papír".

### **Papírfajta (kézitálca)**

Válassza ki a kézitálcára helyezett papír fajtáját a "Normál papír" a "Vastag papír" és az "Írásvetítő fólia" közül.

- Alapértelmezés a "Normál papír".

### **Különleges papír beállítása**

Az Auto Papír módban bármelyik tálca kiválasztható. Ez olykor olyan helyzetet teremt, hogy egy különleges papírt tartalmazó tálca kerül kiválasztásra, pedig a felhasználó ezt nem kívánja. Ezért a különleges papír számára kijelölt tálca kizárható az Auto Papír másolási módnál. Ez a funkció lehetővé teszi továbbá, hogy a kijelölt tálca részt vegyen az automatikus tálcaátkapcsolásban.

Auto Papír letiltva, automatikus tálcaátkapcsolás letiltva:

Olyan papírokhoz válassza ezt az opciót, amelyek csak különleges célra szolgálnak, mint pl. a színes papírok és a fejléces, előnyomtatott vállalati papírok.

Auto Papír letiltva, automatikus tálcaátkapcsolás engedélyezve:

Olyan esetben válassza ezt az opciót, amikor a normál papír használata elsődleges, de a nem megszakításos másolási ciklusban akkor is újrahasznosított papírt kíván használni, amikor a normál papír kifogyott.

- Alapértelmezés az "Auto Papír engedélyezve" (különleges papír használata kikapcsolva).



## A felhasználói menü beállításainak elvégzése

### A felhasználói menü beállítási folyamata

- 1 A felhasználói menü megjelenítése a kijelzőn
  - > A segédprogram megjelenítése a kijelzőn(7-1. oldal)

- 2 Ellenőrizze, hogy az "U--" jelzés megjelent-e a kijelzőn, és írjon be "1"-et a számgombbal.

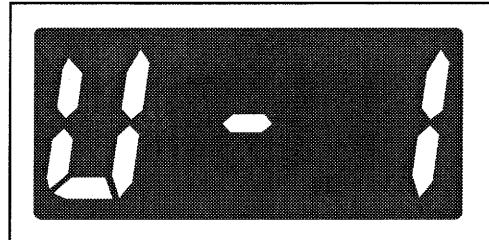

- 3 Nyomja meg a [Start] gombot.

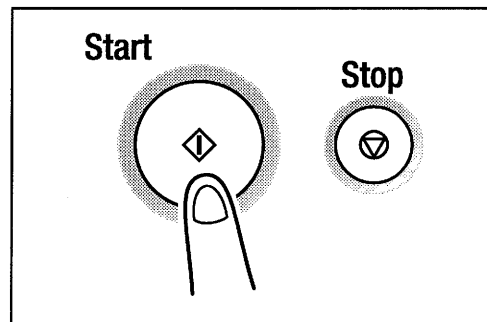

- 4 Ellenőrizze, hogy a "c--" megjelent-e a kijelzőn.

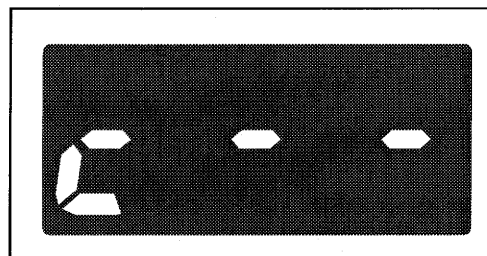

- 5 Adja meg a kezelni kívánt funkció kódját a számgombokkal .  
Pl.: Írjon be "3"-at a "Másolási mód prioritás" beállításának megváltoztatásához.

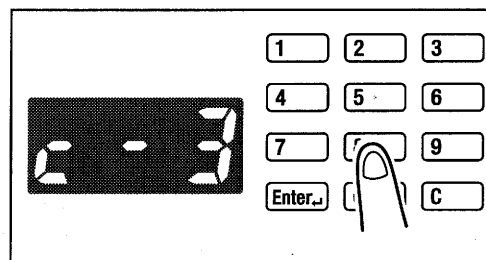

- 6 Nyomja meg a [Start] gombot.

- 7** Nyomja meg a [C] törlőgombot.  
Ezzel törli a jelenlegi beállítást.

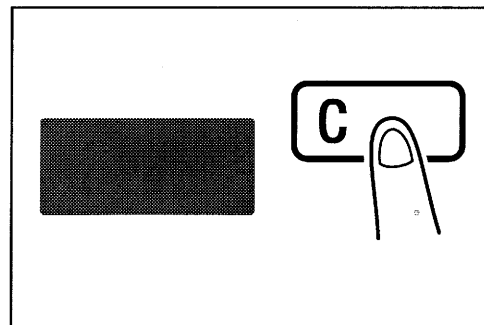

- 8** Adja meg az új beállítást a számgombokkal.  
Pl.: Írjon be egy "2"-t a másolási mód prioritás "Kézi"-re történő módosításához.

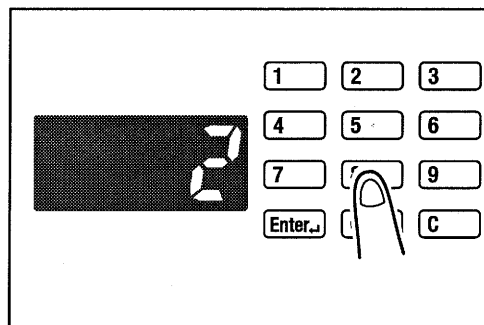

**?** *Helyesbíteni szeretné az éppen elvégzett beállítást?*

**=** Nyomja meg a [C] törlőgombot, és adja meg az új beállítást.

- 9** Nyomja meg a [Start] gombot.

További funkciók beállításának módosításához ismételje meg a 4-9. lépéseket.

- 10** Nyomja meg a [Panel Reset] gombot, hogy visszatérjen az alapértelmezett beállításokhoz.

## 7.2 A dob páramentesítése

Magas páratartalom esetén vagy, amikor a páratartalom hirtelen változik (pl. amikor télen fűtőtestet használ), a pára lecsapódhat a PC dob felületén, foltos másolatokat okozva. Ilyen körülmények között használja a "Dob páramentesítése" funkciót, hogy megszársítsa a PC dob felületét.



### Tipp

*A dob páramentesítése alatt a másolás lehetséges .  
Bizonyos idő elteltével a másológép automatikusan kilép a páramentesítési üzemmódból.*

### A dob páramentesítési folyamatának elindítása

- 1 A felhasználói menü megjelenítése a kijelzőn
  - > A segédprogram megjelenítése a kijelzőn(7-1. oldal)

- 2 Ellenőrizze, hogy az "U--" jelzés megjelent-e a kijelzőn, és írjon be "2"-t a számgombbal.

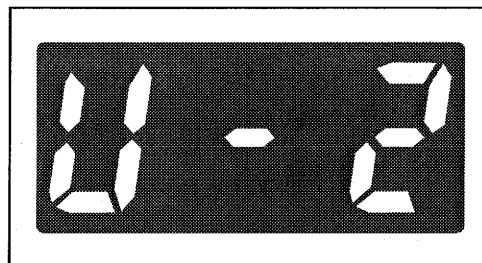

- 3 Nyomja meg a [Start] gombot.

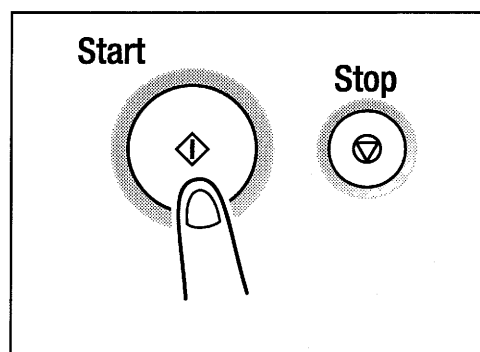

## 7.3 Festékutánpótlás (rendkívüli festékadagolás)

A másológép gyorsan felhasználja a festékkészletet, amikor nagy sötét felületeket tartalmazó eredetiktől (pl. fotókról) nagyszámú másolatot készít. Ennek eredményeként a másolat képdenzitása egyre világosabb lesz. Ilyen esetben használhatja a festékutánpótlás funkciót, hogy gyorsan visszatérjen a normál képdenzitás.



### Megjegyzés

*Ne kapcsolja ki a főkapcsolót, és ne nyissa ki az elülső ajtót, amíg a másológép festékutánpótlást végez.*

*Festékutánpótlás nem lehetséges, ha a képdenzitás megfelelően nagy.*

*A festékutánpótlás folyamata automatikusan fejeződik be.*

### A festékutánpótlási folyamat elindítása

- 1 A felhasználói menü megjelenítése a kijelzőn

> A segédprogram megjelenítése a kijelzőn(7-1. oldal)

- 2 Ellenőrizze, hogy az "U--" jelzés megjelent-e a kijelzőn, és írjon be "3"-t a számgombbal.

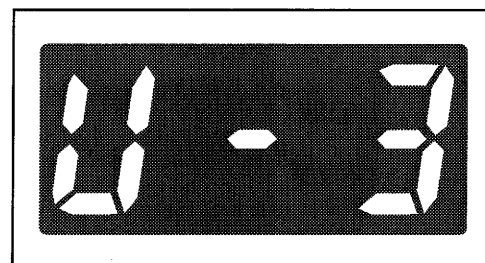

- 3 Nyomja meg a [Start] gombot.

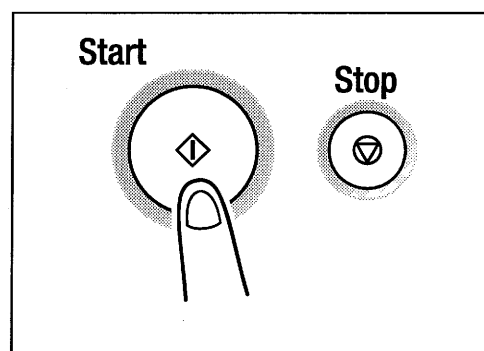

## 7.4 Egyedi méret megadása

Amikor az 1. tálcába nem szabványos papírt tesz, be kell állítania ezzel a funkcióval az egyedi papírméretet.



### Megjegyzés

*A beállítás elvégzése előtt győződjön meg arról, hogy kiválasztotta-e a felhasználói programban a "Papírméret érzékelés"-nél a "Méret megadása" opciót.*



### Tipp

*Ügyeljen arra, hogy helyes értéket adjon meg. A jobboldali ábra segítségül szolgál a papír hosszának és szélességének értelmezésében.*

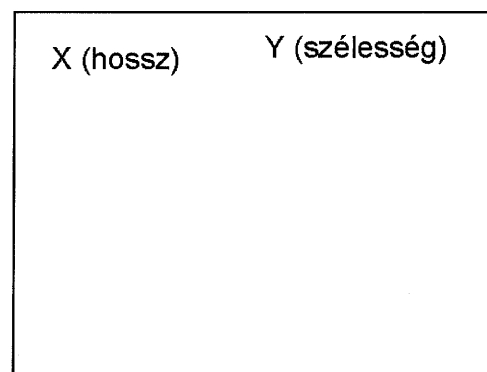

### Egyedi méret megadásának módja (1. tálc)

- 1 A felhasználói menü megjelenítése a kijelzőn
  - > A segédprogram megjelenítése a kijelzőn(7-1. oldal)
- 2 Ellenőrizze, hogy az "U--" jelzés megjelent-e a kijelzőn, és írjon be "4"-et a számgombbal.

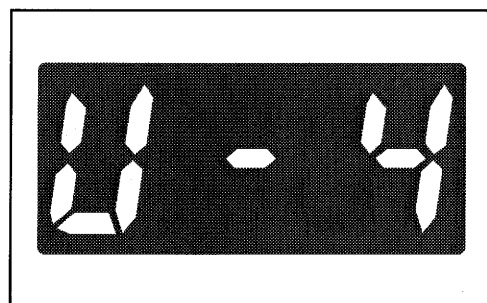

- 3 Nyomja meg a [Start] gombot.

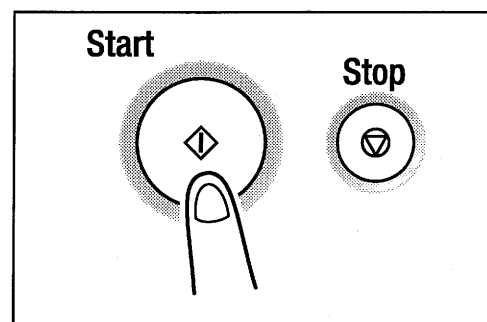

4 Nyomja meg a [C] törlőgombot.

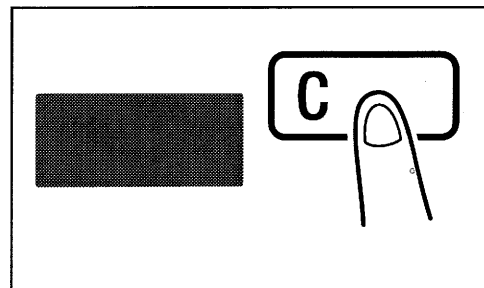

5 Adja meg a betöltött papír X (hosszúság) méretét a számgombokkal.

Pl.: Papírhossz 300 mm

? *Módosítani szeretné az éppen megadott értéket?*

= Nyomja meg a [C] törlőgombot, és adja meg az új adatot

? *Ismeri az egyedi méret papírhosszának tartományát?*

= A hossza 140 - 432 mm között lehet.

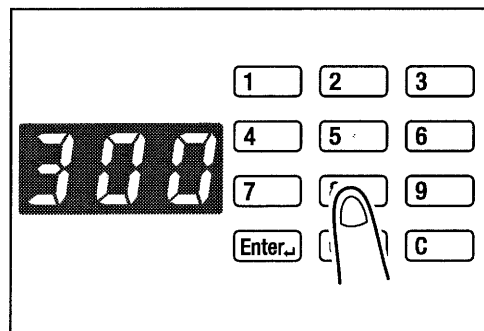

6 Nyomja meg a [Start] gombot.

7 Nyomja meg a [C] törlőgombot.

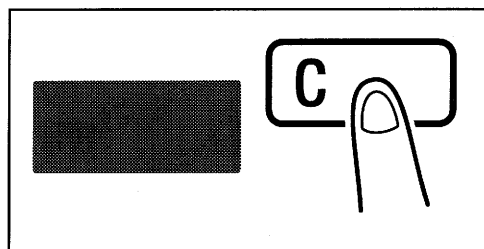

8 Adja meg a betöltött papír Y (szélesség) méretét a számgombokkal.

Pl.: Papírszélesség 200 mm

? *Módosítani szeretné az éppen megadott értéket?*

= Nyomja meg a [C] törlőgombot, és adja meg az új adatot

? *Ismeri az egyedi méret papírszélességének tartományát?*

= A szélessége 90 - 297 mm között lehet.

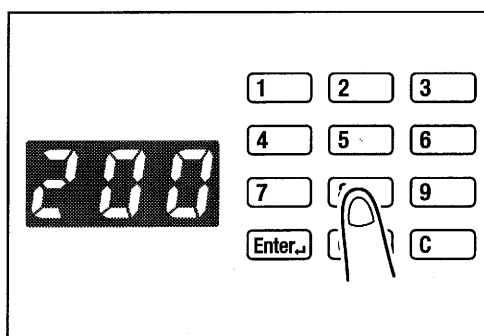

9 Nyomja meg az [Enter] gombot.

## 7.5 Másolásfelügyelet

### Felügyeleti mód

A felügyeleti mód a másológép felügyelőjének eszköze. Amikor a felügyeleti módhoz hozzá kíván férni, meg kell adnia a felügyelői kódot.

A felügyeleti mód két funkció beállítását ajánlja fel: a "Másolásfigyelés"-t és az "Automatikus gépkikapcsolás"-t. Tanulmányozza az alábbi táblázatot, és végezze el a kezelési igénynek megfelelő beállításokat.

| Kód | Elnevezés                            | Beállítás | Setting Details   | Alap-értelm. |
|-----|--------------------------------------|-----------|---|--------------|
| 1   | Másolásfigyelés                      | -         | Állítsa be a különböző funkciókat - A-1-től A-6-ig (7-18. oldal). | -            |
| 2   | Automatikus gépkikapcsolás letiltása | 0         | Feljogosítva  |              |
|     |                                      | 1         | Nincs feljogosítva  | ○            |



### Megjegyzés

*A felügyelői kódot a szerviz programozhatja. Bővebb tájékoztatásért forduljon a szervizhez.*

*A másológép felügyelője ne felejtse el a felügyelői kódot.*

### A felügyeleti beállítások

- 1 A felhasználói menü megjelenítése a kijelzőn
  - > A segédprogram megjelenítése a kijelzőn(7-1. oldal)

- 2 Ellenőrizze, hogy az "U--" jelzés megjelent-e a kijelzőn, és írjon be "5"-öt a számgombbal.

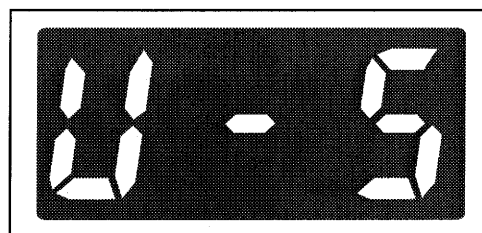

- 3 Nyomja meg a [Start] gombot.

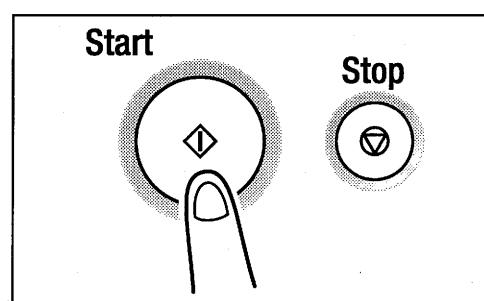

- 4** Adja meg a 6-számjegyű felügyelői kódot a számgombokkal.

? *Ismeri a felügyelői kód beírásának módját?*

= Adja meg a hat számjegyet egymás után.

? *Helyesbíteni szeretné a rosszul megadott számot?*

= Nyomja meg a [C] törlőgombot, és adja meg a helyes számot.

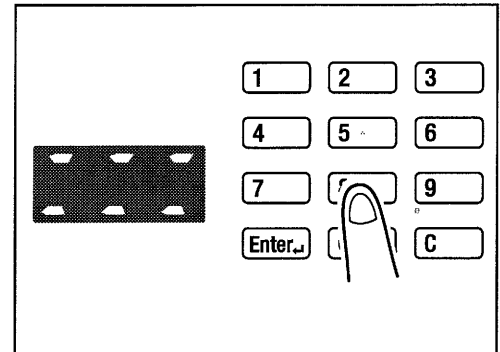

- 5** Nyomja meg a [Start] gombot.

- 6** Ellenőrizze, hogy "Ad-" jelent-e meg a kijelzőn.

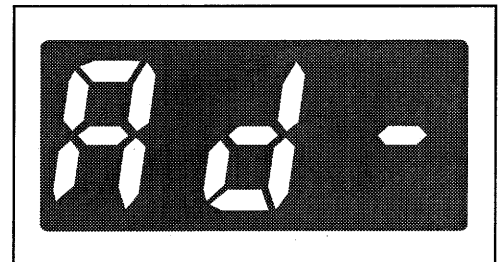

- 7** Adja meg a kívánt menütelhez rendelt számot a számgombokkal.

? *Ismeri a másolásfigyelés hozzáférési kódját?*

= A másolásfigyelés kiválasztásához írjon be "1"-et.

= *Ismeri az automatikus gépkikapcsolás letiltásának hozzáférési kódját?*

= Az automatikus gépkikapcsolás letiltásának kiválasztásához írjon be "2"-t.

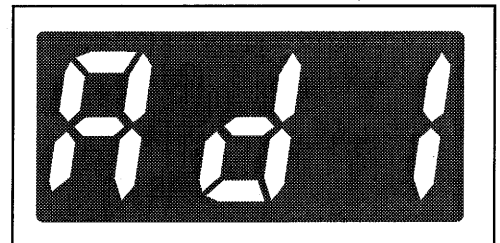

- 8** Nyomja meg a [Start] gombot.

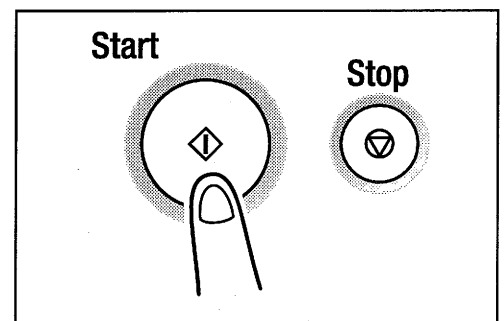



## Másolásfigyelés

A másolásfigyelés lehetővé teszi a felügyelő számára, hogy követhesse az egyes számlákon készített másolatok számát, max. 20 különböző számlát nyilvántartva.

| Kód | Elnevezés  | Beállítás | Magyarázat  | Alapértelmezés |
|-----|--|-----------|---|----------------|
| A-1 | Másolásfigyelés                                    | 0         | A másolásfigyelés engedélyezve                                |                |
|     |  | 1         | A másolásfigyelés kikapcsolva.                                | ○              |
| A-2 | Új számlaszám bevitele                             | -         | 3-számjegyű számlaszámok programozása                         | -              |
| A-3 | Számlák törlése                                    | -         | Egy korábban beprogramozott 3-számjegyű számlaszám törlése    | -              |
| A-4 | Számlák módosítása                                 | -         | Egy korábban beprogramozott 3-számjegyű számlaszám módosítása | -              |
| A-5 | A számlák totál számlalójának egyenkénti kijelzése | -         | Az egyes számlák totál számlalójának kijelzése vagy törlése   | -              |
| A-6 | Az összes számla totál számlalójának törlése       | -         | Az összes számla totál számlalójának törlése egyszerre        | -              |

### A másolásfigyelés beállítási folyamata(A-1)

- 1 Jelenítse meg a felügyeleti módot a kijelzőn.
  - > Felügyeleti mód megjelenítése a kijelzőn (7-16. oldal)
- 2 Ellenőrizze, hogy az "Ad-" jelzés megjelent-e a kijelzőn, és írjon be "1"-et a számgommbal.

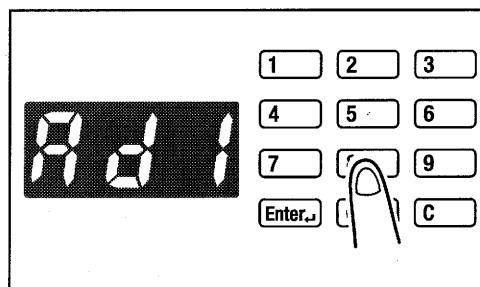

- 3 Nyomja meg a [Start] gombot.

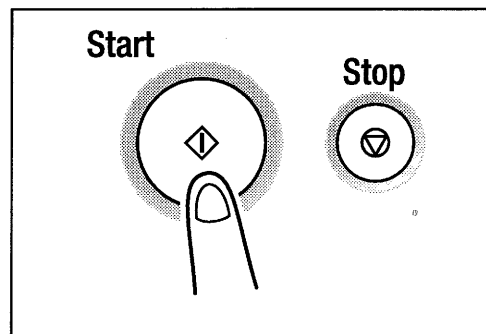

- 4 Ellenőrizze, hogy az "A-" jelzés megjelent-e a kijelzőn, és írjon be "1"-et a számgombbal.

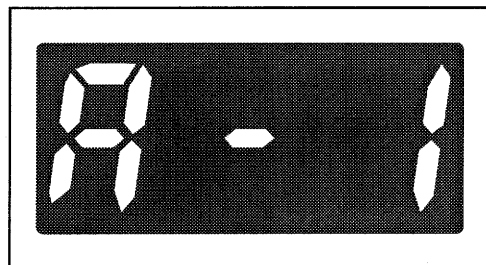

- 5 Nyomja meg a [Start] gombot.

- 6 Válassza ki, hogy engedélyezi vagy letiltja-e a másolásfigyelést úgy, hogy a számgombokkal megadja a megfelelő számot.

? Ismeri a másolásfigyelés engedélyezésének kódját?

= A másolásfigyelés engedélyezéséhez írjon be "0"-át.

? Ismeri a másolásfigyelés letiltásának kódját?

= A másolásfigyelés letiltásához írjon be "1"-et.

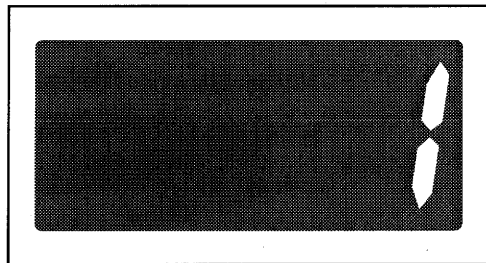

- 7 Nyomja meg a [Start] gombot.

## Számlaszám bevitele (A-2)

- 1 Jelenítse meg a felügyeleti módot a kijelzőn.  
> Felügyeleti mód megjelenítése a kijelzőn (7-16. oldal)

- 2 Ellenőrizze, hogy az "Ad-" jelzés megjelent-e a kijelzőn, és írjon be "1"-et a számgombbal.

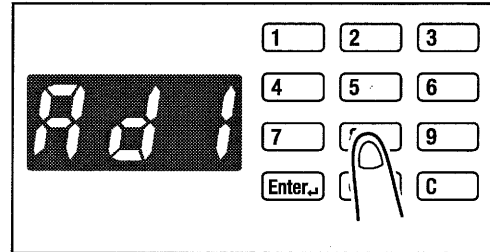

- 3 Nyomja meg a [Start] gombot.
- 4 Ellenőrizze, hogy az "A-" jelzés megjelent-e a kijelzőn, és írjon be "2"-t a számgombbal.

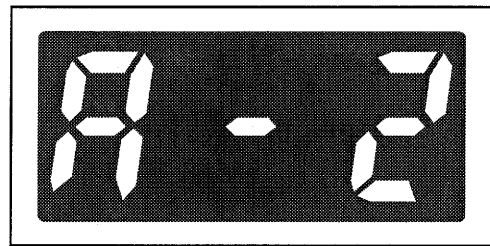

- 5 Nyomja meg a [Start] gombot.
- 6 Adja meg a 3-számjegyű számlaszámot a számgombokkal.

? *Ismeri a számlaszámok megadásának korlátait?*

= A számlaszámok 001-999 közötti 3-jegyű számok lehetnek.

= Ha a megadott számlaszám már létezik, a beírás visszautasítódik. Adjon meg más számot.

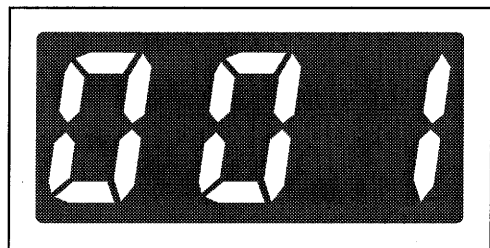

- 7 Nyomja meg a [Start] gombot. Ezzel elmenti a számlaszámot.



### Tipp

*Ahhoz, hogy sorban további számlaszámokat is megadhasson, ismételje meg az 4-7. lépéseket.*

### Számlaszám törlése (A-3)

- 1 Jelenítse meg a felügyeleti módot a kijelzőn.  
> Felügyeleti mód megjelenítése a kijelzőn (7-16. oldal)

- 2 Ellenőrizze, hogy az "Ad-" jelzés megjelent-e a kijelzőn, és írjon be "1"-et a számgommbal.

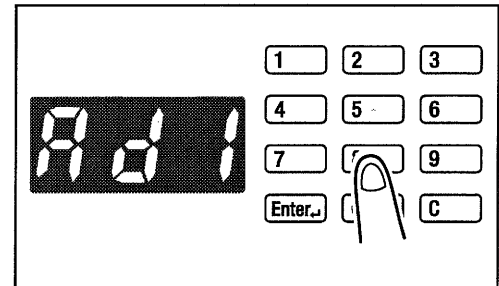

- 3 Nyomja meg a [Start] gombot.

- 4 Ellenőrizze, hogy az "A-" jelzés megjelent-e a kijelzőn, és írjon be "3"-at a számgommbal.

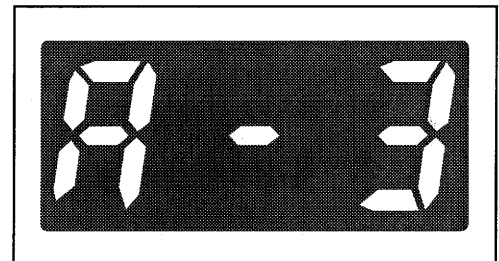

- 5 Nyomja meg a [Start] gombot.

- 6 Nyomja meg a [^] vagy a [v] gombot, hogy kiválassza a törölni kívánt számlaszámot.

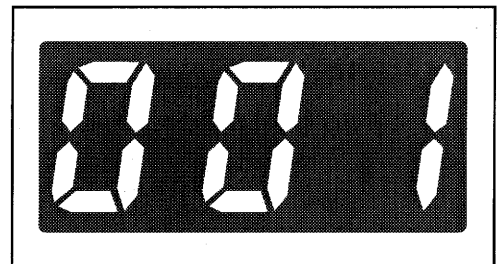

- 7 Nyomja meg a [Start] gombot.  
Törlődik a kiválasztott számlaszám.

? *Tudja, hogyan kell törölni egy másik számot?*

= Ismétlje meg a 4-7. lépéseket.

## Számlaszám megváltoztatása (A-4)

- 1 Jelenítse meg a felügyeleti módot a kijelzőn.  
 > Felügyeleti mód megjelenítése a kijelzőn (7-16. oldal)

- 2 Ellenőrizze, hogy az "Ad-" jelzés megjelent-e a kijelzőn, és írjon be "1"-et a számgombbal.

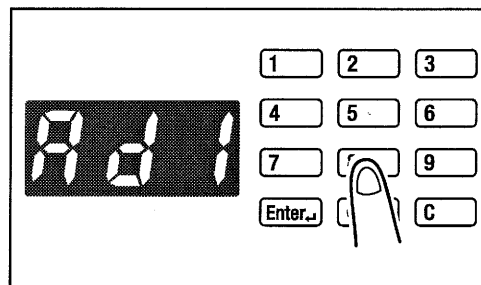

- 3 Nyomja meg a [Start] gombot.
- 4 Ellenőrizze, hogy az "A-" jelzés megjelent-e a kijelzőn, és írjon be "4"-et a számgombbal.

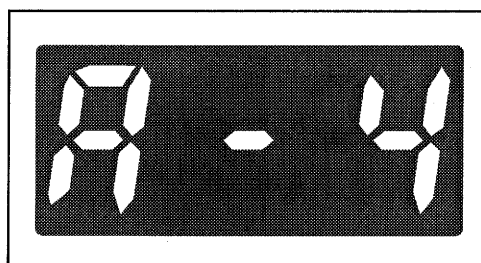

- 5 Nyomja meg a [Start] gombot.
- 6 Nyomja meg a [^] vagy a [v] gombot, hogy kiválassza a módosítani kívánt számlaszámot.

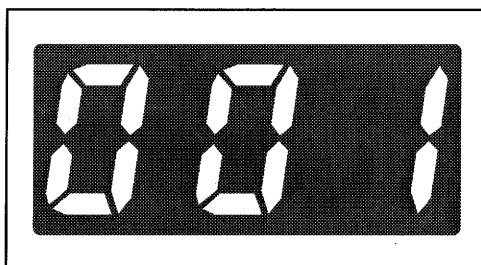

- 7 Nyomja meg a [Start] gombot a régi számlaszám törléséhez.
- 8 Adja meg az új számlaszámot a számgombokkal.
- 9 Nyomja meg a [Start] gombot.  
Ezzel elmenti az új számlaszámot.

**A számlálók totál számlálójának egyenkénti kijelzése (A-5)**

- 1 Jelenítse meg a felügyeleti módot a kijelzőn.  
> Felügyeleti mód megjelenítése a kijelzőn (7-16. oldal)

- 2 Ellenőrizze, hogy az "Ad-" jelzés megjelent-e a kijelzőn, és írjon be "1"-et a számgommbal.

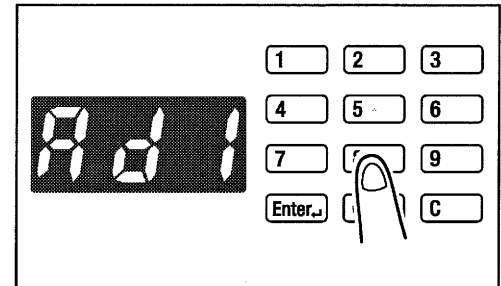

- 3 Nyomja meg a [Start] gombot.
- 4 Ellenőrizze, hogy az "A-" jelzés megjelent-e a kijelzőn, és írjon be "5"-öt a számgommbal.

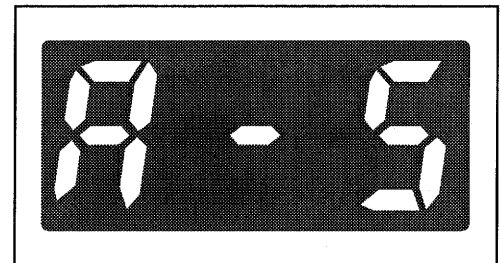

- 5 Nyomja meg a [Start] gombot.
- 6 Nyomja meg a [^] vagy a [v] gombot, hogy kiválassza azt a számlaszámot, amelynek a számlálóját ellenőrizni kívánja.

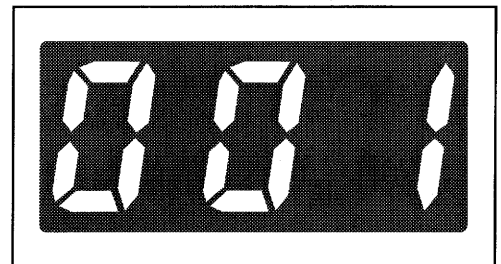

- 7 Nyomja meg a [Start] gombot.

- 8** A kijelző a totál számláló állását mutatja.  
Pl.: Ha a totál számláló állása 1 234, azt a kijelző a jobboldali ábra szerinti elrendezésben mutatja.

? *Ismeri a totál számláló nullázásának módját?*

= Nyomja meg a [C] törlőgombot.

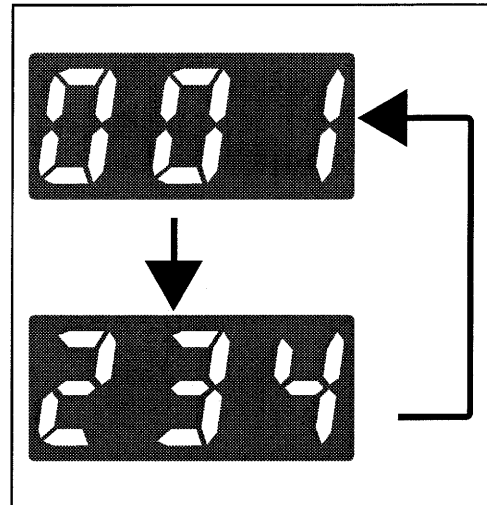

- 9** Nyomja meg a [Start] gombot.  
Ezután a kijelző visszatér abba az állapotba, amely lehetővé teszi egy újabb számlaszám kiválasztását (6. lépés).

? *Ismeri, hogyan lehet sorban ellenőrizni vagy nullázni a többi számla számlálóját?*

= Ismétlje meg a 6-9. lépéseket.

**Az összes számla totál számlálójának törlése (A-6)**

- 1 Jelenítse meg a felügyeleti módot a kijelzőn.  
> Felügyeleti mód megjelenítése a kijelzőn (7-16. oldal)

- 2 Ellenőrizze, hogy az "Ad-" jelzés megjelent-e a kijelzőn, és írjon be "1"-et a számgombbal.

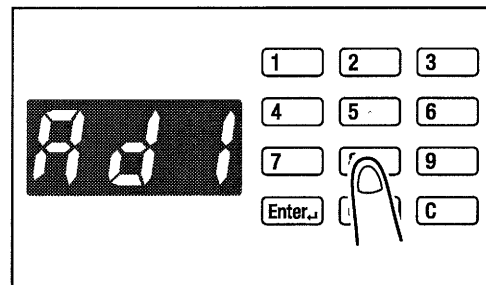

- 3 Nyomja meg a [Start] gombot.
- 4 Ellenőrizze, hogy az "A-" jelzés megjelent-e a kijelzőn, és írjon be "6"-ot a számgombbal.

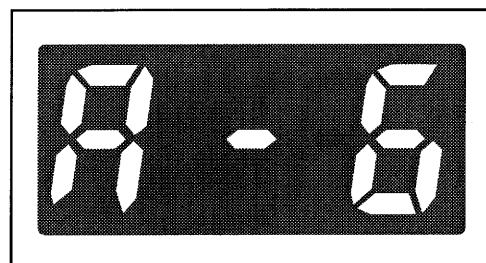

- 5 Nyomja meg a [Start] gombot.
- 6 Ellenőrizze, hogy a kijelző "CLr"-t mutat-e,

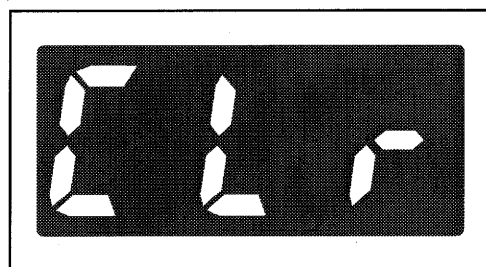

- 7 Nyomja meg a [Start] gombot.  
Ezzel törli az összes számláló totál számlálóját úgy, hogy visszaállítja "0"-ra.



## Az automatikus gépkikapcsolás letiltása

Az automatikus gépkikapcsolás letiltása lehetővé teszi a felügyelő számára, hogy lehetővé vagy lehetetlenné tegye a felhasználói menüben az automatikus gépkikapcsolás letiltásának kiválaszthatóságát .

- Alapértelmezés a "Nincs jogosultság".

## Az automatikus gépkikapcsolás letiltásának beállítása

**1** Jelenítse meg a felügyeleti módot a kijelzőn.

- > Felügyeleti mód megjelenítése a kijelzőn (7-16. oldal)

**2** Ellenőrizze, hogy az "Ad-" jelzés megjelent-e a kijelzőn, és írjon be "2"-t a számgombbal.

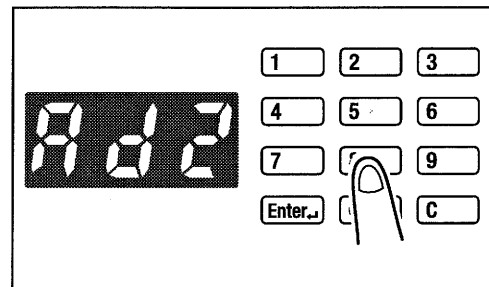

**3** Nyomja meg a [Start] gombot.

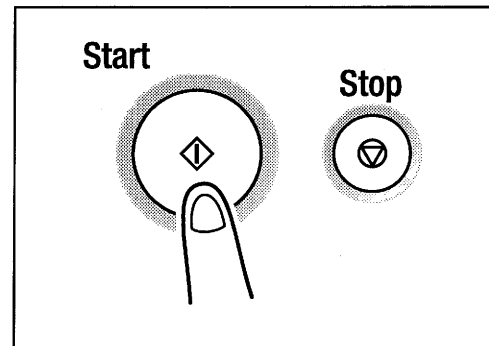

**4** Nyomja meg a [C] törlőgombot. Ezzel törli az aktuális beállítást.

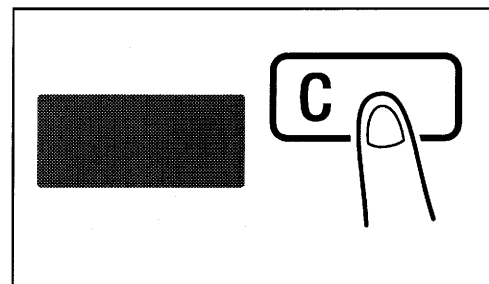

- 5** Adja meg az új beállítást a számgombokkal.
- ?** Tudja a "Van jogosultság az automatikus gépkikapcsolás letiltására" számát?
- =** Írjon be egy "0"-át.
- 6** Nyomja meg a [Start] gombot.  
Ezzel érvényesíti az új beállítást.

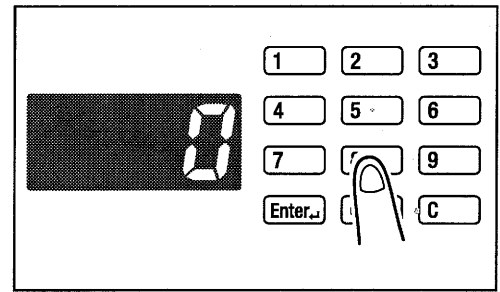

## 7.6 Az összes másolt/nyomtatott példányszám ellenőrzése

A kezelőpanelen lévő [ Meter Count] (számlálók) gomb lehetővé teszi az ellenőrzését annak, hogy a másológép üzembehelyezése óta hány másolatot vagy nyomtatott oldalt készítettek.

A következő adatokkal szolgál

- **Totál számláló:**  
A másológép üzembehelyezése óta készített másolatok vagy nyomtatott oldalak számát mutatja.
- **Méretes számláló:**  
Egy előre beállított formátumú papírra készített másolatok vagy nyomtatott oldalak számát mutatja. (A formátumot a szerviz állíthatja be.)

### A [Meter Count] gomb használata

- 1 Nyomja meg a [Meter Count] gombot.

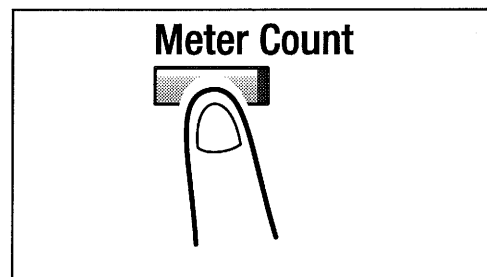

- 2 Ellenőrizze, hogy a "tc" jelzés megjelent-e a kijelzőn. Ekkor a totál számláló állása látható.  
Pl.: Ha a totál számláló állása 1 234, azt a kijelző a jobboldali ábra szerinti elrendezésben mutatja.

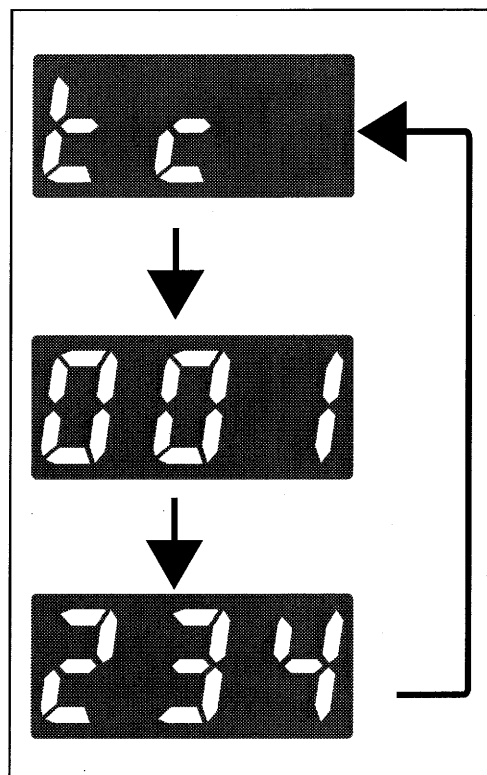

- 3** Ha ellenőrizni kívánja a méretes számláló állását, nyomja meg megegyszer a [Meter Count] gombot.

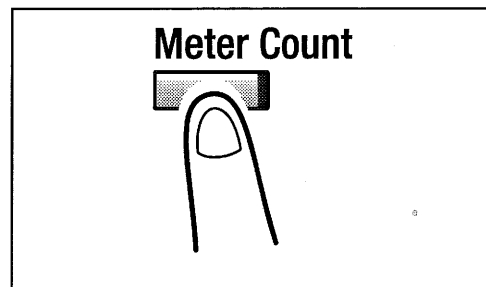

- 4** Ellenőrizze, hogy az "Sc" jelzés megjelent-e a kijelzőn. Ekkor a méretes számláló állása látható.  
Pl.: Ha a méretes számláló állása 123, azt a kijelző a jobboldali ábra szerinti elrendezésben mutatja.

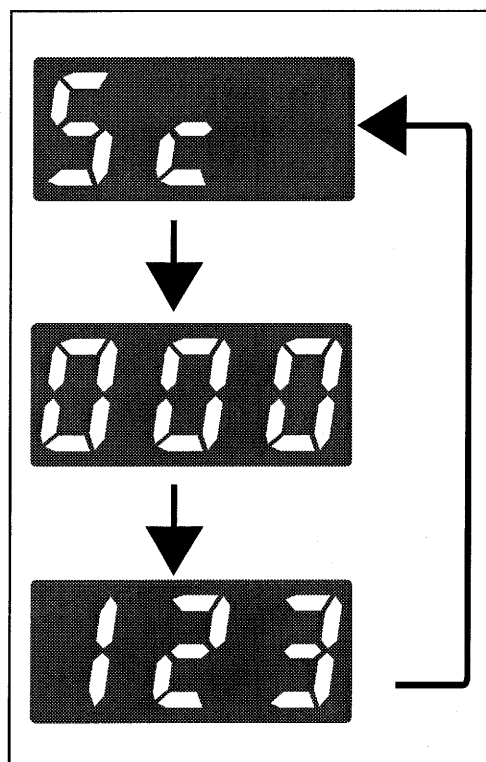

- 5** Ha ellenőrizte a számláló vagy a számlálók állását, nyomja meg a [Meter Count] gombot. Ekkor visszatér a kiinduló állapot.

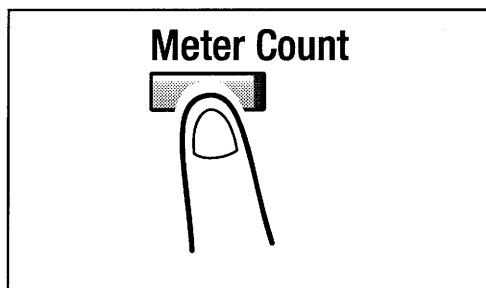

## 7.7 Feladat elmentése

A gyakran használt feladatokat a memóriában tárolhatja, hogy később előhívhassa egy gyors beállítás céljából. Két különböző feladat tárolható: Feladat 1 (Jb1) és Feladat 2 (Jb2).



### Megjegyzés

*A másológép felmelegedése alatt vagy a megszakításos üzemmódban feladat nem menthető el.*

### Feladat elmentésének módja

- 1 Végezze el a memóriában tárolni kívánt feladat beállításait.
- 2 Nyomja meg a [Job Input] (feladat bevitele) gombot.

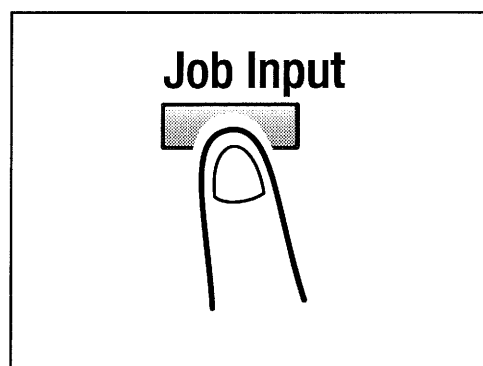

- 3 Ellenőrizze, hogy a "Jb1" jelzés megjelent-e a kijelzőn. Ha a feladatot "Jb2" néven kívánja tárolni, jelenítse meg ezt a kijelzőn.

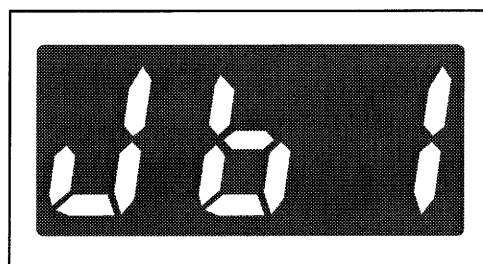

? *Tudja, hogyan kell megváltoztatni a kijelző tartalmát?*

= Ahányszor megnyomja a [Job Input] gombot, a kijelzés a "Jb1" és a "Jb2" között váltakozik.

? *Tudja mi történik, ha a kiválasztott tárolóban már van elmentett feladat?*

= Egy új feladat elmentésekor törlődik a régi.

- 4 Nyomja meg az [Enter] gombot.

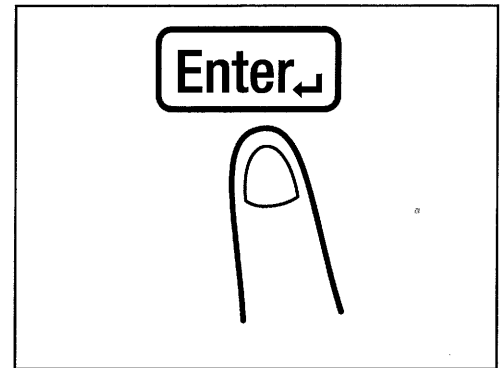

- 5 A kijelzés a jobboldali ábra szerint változik meg, jelezve, hogy a feladatot elmentette a "Jb1" tárolóba.

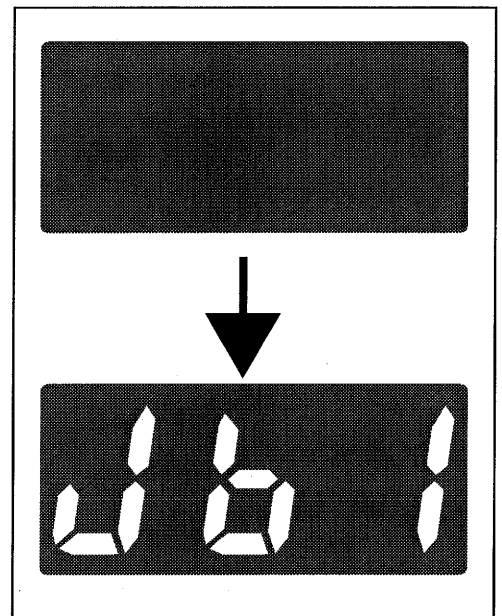

## Feladat lehívása a memóriából

- 1 Helyezze el az eredetit.
  - > Eredetik elhelyezése (4-1. oldal)
- 2 Nyomja meg a [Job Recall] (feladat visszahívása) gombot, hogy megtekinthesse a kijelzőre behívott tároló (feladat) jelét.

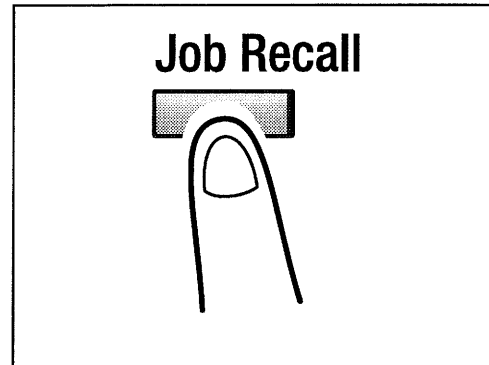

- 3 Ellenőrizze, hogy a kijelzőn a kívánt feladat jele jelent-e meg.

? *Tudja, hogyan lehet megváltoztatni a kijelző tartalmát?*

= Ahányszor megnyomja a [Job Input] gombot, a kijelzés a "Jb1" és a "Jb2" között váltakozik.

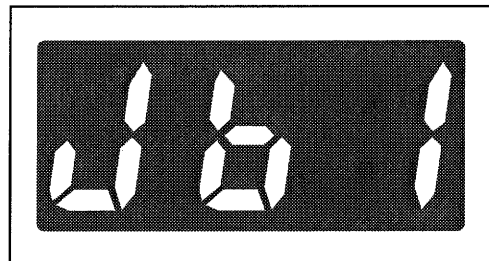



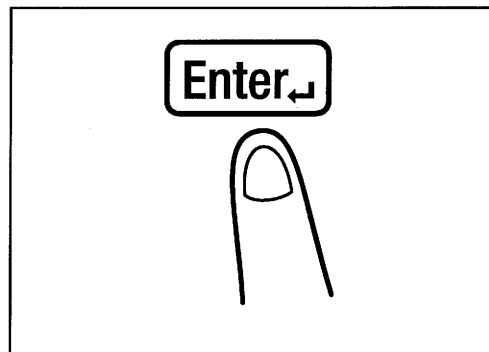







- 4 Nyomja meg az [Enter] gombot.















- 5 Nyomja meg a [Start] gombot.







## 8 Hibajelzések és más figyelmeztetések

### 8.1 A fő hibajelzések és a teendő intézkedések

| Hibajelzés  | Lehetséges ok   | Teendő  |
|---|---|---|
|    | Kifogyott a festék, és a másológép nem képes másolatokat készíteni.                         | Tegyen be új festékflakont. "A festékflakon cseréje" (8-8. oldal)   |
|    | Megfelelő formátumú papír nem áll rendelkezésre a másoláshoz az Auto Papír másolási módban. | Tegyen papírt a villogó papírformátum jelzésnek megfelelő tálcába vagy nyomja meg a [Paper] gombot, hogy más papírformátumot válasszon. |
|          | Papírelakadás történt a másológépben.   | Azonosítsa az elakadás helyét a kezelőpanelen, és távolítsa el az elakadt papírt. "Papírelakadás megszüntetése" (8-12. oldal)           |



| Hibajelzés  | Lehetséges ok  | Teendő  |
|---|--|---|
| <br><br> | Papírelakadás (eredeti) történt az automatikus eredetiadagolóban.            | Azonosítsa az elakadás helyét a kezelőpanelen, és távolítsa el az elakadt papírt. "Papírelakadás megszüntetése" (8-19. oldal)   |
|    | Elakadt papír maradt a másológépben.   | Azonosítsa az elakadás helyét a kezelőpanelen, és távolítsa el az elakadt papírt. "Papírelakadás megszüntetése" (8-12. oldal)   |
|    | Elakadt papír maradt a kézitálcán.   | Távolítsa el a papírt a kézitálcáról.   |
|   | A másológép ajtaja nyitva maradt, vagy nincs rendesen becsukva.              | Azonosítsa a nyitott burkolat helyét a kezelőpanelen, és csukja be a burkolatot (ajtót).  |
|    | Az automatikus eredetiadagoló felemelt helyzetben van.                       | Hajtsa le rendesen az automatikus eredetiadagolót.  |
|    | Nyitva van az automatikus eredetiadagoló fedele.                             | Csukja be az eredetiadagoló fedelét.  |
|    | Megtelt a memória az adatok beolvasásakor.                                   | Nyomja meg a [Panel Reset] gombot, vagy kapcsolja ki és be a főkapcsolót. (Ez törli az eddig beolvasott összes adatot.)   |
|    | Megtelt a memória, amikor az adatok vétele történt a személyi számítógéptől. | Nyomja meg a [Panel Reset] gombot, vagy kapcsolja ki és be a főkapcsolót. (Ez törli az eddig beolvasott összes adatot.)   |
|    | Papírméret hibát okozott a tálcába betett papír.                             | Nyomja meg a [C] törlőgombot, húzza ki azt a tálcát, amelyik a papírméret hibát okozta, és tolja vissza a gépbe.<br>Ellenőrizze a papírméret beállítását az egyedi méret megadásánál, és végezze el ismét az egyedi papírméret beállítását. |
|    | Nincs betéve a számlálókulcs.  | Tegye be a számlálókulcsot.   |

| Hibajelzés  | Lehetséges ok   | Teendő   |
|---|---|--|
|    | A megadott számadat a beállítási tartományon kívül van. | Ellenőrizze az adatot, és szükség esetén adja meg a helyes értéket.  |
|    | Elérkezett az ütemezett karbantartás ideje.             | Hívja a szervizt.  |
|    | Szükséges az előhívó modul cseréje.                     | Hívja a szervizt.  |
| <br><br><br>Pl.: C0510 fixáló hiba | A másológép meghibásodott.                              | A másológép ki- és bekapcsolása visszaállítja a gépet. Ha ezzel nem törlődik a hiba, hívja a szervizt, és adja meg a kijelzőn látható hibakódot. |

## 8.2 Amikor a papírhiány jelzése megjelenik...

Ha a másolási ciklus alatt kifogy a papír, megjelenik a papírhiány jelzése, és leáll a másolás.

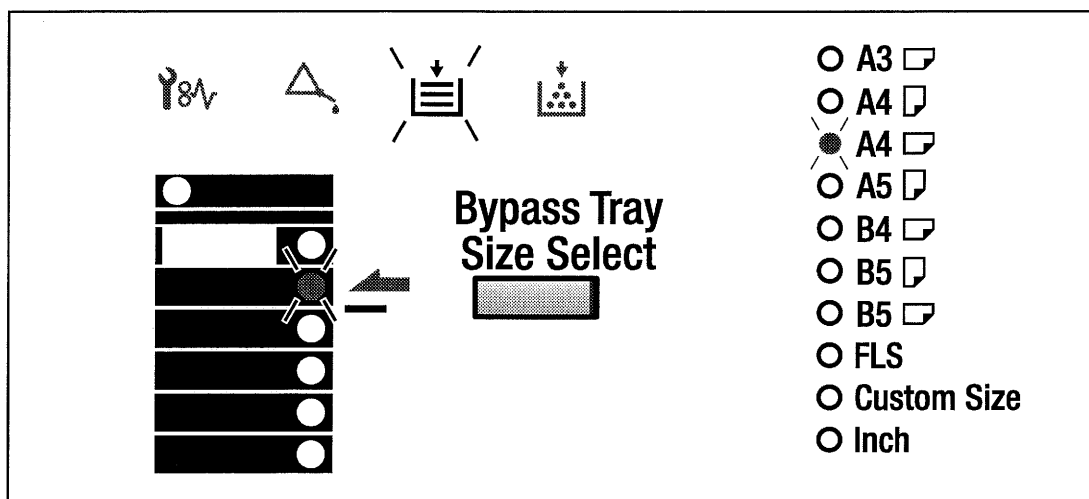

Azonosítsa be a kezelőpanel jelzése alapján a tálcát, amelyikből kifogyott a papír. Ezután pedig kövesse a "Papír betöltése" szerinti lépéseket, és tegyen be papírt szükség szerint.

### Papír betöltése

#### <1. tálca>

**1** Húzza ki az 1. tálcát.

**?** *Ismeri az elővigyázatossági szabályokat, amelyeket a tálca kihúzásakor be kell tartani?*

**=** *Ügyeljen arra, hogy ne érintse meg a behúzógörgő felületét.*

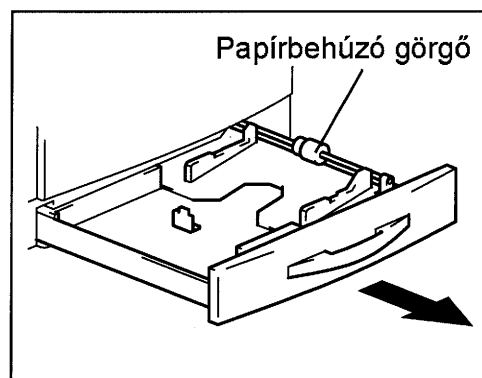

**2** Nyomja le a papíremelő lemezt, hogy az bekattanva, alsó helyzetében rögzítődjék.

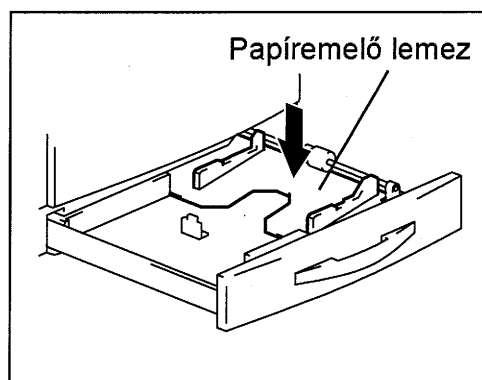

- 3** Tegyen papírt a tálcába úgy, hogy a papír elülső oldala (kicsomagolásakor a felfelé néző oldala) felfelé nézzen.

**?** *Túl sok papírt tett a tálcába?*

**=** *Annyi papírt tegyen be, hogy a köteg teteje ne legyen magasabban a max. szintjénél.*

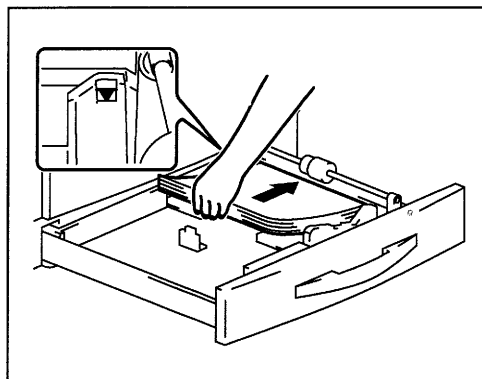

- 4** Csúsztassa a szélvezetőt és a hátsó szél határolóját a papírköteghez.

**?** *Ismeri az elővigyázatossági szabályokat, amelyeket a papír betöltésekor be kell tartani?*

**=** *Ügyeljen arra, hogy a szélvezető és a hátsó szél határolója szorosan nekifeküdjön a papírköteg széleinek.*

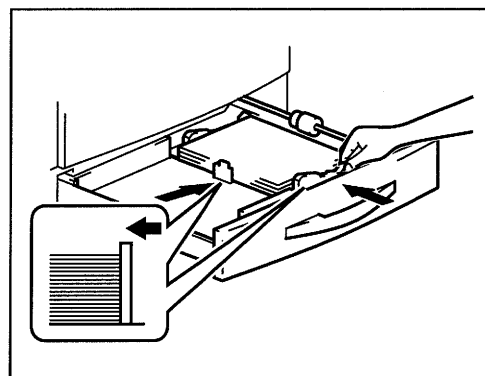

- 5** Csúsztassa vissza a tálcát a másológépbe.

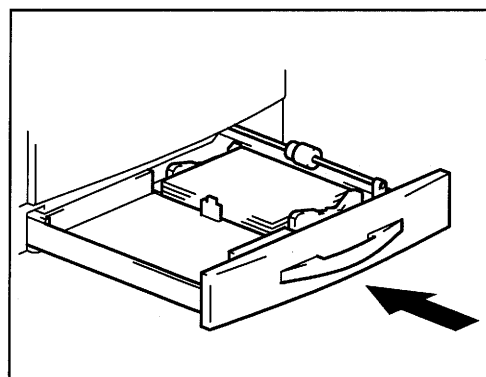

**<2. tálcá>**

A papírbetöltési eljárás ugyanaz a 3., a 4. és az 5. tálcánál is.

- 1** Húzza ki a 2. tálcát.

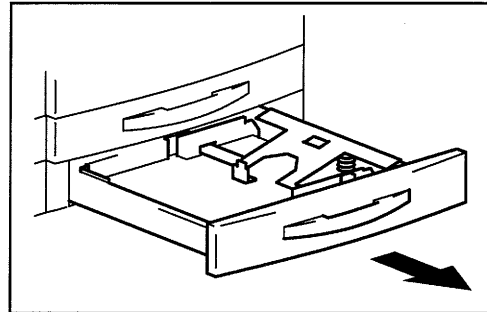

- 2** Nyomja le a papíremelő lemezt, hogy az bekattanva, alsó helyzetében rögzítődjék.

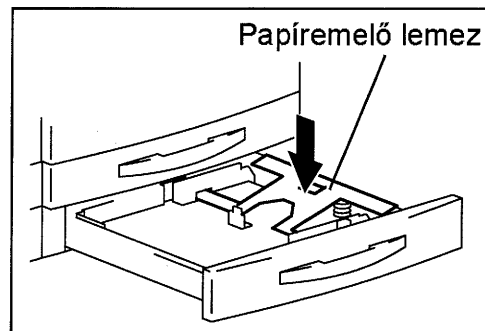

- 3** Tegyen papírt a tálcába úgy, hogy a papír elülső oldala (kicsomagolásakor a felfelé néző oldala) felfelé nézzen.

- ?** *Túl sok papírt tett a tálcába?*  
**=** *Annyi papírt tegyen be, hogy a köteg teteje ne legyen magasabban a max. szintjénél.*

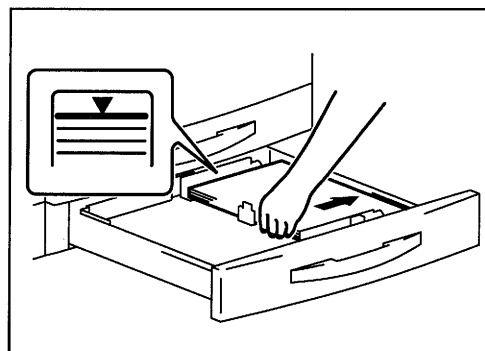

- 4** Csúsztassa a szélvezetőt és a hátsó szél határolóját a papírköteghez.

- ?** *Ismeri az elővigyázatossági szabályokat, amelyeket a papír betöltésekor be kell tartani?*  
**=** *Ügyeljen arra, hogy a szélvezető és a hátsó szél határolója szorosan nekifeküdjön a papírköteg széleinek.*

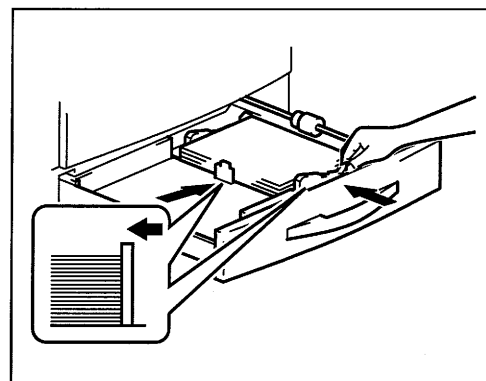

- 5** Csúsztassa vissza a tálcát a másológépbe.

**<Többlapos kézitálca>**

**1** Tegyen papírt a kézitálcára.

**?** *Ismeri az elővigyázatossági szabályokat, amelyeket a tálca kihúzásakor be kell tartani?*

**=** *Ügyeljen arra, hogy a másolandó felület lefelé nézzen.*

**=** *Annyi papírt tegyen be, hogy a köteg teteje ne legyen magasabb a max. szintjénél.*

**=** *Betöltés előtt simítsa ki a papír görbületeit.*

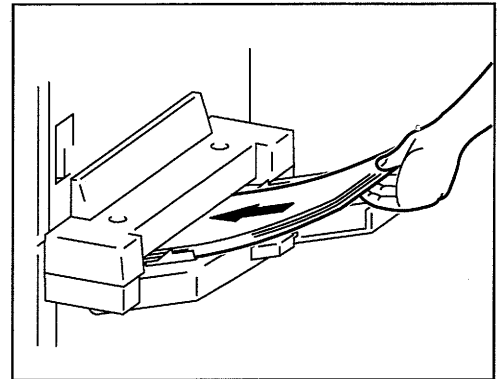

**2** Szabályozza be a papírvezetőket és a kézitálca hosszabbítóját a papír méretének megfelelően.

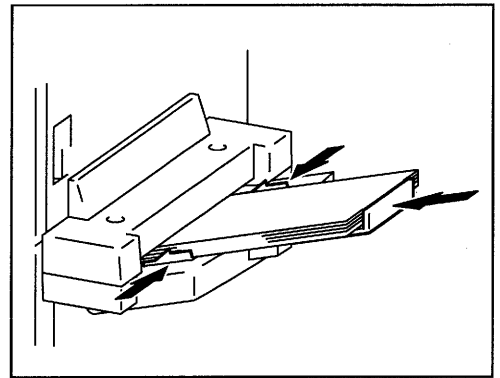

## 8.3 Amikor a festékhiány jelzése megjelenik...

Amikor kevés a festék, megjelenik a festékhiány jelzése (lásd az ábrát). Amint lehet, cserélje ki a festékflakont egy újra.

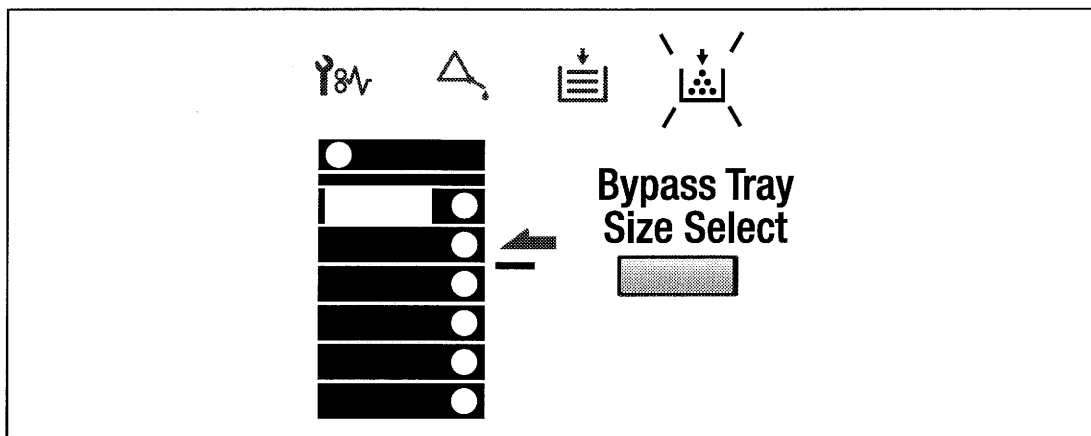

### Megjegyzés

*Csak az ehhez a másológéphez gyártott festéket használja. Soha ne használjon más típusú festéket, mert meghibásodást okozhat.*

*A szerviz erről részletes tájékoztatást ad.*

*A használt festékflakont ne tegye hulladékba, hanem őrizze meg. Igény esetén a szerviz a következő látogatáskor elszállítja.*

### A festékflakon cseréje

- 1 Nyissa ki az elülső ajtót.

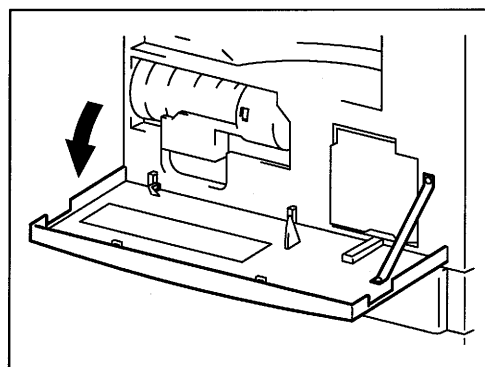

- 2 Hajtsa ki a festékflakon tartóját, és óvatosan húzza ki a használt festékflakont.

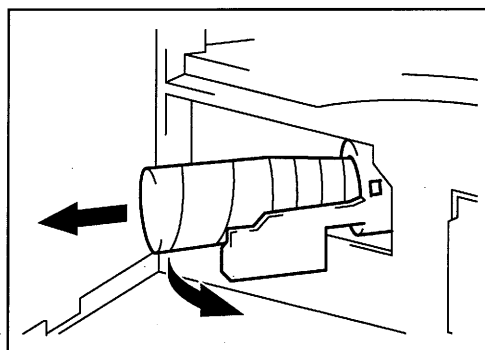

- 3** Az új festékflakont a rajta lévő zárszalaggal felfelé tartva, lassan húzza le a szalagot az ábra szerint.

**?** *Ismeri az elővigyázatossági szabályokat, amelyeket a szalag lehúzásakor be kell tartani?*

**=** *Lassan húzza le a szalagot, mert egy kevés festék kiszóródhat a flakonból.*

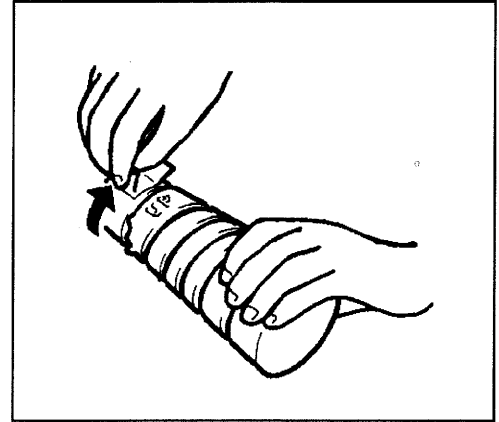

- 4** Tegye be és tolja be a flakont a helyére úgy, hogy az "UP" jelzés felfelé nézzen.

**?** *Tudja, hogy mennyire kell betennie a flakont?*

**=** *Illessze a flakonon lévő kiálló részt a tartón lévő mélyedésbe az ábra szerint.*

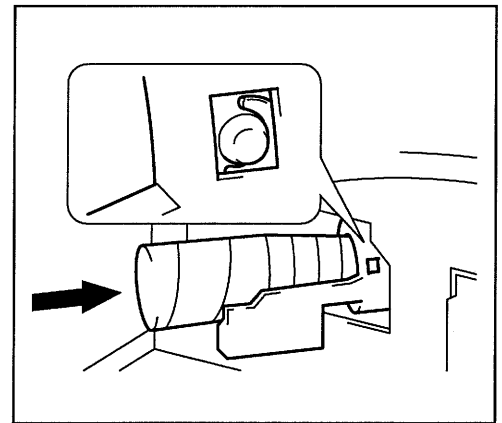

- 5** Háromszor vagy négyszer ütögesse meg enyhén a flakon alját.

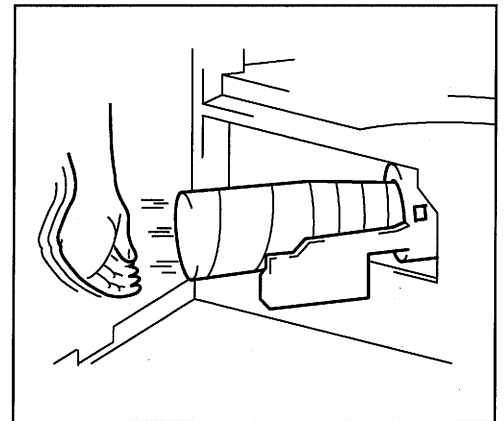



**6** Hajtsa vissza a festékflakon tartót, és csukja be az elülső ajtót.

> A festékszállítás az elülső ajtó becsukásakor rögtön megkezdődik.

**?** Tudja, hogy mit kell tennie, ha kicsi a másolatok denzitása közvetlenül a festékflakon cseréje után?

**=** Indítsa el a segédprogramok közül a "Festékutánpótlás"-t (8-12. oldal).

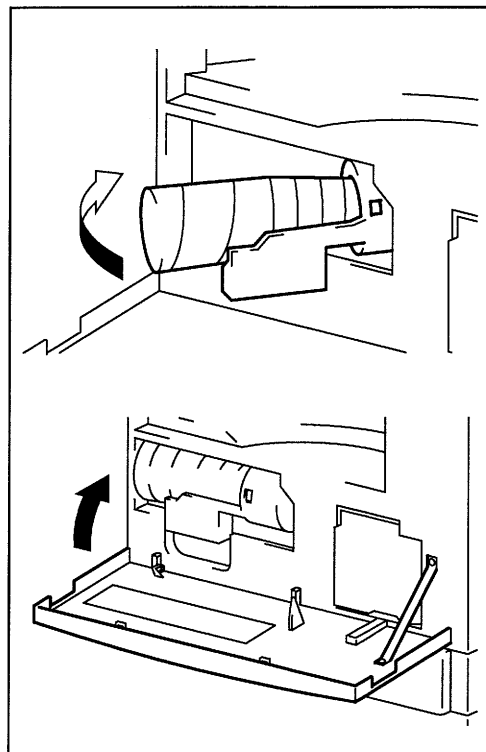

## 8.4 Amikor a papírelakadás jelzése megjelenik...

Ha a másolási ciklus alatt papírelakadás történik, kigyullad az elakadásjelző, és leáll a másolási ciklus.

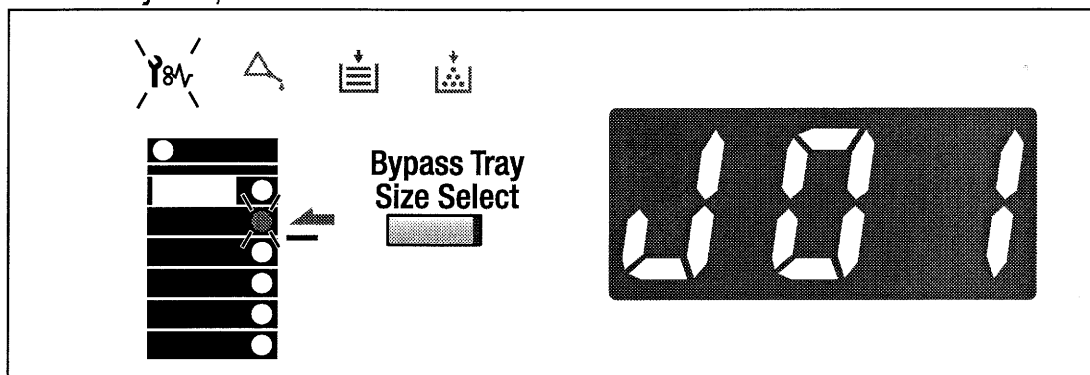

Távolítsa el az elakadt papírt, az alábbi eljárás lépéseit követve.

### Elakadásjelzések és az elakadás helyének megállapítása

A villogó fény azt jelzi, hogy elakadt papír van a gépben.

A papírelakadás megszüntetésének módja függ az elakadás helyétől. Először határolja be az elakadás helyét, ezután pedig szüntesse meg az elakadást az adott helynek megfelelő eljárást alkalmazva.

Az alkalmazandó eljárás oldalszáma az alábbi ábrából állapítható meg.

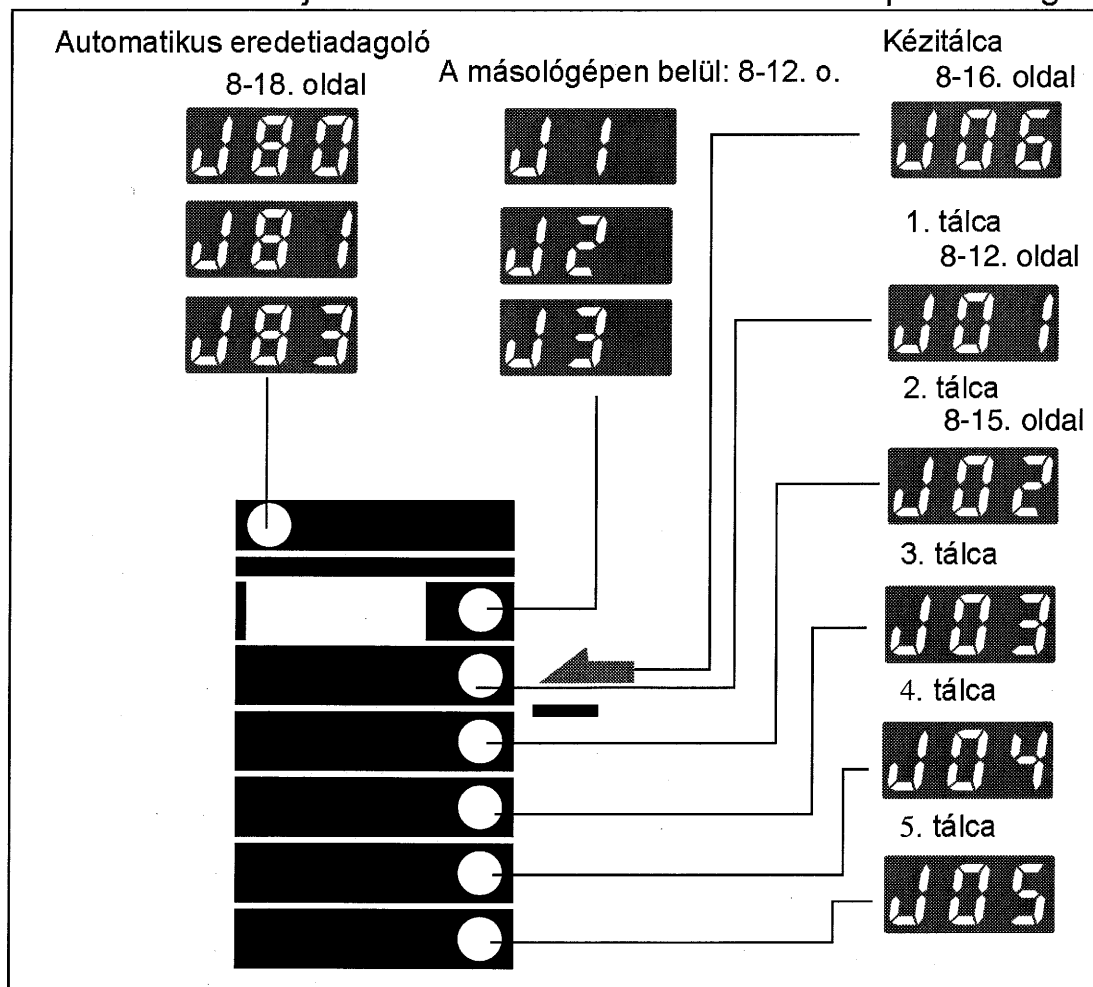

## Elakadások megszüntetése

<A másológépen belül>



### FIGYELMEZTETÉS

**A fixáló egység környezete rendkívül forró.**

>> Az égési sérülés kockázatának csökkentése érdekében, ne érintsen meg a környezetében semmi mást, csak a kijelölt gombot.



### FIGYELMEZTETÉS

**A vezetőlemez hátsó oldalán különböző kiugrások vannak.**

>> A sérülés elkerülése érdekében ügyeljen arra, hogy ne érintsen meg semmit a papíron kívül.

- 1 Nyissa ki a másológép jobboldali ajtaját.

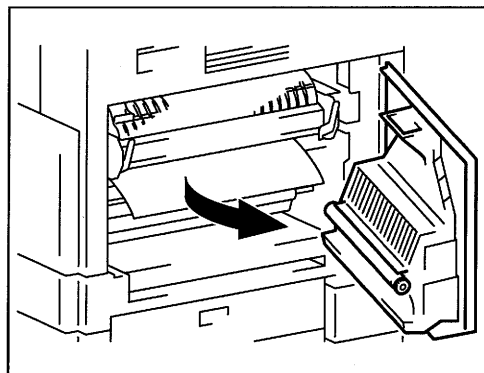

- 2 Oldja ki a fixáló egység papírszabadítóját.

? *Ismeri a papírszabadító kioldásának módját?*

= *Mozdítsa el a zöldszínű karokat az ábra szerint a papír kiszabadításához.*

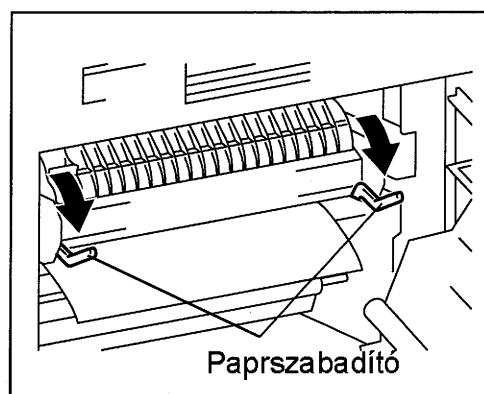

- 3 Óvatosan húzza ki a papírlapot.

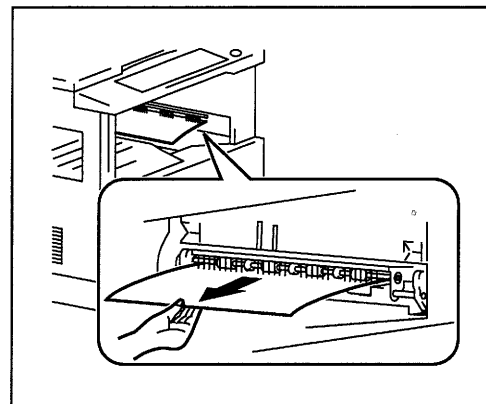

- 4 A vezetőlemezt lesüllyesztve, óvatosan húzza ki a papírlapot.

? *Tudja, hogy melyik részét kell megfogni?*

= *A zöld színű részt kell megfogni ahhoz, hogy a vezetőlemezt lesüllyessze*

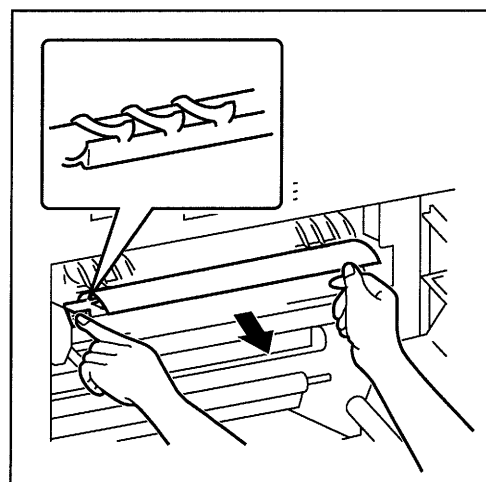

- 5 A hengeren lévő gombot a nyíl irányában elforgatva, óvatosan húzza ki az elakadt papírt.

? *Tudja, hogy a henger elforgatásához melyik részt kell megfogni?*

= *Ügyeljen arra, hogy a henger elforgatásához a zöld gombot kell elforgatni.*

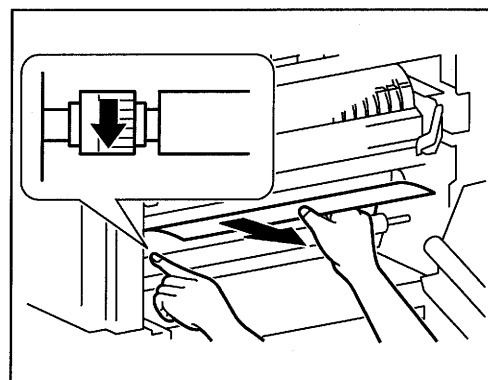

- 6 Hajtsa vissza a papírszabadító kart a helyére.

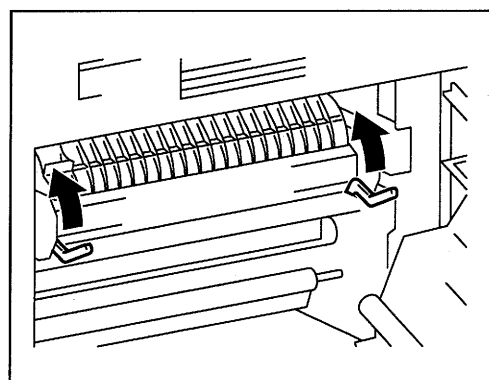

**7** Csukja be a másológép baloldali ajtaját.

**8** Húzza ki az 1. tálcát, és vegye ki a benne maradt papírköteget. Tegye vissza a papírköteget az 1. tálcába.

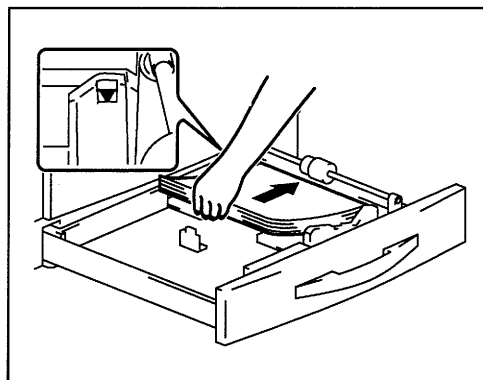

**9** Csúsztassa a szélvezetőt és a hátsó szél határolóját a papírkötegehez.

**?** *Ismeri az elővigyázatossági szabályokat, amelyeket a papír betöltésekor be kell tartani?*

**=** *Ügyeljen arra, hogy a szélvezető és a hátsó szél határolója szorosan nekifeküdjön a papírköteg széleinek.*

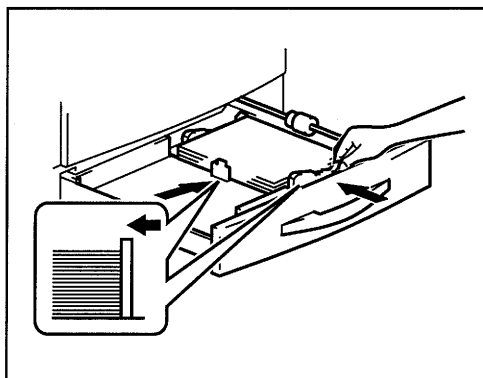

**10** Csúsztassa vissza az 1. tálcát a másológépbe.

**<Papírfiók (opció)>**

- 1** Nyissa ki a papíradagoló ajtaját (a jobb oldalon).

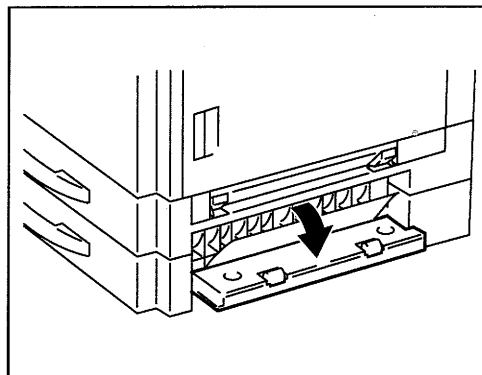

- 2** Óvatosan húzza ki az elakadt papírlapot.

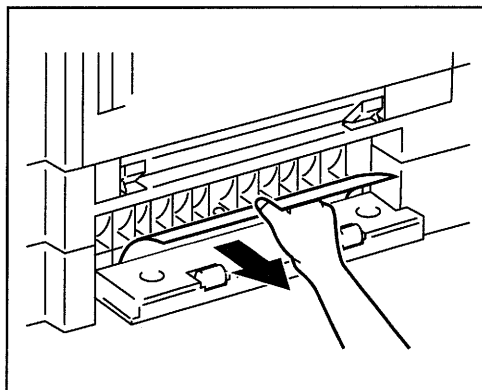

- 3** Csukja be a papíradagoló ajtaját.

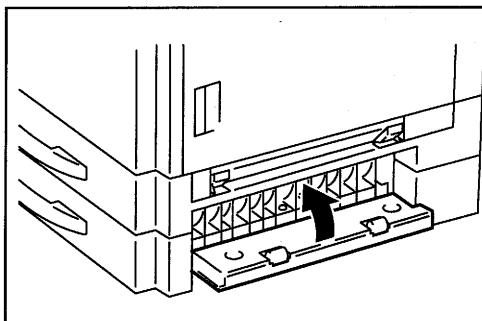

**<Többlapos kézitálca>**

- 1** Vegy el a papírköteget a kézitálcáról.

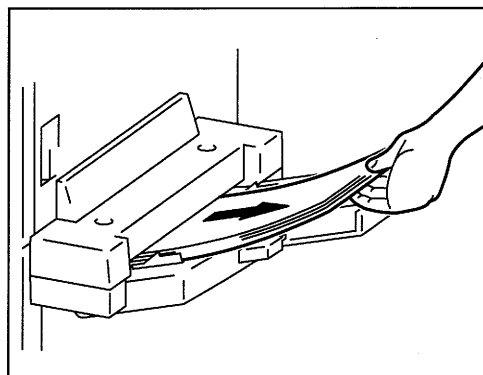

- 2** Nyissa ki a másológép jobboldali ajtaját.

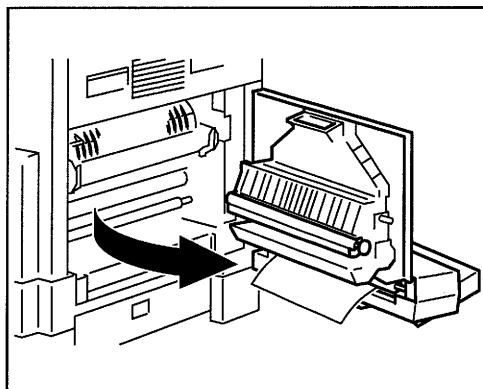

- 3** Óvatosan húzza ki az elakadt papírlapot.

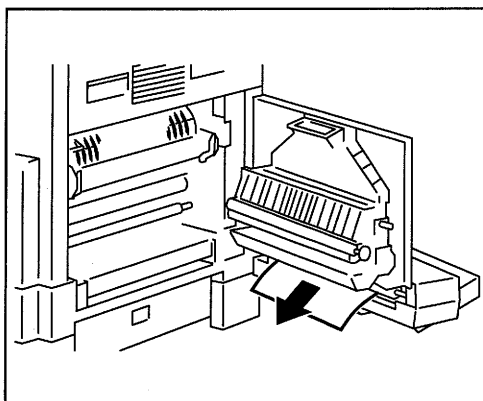

- 4** Csukja be a jobboldali ajtót.

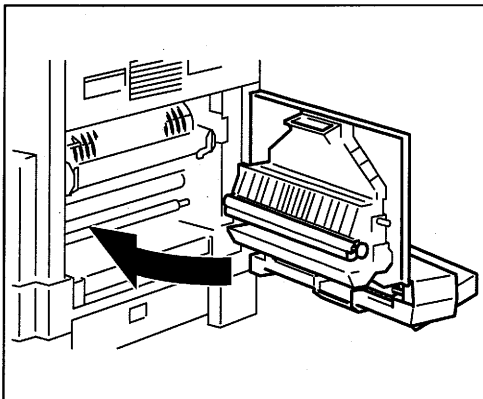

- 5 Tegye vissza a papírköteget a kézitálcára.

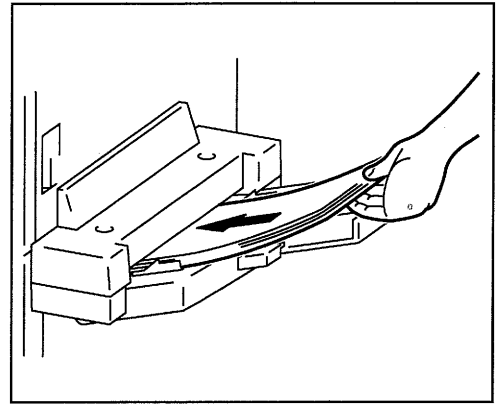



**<Automatikus eredetiadagoló>**

- 1** Nyissa ki az eredetiadagoló fedelét.

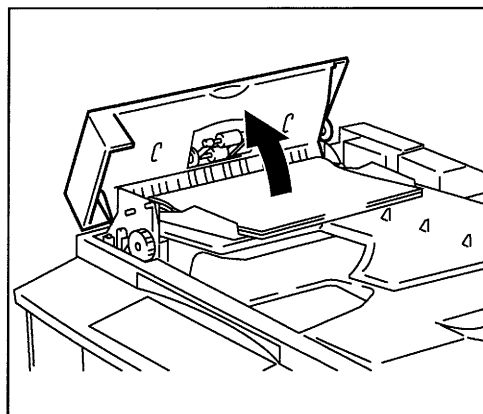

- 2** Vegye el a dokumentumot az eredetiadagoló tálcáról.

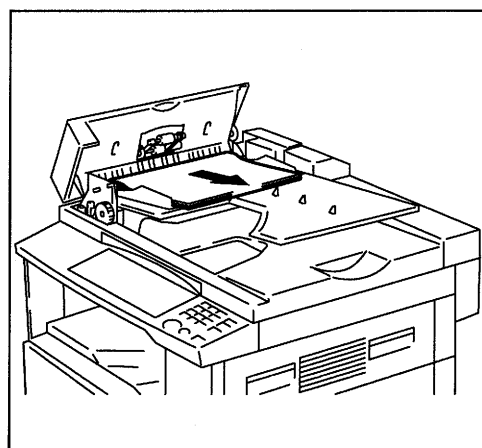

- 3** Hajtsa fel az automatikus eredetiadagolót.

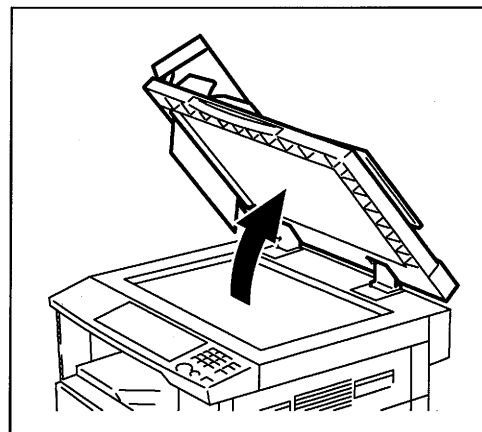

- 4** Az eredetiadagoló gombot a nyíl irányában elforgatva, óvatosan húzza ki az eredetit.

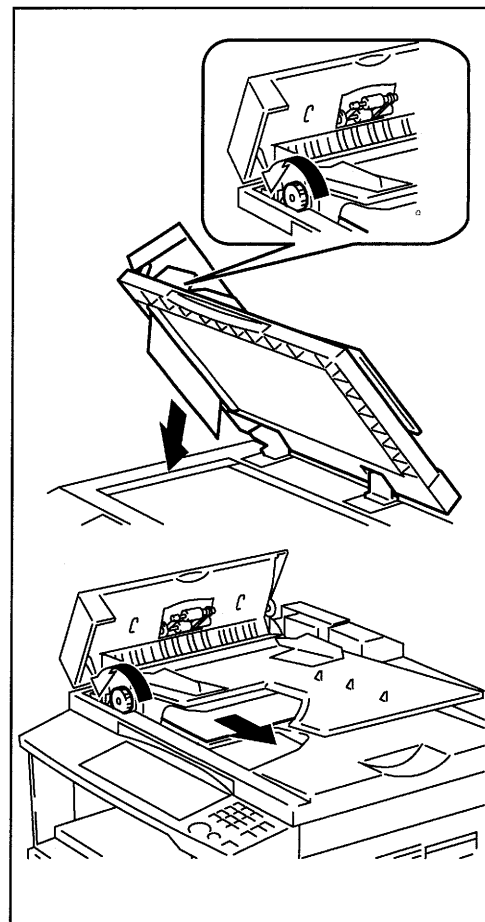

- 5** Cszukja be az eredetiadagoló fedelét.

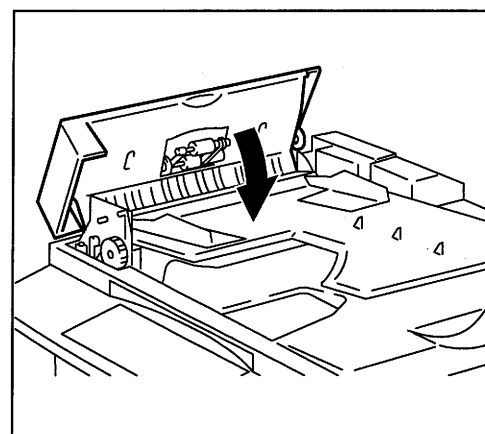

**6** Tegye vissza a 2. lépésben eltávolított dokumentumot.

**?** Tudja mit kell tennie, ha a kijelzőn "-1" látható?

**=** Egyesítse az elakadt eredetit a dokumentum megmaradt részével, és így tegye vissza.

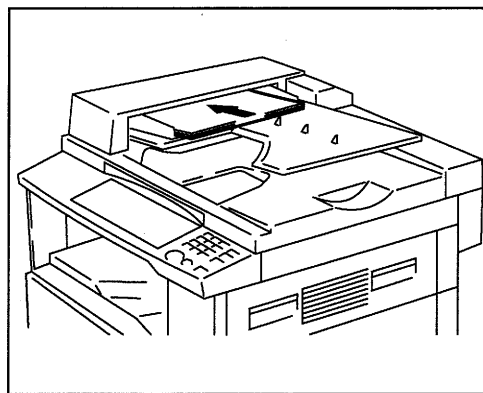

## 9 Hibaelhárítási tanácsok

### 9.1 Amikor a másolat minőségével van gond

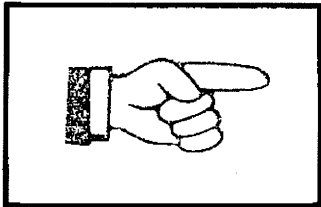
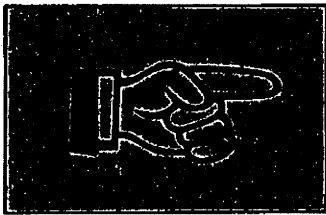
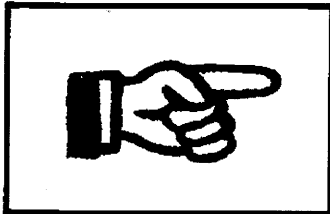
| Jelenség   | Lehetséges ok  | Teendő   |
|--|--|--|
| A kép túl világos.<br>    | A képdenzitást "Lighter" (világos) fokozatra állították. | Szabályozza sötétebbre a képdenzitást (5-16. oldal).                                 |
|  | Nedves a papír.  | Cseréljen papírt (8-4. oldal).   |
| A kép túl sötét.<br>     | A képdenzitást "Darker" (sötét) fokozatra állították.    | Szabályozza világosabbra a képdenzitást (5-16. oldal).                               |
|  | Az eredeti nem fekszik szorosan a tárgyüvegre.           | Helyezze el az eredetit úgy, hogy az teljesen ráfeküdjön a tárgyüvegre (4-6. oldal). |
| A másolat homályos.<br> | Nedves a papír.  | Cseréljen papírt (8-4. oldal).   |
|  | Az eredeti nem fekszik szorosan a tárgyüvegre.           | Helyezze el az eredetit úgy, hogy az teljesen ráfeküdjön a tárgyüvegre (4-6. oldal). |

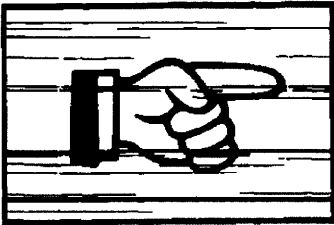
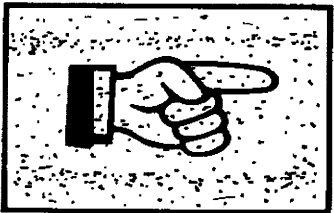
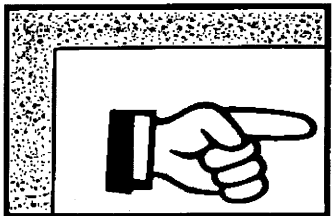
| Jelenség   | Lehetséges ok   | Teendő  |
|--|---|---|
| <p>Csíkos a másolat.</p>  <p>A másolaton sötét pontok vagy foltok vannak.</p>  | <p>Piszkos a tárgyüveg felülete.</p>  | <p>Törölje tisztára a tárgyüveget egy puha, száraz ruhával (10-5. oldal).</p>   |
|  | <p>Piszkos az eredetirögzítő párna.</p>   | <p>Törölje tisztára az eredetirögzítő párnát egy semleges háztartási tisztítószerrel benedvesített ruhával (10-5. oldal).</p>   |
|  | <p>Az eredeti rendkívül áttetsző.</p>   | <p>Tegyen egy üres papírlapot az eredetire (4-8. oldal).</p>  |
|  | <p>Az eredeti 2-oldalas.</p>  | <p>A 2-oldalas, vékony eredeti hátsó oldalán lévő információ csekély mértékben reprodukálódik a másolaton. Szabályozza be a képdenzitást világosabbra (5-16. o.).</p> |
| <p>Piszkos a másolat széle.</p>    | <p>Piszkos az eredetirögzítő párna.</p>   | <p>Törölje tisztára az eredetirögzítő párnát egy semleges háztartási tisztítószerrel benedvesített ruhával (10-5. oldal).</p>   |
|  | <p>Az eredetinél nagyobb papírt választott ki (amikor a zoom faktor teljes méretre van beállítva).</p>  | <p>Válasszon az eredetivel megegyező papírformátumot (5-4. oldal), vagy nagyítsa fel a másolatot az Auto Zoom móddal (5-12. oldal).</p>                               |
|  | <p>Az eredetit nem helyezték el megfelelően (amikor a zoom faktor teljes méretre van beállítva).</p>  | <p>Válasszon az eredetivel megegyező formátumú papírt, vagy tegye be a papírt az eredetivel megegyező irányban.</p>   |
|  | <p>A kiválasztott kicsinyítési arány nincs összhangban a papírformátummal (amikor a másolatot kézi kicsinyítés-beállítással készítették).</p> | <p>Válasszon a papírformátumnak megfelelő zoom-ot (5-13. oldal), vagy nagyítsa fel a másolatot az Auto Zoom móddal (5-12. oldal).</p>                                 |

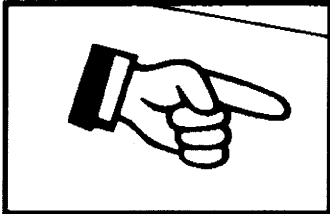
| Jelenség   | Lehetséges ok   | Teendő  |
|--|---|---|
| <p>A másolat a papíron nem megfelelő helyzetben van.</p>  | <p>Az eredetit nem helyezték el megfelelően.</p>  | <p>Tegye az eredetit rendesen a tárgyüvegre az eredeti szélességi skálájához (4-7. oldal), vagy tegye be rendesen az eredeti adagolóba, az eredeti vezetőkhöz illesztve (4-3. oldal).</p> |
|  | <p>Az eredeti valószínűleg nem felel meg az automatikus eredeti adagoló követelményeinek.</p> | <p>Hajtsa fel az automatikus eredeti adagolót, és tegye az eredetit rendesen a tárgyüvegre, az eredeti szélességi skálájához (4-7. oldal).</p>  |
|  | <p>A szélvezető és a hátsó szél határolója nem fekszik neki a papírkötegnél a tálcában.</p>   | <p>Csúsztassa a szélvezetőt és a hátsó szél határolóját a papírköteg szélének.</p>  |
|  | <p>A papír túlságosan hajlott.</p>  | <p>Simítsa ki a papírt, és tegye vissza a papírköteget a tálcára.</p>   |

## 9.2 Amikor a másológép nem működik megfelelően

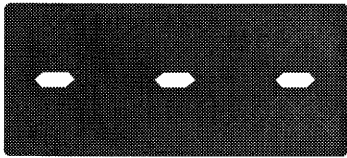
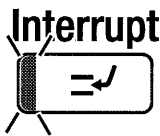
| Jelenség  | Lehetséges ok   | Teendő  |
|---|---|---|
| A kezelőpanelen nem jelenik meg semmi.                          | Csak a [Start] gomb fényjezője zöld.  | A másológép energiatakarékos állapotban van. Nyomjon meg egy gombot a kezelőpanelen, hogy kilépjen ebből az állapotból (3-18. oldal). |
|   | Aktiválódott az automatikus gépkikapcsolás funkció.   | Kapcsolja ki és be a főkapcsolót (3-15. oldal).   |
| A [Start] gomb jelzőfénye nem zöld.                             | Nem adtak meg számlaszámot.<br>          | Adja meg a számlaszámot a "Számlaszám megadása" című részben leírtaknak megfelelően (3-20. oldal).                                    |
| Akkor sem történik másolás, amikor megnyomják a [Start] gombot. | A kezelőpanelen egy ikon jelent meg.  | Tegye meg a szükséges intézkedést az ikon által jelzett probléma megszüntetésére (3-14. oldal, 8-1. oldal).                           |
|   | A másológép még felmelegedési fázisban van.   | A másológépnek kb. 30 másodpercre van szüksége, hogy a bekapcsolás után teljesen felmelegedjen.                                       |
| A kezelőpanelen lévő gombok nem reagálnak.                      | Világít a megszakítás fényjelzője.<br> | A másológép megszakításos üzemmódban van. Nyomja meg az [Interrupt] gombot, hogy kilépjen ebből az üzemmódból (3-19. oldal).          |
| A másológép nem kapcsolható be.                                 | Levették a másológépről a táplálás csatlakozóját.   | Dugaszolja be a tápkábel csatlakozó dugóját a dugaszoló aljzatba.   |
|   | Kikapcsolt a helyiség áramköri kismegszakítója.   | Kapcsolja be a kismegszakítót.  |

# 10 Függelék

## 10.1 Műszaki adatok

### Másoló Di152/Di183

| Műszaki adatok                          | Di152   | Di183                                     |
|---|---|---|
| Típus                                   | Asztali   |   |
| Tárgyüveg                               | Rögzített   |   |
| Fotóvezető                              | OPC   |   |
| Másolási technológia                    | Elektrosztatikus szárazporos képátvitel, normál papírra   |   |
| Előhívási technológia                   | Magas fejlettségű mikrofestékezési rendszer   |   |
| Fixálási technológia                    | Lámpafűtésű henger  |   |
| Felbontás                               | 600dpi  |   |
| Eredeti típusa                          | <ul style="list-style-type: none"> <li>Lapok, könyvek és más háromdimenziós tárgyak</li> <li>Legnagyobb formátum: A3L</li> <li>Eredeti maximális súlya: 3 kg</li> </ul>   |   |
| Papírfajta                              | <p>Normál papír (60 - 90 g/m<sup>2</sup>), újrahaszn. papír: (60 - 90 g/m<sup>2</sup>)<br/>         Különleges papír: vastag papír (91 - 157 g/m<sup>2</sup>), írásvetítő fólia, levelezőlap, címke</p> <ul style="list-style-type: none"> <li>Különleges papír csak az 1. tálcából és a kézitálcából adagolható</li> </ul> |   |
| Másolópapír mérete                      | <ul style="list-style-type: none"> <li>1. tálca<br/>A3L - A5C, FLS (210 mm × 330 mm)<br/>(Szélesség: 90 - 297 mm; hosszúság: 140 - 432 mm)<br/>Hüvelyk mértékegységben<br/>11 × 17L, 11 × 14L, Legal L, Letter, 5 1/2 × 8 1/2</li> <li>Kézitálca<br/>Szélesség: 90 - 297 mm; hosszúság: 140 - 432 mm</li> </ul>             |   |
| Papíradagolási rendszer                 | <ul style="list-style-type: none"> <li>1. tálca<br/>Normál papír, újrahasznosított papír: 250 lap<br/>Különleges papír: 50 lap</li> <li>Kézitálca<br/>Normál papír, újrahasznosított papír,<br/>különleges papír: 1 lap</li> </ul>  |   |
| Felmelegedési idő                       | Legfeljebb 30 másodperc (23°C szobahőmérsékleten)   |   |
| Első másolat                            | Legfeljebb 7 másodperc (A4C és az 1. tálca használatakor)   |   |
| Másolási sebesség<br>(kb. másolat/perc) | 10 (A3L), 12 (A4L), 15 (A4C),<br>16 (B5C)   | 11 (A3L), 14 (A4L), 18 (A4C),<br>20 (B5C) |
| Zoom faktorok                           | <p>Teljes méret: 100%<br/>         Nagyítás: 115%, 141% és 200%<br/>         Kicsinyítés: 81%, 70% és 50%<br/>         Beállítási tartomány: 50-200% (1%-os fokozatokban)</p>   |   |
| Példányszám                             | 1 - 99 másolat  |   |



| Műszaki adatok           | Di152   | Di183 |
|--------------------------|---|-------|
| Megvilágítás szabályozás | Automatikus, kézi és fotó megvilágításszabályozási mód                          |       |
| Képveszteség             | Vezető szél: 4 mm<br>Követő szél: 4 mm<br>Hátsó szél: 4 mm<br>Elülső szél: 4 mm |       |
| Táplálás                 | 220-240V; 15 A; 50/60 Hz  |       |
| Teljesítményfelvétel     | Max. 1,5 kW   |       |
| Méretek                  | Szélesség: 590 mm<br>Mélység: 611 mm<br>Magasság: 487 mm                        |       |
| Súly                     | 38,5 kg   |       |
| Standard memória         | 16 MB   |       |

**Automatikus eredetiadagoló AF-10**

| Műszaki adatok                  |  |
|---------------------------------|--|
| Eredetiadagolási rendszer       | Standard mód: 1-oldalas eredetik<br>Vegyes eredeti érzékelési mód: 1-oldalas eredetik  |
| Eredetifajta                    | Standard mód: normál papír (50 - 110g/m <sup>2</sup> )<br>Vegyes eredeti érzékelési mód: normál papír (50 - 90g/m <sup>2</sup> ) |
| Eredeti mérete                  | Standard mód: A3L - A5L<br>Vegyes eredeti érzékelési mód: a lehetséges kombináció A3L és A4C, vagy B4L és B5C                    |
| Eredetiadagoló tálca kapacitása | Max. 50 lap (60 g/m <sup>2</sup> )   |
| Teljesítményfelvétel            | Max. 36 W  |
| Méreték                         | Szélesség: 602,5 mm<br>Mélység: 502 mm<br>Magasság: 110 mm   |
| Súly                            | 6,2 kg   |

**Papírfiók PF-120**

| Műszaki adatok       |  |
|----------------------|--|
| Papírfajta           | Normál papír (60 - 90 g/m <sup>2</sup> ), újrahasznosított papír   |
| Papírméret           | A3L - A5C, FLS (210 mm x 330 mm)<br>Hüvelyk mértékegységben<br>11 x 17L, 11 x 14L, Legal L, Letter, 5 1/2 x 8 1/2C |
| Kapacitás            | 250 lap  |
| Teljesítményfelvétel | Max. 9 W   |
| Méreték              | Szélesség: 535 mm<br>Mélység: 568 mm<br>Magasság: 137 mm   |
| Súly                 | 5,5 kg   |

## Síkrendező egység OT-103

| Műszaki adatok       |           |
|----------------------|-----------|
| Eltolás              | 28 mm     |
| Kapacitás            | 250 lap   |
| Teljesítményfelvétel | Max. 63 W |

## Munkatálca JS-202

| Műszaki adatok       |  |
|----------------------|--|
| Papírfajta           | Normál papír (60g - 90 g/m <sup>2</sup> ), újrahasznosított papír<br>Különleges papír: vastag papír (91 -157 g/m <sup>2</sup> ), írásvetítő fólia, levelezőlap, címke  |
| Kapacitás            | <Felső másolatfogadó tálca><br><ul style="list-style-type: none"> <li>• Normál papír (80g/m<sup>2</sup>), újrahasznosított papír: A4 150 lap, A4-től eltérő méretek 75 lap</li> <li>• Különleges papír: 20 lap</li> </ul> <Alsó másolatfogadó tálca><br><ul style="list-style-type: none"> <li>• Normál papír (80g/m<sup>2</sup>), újrahasznosított papír: A4 100 lap, A4-től eltérő méretek 50 lap (max. magasság 22 mm)</li> </ul> |
| Teljesítményfelvétel | Max. 63 W  |

## Többlapos kézitálca MB-5

| Műszaki adatok       |   |
|----------------------|---|
| Papírfajta           | Normál papír (60 - 90 g/m <sup>2</sup> ), újrahasznosított papír<br>Különleges papír: vastag papír (91 - 157 g/m <sup>2</sup> ), írásvetítő fólia, levelezőlap, címke |
| Papírméret           | Szélesség: 90 - 297 mm<br>Hosszúság: 140 - 432 mm   |
| Kapacitás            | Normál papír, újrahasznosított papír: 50 lap<br>Különleges papír: 20 lap  |
| Teljesítményfelvétel | Max. 9 W  |
| Méretek              | Szélesség: 436 mm<br>Mélység: 489 mm<br>Magasság: 137 mm  |
| Súly                 | Kb. 2,7 kg  |

## 10.2 A másológép gondozása

### Tisztítás

Tisztítás előtt kapcsolja ki a másológépet.

### Burkolat

- > Törölje le a burkolat felületét egy háztartási tisztítószerrel benedvesített, puha ruhával.

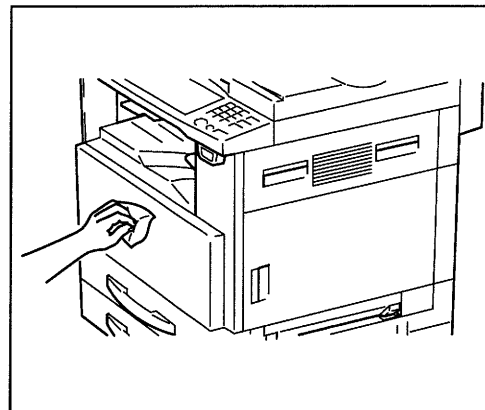

### Tárgyüveg

- > Törölje tisztára a tárgyüveg felületét egy puha, száraz ruhával.

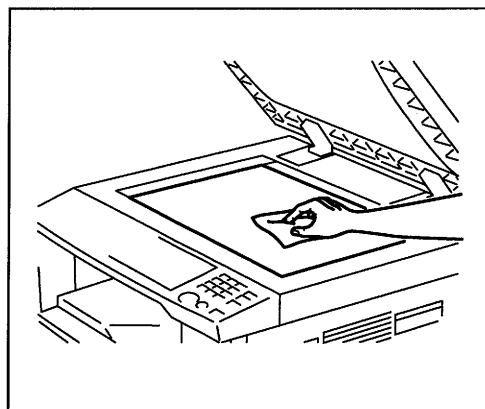

### Kezelőpanel

- > Törölje tisztára a kezelőpanel felületét egy puha, száraz ruhával.
  - ? *Tudja azt, hogy milyen tisztítószer használható a tisztításhoz?*
  - = SOHA ne használjon háztartási tisztítószerrel vagy üvegtisztítót, mert tönkremehetnek a kezelógombok.

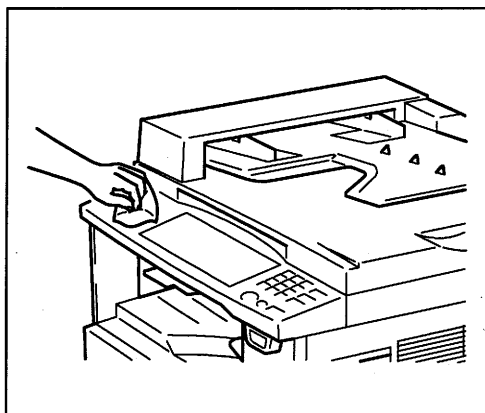

## 10.3 Funkciók kombinációs táblázata

### A funkciók kombinálása

| Function Set Last  |               | Basic                |              |                    |                      |           |            |      |           |          |       |      |              |      |                      |               | Orig. ► Copy  |       | Edge/Frame Erase |        |             |             |             |               |   |   |
|--------------------|---------------|----------------------|--------------|--------------------|----------------------|-----------|------------|------|-----------|----------|-------|------|--------------|------|----------------------|---------------|---------------|-------|------------------|--------|-------------|-------------|-------------|---------------|---|---|
|                    |               | Paper                |              |                    |                      | Zoom      |            |      | Finishing |          |       |      | Orig.        |      | Copy                 |               | Left          | Upper | Frame            | Center | File Margin | Neg. ↔ Pog. | Interrupt   |               |   |   |
|                    |               | Auto Paper           | Manual Paper | Manual Bypass Tray | Multiple Bypass Tray | Auto Size | Fixed Zoom | Zoom | X/Y Zoom  | Non-Sort | Group | Sort | Single-Sided | Book | Mixed Org. Detection | Single-[2in1] |               |       |                  |        |             |             |             | Single-[4in1] |   |   |
| Function Set First |               | Auto Paper           | Manual Paper | Manual Bypass Tray | Multiple Bypass Tray | Auto Size | Fixed Zoom | Zoom | X/Y Zoom  | Non-Sort | Group | Sort | Single-Sided | Book | Mixed Org. Detection | Single-[2in1] | Single-[4in1] | Left  | Upper            | Frame  | Center      | File Margin | Neg. ↔ Pog. | Interrupt     |   |   |
| Basic              | Paper         | Auto Paper           | X            | X                  | X                    | X         | O          | O    | X         | O        | O     | O    | X            | O    | O                    | O             | O             | O     | O                | O      | O           | O           | O           | O             | O |   |
|                    |               | Manual Paper         | X            | X                  | X                    | X         | O          | O    | O         | O        | O     | O    | O            | O    | O                    | X             | X             | O     | O                | O      | O           | O           | O           | O             | O | O |
|                    |               | Manual Bypass Tray   | A            | A                  | -                    | O         | O          | O    | O         | O        | O     | ●    | ●            | O    | ●                    | ●             | ●             | O     | O                | O      | O           | ●           | O           | O             | O | O |
|                    |               | Multiple Bypass Tray | X            | X                  | -                    | X         | O          | O    | O         | O        | O     | O    | O            | O    | O                    | X             | O             | O     | O                | O      | O           | O           | O           | O             | O | O |
|                    | Zoom          | Auto Size            | X            | O                  | O                    | O         | X          | X    | X         | O        | O     | O    | O            | X    | X                    | X             | X             | O     | O                | O      | O           | -           | O           | O             | O | O |
|                    |               | Fixed Zoom           | O            | O                  | O                    | X         | X          | X    | O         | O        | O     | O    | O            | O    | O                    | X             | X             | O     | O                | O      | O           | O           | O           | O             | O | O |
|                    |               | Zoom                 | O            | O                  | O                    | X         | X          | X    | O         | O        | O     | O    | O            | O    | O                    | X             | X             | O     | O                | O      | O           | O           | O           | O             | O | O |
|                    | Finishing     | X/Y Zoom             | X            | O                  | O                    | X         | X          | X    | O         | O        | O     | O    | O            | O    | X                    | X             | X             | O     | O                | O      | O           | O           | O           | O             | O | O |
|                    |               | Non-Sort             | O            | O                  | O                    | O         | O          | O    | O         | O        | X     | X    | O            | O    | O                    | O             | O             | O     | O                | O      | O           | O           | O           | O             | O | O |
|                    |               | Group                | O            | O                  | X                    | O         | O          | O    | O         | X        | X     | O    | O            | O    | O                    | O             | O             | O     | O                | O      | O           | O           | O           | O             | O | X |
| Orig. ► Copy       | Orig.         | Sort                 | O            | O                  | X                    | O         | O          | O    | O         | X        | X     | O    | O            | O    | O                    | O             | O             | O     | O                | O      | O           | O           | O           | O             | X |   |
|                    |               | Single-Sided         | O            | O                  | O                    | O         | O          | O    | O         | O        | O     | O    | X            | X    | X                    | X             | O             | O     | O                | O      | -           | O           | O           | O             | O |   |
|                    |               | Book                 | X            | O                  | X                    | O         | X          | O    | O         | O        | O     | O    | X            | X    | X                    | -             | -             | O     | O                | O      | O           | O           | O           | O             | O |   |
|                    | Copy          | Mixed Org. Detection | O            | O                  | X                    | O         | X          | O    | X         | O        | O     | O    | X            | X    | X                    | X             | X             | O     | O                | O      | X           | O           | O           | O             | O |   |
|                    |               | Single-[2in1]        | O            | O                  | X                    | O         | O          | O    | X         | O        | O     | O    | O            | X    | X                    | X             | X             | X     | X                | X      | -           | X           | O           | X             | O |   |
| Edge/Frame Erase   | Single-[4in1] | O                    | O            | X                  | O                    | O         | O          | X    | O         | O        | O     | O    | X            | X    | -                    | X             | X             | X     | X                | -      | X           | O           | X           | O             |   |   |
|                    | Left          | O                    | O            | O                  | O                    | O         | O          | O    | O         | O        | O     | O    | X            | X    | X                    | X             | X             | X     | X                | -      | O           | O           | O           | O             |   |   |
|                    | Upper         | O                    | O            | O                  | O                    | O         | O          | O    | O         | O        | O     | O    | O            | X    | X                    | X             | -             | X     | X                | -      | O           | O           | O           | O             |   |   |
|                    | Frame         | O                    | O            | O                  | O                    | O         | O          | O    | O         | O        | O     | O    | O            | O    | O                    | X             | X             | -     | -                | -      | B           | O           | O           | O             |   |   |
| Edge/Frame Erase   | Center        | X                    | O            | X                  | O                    | -         | O          | O    | O         | O        | O     | O    | X            | X    | X                    | X             | -             | -     | B                | O      | O           | O           | O           | O             |   |   |
|                    | File Margin   | O                    | O            | O                  | O                    | O         | O          | O    | O         | O        | O     | O    | O            | O    | O                    | X             | X             | O     | O                | O      | O           | O           | O           | O             |   |   |
|                    | Neg. ↔ Pog.   | O                    | O            | O                  | O                    | O         | O          | O    | O         | O        | O     | O    | O            | O    | O                    | O             | O             | O     | O                | O      | O           | O           | O           | O             |   |   |
| Interrupt          | O             | O                    | O            | O                  | O                    | O         | O          | O    | O         | O        | ●     | ●    | O            | O    | O                    | O             | O             | O     | O                | O      | O           | O           | O           | O             |   |   |

### Kombinációs feltételek

| Jel | Magyarázat   |
|-----|--|
| ○   | A funkciók kombinálhatók.  |
| ●   | A funkciók nem kombinálhatók. (Az elsőként beállított funkció érvényesül.)   |
| X   | A funkciók nem kombinálhatók. (Az utolsóként beállított funkció érvényesül.) |
| A   | Az elsőként beállított funkció érvényesül, ha a kézitálcára papírt tesznek.  |
| B   | A funkciók csak a Book Separation kiválasztása esetén kombinálhatók.         |
| -   | A funkciók nem kombinálhatók.  |

## 10.4 Papírformátum és zoom faktor táblázatok

### Papírformátumok

| Formátum neve | Méret (metrikus) | Méret (hüvelyk) |
|---------------|------------------|-----------------|
| A3Wide        | 311 mm × 457 mm  | 12 1/4 × 18     |
| A3            | 297 mm × 420 mm  | 11 3/4 × 16 1/2 |
| A4            | 210 mm × 297 mm  | 8 1/4 × 11 3/4  |
| A5            | 148 mm × 210 mm  | 5-3/4 × 8 1/4   |
| A6            | 105 mm × 148 mm  | 4 1/4 × 5 3/4   |
| B4            | 257 mm × 364 mm  | 10 × 14 1/4     |
| B5            | 182 mm × 257 mm  | 7 1/4 × 10      |
| B6            | 128 mm × 182 mm  | 5 × 7 1/4       |
| POSTCARD      | 100 mm × 148 mm  | 4 × 5 3/4       |

| Elnevezés         |                  | Méret (hüvelyk) | Méret (mm)      |
|-------------------|------------------|-----------------|-----------------|
| 11 × 17           |                  | 11 × 17         | 279 mm × 432 mm |
| 11 × 14           |                  | 11 × 14         | 279 mm × 356 mm |
| Computer          |                  | 10 1/8 × 14     | 257 mm × 356 mm |
| 10 × 14           |                  | 10 × 14         | 254 mm × 356 mm |
| 9 1/4 × 14        |                  | 9 1/4 × 14      | 236 mm × 356 mm |
| Legal             |                  | 8 1/2 × 14      | 216 mm × 356 mm |
| Foolscap          | Government Legal | 8 1/2 × 13      | 216 mm × 330 mm |
| Foolscap          |                  | 8 × 13          | 203 mm × 330 mm |
| Foolscap          |                  | 8 2/3 × 13      | 220 mm × 330 mm |
| Foolscap          | Folio            | 8 1/4 × 13      | 210 mm × 330 mm |
| 8 1/4 × 11 3/4    |                  | 8 1/4 × 11 3/4  | 210 mm × 301 mm |
| Letter            |                  | 8 1/2 × 11      | 216 mm × 279 mm |
| Government Letter |                  | 8 × 10 1/2      | 203 mm × 267 mm |
| Quarto            |                  | 8 × 10          | 203 mm × 254 mm |
| Statement         | Invoice          | 5 1/2 × 8 1/2   | 140 mm × 216 mm |

## Zoom faktorok (papírméret/eredeti mérete)

| Metrikus méretek                       |            |             |
|--|------------|-------------|
| Eredeti mérete                         | Papírméret | Zoom faktor |
| A3<br>297mm x 420mm<br>11 3/4 x 16 1/2 | A4         | 70%         |
|  | A5         | 50%         |
|  | B4         | 86%         |
|  | B5         | 61%         |
| A4<br>210mm x 297mm<br>8 1/4 x 11 3/4  | A5         | 70%         |
|  | A6         | 50%         |
|  | B5         | 86%         |
|  | B6         | 61%         |
|  | A3         | 141%        |
|  | B4         | 122%        |
| A5<br>148mm x 210mm<br>5 3/4 x 8 1/4   | A6         | 70%         |
|  | B6         | 86%         |
|  | A4         | 141%        |
|  | A3         | 200%        |
|  | B4         | 173%        |
|  | B5         | 122%        |
| A6<br>105mm x 148mm<br>4 1/4 x 5 3/4   | A4         | 200%        |
|  | A5         | 141%        |
|  | B5         | 173%        |
|  | B6         | 122%        |
| B4<br>257mm x 364mm<br>10 x 14 1/4     | A4         | 81%         |
|  | A5         | 57%         |
|  | B5         | 70%         |
|  | B6         | 50%         |
|  | A3         | 115%        |

| Metrikus méretek                  |               |             |
|-----------------------------------|---------------|-------------|
| Eredeti mérete                    | Papírfórmátum | Zoom faktor |
| B5<br>182mm × 257mm<br>7 1/4 × 10 | A5            | 81%         |
|                                   | A6            | 57%         |
|                                   | B6            | 70%         |
|                                   | A3            | 163%        |
|                                   | A4            | 115%        |
|                                   | B4            | 141%        |
| B6<br>128mm × 182mm<br>5 × 7 1/4  | A6            | 81%         |
|                                   | A4            | 164%        |
|                                   | A5            | 115%        |
|                                   | B4            | 200%        |
|                                   | B5            | 141%        |

| Hüvelyk                                |               |             |
|--|---------------|-------------|
| Eredeti mérete                         | Papírfórmátum | Zoom faktor |
| Ledger<br>11 × 17<br>279,4mm × 431,8mm | 11 × 14       | 82%         |
|  | Legal         | 77%         |
|  | Foolscap      | 75%         |
|  | Letter        | 64%         |
|  | 5-1/2 × 8 1/2 | 50%         |
| 11 × 15<br>279,4mm × 381mm             | 11 × 14       | 93%         |
|  | Legal         | 77%         |
|  | Foolscap      | 77%         |
|  | Letter        | 73%         |
|  | 5 1/2 × 8 1/2 | 50%         |
| 11 × 14<br>279,4mm × 355,6mm           | Legal         | 77%         |
|  | Foolscap      | 77%         |
|  | Letter        | 77%         |
|  | 5 1/2 × 8 1/2 | 50%         |
| Legal<br>8/2 × 14<br>215,9mm × 355,6mm | Foolscap      | 92%         |
|  | Letter        | 78%         |
|  | 5 1/2 × 8 1/2 | 60%         |
|  | 11 × 17       | 121%        |



| Hüvelyk                                       |               |             |
|---|---------------|-------------|
| Eredeti mérete                                | Papírfórmátum | Zoom faktor |
| Foolscap<br>8 1/2 × 14<br>215,9mm × 330,2mm   | Letter        | 84%         |
|   | 5 1/2 × 8 1/2 | 65%         |
|   | 11 × 17       | 130%        |
|   | 11 × 14       | 107%        |
| Letter<br>8 1/2 × 11<br>215,9mm × 279,4mm     | 5 1/2 × 8 1/2 | 64%         |
|   | 11 × 17       | 129%        |
|   | 11 × 14       | 127%        |
| Invoice<br>5 1/2 × 8 1/2<br>139,7mm × 215,9mm | 11 × 17       | 200%        |
|   | 11 × 14       | 164%        |
|   | Legal         | 154%        |
|   | Foolscap      | 150%        |
|   | Letter        | 129%        |

\* Zoom faktor = Papírméret ÷ Eredeti mérete  
 1 hüvelyk = 25,4 mm  
 1 mm = 0,0394 hüvelyk

# 11 Index

## #

|            |     |
|------------|-----|
| 1re2 ..... | 6-1 |
| 1re4 ..... | 6-1 |

## A

|  |      |
|--|------|
| Alapértelmezett beállítások .....                | 3-16 |
| Amikor a másolat minőségével van gond .....      | 9-1  |
| Amikor a másológép nem működik megfelelően ..... | 9-4  |
| Automatikus gépkikapcsolás .....                 | 3-18 |
| Automatikus kezelőpanel visszaállítás .....      | 3-17 |
| Automatikus másolásindítás .....                 | 3-18 |
| Automatikus tálcaátkapcsolás .....               | 3-19 |
| "Auto Paper" (Auto Papír) használata .....       | 5-3  |
| "Auto Size" (Auto Zoom) használata .....         | 5-12 |

## Cs

|                          |     |
|--------------------------|-----|
| Csoportba rendezés ..... | 6-8 |
|--------------------------|-----|

## E

|  |      |
|--|------|
| Egyedi méret megadása (1. tálca) .....                       | 7-14 |
| Egyedi méret megadása (kézitálca) .....                      | 5-9  |
| Elakadásjelzések és az elakadás helyének megállapítása ..... | 8-11 |
| Enter gomb .....   | 3-13 |
| Eredetik elhelyezése .....                                   | 4-1  |

## F

|  |      |
|--|------|
| Feladat elmentése .....                            | 7-30 |
| Felhasználói menü .....                            | 7-2  |
| Felügyeleti mód .....                              | 7-16 |
| Festékflakon cseréje .....                         | 8-8  |
| Festékutánpótlás (rendkívüli festékadagolás) ..... | 7-13 |
| "Photo" (Fotó) mód .....                           | 5-16 |

|  |      |
|--|------|
| Fő hibajelzések és a teendő intézkedések ..... | 8-1  |
| Funkciók kombinációs táblázata .....           | 10-6 |

## G

|                           |      |
|---------------------------|------|
| Gondozás, másológép ..... | 10-5 |
|---------------------------|------|

## I

|                              |      |
|------------------------------|------|
| Ikonok a kezelőpanelen ..... | 3-14 |
|------------------------------|------|

## K

|                                       |      |
|---------------------------------------|------|
| Kezelőpanel visszaállítása .....      | 3-17 |
| Képdenzitás beszabályozása .....      | 5-16 |
| Kezelőpanel .....                     | 3-12 |
| Ki- és bekapcsolás, másológép .....   | 3-15 |
| Könyv oldalainak szétválasztása ..... | 6-2  |
| Különleges papír beállítása .....     | 7-9  |

## M

|   |      |
|---|------|
| Margó .....   | 6-14 |
| Másolási feladat megszakítása .....                         | 3-19 |
| Másolatok kikészítése (szettbe és csoportba rendezés) ..... | 6-5  |
| Másolópapír .....   | 3-22 |
| Megszakítás, másolási feladatnál .....                      | 5-18 |
| Műszaki adatok .....  | 10-1 |

## N

|                          |      |
|--------------------------|------|
| Neg. ↔ Pos. váltás ..... | 6-13 |
|--------------------------|------|

## P

|   |      |
|---|------|
| Papír betöltése .....                         | 8-4  |
| Papírelakadás megszüntetése .....             | 8-12 |
| Papírfajták .....                             | 7-9  |
| Papírformátum és zoom faktor táblázatok ..... | 10-7 |
| Papír kézi betöltése .....                    | 5-5  |

Papír kiválasztása ..... 5-3

## R

Rendezés, szettekbe ..... 6-6

Rendezés, csoportokba ..... 6-8

## S

Segédprogram ..... 7-1

## Sz

Számlaszám ..... 3-20

Számlálók ..... 7-28

Számlaszám bevitele ..... 7-20

Számlaszám megváltoztatása ..... 7-22

Számlaszám törlése ..... 7-21

## T

Törlés ..... 6-10

Törlőgomb ..... 3-13

## V

Vegyes eredetik ..... 4-4

## X

X/Y zoom ..... 5-11

## Z

Zoom faktor beállítása ..... 5-12

Zoom faktor beállító ([ ^ ][ v ]) gombok ..... 5-11

Zoom faktor meghatározása ..... 5-11

