



KONICA MINOLTA

# **bizhub C252**

---

## **Másolási funkciók**

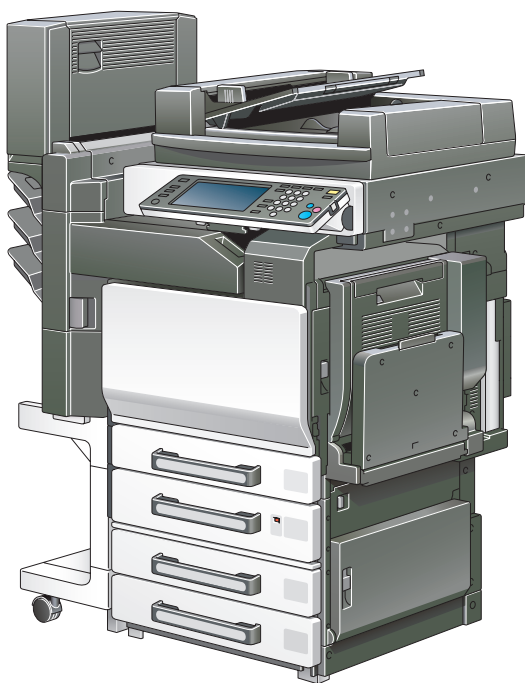

The essentials of imaging



# Tartalom

## 1 Bevezetés

Energy Star®.....	1-3
Mit jelent az, hogy ENERGY STAR® termék? .....	1-3
<b>1.1 Védjegyek és bejegyzett védjegyek.....</b>	<b>1-4</b>
OpenSSL Statement .....	1-5
<b>1.2 Rendelkezésre álló lehetőségek .....</b>	<b>1-8</b>
A nyomtatás színének kiválasztása.....	1-8
A papír automatikus kiválasztása.....	1-8
A másolatok hozzáigazítása a papír méretéhez.....	1-8
Eltérő vízszintes és függőleges zoom tényezők meghatározása.....	1-8
Egy dokumentum szkennelése külön kötegekben.....	1-8
Kötés közepén .....	1-9
Másolatok rendezése .....	1-9
Másolatok tűzése .....	1-9
Másolatok lyukasztása.....	1-10
Több oldal másolása egyetlen lapra .....	1-10
Eltérő méretű oldalakat tartalmazó dokumentum másolása.....	1-10
A másolatok beállítása az eredeti képminősége alapján .....	1-11
Papírlapok beillesztése írásvetítő fóliákra készült másolatok közé .....	1-11
Borítólap hozzáadása .....	1-11
Eltérő papírok beszúrása a másolatokba.....	1-12
Más dokumentumból származó oldalak beszúrása a másolat meghatározott helyére.....	1-12
Kétoldalas másolat nyomtatása egy meghatározott oldallal az első lapon.....	1-13
Másolás a színek megfordításával .....	1-13
Tükörkép nyomtatása .....	1-13
Másolás háttérszínnel .....	1-14
A színminőség javítása.....	1-14
Nyitott oldalak külön másolása .....	1-14
Füzetek létrehozás a brosrák másolataiból .....	1-14
A másolt képek ismétlése .....	1-15
Nagyított másolatok nyomtatása több oldalra.....	1-15
Lefűzhető másolatok készítése .....	1-15
Másolás az oldalak folyóiratszerű elrendezésével .....	1-16
A másolatok részeinek törlése .....	1-16
A másolt kép igazítása a papír méretéhez .....	1-16

	Elosztási számok vagy másolásvédelmi szövegek nyomtatása a másolatokra.....	1-17
	Feladatok kezelése .....	1-17
	Másolási beállítások programozása.....	1-17
	A másolási beállítások ellenőrzése .....	1-17
	Az érintőpanelen megjelenő szöveg nagyítása.....	1-17
	A funkciók és beállítások magyarázatának megjelenítése.....	1-18
	Másolási feladat megszakítása .....	1-18
	Mintapéldány nyomtatása.....	1-18
<b>1.3</b>	<b>Színparaméterek beállítása .....</b>	<b>1-19</b>
<b>1.4</b>	<b>Általános színinformáció .....</b>	<b>1-21</b>
<b>1.5</b>	<b>A színezet, fényerő és telítettség közötti összefüggés (színmodell) .....</b>	<b>1-22</b>
<b>1.6</b>	<b>"Piros" paraméter.....</b>	<b>1-23</b>
<b>1.7</b>	<b>"Zöld" paraméter .....</b>	<b>1-24</b>
<b>1.8</b>	<b>"Kék" paraméter.....</b>	<b>1-25</b>
<b>1.9</b>	<b>"Színegyensúly" paraméter (CMYK színbeállítás).....</b>	<b>1-26</b>
<b>1.10</b>	<b>"Fényerő" paraméter.....</b>	<b>1-28</b>
<b>1.11</b>	<b>"Kontraszt" paraméter.....</b>	<b>1-29</b>
<b>1.12</b>	<b>"Telítettség" paraméter .....</b>	<b>1-30</b>
<b>1.13</b>	<b>"Élesség" paraméter .....</b>	<b>1-31</b>
<b>1.14</b>	<b>"Színezet" paraméter .....</b>	<b>1-32</b>
<b>1.15</b>	<b>"Másolat denzitása" paraméter .....</b>	<b>1-33</b>
<b>1.16</b>	<b>"Egy szín" funkció .....</b>	<b>1-34</b>
<b>1.17</b>	<b>"2 szín" funkció.....</b>	<b>1-35</b>
<b>1.18</b>	<b>"Háttérszín" funkció .....</b>	<b>1-36</b>
<b>1.19</b>	<b>"Neg-/Poz. fordítás" funkció .....</b>	<b>1-37</b>
	Monokróm másolás .....	1-37
	Színes másolat és "Neg/Poz fordítás" funkció .....	1-38
<b>1.20</b>	<b>"Tükrözés" funkció.....</b>	<b>1-39</b>
<b>1.21</b>	<b>A kézikönyv jelöléseinek magyarázata.....</b>	<b>1-40</b>
	Biztonsági tanácsok.....	1-40
	Művelet sor .....	1-41
	Típek .....	1-41
	Különleges szövegjelölések .....	1-41
<b>1.22</b>	<b>Az eredetikez és a másolópapírhoz használt leírások és jelölések.....</b>	<b>1-42</b>
	"Szélesség" és "hosszúság".....	1-42
	A papír tájolása .....	1-42

<b>1.23 Felhasználói útmutatók .....</b>	<b>1-43</b>
Felhasználói útmutató [Másolási funkciók] <jelen kézikönyv>.....	1-43
Felhasználói útmutató [Hálózati szkennelési műveletek] .....	1-43
Felhasználói útmutató [Box funkciók] .....	1-43
Felhasználói útmutató [Nagyított kijelzővel végezhető műveletek] .....	1-43
[FK-502 Fax funkciók] felhasználói útmutató.....	1-43
[Network fax operations (Fax funkciók)] felhasználói útmutató ...	1-43
[Nyomtatási műveletek] felhasználói útmutató .....	1-44
<b>1.24 A másolás törvényi korlátozása .....</b>	<b>1-45</b>

## 2 A telepítéssel és használattal kapcsolatos óvintézkedések

<b>2.1 Biztonsági információ .....</b>	<b>2-3</b>
Figyelmeztető jelzések .....	2-3
A szimbólumok értelmezése .....	2-4
Szétszerelés és módosítás .....	2-4
Tápkábel .....	2-5
Áramforrás .....	2-6
Tápcsatlakozó .....	2-7
Földelés.....	2-8
Telepítés.....	2-8
Szellőzés .....	2-9
Intézkedések hibák esetén.....	2-10
Kellékek.....	2-11
A készülék áthelyezése .....	2-12
Hosszabb szabadság előtt.....	2-12
<b>2.2 Szabályozási feljegyzések .....</b>	<b>2-13</b>
CE jelölés (Megfelelőségi tanúsítvány), az Európai Unió (EU) tagországainak felhasználói részére .....	2-13
USER INSTRUCTIONS FCC PART 15 - RADIO FREQUENCY DEVICES (for U.S.A. users).....	2-13
INTERFERENCE-CAUSING EQUIPMENT STANDARD (ICES-003 ISSUE 4) (For Canada Users) .....	2-13
A "B" osztályú gépek előírásait el nem ismerő országok felhasználói részére.....	2-14
Lézerrel kapcsolatos biztonság .....	2-14
Belső lézersugárzás .....	2-14
CDRH regulations .....	2-15
Európai felhasználók részére .....	2-16
Dániai felhasználók részére.....	2-16
Finnország és Svédország részére .....	2-17
Norvégiai felhasználók részére .....	2-18
Lézerbiztonsági felirat .....	2-19

Ózon-kibocsátás.....	2-20
Akusztikus zajszint (csak európai felhasználók részére).....	2-20
Csak az EU tagországok részére.....	2-20
<b>2.3 Figyelmeztető feliratok és címkék .....</b>	<b>2-21</b>
<b>2.4 Helyszükséglet.....</b>	<b>2-22</b>
<b>2.5 Üzemeltetési előírások .....</b>	<b>2-23</b>
Áramforrás .....	2-23
Üzemeltetési környezet.....	2-23
A másolatok tárolása .....	2-23

### 3 Másolatok készítése előtt

<b>3.1 A gép főbb részeinek elnevezése és funkciójának leírása .....</b>	<b>3-3</b>
Kiegészítők.....	3-3
A készülék külseje.....	3-6
A készülék belseje .....	3-12
FS-603 másolatkezelő/PK-501 lyukasztókészlet.....	3-14
FS-501 másolatkezelő/JS-601 feladatrendező.....	3-16
SD-503 gerincfűző/MT-501 címezhető tálcás rendezőkészlet.....	3-18
FS-514 másolatkezelő/OT-601 másolatkiadó tálc/ PK-510 lyukasztókészlet.....	3-19
Kezelőpanel .....	3-22
Alapbeállítások képernyője (Bázis képernyő).....	3-25
A képernyőn megjelenő ikonok.....	3-28
<b>3.2 A kezelőpanel dőlésszögének beállítása .....</b>	<b>3-29</b>
A kezelőpanel dőlésszögének beállítása .....	3-29
<b>3.3 A fő- és a kiegészítő tápkapcsoló bekapcsolása.....</b>	<b>3-31</b>
A készülék bekapcsolása.....	3-31
Szkenelés a bemelegedés alatt .....	3-33
A készülék kikapcsolása .....	3-35
A beállítások automatikus törlése (automatikus panel alapállapot).....	3-36
A mód képernyő automatikus törlése (automatikus rendszer alapállapot).....	3-36
Automatikus energiatakarékosság (alacsony fogyasztású üzemmód).....	3-37
Automatikus energiatakarékosság (nyugalmi állapot) .....	3-38
Kézi energiatakarékosság .....	3-39
A készülék automatikus be- és kikapcsolása (heti időzítés).....	3-40
Az egyes felhasználók géphasználatának ellenőrzése (Felhasználó hitelesítés) .....	3-43
Az egyes számlák géphasználatának ellenőrzése (Számlakövetés).....	3-48

<b>3.4</b>	<b>A papír betöltése az 1. tálcába .....</b>	<b>3-51</b>
	A papír betöltése (1. tálca) .....	3-51
<b>3.5</b>	<b>Papír betöltése a 2., 3. vagy 4. tálcába .....</b>	<b>3-56</b>
	Papír betöltése (2., 3. vagy 4. tálca) .....	3-56
<b>3.6</b>	<b>Papír betöltése a nagykapacitású tálcába .....</b>	<b>3-58</b>
	Papír betöltése (NKT) .....	3-58
<b>3.7</b>	<b>A papír betöltése a kézitálcába .....</b>	<b>3-61</b>
	Papír betöltése (kézitálca) .....	3-61

## **4 Alapvető másolási műveletek**

<b>4.1</b>	<b>Általános másolási művelet .....</b>	<b>4-3</b>
	Másolat készítése .....	4-3
<b>4.2</b>	<b>Együtt nem használható műveletek .....</b>	<b>4-6</b>
	Műveletek, ahol a legutóbb végzett beállítás élvez elsőbbséget .....	4-6
	Műveletek, ahol az előbb végzett beállítás élvez elsőbbséget .....	4-8
<b>4.3</b>	<b>Az eredeti bevitele .....</b>	<b>4-9</b>
	Az eredeti betöltése az automatikus dokumentumkezelőbe .....	4-9
	Az eredeti elhelyezése a tárgyüvegre .....	4-11
	Eredeti szkennelése külön kötegekben ("Külön szkennelés" beállítás) .....	4-13
	Többoldalas dokumentum szkennelése a tárgyüvegen .....	4-19
<b>4.4</b>	<b>Az eredeti beállítások meghatározása .....</b>	<b>4-25</b>
	Vegyes méretű eredetik másolása ("Vegyes eredeti" beállítás) .....	4-25
	Vastag dokumentumok másolása ("Vastag eredeti" beállítás) .....	4-27
	Az eredeti tájolásának kiválasztása (Eredeti tájolása beállítások) .....	4-29
	Az eredeti tájolásának beállítása .....	4-30
	Az iratmargó helyzetének kiválasztása (Margó beállítások) .....	4-32
	A margó beállítása .....	4-34
	A szkennelési beállítások módosítása az egyes eredetik részére .....	4-36
<b>4.5</b>	<b>Egy színbeállítás kiválasztása .....</b>	<b>4-40</b>
	Egy színbeállítás kiválasztása .....	4-41
<b>4.6</b>	<b>Egy papírbeállítás kiválasztása .....</b>	<b>4-43</b>
	A papírformátum automatikus kiválasztása ("Autom. papírvalasztás" beállítás) .....	4-44
	A kívánt papírformátum kézi kiválasztása .....	4-45

<b>4.7</b>	<b>Zoom-beállítás meghatározása .....</b>	<b>4-46</b>
	A zoom tényező automatikus beállítása	
	("Autom. zoom" beállítás) .....	4-46
	A dokumentummal megegyező méret meghatározása	
	("x1,0" beállítás).....	4-48
	A másolat méretének kismértékű csökkentése	
	("Kicsit" beállítás) .....	4-49
	Előre beállított zoom tényező kiválasztása	
	(Nagyítás és Kisebbités beállítások) .....	4-50
	Írja be a zoom tényezőt (XY Zoom beállítás).....	4-51
	Eltérő X és Y zoom tényezők megadása	
	(Független zoom beállítások) .....	4-53
	Tárolt zoom tényező kiválasztása .....	4-56
	A kívánt zoom tényező tárolása .....	4-57
<b>4.8</b>	<b>Az eredeti és a másolat beállításainak kiválasztása</b>	
	<b>(Szimplex/Duplex beállítások) .....</b>	<b>4-59</b>
	Egyoldalas másolatok kiválasztása .....	4-60
	Kétoldalas másolatok kiválasztása .....	4-62
<b>4.9</b>	<b>Az eredeti minőségének kiválasztása .....</b>	<b>4-65</b>
	Apró betűs nyomtatást vagy fényképeket tartalmazó	
	eredetik betöltése (Eredeti típus beállítások) .....	4-65
	Az eredeti típusának beállítása .....	4-67
<b>4.10</b>	<b>A denzitás beállítása .....</b>	<b>4-70</b>
	A denzitás beállítása (Denzitás beállítások) .....	4-71
	A háttér denzitásának beállítása	
	(Háttér eltávolítása beállítások) .....	4-73
	A szöveg minőségének beállítása.....	4-75
<b>4.11</b>	<b>Eredeti kombinálás beállítás kiválasztása .....</b>	<b>4-77</b>
	Többoldalas eredetik másolása egyetlen oldalra	
	(Eredeti kombinálás) .....	4-79
<b>4.12</b>	<b>Kezelés beállítása.....</b>	<b>4-81</b>
	A másolatok szettekbe történő leválogatása	
	("Szettbe" beállítás).....	4-84
	A másolatok oldalanként történő leválogatása	
	("Csoport" beállítás).....	4-86
	A másolatok tűzése (Tűzés beállítások) .....	4-88
	Másolatok összekötése tűzőkapcsokkal .....	4-91
	A másolatok lyukasztása (Lyukasztási beállítások).....	4-93
	Másolatok lyukasztása.....	4-94

<b>4.13</b>	<b>Központi tűzés meghatározása</b> .....	<b>4-96</b>
	A másolatok középponti kötéséhez ("Hajtás & Tűzés"): FS-603 másolatkezelő .....	4-99
	A másolatok középponti kötéséhez ("Hajtás & Tűzés"): FS-514 másolatkezelő .....	4-101
<b>4.14</b>	<b>A következő eredeti szkennelése egy másolási feladat nyomtatása alatt (Következő feladat lefoglalása)</b> .....	<b>4-103</b>
	Másolási feladat lefoglalása .....	4-103
<b>4.15</b>	<b>A szkennelés/nyomtatás leállítása</b> .....	<b>4-105</b>
	A szkennelés/nyomtatás leállítása .....	4-105
<b>4.16</b>	<b>Egy leállított feladat törlése</b> .....	<b>4-106</b>
	Egy leállított feladat törlése.....	4-106

## 5 Kiegészítő másolási műveletek

<b>5.1</b>	<b>A másolás beállításainak ellenőrzése (Mód ellenőrzés)</b> .....	<b>5-3</b>
	A beállítások ellenőrzése.....	5-3
	A beállítások ellenőrzése.....	5-6
<b>5.2</b>	<b>Levonat nyomtatása az ellenőrzéshez (Levonat)</b> .....	<b>5-7</b>
	Próbanyomtatás készítése.....	5-7
<b>5.3</b>	<b>Egy másolási feladat megszakítása (Megszakítás mód)</b> .....	<b>5-10</b>
	Egy másolási feladat megszakítása .....	5-10
<b>5.4</b>	<b>Másolóprogramok rögzítése (Módmemória)</b> .....	<b>5-12</b>
	Egy másolóprogram tárolása .....	5-12
	Egy másolóprogram törlése .....	5-15
<b>5.5</b>	<b>Másolás programozott beállításokkal (Mód tárolás)</b> .....	<b>5-16</b>
	Egy tárolt program előhívása .....	5-16
<b>5.6</b>	<b>A funkciók leírásának megjelenítése (Súgó)</b> .....	<b>5-19</b>
	A súgó képernyők áttekintése.....	5-19
	A fő súgómenü képernyő megjelenítése.....	5-23
	A Súgó képernyő megjelenítése egy beállítás elvégzése alatt .....	5-25
<b>5.7</b>	<b>A kezelőpanel beállításainak meghatározása (Hozzáférés mód)</b> .....	<b>5-26</b>
	A hozzáférés beállítás képernyő kijelzése.....	5-26
	A "Billentyű ismétlés kezdet/időköz" funkció beállítása .....	5-26
	A "Kijelzőnagyítás időzítés beállítása" funkció.....	5-29
	Az "Üzenetkijelzés ideje" funkció .....	5-31
	A "Hang beállítása" funkció .....	5-33
	Az "Érintőpanel beállítása" funkció .....	5-36
	Az "Auto Reset bejegyzés" funkció .....	5-38
	A "Kijelző nagyítás nyugtázó képernyő" funkció.....	5-41

## 6 Hibakeresés

<b>6.1</b>	<b>Amikor megjelenik a "Hibás működés érzékelve." üzenet (Szervizhívás).....</b>	<b>6-3</b>
	Szervizképviselő hívása .....	6-5
<b>6.2</b>	<b>Amikor megjelenik az "Elakadás érzékelve." üzenet.....</b>	<b>6-6</b>
	A papírelakadás helye.....	6-6
	Papírelakadás jelzései.....	6-8
	A kézitálcánál elakadt papír eltávolítása.....	6-10
	A automatikus duplex egységben elakadt papír eltávolítása.....	6-11
	Az 1. tálcában elakadt papír eltávolítása.....	6-12
	Az 2. tálcában elakadt papír eltávolítása.....	6-13
	Papírtálcában elakadt papír eltávolítása (3. vagy 4. tálca).....	6-14
	A nagykapacitású tálcában elakadt papír eltávolítása.....	6-15
	A jobboldali ajtónál elakadt papír eltávolítása.....	6-16
	A fixáló egységben elakadt papír eltávolítása.....	6-19
	A címszalag-papír elakadásának elhárítása.....	6-22
	Az automatikus dokumentumkezelőben elakadt papír eltávolítása.....	6-27
	Az FS-501 másolatkezelőben elakadt papír eltávolítása.....	6-31
	Az FS-603 másolatkezelőben elakadt papír eltávolítása.....	6-35
	Az FS-514 másolatkezelőben elakadt papír eltávolítása.....	6-39
	A tálacs rendezőben elakadt papír eltávolítása.....	6-42
	A gerincfűzőben elakadt papír eltávolítása.....	6-44
<b>6.3</b>	<b>Amikor megjelenik a "Töltse fel papírral." üzenet.....</b>	<b>6-46</b>
	Feltöltés papírral .....	6-46
<b>6.4</b>	<b>Amikor megjelenik a "... A szabad memória nem elegendő." üzenet .....</b>	<b>6-47</b>
	A memória megtelt a szkennelés alatt.....	6-47
	A memória megtelt egy feladat várakozási sorba helyezése alatt .....	6-48
<b>6.5</b>	<b>Amikor megjelenik a "Kérem cserélje ki a köv. egység(ek)et." üzenet.....</b>	<b>6-49</b>
<b>6.6</b>	<b>Ha az "Cserélje ki a XXXX." üzenet megjelenik.....</b>	<b>6-50</b>
<b>6.7</b>	<b>Egyszerű hibakeresés .....</b>	<b>6-52</b>
	Géptest .....	6-52
	ADK.....	6-55
	Másolatkezelő .....	6-55
<b>6.8</b>	<b>A fő üzenetek és elhárításuk .....</b>	<b>6-56</b>

## 7 Műszaki adatok

<b>7.1 Műszaki adatok</b>	<b>7-3</b>
bizhub C252	7-3
Automatikus duplex egység AD-503	7-5
Opciók egységei műszaki adatai	7-6
Automatikus dokumentumkezelő	7-6
PC-103 papírszekrény	7-7
PC-203 Papírszekrény	7-7
PC-403 Papírszekrény	7-7
FS-603 másolatkezelő	7-8
PK-501 Lyukasztókészlet	7-9
FS-501 másolatkezelő	7-10
JS-601 Feladatrendező tálca	7-11
FS-514 másolatkezelő	7-12
PK-510 lyukasztókészlet	7-13
SD-503 gerincfűző	7-13
OT-601 másolatkiadó tálca	7-14
MT-501 címezhető tálca rendezőkészlet	7-14

## 8 Másolópapír/Eredeti dokumentumok

<b>8.1 A másolópapír</b>	<b>8-3</b>
Lehetséges papírméret	8-3
Papírfajták és kapacitások	8-5
Speciális papír	8-6
A papírra vonatkozó előírások	8-8
A papír tárolása	8-8
Automatikus tálcaváltás funkció	8-9
A papírtálcák kiválasztásának sorrendje	8-9
<b>8.2 A papír beállításainak kiválasztása</b>	<b>8-10</b>
A papírméret automatikus érzékelése	
("Autom. papírválasztás" beállítás)	8-10
A papírméret meghatározása (beállított papírméret)	8-12
Nem szabványos papírméret meghatározása	
(Egyedi méret beállítások)	8-15
Nem szabványos papírméret tárolása	
(Egyedi méret beállítások)	8-18
Túlméretes papír beállításának megadása	
(Túlméretes papír beállítások)	8-22
Speciális papír beállítása	8-25
Kétoldalas másolatok kézi nyomtatása	8-27

<b>8.3</b>	<b>Eredetik</b> .....	<b>8-29</b>
	Az automatikus dokumentumkezelőbe tölthető eredetik .....	8-29
	Az eredetik automatikus dokumentumkezelőbe történő töltésénél érvényes szabályok .....	8-31
	A tárgyüvegre helyezhető eredetik .....	8-31
	Az eredetik tárgyüvegre történő helyezése esetén érvényes szabályok.....	8-32

## 9 Alkalmazás funkciók

<b>9.1</b>	<b>Papírlap beszúrása az írásvetítő fóliák közé ("Fólia választólap" funkció)</b> .....	<b>9-3</b>
	Másolás a "Fólia választólap" funkció használatával .....	9-4
<b>9.2</b>	<b>Borítólapok hozzáadása ("Borító mód" funkció)</b> .....	<b>9-7</b>
	Másolás a "Borító mód" funkció használatával .....	9-8
<b>9.3</b>	<b>Eltérő papírlapok beszúrása a másolatokba ("Lap beszúrása" funkció)</b> .....	<b>9-11</b>
	Másolás a "Lap beszúrása" funkció használatával.....	9-13
<b>9.4</b>	<b>Eltérő dokumentum másolatának beszúrása egy meghatározott oldalra ("Kép beszúrás" funkció)</b> .....	<b>9-17</b>
	Másolás a "Kép beszúrás" funkció használatával .....	9-18
<b>9.5</b>	<b>Az előlapra nyomtatandó oldalak meghatározása ("Fejezetek" funkció)</b> .....	<b>9-22</b>
	Másolás a "Fejezetek" funkció használatával .....	9-23
<b>9.6</b>	<b>Eredetik szkennelése eltérő beállításokkal, majd együtt történő nyomtatása ("Programozott munka" funkció)</b> .....	<b>9-26</b>
	Másolás a "Programozott munka" funkció használatával .....	9-27
<b>9.7</b>	<b>Különálló másolatok készítése egy nyitott dupla oldalról ("Könyvmásolás" funkció)</b> .....	<b>9-32</b>
	Másolás a "Könyvmásolás" funkció használatával.....	9-33
<b>9.8</b>	<b>Brosúrák másolása ("Füzet eredeti" funkció)</b> .....	<b>9-38</b>
	Másolás a "Füzet eredeti" funkció használatával .....	9-39
<b>9.9</b>	<b>A másolat képeinek mozaikszerű elrendezése ("Képisémelés" funkció)</b> .....	<b>9-42</b>
	Másolás a "Képisémelés" funkció használatával .....	9-43
<b>9.10</b>	<b>Egy nagyított kép másolása több lapra ("Poszter mód" funkció)</b> .....	<b>9-47</b>
	Másolás a "Poszter mód" funkció használatával.....	9-47
<b>9.11</b>	<b>Másolás egy folyóirat oldalrendezésével ("Füzet oldalbeoszt." funkció)</b> .....	<b>9-53</b>
	Másolás a "Füzet oldalbeoszt." funkció használatával .....	9-54

<b>9.12</b>	<b>Másolás a kép színeinek megfordításával ("Neg-/Poz. fordítás" funkció) .....</b>	<b>9-56</b>
	Másolás a "Neg-/Poz. fordítás" funkció használatával .....	9-57
<b>9.13</b>	<b>Tükörmásolás ("Tükrözés" funkció) .....</b>	<b>9-59</b>
	Másolás a "Tükrözés" funkció használatával .....	9-59
<b>9.14</b>	<b>Háttérszín hozzáadása a másolatokhoz ("Háttérszín" funkció) .....</b>	<b>9-63</b>
	Másolás a "Háttérszín" funkció használatával .....	9-63
<b>9.15</b>	<b>A másolat színeinek beállítása (Színbeállítás) .....</b>	<b>9-66</b>
	A színparaméterek beállítása .....	9-67
	A színbeállítások eredményének ellenőrzése nyomtatásban (Minta másolat).....	9-70
	Mintamásolat készítése.....	9-71
<b>9.16</b>	<b>Iratmargó hozzáadása a másolatokhoz ("Oldalmargó" funkció).....</b>	<b>9-72</b>
	Másolás az "Oldalmargó" funkció használatával .....	9-73
<b>9.17</b>	<b>Meghatározott területek törlése a másolatról ("Törlés" funkció).....</b>	<b>9-75</b>
	Másolás a "Törlés" funkció használatával .....	9-75
<b>9.18</b>	<b>A kép illeszkedése a papírra (Képbeállítás) .....</b>	<b>9-77</b>
	Másolás a képbeállítások használatával .....	9-78
<b>9.19</b>	<b>Dátum/idő, oldalszám vagy elosztási szám nyomtatása a másolatokra (Bélyegzés funkciók).....</b>	<b>9-82</b>
	A dátum/idő nyomtatása ("Dátum/idő" funkció) .....	9-83
	Másolás a "Dátum/idő" funkció használatával .....	9-83
	Oldalszámok nyomtatása ("Oldal #" funkció).....	9-86
	Másolás az "Oldal #" funkció használatával .....	9-86
	Elosztási szám nyomtatása ("Számozás beállítása" funkció) .....	9-90
	Másolás a "Számozás beállítása" funkció használatával.....	9-90
	Másolásvédelmi szöveg nyomtatása ("Másolásvédelem" funkció).....	9-93
	Másolás a "Másolásvédelem" funkció használatával .....	9-93

## **10 Festépatronok és tűzőkapcsok cseréje, hulladéktartályok ürítése**

<b>10.1</b>	<b>A festépatron cseréje .....</b>	<b>10-3</b>
	A festépatron cseréje .....	10-6
<b>10.2</b>	<b>A tűzőkapcsok cseréje.....</b>	<b>10-9</b>
	A tűzőkapocs tartó cseréje az FS-501 másolatkezelőben.....	10-10
	A tűzőkapocs tartó cseréje az FS-603 másolatkezelőben.....	10-13
	A tűzőkapocs tartó cseréje az FS-514 másolatkezelőben.....	10-17
	Tűzőkapocs-tár cseréje gerincfűzőben.....	10-19

<b>10.3</b>	<b>Az elakadt kapcsok kiszabadítása .....</b>	<b>10-22</b>
	Az FS-501 másolatkezelőben elakadt tűzőkapcsok eltávolítása .....	10-24
	Az FS-603 másolatkezelőben elakadt tűzőkapcsok eltávolítása .....	10-26
	Az FS-514 másolatkezelőben elakadt tűzőkapcsok eltávolítása .....	10-32
	A gerincfűzőben elakadt papír eltávolítása .....	10-36
<b>10.4</b>	<b>A hulladéktartályok kiürítése.....</b>	<b>10-39</b>
	Az FS-603 másolatkezelő lyukasztási hulladéktartályának ürítése .....	10-42
	Az FS-514 másolatkezelő lyukasztási hulladéktartályának ürítése .....	10-43
<b>10.5</b>	<b>A festékhulladék-tartály cseréje .....</b>	<b>10-44</b>
	A festékhulladék-tartály cseréje.....	10-46

## 11 A készülék gondozása

<b>11.1</b>	<b>A gép részeinek megtisztítása .....</b>	<b>11-3</b>
	Burkolat.....	11-3
	Tárgyüveg .....	11-3
	Kezelőpanel .....	11-4
	Eredetivábbító szalag .....	11-5
	Géptető alátét .....	11-6
	Papírbehúzó görgő .....	11-6
	Dobtöltő koronaszál.....	11-7
	Lézer egység.....	11-8
<b>11.2</b>	<b>Számlálók megtekintése (Mérőszámlálók) .....</b>	<b>11-9</b>
	Számlálók megtekintése .....	11-9
	A számlálók megtekintése .....	11-9
	A lefedési tényező megtekintése .....	11-11
	A lefedési tényező megtekintése .....	11-11
<b>11.3</b>	<b>Amikor a megjelenik a "Megelőző karbantartás esedékes." üzenet.....</b>	<b>11-12</b>

## 12 Feladatok kezelése (Feladatlista)

<b>12.1</b>	<b>A Feladatlista képernyő áttekintése .....</b>	<b>12-3</b>
	Feladatok .....	12-3
	Többfeladatos funkció .....	12-4
	Feladatlista képernyők.....	12-5

<b>12.2</b>	<b>Műveletek végzése a feladatokkal.....</b>	<b>12-8</b>
	Egy feladat törlése .....	12-8
	A feladat beállításainak ellenőrzése .....	12-10
	Kijelzett információ.....	12-11
	A feladat részleteinek ellenőrzése.....	12-12
	A jelenlegi feladatok megjelenítése (Fenntartott feladatok és aktív feladatok listái) .....	12-13
	A feladatnapló megjelenítése .....	12-14
	Egy tárolt feladat mintapéldányának nyomtatása.....	12-15
	Egy tárolt feladat nyomtatása .....	12-17
	A prioritás növelése.....	12-19

## 13 Segédprogram

<b>13.1</b>	<b>A Segédfunkciók mód paramétereinek áttekintése.....</b>	<b>13-3</b>
	A regisztrációs információk és a paraméterek listája.....	13-3
<b>13.2</b>	<b>Egy rendeltetési regiszter kiválasztása .....</b>	<b>13-23</b>
	Szkennelés .....	13-23
	Fax .....	13-23
	Felhasználói fiók.....	13-24
	A címzett regisztráció képernyő kijelzése .....	13-25
<b>13.3</b>	<b>Felhasználói beállítások elvégzése.....</b>	<b>13-27</b>
	Rendszer beállítása .....	13-27
	Kijelző beállítás .....	13-30
	Alapbeállítás .....	13-32
	Másológép beállítások .....	13-33
	Szkenner beállítás .....	13-36
	Nyomtatási beállítások.....	13-36
	A segédfunkciók beállítás képernyő kijelzése.....	13-37
<b>13.4</b>	<b>Felügyeleti beállítások meghatározása .....</b>	<b>13-39</b>
	Rendszer beállítása.....	13-39
	Felügyelet/Készülékbeállítás .....	13-51
	Gyorsgomb regisztráció.....	13-51
	Felhasználó hitelesítés/Számlakövetés.....	13-52
	Hálózat beállítás.....	13-55
	Másológép beállítások .....	13-56
	Nyomtatási beállítások.....	13-57
	Fax beállítása .....	13-57
	Rendszercsatlakozás .....	13-57
	Biztonsági beállítás .....	13-58
	A felügyeleti beállítás képernyő kijelzése .....	13-63
<b>13.5</b>	<b>A heti időzítés beállítások áttekintése .....</b>	<b>13-65</b>
	Követelmény .....	13-65

<b>13.6</b>	<b>A nyomtató beállítása .....</b>	<b>13-66</b>
	A nyomtatási kezdeti helyének igazítása a vezetőél helyzetéhez.....	13-66
	A nyomtatási kezdeti helyének igazítása a papír bal széléhez .....	13-68
	A nyomtatás helyének beállítása a második oldalon .....	13-70
	A nyomtatás beállítása a nyomathordozónak megfelelően .....	13-72
<b>13.7</b>	<b>A másolatkezelő (FS-603) beállítása.....</b>	<b>13-75</b>
	A központi tűzés helyének beállítása.....	13-75
	A félbehajtás helyének beállítása.....	13-78
<b>13.8</b>	<b>A másolatkezelő (FS-514) beállítása.....</b>	<b>13-80</b>
	A félbehajtás helyének beállítása.....	13-80
	A központi tűzés helyének beállítása.....	13-83
	Vízszintes lyukasztási helyzet beállítása .....	13-86
	A lyukasztás szögének beállítása .....	13-89
<b>13.9</b>	<b>A színregisztráció beállítása.....</b>	<b>13-91</b>
	A színregisztráció beállítása a sárga, bíbor és kékeszöld színhez .....	13-91
<b>13.10</b>	<b>A színátmenetek szintjének beállítása .....</b>	<b>13-95</b>
	Követelmény .....	13-95
<b>13.11</b>	<b>Hitelesítési módszer.....</b>	<b>13-98</b>
	Felhasználó hitelesítés és számlakövetés .....	13-98
	A felhasználó hitelesítés és a számlakövetés szinkronizálása esetén .....	13-99
	Ha külön kerül felhasználásra a felhasználó hitelesítés és a számlakövetés.....	13-100
	Egy hitelesítési módszer kiválasztása.....	13-101
<b>13.12</b>	<b>Felhasználó hitelesítés beállítása .....</b>	<b>13-106</b>
	Felügyeleti beállítás - Felhasználónevek listája .....	13-106
	Alapértelmezett funkció engedély.....	13-108
	Az alapértelmezett funkcióengedélyek meghatározása .....	13-108
	Nyilvános felhasználók hitelesítése.....	13-110
	Felhasználó regisztráció .....	13-111
	Felhasználói számláló .....	13-117
	A számláló ellenőrzése .....	13-119
<b>13.13</b>	<b>Számlakövetés beállítás .....</b>	<b>13-121</b>
	Számlakövetés regisztráció .....	13-121
	Számlakövetés számláló.....	13-126
	A számláló ellenőrzése .....	13-128
<b>13.14</b>	<b>Jelszó-szabályok.....</b>	<b>13-130</b>
	A jelszó szabályok követelményei.....	13-130

---

<b>13.15 Fokozott biztonsági beállítások .....</b>	<b>13-132</b>
<b>13.16 A segédanyagok állapotának megjelenítése .....</b>	<b>13-136</b>
Az Egység élettartam jelző képernyő megjelenítése.....	13-136

## **14 Függelék**

<b>14.1 Szövegek bevitele.....</b>	<b>14-3</b>
Szöveg beírása.....	14-5
A használható karakterek listája.....	14-5
<b>14.2 Szójegyzék .....</b>	<b>14-6</b>
<b>14.3 Tárgymutató.....</b>	<b>14-12</b>



---

# 1

## Bevezetés



# 1 Bevezetés

Köszönjük, hogy ezt a készüléket választotta.

Ebben a kézikönyvben megtalálhatja a készülék számos funkciója használatának részletes ismertetését, a használattal kapcsolatos óvintézkedéseket és az alapvető hibakeresési műveleteket. Ahhoz, hogy biztosítsa a készülék hasznos és hatékony használatát, figyelmesen olvassa el ezt a kézikönyvet. Miután elolvasta a kézikönyvet, tartsa azt az erre a célra kialakított tartóban, hogy ha a használat közben felmerült kérdések és problémák ezt megkívánják, könnyedén hozzáférjen.

A kézikönyvben található ábrák bizonyos mértékben eltérhetnek a készüléken látottaktól.

## Energy Star®



Mint egy ENERGY STAR® partner, ezt a készüléket úgy terveztük, hogy megfeleljen az ENERGY STAR® hatékony energia felhasználást megcélzó előírásainak.

### Mit jelent az, hogy ENERGY STAR® termék?

Az ENERGY STAR® termékek rendelkeznek egy speciális tulajdonsággal, amely lehetővé teszi, hogy egy adott idejű nyugalmi időszak után a termék automatikusan "energiatakarékos állapotba" kapcsol át. Egy ENERGY STAR® termék sokkal hatékonyabban használja fel az energiát, így jelentős megtakarítást eredményez a közüzemi számláin, valamint óvja a természetes környezetet.

## 1.1 Védjegyek és bejegyzett védjegyek

KONICA MINOLTA, KONICA MINOLTA Logo, és a Képkalkotás lényege a KONICA MINOLTA HOLDINGS, INC. bejegyzett védjegyei vagy védjegyei.

PageScope és bizhub a KONICA MINOLTA BUSINESS TECHNOLOGIES, INC. bejegyzett védjegyei vagy védjegyei.

A Netscape Communications, a Netscape Communications logo, a Netscape Navigator, a Netscape Communicator, és a Netscape a Netscape Communications Corporation védjegyei.

Ez a gép és a PageScope Box Operator részben a Független JPEG Csoport munkáján alapul.

Compact-VJE  
Copyright 1986-2003 VACS Corp.

RC4<sup>®</sup> az RSA Security Inc. bejegyzett végjegye vagy védjegye az Egyesült Államokban és más országokban.

RSA<sup>®</sup> az RSA Security Inc. bejegyzett végjegye vagy védjegye RSA BSAFE<sup>®</sup> az RSA Security Inc. bejegyzett végjegye vagy védjegye az Egyesült Államokban és más országokban.

Licenc információ

Ez a termék az RSA Security Inc.-től származó RSA BSAFE kriptográfiai szoftvert tartalmaz.



## OpenSSL Statement

### *OpenSSL License*

Copyright © 1998-2000 The OpenSSL Project. All rights reserved. Redistribution and use in source and binary forms, with or without modification, are permitted provided that the following conditions are met:

1. Redistributions of source code must retain the above copyright notice, this list of conditions and the following disclaimer.
2. Redistributions in binary form must reproduce the above copyright notice, this list of conditions and the following disclaimer in the documentation and/or other materials provided with the distribution.
3. All advertising materials mentioning features or use of this software must display the following acknowledgment:  
"This product includes software developed by the OpenSSL Project for use in the OpenSSL Toolkit. (<http://www.openssl.org/>)"
4. The names "OpenSSL Toolkit" and "OpenSSL Project" must not be used to endorse or promote products derived from this software without prior written permission. For written permission, please contact [openssl-core@openssl.org](mailto:openssl-core@openssl.org).
5. Products derived from this software may not be called "OpenSSL" nor may "OpenSSL" appear in their names without prior written permission of the OpenSSL Project.
6. Redistributions of any form whatsoever must retain the following acknowledgment:  
"This product includes software developed by the OpenSSL Project for use in the OpenSSL Toolkit (<http://www.openssl.org/>)"

THIS SOFTWARE IS PROVIDED BY THE OpenSSL PROJECT "AS IS" AND ANY EXPRESSED OR IMPLIED WARRANTIES, INCLUDING, BUT NOT LIMITED TO, THE IMPLIED WARRANTIES OF MERCHANTABILITY AND FITNESS FOR A PARTICULAR PURPOSE ARE DISCLAIMED. IN NO EVENT SHALL THE OpenSSL PROJECT OR ITS CONTRIBUTORS BE LIABLE FOR ANY DIRECT, INDIRECT, INCIDENTAL, SPECIAL, EXEMPLARY, OR CONSEQUENTIAL DAMAGES (INCLUDING, BUT NOT LIMITED TO, PROCUREMENT OF SUBSTITUTE GOODS OR SERVICES; LOSS OF USE, DATA, OR PROFITS; OR BUSINESS INTERRUPTION) HOWEVER CAUSED AND ON ANY THEORY OF LIABILITY, WHETHER IN CONTRACT, STRICT LIABILITY, OR TORT (INCLUDING NEGLIGENCE OR OTHERWISE) ARISING IN ANY WAY OUT OF THE USE OF THIS SOFTWARE, EVEN IF ADVISED OF THE POSSIBILITY OF SUCH DAMAGE.

This product includes cryptographic software written by Eric Young ([eyay@crypt-Soft.com](mailto:eyay@crypt-Soft.com)). This product includes software written by Tim Hudson ([tjh@cryptsoft.com](mailto:tjh@cryptsoft.com)).

*Original SSLeay License*

Copyright © 1995-1998 Eric Young (eay@cryptsoft.com) All rights reserved. This package is an SSL implementation written by Eric Young (eay@cryptsoft.com).

The implementation was written so as to conform with Netscapes SSL. This library is free for commercial and non-commercial use as long as the following conditions are aheared to. The following conditions apply to all code found in this distribution, be it the RC4, RSA, lhash, DES, etc., code; not just the SSL code.

The SSL documentation included with this distribution is covered by the same copyright terms except that the holder is Tim Hudson (tjh@cryptsoft.com).

Copyright remains Eric Young's, and as such any Copyright notices in the code are not to be removed. If this package is used in a product, Eric Young should be given attribution as the author of the parts of the library used.

This can be in the form of a textual message at program startup or in documentation (online or textual) provided with the package.

Redistribution and use in source and binary forms, with or without modification, are permitted provided that the following conditions are met:

1. Redistributions of source code must retain the copyright notice, this list of conditions and the following disclaimer.
2. Redistributions in binary form must reproduce the above copyright notice, this list of conditions and the following disclaimer in the documentation and/or other materials provided with the distribution.
3. All advertising materials mentioning features or use of this software must display the following acknowledgement:  
"This product includes cryptographic software written by Eric Young (eay@crypt-soft.com)"  
The word 'cryptographic' can be left out if the rouines from the library being used are not cryptographic related.
4. If you include any Windows specific code (or a derivative thereof) from the apps directory (application code) you must include an acknowledgement:  
"This product includes software written by Tin Hudson (tjh@cryptsoft.com)"

THIS SOFTWARE IS PROVIDED BY ERIC YOUNG "AS IS" AND ANY EXPRESS OR IMPLIED WARRANTIES, INCLUDING, BUT NOT LIMITED TO, THE IMPLIED WARRANTIES OF MERCHANTABILITY AND FITNESS FOR A PARTICULAR PURPOSE ARE DISCLAIMED. IN NO EVENT SHALL THE AUTHOR OR CONTRIBUTORS BE LIABLE FOR ANY DIRECT, INDIRECT, INCIDENTAL, SPECIAL, EXEMPLARY, OR CONSEQUENTIAL DAMAGES (INCLUDING, BUT NOT LIMITED TO, PROCUREMENT OF SUBSTITUTE GOODS OR SERVICES; LOSS OF USE, DATA, OR PROFITS; OR BUSINESS INTERRUPTION) HOWEVER CAUSED AND ON ANY THEORY OF LIABILITY, WHETHER IN CONTRACT, STRICT LIABILITY, OR TORT

(INCLUDING NEGLIGENCE OR OTHERWISE) ARISING IN ANY WAY OUT OF THE USE OF THIS SOFTWARE, EVEN IF ADVISED OF THE POSSIBILITY OF SUCH DAMAGE.

The licence and distribution terms for any publically available version or derivative of this code cannot be changed. i.e. this code cannot simply be copied and put under another distribution licence [including the GNU Public Licence.]

All other product names mentioned are trademarks or registered trademarks of their respective companies.

## 1.2 Rendelkezésre álló lehetőségek

### A nyomtatás színének kiválasztása

Meghatározhatók a másolatok nyomtatásánál használt színek, például a másolat lehet színes amely az összes színt tartalmazza, vagy fekete-fehér.

Részletesen, lásd "Egy színbeállítás kiválasztása" a(z) 4-40 oldalon.

### A papír automatikus kiválasztása

Automatikusan kiválasztható a betöltött dokumentum méretének és a meghatározott zoom tényezőnek legjobban megfelelő papírformátum.

Részletesen, lásd "A papírformátum automatikus kiválasztása ("Autom. papírválasztás" beállítás)" a(z) 4-44 oldalon.

### A másolatok hozzáigazítása a papír méretéhez

Automatikusan kiválasztható a betöltött dokumentum méretének és a meghatározott papírméretnek legjobban megfelelő zoom tényező.

Részletesen, lásd "A zoom tényező automatikus beállítása ("Autom. zoom" beállítás)" a(z) 4-46 oldalon.

### Eltérő vízszintes és függőleges zoom tényezők meghatározása

Eltérő vízszintes és függőleges zoom tényezők megadásával a dokumentum kívánság szerint átméretezhető.

Részletesen, lásd "Eltérő X és Y zoom tényezők megadása (Független zoom beállítások)" a(z) 4-53 oldalon.

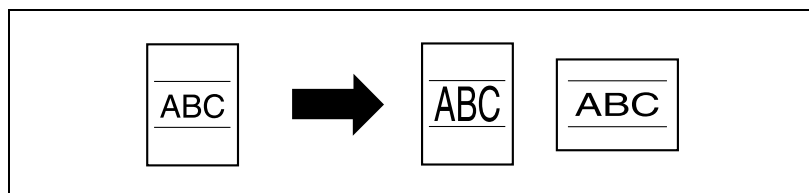

### Egy dokumentum szkennelése külön kötegekben

Egy sok lapból álló eredeti dokumentum kötegekre osztható és a kötegek külön szkennelhetők. Kétoldalas másolatok készíthetők a tárgyüveg használatával, vagy az eredeti oldalai váltakozva helyezhetők a tárgyüvegre és az automatikus dokumentumkezelőbe, majd az összes lap egy feladatként együtt nyomtatható.

Részletesen, lásd "Eredeti szkennelése külön kötegekben ("Külön szkennelés" beállítás)" a(z) 4-13 oldalon és "Többoldalas dokumentum szkennelése a tárgyüvegen" a(z) 4-19 oldalon.

## Kötés közepen

A másolatok félbehajthatók és a középvonaluk mentén kapcsokkal összetűzhetők.

Részletesen, lásd "A másolatok középponti kötéséhez ("Hajtás & Tűzés"): FS-603 másolatkezelő" a(z) 4-99 oldalon.

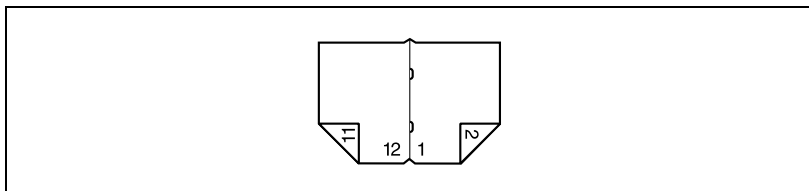

## Másolatok rendezése

Kiválasztható a kiadott másolatok kezelésének módszere.

Részletesen, lásd "A másolatok szettekbe történő leválogatása ("Szettbe" beállítás)" a(z) 4-84 oldalon, "A másolatok oldalanként történő leválogatása ("Csoport" beállítás)" a(z) 4-86 oldalon.

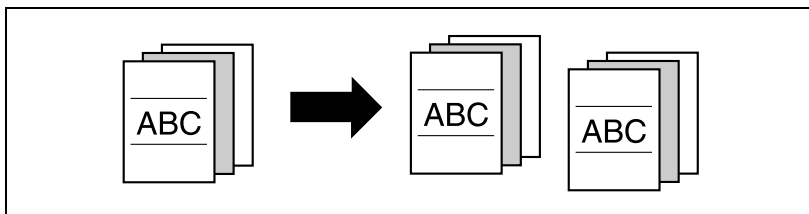

## Másolatok tűzése

Lehetséges többoldalas másolatokat együtt elkészíteni és összetűzni.

Részletesen, lásd "A másolatok tűzése (Tűzés beállítások)" a(z) 4-88 oldalon.

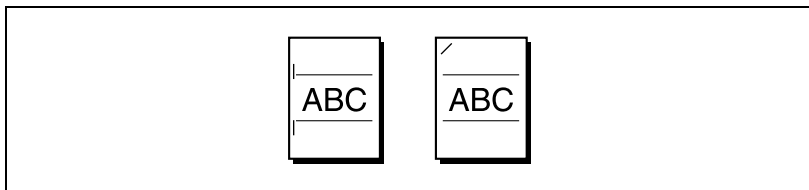

## Másolatok lyukasztása

A másolatok lefűzés céljából kilyukaszthatók.

Részletesen, lásd "A másolatok lyukasztása (Lyukasztási beállítások)" a(z) 4-93 oldalon.

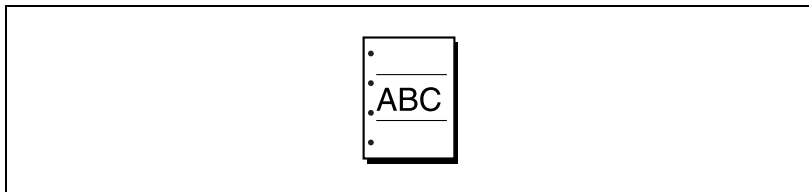

## Több oldal másolása egyetlen lapra

Az eredeti több oldalának másolata egyetlen lapon együtt nyomtatható.

Részletesen, lásd "Többoldalas eredetik másolása egyetlen oldalra (Eredeti kombinálás)" a(z) 4-79 oldalon.

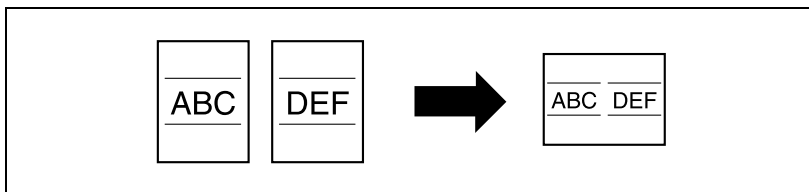

## Eltérő méretű oldalakat tartalmazó dokumentum másolása

Egy többféle méretű oldalakat tartalmazó dokumentum együtt szkennelhető és nyomtatható.

Részletesen, lásd "Vegyes méretű eredetik másolása ("Vegyes eredeti" beállítás)" a(z) 4-25 oldalon.

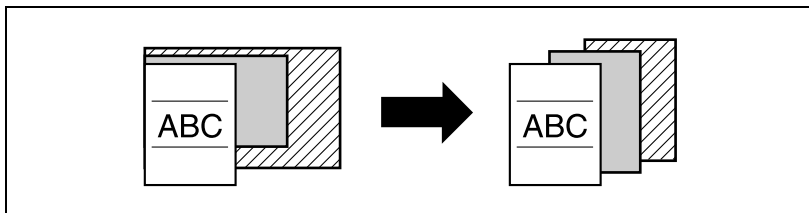

## A másolatok beállítása az eredeti képminősége alapján

A másolatok beállíthatók az eredeti képminősége alapján.

Részletesen, lásd "Apró betűs nyomtatást vagy fényképeket tartalmazó eredeti betöltése (Eredeti típus beállítások)" a(z) 4-65 oldalon, "A denzitás beállítása (Denzitás beállítások)" a(z) 4-71 oldalon.

## Papírlapok beillesztése írásvetítő fóliákra készült másolatok közé

Az írásvetítő fóliák köze betétlapok (kísérőlapok) helyezhetők, hogy elkerülje a fóliák összetapadását.

Részletesen, lásd "Papírlap beszúrása az írásvetítő fóliák közé ("Fólia választólap" funkció)" a(z) 9-3 oldalon.

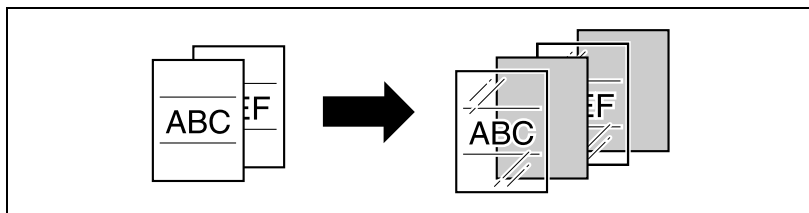

## Borítólap hozzáadása

A másolatokhoz borítólapok helyezhetők, vagy csak a borító számára a másolatokat egy eltérő papírra, például színes papírra lehet nyomtatni.

Részletesen, lásd "Borítólapok hozzáadása ("Borító mód" funkció)" a(z) 9-7 oldalon.

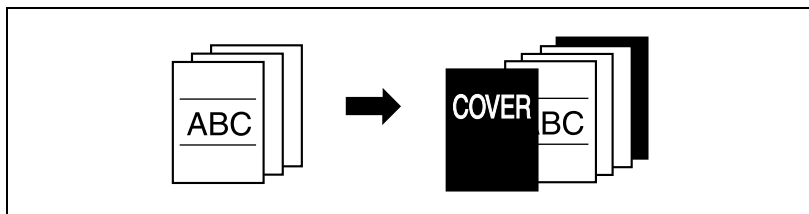

### Eltérő papírok beszúrása a másolatokba

A másolatok egyes meghatározott oldalait eltérő papírra (pl. színes papírra) lehet nyomtatni.

Részletesen, lásd "Eltérő papírlapok beszúrása a másolatokba" ("Lap beszúrása" funkció) a(z) 9-11 oldalon.

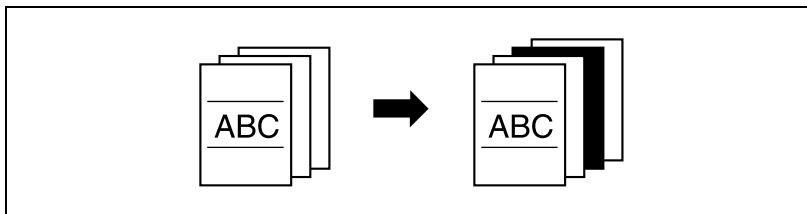

### Más dokumentumból származó oldalak beszúrása a másolat meghatározott helyére

Egy később szkennelt dokumentum beilleszthető egy korábban másoláshoz szkennelt dokumentum meghatározott oldalaként.

Részletesen, lásd "Eltérő dokumentum másolatának beszúrása egy meghatározott oldalra" ("Kép beszúrás" funkció) a(z) 9-17 oldalon.

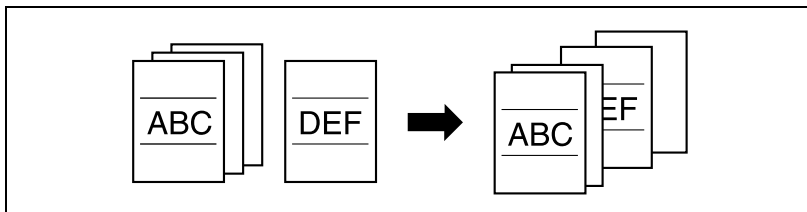

## Kétoldalas másolat nyomtatása egy meghatározott oldallal az első lapon

Lehetséges kétoldalas másolatok nyomtatása egy meghatározott oldallal az első oldalon.

Részletesen, lásd "Az előlapra nyomtatandó oldalak meghatározása ("Fejezetek" funkció)" a(z) 9-22 oldalon.

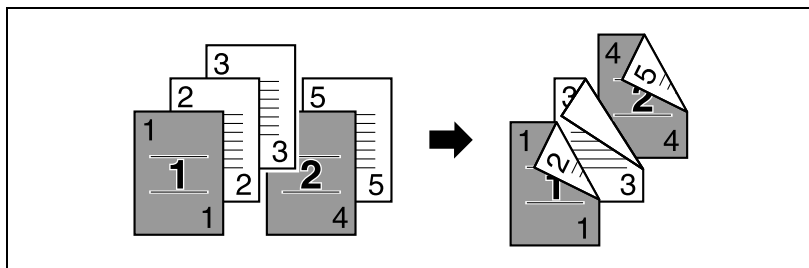

## Másolás a színek megfordításával

Egy eredeti lemásolható a dokumentum sötét és világos területei színeinek megfordításával. A "Teljes szín" beállítással, a másolatok megfordított árnyalattal és fényerővel kerülnek nyomtatásra. A "Fekete" vagy az "Egy szín" beállítással készült másolatokon, az árnyalatok megfordítva jelennek meg.

Részletesen, lásd "Másolás a kép színeinek megfordításával ("Neg-/Poz. fordítás" funkció)" a(z) 9-56 oldalon.

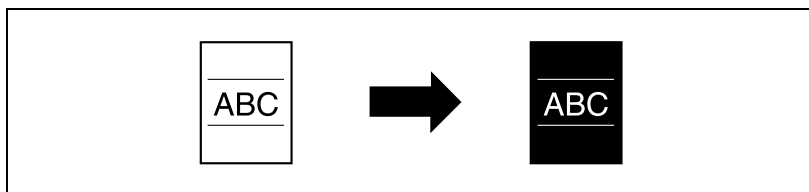

## Tükörkép nyomtatása

Egy dokumentum kinyomtatható tükörképként.

Részletesen, lásd "Tükörmásolás ("Tükrözés" funkció)" a(z) 9-59 oldalon.

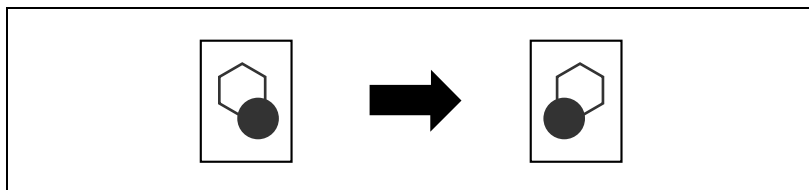

### Másolás háttérszínnel

Egy dokumentum másolata az elérhető 18 szín bármelyikének használatával készülhet, a háttér (üres területek) betöltésével.

Részletesen, lásd "Háttérszín hozzáadása a másolatokhoz ("Háttérszín" funkció)" a(z) 9-63 oldalon.

### A színminőség javítása

A kívánt eredmény elérése érdekében beállíthatja a színes másolatokat.

Részletesen, lásd "A másolat színeinek beállítása (Színbeállítás)" a(z) 9-66 oldalon.

### Nyitott oldalak külön másolása

Egy nyitott könyv vagy katalógus oldalai külön lapokra másolhatók.

Részletesen, lásd "Különálló másolatok készítése egy nyitott dupla oldalról ("Könyvmásolás" funkció)" a(z) 9-32 oldalon.

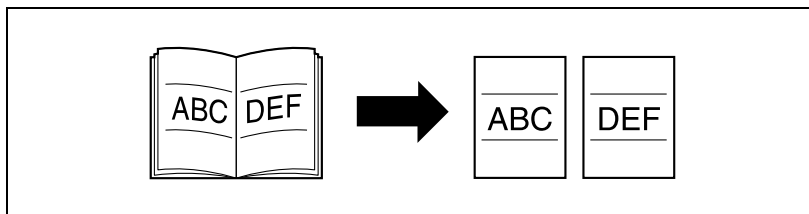

### Füzetek létrehozás a brosrák másolataiból

Az eltávolított tűzőkapcsokkal lemásolt brosrák másolatai tűzéssel összefoghatók.

Részletesen, lásd "Brosúrák másolása ("Füzet eredeti" funkció)" a(z) 9-38 oldalon.

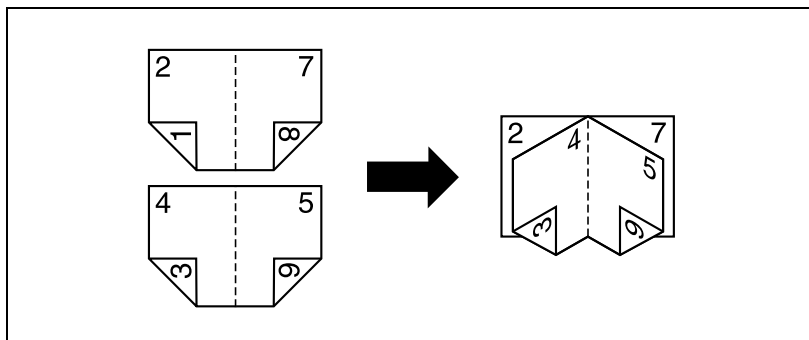

## A másolt képek ismétlése

Egy dokumentum képe többszörözve nyomtatható egyetlen lapra.

Részletesen, lásd "A másolat képeinek mozaikszerű elrendezése ("Képismétlés" funkció)" a(z) 9-42 oldalon.

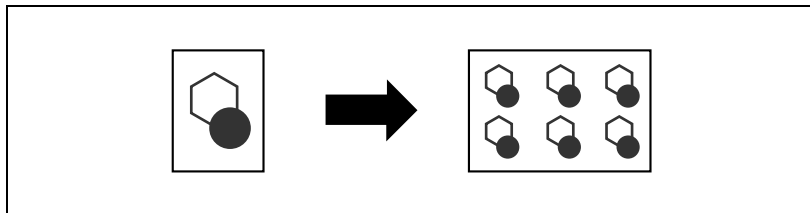

## Nagyított másolatok nyomtatása több oldalra

Egyetlen dokumentumoldal automatikusan felosztható több részre és az egyes részek felnagyítva kerülhetnek nyomtatásra.

Részletesen, lásd "Egy nagyított kép másolása több lapra ("Poszter mód" funkció)" a(z) 9-47 oldalon.

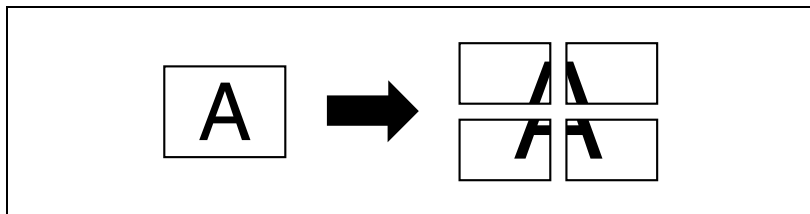

## Lefűzhető másolatok készítése

Annak érdekében, hogy a másolatokat irattartókban lefűzhesse, azokat egy iratmargóval is készítheti.

Részletesen, lásd "Iratmargó hozzáadása a másolatokhoz ("Oldalmargó" funkció)" a(z) 9-72 oldalon.

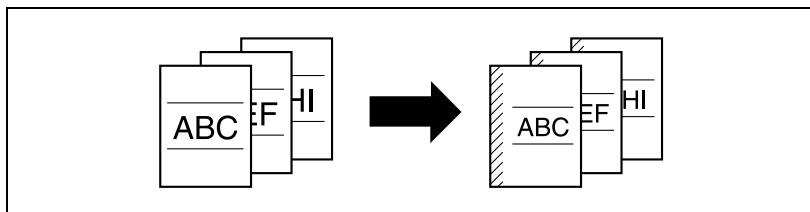

## Másolás az oldalak folyóiratszerű elrendezésével

A másolatok elkészíthetők az oldalak elrendezésével központi tűzéshez, mint például egy folyóirat oldalai.

Részletesen, lásd "Másolás egy folyóirat oldalrendezésével ("Füzet oldalbeoszt." funkció)" a(z) 9-53 oldalon.

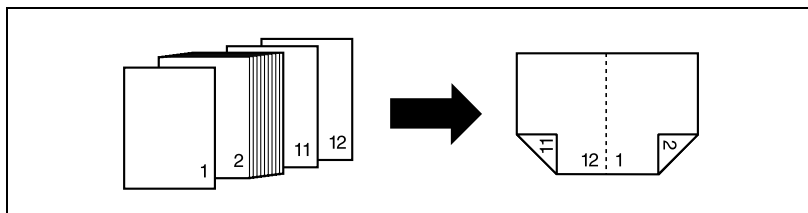

## A másolatok részeinek törlése

Lehetséges a másolat egyes területeinek, mint például a lefűzési lyukak árnyékának vagy a faxok átviteli információinak törlése.

Részletesen, lásd "Meghatározott területek törlése a másolatról ("Törlés" funkció)" a(z) 9-75 oldalon.

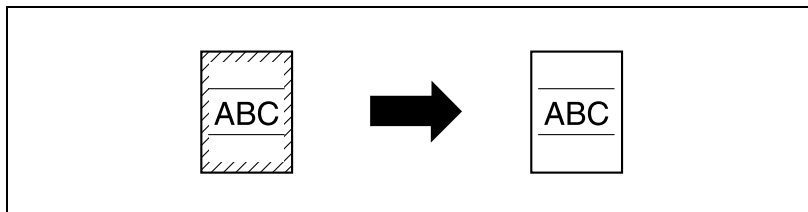

## A másolt kép igazítása a papír méretéhez

Amikor a másolópapír nagyobb mint az eredeti dokumentum, a másolatok olyan módon nyomtathatók, hogy a dokumentum képe kitöltse a papírt.

Részletesen, lásd "A kép illeszkedése a papírra (Képbeállítás)" a(z) 9-77 oldalon.

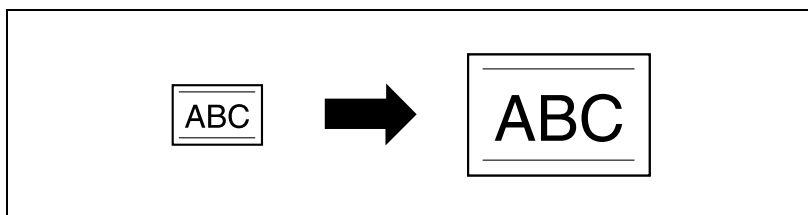

## Elosztási számok vagy másolásvédelmi szövegek nyomtatása a másolatokra

A másolatokra, illetve másolatszettekre oldalszámozás vagy másolásvédelmi szöveg (rejtett szöveg amely megakadályozza a tiltott másolást), illetve elosztási számok nyomtathatók.

Részletesen, lásd "Dátum/idő, oldalszám vagy elosztási szám nyomtatása a másolatokra (Bélyegzés funkciók)" a(z) 9-82 oldalon.

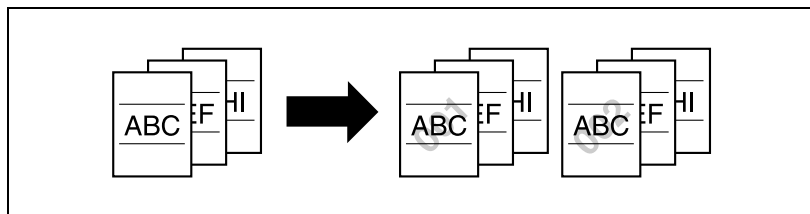

## Feladatok kezelése

Ellenőrizhető a másolási feladatok nyomtatásának állapota és lehetőség van a feladatok kezelésére.

Részletesen, lásd "Feladatok kezelése (Feladatlista)" a(z) 12-3 oldalon.

## Másolási beállítások programozása

A gyakran használt másolási beállítások programozhatók és további feladatok számára előhívhatók.

Részletesen, lásd "Másolóprogramok rögzítése (Módmemória)" a(z) 5-12 oldalon.

## A másolási beállítások ellenőrzése

Előhívhatók azok a képernyők, amelyeken megtekintheti a pillanatnyi másolási beállításokat. Ezekről a képernyőkről a másolási beállítások módosítása is lehetséges.

Részletesen, lásd "A másolás beállításainak ellenőrzése (Mód ellenőrzés)" a(z) 5-3 oldalon.

## Az érintőpanelen megjelenő szöveg nagyítása

A jobb olvashatóság érdekében, az érintőpanelen megjelenő szövegek és gombok kinagyíthatók, lehetővé téve az alapl műveletek egyszerűbb elvégzését.

Részletes leírását lásd a használati útmutató Kijelző nagyítási műveletek részében.

**A funkciók és beállítások magyarázatának megjelenítése**

A részegységek neve és funkciók, illetve az egyes funkciók és beállítások részletes ismertetése megtalálható a Súgó képernyőkön.

Részletesen, lásd "A funkciók leírásának megjelenítése (Súgó)" a(z) 5-19 oldalon.

**Másolási feladat megszakítása**

A folyamatban lévő feladat nyomtatása félbeszakítható, egy másik feladat nyomtatása érdekében.

Részletesen, lásd "Egy másolási feladat megszakítása (Megszakítás mód)" a(z) 5-10 oldalon.













**Mintapéldány nyomtatása**

Nagy példányszámú nyomtatás előtt, egy levonatot nyomtathat az ellenőrzéshez.

Részletesen, lásd "Levonat nyomtatása az ellenőrzéshez (Levonat)" a(z) 5-7 oldalon.

## 1.3 Színparaméterek beállítása

Ebben a részben hasznos másolat mintákat találhat, amelyek segítséget nyújtanak a színes másológép különféle paramétereinek, funkcióinak és beállításainak használatához.

Szakasz	Leírás	Szakasz	Leírás
<p>Általános színinformáció</p> 	<p>Információt nyújt a színezetről, a fényerőről és a telítettségről (o. 1-21)</p>	<p>"Kontraszt" paraméter</p> 	<p>Információt nyújt a kontraszt szintjének beállításáról (o. 1-29)</p>
<p>"Piros" paraméter</p> 	<p>Információt nyújt a piros árnyalatok beállításáról (o. 1-23)</p>	<p>"Telítettség" paraméter</p> 	<p>Információt nyújt a kép élénkségének beállításáról (o. 1-30)</p>
<p>"Zöld" paraméter</p> 	<p>Információt nyújt a zöld árnyalatok beállításáról (o. 1-24)</p>	<p>"Élesség" paraméter</p> 	<p>Információt nyújt a szöveg élességének beállításáról (o. 1-31)</p>
<p>"Kék" paraméter</p> 	<p>Információt nyújt a kék árnyalatok beállításáról (o. 1-25)</p>	<p>"Színezet" paraméter</p> 	<p>Információt nyújt a kép színezetének beállításáról (o. 1-32)</p>
<p>"Színegyensúly" paraméter</p> 	<p>Információt nyújt a CYMK színek denzitásának beállításáról (o. 1-26)</p>	<p>"Másolat denzitása" paraméter</p> 	<p>Információt nyújt a másolat denzitásának beállításáról (o. 1-33)</p>
<p>"Fényerő" paraméter</p> 	<p>Információt nyújt a kép fényerejének beállításáról (o. 1-28)</p>	<p>"Egy szín" funkció</p> 	<p>Információt nyújt az egy kiválasztott színnel történő másolásról (monokróm) (o. 1-34)</p>

Szakasz	Leírás	Szakasz	Leírás
"2 szín" funkció 	Információt nyújt a fekete és még egy kiválasztott szín használatával végzett másolásról (o. 1-35)	"Neg-/Poz. fordítás" funkció 	Információt nyújt az eredeti sötét és világos területei színének megfordításával végzett másolásról (o. 1-37)
"Háttérszín" funkció 	Információt nyújt a kiválasztott háttérszínnel történő másolásról (o. 1-36)	"Tükrözés" funkció 	Információt nyújt az eredeti tükörképeként történő másolásról (o. 1-39)

\* Mivel a nyomtatott minták fényképek, kis mértékben eltérhetnek a valós színes másolatoktól.

## 1.4 Általános színinformáció



**Mi a színezet?**

Mi a különbség egy citrom és egy körte sárga színe között? Azt megállapítva, hogy a citrom sárga színe élénkebb, a körte sárga színe pedig fakóbb, az összehasonlítás a fényero helyett a telítettség segítségével.



**Mi a fényerő?**

Sötétebb      Világosabb

A fényerő a szín világosságának mértéke, amely alapján a szín világos vagy sötét. Például, egy citrom és egy grapefruit sárga színét összehasonlítva egyértelmű, hogy a citrom sárga, színe világosabb. De mi történik, ha a citrom sárga színét egy babszem piros színével hasonlítjuk össze? Nyilvánvalóan, ebben az esetben is a citrom sárga színe a világosabb. A fényerő a szín világosságának olyan mértéke, amely lehetővé teszi az összehasonlítást, a színezetet figyelmen kívül hagyva.



**Mi a telítettség?**

Élénkebb      Tompább

Mi a különbség egy citrom a körte sárga színe pedig fakóbb, és egy körte sárga színe között? az összehasonlítás a fényerő helyett Azt megállapítva, hogy a citrom sárga színe élénkebb, a telítettség segítségével végezhető el. A színezettel és a fényerővel ellentétben, a telítettség az élénkséget jellemző tulajdonság.

## 1.5 A színezet, fényerő és telítettség közötti összefüggés (színmodell)

A színezet, a fényerő és a telítettség azok az elemek, amelyeket a "szín három jellemzőjének" nevezünk. A jellemzők hatását az 1. ábrán látható tárgy segítségével szemléltethetjük, amelynek a külső éle a színezet, a függőleges tengelye a fényerő és a vízszintes tengelye, a középvonaltól, a telítettség.

Hozzárendelve a színezet a színjellemzőket modellező testekhez, az 1. ábrán látható modell a 2. ábrán látható színes modellé alakul. Mivel az alkotó testek mindegyike különbözik a többitől a telítettség, színezet vagy fényerő alapján, ezzel a komplex színmodellel jobban megérthetjük a jellemzők változását.

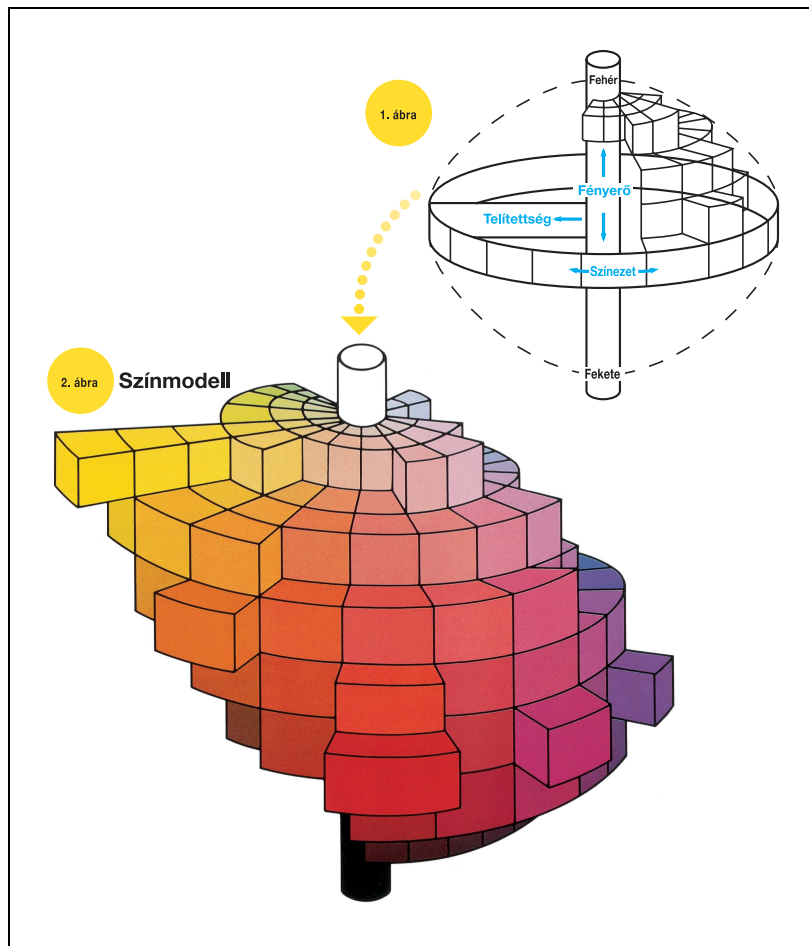

## 1.6 "Piros" paraméter

Ezzel a paraméterrel a kép piros szintje állítható be a lehetséges 19 szint egyikére.

A beállítás részletes ismertetését, lásd "A másolat színeinek beállítása (Színbeállítás)" a(z) 9-66 oldalon.

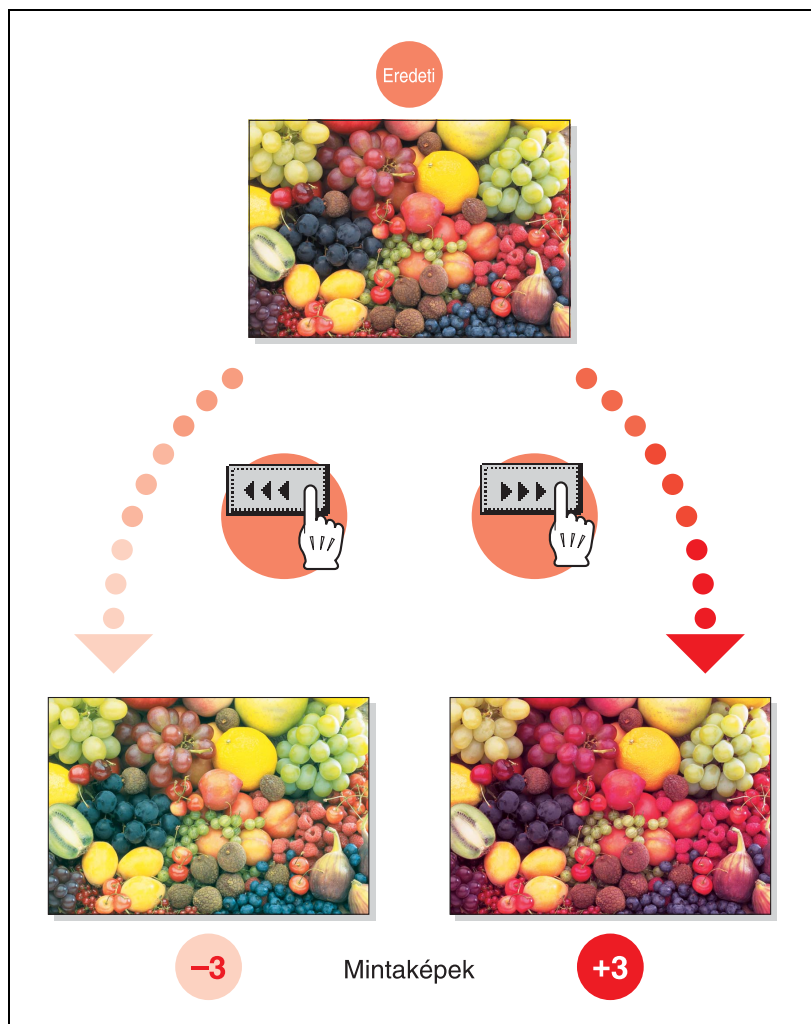

## 1.7 "Zöld" paraméter

Ezzel a paraméterrel a kép zöld szintje állítható be a lehetséges 19 szint egyikére.

A beállítás részletes ismertetését, lásd "A másolat színeinek beállítása (Színbeállítás)" a(z) 9-66 oldalon.

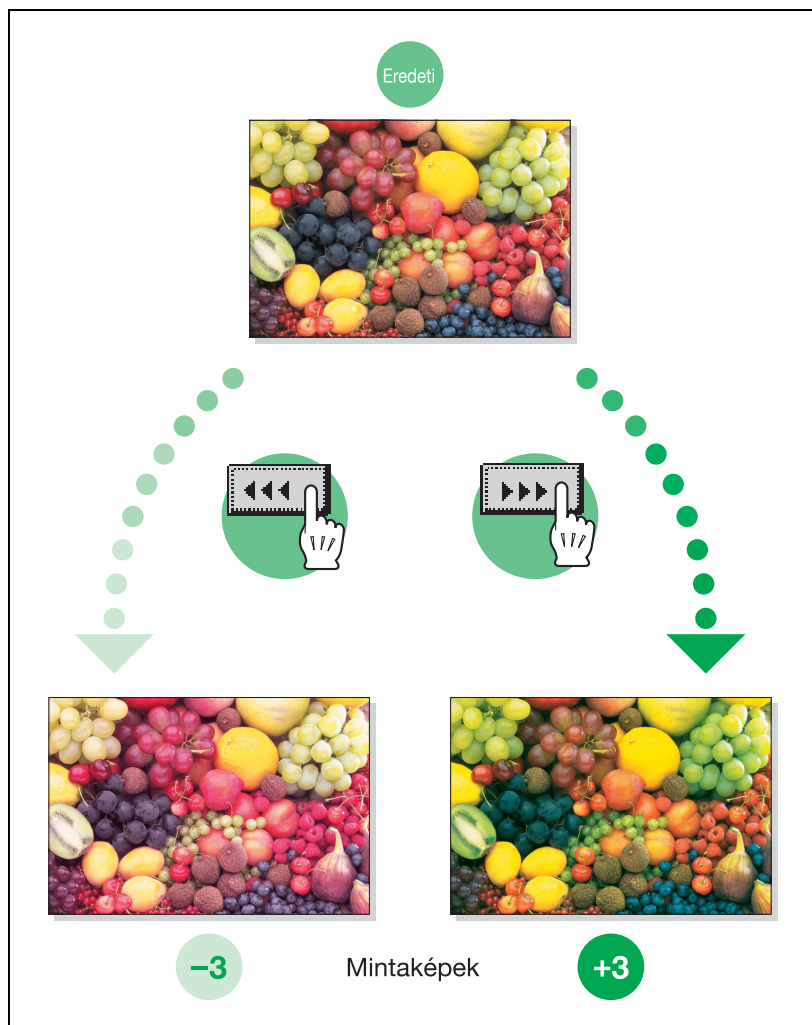

## 1.8 "Kék" paraméter

Ezzel a paraméterrel a kép kék szintje állítható be a lehetséges 19 szint egyikére.

A beállítás részletes ismertetését, lásd "A másolat színeinek beállítása (Színbeállítás)" a(z) 9-66 oldalon.

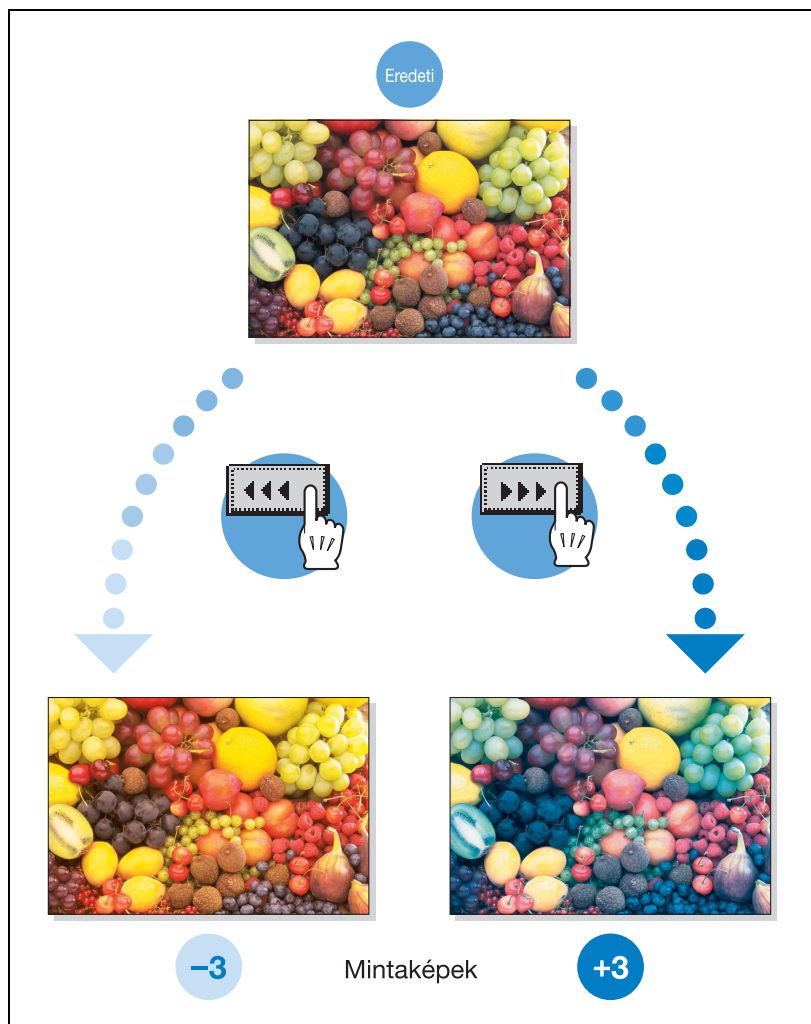

## 1.9 "Színegyensúly" paraméter (CMYK színbeállítás)

Egy színes másolaton a dokumentum színeinek visszaadása a négy festékszín (sárga, bíbor, és kékeszöld, feketével kiegészítve) keverésével történik.

Az egyes színű festékek mennyiségének módosításával végezhető a másolat árnyalatainak finombeállítása. Valamennyi szín a lehetséges 19 szint bármelyikére állítható.

A beállítás részletes ismertetését, lásd "A másolat színeinek beállítása (Színbeállítás)" a(z) 9-66 oldalon.

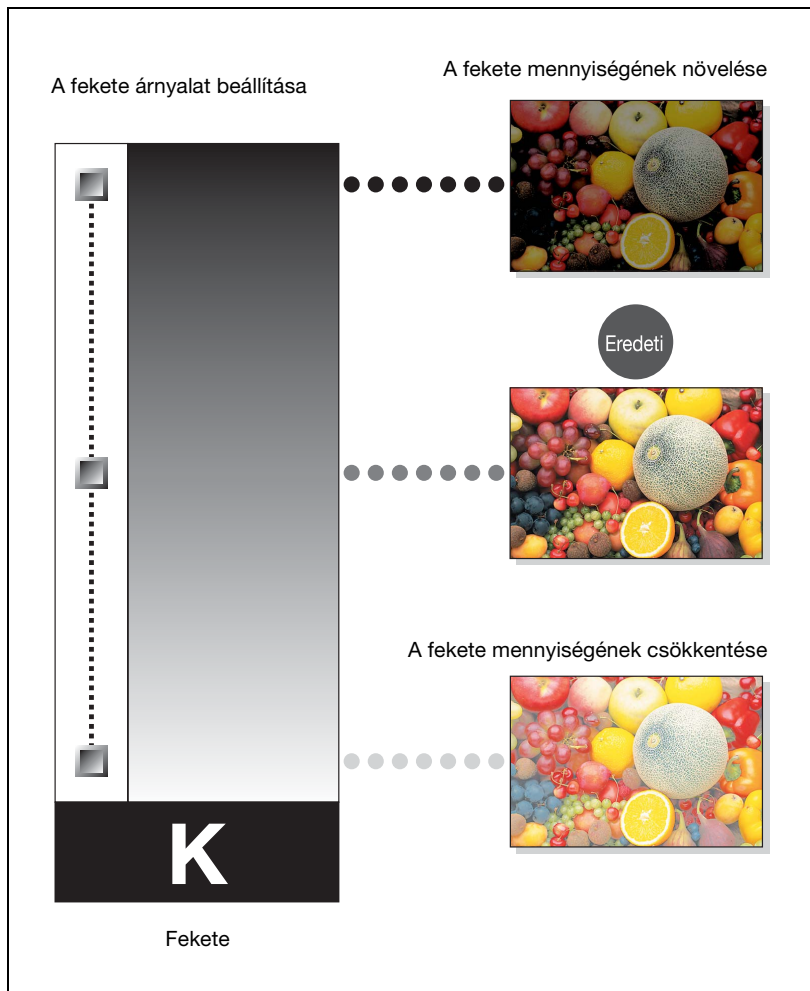

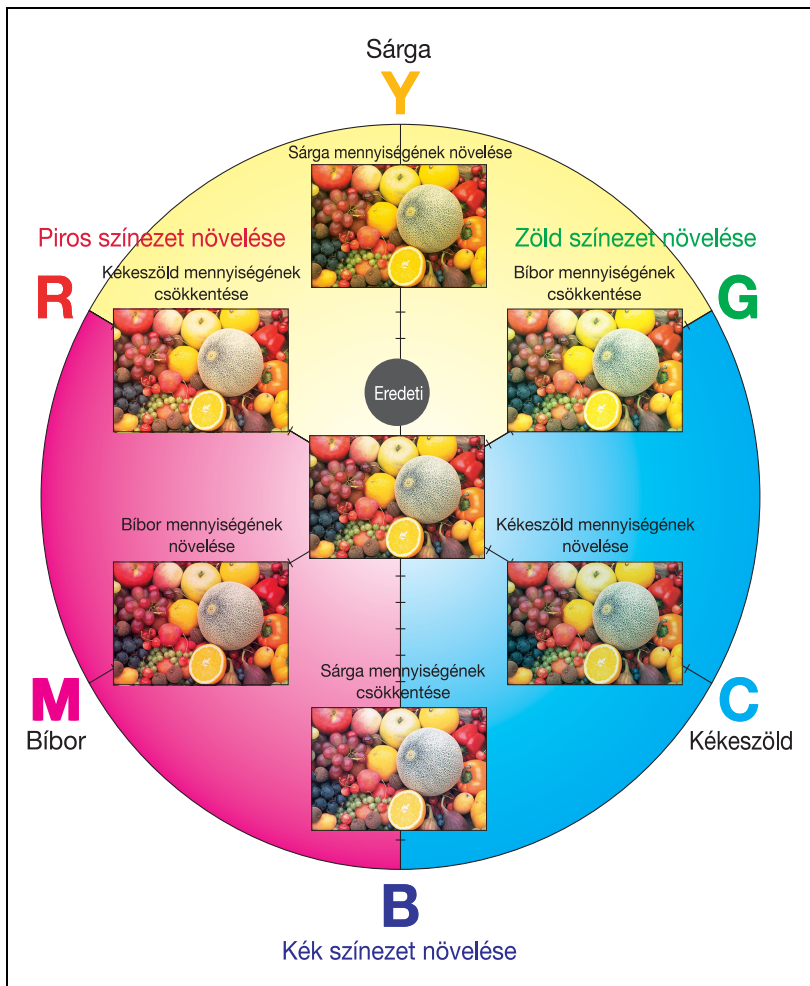

## 1.10 "Fényerő" paraméter

Ezzel a paraméterrel a kép fényereje állítható be a lehetséges 19 szint egyikére.

A beállítás részletes ismertetését, lásd "A másolat színeinek beállítása (Színbeállítás)" a(z) 9-66 oldalon.

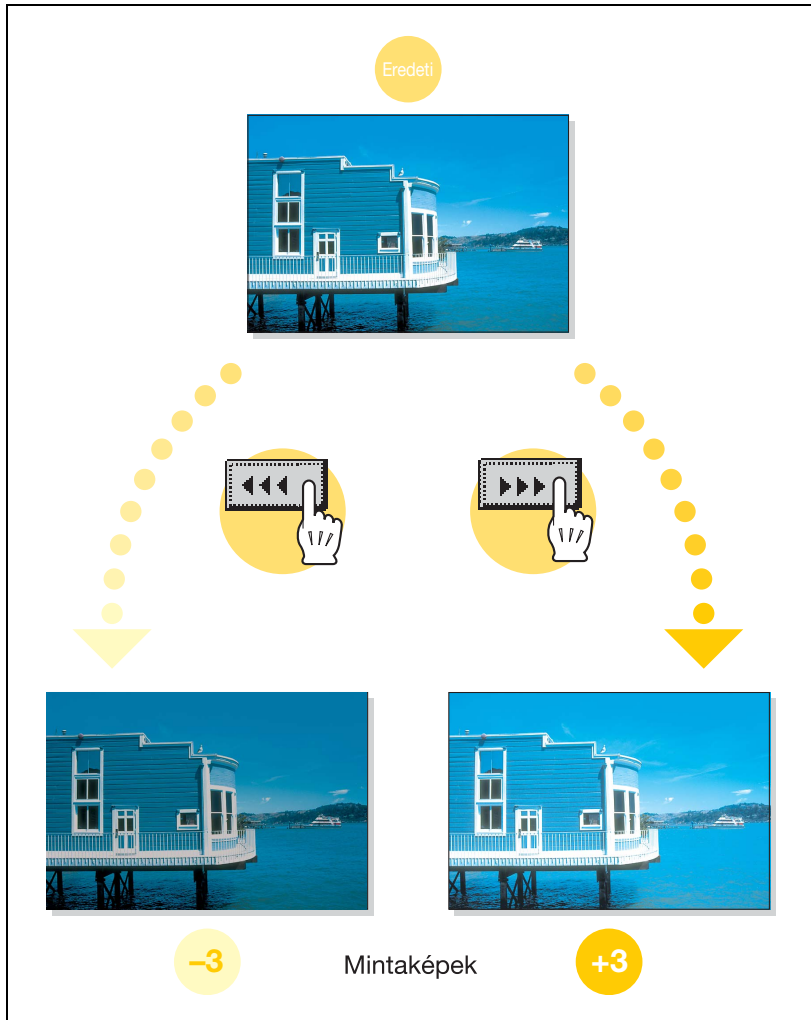

## 1.11 "Kontraszt" paraméter

Ezzel a paraméterrel a kép a 19 lehetséges szint valamelyikére állítható a lágy/egyenletes és az élesen körvonalazott között.

A beállítás részletes ismertetését, lásd "A másolat színeinek beállítása (Színbeállítás)" a(z) 9-66 oldalon.

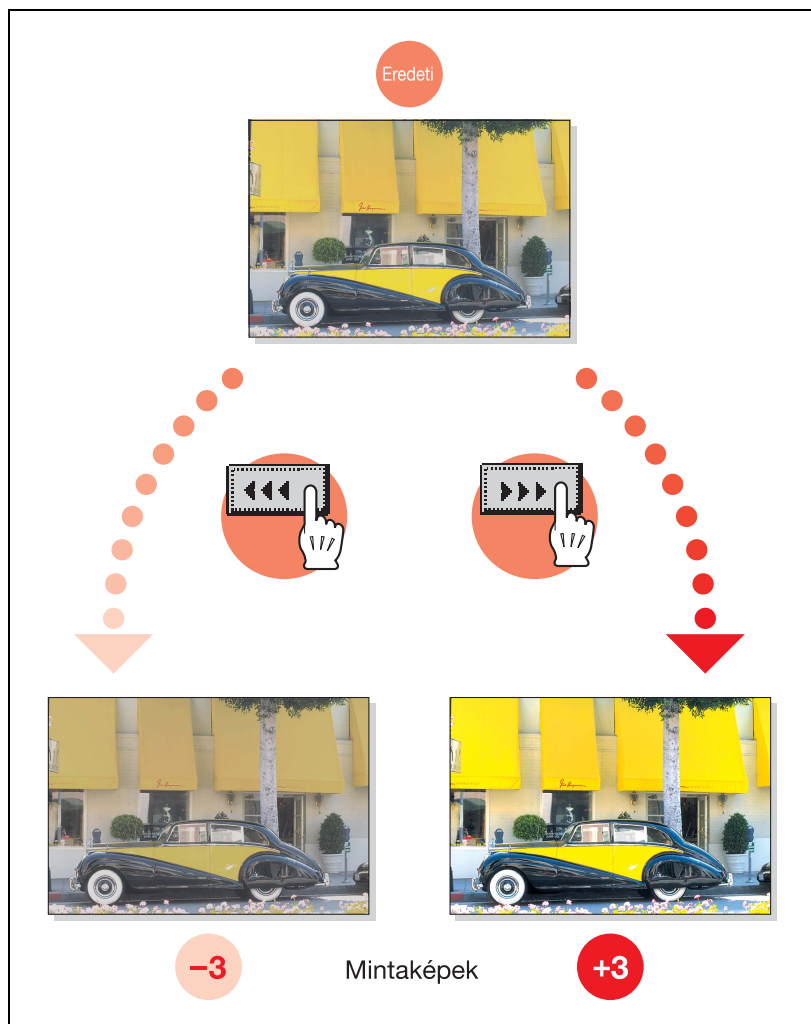

## 1.12 "Telítettség" paraméter

Ezzel a paraméterrel a kép élénksége állítható be a lehetséges 19 szint egyikére.

A beállítás részletes ismertetését, lásd "A másolat színeinek beállítása (Színbeállítás)" a(z) 9-66 oldalon.

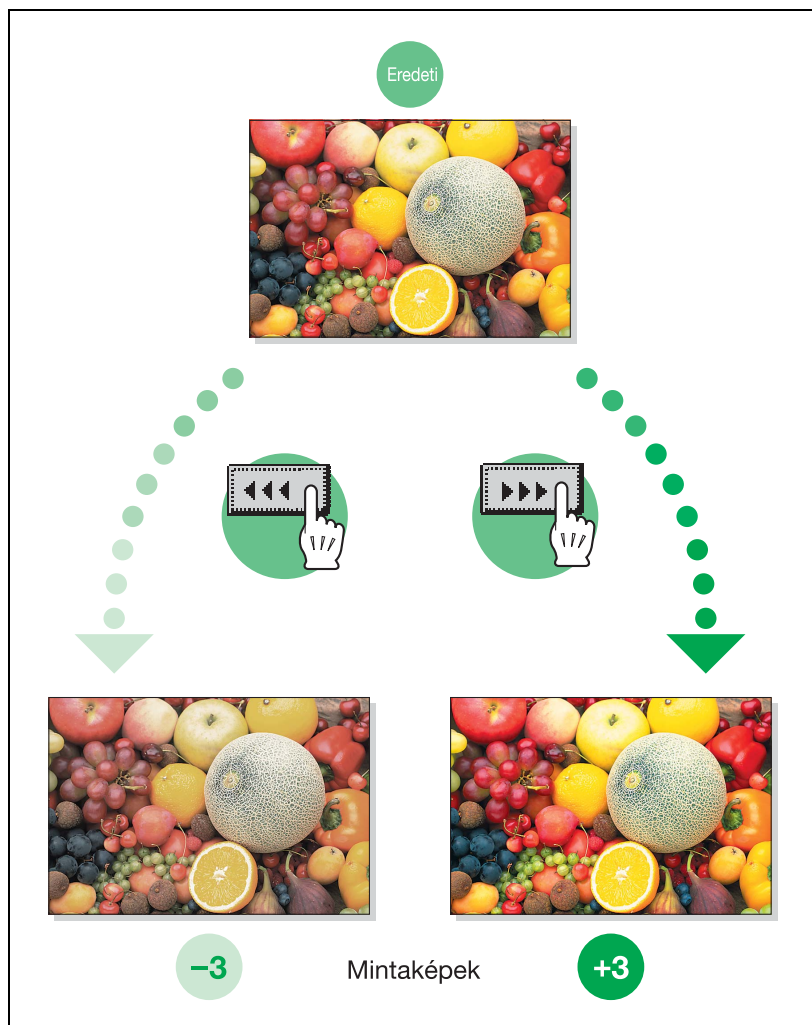

## 1.13 "Élesség" paraméter

Ezzel a paraméterrel a szövegek és képek kontúrjainak mértéke állítható be a lehetséges 7 szint egyikére.

A beállítás részletes ismertetését, lásd "A másolat színeinek beállítása (Színbeállítás)" a(z) 9-66 oldalon.

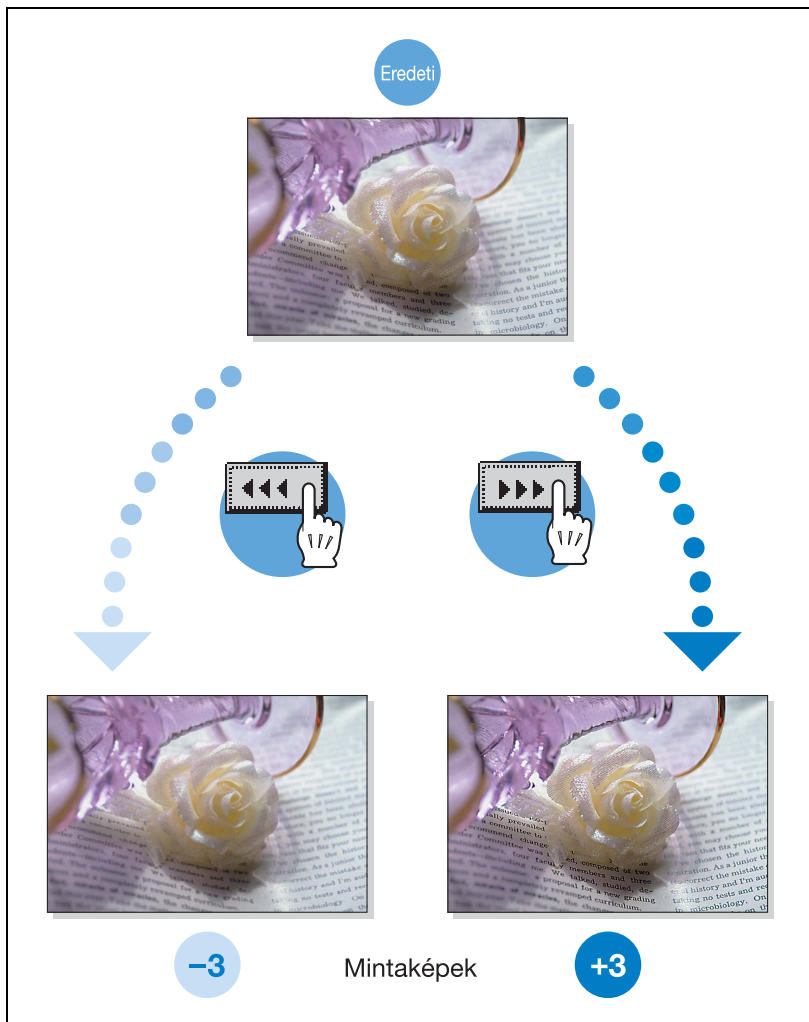

## 1.14 "Színezet" paraméter

Ezzel a paraméterrel a kép színezete állítható be a lehetséges 19 szint egyikére.

A beállítás részletes ismertetését, lásd "A másolat színeinek beállítása (Színbeállítás)" a(z) 9-66 oldalon.

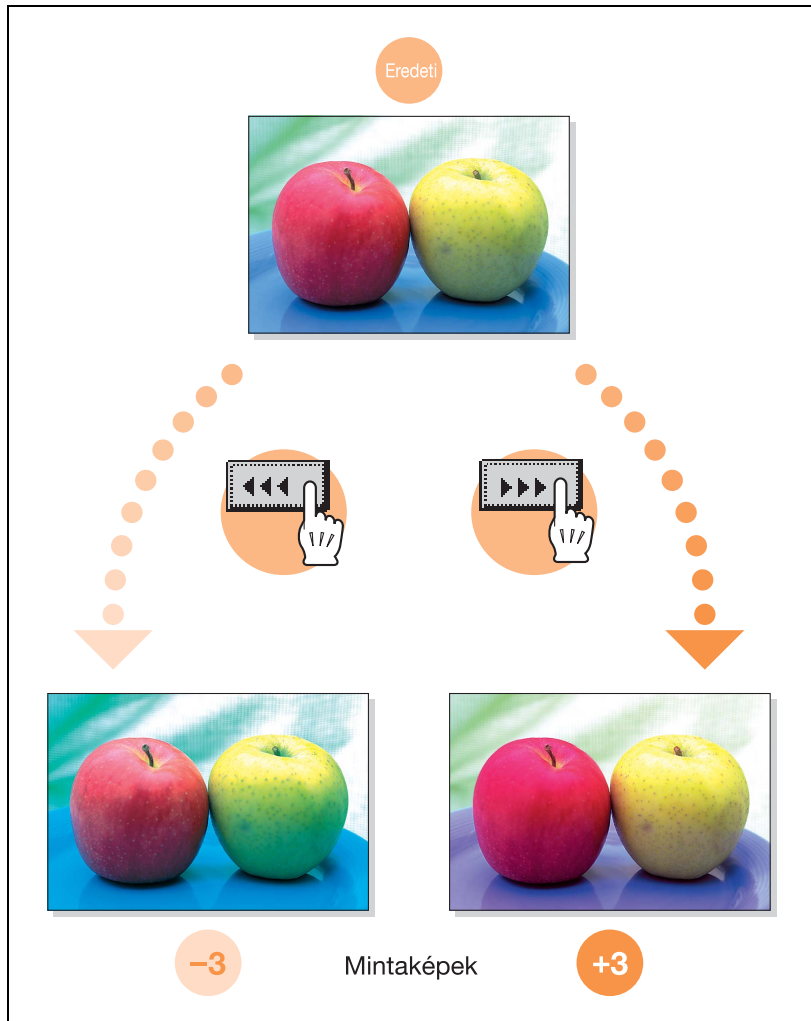

## 1.15 "Másolat denzitása" paraméter

Ezzel a paraméterrel a kép fénye és árnyékolása állítható be a lehetséges 19 szint egyikére.

A beállítás részletes ismertetését, lásd "A másolat színeinek beállítása (Színbeállítás)" a(z) 9-66 oldalon.

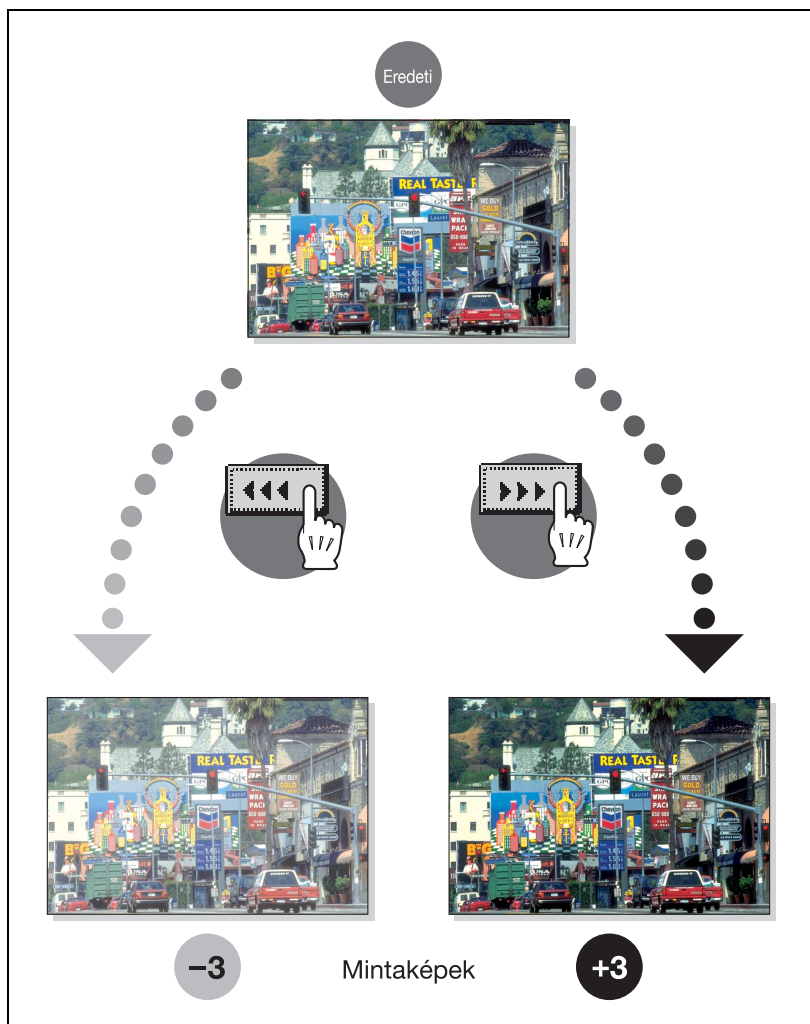

## 1.16 "Egy szín" funkció

Ezzel a funkcióval az eredeti másolatát a 21 használható szín egyikével készítheti.

A beállítás részletes ismertetését, lásd "Egy színbeállítás kiválasztása" a(z) 4-40 oldalon.

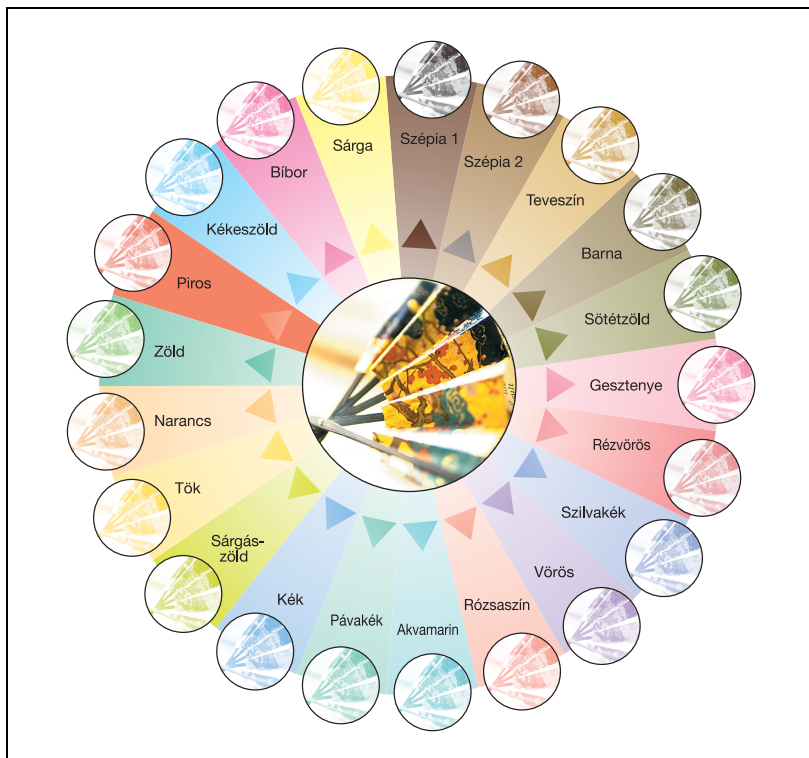

## 1.17 "2 szín" funkció

Ezzel a beállítással, a másolaton az eredeti fekete területei feketével, a színes területek pedig a hat lehetséges szín egyikével kerülnek nyomtatásra.

A beállítás részletes ismertetését, lásd "Egy színbeállítás kiválasztása" a(z) 4-40 oldalon.

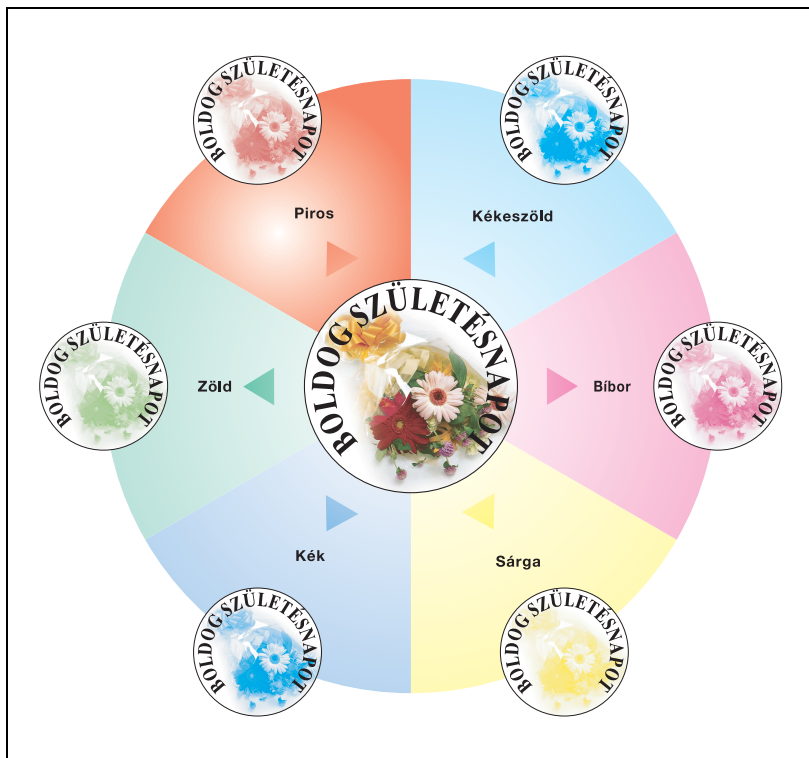

## 1.18 "Háttérszín" funkció

Ezzel a funkcióval a másolat az elérhető 18 szín bármelyikének használatával készülhet, a háttér (üres területek) betöltésével.

A beállítás részletes ismertetését, lásd "Háttérszín hozzáadása a másolatokhoz ("Háttérszín" funkció)" a(z) 9-63 oldalon.

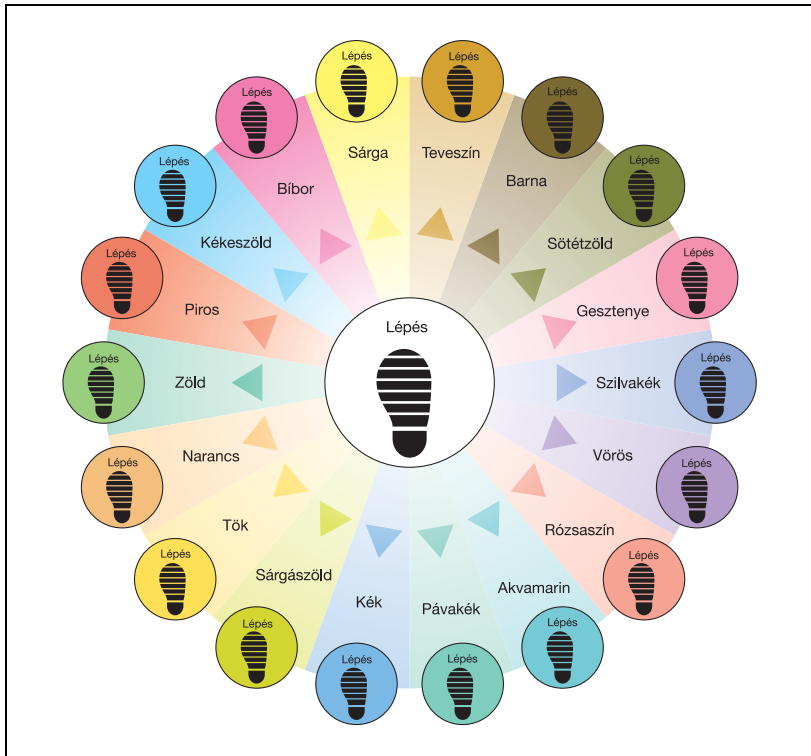

## 1.19 "Neg-/Poz. fordítás" funkció

Ezzel a funkcióval a másolatot az eredeti sötét és világos színű területei színeinek megfordításával készítheti.

A beállítás részletes ismertetését, lásd "Másolás a kép színeinek megfordításával ("Neg-/Poz. fordítás" funkció)" a(z) 9-56 oldalon.

### Monokróm másolás



## Színes másolat és "Neg/Poz fordítás" funkció

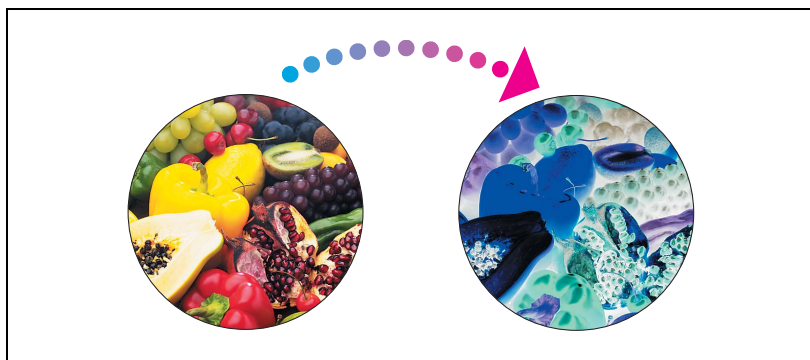

## 1.20 "Tükrözés" funkció

Ezzel a funkcióval az eredeti tükörképét készítheti.

A beállítás részletes ismertetését, lásd "Tükörmásolás ("Tükrözés" funkció)" a(z) 9-59 oldalon.



## 1.21 A kézikönyv jelöléseinek magyarázata

A kézikönyvben használt jelölések és szövegformátumok ismertetésére az alábbiakban kerül sor.

### Biztonsági tanácsok

---



## VESZÉLY

**Az ilyen módon kiemelt utasítások be nem tartása végzetes vagy súlyos sérüléseket okozhat, az elektromos energia által.**

- A sérülések megelőzése érdekében vegye figyelembe valamennyi felmerülő veszélyhelyzetet.
- 



## FIGYELMEZTETÉS

**Az ilyen módon kiemelt utasítások figyelmen kívül hagyása komoly sérüléseket vagy anyagi károkat okozhat.**

- A sérülések elkerülése és a készülék biztonságos használata érdekében vegye figyelembe az összes figyelmeztetést.
- 



## VIGYÁZAT

**Az ilyen módon kiemelt utasítások figyelmen kívül hagyása könnyű sérüléseket vagy anyagi károkat okozhat.**

- A sérülések elkerülése és a készülék biztonságos használata érdekében vegye figyelembe az összes figyelmeztetést.
-

## Műveletsor

- 1 Az ilyen módon feltüntetett 1-es szám egy műveletsor első lépését jelöli.
  - 2 Az ilyen módon feltüntetett számok egy műveletsor egymás után következő lépéseit jelölik.
- ?** Kiegészítő segítséget az ilyen módon megadott szövegrészekből kaphat.
- Az ilyen módon megadott szöveg annak a műveletnek a leírását tartalmazza, amely a kívánt eredmények elérését biztosítja.

Egy ide beillesztett illusztráción látható, hogy milyen műveletet kell végrehajtani.

## Tippek



...

### Megjegyzés

*Az ilyen módon kiemelt szövegek hasznos információkat és tippeket tartalmaznak a készülék biztonságos használatához.*



...

### Emlékeztető

*Az ilyen módon kiemelt szövegek emlékeztető információkat tartalmaznak.*



### Bővebb információk

*Az ilyen módon kiemelt szövegek a részletesebb információkra történő utalást tartalmaznak.*

## Különleges szövegjelölések

[Stop] gomb

A kezelőpanel gombjainak elnevezése ebben a formában látható.

## GÉPBEÁLLÍTÁSOK

A kijelzőszövegek a fenti formában kerülnek ismertetésre.

## 1.22 Az eredetikez és a másolópapírhoz használt leírások és jelölések

A kézikönyv szó- és szimbólumhasználatának magyarázatát az alábbiakban találhatja.

### "Szélesség" és "hosszúság"

A kézikönyvben valamennyi papírméretre történő hivatkozás esetén, az első érték a papír szélességére vonatkozik ("Y" az ábrán) a második pedig a papír hosszát jelöli ("X" az ábrán).

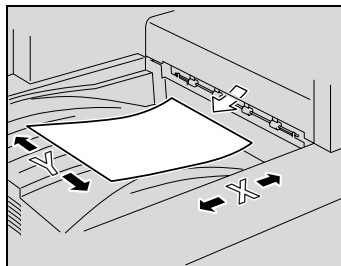

### A papír tájolása

Hosszirányú (☐)

Ha a papír szélessége (Y) rövidebb mint a hossza (X), a papír tájolása függőleges, amelyet egy ☐ jelöl.

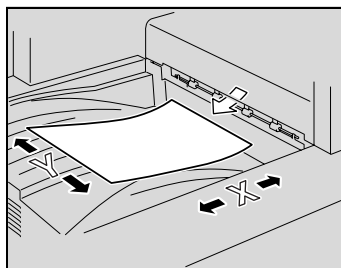

Keresztirányú (☐)

Ha a papír szélessége (Y) nagyobb mint a hossza (X), a papír tájolása vízszintes, amelyet egy ☐ jelöl.

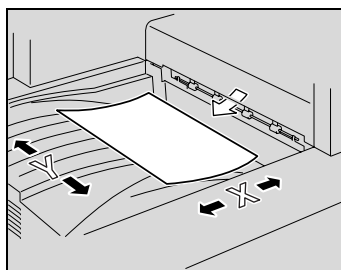

## 1.23 Felhasználói útmutatók

Az alábbiakban olvashatók a géphez készült felhasználói útmutatók.

### **Felhasználói útmutató [Másolási funkciók] <jelen kézikönyv>**

Ez a kézikönyv az alapvető műveleteket és a különféle másolási funkciók használatát ismerteti.

- Tekintse meg a felhasználói útmutatót a másolási funkciók működtetésével kapcsolatos részleteket illetően, beleértve a telepítési/használati óvintézkedéseket, a gép ki/bekapcsolását, papír betöltését és olyan hibaelhárítási műveleteket mint például a beragadt papír eltávolítása.

### **Felhasználói útmutató [Hálózati szkennelési műveletek]**

Ez a kézikönyv a hálózati funkciók beállításainak részletes ismertetését a szabvány készüléken és a szkennelési funkciók műveleteit tartalmazza.

- Ebben a kezelési útmutatóban található a hálózati funkciók kezelésének részletes ismertetését, valamint a Szkennelés e-mailbe, Szkennelés FTP-re és a Szkennelés SMB-re használatát.

### **Felhasználói útmutató [Box funkciók]**

Ez a kézikönyv a felhasználói fiókok használatának részletes ismertetését tartalmazza.

- Ebben a kezelési útmutatóban található a merevlemezen lévő fiókok használatának részleteit.

### **Felhasználói útmutató [Nagyított kijelzővel végezhető műveletek]**

Ez a kézikönyv tartalmazza a másoló, hálózati szkennelés és fax funkciók használatának ismertetését Nagyított kijelző módban.

- Ebben az útmutatóban találja a Kijelzőnagyítás módban történő kezelés részletes ismertetését.

### **[FK-502 Fax funkciók] felhasználói útmutató**

Ez a kézikönyv a készülék faxként történő használatának részletes ismertetését tartalmazza.

- Ebben a Kezelési útmutatóban található meg a kezelési műveletek leírását a fax funkciók használatára, a faxkészlet felszerelése esetén.

### **[Network fax operations (Fax funkciók)] felhasználói útmutató**

Ez a kézikönyv a hálózati faxolás műveleteit tartalmazza.

- A hálózati faxolás (Internet fax, SIP fax és IP-cím fax) műveleteinek ismertetését ebben a Felhasználói útmutatóban található.

**[Nyomtatási műveletek] felhasználói útmutató**

Ez a kézikönyv a beépített nyomtatásvezérlő kezelésének részletes ismertetését tartalmazza.

- A nyomtatási műveletek részletes ismertetését a Felhasználói szoftver CD-lemezen található kezelési útmutatóban (PDF fájl) találhatja.

## 1.24 A másolás törvényi korlátozása

Bizonyos dokumentumtípusokat soha nem szabad másolni, abból a célból vagy szándékkal, hogy a másolatokat eredetiként használják fel.

Az alábbi lista nem teljes, de egy útmutatást adhat a felelős másoláshoz.

### ***Pénzügyi dokumentumok***

- Személyi csekkek
- Utazási csekkek
- Pénzutasok
- Letéti igazolások
- Adóslevelek és más kötelezettséggel kapcsolatos bizonylatok
- Raktári bizonylatok

### ***Jogi dokumentumok***

- Élelmiszerjegyek
- Postabélyegek (érvényes vagy érvénytelenített)
- Kormányhivatalok elismervényei vagy kötelezvényei
- Illetékbélyegek (érvényes vagy érvénytelenített)
- Útlevelek
- Bevándorlási okmányok
- Gépjárművekkel kapcsolatos engedélyek és jogosítványok
- Épületekkel és ingatlanokkal kapcsolatos okmányok

### ***Általános***

- Személyi igazolványok, jelvények és kitüntetések
- Szerzői joggal védett termékek, a jog tulajdonosának engedélye nélkül

Továbbá, ***minden körülmények között tilos*** helyi vagy külföldi bankjegyek másolása, valamint műalkotások másolása, a szerzői jogok tulajdonosának engedélye nélkül.

Ha kétségei vannak egy dokumentum jellegét illetően, kérjen jogi segítséget.



### **Bővebb információk**

*Egyes dokumentumok, például bankjegyek tiltott másolatának megelőzése érdekében, ez a gép egy hamisítás elleni funkcióval rendelkezik.*

*A hamisítás elleni funkció miatt amellyel ez a gép rendelkezik, a képek eltorzítva jelenhetnek meg.*



---



## **A telepítéssel és használattal kapcsolatos óvintézkedések**



## 2 A telepítéssel és használatlaltal kapcsolatos óvintézkedések

### 2.1 Biztonsági információ

Ez a rész részletes útmutatást tartalmaz a készülék használatára és a karbantartására vonatkozóan. Ahhoz, hogy a gépet teljes értékűen használhassa, valamennyi kezelő figyelmesen el kell olvassa és kövesse a kézikönyv útmutatásait.

Kérem, olvassa el az alábbi részt, mielőtt a készüléket feszültség alá helyezi. Itt fontos, a kezelő biztonságára, valamint a készülék meghibásodásának megelőzésére vonatkozó információkat talál.

Kérjük, tartsa ezt a kézikönyvet a keze ügyében, a készülék közelében.

Ügyeljen arra, hogy a jelen kézikönyv valamennyi szakaszában ismertetett elővigyázatossági szabályok betartásra kerüljenek.

KM\_Ver.01E\_C



#### Megjegyzés

*Néhány esetben a készülék ebben a fejezetben felsorolt részei eltérhetnek a megvásárolt készülékétől.*

#### Figyelmeztető jelzések

A figyelmeztető címkéken, illetve a jelen kézikönyvben az alábbi szimbólumok jelzik a biztonsági figyelmeztetések szintjét.



### FIGYELMEZTETÉS

**Ezeknek a figyelmeztetéseknek a figyelmen kívül hagyása végzetes vagy súlyos balesetet okozhat.**

→ Ne hagyja figyelmen kívül a biztonsági tanácsokat.







### VIGYÁZAT

**Ezen figyelmeztetések figyelmen kívül hagyása balesetet vagy anyagi kárt okozhat.**

→ Ne hagyja figyelmen kívül a biztonsági tanácsokat.

## A szimbólumok értelmezése



Jel	Jelentés	Példa	Jelentés
	A háromszög azt a veszélyhelyzetet jelzi, amely elhárítása érdekében óvintézkedéseket kell tenni.		Ez a jel az égési sérülés veszélyére figyelmeztet.
	Az átlós vonal egy tiltott műveletet jelez.		Ez a jel a készülék szétszerelését tiltja meg.
	A fekete kör művelet elvégzésére szólít fel.		Ez arra figyelmeztet, hogy ki kell húzni a készülék csatlakozó dugóját.

## Szétszerelés és módosítás

### FIGYELMEZTETÉS

Ezeknek a figyelmeztetéseknek a figyelmen kívül hagyása végzetes vagy súlyos balesetet okozhat.

→ Ne hagyja figyelmen kívül a biztonsági tanácsokat.



FIGYELMEZTETÉS	Jel
<ul style="list-style-type: none"> <li>Ne kísérletezzen azoknak a burkolatoknak és paneleknek leszerelésével, amelyek a termékhez vannak rögzítve. Egyes termékekben nagyfeszültségű részek vannak, vagy lézersugár-forrás található, amelyek áramütést vagy vakságot okozhatnak.</li> </ul>	
<ul style="list-style-type: none"> <li>Ne módosítsa ezt a terméket, mert tüzet, áramütést vagy műszaki meghibásodást okozhat. Amennyiben a berendezés lézersugarat használ, a lézersugár vakságot okozhat.</li> </ul>	

## Tápkábel

**⚠ FIGYELMEZTETÉS**

**Ezeknek a figyelmeztetéseknek a figyelmen kívül hagyása végzetes vagy súlyos balesetet okozhat.**

→ Ne hagyja figyelmen kívül a biztonsági tanácsokat.

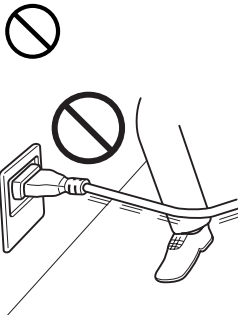
FIGYELMEZTETÉS	Jel
<ul style="list-style-type: none"> <li>• Csak a termékkel együtt szállított tápkábelt használja. Ha a termékkel együtt nem kapott tápkábelt, kizárólag csak a TÁPKÁBELRE VONATKOZÓ UTASÍTÁSOKBAN meghatározott típust használja. Ha nem így tesz, tüzet vagy áramütést okozhat.</li> </ul>	
<ul style="list-style-type: none"> <li>• A csomagban kapott tápkábelt kizárólag csak ehhez a készülékhez használja és SOHA ne használja bármilyen egyéb berendezéshez. Ha nem így tesz, tüzet vagy áramütést okozhat.</li> </ul>	
<ul style="list-style-type: none"> <li>• Ne sértse meg és ne horzsolja le a tápkábelt, ne tegyen rá nehéz tárgyat, ne melegítse, ne csavargassa, ne húzogassa és ne rongálja. Sérült tápkábel (kilátszó vezetősál vagy szakadt vezetősál stb.) használata tüzet vagy meghibásodást okozhat. Ha ilyet észlel, azonnal kapcsolja a készülék főkapcsolóját KI állásba, húzza ki a tápkábelt az aljzatból, majd hívja a szervizképviselőt.</li> </ul>	

## Áramforrás



### FIGYELMEZTETÉS

Ezeknek a figyelmeztetéseknek a figyelmen kívül hagyása végzetes vagy súlyos balesetet okozhat.

→ Ne hagyja figyelmen kívül a biztonsági tanácsokat.

FIGYELMEZTETÉS	Jel
<ul style="list-style-type: none"> <li>• Csak a megadott tápfeszültséget használja. Ha nem így jár el, tüzet vagy áramütést okozhat.</li> </ul>	
<ul style="list-style-type: none"> <li>• A tápcsatlakozót közvetlenül egy megfelelő aljzatba csatlakoztassa, amely a csatlakozóval megegyező konfigurációjú. Egy adapterkábel használata azt eredményezheti, hogy a készüléket nem megfelelő aljzatba csatlakoztatja (feszültség, terhelhetőség, földelés), valamint tüzet vagy áramütést okozhat. Amennyiben nem áll rendelkezésre megfelelő falcsatlakozó, forduljon egy szakképzett villanyszerelőhöz, a megfelelő csatlakozás kiépítéséért.</li> </ul>	
<ul style="list-style-type: none"> <li>• Általában ne használjon elosztót vagy hosszabbító zsinórt. Elosztó vagy hosszabbító használata tüzet vagy áramütést okozhat. Vegye fel a kapcsolatot a szervizzel, ha hosszabbítót tart szükségesnek.</li> </ul>	
<ul style="list-style-type: none"> <li>• Mielőtt egyéb berendezéseket csatlakoztatna ugyanabba az aljzatba, kérje a szervizképviselőt szaktanácsát. A túlterhelés tüzet okozhat.</li> </ul>	



### VIGYÁZAT

Ezen figyelmeztetések figyelmen kívül hagyása balesetet vagy anyagi kárt okozhat.

→ Ne hagyja figyelmen kívül a biztonsági tanácsokat.



VIGYÁZAT	Jel
<ul style="list-style-type: none"> <li>• Az aljzat legyen közel a készülékhez és legyen könnyen elérhető. Ellenkező esetben nem lehet vészhelyzet esetén a csatlakozót elég gyorsan kihúzni.</li> </ul>	

## Tápcsatlakozó

### FIGYELMEZTETÉS

Ezeknek a figyelmeztetéseknek a figyelmen kívül hagyása végzetes vagy súlyos balesetet okozhat.



→ Ne hagyja figyelmen kívül a biztonsági tanácsokat.

FIGYELMEZTETÉS	Jel
<ul style="list-style-type: none"> <li>Ne vegye ki és ne tegye be a tápkábel csatlakozóját nedves kézzel, mert áramütést okozhat.</li> </ul>	
<ul style="list-style-type: none"> <li>A tápkábel csatlakozóját tolja be teljesen a dugaszolóaljzatba. A laza csatlakoztatás tüzet vagy áramütést okozhat.</li> </ul>	

### VIGYÁZAT

Ezen figyelmeztetések figyelmen kívül hagyása balesetet vagy anyagi kárt okozhat.

→ Ne hagyja figyelmen kívül a biztonsági tanácsokat.

VIGYÁZAT	Jel
<ul style="list-style-type: none"> <li>A tápcsatlakozó kihúzásánál ne a kábelt húzza. Ha a kábelnél fogja meg, tönkretelheti a kábelt, ami tűz keletkezésével járhat vagy áramütést okozhat.</li> </ul>	
<ul style="list-style-type: none"> <li>Évente több mint egyszer vegye ki a termék dugós csatlakozóját a dugaszoló aljzataból, és tisztítsa meg a dugaszoló villák közötti helyet. A villák között felgyülemelő por tüzet okozhat.</li> </ul>	

## Földelés

 **FIGYELMEZTETÉS**

Ezeknek a figyelmeztetéseknek a figyelmen kívül hagyása végzetes vagy súlyos balesetet okozhat.

→ Ne hagyja figyelmen kívül a biztonsági tanácsokat.

FIGYELMEZTETÉS	Jel
<ul style="list-style-type: none"> <li>A tápkábel csatlakozó dugóját védőérintkezős (földelt) dugaszoló aljzatba tegye.</li> </ul>	

## Telepítés

 **FIGYELMEZTETÉS**

Ezeknek a figyelmeztetéseknek a figyelmen kívül hagyása végzetes vagy súlyos balesetet okozhat.



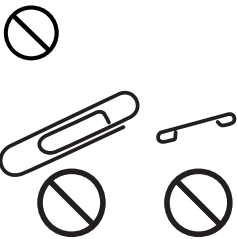

→ Ne hagyja figyelmen kívül a biztonsági tanácsokat.

FIGYELMEZTETÉS	Jel
<ul style="list-style-type: none"> <li>Ne tegyen virágvázát vagy más vizet tartalmazó edényt, fémkapcsokat vagy más apró fémtárgyakat erre a termékre. A készülék belsejébe fröccsent víz vagy az oda beesett fémtárgyak tüzet, áramütést vagy meghibásodást okozhatnak.</li> <li>Ha víz, valamilyen fémtárgy vagy hasonló idegen test kerül a készülék belsejébe, azonnal kapcsolja a főkapcsolót KI állásba, húzza ki a tápcsatlakozót az aljzatból, majd értesítse a szervizképviselőt.</li> </ul>	

## VIGYÁZAT

Ezen figyelmeztetések figyelmen kívül hagyása balesetet vagy anyagi kárt okozhat.

→ Ne hagyja figyelmen kívül a biztonsági tanácsokat.

VIGYÁZAT	Jel
<ul style="list-style-type: none"> <li>Ezen termék üzembe helyezése után gondoskodjon biztonságos elhelyezéséről. Ha a termék elmozdul vagy leesik, személyi sérülést okozhat.</li> </ul>	
<ul style="list-style-type: none"> <li>Ne helyezze a készüléket poros környezetbe, vagy olyan helyre, ahol az magas nedvességtartalomnak, koromnak vagy gőznek van kitéve, közel konyhaasztalhoz, fürdőhöz vagy párasító berendezéshez. Tűzet, áramütést vagy műszaki meghibásodást okozhat.</li> </ul>	
<ul style="list-style-type: none"> <li>Ne tegye ezt a terméket instabil vagy billegő munkaszaltra, vagy rezgéseknek és rázkódásnak kitett helyre. Leecsúszhat vagy leeshet, személyi sérülést vagy mechanikai meghibásodást okozhat.</li> </ul>	
<ul style="list-style-type: none"> <li>Ne tölje el ennek a terméknek a szellőzőnyílásait. A meleg felgyülemlik a termék belsejében, ami tüzet vagy hibás működést okozhat.</li> </ul>	
<ul style="list-style-type: none"> <li>Ne használjon éghető anyagot tartalmazó szóróflakont, folyadékot vagy gázt ezen termék közelében, mert tüzet okozhat.</li> </ul>	

### Szellőzés

## VIGYÁZAT

Ezen figyelmeztetések figyelmen kívül hagyása balesetet vagy anyagi kárt okozhat.

→ Ne hagyja figyelmen kívül a biztonsági tanácsokat.



VIGYÁZAT	Jel
<ul style="list-style-type: none"> <li>Mindig jól átszellőzött helyen használja a terméket. A termék gyengén szellőzött helyen történő, hosszú idejű működtetése egészségi károsodást okozhat. Szellőztesse a helyiséget szabályos időközönként.</li> </ul>	

## Intézkedések hibák esetén

### FIGYELMEZTETÉS

Ezeknek a figyelmeztetéseknek a figyelmen kívül hagyása végzetes vagy súlyos balesetet okozhat.

→ Ne hagyja figyelmen kívül a biztonsági tanácsokat.

FIGYELMEZTETÉS	Jel
<ul style="list-style-type: none"> <li>Ne folytassa ennek a terméknek a használatát, ha az szokatlanul forró vagy füstöl, szokatlan szaga van vagy furcsán zajos. Azonnal kapcsolja ki a főkapcsolót, húzza ki a tápkábel csatlakozó dugóját a dugaszolóaljzatból, majd hívja a jogosult szervizt. Ha ebben az állapotban tovább használja, tüzet vagy áramütést okozhat.</li> </ul>	
<ul style="list-style-type: none"> <li>Ne folytassa ennek a terméknek a használatát, ha azt leejtették vagy megsérült a burkolata. Azonnal kapcsolja ki a főkapcsolót, húzza ki a tápkábel csatlakozó dugóját a dugaszolóaljzatból, majd hívja a jogosult szervizt. Ha ebben az állapotban tovább használja, tüzet vagy áramütést okozhat.</li> </ul>	

### VIGYÁZAT

Ezen figyelmeztetések figyelmen kívül hagyása balesetet vagy anyagi kárt okozhat.

→ Ne hagyja figyelmen kívül a biztonsági tanácsokat.

VIGYÁZAT	Jel
<ul style="list-style-type: none"> <li>A készülék belsejében magas hőmérsékletnek kitett területek találhatóak, amelyek égési sérülést okozhatnak. Ha valamilyen ellenőrzést végez a készülék belsejében, pl. rendellenes működés vagy egy papirelakadás elhárítása érdekében, ne érjen azokhoz a területekhez (a fixáló egység környéke, stb.), amelyeket "Caution HOT" (Vigyázat FORRÓ) figyelmeztető címke jelöl.</li> </ul>	

## Kellékek

### FIGYELMEZTETÉS

Ezeknek a figyelmeztetéseknek a figyelmen kívül hagyása végzetes vagy súlyos balesetet okozhat.



→ Ne hagyja figyelmen kívül a biztonsági tanácsokat.

FIGYELMEZTETÉS	Jel
<ul style="list-style-type: none"> <li>Ne dobja a festékező modult vagy a festéket tűzbe. A forró festék szétszóródhat, égési sérülést, vagy más károkat okozhat.</li> </ul>	

### VIGYÁZAT

Ezen figyelmeztetések figyelmen kívül hagyása balesetet vagy anyagi kárt okozhat.

→ Ne hagyja figyelmen kívül a biztonsági tanácsokat.



VIGYÁZAT	Jel
<ul style="list-style-type: none"> <li>Ne hagyja a festékező egységet vagy a dob egységet olyan helyen, ahol azt gyermekek könnyen elérhetik. Ezeknek a tárgyaknak a szájhoz érintése vagy lenyelése egészségkárosodást okozhat.</li> </ul>	
<ul style="list-style-type: none"> <li>Ne tárolja a festékező egységet vagy a fotóvezető dob egységet olyan floppylemez vagy óra közelében, amely érzékeny a mágnesességre. Ezzel ugyanis ezeknek a termékeknek a hibás működését okozhatja.</li> </ul>	

## A készülék áthelyezése

### **VIGYÁZAT**

Ezen figyelmeztetések figyelmen kívül hagyása balesetet vagy anyagi kárt okozhat.

→ Ne hagyja figyelmen kívül a biztonsági tanácsokat.

VIGYÁZAT	Jel
<ul style="list-style-type: none"> <li>Amikor elmozdítja ezt a terméket, győződjön meg arról, hogy kihúzta-e a tápkábel és más kábelek csatlakozóját. Ennek elmulasztása tönkretetheti a vezetéket vagy a kábelt, ami tűz keletkezésével, áramütéssel vagy műszaki meghibásodással járhat.</li> </ul>	
<ul style="list-style-type: none"> <li>Amikor elmozdítja a terméket, mindig a Kezelési útmutató vagy más dokumentum által előírt helyen fogja meg. Ha a termék leesik, komoly személyi sérülést okozhat. A termék is meghibásodhat vagy hibásan működhet.</li> </ul>	

### Hosszabb szabadság előtt

Ha az opciós FK-502 faxkészlet nincs felszerelve:

### **VIGYÁZAT**

Ezen figyelmeztetések figyelmen kívül hagyása balesetet vagy anyagi kárt okozhat.

→ Ne hagyja figyelmen kívül a biztonsági tanácsokat.

VIGYÁZAT	Jel
<ul style="list-style-type: none"> <li>Ha a készüléket hosszabb ideig nem használja, húzza ki a tápcsatlakozót az aljzatból.</li> </ul>	

## 2.2 Szabályozási feljegyzések

### **CE jelölés (Megfelelőségi tanúsítvány), az Európai Unió (EU) tagországainak felhasználói részére**

Ez a termék megfelel az alábbi EU előírásoknak:  
89/336/EEC, 73/23/EEC és 93/68/EEC.

Ez a tanúsítvány az Európai Unió területén érvényes.

Ezt a berendezést árnyékolt hálózati (10 Base-T/100 Base-TX) kábellel és árnyékolt párhuzamos kábellel kell használni. Árnyékolás nélküli kábelek használata interferenciát okozhat a rádiótávközléssel és a CISPR szabályzat, illetve a helyi előírások alapján tilos.

### **USER INSTRUCTIONS FCC PART 15 - RADIO FREQUENCY DEVICES (for U.S.A. users)**

NOTE: This equipment has been tested and found to comply with the limits for a Class A digital device, pursuant to Part 15 of the FCC Rules. These limits are designed to provide reasonable protection against harmful interference when the equipment is operated in a commercial environment. This equipment generates, uses and can radiate radio frequency energy and, if not installed and used in accordance with the instruction manual, may cause harmful interference to radio communications. Operation of this equipment in a residential area is likely to cause harmful interference in which case the user will be required to correct the interference at his own expense.

---

### **WARNING**

**The design and production of this unit conform to FCC regulations, and any changes or modifications must be registered with the FCC and are subject to FCC control.**

Any changes made by the purchaser or user without first contacting the manufacturer will be subject to penalty under FCC regulations.

- This device must be used with a shielded network (10 Base-T/100 Base-TX) cable and a shielded parallel cable. The use of non-shielded cables is likely to result in interference with radio communications and is prohibited under FCC rules.

---

### **INTERFERENCE-CAUSING EQUIPMENT STANDARD (ICES-003 ISSUE 4) (For Canada Users)**

This Class A digital apparatus complies with Canadian ICES-003.

Cet appareil numérique de la classe A est conforme à la norme NMB-003 du Canada.

## A "B" osztályú gépek előírásait el nem ismerő országok felhasználói részére



### FIGYELMEZTETÉS

#### Interferencia a rádiótávközléssel:

- Ez egy "A" osztályú termék. Lakókörnyezetben a használata rádióinterferenciát okozhat, amely esetben a felhasználó kötelezhető, hogy megfelelő intézkedéseket tegyen ezek elhárítására.
- Ezt a berendezést árnyékolt hálózati (10 Base-T/100 Base-TX) kábellel és árnyékolt párhuzamos kábellel kell használni. Árnyékolás nélküli kábelek használata interferenciát okozhat a rádiótávközléssel és a CISPR szabályzat, illetve a helyi előírások alapján tilos.

#### Lézerrel kapcsolatos biztonság

Ez egy lézerrel működő digitális készülék. A lézerrel kapcsolatos veszély lehetősége kizárt, amennyiben a készüléket ezen kézikönyv utasításai szerint működtetik.

Mivel a kibocsátott lézersugarat a védőburkolat teljes mértékben árnyékolja, a lézersugár a felhasználói műveletek egyetlen fázisában sem tud kilépni a készülékből.

Ez a készülék 1. lézerosztályba sorolt termék: ez azt jelenti, hogy nem hoz létre veszélyes lézersugárzást.

#### Belső lézersugárzás

Jellemzők	
Maximális átlagos sugárzási teljesítmény	8,0 $\mu$ W a lézeryomtató egység apertúrájánál
Hullámhossz	775-800 nm

## FIGYELMEZTETÉS

**A termék 3B osztályú lézerdíódát használ, amely láthatatlan lézersugárzást bocsát ki.**

- A lézerdíóda és a sokszögű letapogató tükör a lézernyomtató egységben helyezkednek el.
- A lézer nyomtató **NEM HELYSZÍNEEN SZERVIZELHETŐ EGYSÉG**: Ezért a lézer nyomtató egységet semmilyen esetben sem szabad kinyitni.

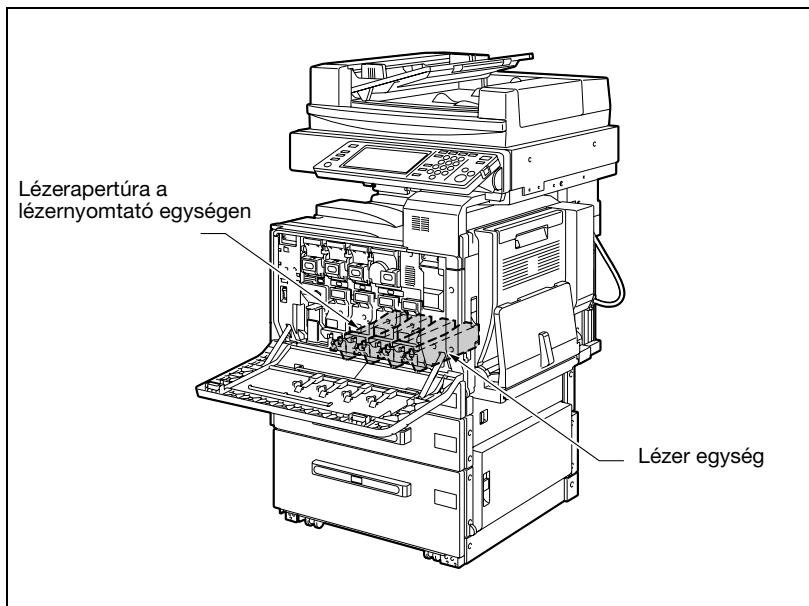

### **CDRH regulations**

This machine is certified as a Class 1 Laser product under Radiation Performance Standard according to the Food, Drug and Cosmetic Act of 1990. Compliance is mandatory for Laser products marketed in the United States and is reported to the Center for Devices and Radiological Health (CDRH) of the U.S. Food and Drug Administration of the U.S. Department of Health and Human Services (DHHS). This means that the device does not produce hazardous laser radiation.

The label shown on page 2-19 indicates compliance with the CDRH regulations and must be attached to laser products marketed in the United States.



## CAUTION

**Use of controls, adjustments or performance of procedures other than those specified in this manual may result in hazardous radiation exposure.**

- This is a semiconductor laser. The maximum power of the laser diode is 10 mW and the wavelength is 775-800 nm.
- 

**Európai felhasználók részére**

---



## VIGYÁZAT

**A kezelő- és beállítószervek ezen kézikönyvben leírtaktól eltérő használata illetve az eljárások nem ezen kézikönyvben leírt módon történő végrehajtása veszélyes sugárzás kibocsátásához vezethet.**

- Ez egy félvezető-lézer. A lézervedióda maximális teljesítménye 10 mW, a hullámhossz 775-800 nm.
- 

**Dániai felhasználók részére**

---



## ADVARSEL

**Usynlig laserstråling ved åbning, når sikkerhedsafbrydere er ude af funktion.**

- Usynlig laserstråling ved åbning, når sikkerhedsafbrydere er ude af funktion. Undgå udsættelse for stråling. Klasse 1 laser produkt der opfylder IEC 60825-1 sikkerheds kravene.
- 

Dette er en halvlederlaser. Laserdiodens højeste styrke er 10 mW og bølgelængden er 775-800 nm.

**Finnország és Svédország részére**

LOUKAN 1 LASERLAITE  
KLASS 1 LASER APPARAT

 **VAROITUS**

**Tämä on puolijohdelaser.**

- Laitteen Käyttäminen muulla kuin tässä käyttöohjeessa mainitulla tavalla saattaa altistaa käyttäjän turvallisuusluokan 1 ylittävälle näkymättömälle lasersäteilylle.

Tämä on puolijohdelaser. Laserdiodin suurin teho on 10 mW ja aallonpituus on 775-800 nm.

 **VARNING**

**Det här är en halvledarlaser.**

- Om apparaten används på annat sätt än i denna bruksanvisning specificerats, kan användaren utsättas för osynlig laserstrålning, som överskrider gränsen för laserklass 1.

Det här är en halvledarlaser. Den maximala effekten för laserdioden är 10 mW och våglängden är 775-800 nm.

 **VAROITUS**

**Avattaessa ja suojalukitus ohitettaessa olet alttiina näkymättömälle lasersäteilylle.**

- Älä katso säteeseen.

 **VARNING**

**Osynlig laserstrålning när denna del är öppnad och spärren är urkopplad.**

- Betrakta ej strålen.

## Norvégiai felhasználók részére

---



### **ADVARSEL!**

#### **Dette en halvleder laser.**

- Dersom apparatet brukes på annen måte enn spesifisert i denne bruksanvisning, kan brukeren utsettes for usynlig laserstråling som overskrider grensen for laser klass 1.
- 

Dette en halvleder laser. Maksimal effekt till laserdioder er 10 mW og bølgelengde er 775-800 nm.

### Lézerbiztonsági felirat

A gép külsején az alább látható lézerbiztonsági felirat található.

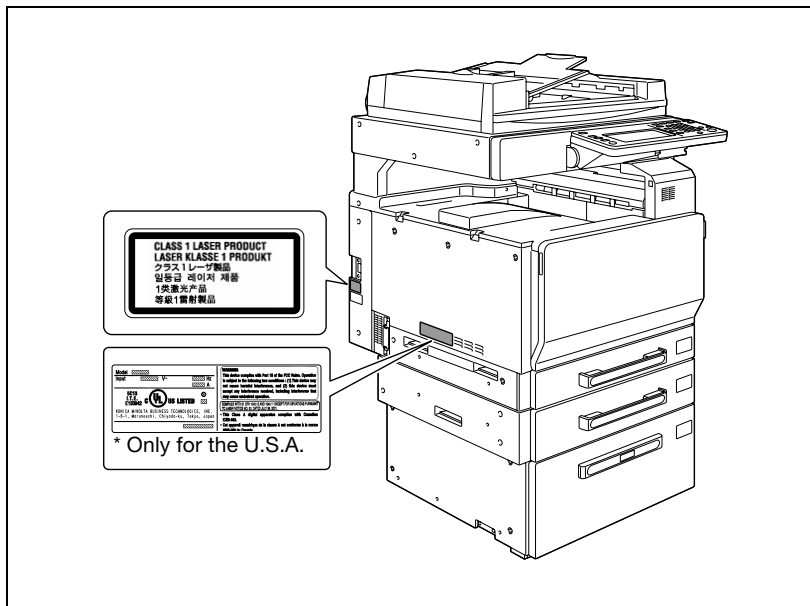

## Ózon-kibocsátás

### **VIGYÁZAT**

#### **A készüléket jól szellőző helyiségben helyezze el**

- A készülék normál üzeme közben elhanyagolható mennyiségű ózon keletkezik. Gyengén szellőzött helyiségekben a másológép hosszabb használata után kellemetlen szag érződhet. A kényelmes, egészséges és biztonságos munkakörnyezet érdekében, ajánlott a fénymásoló egy jól szellőztetett helyiségben elhelyezni.

### **ATTENTION**

#### **Une quantité d'ozone négligable est dégagée pendant le fonctionnement de l'appareil quand celui-ci est utilisé normalement.**

Cependant, une odeur désagréable peut être ressentie dans les pièces dont l'aération est insuffisante et lorsque une utilisation prolongée de l'appareil est effectuée. Pour avoir la certitude de travailler dans un environnement réunissant des conditions de confort, santé et de sécurité, il est préférable de bien aérer la pièce où se trouve l'appareil.

- Placer l'appareil dans une pièce largement ventilée.

#### **Akusztiikus zajszint (csak európai felhasználók részére)**

Maschinenlärminformations-Verordnung 3. GPSGV: Der höchste Schalldruckpegel beträgt 70 dB(A) oder weniger gemäss EN ISO 7779.

#### **Csak az EU tagországok részére**

Ez a jel azt jelenti: Ne dobja ki ezt a terméket a háztartási hulladékkal!

Az elektromos és elektronikus eszközök leselejtezés utáni megfelelő kezelésével kapcsolatban forduljon a helyi hatóságokhoz vagy a márkakereskedőinkhez. Ezen termékek újrahasznosítása hozzájárul a természet erőforrásainak megőrzéséhez és csökkenti a hulladékok nem megfelelő kezelése által a környezetre és az emberi egészségre kifejtett negatív hatásokat.

Ez a termék megfelel az RoHS (2002/95/EC) direktívának.

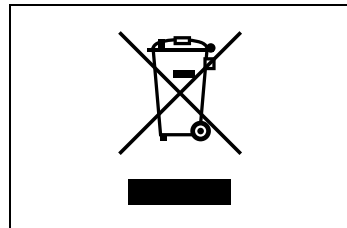

## 2.3 Figyelmeztető feliratok és címkék

A készüléken az alábbi helyeken figyelmeztető feliratok és címkék kerültek elhelyezésre.

Nagy körültekintéssel járjon el, hogy bizonyos műveletek végzése, pl. az elakadt papírok eltávolítása közben ne történjen baleset.

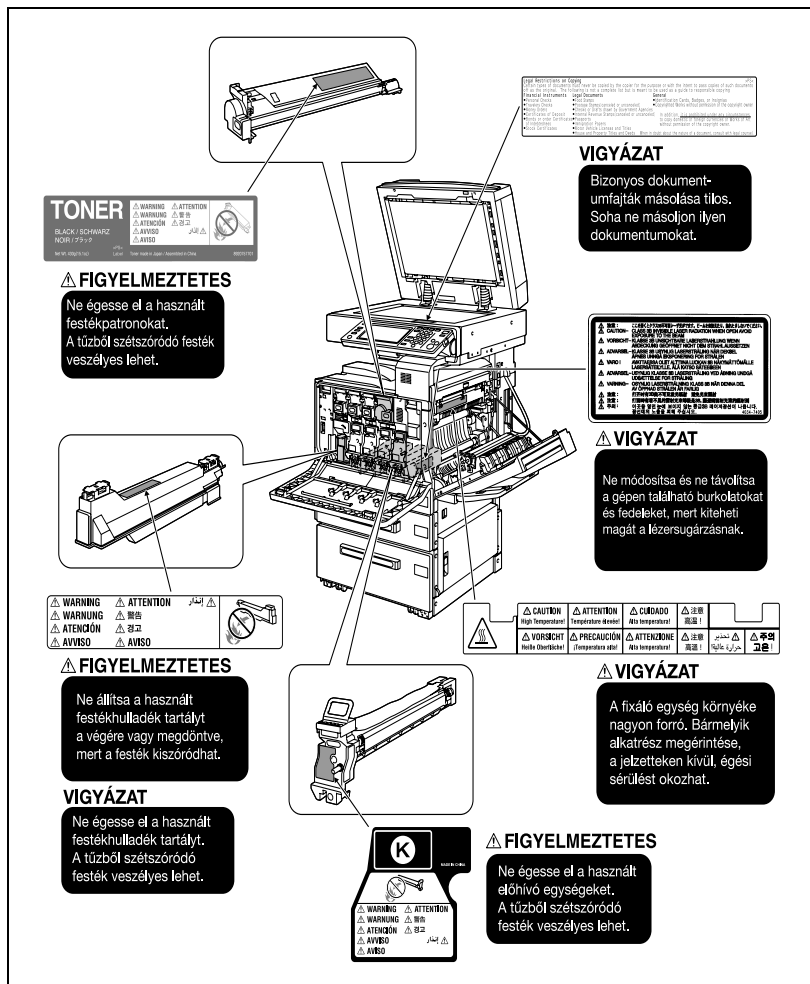

## 2.4 Helyszükséglet

Annak érdekében, hogy a készülék kezelését, a segédanyagok feltöltését és a részegységek cseréjét könnyen elvégezhesse, a készülék elhelyezésénél vegye figyelembe az alábbiakban ajánlott helyszükségletet.

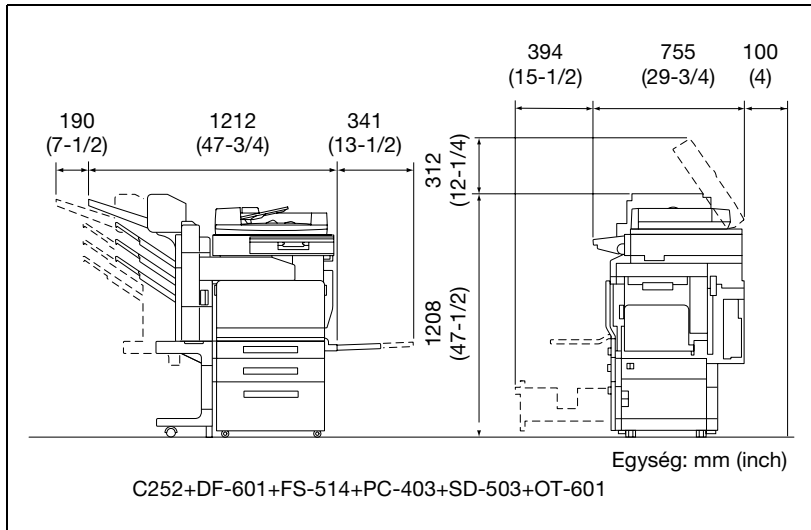

### Emlékeztető

*A készülék mögött legalább 100 mm (4 in.) szabad helyet kell biztosítani a szellőzés érdekében.*

## 2.5 Üzemeltetési előírások

A készülék optimális teljesítményének eléréséhez, tartsa be az alábbi előírásokat.

### Áramforrás

Az áramforrás az alábbi feltételeknek kell megfeleljen.

- Feszültségingadozás: Legfeljebb 10% (220-240 V váltakozó feszültségnél)
- Frekvenciaingadozás: Legfeljebb  $\pm 3$  Hz (50 Hz-nél)
- Lehetőleg minél kisebb feszültség- és frekvenciaingadozású áramforrást használjon.

### Üzemeltetési környezet

A fénymásoló helyes működéséhez az alábbi környezeti feltételeket kell biztosítani:

- Hőmérséklet: 10°C (50°F) - 30°C (86°F) között, egy órán belül legfeljebb 10°C (18°F) ingadozással
- Páratartalom: 15% és 85% között, egy órán belül legfeljebb 20% ingadozással

### A másolatok tárolása

A másolatok tárolásánál vegye figyelembe az alábbi ajánlásokat.

- A hosszú ideig megőrzendő másolatokat tartsa fényvédett helyen, hogy elkerülje az elhalványodást.
- A hígítót tartalmazó ragasztók (pl. a szóróflakonos enyv) feloldhatják a másolatok festékét.
- A színes másolatokon vastagabb a festékréteg, mint a fekete-fehéreken. Emiatt az összehajtott színes másolatokról a hajlításnál, a festék leválhat.



---



## **Másolatok készítése előtt**



### 3 Másolatok készítése előtt

#### 3.1 A gép főbb részeinek elnevezése és funkciójának leírása

##### Kiegészítők

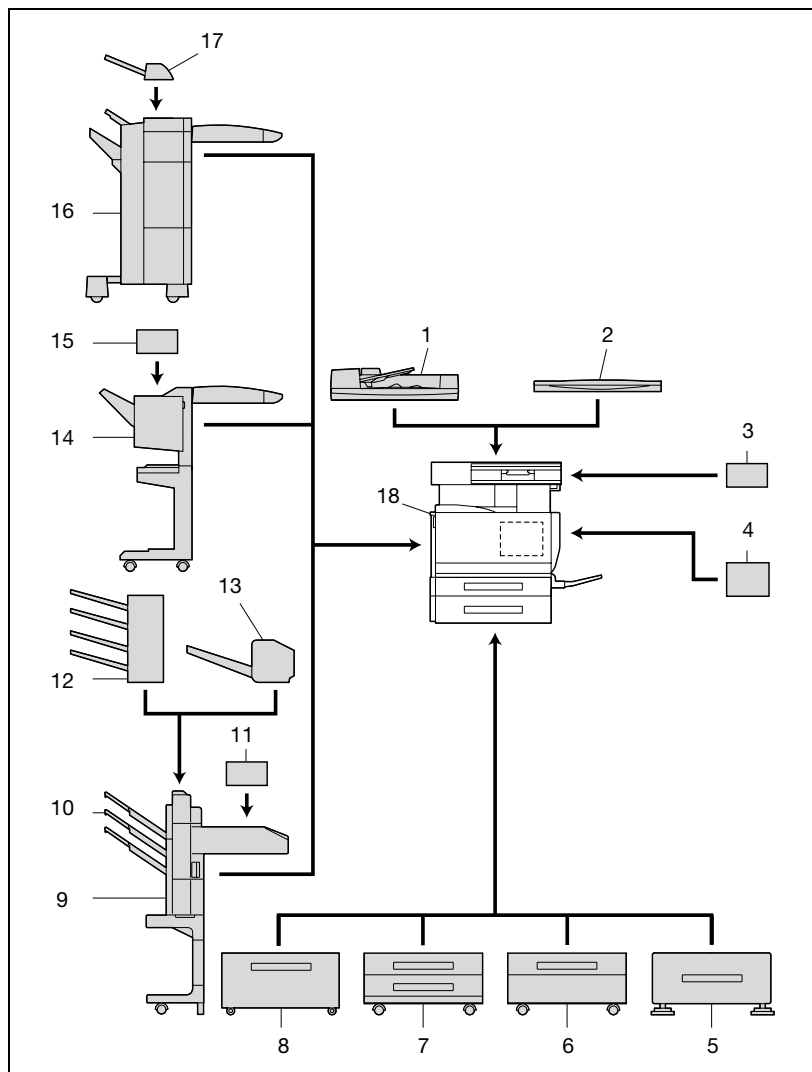

Sz.	Elnevezés	Leírás
1	Automatikus dokumentumkezelő DF-601	Automatikusan egyenként adagolja és szkenneli az eredeti lapjait és automatikusan megfordítja és szkenneli a kétoldalas eredetiket. A kézikönyvben "ADK" néven szerepel.
2	Géptető OC-501	Leszorítja és a helyén tartja a betöltött dokumentumot A kézikönyvben "géptető" néven szerepel.
3	WT-501 munkaasztal	Helyet biztosít dokumentumok vagy más anyagok ideiglenes elhelyezésére
4	ML-501 Többvonalas fax	Beszerezésével megnövelhető a faxoláshoz rendelkezésre álló telefonvonalak száma
5	DK-502 gépasztal	Lehetővé teszi a készülék padlóra állítását A kézikönyvben "gépasztal" néven szerepel
6	PC-103 papírszekrény	A felső tálcába 500 papírlap tölthető, az alsó tálca tárolórekeszként szolgál. A kézikönyvben "egyszeres papírszekrény" néven szerepel.
7	PC-203 Papírszekrény	Az felső és az alsó tálcák egyaránt 500 papírlappal tölthetők fel. A kézikönyvben "dupla papírszekrény" néven szerepel.
8	PC-403 Papírszekrény	2 500 lap betöltésére alkalmas A kézikönyvben "NKT" néven szerepel.
9	FS-514 másolatkezelő	Kiadja a nyomtatott lapokat. A "Szettbe" (oldalszetteként elválasztva), "Csoport" (oldalakkal elválasztva) és a tűzés beállítás (saroktűzés és két ponton tűzés) érhető el.
10	OT-601 másolatkiadó tálca	A másolatkiadó tálca az FS-514 másolatkezelőre telepítve a nyomtatott oldalak elválasztására szolgál A kézikönyvben "opcionális másolatkiadó tálca" néven szerepel.
11	PK-510 lyukasztókészlet	Az FS-514 másolatkezelőre szerelve lehetővé teszi a lyukasztást
12	MT-501 címezhető tálcás rendezőkészlet	Az FS-514 másolatkezelőre felszerelve szétválogatja a nyomtatott lapokat, és azokat az adott felhasználónak vagy csoportnak kijelölt tálcába helyezi (csak számítógépes nyomtatás esetén) A kézikönyvben "tálcás rendező" néven szerepel.
13	SD-503 gerincfűző	Az FS-514 másolatkezelőre telepítve a másolatokat összefűzi vagy középen hajtja A kézikönyvben "gerincfűző" néven szerepel.
14	FS-603 másolatkezelő	Kiadja a nyomtatott lapokat. Az "Eltolás" (szétválasztás) és a Tűzés beállítás, valamint a "Hajtás & tűzés" funkció használható. <ul style="list-style-type: none"> <li>A másolatkezelő felszereléshez, a géptestet a gépasztalra, az NKT-re, az egyszeres vagy a dupla papírszekrényre kell szerelni.</li> </ul>

Sz.	Elnevezés	Leírás
15	PK-501 Lyukasztókészlet	Az FS-603 másolatkezelőre szerelve lehetővé teszi a lyukasztást
16	FS-501 másolatkezelő	A választott kimeneti beállításnak (rendezés vagy tűzés) megfelelően kezeli a nyomtatott másolatokat, majd kiadja a lapokat. <ul style="list-style-type: none"> <li>A másolatkezelő felszereléshez a géptestet a gépasztalra, az NKT-re, az egyszerűes vagy a dupla papírszekrényre kell szerelni.</li> </ul>
17	JS-601 Feladatrendező tálca	Az FS-501 másolatkezelőre szerelt tálca a rendezni nem kívánt másolatok kiadására alkalmas. A kézikönyvben "feladatrendező" néven szerepel.
18	Géptest	Az eredeti a szkennert részben kerül beolvasásra, és a beolvasott kép nyomtatása a nyomtató részben történik. A kézikönyvben "készülék", "géptest", vagy "C252" néven szerepel.
19	FK-502 faxkészlet*	Lehetővé teszi a készülék faxként történő használatát
20	MK-706 szerelőkészlet*	A faxkészlet és a helyi illesztőkészlet felszereléséhez szükséges
21	MK-704 szerelőkészlet*	A készülék faxként történő használata esetén kell felszerelni
22	SA-501 Szkennelés gyorsító készlet*	A szkennelés továbbításánál nagy sebességgel hozza létre a képeket, és lehetővé teszi a szkennelt képek tárolását a fiókokban, a nyomtatáshoz.
23	EK-702 helyi interfész*	A készülék és a számítógép közötti helyi USB2.0/IEEE1284 csatlakozás létrehozására használható.
24	1C nedvességmentesítő fűtő*	A papírszekrénybe vagy a gépasztalba szerelve megelőzi a nedvesség felgyülemlését a papírban
25	SC-503 Biztonsági készlet*	Kódolja a merevlemezen tárolt adatokat, így a merevlemez használata biztonságosabb lesz.

\* A csillaggal (\*) jelölt részek belső opciók, amelyek az ábrán nem láthatók.



### Emlékeztető

*A gép működőképességének és minőségének fenntartásához, ha a gépet a padlóra helyezi, feltétlenül használja a gépasztalt vagy a papírszekrényt.*



### Megjegyzés

*Az FS-501 vagy az FS-603 opciónak telepítve kell lennie a készüléken. Az FS-501 vagy FS-603 telepítéséhez szükséges egy készlet. Részletes felvilágosításért forduljon a szervizképviselőhez.*

## A készülék külseje

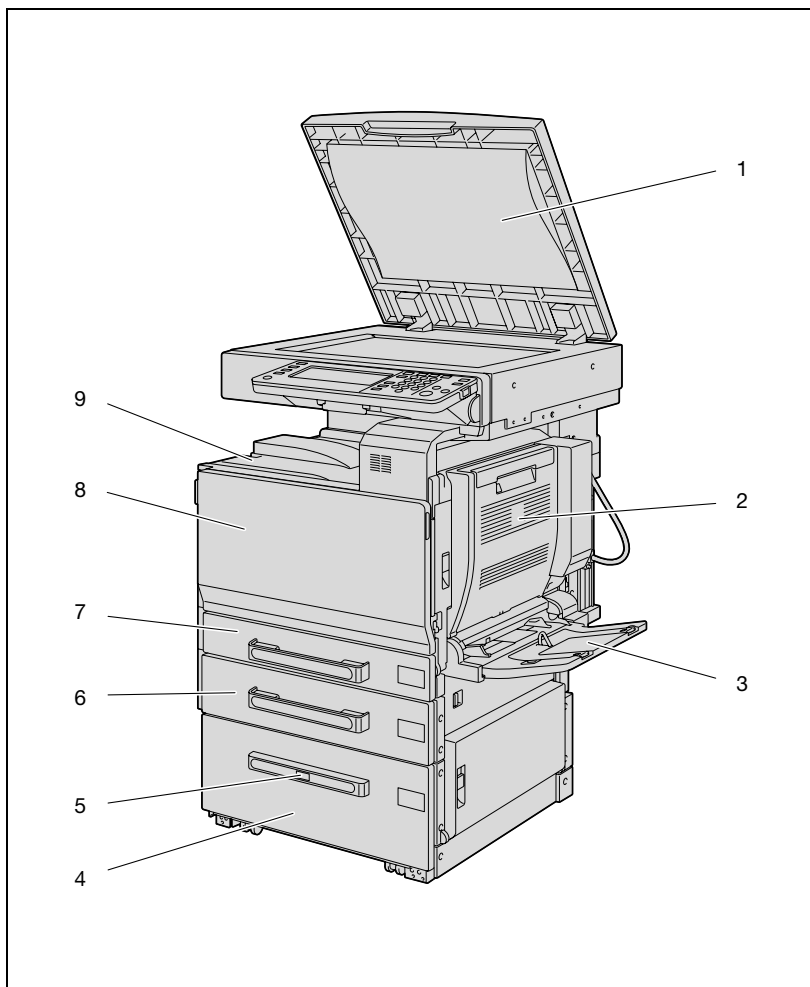

\* A fenti ábrán a géptest az eredeti géptetővel és NKT opcióval felszerelten látható.

Sz.	Elnevezés	Leírás
1	Géptető alátét	Leszorítja és a helyén tartja a betöltött dokumentumot
2	Automatikus duplex egység	Megfordítja a papírt a kétoldalas nyomtatáshoz
3	Többlapos kézitálcá	Abban az esetben használja, ha olyan méretű papírra nyomtat, amelyik egyik papírtálcába sem került betöltésre, vagy vastag papírra, írásvetítő fóliákra, levelezőlapokra, borítékokra és címke-ívekre történő nyomtatás esetén 100 normál papírlap, 20 vastag papírlap, írásvetítő fólia, levelezőlap vagy címke-ív, illetve 10 boríték adagolására alkalmas A kézikönyvben "kézitálcá" néven szerepel. (Lásd a o. 3-61.)
4	NKT	2.500 normál papírlap betöltésére alkalmas
5	Tálcakioldó gomb	Lenyomásával nyitható ki az NKT papírtálcája.
6	2. tálca	500 normál papírlap betöltésére alkalmas (Lásd o. 3-56.)
7	1. tálca	250 normál papírlap betöltésére alkalmas, beállítható többféle papírfóliaméretre, valamint 20 vastag papírlap, írásvetítő fólia, levelezőlap, címke-ív vagy boríték tölthető bele (Lásd o. 3-51.)
8	Elülső ajtó	Nyitására a festékező modul cseréjéhez illetve a fő tápkapcsoló be- és kikapcsolásához van szükség. (Lásd a o. 10-6.)
9	Másolatkiadó tálca	A nyomtatott lapokat gyűjti össze

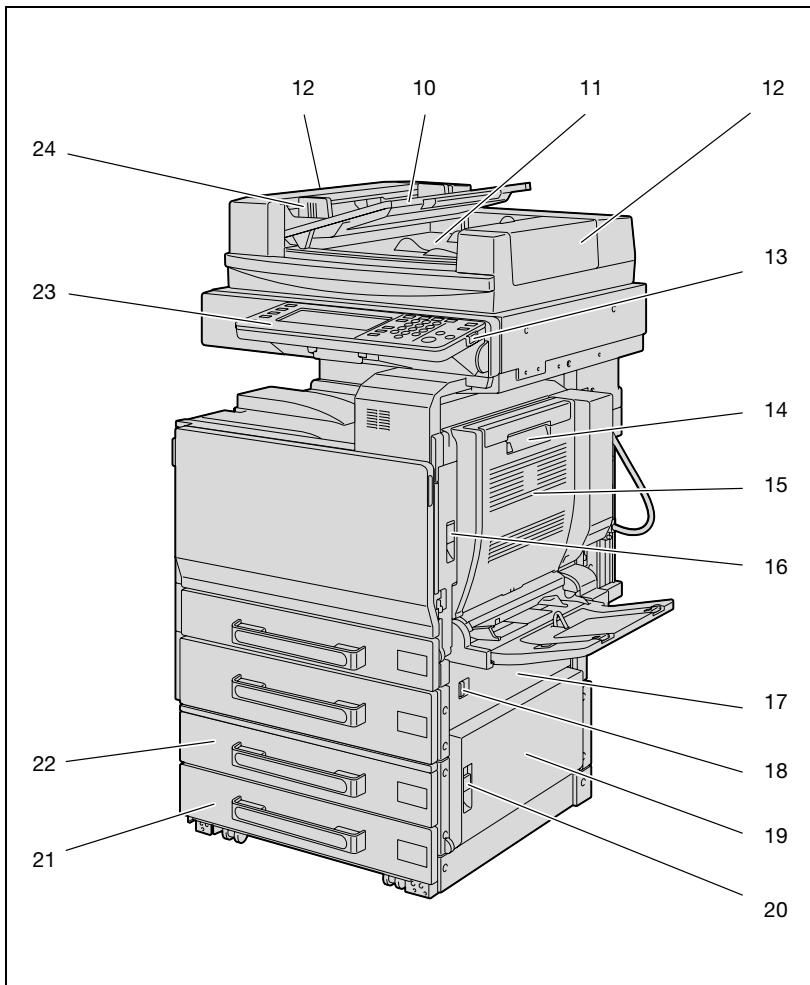

\* A fenti illusztráció a géptestet mutatja a telepített opcionális ADK-val és dupla papírszekrényvel.

Sz.	Elnevezés	Leírás
10	Eredetiadagoló tálca	Ide töltheti be az eredetiket, a képes felükkel felfele (Lásd o. 4-9.)
11	Eredetikiadó tálca	A szkennelt eredetiket gyűjti össze
12	Papírszabádító fedél	Az elakadt eredetik eltávolításakor kell kinyitni
13	[Tápfeszültség] (külső tápfeszültség) gomb	Lenyomásával kapcsolható ki és be a klaviatúra és használható a berendezés. Kikapcsolás esetén a készülék energiatakarékos állapotba áll.
14	Automatikus duplex egység kioldó kar	Az automatikus duplex egység ajtajának kinyitására használható, papírelakadás elhárítása esetén
15	Automatikus duplex egység ajtaja	Az automatikus duplex egységben keletkezett papírelakadás elhárításához nyissa ki
16	Felső jobb oldali ajtó reteszoldó fogantyúja	A felső jobb oldali ajtó nyitásához használható.
17	Középső jobb oldali ajtó	A 2. tálcából történő hibás papírbehúzás elhárításához nyissa ki.
18	Középső jobb oldali ajtó reteszoldó fogantyúja	A középső jobb oldali ajtó nyitásához használható.
19	Alsó jobb oldali ajtó	A 3. vagy 4. tálcából illetve az NKT-ből történő hibás papírbehúzás elhárításához nyissa ki.
20	Alsó jobb oldali ajtó reteszoldó fogantyúja	Az alsó jobb oldali ajtó kinyitására használható, papírelakadás elhárítása esetén.
21	4. tálca/tároló tálca	Ha egyszeres papírszekrény van felszerelve, tárolásra használható 500 normál papírlap betöltésére alkalmas a dupla papírszekrény felszerelése esetén (Lásd o. 3-56.)
22	3. tálca	500 normál papírlap betöltésére alkalmas (Lásd o. 3-56.)
23	Kezelőpanel	Különbféle beállítások elvégzésére használható (Lásd o. 3-22.)
24	Állítható eredetivezető	Az eredeti szélessége után állítható (Lásd o. 4-9.)

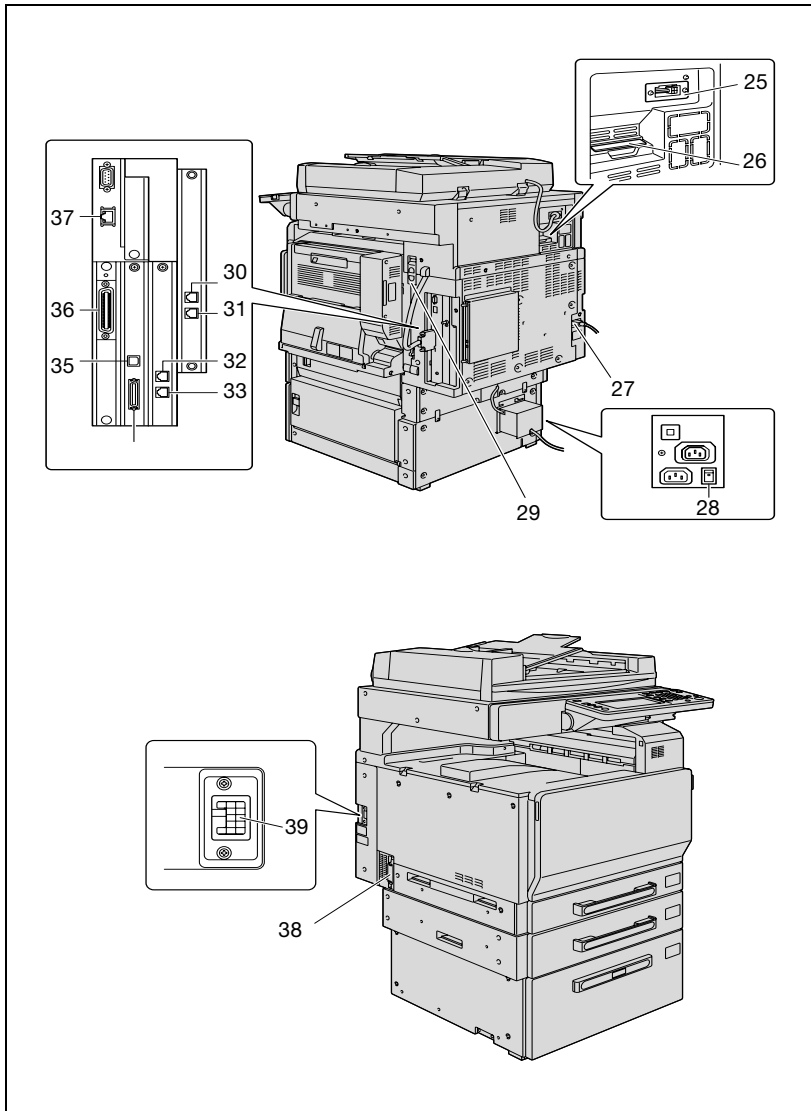

\* A fenti ábrán a géptest az opciós ADK-val, NKT-vel, többvonalas faxszal és szárítóberendezéssel felszerelten látható.

Sz.	Elnevezés	Leírás
25	ADK csatlakozó	Az ADK összekötő vezetékének csatlakoztatására használható
26	Szűrő 1	A készülékben keletkező festékport gyűjti össze
27	Tápcsatlakozó	A tápkábel csatlakoztatására szolgál
28	A szárítóberendezés főkapcsolója	A szárítóberendezés be- és kikapcsolására használható. A szárítóberendezés bekapcsolásával csökkenthető a papír nedvességtartalma. Ez a kapcsoló akkor van használatban, ha az opciós szárítóberendezés felszerelésre került.
29	Szűrő 2	A készülékben keletkező festékport gyűjti össze
30	TEL hüvely 2	Egy telefon csatlakoztatására használható
31	LINE hüvely 2	Egy általános előfizetői vonal csatlakoztatására használható. Ez a hüvely akkor van használatban, ha az opciós többvonalas fax felszerelésre került.
32	TEL hüvely 1	Egy telefon csatlakoztatására használható
33	LINE hüvely 1	Az általános előfizetői vonal csatlakoztatására használható
34	IEEE1284 port (C típusú)	A számítógéppel összekötő párhuzamos kábel csatlakoztatására használható
35	USB port (B típusú) USB 2.0/1.1 megfelelő	A számítógéppel összekötő USB kábel csatlakoztatására használható
36	Belső vezérlő port	A belső vezérlő csatlakoztatására használható
37	Hálózati csatlakozó (10 Base-T/100 Base-TX)	A hálózati kábel csatlakozására szolgál, ha a készüléket hálózati nyomtatásra vagy hálózati szkennelésre használja
38	Ózonszűrő	A készülékben keletkező ózont gyűjti össze
39	A másolatkezelő csatlakozója	A másolatkezelő kapcsolóvezetékek csatlakoztatására használható

## A készülék belseje

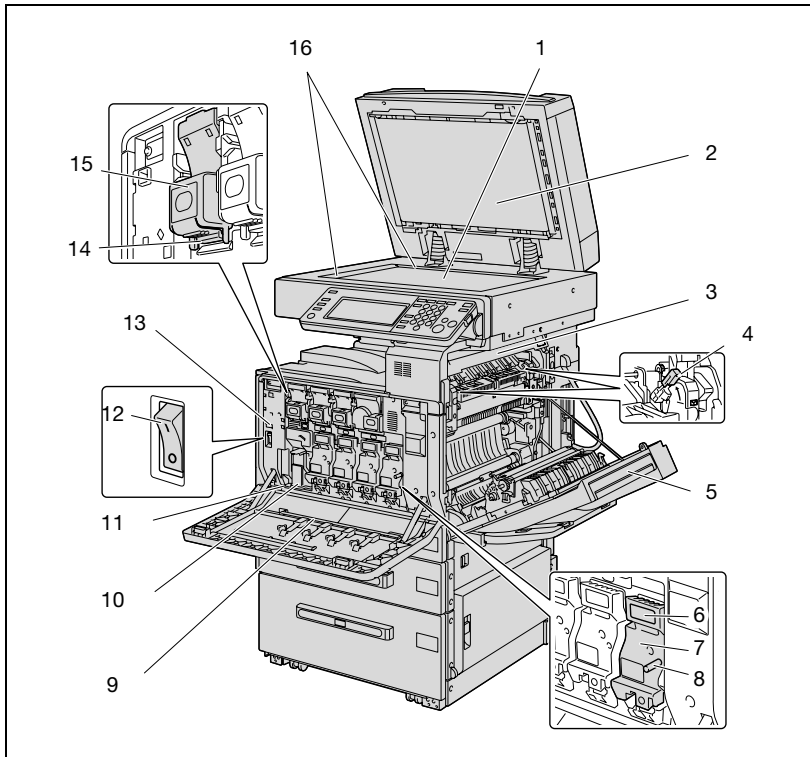

Sz.	Elnevezés	Leírás
1	Tárgyüveg	A szkenneléshez helyezzen egy eredetit az üvegre. (Lásd a o. 4-11.)
2	Eredetivárbító szalag	Az automatikus dokumentumkezelőbe töltött eredeti adagolását végzi
3	Fixálóegység burkolat	A fixálóegységben elakadt papír eltávolításához kell kinyitni
4	M2 reteszoldó fogantyú	Borítékokra történő nyomtatáskor használják. A fixálóegységben keletkezett papírelakadás elhárításához használja.
5	Géptest jobboldali ajtaja	A géptest belsejében keletkezett papírelakadás elhárításához nyissa ki.
6	Kioldógomb	A képelőhívó egységek eltávolításakor használatos.
7	Képelőhívó egység	Létrehozza a nyomtatott képet.
8	Töltő-tisztító eszköz	A dobtöltő koronaszál tisztítására használható, például ha hibás másolatok készülnek (Lásd o. 11-7.)

Sz.	Elnevezés	Leírás
9	Lézeregység üvegtisztító szerszám	A lézeregység üvegének tisztítását végezheti el az eszközzel, pl. a képelőhívó egység cseréjekor.
10	Festékhulladék-tartály	A használt festékhulladékot gyűjti össze.
11	Festékhulladék-tartály reteszoldó fogantyúja	A festékhulladék-tartály eltávolításakor használatos.
12	Főkapcsoló	A készülék be- és kikapcsolására használható (Lásd o. 3-31)
13	Összesítő számláló	A nyomtatott lapok teljes számát mutatja
14	Reteszelő fül	A festékező modul eltávolításakor használatos.
15	Festékező modulok	Négy festékező modul van: kékeszöld (C), bíbor (M), sárga (Y) és fekete (K). A négy festék kombinációja többszínű képeket hoz létre.
16	Eredetiskálák	Helyezze el úgy a dokumentumot, hogy az illeszkedjen a skálákhoz. A skálákat a betöltött dokumentum mérésére is használhatja. (Lásd a o. 4-11.)

## FS-603 másolatkezelő/PK-501 lyukasztókészlet

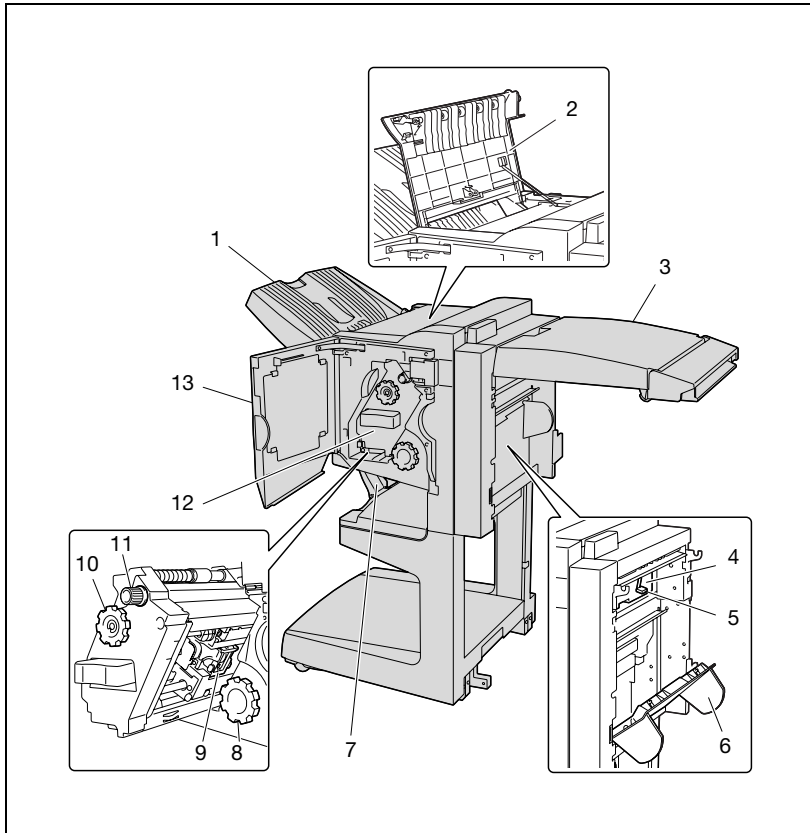

Sz.	Elnevezés	Leírás
1	Kimeneti tálca 1	A nyomtatott lapokat gyűjti össze
2	Felső ajtó	Az elakadt papírok eltávolításához kell kinyitni (Lásd o. 6-35.)
3	Vízszintes továbbító egység fedele	A vízszintes papírtovábbító egységben elakadt papírok eltávolításához kell kinyitni (Lásd o. 6-35.)
4	Lyukasztási hulladékartály	A Lyukasztás beállítások használata alkalmával felgyülemelő papírhulladékok kiürítéséhez kell eltávolítani (Lásd o. 10-42.)
5	Elakadás elhárító papírvezető	A másolatkezelőben elakadt papírok eltávolításához kell kinyitni (Lásd o. 6-35.)
6	Jobboldali ajtó	A másolatkezelőben elakadt papírok eltávolításához kell kinyitni (Lásd o. 6-35.)

Sz.	Elnevezés	Leírás
7	Kimeneti tálcá 2	A "Hajtás & tűzés" beállítással készült másolatokat gyűjti össze
8	Papírszabadító tárcsa a hajtogató szakaszban	A hajtogató szakaszban elakadt papírok kiszabadításához kell megforgatni (Lásd o. 6-35.)
9	Tűzőkapocs tok	Az elakadt kapcsok eltávolításához és a tűzőkapocs tartó cseréjéhez kell kinyitni (Lásd o. 10-13, o. 10-26.)
10	1 szabadító tárcsa	A másolatkezelőben elakadt papírok eltávolításához kell megforgatni (Lásd o. 6-35.)
11	Kapocs-szabadító tárcsa	Az elakadt tűzőkapcsok kiszabadításához, a tűzőkapocs tartó cseréjénél, vagy a tűzőkapocs tok előrehozásához kell megforgatni (Lásd o. 10-26.)
12	Tűzőegység	Az elakadt tűzőkapcsok kiszabadításához vagy a tűzőkapocs tartó cseréjéhez kell kihúzni (Lásd o. 10-13, o. 10-26.)
13	Elülső ajtó	Az elakadt papírok vagy tűzőkapcsok kiszabadításához, vagy a tűzőkapocs tartó cseréjéhez kell kinyitni (Lásd o. 10-13, o. 10-26.)
14	Lyukasztókészlet*	Ha a PK-501 lyukasztókészlet felszerelésre került az FS-603 másolatkezelőre, a nyomtatott oldalakra fűzőlyukak készíthetők

\* A csillaggal (\*) jelölt részek a másolatkezelő belsejében vannak felszerelve, amelyek az ábrán nem láthatók.

## FS-501 másolatkezelő/JS-601 feladatrendező

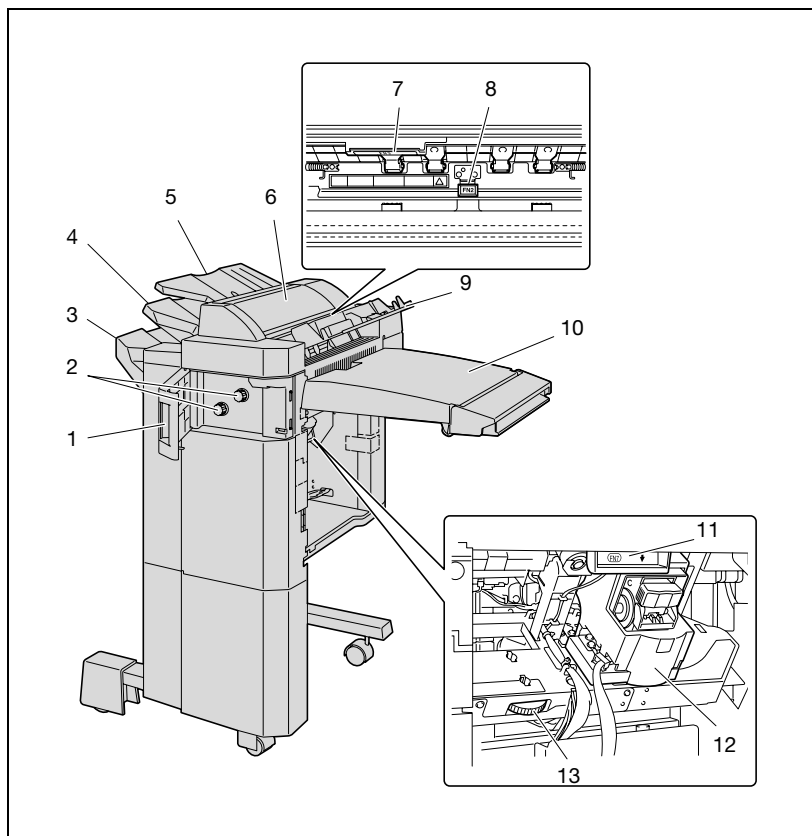

Sz.	Elnevezés	Leírás
1	FN4 előlő ajtó	A másolatkezelőben elakadt papírok eltávolításához kell kinyitni (Lásd o. 6-31.)
2	FN5 papírszabádító tárcsa	A másolatkezelőben elakadt papírok eltávolításához kell megforgatni (Lásd o. 6-31.)
3	Kimeneti tálca 2	A nyomtatott lapokat gyűjti össze
4	Kimeneti tálca 1	A nyomtatott lapokat gyűjti össze
5	Kimeneti tálca 3	A nyomtatott lapokat gyűjti össze, ha JS-601 feladatrendezőt szereltek az FS-501 másolatkezelőre.
6	Feladatrendező fedél	A feladatrendezőben elakadt papírok eltávolításához kell kinyitni (Lásd o. 6-31.)
7	FN3 elakadás elhárító papírvezető	A másolatkezelőben elakadt papírok eltávolításához kell kinyitni (Lásd o. 6-31.)

Sz.	Elnevezés	Leírás
8	FN2 elakadás elhárító papírvezető	A másolatkezelőben elakadt papírok eltávolításához kell kinyitni (Lásd o. 6-31.)
9	FN1 felső fedél	A másolatkezelőben elakadt papírok eltávolításához kell kinyitni (Lásd o. 6-31.)
10	Vízszintes továbbító egység fedele	A vízszintes papírtovábbító egységben elakadt papírok eltávolításához kell kinyitni (Lásd o. 6-31.)
11	FN7 elakadáselhárító papírvezető	A másolatkezelőben elakadt papírok eltávolításához kell kinyitni (Lásd o. 6-31.)
12	Tűzőgép	Az oldalak összetűzését végzi
13	Elakadt tűzőkapocs kiszabadító tárcsa	Az elakadt tűzőkapcsok kiszabadításához, a tűzőkapocs tartó cseréjénél, vagy a tűzőgép középre helyezéséhez kell megforgatni (Lásd o. 10-10, o. 10-24.)

## SD-503 gerincfűző/MT-501 címezhető tálcás rendezőkészlet

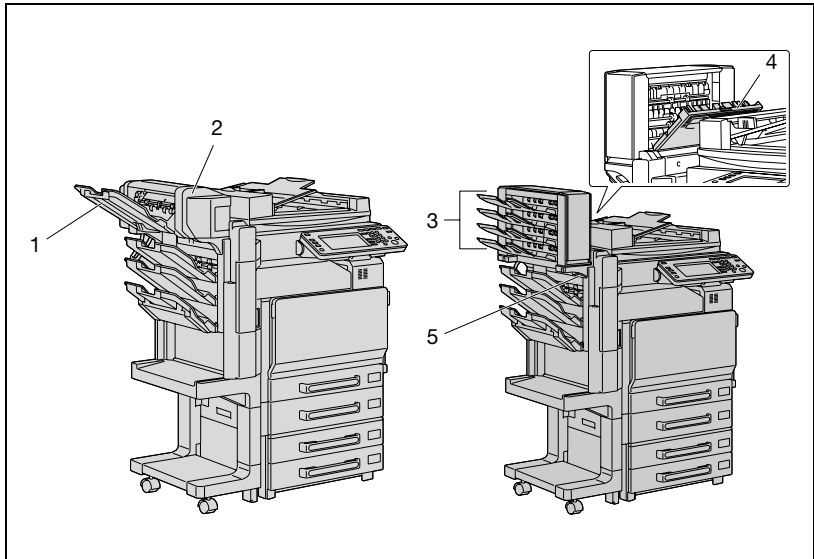

## SD-503 gerincfűző

Sz.	Elnevezés	Leírás
1	Másolatkiadó tálca	A másolatokat gyűjti össze
2	Papírszabadító ajtó	A másolatkezelőben elakadt papírok eltávolításához nyissa ki

## MT-501 címezhető tálcás rendezőkészlet

Sz.	Elnevezés	Leírás
3	Címezhető tálcák	A nyomtatott lapokat gyűjti össze
4	Papírszabadító ajtó	Az elakadt papír eltávolításakor kell kinyitni
5	[FN7] kar	Az elakadt papír eltávolításakor kell kinyitni

**FS-514 másolatkezelő/OT-601 másolatkiadó tálca/PK-510 lyukasztókészlet**

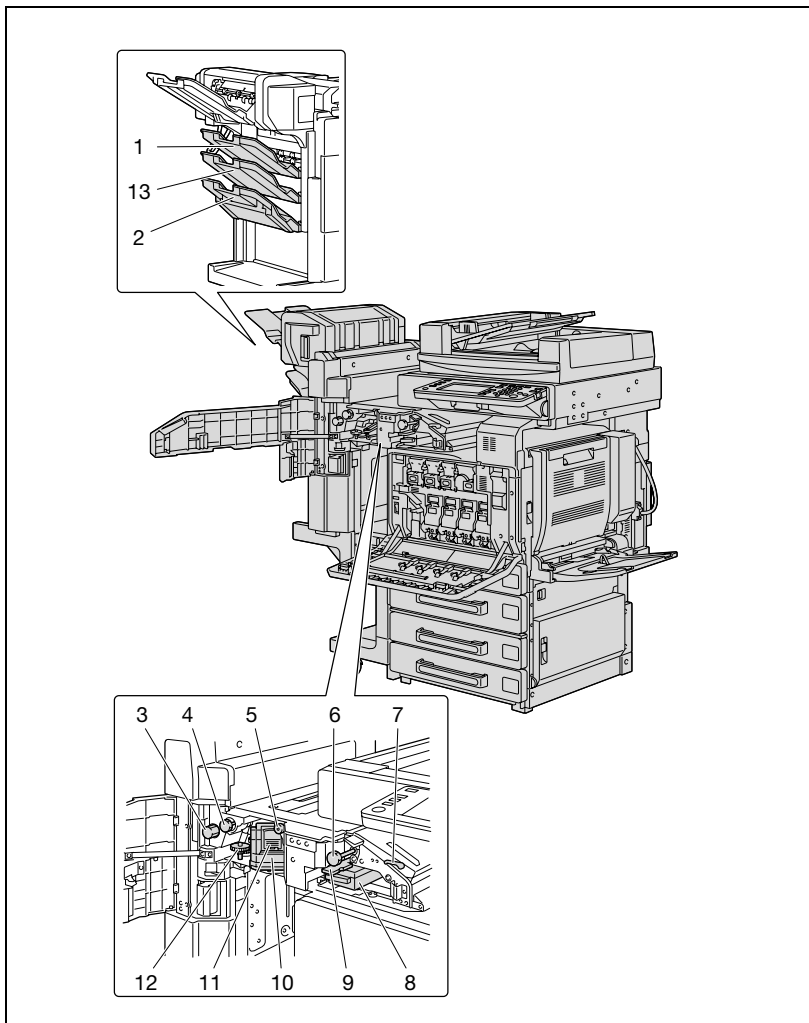

## FS-514 másolatkezelő

Sz.	Elnevezés	Leírás
1	1. másolatkiadó tálca	A kiadott másolatokat gyűjti össze.
2	2. másolatkiadó tálca	A kiadott másolatokat gyűjti össze.
3	[FN6] tárcsa	A másolatkezelőben elakadt papírok eltávolításához forgassa meg
4	[FN5] tárcsa	A másolatkezelőben elakadt papírok eltávolításához forgassa meg
5	[FN4] tárcsa	A másolatkezelőben elakadt papírok eltávolításához forgassa meg
6	[FN2] tárcsa	A másolatkezelőben elakadt papírok eltávolításához forgassa meg
7	[FN1] kar	A másolatkezelőben elakadt papírok eltávolításához húzza fel
8	Lyukasztási hulladéktartály	A Lyukasztás beállítások használata alkalmával felgyülemelő papírhulladékok kiürítéséhez kell eltávolítani.
9	[FN3] kar	A másolatkezelőben elakadt papírok eltávolításához nyomja le
10	Tűzőgép	Húzza előre elakadt tűzőkapcsok kivételéhez
11	Tűzőkapocs tok	Az elakadt kapcsok eltávolításához és a tűzőkapocs-tároló cseréjéhez kell kivenni a tűzőgépből.
12	Tárcsa	Forgassa el a tűzőgép előrehozásához elakadt tűzőkapcsok eltávolításakor

## OT-601 másolatkiadó tálca

Sz.	Elnevezés	Leírás
13	Opcióis másolatkiadó tálca	A másolatokat gyűjti össze

## PK-510 Lyukasztókészlet

Sz.	Elnevezés	Leírás
14	Lyukasztókészlet*	Ha a PK-510 lyukasztókészlet felszerelésre került az FS-514 másolatkezelőre, a nyomtatott oldalakra fűzőlyukak készíthetők

A csillaggal (\*) jelölt részek a másolatkezelő belsejében vannak felszerelve, amelyek az ábrán nem láthatók.

Elővigyázatossági szabályok a másolatkezelő használatához:

- A másolatkezelő mozgatásánál, ne a kimeneti tálcát fogja meg.

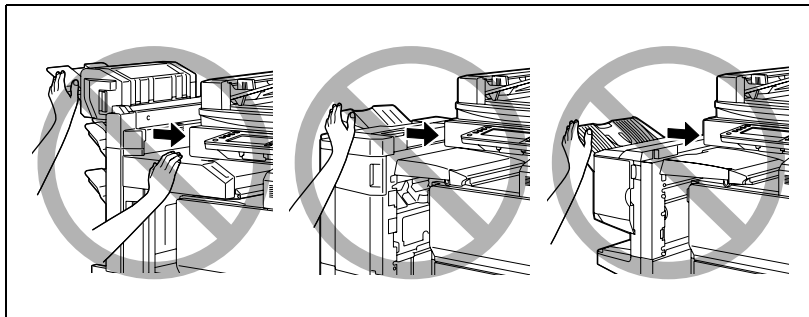

- Ne helyezzen semmit a másolatkezelő kiadótálcái alá.
- Ne helyezzen semmit a gerincfűző vagy a címezhető tálcás rendező tetejére.

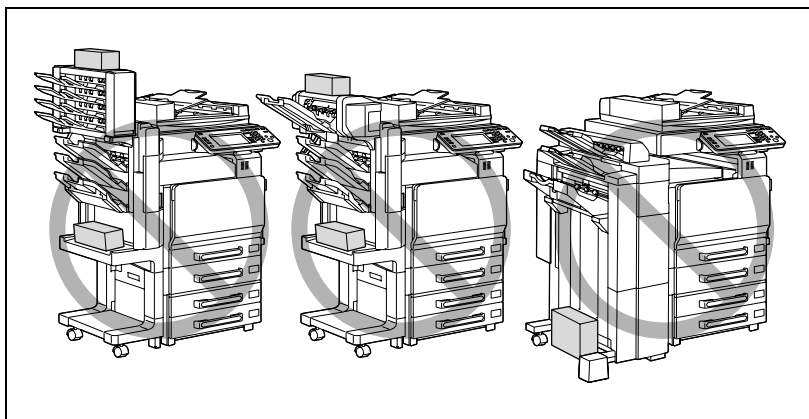

## Kezelőpanel

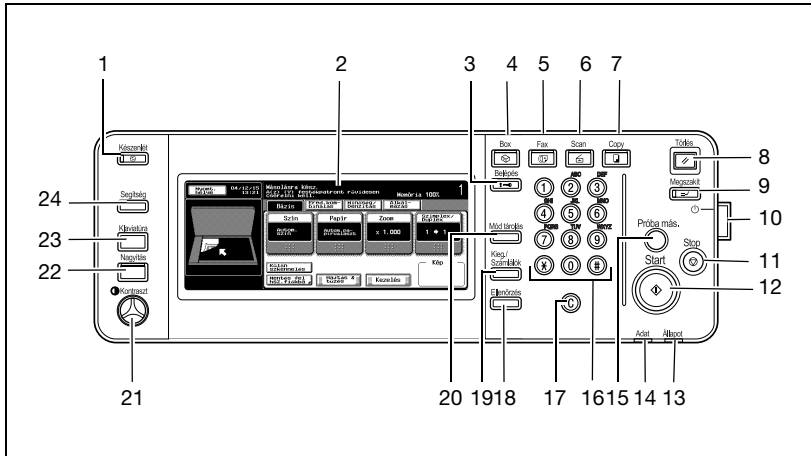

Sz.	Elnevezés	Leírás
1	[Készlet] gomb	Ezt lenyomva a készülék Alacsony fogyasztású üzemmódba vált. Amíg a gép Alacsony fogyasztású üzemmódban van, az [Készlet] gomb jelzője zöld színnel világít és az érintőpanel kikapcsol. Az Alacsony fogyasztású üzemmódból az [Készlet] gomb ismételt megnyitásával lehet kilépni.
2	Érintőmezős képernyő	Különbféle képernyőket és üzeneteket jelenít meg. A különféle beállítások közvetlenül a panel megérintésével végezhető el.
3	[Belépés] gomb	Ha a felhasználó engedélyezés vagy számlakövetés beállítások alkalmazásra kerültek, a felhasználónév és a jelszó (felhasználó engedélyezés esetén) illetve a számlanév és jelszó (számlakövetés esetén) beadása után, nyomja meg ezt a gombot készülék használatához.
4	[Box] gomb	Ezt megnyomva a gép Box módba vált át. Amikor a készülék Box módban van, a [Box] gomb jelzője zöld színnel világít. Részletes leírását lásd a használati útmutató Boxműveletek részében.
5	[Fax] gomb	Ezt lenyomva a készülék Fax módba lép. Amikor a készülék Fax módban van, a [Fax] gomb jelzője zöld színnel világít. Részletes leírását lásd a C252 Kezelési útmutató Fax funkciók illetve Network fax operations (Fax funkciók) részében.
6	[Scan] gomb	Ezt megnyomva a gép Szkenner módba vált át. Amíg a készülék Szkenner módban van, a [Scan] gomb jelzője zöld fénnel világít. Részletes leírását lásd a használati útmutató Hálózati szkennelési műveletek részében.

Sz.	Elnevezés	Leírás
7	[Copy] gomb	Ezt lenyomva a gép Másolás módba vált. (Alapértelmezésben a készülék Másolás módban van.) Amíg a készülék Másolás módban van, a [Copy] gomb jelzője zöld fénnel világít.
8	[Törlés] gomb	Nyomja meg, a kezelőpanel és az érintőmezős képernyőn bevitt összes beállítás törléséhez (a programozott beállítások kivételével).
9	[Megszakít] gomb	Ezt lenyomva a készülék Megszakítás módba vált. Amíg a készülék Megszakítás módban van, a [Megszakít] gomb jelzője zöld fénnel világít és az érintőmezős képernyőn "A gép most megszakítás üzemmódban van." üzenet látható. A Megszakítás módból a [Megszakít] gomb ismételt megnyomásával lehet kilépni.
10	[Tápfeszültség] (külső tápfeszültség) gomb	Nyomja meg a készülék be/ki műveleteihez, például a másoláshoz, nyomtatáshoz vagy szkenneléshez. Kikapcsolás esetén a készülék energiatakarékos állapotba áll.
11	[Stop] gomb	Nyomja meg a [Stop] gombot, a másolási művelet leállításához
12	[Start] gomb	Nyomja meg a másolás elkezdéséhez. Amikor a készülék készen áll a másolás megkezdésére, a [Start] gomb jelzője zöld fénnel világít. Ha a [Start] gomb jelzője narancsszínű fénnel világít, a másolást nem lehet elkezdni. Nyomja meg a leállított feladat újratekésítéséhez. A feladatokkal kapcsolatos részletekért, lásd "Feladatok kezelése (Feladatlista)" a(z) 12-3 oldalon.
13	Fő tápjelző	Zöld fénnel világít, amikor a készüléket a fő tápkapcsolóval kapcsolták be.
14	Adatjelző	Egy nyomtatási feladat fogadása közben zöld színnel villog Zöld színnel világít, amikor egy nyomtatási feladat a várakozási sorban áll, vagy a végrehajtása folyamatban van.
15	[Próba más.] gomb	Nagyszámú másolat nyomtatása előtt lenyomva egy mintapéldányt nyomtat, az ellenőrzéshez. (Lásd a o. 5-7.)
16	Számgombok	A másolatok számának beírására használható. A zoom-tényező beírására használható. Különböző beállításoknál használható.
17	[C] (törlés) gomb	Nyomja meg egy, a billentyűzeten beírt érték (pl. példányszám, zoom-tényező vagy egy méret) törléséhez
18	[Ellenőrzés] gomb	Ezt lenyomva, a meghatározott beállításokat tartalmazó képernyő jelenik meg
19	[Kieg./Számlálók] gomb	Lenyomásával előhívható a Számlálók és a Segédfunkciók képernyő

Sz.	Elnevezés	Leírás
20	[Mód tárolás] gomb	Lenyomásával programként elmenthetők a kívánt másolási beállítások, vagy előhívható egy tárolt másolási program. (Lásd a o. 5-16.)
21	Kontraszt tárcsa	Az érintőmezős képernyő kontrasztjának szabályozására használható
22	[Nagyítás] gomb	Ezt lenyomva a készülék Kijelzőnagyítás módba vált
23	[Klaviatúra] gomb	Ezt lenyomva, a kijelzőn megjelenik a felhasználói hozzáférési funkciókat meghatározó képernyő
24	[Segítség] gomb	Lenyomásával megjeleníthető a Fő súgómenü képernyő, ahonnan elérhető a különféle funkciók leírása és a műveletek részletes ismertetése. (Lásd a o. 5-19.)



### **Emlékeztető**

*Ne nyomja meg túlzott erővel az érintőpanelt, mert az megkarcolódhat vagy megsérülhet.*

*Soha ne nyomja erővel az érintőmezős képernyőt és soha ne használjon semmilyen hegyes tárgyat az érintőmezős képernyő kezeléséhez.*

### Alapbeállítások képernyője (Bázis képernyő)

Amikor a készülék készen áll másolatok készítésére, a bekapcsolás után, megjelenik a Bázis képernyő.

Egy funkció aktiválásához vagy egy beállítás kiválasztásához, finoman érintse meg az érintőmezős képernyőn megjelenő gombot.

#### 1. TÍPUS

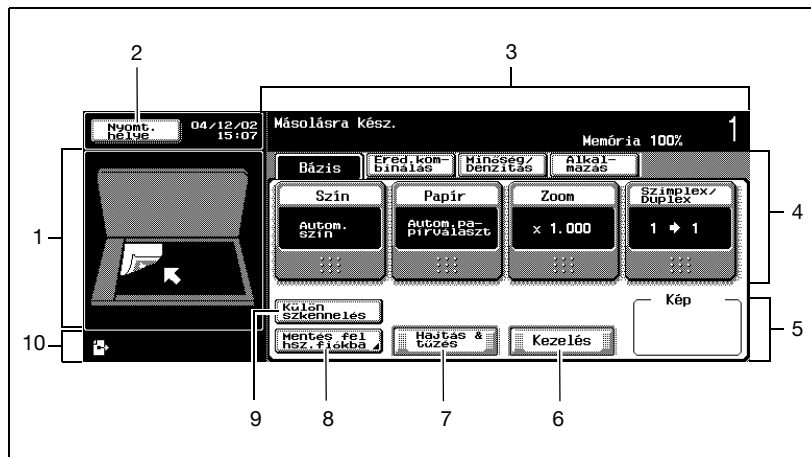

#### 2. TÍPUS

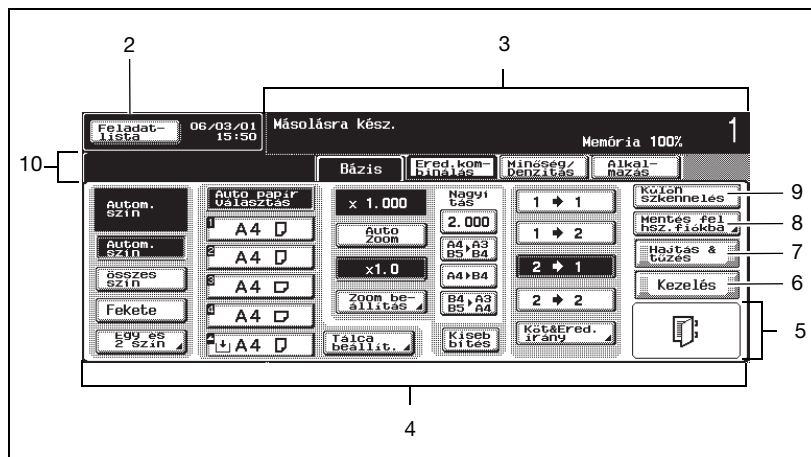

Sz.	Elem neve	Leírás
1	Mellékkijelző terület	Itt jelennek meg a beállítások és a műveletek eredményei.
2	[Nyomt. helye] gomb	Itt jelennek meg a végrehajtás alatt lévő, illetve végrehajtásra várakozó feladatok. A feladatok ellenőrzéséhez és kezeléséhez különféle parancsok használhatók. (Lásd a o. 12-3.)
3	Üzenetkijelző terület	Itt kerülnek kijelzésre a készülék állapotával és a végrehajtandó műveletek részleteivel kapcsolatos üzenetek.
4	Funkció/beállítások kijelzője	A különféle funkciók kijelzéséhez használható fülek és gombok kerülnek kijelzésre. Érintse meg a kívánt beállításokat tartalmazó képernyőnek megfelelő fület vagy gombot.
5	Képkijelző	Megjelenik a megadott beállításokat, mint például a tűzést vagy lyukasztást ábrázoló kép.
6	[Kezelés] gomb	Megérintésével adhatók meg a leválogatás, rendezés, tűzés vagy lyukasztás beállításai. (Lásd a o. 4-81.)
7	[Hajtás & tűzés] gomb	Érintse meg az oldalak hajtogatásának és kötésének beállításához.
8	[Mentés felh. fiókban] gomb	Megérintésével a szkennelt képadatok elmenthetők egy fiókban. Különféle parancsok állnak rendelkezésre annak meghatározására, hogy melyik fiókba kerüljenek tárolásra az adatok, illetve hogy a tárolás alkalmával az adatok nyomtatásra kerüljenek vagy sem. Részletes leírását lásd a használati útmutató Boxműveletek részében.
9	[Külön szkennelés] gomb	Érintse meg a dokumentumok külön adagokban történő szkenneléséhez. Egy külön adagokban szkennelt dokumentum egyetlen másolási feladatként kezelhető. (Lásd a o. 4-13.)
10	Ikonkijelző terület	Itt kerülnek kijelzésre a készülék és a feladatok állapotát mutató ikonok.







**Bővebb információk**

*A megjelenő Bázis képernyő (1. vagy 2. TÍPUS) beállítható a "Másolás alapok kijelzés beállítás" paraméter segítségével a Kijelző beállítás képernyőn (amelyet a Felhasználói beállítás képernyőről hívhat elő). A gombot és képernyők elrendezése eltérő az 1. és a 2. TÍPUS esetén, bár a beállítható funkciók azonosak. Alapértelmezésként az "1. TÍPUS" kerül kiválasztásra. Ebben a kézikönyvben a Bázis képernyő használatával végzett műveletek az "1. TÍPUS" beállítását feltételezve kerülnek ismertetésre.*

*A kétfajta Bázis képernyő közötti átkapcsolás részletes ismertetéséhez lásd a "Kijelző beállítás" a(z) 13-30 oldalon.*

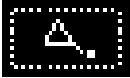
*Ha a gyári alapbeállítások módosításra kerülnek, a módosított beállításokat tartalmazó képernyőhöz tartozó fül folyamatos keretben jelenik meg.*

## A képernyőn megjelenő ikonok

Ikon	Leírás
	<p>Jelzi, hogy a készülék adatokat küld, a pillanatnyi üzemmódtól függetlenül</p>
	<p>Jelzi, hogy a készülék adatokat fogad, a pillanatnyi üzemmódtól függetlenül</p>
	<p>Jelzi, hogy hiba történt egy képstabilizáló művelet, egy nyomtatási művelet vagy egy szkennelési művelet közben Ezt az ikont megérintve, egy figyelmeztető kódot tartalmazó képernyő jelenik meg.</p>
	<p>Ha a figyelmeztető üzenet megjelenésénél bezárta a figyelmeztető képernyőt, érintse meg ezt a gombot a figyelmeztető képernyő újbóli előhívásához.</p>
	<p>Jelzi, hogy a papírtálcában nincs papír</p>
	<p>Jelzi, hogy a papírtálcában kevés a papír</p>
	<p>Jelzi, hogy "Fokozott biztonságú mód" "BE" értékre lett állítva</p>

### 3.2 A kezelőpanel dőlésszögének beállítása

A kezelőpanel három dőlésszög bármelyikébe állítható.

Állítsa a kezelőpanelt a kényelmes kezeléshez megfelelő szögbe.

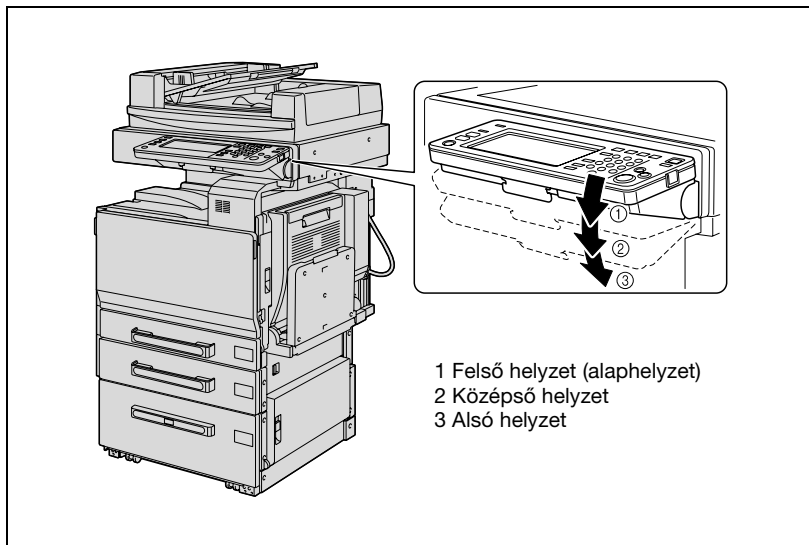

#### A kezelőpanel dőlésszögének beállítása

- 1 Húzza maga felé a kezelőpanel reteszelő karját, majd nyomja lefele a kezelőpanelt.



A kezelőpanel a középső helyzetben áll meg.

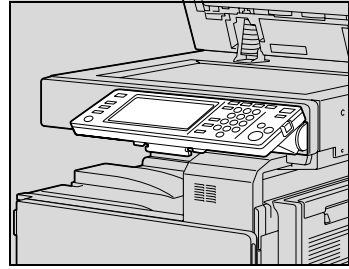

- 2 A kezelőpanel még meredekebb szögbe való beállításához, húzza maga felé a kezelőpanel reteszelő karját, majd nyomja lefele a kezelőpanelt.

A kezelőpanel az alsó helyzetben áll meg.

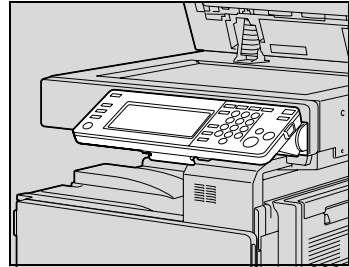

- 3 A kezelőpanel visszahozásához a felső helyzetbe, húzza maga felé a kezelőpanel reteszelő karját, majd húzza fel a kezelőpanelt.

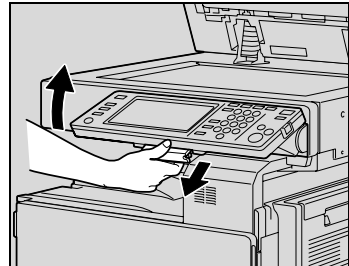

### 3.3 A fő- és a kiegészítő tápkapcsoló bekapcsolása

Ez a készülék két tápkapcsolóval rendelkezik: a főkapcsolóval és a [Tápfeszültség] (kiegészítő tápkapcsoló) gombbal.

#### A készülék bekapcsolása

A főkapcsoló a készülék valamennyi funkcióját be- illetve kikapcsolja. A főkapcsoló rendszerint bekapcsolt állapotban van.

A [Tápfeszültség] (kiegészítő tápkapcsoló) gomb a készülék műveleteinek be- és kikapcsolását végzi, például másolás, nyomtatás vagy szkennelés. Amikor a [Tápfeszültség] (kiegészítő tápkapcsoló) gomb kikapcsolt állapotban van, a készülék valamelyik energiatakarékos állapotba lép.

- 1 Nyissa ki a készülék elülső ajtaját, és állítsa a főkapcsolót [ I ] állásba.

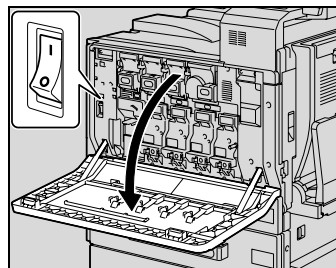

- 2 Csukja be az elülső ajtót.

- 3 Nyomja meg a [Tápfeszültség] (kiegészítő tápkapcsoló) gombot.  
Ellenőrizze az érintőmezős képernyő bekapcsolt állapotát.

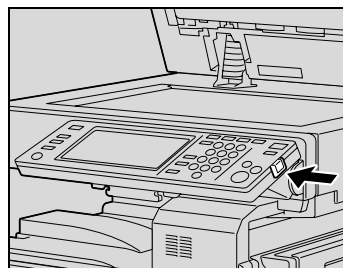



### **Bővebb információk**

*Amikor a kezelőpanel bekapcsolásra kerül a [Tápfeszültség] (kiegészítő tápkapcsoló) gomb lenyomásával, a [Start] gomb jelzője narancsszínrel világít és megjelenik a készülék indítását jelző képernyő.*

*Néhány másodperc múlva a "Felfűtés. Szkenelésre kész." megjelenik az érintőpanelen, és a [Start] gomb jelzője zöld színnel világít, jelezve, hogy egy feladat a várakozási sorba helyezhető.*

*Az alapértelmezett beállítások azok, amelyek a készülék bekapcsolása után azonnal kiválasztásra kerülnek (amikor a főkapcsolót "I" állásba kapcsolja), mielőtt még a kezelőpanelen vagy az érintőpanelen bármilyen beállítást végezne, és azok amelyek kiválasztásra kerülnek amikor az [Törlés] gomb lenyomásával a kezelőpanelen vagy az érintőpanelen végzett beállítások törlésre kerülnek. Az alapértelmezett beállítások módosíthatók. Részletesen, lásd "Alapbeállítás" a(z) 13-32 oldalon.*

*A gyári alapértelmezett beállítások azok az alapértelmezett beállítások, amelyek akkor kerülnek kiválasztásra, amikor a készülék kikerül a gyárból.*



### **Megjegyzés**

*Egy feladat bemelegedés közben is a várakozási sorba helyezhető a [Tápfeszültség] (kiegészítő tápkapcsoló) gomb lenyomása után. A részleteket illetően lásd: "Szkenelés a bemelegedés alatt" a(z) 3-33 oldalon.*

*Miután a készülék bemelegedett, a szkennelt kép kinyomtatásra kerül. A készülék bemelegedése mintegy 110 másodpercet vesz igénybe, normál szobahőmérsékleten (23°C), amikor a kezelőpanel a [Tápfeszültség] (kiegészítő tápkapcsoló) gomb lenyomásával került bekapcsolásra, a főkapcsoló bekapcsolása után.*

## Szkennelés a bemelegedés alatt

- 1 Nyomja meg a [Tápfeszültség] (kiegészítő tápkapcsoló) gombot.  
A [Start] gomb jelzője narancsszínnel kezd világítani.  
? Hogy lehet a készüléket bekapcsolni?  
→ A készülék bekapcsolásával kapcsolatos részletekért, lásd a "A készülék bekapcsolása" a(z) 3-31 oldalon.
- 2 Ellenőrizze, hogy a "Felfűtés. Szkennelésre kész." üzenet jelenik meg az érintőpanelen.

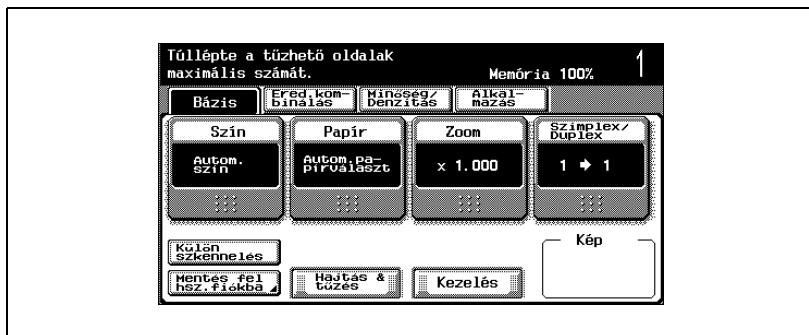

- A bemelegedés üzenet után a kijelzőn megjelenik a Bázis képernyő. A [Start] gomb jelzője zöld színnel kezd világítani.
- 3 Helyezze el a másolandó eredetit.  
? Hogy kell elhelyezni az eredetit?  
→ Az eredeti elhelyezésével kapcsolatos részleteket, lásd "Az eredeti bevitele" a(z) 4-9 oldalon.
  - 4 Adja meg a szükséges másolási beállításokat.
  - 5 A billentyűzet használatával, írja be a másolatok kívánt példányszámát.  
? Hogy lehet megadni a példányszámot?  
→ A példányszám megadását részletesen, lásd "Általános másolási művelet" a(z) 4-3 oldalon.
  - 6 Nyomja meg a [Start] gombot.  
Az eredeti szkennelésre kerül, és a feladat bekerül a várakozási sorba.
  - 7 Ellenőrizze, hogy az eredeti szkennelés befejeződött-e, majd helyezze be a következő eredetit.

- 8 Adja meg az új másolási beállításokat és a kívánt példányszámot, majd nyomja meg a [Start] gombot.
- Miután a készülék bemelegedése befejeződött, a feladatok automatikusan nyomtatásra kerülnek, a várakozási sorba kerülésük sorrendjének.
- ? Hogy lehet leállítani egy feladat nyomtatását?
- Nyomja meg a [Stop] gombot. Részletesen, lásd "A szkennelés/nyomtatás leállítása" a(z) 4-105 oldalon.



### **Bővebb információk**

*A készülék nyomtatás előtti bemelegedése alatt, miután az a [Tápfeszültség] (kiegészítő tápkapcsoló) gomb lenyomásával került bekapcsolásra, elvégezhetők a másolási beállítások és lehetőség van egy eredeti szkennelésére, egy másolási feladat lefoglalására. Miután a készülék bemelegedése befejeződött, a másolatok automatikusan nyomtatásra kerülnek.*

*A nyomtatás sorrendje módosítható, vagy lehetőség van feladatok törlésére, a Jelenlegi feladatok listából, a Feladatlista képernyőn. Részletesen, lásd "Feladatok kezelése (Feladatlista)" a(z) 12-3 oldalon.*

## A készülék kikapcsolása

- 1 Nyomja meg a [Tápfeszültség] (kiegészítő tápkapcsoló) gombot.
  - Ellenőrizze az érintőmezős képernyő kikapcsolt állapotát.
- 2 Nyissa ki a készülék elülső ajtaját.
- 3 Állítsa a főkapcsolót [O] állásba.

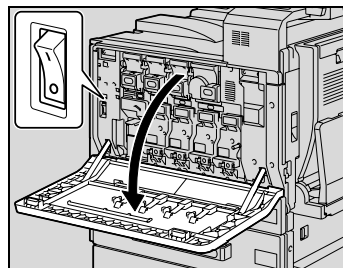

- 4 Csukja be az elülső ajtót.



...

### Emlékeztető

*Ha a főkapcsolót ki- majd ismét be kell kapcsolni, várjon legalább 10 másodpercet a bekapcsolás előtt. Ha nincs várakozási idő a ki- és a bekapcsolás között, előfordulhat, hogy a gép nem működik helyesen.*

*Ne kapcsolja ki a készüléket sem a főkapcsoló, sem a [Tápfeszültség] (kiegészítő tápkapcsoló) gomb használatával, miközben az másolást vagy nyomtatást végez, mert papírelakadást idézhet elő.*

*Ne kapcsolja ki a készüléket sem a főkapcsoló, sem a [Tápfeszültség] (kiegészítő tápkapcsoló) gomb használatával, miközben az szkennelést vagy adatátvitelt végez, mert az összes szkennelt vagy átvitt adat törlődik.*

*Ne kapcsolja ki a másológépet a főkapcsoló segítségével, ha egy feladat van a várakozási sorban vagy tárolt adat várakozik a nyomtatásra, mert a kikapcsolással törli a feladatokat.*



### Bővebb információk

*Amikor a készüléket a főkapcsoló és a [Tápfeszültség] (kiegészítő tápkapcsoló) gomb használatával kikapcsolja, az alábbi elemek kerülnek törlésre.*

*A nem programozott beállítások*

*A nyomtatási sorban várakozó feladatok*

### **A beállítások automatikus törlése (automatikus panel alapállapot)**

Ha az [Törlés] gomb nem kerül lenyomásra és egy meghatározott ideig a készülék nem végez egyetlen műveletet sem, a nem programozott beállítások, mint például a példányszám, törlésre kerül és visszaállnak az alapértelmezett értékre.

Ez az automatikus panel alapállapot művelet.

Gyári alapértelmezett beállításaként, az automatikus panel alapállapot 1 perc után kerül végrehajtásra.



#### **Bővebb információk**

*Az, hogy az automatikus panel alapállapot végrehajtásra kerüljön-e, valamint a végrehajtása előtti időtartam, beállítható a Segédfunkciók módban. Részletesen, lásd "Rendszer beállítása" a(z) 13-39 oldalon.*

*Az, hogy az automatikus panel alapállapot végrehajtásra kerüljön-e a felhasználó váltásakor, beállítható a Segédfunkciók módban. Részletesen, lásd "Rendszer beállítása" a(z) 13-39 oldalon.*

### **A mód képernyő automatikus törlése (automatikus rendszer alapállapot)**

Ha egy meghatározott ideig nem kerül művelet végrehajtásra, a képernyő automatikusan az elsőbbséget élvező módra vált.

Ez az automatikus rendszer alapállapot művelet.

Gyári alapbeállításaként, a Másolás mód képernyője kerül kijelzésre, 1 perc után.



#### **Bővebb információk**

*Az automatikus rendszer alapállapot végrehajtása után megjelenő mód a Segédfunkciók módban módosítható. Részletesen, lásd "Rendszer beállítása" a(z) 13-39 oldalon.*

### **Automatikus energiatakarékosság (alacsony fogyasztású üzemmód)**

Ha egy meghatározott ideig nem kerül művelet végrehajtásra, az érintőpanel kikapcsol és a készülék automatikusan egy energiatakarékos módba vált.

Ez az Alacsony fogyasztású üzemmód.

A készülék Alacsony fogyasztású üzemmódban is képes feladatok fogadására.

Gyári alapbeállításként, a készülék 15 perc után lép Alacsony fogyasztású üzemmódba.

Kilépés az Alacsony fogyasztású üzemmódból

- 1** Nyomja meg az [Készenlét] gombot.
- 2** A készülék a felmelegedés alatt is képes a feladatok fogadására.
  - A készülék bemelegedése után (30 másodpercen belül, normál szobahőmérsékleten (23°C)) az érintőpanel visszakapcsol és a készülék készen áll a nyomtatásra.



#### **Megjegyzés**

*Gyári alapbeállításként, az [Készenlét] gomb lenyomásával a készülék Alacsony fogyasztású üzemmódba áll. A Felügyeleti módban végzett beállítások segítségével elérhető, hogy a készülék Nyugalmi állapotba álljon. Részletesen, lásd "Rendszer beállítása" a(z) 13-39 oldalon.*

*Az Alacsony fogyasztású üzemmód szintén megszüntethető bármelyik gomb lenyomásával a kezelőpanelen vagy az érintőpanel megérintésével.*



#### **Bővebb információk**

*Az Alacsony fogyasztású üzemmódba lépés előtti időtartam módosítható. Részletesen, lásd "Rendszer beállítása" a(z) 13-27 oldalon, oldal 13-39.*

### Automatikus energiatakarékosság (nyugalmi állapot)

Ha egy meghatározott ideig nem kerül művelet végrehajtásra, a készülék automatikusan egy energiatakarékos módba vált.

Bár a Nyugalmi állapotban jelentősebb az energiatakarékosság, mint az Alacsony fogyasztású üzemmódban, a Nyugalmi állapotból való kilépés után a készüléknek be kell melegednie a nyomtatás megkezdéséhez, ennél fogva több előkészületi időt igényel, mint az Alacsony fogyasztású üzemmód.

Gyári alapbeállításként, a készülék 30 perc után lép Nyugalmi állapotba.

Kilépés a Nyugalmi állapotból

- 1 Nyomja meg az [Készenlét] gombot.
- 2 A készülék a felmelegedés alatt is képes a feladatok fogadására.
  - A készülék bemelegedése után (110 másodpercen belül, normál szobahőmérsékleten (23°C)), az érintőpanel visszakapcsol és a készülék készen áll a nyomtatásra.



#### Megjegyzés

*A Nyugalmi állapot szintén megszüntethető bármelyik gomb lenyomásával a kezelőpanelen vagy az érintőpanel megérintésével.*



#### Bővebb információk

*Gyári alapbeállításként, a készülék Alacsony fogyasztású üzemmódba áll, ha 15 percig nem kerül egy művelet sem végrehajtásra, majd 30 perc után Nyugalmi állapotba áll.*

*A Nyugalmi állapotba lépés előtti időtartam módosítható. Részletesen, lásd "Rendszer beállítása" a(z) 13-27 oldalon, oldal 13-39.*

### Kézi energiatakarékosság

A készülék kézzel beállítható valamelyik energiatakarékos módba.

- Nyomja meg a [Készenlét] gombot (vagy a [Tápfeszültség] (kiegészítő tápkapcsoló) gombot).
  - Gyári alapbeállításként, a készülék Alacsony fogyasztású üzemmódba áll.



#### Bővebb információk

*Az, hogy az [Készenlét] gomb lenyomása után a készülék Alacsony fogyasztású üzemmódba vagy Nyugalmi állapotba áll, a Felügyeleti módban állítható be. Részletesen, lásd "Rendszer beállítása" a(z) 13-39 oldalon.*

### A készülék automatikus be- és kikapcsolása (heti időzítés)

Beállítható, hogy a készülék automatikusan Nyugalmi állapotba álljon a felügyelő által meghatározott használati korlátozások időzítése alapján.

Ez a heti időzítés.

A készülék használatához a heti időbeosztás működése alatt, kövesse az alábbi eljárást.

1 Nyomja meg az [Készlet] gombot.

? Hogy lehet beállítani a heti időbeosztást?

→ A heti időbeosztással kapcsolatos részletekért, lásd "Rendszer beállítása" a(z) 13-39 oldalon.



2 Írja be a hivatali időn kívül érvényes jelszót (8 számjegyig).



? Hogy határozható meg a hivatali időn kívüli jelszó?

→ A hivatali időn kívüli jelszó meghatározásának részletes ismertetését, lásd "Rendszer beállítása" a(z) 13-39 oldalon.

3 Érintse meg az [OK] gombot.

Megjelenik a "A hozzáférést a heti időbeosztás korlátozta. Adja meg a Hibernálás módba való belépést megelőző időtartamot." üzenet az érintőpanelen.

- 4 A billentyűzet használatával, adja meg az időtartam hosszát, amely után a készülék ismét Nyugalmi állapotba lép.

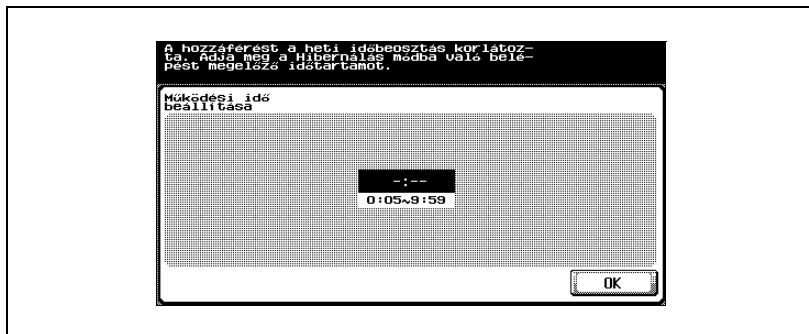

Adjon meg egy időtartamot 5 perc és 9 óra 59 perc között.

? Hogy írható be egyjegyű szám?

→ Előbb írjon be egy "0"-t. 5 percnél kisebb érték beírása esetén, a beállítás 5 perc lesz. Emellett, nem állítható be 60 vagy nagyobb percérték.

- 5 Érintse meg az [OK] gombot.

Az érintőpanelen megjelenik a "Másolásra kész." üzenet.



### Megjegyzés

*Gyári alapbeállításként a heti időbeosztás nincs beállítva.*

*Ha a kiegészítő tápkapcsoló gomb megnyomásakor megjelenik a "A hozzáférést a heti időbeosztás korlátozta. Adja meg a Hibernálás módba való belépést megelőző időtartamot." vagy "A hozzáférést a heti időbeosztás korlátozta. Az időbeosztás kikapcsolásához adja meg a jelszavát." üzenet jelenik meg a [Tápfeszültség] (kiegészítő tápkapcsoló) gomb megnyomása után, akkor a heti időbeosztás bekapcsolt állapotban van.*

**Bővebb információk**

*A beállított idő alatt, a másolási műveletek a megszokott módon végezhetők.*

*A Felügyeleti módban megjelenített Hivatali időn kívüli jelszó képernyőn beállítható, hogy a készüléken ne jelenjen meg a hivatali időn kívüli jelszót kérő képernyő ne jelenjen meg.*

*A "Hivatali időn kívüli jelszó" paraméter alapértelmezett beállítása "KI" (a képernyő nem jelenik meg).*

### Az egyes felhasználók géphasználatának ellenőrzése (Felhasználó hitelesítés)

Ha a gép felügyelője beállította a felhasználó hitelesítést, a gépet csak regisztrált felhasználók használhatják.

- ✓ Amikor a felhasználó hitelesítés beállításra került, csak a meghatározott számlák jelszavait megadó felhasználók használhatják a készüléket.
- ✓ A számlájához tartozó jelszót a készülék felügyelőjétől kérje.
- ✓ Összesen 1000 felhasználó és számla rögzíthető.

1 Érintse meg a [Felh.név] gombot.

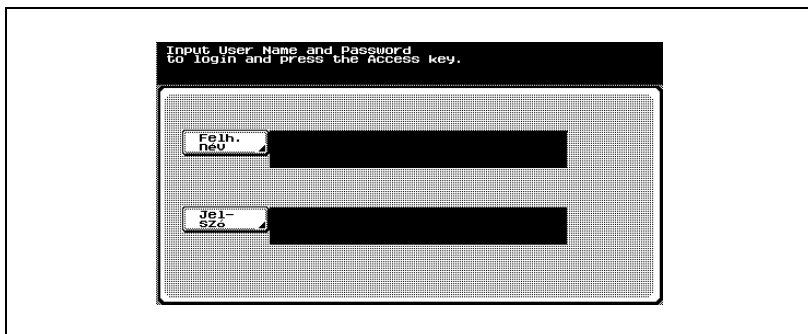

- Ha a "Fokozott biztonságú mód" "BE" értékre lett állítva, a [Nyilvános felh. belép.] és a [Lista] gomb nem jelenik meg.

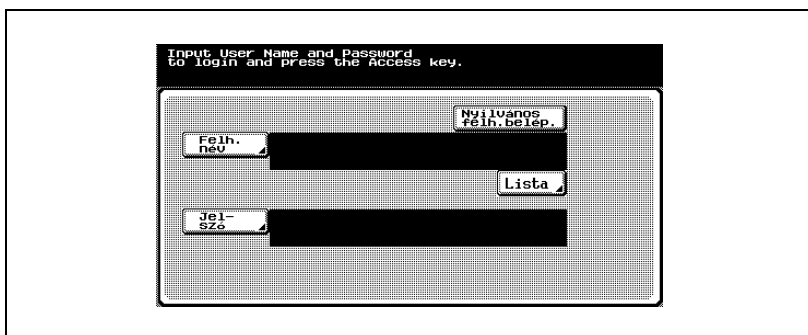

- Ha a külső szerveren történő hitelesítéshez az "Aktív könyvtár" került kiválasztásra, a [Domain név] mezőben az alapértelmezett szerver neve jelenik meg. A [Domain név] gomb megérintésére megjelenik az "Aktív könyvtár" regisztrált szerverek listája, amelyből válassza ki a kívánt szervert. A külső szerver használatának beállításával kapcsolatos részleteket, lásd "Egy hitelesítési módszer kiválasztása" a(z) 13-101 oldalon.

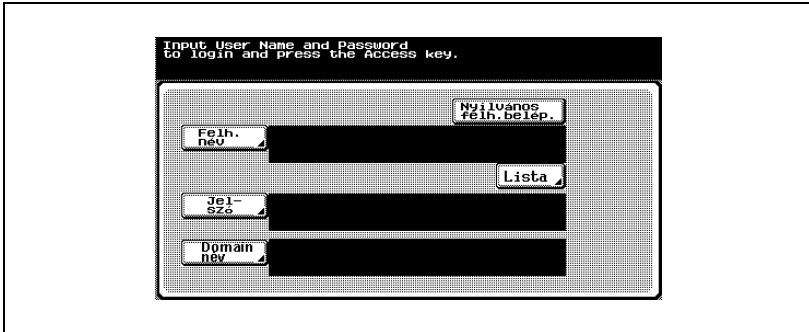

- 2 Írja be a felhasználónevet, majd érintse meg az [OK] gombot.

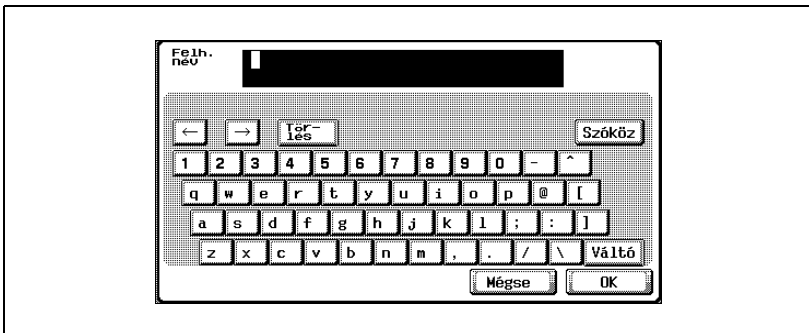

- 3 Érintse meg a [Jelszó] gombot.

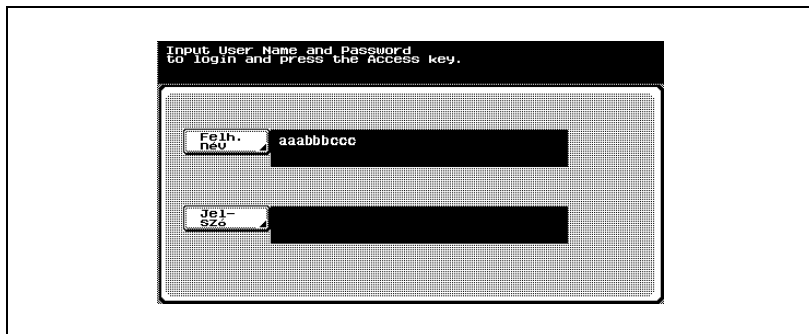

- 4 Írja be a jelszót, majd érintse meg az [OK] gombot.

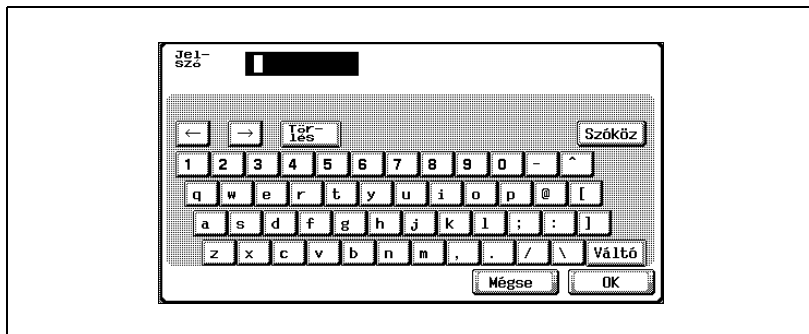

- 5 Nyomja meg a [Belépés] gombot.  
Megjelenik a Bázis képernyő.



- 6 Készítse el a másolatokat a kívánt beállításokkal.

- 7 Ha befejezte a másolást, nyomja meg a [Belépés] gombot.  
Megjelenik a kilépés jóváhagyását kérő üzenet.

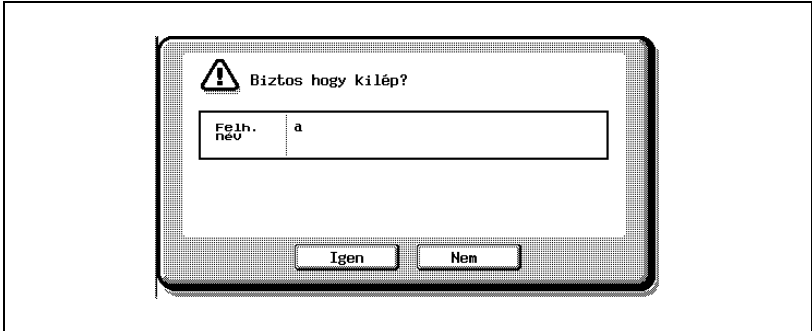

- 8 Érintse meg az [Igen] gombot.  
Ismét megjelenik a Felhasználói hitelesítés képernyő.



#### **Bővebb információk**

*A felhasználó hitelesítéssel kapcsolatos részleteket, lásd "Felhasználó hitelesítés/Számlakövetés" a(z) 13-52 oldalon.*



### **Megjegyzés**

*A felhasználó hitelesítés beállításai együtt használhatók a számlakövetés beállításával. Ha a "Felhasználó hitelesítés & számlaköv. szinkroniz." paraméter beállítása "Szinkronizál", fejezze be a felhasználó hitelesítést, majd jelentkezzen be a számlakövetés beviteli képernyőjén.*

*A felhasználó hitelesítés beállításait a Felhasználó hitelesítés beállításai paraméterek segítségével lehet elvégezni, Felügyeleti módban, amely a Segédfunkciók módból elérhető. A beállításokat a készülék felügyelőjének kell elvégezni.*

*Megjeleníthető a felhasználónevek listája, és a kívánt felhasználónév kiválasztható a listáról. Érintse meg a [Lista] gombot, majd érintse meg a kívánt névhez tartozó gombot a kiválasztáshoz, majd érintse meg az [OK] gombot.*

*A készülékhez felhasználónévvel és jelszóval nem rendelkező felhasználók a [Nyilvános felh.belép.] mezőt érintsék meg, a készülék használatához. A nyilvános felhasználó beállításával kapcsolatos részleteket, lásd "Egy hitelesítési módszer kiválasztása" a(z) 13-101 oldalon és "Nyilvános felhasználók hitelesítése" a(z) 13-110 oldalon.*

*A számlakövetés alkalmazása esetén, megjelenik a számlakövetés képernyő. Azonban, ha a "Felhasználó hitelesítés & számlaköv. szinkroniz." beállítása "Szinkronizál", a számlakövetés képernyő nem jelenik meg, ha a felhasználók és a számlák szinkronban vannak.*

### Az egyes számlák géphasználatának ellenőrzése (Számlakövetés)

Ha a felügyelő beállította a számlakövetést, csak a rögzített számlák felhasználói használhatják a készüléket. Ezen felül nyomon követhető az egyes felhasználók által végzett nyomtatások száma.

Ez a számlakövetés.

- ✓ Amikor a számlakövetés beállításra került, csak a meghatározott számlák jelszavait megadó felhasználók használhatják a készüléket.
- ✓ A számlájához tartozó jelszót a készülék felügyelőjétől kérje.
- ✓ Összesen 1000 felhasználó és számla rögzíthető.

1 Érintse meg a [Számle név] gombot.

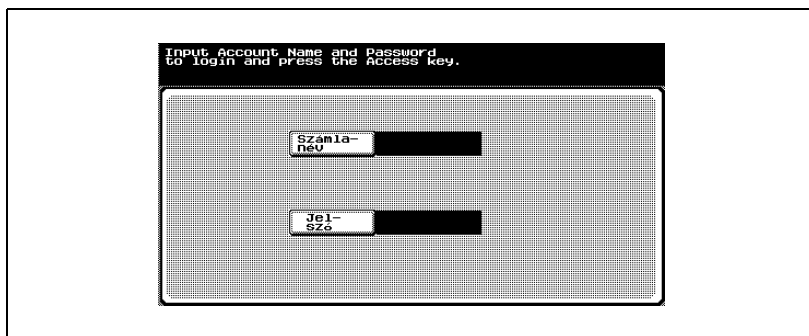

- Ha a Felügyeleti mód beállításában a "Csak jelszó" került beállításra, érintse meg a [Bead] gombot, majd folytassa a 4. lépéssel.

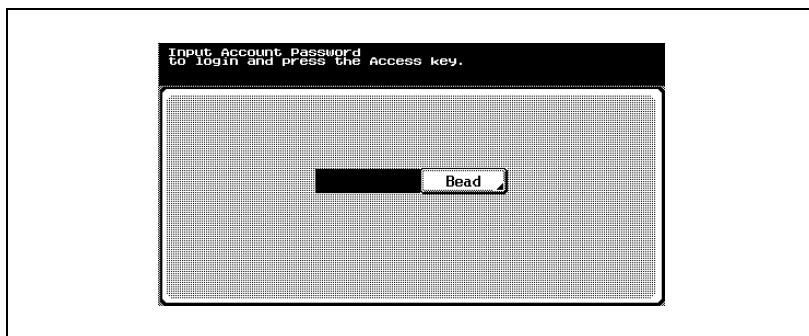

- 2 Írja be a számlanevet, majd érintse meg az [OK] gombot.

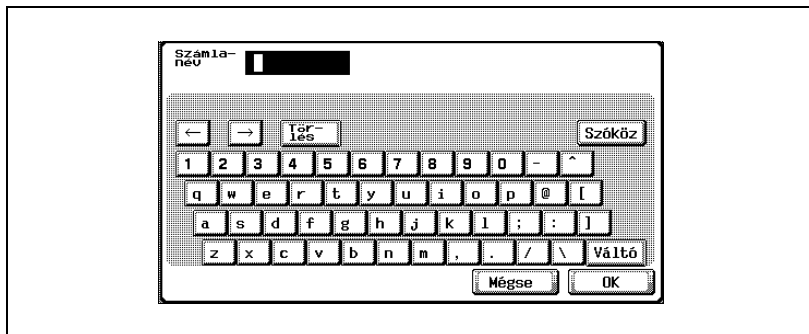

- 3 Érintse meg a [Jelszó] gombot.

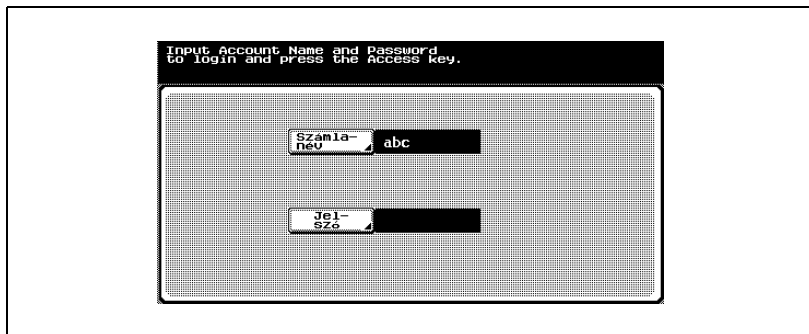

- 4 Írja be a jelszót, majd érintse meg az [OK] gombot.

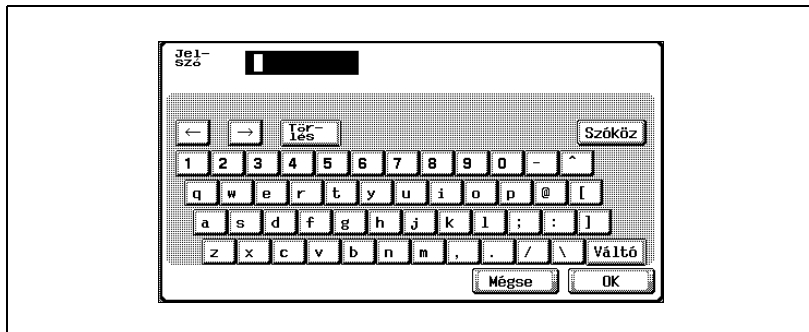

- 5 Nyomja meg a [Belépés] gombot.  
Megjelenik a Bázis képernyő.



- 6 Készítse el a másolatokat a kívánt beállításokkal.
- 7 Ha befejezte a másolást, nyomja meg a [Belépés] gombot.  
Megjelenik a kilépés jóváhagyását kérő üzenet.

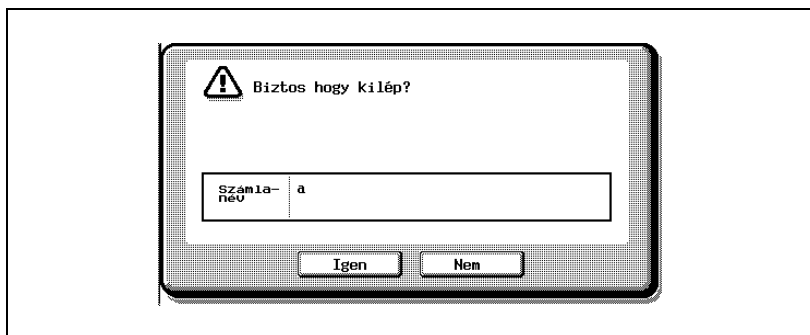

- 8 Érintse meg az [Igen] gombot.  
Ismét megjelenik a Számlakövetés regisztráció képernyő.



### Bővebb információk

*Ha a Felügyeleti mód általános beállításában a "Számlakövetés beviteli módszer" a "Csak jelszó" értékre lett állítva, a belépés csak a jelszó beírásával is elvégezhető. Részletesen, lásd "Felhasználó hitelesítés/Számlakövetés" a(z) 13-52 oldalon.*

*A számlák kezelését a Felhasználó hitelesítés beállítása és Számlakövetés funkciók segítségével lehet elvégezni a Felügyeleti módban, amely a Segédfunkciók módból elérhető. A beállításokat a készülék felügyelőjének kell elvégezni.*

*A számlakövetéssel kapcsolatos részleteket, lásd "Felhasználó hitelesítés/Számlakövetés" a(z) 13-52 oldalon.*

### 3.4 A papír betöltése az 1. tálcába

#### A papír betöltése (1. tálca)

- 1 Húzza ki az 1. tálcát.
- 2 Nyomja le a papíremelő lemezt, hogy az alsó helyzetben rögzítődjön.

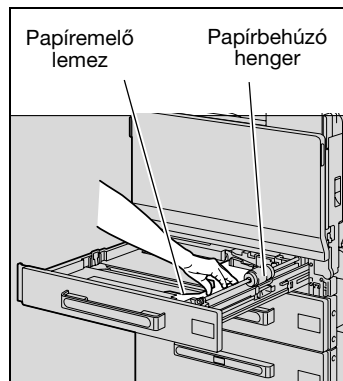

- 3 Csúsztassa az oldalvezetőket a betöltött papír méretének megfelelő helyre.

? Hogyan lehet nem szabványos méretű papírt betölteni?

→ Előbb töltsse be a papírt, majd az oldalvezetőket igazítsa a betöltött papír méretéhez.

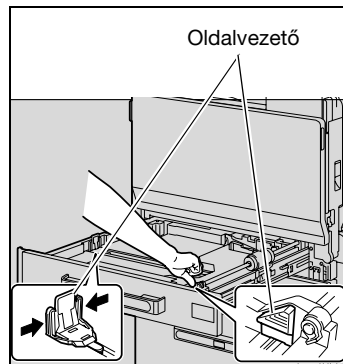

- 4 Az A3 formátumnál nagyobb papírok esetén, a kifutóél-vezetőket az ábrán látható módon állítsa be.

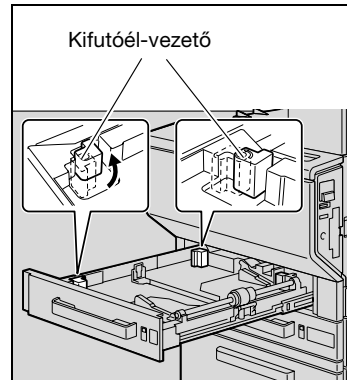

- 5 Olyan módon helyezze a papírt a tálcába, hogy a nyomtatási felület (az a felület, amelyik felül volt, amikor a papírt kicsomagolta) felfelé nézzen.

- A fejléces papírokat a nyomtatandó felükkel lefelé töltsse be.

? Hogyan kell betölteni a felcsavarodott papírt?

→ Betöltés előtt simítsa ki a papírt.

? Hány papírlapot vagy más nyomathordozót lehet betölteni?

→ Legfeljebb 250 normál papírlap tölthető be. Legfeljebb 20 vastag papírlap, írásvetítő fólia, levelezőlap, címke-ív vagy boríték tölthető be.

→ Ne töltsön a fiókba annyi normál papírt, hogy a köteg felső széle magasabban legyen, mint a ▼ jel.

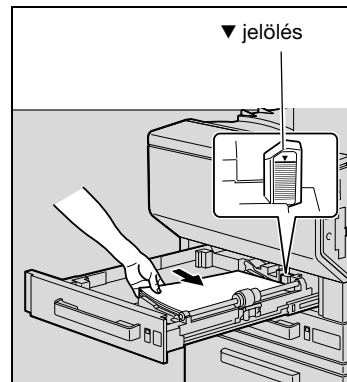

- 6 Zárja be az 1. tálcát.

- Borítékok betöltése esetén folytassa a 7. lépéssel.

- 7 Húzza fel a felső jobb oldali ajtó nyitó karját, és ezután nyissa ki a felső jobb oldali ajtót.

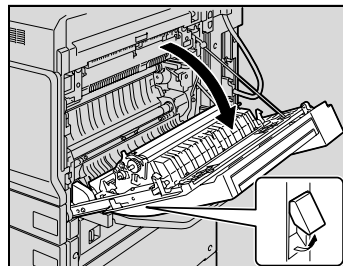

- 8 Nyomja fel a fixálóegység fedelét.

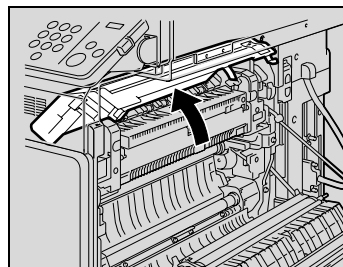

- 9 Nyomja le az M2 bal és jobb reteszoldó fogantyúkat  helyzetbe.

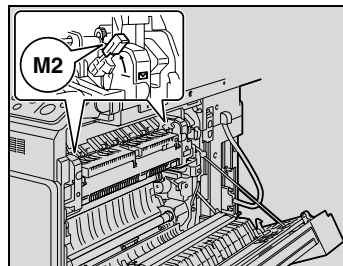

- 10 Zárja a fixálóegység fedelét.

- 11 Csukja be a felső jobb oldali ajtót.

- Borítékok nyomtatása után állítsa vissza az M2 jobb reteszoldó fogantyúkat középhelyzetükbe.



### Bővebb információk

*Ha az A3 formátumot meghaladó papírt tölt az 1. tálcába, a szélesség legfeljebb 311,1 mm, a hosszúság pedig legfeljebb 457,2 mm lehet.*

*Az 1. tálcába betöltött papír méretének beállítását részletesen lásd "A papírformátum meghatározása (beállított papírformátum)" a(z) 8-12 oldalon.*

*Speciális papír betöltése esetén, végezze el a papírfajta beállítását. Részletesen, lásd "Speciális papír beállítása" a(z) 8-25 oldalon.*



### Emlékeztető

*Figyeljen oda, hogy ne érintse meg kézzel a papírbehúzó görgőt.*

*Ha az oldalvezetőket nem megfelelően illeszti a papírhoz, a papír mérete helytelenül kerül érzékelésre. Gondoskodjon róla, hogy az oldalvezetőket megfelelően illessze a betöltött papírhoz.*

*Mielőtt borítékokat töltene be, nyomja le a borítékokat, hogy meggyőződjön arról, hogy az összes levegőt kinyomta-e, és a hajtások és fülek rendesen simulnak-e, ellenkező esetben a borítékok összegyűrődhetnek vagy elakadhatnak.*

*Borítékok betöltése esetén,  tájolással töltsse be azokat, a hajtással lefele, ahogy az ábrán látható. Ha a borítékokat a hajtással felfele tölti be, papírelakadást idézhet elő. A boríték hajtásoldalára nem lehet nyomtatni.*

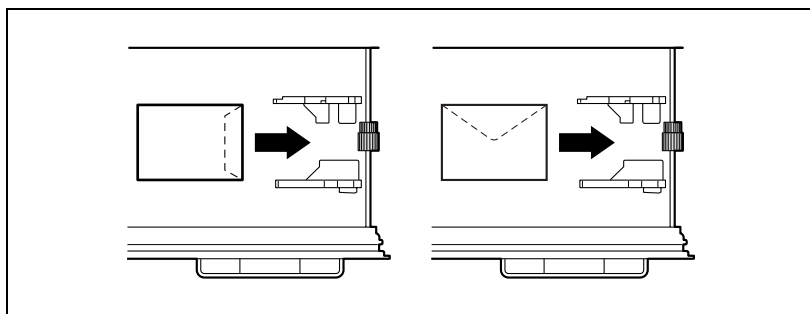

*Írásvetítő fóliák betöltése esetén, azokat ▣ tájolással töltsse be, ahogy az ábrán látható. Ne töltsön be írásvetítő fóliákat □ tájolással.*

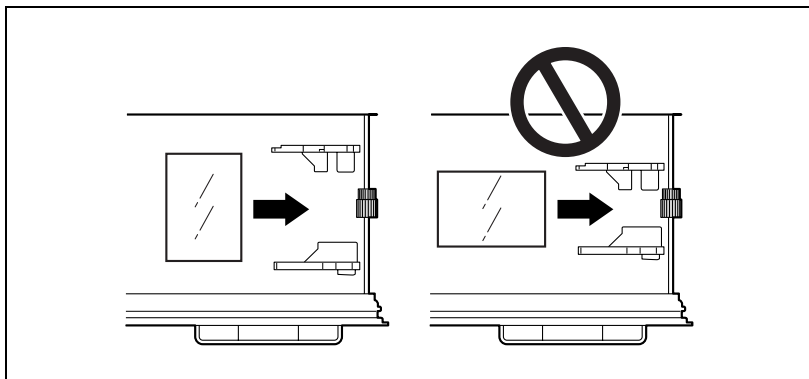

*Levelezőlapok betöltése esetén, azokat □ tájolással töltsse be, ahogy az ábrán látható. Ne töltsön be levelezőlapokat ▣ tájolással.*

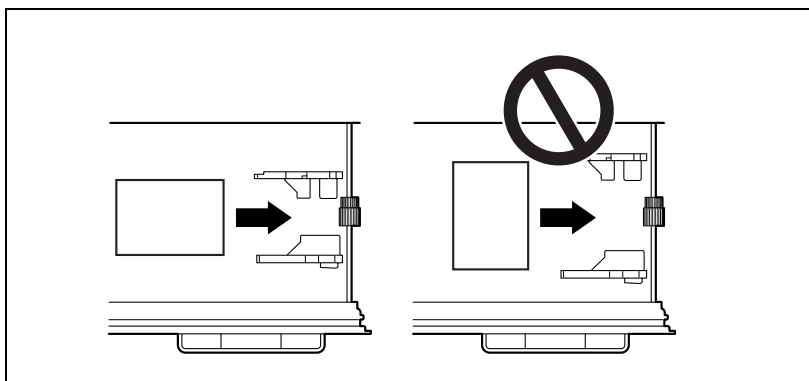

*Gondoskodjon róla, hogy a fejléces papírokat a nyomtatandó felükkel lefelé töltsse be.*

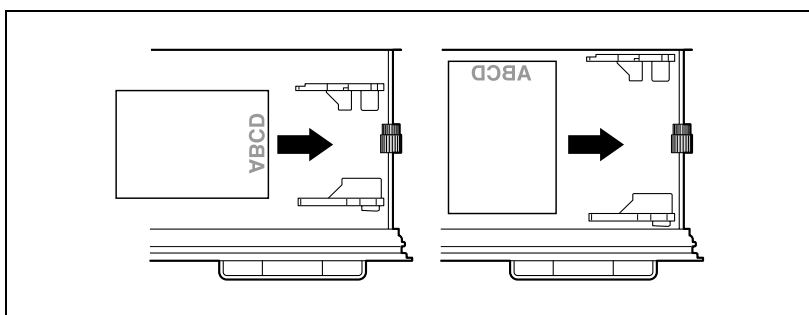

## 3.5 Papír betöltése a 2., 3. vagy 4. tálcába

### Papír betöltése (2., 3. vagy 4. tálca)

- 1 Húzza ki a papírtartó tálcát.
- 2 Csúsztassa az oldalvezetőket a betöltött papír méretének megfelelő helyre.

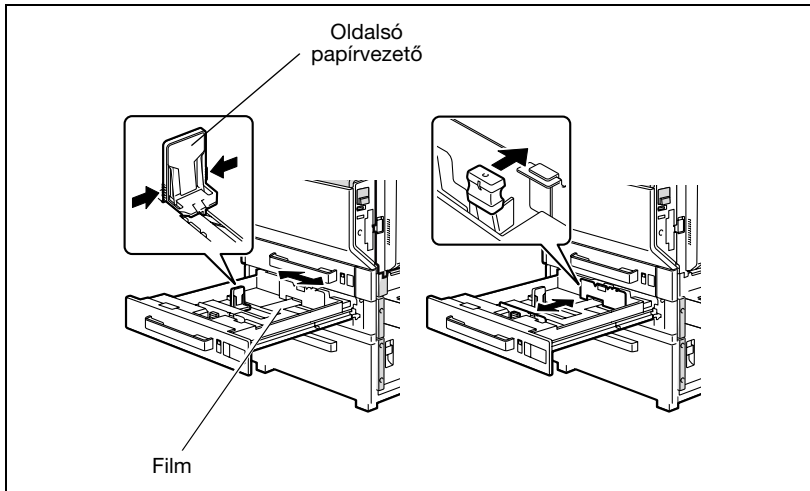

- 3 Olyan módon helyezze a papírt a tálcába, hogy a nyomtatási felület (az a felület, amelyik felül volt, amikor a papírt kicsomagolta) felfelé nézzen.

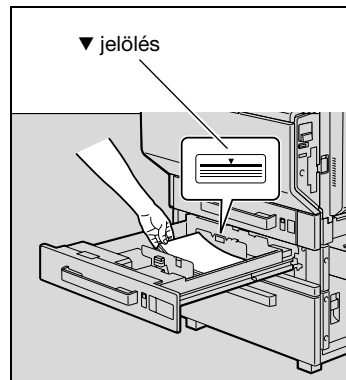

- A fejléces papírokat a nyomtatandó felükkel lefelé töltsse be.

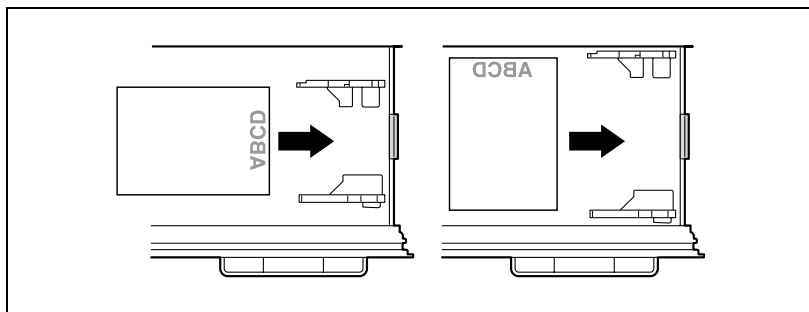

? Hogyan kell betölteni a felcsavarodott papírt?

→ Betöltés előtt simítsa ki a papírt.

? Hány papírlap tölthető be?

→ Legfeljebb 500 normál papírlap tölthető be. Emellett, legfeljebb 150 vastag papírlap tölthető be.

→ Ne töltsön a fiókba annyi normál papírt, hogy a köteg felső széle magasabban legyen, mint a ▼ jel.

#### 4 Tolja be a papírtálcát.



##### **Emlékeztető**

*Ha az oldalvezetőket nem megfelelően illeszti a papírhoz, a papír mérete helytelenül kerül érzékelésre. Gondoskodjon róla, hogy az oldalvezetőket megfelelően illessze a betöltött papírhoz.*

*A 2., 3. és 4. tálcába betölthető papírokkal kapcsolatban lásd: "Másolópapír/Eredeti dokumentumok" a(z) 8-3 oldalon.*

*Legyen óvatos, hogy ne érintse meg a filmet.*



##### **Megjegyzés**

*Ha írásvetítő fóliákra vagy borítékokra nyomtat, használja a kézitálcát vagy az 1. tálcát.*

## 3.6 Papír betöltése a nagykapacitású tálcába

### Papír betöltése (NKT)

- ✓ Ha a [Tápfeszültség] (kiegészítő tápkapcsoló) gomb kikapcsolt állapotban van, még bekapcsolt főkapcsoló esetén is, az NKT-t nem lehet kihúzni, még a tálcanyitó gomb lenyomásával sem. Győződjön meg róla, hogy a készülék a [Tápfeszültség] (kiegészítő tápkapcsoló) gomb segítségével lett kikapcsolva.

- 1 Nyomja meg a tálcanyitó gombot.

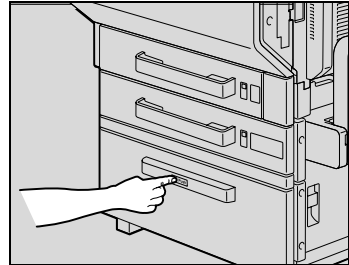

- 2 Húzza ki az NKT-t.

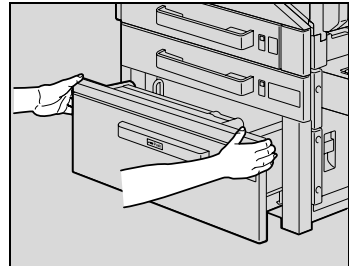

- 3 Helyezze a papírt az NKT jobb oldalába úgy, hogy a nyomtatási felület (az a felület, amelyik felül volt, amikor a papírt kicsomagolta) felfelé nézzen.

- ? Hogyan kell betölteni a felcsavarodott papírt?
- Betöltés előtt simítsa ki a papírt.

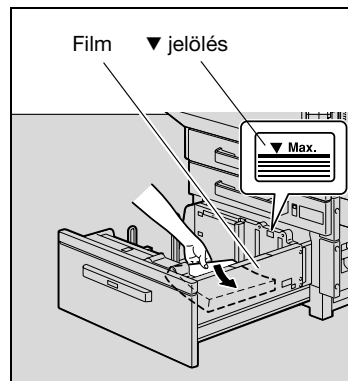

- 4 Helyezze a papírt az NKT bal oldalába úgy, hogy a nyomtatási felület (az a felület, amelyik felül volt, amikor a papírt kicsomagolta) felfelé nézzen.

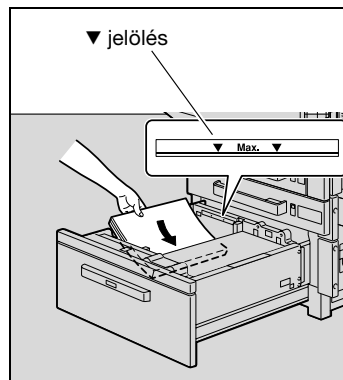

- A fejléces papírokat a nyomtatandó felükkel lefelé töltsse be.

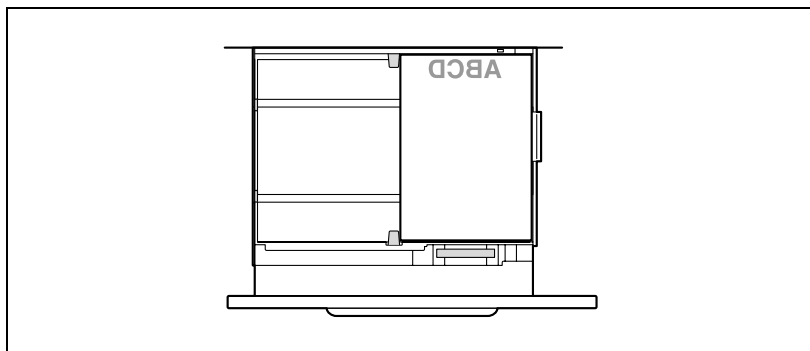

- 5 Zárja be az NKT-t.



#### **Emlékeztető**

*Legyen óvatos, hogy ne érintse meg a filmet.*

*Ne töltsön a fiókba annyi papírt, hogy a köteg felső széle magasabban legyen, mint a ▼ jel.*

*A papír betöltését az nagykapacitású tálcába, részletesen lásd "Másolópapír/Eredeti dokumentumok" a(z) 8-3 oldalon.*

**Megjegyzés**

*Ha a készülék Alacsony fogyasztású üzemmódban vagy Nyugalmi állapotban van, az NKT-t nem lehet kihúzni, még a tálcanyitó gomb lenyomásával sem. Gondoskodjon róla, hogy előbb lépjen ki az Alacsony fogyasztású üzemmódból vagy a Nyugalmi állapotból.*

### 3.7 A papír betöltése a kézitálcába

Ha egy olyan papírra kíván másolatokat készíteni, amelyek egyik tálcába sem kerültek betöltésre, vagy vastag papírra, levelezőlapra, borítékra, írásvetítő fóliára vagy címke-ívre kíván másolni, ezeket a kézitálcán keresztül lehet betölteni.

#### Papír betöltése (kézitálcá)

- 1 Nyissa ki a kézitálcát.
  - Nagyméretű papír használata esetén húzza ki a tálcabővítőt.

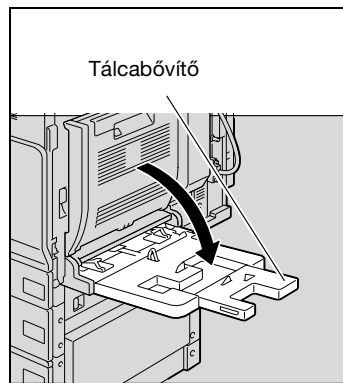

- 2 A nyomtatási oldalával lefele, csúsztassa a papírt ütközésig a papíradagoló részbe.

- 3 Csúsztassa az oldalvezetőket a betöltendő papír méretének megfelelő helyre.

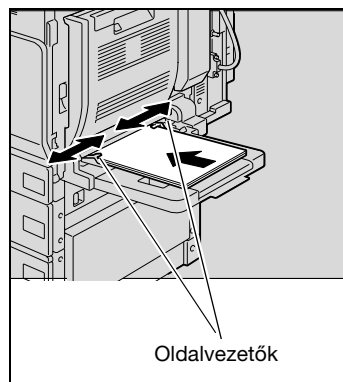



#### 4 Válassza ki a papírtípust.



- Ha fejléces papírra, színes papírra vagy borítékokra nyomtat, érintse meg a [  ] gombot, majd válassza ki a papírfajtát.



- Ha az "A6 Card " van kijelölve, a papírfajta automatikusan "Vastag 2"-re áll át.
  - Borítékok betöltése esetén folytassa az 5. lépéssel.
  - A nem szabványos méretű papírhoz szükséges beállítás kiválasztásának részletes ismertetését lásd: "Nem szabványos papírformátum meghatározása (Egyedi formátum beállítások)" a(z) 8-15 oldalon.
  - A széles papírhoz szükséges beállítás kiválasztásának részletes ismertetését lásd: "Túlméretes papír beállításának megadása (Túlméretes papír beállítások)" a(z) 8-22 oldalon.
  - A speciális papírok ismertetéséért részletesen lásd a "Speciális papír" a(z) 8-6 oldalon.
-  Mi a teendő ha a levelezőlaptól eltérő nyomathordozó került behelyezésre?  
 → Válassza ki a megfelelő papírtípust.

- ? Milyen papírfajtát kell kiválasztani címke-ívek betöltése esetén?  
→ Válassza a "Vastag 1" beállítást.

- 5 Húzza fel a felső jobb oldali ajtó nyitó karját, és ezután nyissa ki a felső jobb oldali ajtót.

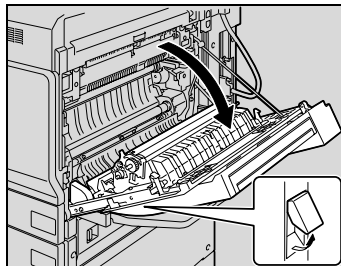

- 6 Nyomja fel a fixálóegység fedelét.

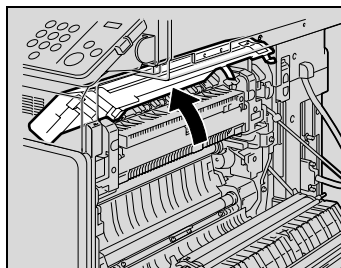

- 7 Nyomja le az M2 bal és jobb reteszoldó fogantyúkat  helyzetbe.

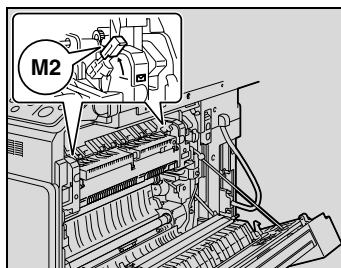

- 8 Zárja a fixálóegység fedelét.

- 9 Csukja be a felső jobb oldali ajtót.

**Emlékeztető**

*Borítékokra történt nyomtatás után állítsa vissza az M2 bal és jobb reteszoldó fogantyúkat középső helyzetükbe, ellenkező esetben normál papírra történő nyomtatáskor romolhat a kép minősége.*



*Ne tegyen be annyi lapot, hogy a köteg teteje magasabban legyen mint a ▲ jel.*

*A papírvezetőket illessze szorosan a papír széleihez.*

*Levezelőlapok betöltése esetén, azokat □ tájolással töltsse be, ahogy az ábrán látható. Ne töltsön be levezelőlapokat ▣ tájolással.*

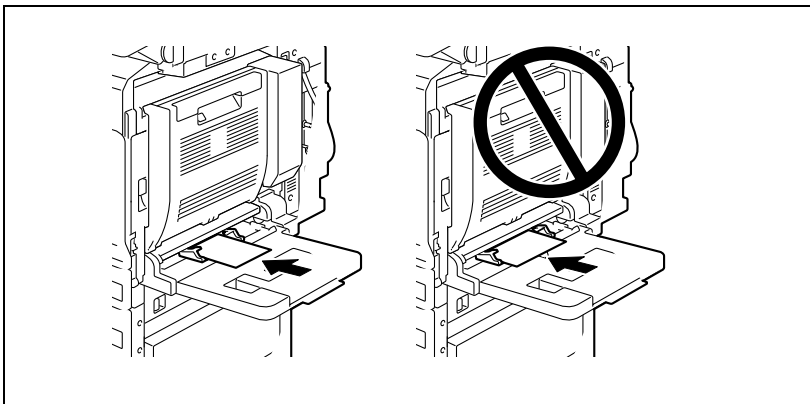
*A többlapos kézitálcába egyszerre legfeljebb 20 levezelőlapot helyezhet.*



*Írásvetítő fóliák betöltése esetén, azokat  tájolással töltsse be, ahogy az ábrán látható. Ne töltsön be írásvetítő fóliákat  tájolással.*

*A többlapos kézitálcába egyszerre legfeljebb 20 írásvetítő fóliát helyezhet.*

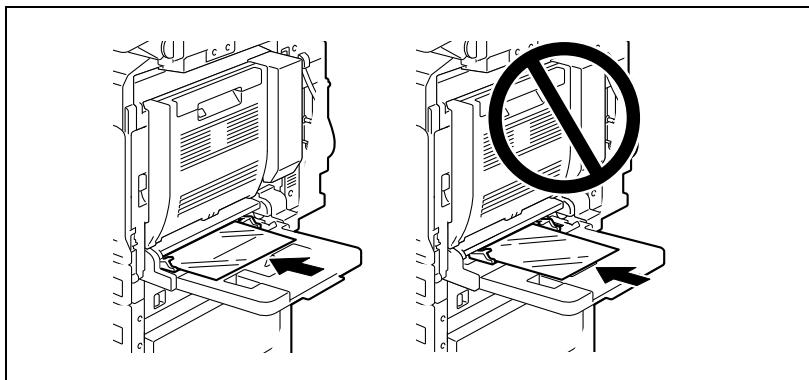



*Mielőtt borítékokat töltené be, nyomja le a borítékokat, hogy meggyőződjön arról, hogy az összes levegőt kinyomta-e, és a hajtások és fűlek rendszeren simulnak-e, ellenkező esetben a borítékok összegyűrődhetnek vagy elakadhatnak.*

*Ha borítékot tölt be, a hajtással felfele helyezze be, ahogy az ábrán látható. Ha a borítékot a hajtással lefele tölti be, papírelakadást idézhet elő. A boríték hajtásoldalára nem lehet nyomtatni.*

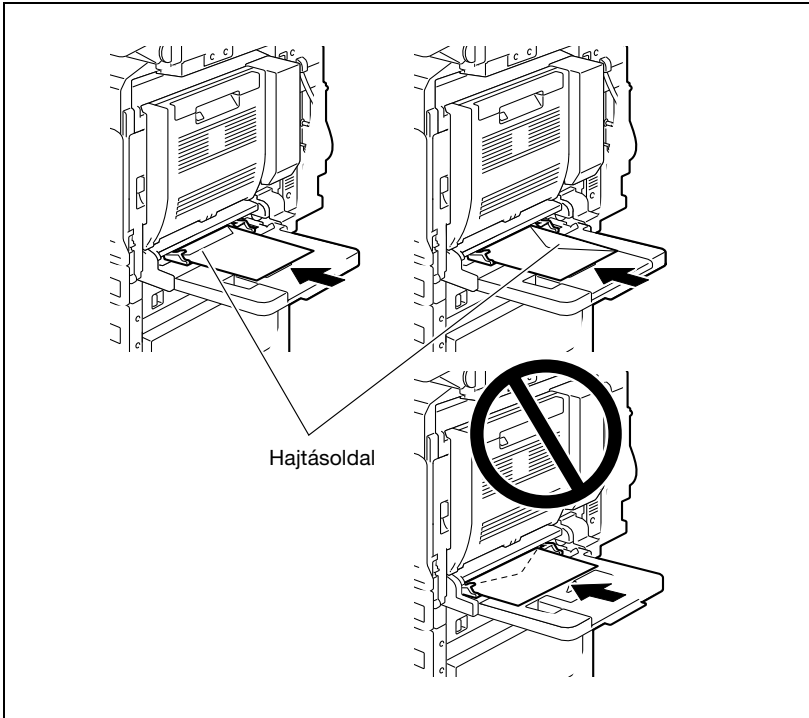
*A többlapos kézitálcába egyszerre legfeljebb 10 borítékot helyezhet.*



Címke-ívek betöltése esetén, azokat  tájolással töltsse be, ahogy az ábrán látható. Ne töltsön be címke-íveket  tájolással.

A többlapos kézitálcába egyszerre legfeljebb 20 címke-ívet helyezhet.

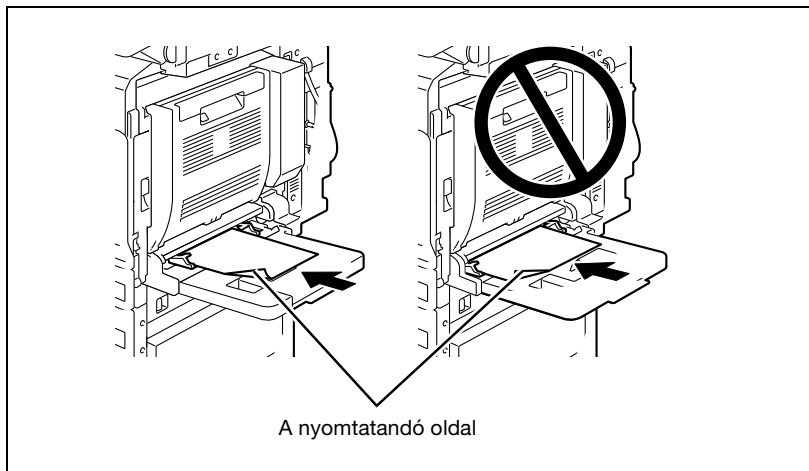

Gondoskodjon róla, hogy a fejléces papírokat a nyomtatandó felükkel felfelé töltsse be.

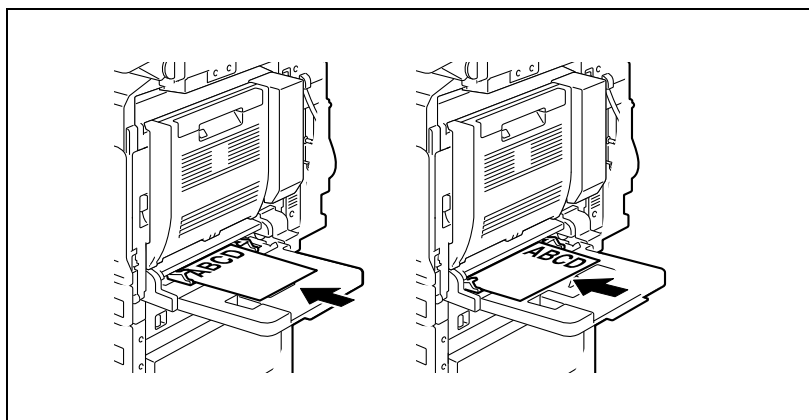

#### Megjegyzés

A nyomtatás a kézitálcára helyezett papír lefelé néző oldalára kerül.

**Bővebb információk**

*A kézitálcába betöltött papír méretének beállítását, részletesen lásd "A papírformátum meghatározása (beállított papírformátum)" a(z) 8-12 oldalon.*

*A papírformátumokkal kapcsolatos részleteket, lásd "A másolópapír" a(z) 8-3 oldalon.*

---

# 4

## Alapvető másolási műveletek



## 4 Alapvető másolási műveletek

### 4.1 Általános másolási művelet

Ebben a részben az általános másolási műveletekről talál információkat. Az alábbi eljárás segítségével egy egyoldalas eredeti másolását lehet elvégezni, általános másolási műveletek segítségével.



#### Megjegyzés

*Néhány beállítás nem használható együtt. Az együtt nem használható beállítások részletes ismertetését, lásd "Együtt nem használható műveletek" a(z) 4-6 oldalon.*

#### Másolat készítése

- 1 A [Copy] gomb lenyomásával hívja elő a Bázis képernyőt, Másolás módban.
- 2 Helyezze el a másolandó eredetit.
  - Az eredeti elhelyezésének ismertetéséért részletesen lásd a "Az eredeti bevitele" a(z) 4-9 oldalon.

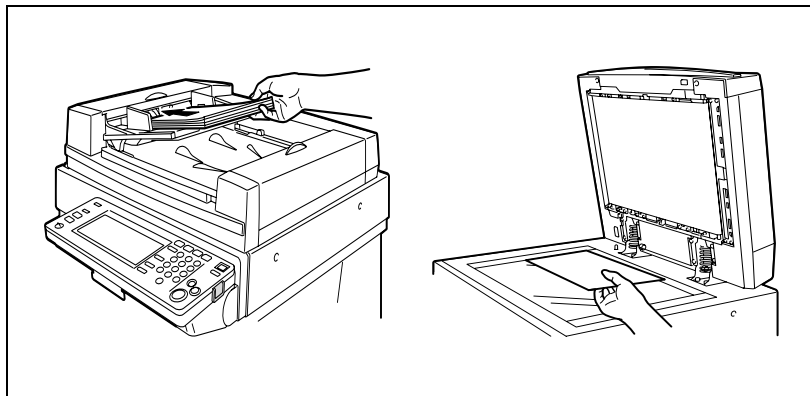

### 3 Végezze el a másolás szükséges beállításait.

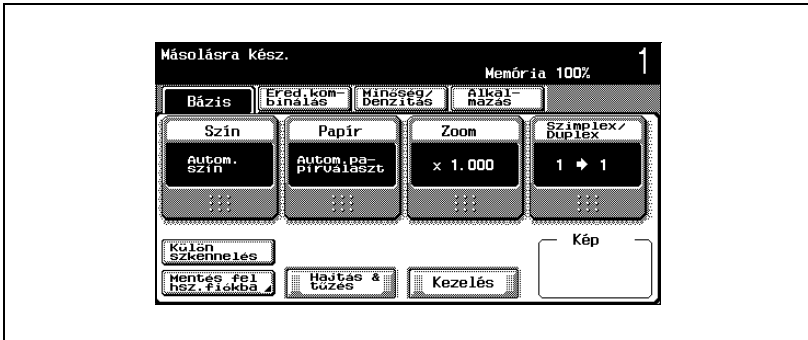

- A gép beszerzésekor meglévő alapértelmezett beállítások az alábbiak.  
[Szín]: Autom. szín  
[Papír]: Autom. papírválaszt  
[Zoom]: Teljes méret (☐1,000)  
[Szimplex/Duplex]: 1 → 1  
[Minőség/denzitás]: Szöveg/fotó
- Az Eredeti beállítás részletes ismertetését, lásd "Az eredeti beállítások meghatározása" a(z) 4-25 oldalon.
- A Színbeállítás részletes ismertetését, lásd "Egy színbeállítás kiválasztása" a(z) 4-40 oldalon.
- A Papírválasztás részletes ismertetését, lásd "Egy papírbeállítás kiválasztása" a(z) 4-43 oldalon.
- A Zoom meghatározásának részletes ismertetését, lásd "Zoom-beállítás meghatározása" a(z) 4-46 oldalon.
- A Simplex/Duplex beállítás részletes ismertetését, lásd "Az eredeti és a másolat beállításainak kiválasztása (Szimplex/Duplex beállítások)" a(z) 4-59 oldalon.
- Az eredeti minőségének kiválasztásával kapcsolatos részleteket, lásd "Az eredeti minőségének kiválasztása" a(z) 4-65 oldalon.
- A denzitás beállítás részletes ismertetését, lásd "A denzitás beállítása" a(z) 4-70 oldalon.
- Az Eredeti kombinálás beállítás részletes ismertetését, lásd "Eredeti kombinálás beállítás kiválasztása" a(z) 4-77 oldalon.
- A Kikészítés beállításai részletes ismertetését, lásd "Kezelés beállítása" a(z) 4-81 oldalon.
- A "Hajtás & Tűzés" funkció beállításával kapcsolatos részleteket, lásd "Központi tűzés meghatározása" a(z) 4-96 oldalon.
- Az Alkalmazás funkciók beállításával kapcsolatos részleteket, lásd "Alkalmazás funkciók" a(z) 9-3 oldalon.

4 A billentyűzet használatával, írja be a másolatok kívánt példányszámát.

- Ha tévesen írta be a példányszámot, nyomja meg a billentyűzet [C] (törlés) gombját, majd adja meg a helyes példányszámot.

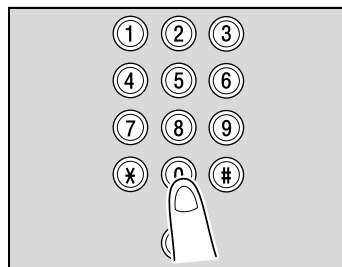

5 Nyomja meg a [Start] gombot.

- A folyamatban lévő másolási művelet leállításához, nyomja meg a [Stop] gombot. Részletesen, lásd "A szkennelés/nyomtatás leállítása" a(z) 4-105 oldalon.
- A másolás végrehajtása közben, a következő másolási művelet a várakozási sorba helyezhető. Részletesen, lásd "A következő eredeti szkennelése egy másolási feladat nyomtatása alatt (Következő feladat lefoglalása)" a(z) 4-103 oldalon.

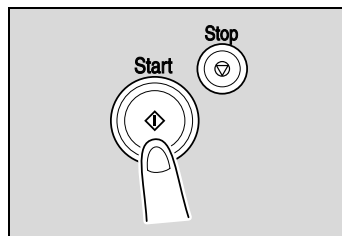

## 4.2 Együtt nem használható műveletek

Néhány beállítás nem használható együtt.

Együtt nem használható beállítások megadása az alábbi következmények valamelyikével járhat.

- A legutóbb meghatározott beállítás élvez elsőbbséget. (A korábbi beállítások törlésre kerülnek.)
- Az először meghatározott beállítás élvez elsőbbséget. (Figyelmeztető üzenet jelenik meg.)

### Műveletek, ahol a legutóbb végzett beállítás élvez elsőbbséget

Az alábbiakban ismertetésre kerül a "Füzet oldalbeoszt." funkció beállítása, a "2 helyen" tűzésbeállítás kiválasztása után.

- 1 Válassza ki a [2 helyen] tűzésbeállítást.

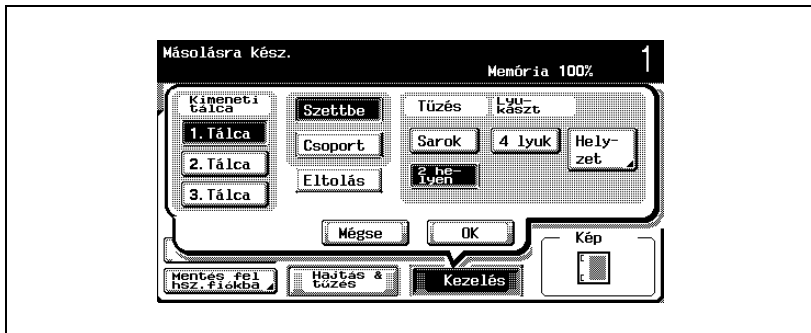

## 2 Állítsa be a "Füzet oldalbeoszt." funkciót.

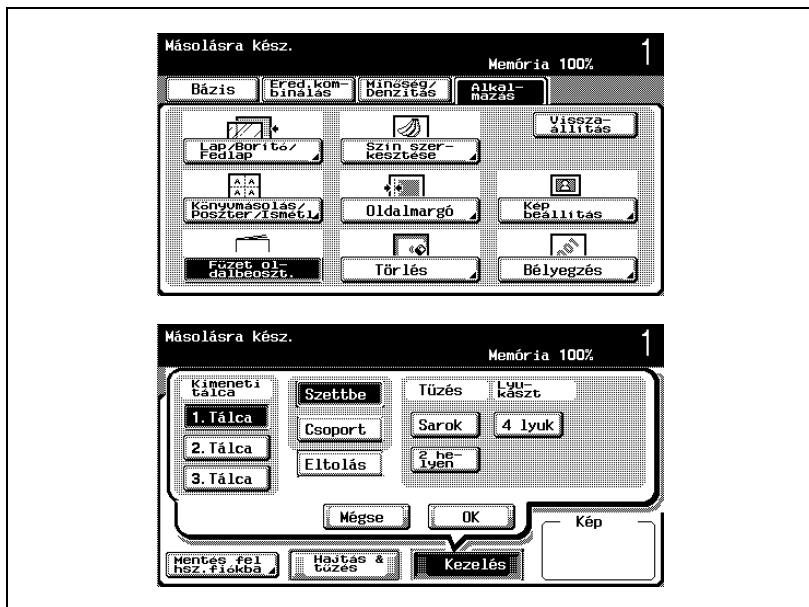

A "2 helyen" tűzésbeállítás automatikusan törlésre kerül, és a "Füzet oldalbeoszt." funkció kerül beállításra.

A "2 helyen" tűzésbeállítás kiválasztásához, törölje a "Füzet oldalbeoszt." funkciót, majd válassza ki a "2 helyen" beállítást.

## Műveletek, ahol az előbb végzett beállítás élvez elsőbbséget

Ha megjelenik egy figyelmeztető üzenet közölve, hogy a beállítások nem kombinálhatók, a beállítások nem használhatók együtt.

Az alábbiakban ismertetésre kerül a "2 helyen" tűzésbeállítás elvégzése, a "Füzet oldalbeoszt." funkció beállítása után.

- 1 Állítsa be a "Füzet oldalbeoszt." funkciót.

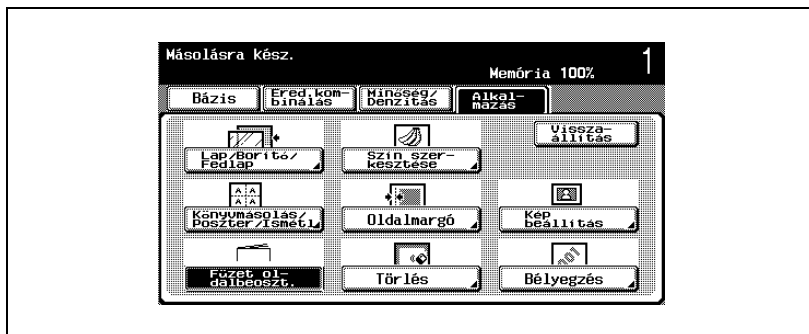

- 2 Válassza ki a "2 helyen" tűzésbeállítást.

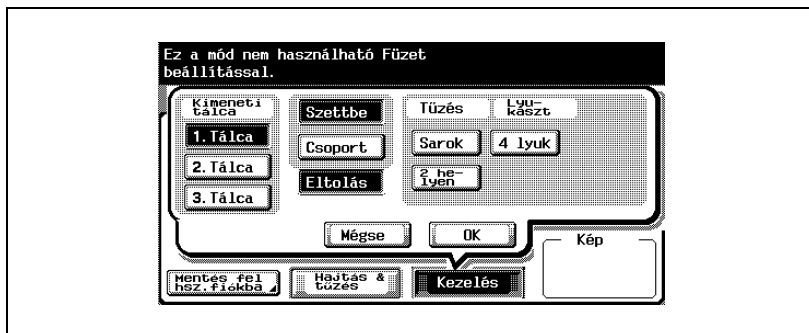

Megjelenik az "Ez a mód nem használható Füzet beállítással." üzenet és a "2 helyen" tűzésbeállítást nem lehet kiválasztani.

A "Füzet oldalbeoszt." funkció kiválasztva marad és a "2 helyen" tűzésbeállítás törlésre kerül.

A "2 helyen" tűzésbeállítás kiválasztásához, törölje a "Füzet oldalbeoszt." funkciót, majd válassza ki a "2 helyen" beállítást.

### 4.3 Az eredeti bevitele

Az eredeti adagolása a következő két módszer bármelyikével történhet. Biztosítsa az eredeti megfelelő elhelyezését, az eredeti típusának megfelelően.

Eredetiadagolási módszer	Sajátosságok
Az ADK használata	Az ADK használatával, egy többoldalas dokumentum automatikusan adagolható. Ez az adagolási módszer használható kétoldalas eredetik esetén is, és tökéletes többlapos kétoldalas eredetik számára.
A tárgyüveg használata	Az eredeti közvetlenül a tárgyüvegre lesz helyezve, majd beszkennelve. Ez a módszer a legjobb könyvek és egyéb, az automatikus dokumentumkezelőbe nem helyezhető eredetik esetén.

#### Az eredeti betöltése az automatikus dokumentumkezelőbe

- ✓ Az ADK opció.
- ✓ Az automatikus dokumentumkezelőbe tölthető eredetifajták részletes ismertetését, lásd "Eredetik" a(z) 8-29 oldalon.
- ✓ Ne töltsön be összekötött, például kapcsokkal vagy tűzéssel összefogott dokumentumokat.
- ✓ Ne tegyen be 100 lapnál többet, vagy annyi lapot, hogy a köteg teteje magasabban legyen mint a ▼ jel, ellenkező esetben papírelakadás történhet, vagy kárt okozhat a dokumentumban vagy a készülékben. Azonban, egy 100 lapot meghaladó dokumentum külön kötegekben szkennelhető. Részletesen, lásd "Eredeti szkennelése külön kötegekben ("Külön szkennelés" beállítás)" a(z) 4-13 oldalon.
- ✓ Ha helytelenül tölti be a dokumentumot, előfordulhat, hogy a készülék nem tudja egyenesen behúzni, és a dokumentum elakadhat vagy megsérülhet.

- 1 Csúsztassa eredetivezetőket a lapok méretének megfelelő helyzetbe.
  - Ha nagyméretű eredetit tölt be, húzza ki az eredetitámaszt.



**2** A dokumentum képpel felfele tegye az adagolótálcába.

- Az oldalakat úgy tegye be, hogy a lap teteje a készülék hát- vagy jobboldala felé legyen.

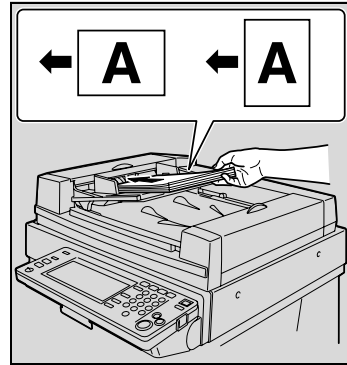

**3** Állítsa be az eredetivezetőket a dokumentum méretének megfelelően.

- A vegyes méretű eredetik betöltésével kapcsolatos részleteket, lásd "Vegyes méretű eredetik másolása ("Vegyes eredeti" beállítás)" a(z) 4-25 oldalon.
- A vastag eredetik betöltésével kapcsolatos részleteket, lásd "Vastag dokumentumok másolása ("Vastag eredeti" beállítás)" a(z) 4-27 oldalon.
- Az eredeti tájolásával kapcsolatos részleteket, lásd "Az eredeti tájolásának kiválasztása (Eredeti tájolása beállítások)" a(z) 4-29 oldalon.
- Az iratmargó helyzetének kiválasztásával kapcsolatos részleteket, lásd "Az iratmargó helyzetének kiválasztása (Margó beállítások)" a(z) 4-32 oldalon.

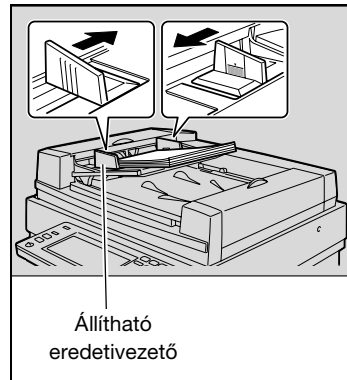



### Az eredeti elhelyezése a tárgyüvegre

- ✓ A tárgyüvegre helyezhető eredetifajták részletes ismertetését, lásd "Eredetik" a(z) 8-29 oldalon.
- ✓ Amikor egy eredetit a tárgyüvegre helyez, ügyeljen arra, hogy az automatikus dokumentum kezelőt legalább 20°-nyira emelje fel. Ha anélkül helyezné a tárgyüvegre az eredetit, hogy az automatikus dokumentumkezelőt legalább 20°-nyira felemelné, a dokumentum mérete helytelenül kerül érzékelésre.
- ✓ Ne tegyen 2 kg-nál nehezebb tárgyat a tárgyüvegre. Ezen felül, ha egy nyitott könyvet helyez a tárgyüvegre, ne nyomja le túl erősen, mert kárt okozhat a tárgyüvegben.
- ✓ Vastag könyvek és nagy objektumok esetében a géptető illetve az ADK (ha fel van szerelve) lezárása nélkül végezze el a másolást. Ha egy eredeti szkennelését nyitott géptető vagy ADK mellett végzi, ne nézzen közvetlenül a tárgyüvegen keresztül sugárzó fénybe. Bár a tárgyüvegen átvilágító fény nagyon fényes, de nem lézersugár, tehát nem veszélyes.

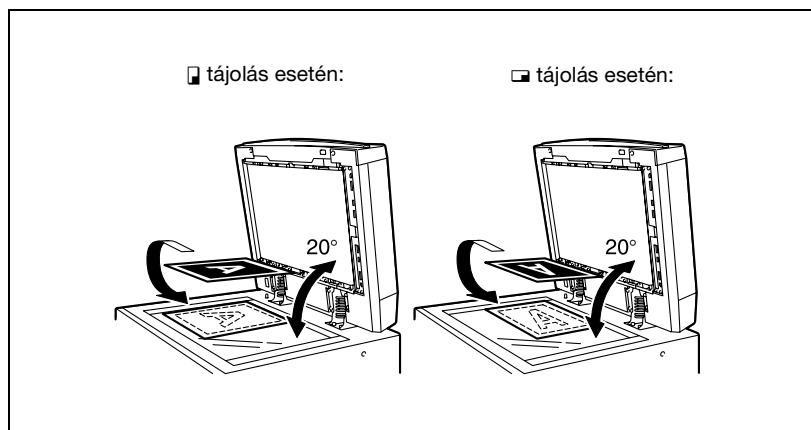
- 1 Emelje fel és nyissa ki a géptetőt vagy az ADK-t, ha fel van szerelve.
- 2 Az eredetit a képes felével lefele helyezze a tárgyüvegre.
  - Az oldalakat úgy tegye be, hogy a lap teteje a készülék hát- vagy baloldala felé legyen.



- 3** Igazítsa a dokumentumot a dokumentum skálák bal hátsó sarkában lévő  jelhez.
- Az eredeti tájolásával kapcsolatos részleteket, lásd "Az eredeti tájolásának kiválasztása (Eredeti tájolása beállítások)" a(z) 4-29 oldalon.
  - Az iratmargó helyzetének kiválasztásával kapcsolatos részleteket, lásd "Az iratmargó helyzetének kiválasztása (Margó beállítások)" a(z) 4-32 oldalon.
  - Átlátszó vagy áttetsző eredetik esetén, az eredeti fölé tegyen egy megegyező méretű üres, fehér lapot.
  - Összekötött eredetik nyitott, két egymással szemben lévő oldalának másolásánál, például egy könyv vagy folyóirat esetén, a lapok felső részét a készülék háta felé helyezze, és az dokumentumot igazítsa a dokumentum skálák bal felső sarkában lévő  jelhez, ahogy az ábrán látható.

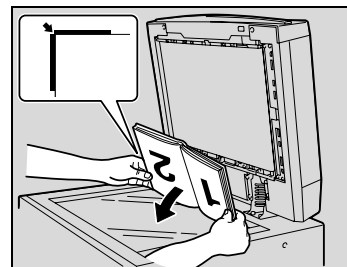
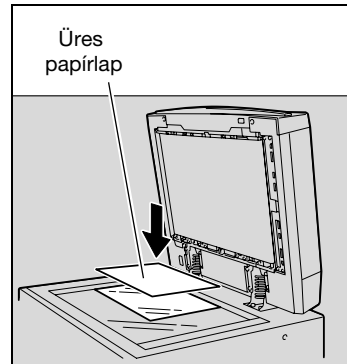
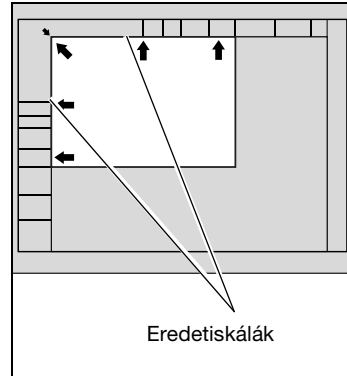

- 4** Csukja le a géptetőt vagy az ADK-t, ha fel van szerelve.

**Eredeti szkennelése külön kötegekben ("Külön szkennelés" beállítás)**

Egy sok lapból álló eredeti dokumentum kötegekre osztható és a kötegek külön szkennelhetők.

Az automatikus dokumentumkezelőbe egyidejűleg legfeljebb 100 lapot helyezhet. Azonban, a "Külön szkennelés" beállítás segítségével, lehetővé válik egy 100 lapot meghaladó eredeti szkennelése és egyetlen másolási feladatként történő kezelése. Emellett, a szkennelés helye váltható a tárgyüveg és az ADK között, a szkennelési folyamat alatt.

- ✓ Az automatikus dokumentumkezelő maximális töltési mennyisége 100 normál papírlap (80 g/m<sup>2</sup>) vagy 38 vastag papírlap (210 g/m<sup>2</sup>).
- ✓ Nyomatatási beállításként vagy a "Lap nyomtat" vagy "Kötegelt nyomtatás" választható ki a "Külön szkennelés" beállítással történő szkennelés esetén. Az alapértelmezett beállítás a "Lap nyomtat". A nyomtatási beállítás kiválasztásának részletes ismertetéséhez "Külön szkennelés" beállítás esetén lásd a "Másológép beállítások" a(z) 13-33 oldalon.

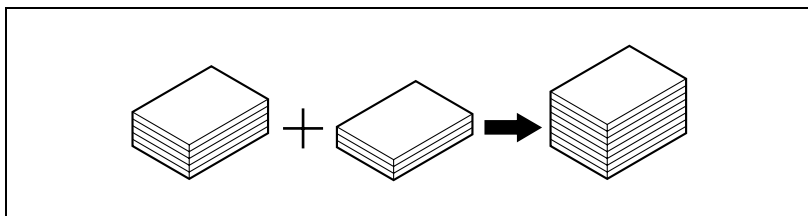

- ✓ Az eredeti elhelyezésének ismertetését, részletesen lásd "Az eredeti bevitele" a(z) 4-9 oldalon.

**1** Helyezze el a másolandó eredetit.

- 2 A Bázis képernyőn, érintse meg a [Külön szkennelés] gombot.

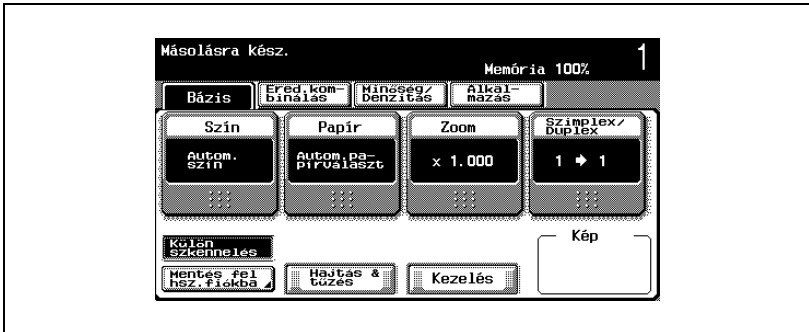

- A "Külön szkennelés" beállítás törléséhez, ismét érintse meg a [Külön szkennelés] gombot.

- 3 Nyomja meg a [Start] gombot.  
A szkennelés elkezdődik

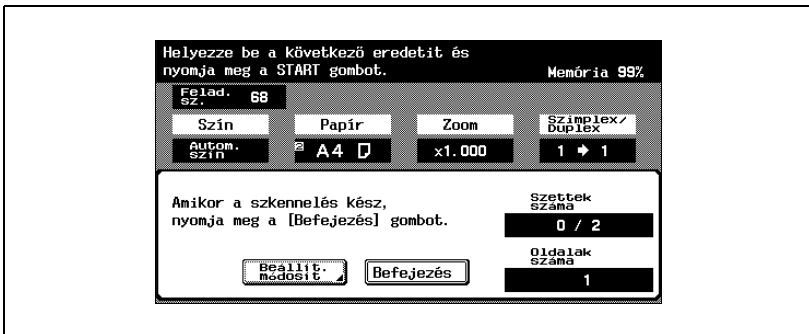

- Ha a "Külön szkenneléshez kimenet beállítása" paraméter beállítása "Kötegelt nyomtatás", érintse meg a [Befejezés] gombot a következő képernyőn, amely a dokumentum automatikus dokumentumkezelőn keresztül történő szkennelése közben jelenik meg, hogy folytathassa az 5. lépéssel.

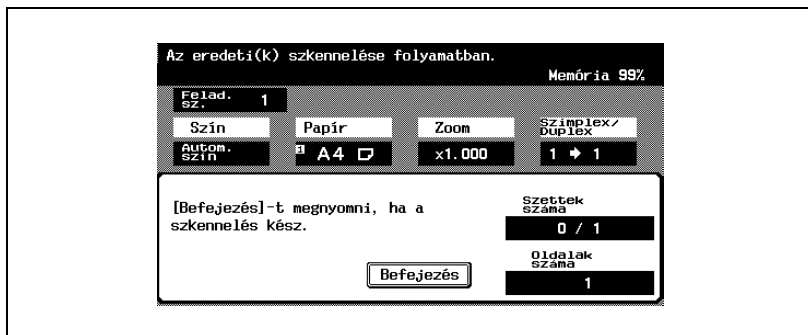

- 4** Töltse be a dokumentum következő kötegét, majd nyomja meg a [Start] gombot.
- Ismétlje meg ezt a lépést, amíg a dokumentum összes oldala szkennelésre kerül.
  - Ha az eredeti nem tölthető be az automatikus dokumentumkezelőbe, helyezze a tárgyüvegre. Az automatikus dokumentumkezelőbe tölthető eredetifajták részletes ismertetését, lásd "Eredetik" a(z) 8-29 oldalon.
  - A rendelkezésre álló memóriamennyiség a Bázis képernyő jobb felső sarkában, a "Memória" címke után látható.
  - A képadatok törléséhez, nyomja meg a [Stop] gombot, majd törölje a feladatot. Részletesen, lásd "A szkennelés/nyomtatás leállítása" a(z) 4-105 oldalon.
  - A szkennelési beállítások módosításához, érintse meg a [Beállít. módosít.] gombot. A szkennelési beállítások módosításának részletes ismertetését, lásd "A szkennelési beállítások módosítása az egyes eredetik részére" a(z) 4-36 oldalon.

- A Beállítás módosítása képernyőn megjelenő gombok a megadott beállításoktól függően eltérők. A következő beállítások módosíthatók: Szimplex/duplex, Kötés, Zoom, Keret törlése, Középtörletés, Eredeti formátuma

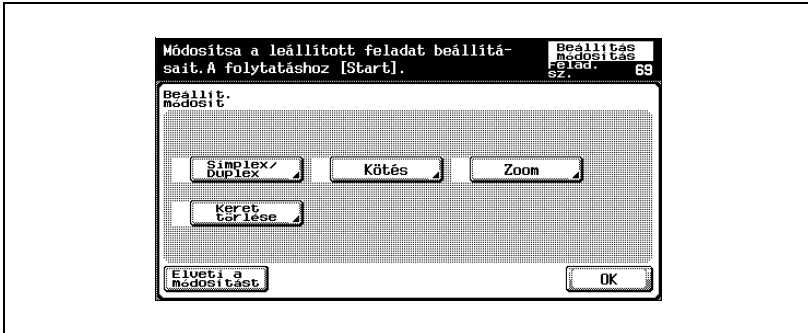

- 5 Az összes dokumentumoldal szkennelése után, nyomja meg a [Befejezés] gombot.

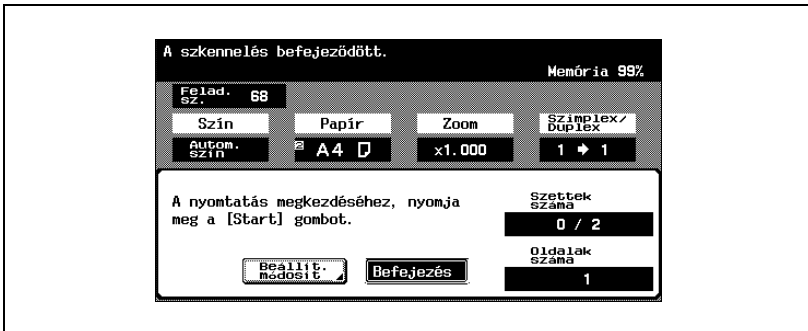

- Ha a "Külön szkenneléshez kimenet beállítása" paraméter beállítása "Kötegelt nyomtatás", érintse meg az [Igen] gombot a megjelenő képernyőn, amely a dokumentum szkennelés befejezésének nyugtázását kéri. Ellenkező esetben a [Nem] gomb megérintésével lépjen vissza a 3. lépéshez.

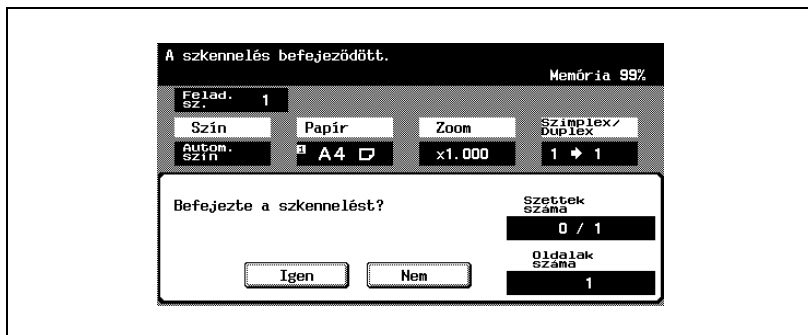

## 6 Nyomja meg a [Start] gombot.

- Ha a "Külön szkenneléshez kimenet beállítása" paraméter beállítása "Kötegelt nyomtatás", érintse meg a [Nyomtat] vagy a [Start] gombot.

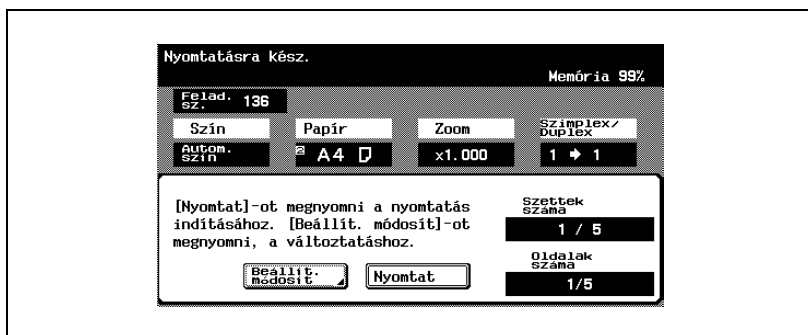

- Ha a "Külön szkenneléshez kimenet beállítása" paraméter beállítása "Kötegelt nyomtatás", a másolási beállítások módosíthatók. A másolási beállítások módosításához érintse meg a [Beállít. módosít.] gombot, majd a kívánt beállítások elvégzése után érintse meg az [OK] gombot. Egyéb esetben a módosítások elvetéséhez érintse meg az [Elveti a módosítást] gombot.

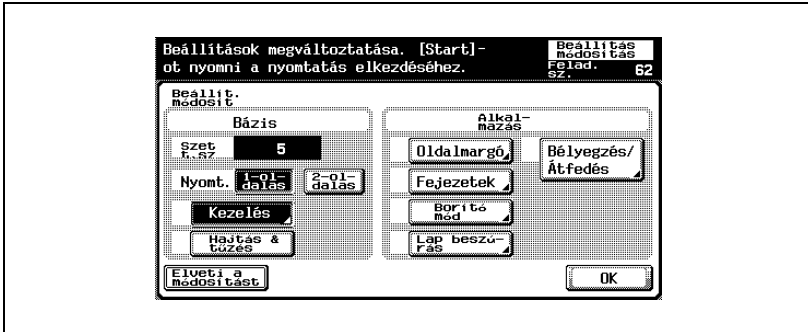

### Többoldalas dokumentum szkennelése a tárgyüvegen

Ha kétoldalas vagy vegyes másolatokat készít a tárgyüveg használatával, a szkenneléshez egyenként helyezze a dokumentum oldalait a tárgyüvegre. Az alábbiakban kerül ismertetésre, hogy helyezze az egyoldalas dokumentumlapokat a tárgyüvegre, kétoldalas másolatok készítéséhez.

- ✓ Nyomatatási beállításként vagy a "Lap nyomtat" vagy "Kötegetelt nyomtatás" választható ki a "Külön szkennelés" beállítással történő szkennelés esetén. Az alapértelmezett beállítás a "Lap nyomtat". A nyomtatási beállítás kiválasztásának részletes ismertetéséhez "Külön szkennelés" beállítás esetén lásd a "Másológép beállítások" a(z) 13-33 oldalon.

- 1 Emelje fel és nyissa ki a géptetőt vagy az ADK-t, ha fel van szerelve.
- 2 Helyezze az első lapot vagy az dokumentum első oldalát, képpel lefele a tárgyüvegre.
  - Az eredeti elhelyezésének ismertetéséért részletesen lásd a "Az eredeti elhelyezése a tárgyüvegre" a(z) 4-11 oldalon.

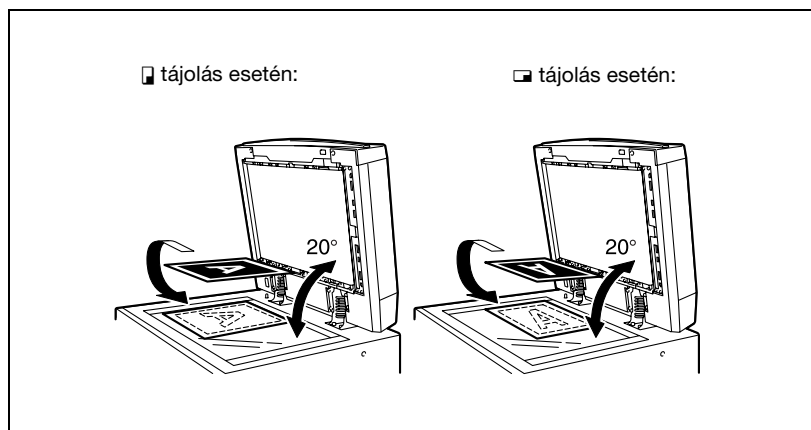

- 3 Csukja le a géptetőt vagy az ADK-t, ha fel van szerelve.

- 4 A Bázis képernyőn, érintse meg a [Simplex/Duplex] gombot.

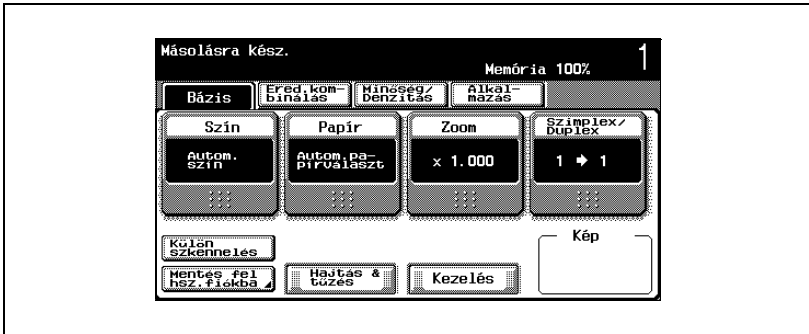

Megjelenik a Simplex/Duplex képernyő.

- 5 Érintse meg az [1→2] gombot.

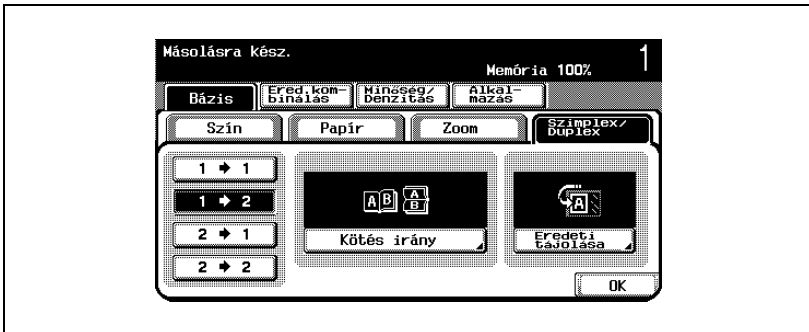

- A megjelenő képernyők a telepített opcióktól függően különböznek.

- 6 Érintse meg a [Kötés irány] gombot, válassza ki a másolatok kötésének irányát, majd érintse meg az [OK] gombot.

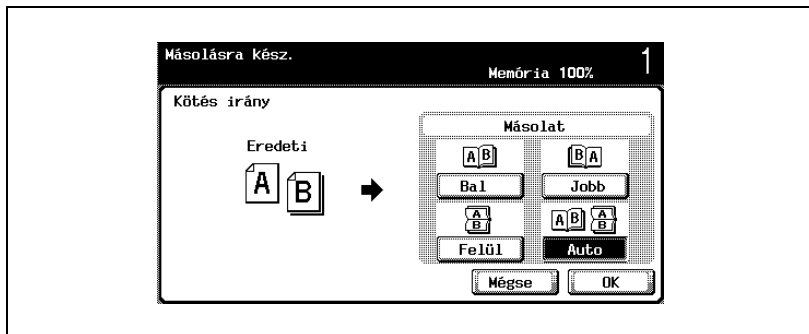

- Az eredeti tájolásának meghatározásával kapcsolatos részleteket lásd a "Kétoldalas másolatok kiválasztása" a(z) 4-62 oldalon.

- 7 Érintse meg az [Eredeti tájolása] gombot, válassza ki a betöltött dokumentum tájolását, majd érintse meg az [OK] gombot.

- Az eredeti tájolásának meghatározásával kapcsolatos részleteket, lásd "Az eredeti tájolásának kiválasztása (Eredeti tájolása beállítások)" a(z) 4-29 oldalon.

- 8 Érintse meg az [OK] gombot.

- 9 Nyomja meg a [Start] gombot.

A szkennelés kezdetét veszi.

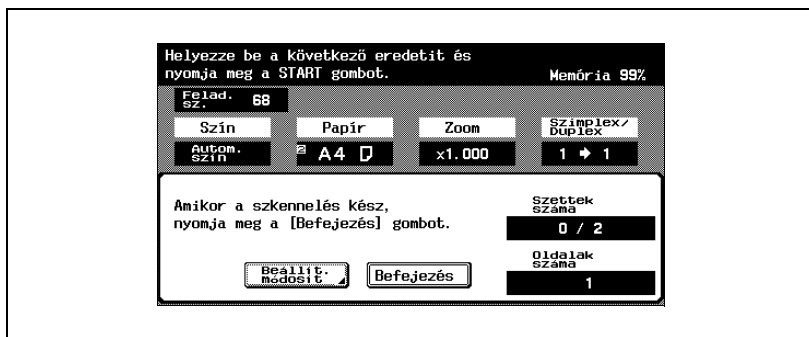

**10** Töltse be a dokumentum következő kötegét, majd nyomja meg a [Start] gombot.

- Ismételje meg ezt a lépést, amíg a dokumentum összes oldala szkennelésre kerül.
- A rendelkezésre álló memóriamennyiség a Bázis képernyő jobb felső sarkában, a "Memória" címke után látható.
- A képadatok törléséhez, nyomja meg a [Stop] gombot, majd törölje a feladatot. Részletesen, lásd "A szkennelés/nyomtatás leállítása" a(z) 4-105 oldalon.
- A szkennelési beállítások módosításához, érintse meg a [Beállít. módosít.] gombot. A szkennelési beállítások módosításának részletes ismertetését, lásd "A szkennelési beállítások módosítása az egyes eredetiek részére" a(z) 4-36 oldalon.
- A Beállítás módosítása képernyőn megjelenő gombok a megadott beállításoktól függően eltérők. A következő beállítások módosíthatók.

Szimplex/duplex, Kötés, Zoom, Keret törlése, Középtörlés, Eredeti formátuma

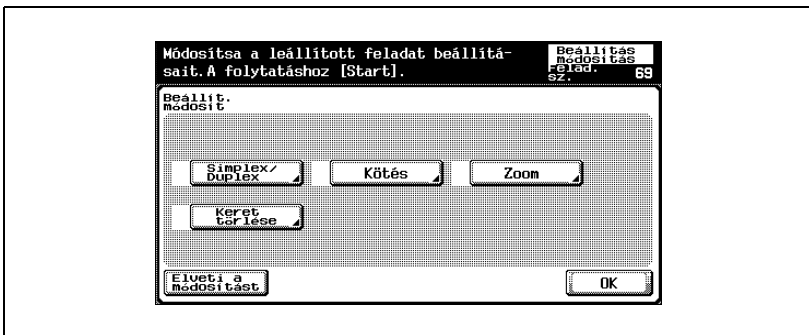

**11** Az összes dokumentumoldal szkennelése után, nyomja meg a [Befejezés] gombot.

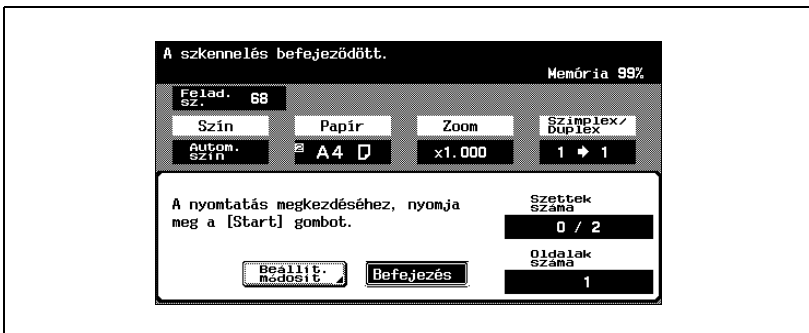

- Ha a "Külön szkenneléshez kimenet beállítása" paraméter beállítása "Kötegelt nyomtatás", érintse meg az [Igen] gombot a megjelenő képernyőn, amely a dokumentum szkennelés befejezésének nyugtázását kéri. Ellenkező esetben a [Nem] gomb megérintésével lépjen vissza a 9. lépéshez.

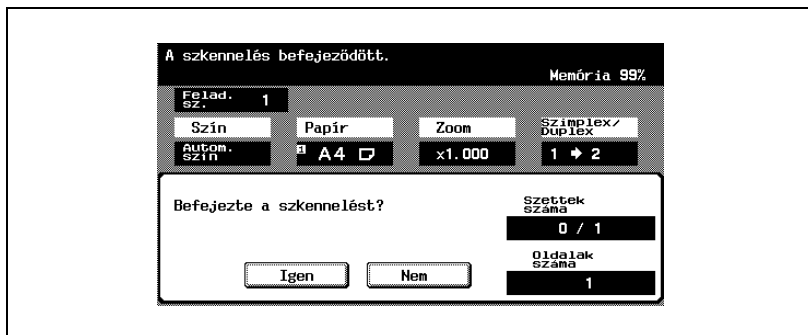

## 12 Nyomja meg a [Start] gombot.

- Ha a "Külön szkenneléshez kimenet beállítása" paraméter beállítása "Kötegelt nyomtatás", érintse meg a [Nyomtat] vagy a [Start] gombot.

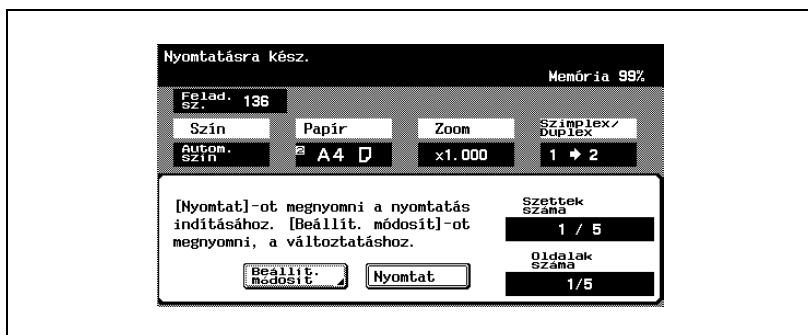

- Ha a "Külön szkenneléshez kimenet beállítása" paraméter beállítása "Kötegelt nyomtatás", a másolási beállítások módosíthatók. A másolási beállítások módosításához, érintse meg a [Beállít. módosít.] gombot, majd a kívánt beállítások elvégzése után érintse meg az [OK] gombot. Egyéb esetben a módosítások elvetéséhez érintse meg az [Elveti a módosítást] gombot.

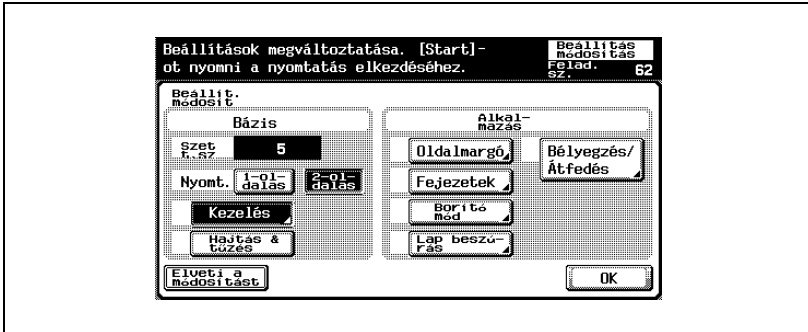

## 4.4 Az eredeti beállítások meghatározása

Az alábbiakban kerül ismertetésre a másolandó eredeti fajtájának meghatározása.

### Vegyes méretű eredetik másolása ("Vegyes eredeti" beállítás)

Az automatikus dokumentumkezelőbe különböző méretű eredetik együtt helyezhetők be, hogy aztán egyenként kerüljenek szkennelésre.

A méretek lehetséges kombinációja a legszélesebb behelyezett laptól függ (az ADK állítható eredetivezetőinek helyzetétől).

- ✓ Ne tegyen be 100 lapnál többet, vagy annyi lapot, hogy a köteg teteje magasabban legyen mint a ▼ jel, ellenkező esetben papírelakadás történhet, vagy kárt okozhat a dokumentumban vagy a készülékben. Azonban, egy 100 lapot meghaladó dokumentum külön kötegekben szkennelhető. Részletesen, lásd "Eredeti szkennelése külön kötegekben ("Külön szkennelés" beállítás)" a(z) 4-13 oldalon.
- ✓ Ha helytelenül tölti be a dokumentumot, előfordulhat, hogy a készülék nem tudja egyenesen behúzni, és a dokumentum elakadhat vagy megsérülhet.

**1** Csúsztassa eredetivezetőket a legnagyobb lap méretének megfelelő helyzetbe.

- Ha nagyméretű eredetit tölt be, húzza ki az eredetitámaszt.
- Az automatikus dokumentumkezelőben kombinálható lapformátumok részletes ismertetését, lásd "Az automatikus dokumentumkezelőbe tölthető eredetik" a(z) 8-29 oldalon.

**2** Helyezze el a dokumentum lapjait olyan módon hogy a másolandó oldal (az első oldal) felfele nézzen, ahogy az ábrán látható.

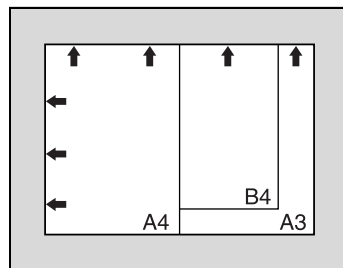

- 3 Helyezze a dokumentumot képpel felfele az adagolótálcába. Csúsztassa az állítható eredetivezetőket a dokumentum széleirehez.

- Az oldalakat úgy tegye be az automatikus dokumentumkezelőbe, hogy a lapok teteje a készülék hát- vagy baloldala felé legyen.



- 4 A Bázis képernyőn, érintse meg az [Ered.kombinálás] gombot.

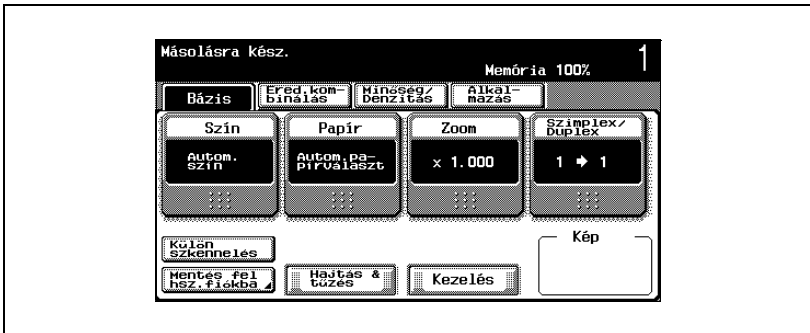

Megjelenik az Eredeti kombinálás és az Eredeti beállítások képernyő.

- 5 Érintse meg a [Vegyes eredeti] gombot.

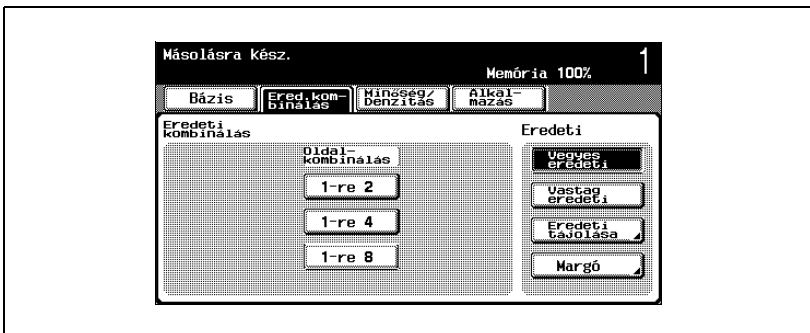

- A "Vegyes eredeti" beállítás törléséhez, ismét érintse meg a [Vegyes eredeti] gombot.

### Vastag dokumentumok másolása ("Vastag eredeti" beállítás)

Ha az automatikus dokumentumkezelőbe helyezett vastag lapokat másol, 129 g/m<sup>2</sup> és 210 g/m<sup>2</sup> között, válassza ki a "Vastag eredeti" beállítást.

- ✓ Ha a "Vastag eredeti" beállítás kiválasztásra került, az automatikus dokumentumkezelőbe legfeljebb 38 lapot helyezhet. A vastag eredetikkel kapcsolatos részleteket, lásd "Eredetik" a(z) 8-29 oldalon.
- ✓ Az eredeti elhelyezésének ismertetését, részletesen lásd "Az eredeti bevitele" a(z) 4-9 oldalon.

1 Helyezze el a másolandó eredetit.



2 A Bázis képernyőn, érintse meg az [Ered.kombinálás] gombot.

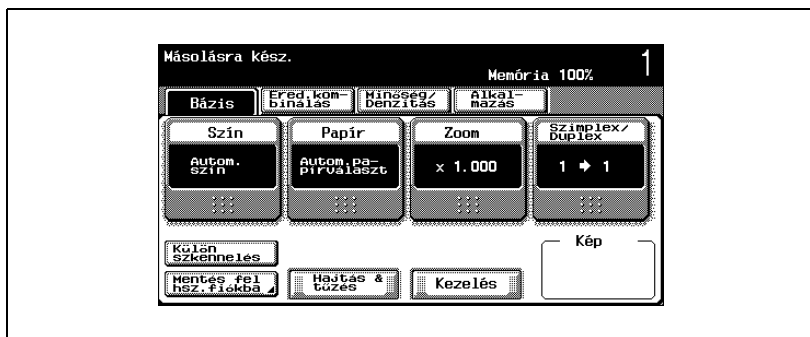

Megjelenik az Eredeti kombinálás és az Eredeti beállítások képernyő.

3 Érintse meg a [Vastag eredeti] gombot.

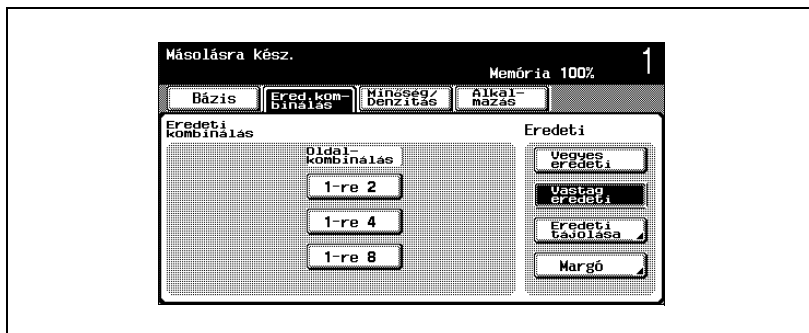

### Az eredeti tájolásának kiválasztása (Eredeti tájolása beállítások)





Kétoldalas eredeti másolása vagy kétoldalas másolatok készítése esetén, illetve az Eredeti kombináció beállítások használatánál, meg kell határozni az eredeti tájolását, ellenkező esetben előfordulhat, hogy a másolatok helytelen elhelyezéssel vagy helytelen oldalsorrendben kerülnek nyomtatásra.

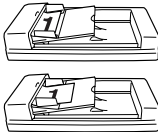
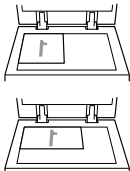
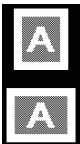
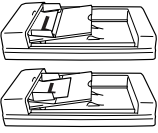
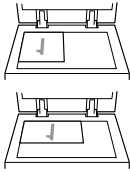

#### Megjegyzés

*Az alapértelmezett beállítás az első beállítás (lap tetejével felül (a készülék hátoldala felé)).*

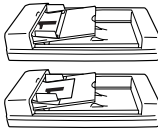
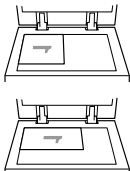
Az eredeti tájolása

Az ADK használata	A tárgyüveg használata	Ikon	Leírás
			<p>Ezt a beállítást a lap tetejével a készülék háta felé elhelyezett eredeti esetén válassza.</p>
			<p>Ezt a beállítást a lap tetejével a készülék eleje felé elhelyezett eredeti esetén válassza.</p>
			<ul style="list-style-type: none"> <li>Ezt a beállítást az automatikus dokumentumkezelőben, a lap tetejével a készülék bal oldala felé elhelyezett eredeti esetén válassza.</li> <li>Ezt a beállítást a tárgyüvegen, a lap tetejével a készülék jobb oldala felé elhelyezett eredeti esetén válassza.</li> </ul>

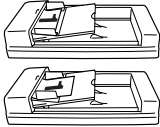
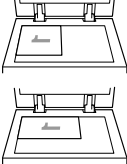
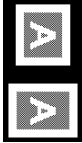
Az ADK használata	A tárgyüveg használata	Ikon	Leírás
			<ul style="list-style-type: none"> <li>Ezt a beállítást az automatikus dokumentumkezelőben, a lap tetejével a készülék jobb oldala felé elhelyezett eredeti esetén válassza.</li> <li>Ezt a beállítást a tárgyüvegen, a lap tetejével a készülék bal oldala felé elhelyezett eredeti esetén válassza.</li> </ul>

### Az eredeti tájolásának beállítása

- ✓ Az eredeti elhelyezésének ismertetését, részletesen lásd "Az eredeti bevitele" a(z) 4-9 oldalon.

- 1 Helyezze el a másolandó eredetit.
- 2 A Bázis képernyőn, érintse meg az [Ered.kombinálás] gombot.

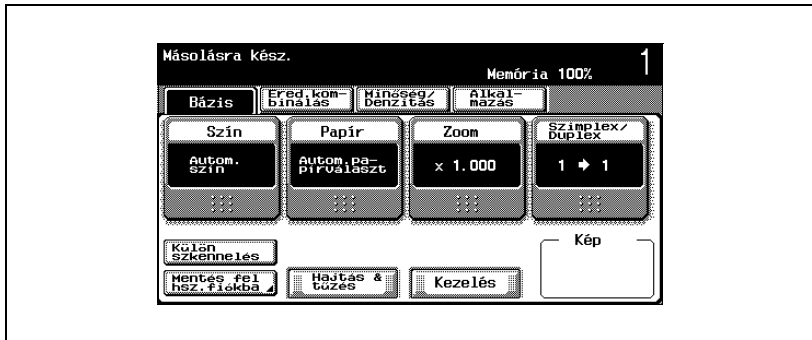

Megjelenik az Eredeti kombinálás és az Eredeti beállítások képernyő.

- 3 Érintse meg az [Eredeti tájolása] mezőt.

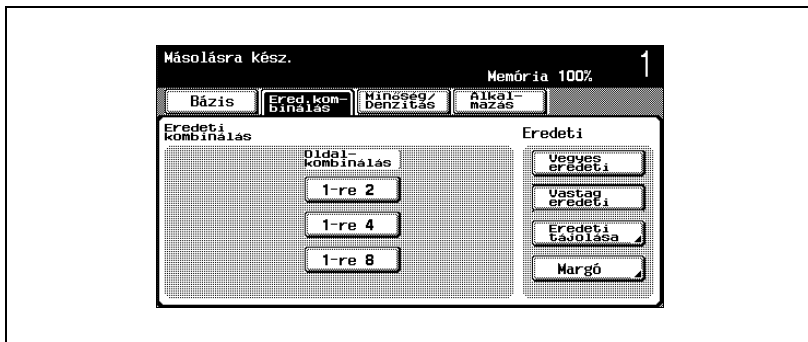

Megjelenik az Eredeti tájolása képernyő.

- 4 Érintse meg a betöltött eredeti tájolásának megfelelő gombot, majd érintse meg az [OK] gombot.

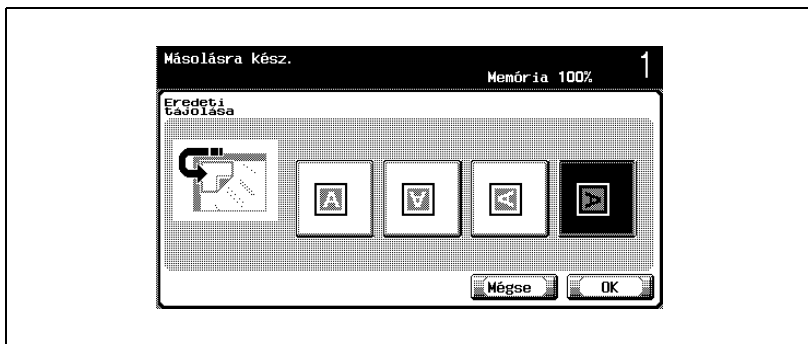

- A beállítások módosításainak törléséhez, érintse meg a [Mégse] gombot.

## Az iratmargó helyzetének kiválasztása (Margó beállítások)







Ha egy kétoldalas eredeti került betöltésre az automatikus dokumentumkezelőbe, az iratmargó helyének megadásával határozhatja meg a lap hátoldala tetejének a helyzetét.



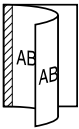

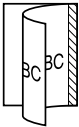
### Megjegyzés

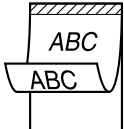
*Az alapértelmezett beállítás az "Auto".*

Az eredeti iratmargójának helyzete

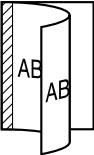
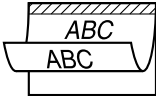
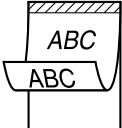
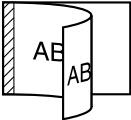
Margó beállítás	Ikon	Leírás
		Ezt a beállítást az iratmargóval balra elhelyezett eredeti esetén válassza.
		Ezt a beállítást az iratmargóval jobbra elhelyezett eredeti esetén válassza.
		Ezt a beállítást az iratmargóval felül elhelyezett eredeti esetén válassza.

Margó beállítás	Ikon	Leírás
<p>297 mm vagy rövidebb eredetilapok esetén:</p>   <p>297 mm-nél hosszabb lapok esetén:</p>  		<p>Az iratmargó helyének automatikus kiválasztásához válassza ezt a beállítást.</p> <p>Ha az eredeti hossza 297 mm vagy kevesebb, az iratmargó helye a lap hosszú oldalán kerül kiválasztásra.</p> <p>Ha az eredeti hosszabb mint 297 mm, az iratmargó helye a lap rövid oldalán kerül kiválasztásra.</p> <p> ...</p> <p><b>Megjegyzés</b></p> <p><i>"Auto" kiválasztása esetén, az iratmargó felülre vagy balra kerül beállításra.</i></p>

## A margó beállítása

- ✓ Az eredeti elhelyezésének ismertetését, részletesen lásd "Az eredeti bevitele" a(z) 4-9 oldalon.

- 1 Helyezze el a másolandó eredetit.
  - Ha iratmargóval rendelkező eredetit helyez be, a lap teteje a készülék háta felé legyen.
- 2 A Bázis képernyőn, érintse meg az [Ered.kombinálás] gombot.

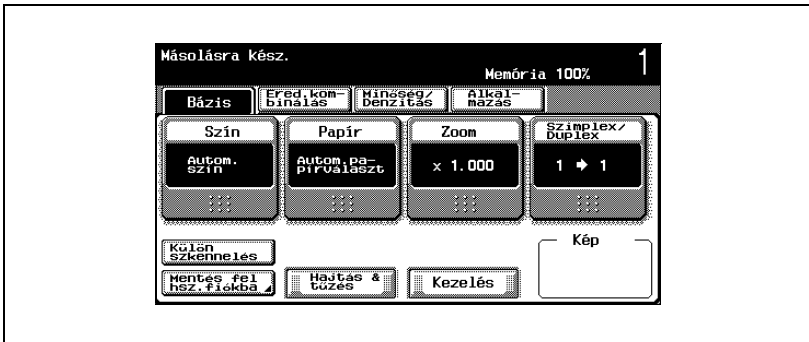

Megjelenik az Eredeti kombinálás és az Eredeti beállítások képernyő.

- 3 Érintse meg a [Margó] mezőt.

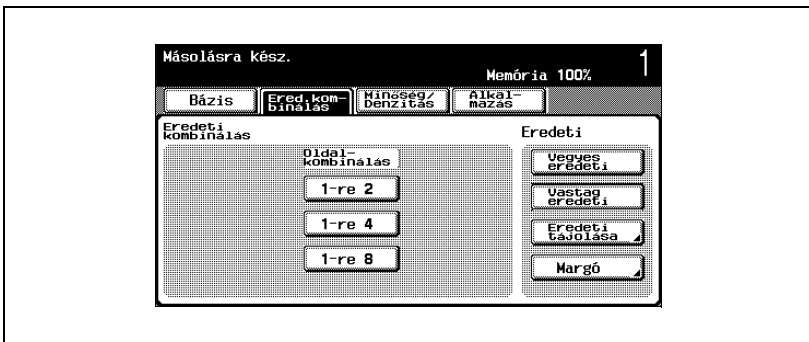

Megjelenik az Oldalmargó képernyő.

- 4 Érintse meg a margó kívánt helyének megfelelő gombot, majd érintse meg az [OK] gombot.

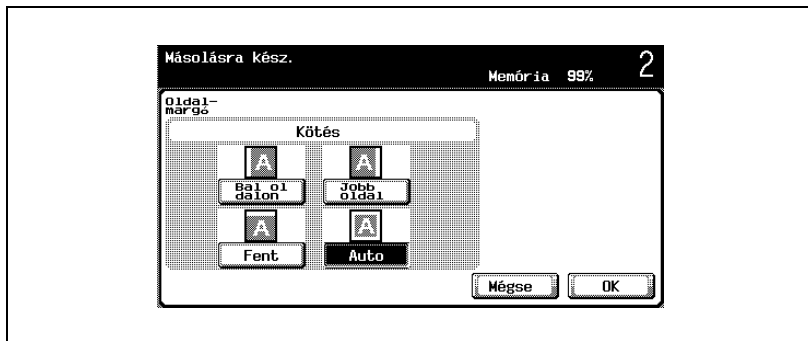

- A beállítások módosításainak törléséhez, érintse meg a [Mégse] gombot.

## A szkennelési beállítások módosítása az egyes eredetik részére

"Külön szkennelés" beállítással végzett másolás esetén, vagy ha többlapos eredetit a tárgyüvegre helyezve másol, módosíthatja az egyes szkennelési beállításokat az egyes eredetik részére. Az alábbiakban ismertetésre kerül a beállítások módosítása a "Külön szkennelés" beállítás használata esetén.

- 1 Helyezze el a másolandó eredetit.
- 2 A Bázis képernyőn, érintse meg a [Külön szkennelés] gombot.

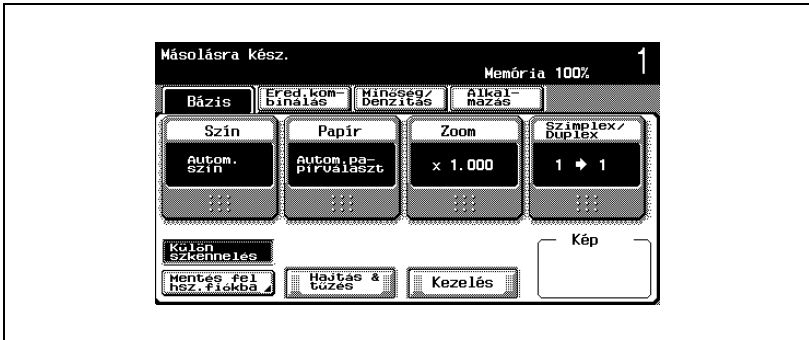

- 3 Nyomja meg a [Start] gombot.  
A szkennelés kezdetét veszi.
- 4 Érintse meg a [Beállít. módosít.] gombot.

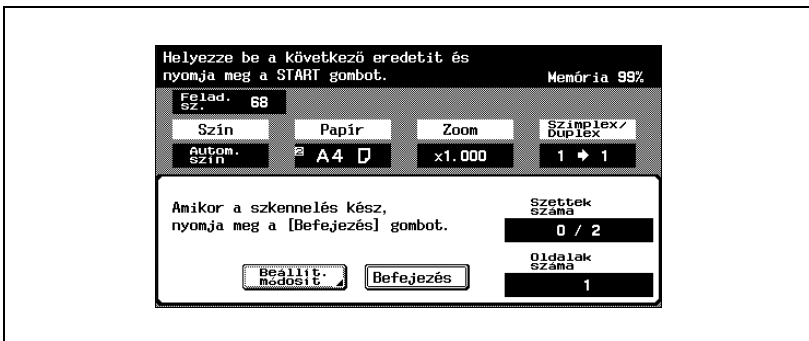

Megjelenik egy képernyő, amelyen elvégezheti a beállítások módosítását.

- 5 Érintse meg a módosítani kívánt beállítás gombját, majd érintse meg az [OK] gombot.
- A Beállítás módosítása képernyőn megjelenő gombok a megadott beállításoktól függően eltérők. Az alábbi beállítások módosítását lehet elvégezni.  
Simplex/Duplex, Kötés, Zoom, Keret törlése, Központi törlés, Eredeti formátuma

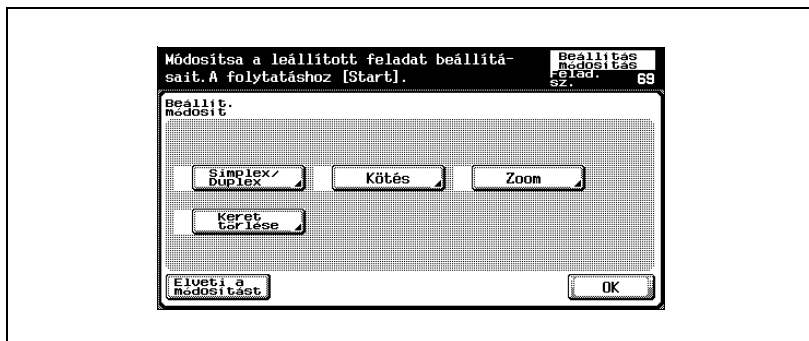

- A beállítások módosításainak törléséhez, érintse meg az [Elveti a módosítást] gombot.

Simplex/Duplex képernyő

Eredeti kötés helye képernyő

Középtörlés képernyő

Eredeti formátum beállítása képernyő

- A Zoom beállításának részletes ismertetését, lásd "Zoom-beállítás meghatározása" a(z) 4-46 oldalon. A Zoom tényező beállításának részletes ismertetését, lásd "Meghatározott területek törlése a másolatról ("Törlés" funkció)" a(z) 9-75 oldalon.

## 4.5 Egy színbeállítás kiválasztása

A következő öt színbeállítás használható.



### Megjegyzés

*Az alapértelmezett beállítás az "Autom. szín".*

Színbeállítás	Leírás
Autom. szín	Ezt a beállítást választva, automatikusan felismerésre kerül, hogy a szkennelt eredeti színes-e vagy fekete-fehér, majd kiválasztásra kerül a megfelelő színbeállítás ("Összes szín" vagy "Fekete").
Összes szín	Ezt a beállítást kiválasztva, a másolat színesen kerül nyomtatásra, függetlenül attól, hogy az eredeti színes-e vagy fekete-fehér.
2 szín	Ezzel a beállítással a másolat meghatározott területei a meghatározott színnel kerülnek nyomtatásra, a feketének meghatározott területek pedig feketével. (A színes területekhez használható színek: piros, sárga, kék, bíbor, zöld vagy kékeszöld. Lásd oldal 1-35.)
Fekete	Ezt a beállítást kiválasztva, a másolat fekete-fehérben kerül nyomtatásra, függetlenül attól, hogy az eredeti színes-e vagy fekete-fehér.
Egy szín	Ezt a beállítást kiválasztva, a másolat a megadott színben kerül nyomtatásra, függetlenül attól, hogy az eredeti színes-e vagy fekete-fehér. (A nyomtatáshoz a 21 elérhető szín közül választhat egyet. Lásd oldal 1-34.) Ha az "Egy szín" beállítás került kiválasztásra, az eredeti színárnyalatok reprodukálásához, az alábbi két módszer használható. Relatív fényerő: Az eredeti olyan módon kerül másolásra, hogy a használt szín koncentrációja kifejezze a színkülönbségeket (a szemmel látható árnyékokat) és az árnyalatok szintjeit. Ez lehetővé teszi a jelölőszínek, a négyzetrácsos papír kék vonalai vagy a piros bélyegzőlenyomatok megkülönböztethető reprodukálását a másolatokban. Átlag világosság: A másolat csak az eredeti árnyalatszintjeit reprodukálja, a színkülönbségektől függetlenül. Ez a módszer hasznos lehet a különböző árnyalatokat tartalmazó eredetiek, például újságok és folyóiratok másolásánál, vagy a megsárgult eredetiek alapszínének kiegyenlítéséhez. Ennek a módszernek a kiválasztásához, érintse meg a [Egyszínű] mezőt.

## Egy színbeállítás kiválasztása

A színbeállítás kiválasztását az alábbiak szerint végezheti el.

- 1 A Bázis képernyőn, érintse meg a [Szín] gombot.

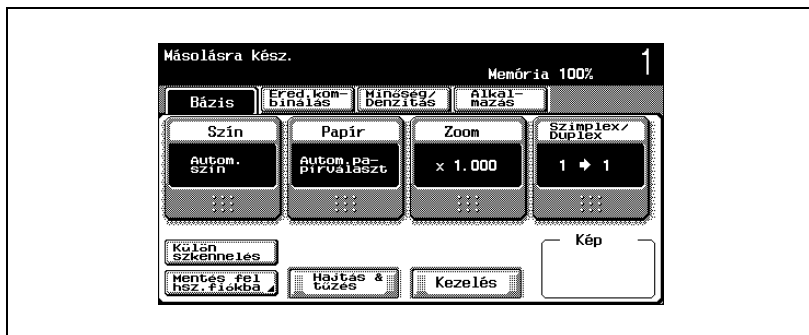

Megjelenik a Szín képernyő.

- 2 Érintse meg a kívánt színbeállításnak megfelelő gombot.

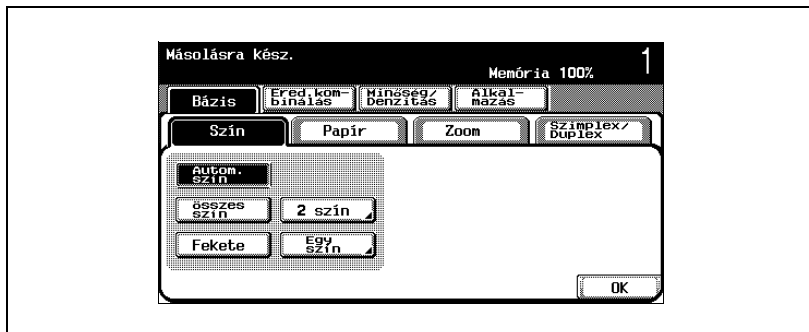

- Ha a "2 szín" beállítás került kiválasztásra, érintse meg a kívánt szín gombját, majd érintse meg az [OK] gombot.  
A "2 szín" beállítás esetén az egyik használt szín a fekete, amely nem módosítható. Ennél a lépésnél, a második színnek megfelelő gombot érintse meg.

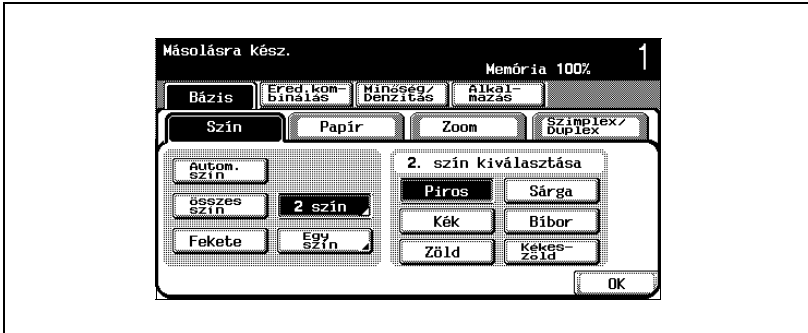

- Az "Egy szín" beállítás kiválasztása esetén, érintse meg a kívánt szín gombját, majd érintse meg az [OK] gombot.

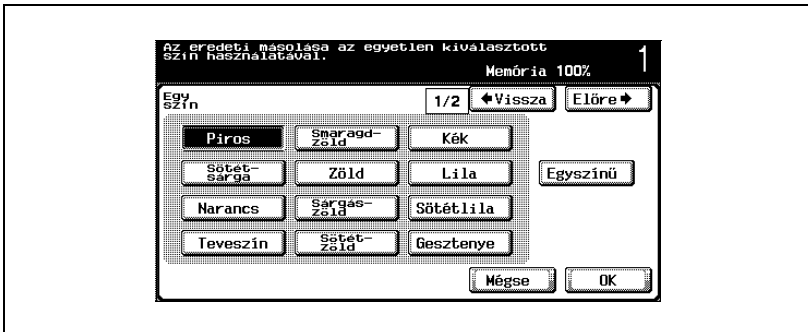

- Érintse meg a [↶ Vissza] vagy az [Előre ↷] gombot, majd válassza ki a kívánt színt. Ha kívánja, érintse meg az [Egyszínű] gombot.
- Ha az "Egyszínű" beállítás nem kerül kiválasztásra, a relatív fényerősség módszer kerül használatba.
- Az átlag fényerősség módszer használatához, a színátmenetek visszaadásához az egyszínű dokumentumokban, é érintse meg az [Egyszínű] gombot.

### 3 Érintse meg az [OK] gombot.

Ismét megjelenik a Bázis képernyő.

## 4.6 Egy papírbeállítás kiválasztása

A papírméret automatikusan felismerhető az eredeti mérete alapján, vagy kézzel állítható be. A papírméret meghatározását az alábbiak szerint végezheti, a kívánt másolásbeállításoktól függően.



### **Megjegyzés**

*Ha az egyik papírtálca részére speciális papír került beállításra, a tálcá nem kerül automatikus kiválasztásra az "Autom. papírválasztás" beállítással. (Azonban a "Csak egyoldalas" beállítással elsőbbséget kapott papírtálca kiválasztásra kerül.) Ez a beállítás a speciális papírral feltöltött papírtálcák esetén hasznos. Részletesen, lásd "Speciális papír beállítása" a(z) 8-25 oldalon.*

*Az alapértelmezett beállítás az "Autom. papírválasztás".*

*Az együtt nem használható műveletek részletes ismertetését, lásd "Együtt nem használható műveletek" a(z) 4-6 oldalon.*

*Az "Autom. Zoom" és az "Autom. papírválasztás" beállítások nem választhatók ki egyidejűleg. Ha az "Autom. Zoom" beállítás kiválasztásra került, megjelenik a Zoom képernyő. A Zoom képernyőn, adja meg a kívánt zoom beállítást.*

## A papírformátum automatikus kiválasztása ("Autom. papírválasztás" beállítás)

A betöltött eredeti mérete felismerésre kerül és a másolatok azonos méretű papírra készülnek.

Ha az "x1,0" Zoom beállítás került kiválasztásra, az eredetivel egyező méretű papír kerül kiválasztásra.

A zoom tényező növelése vagy csökkentése esetén, a meghatározott zoom tényezőnek megfelelő formátumú papír kerül kiválasztásra.

- 1 A Bázis képernyőn, érintse meg a [Papír] gombot.

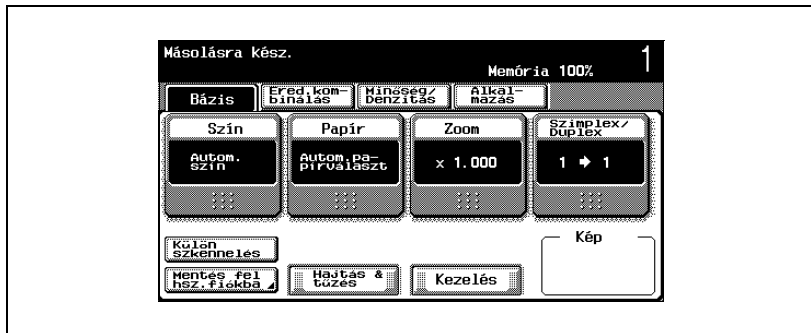

Megjelenik a Papír képernyő.

- 2 Érintse meg az [Autom. papírválaszt] gombot.

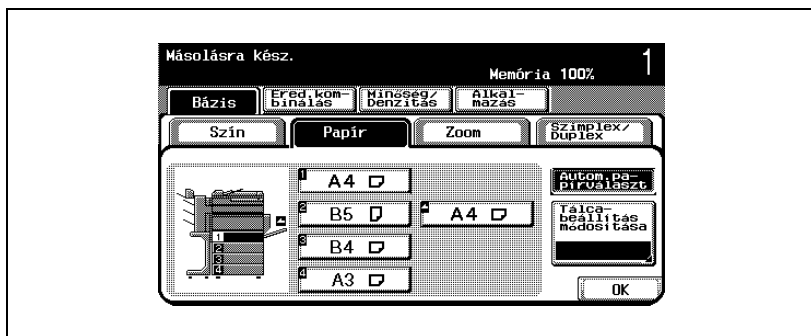

- 3 Érintse meg az [OK] gombot.  
Ismét megjelenik a Bázis képernyő.

## A kívánt papírformátum kézi kiválasztása

- ✓ Az "Autom. Zoom" beállítás kiválasztásával, a megfelelő zoom tényező automatikusan kerül kiválasztásra, a betöltött dokumentum és a megadott papírformátum alapján. Az "Autom. Zoom" beállítás részletes ismertetését, lásd "A papírformátum automatikus kiválasztása ("Autom. papírválasztás" beállítás)" a(z) 4-44 oldalon.

- 1 A Bázis képernyőn, érintse meg a [Papír] gombot.

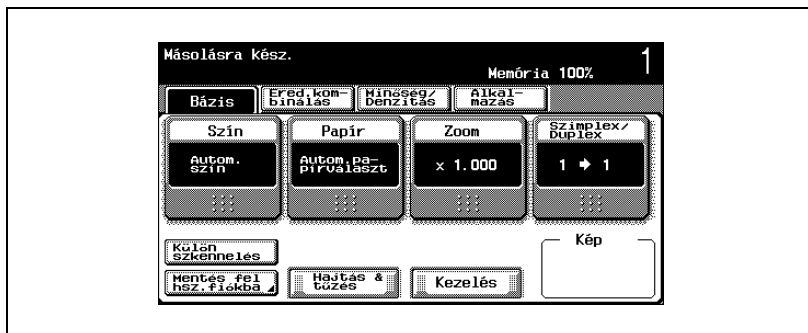

Megjelenik a Papír képernyő.

- 2 Válassza ki a kívánt papírmérettel töltött tálcát.

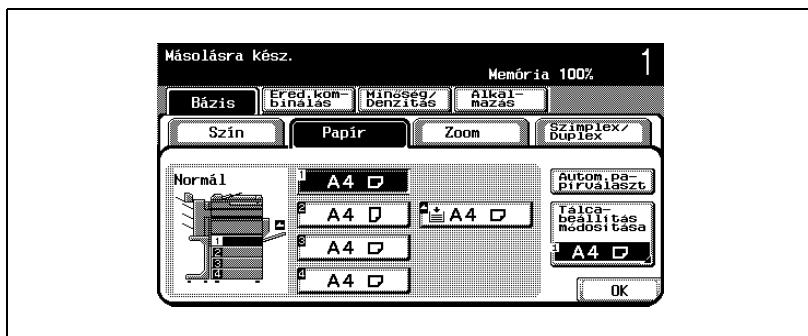

- 3 Érintse meg az [OK] gombot.  
Ismét megjelenik a Bázis képernyő.

## 4.7 Zoom-beállítás meghatározása

Az eredetitől eltérő méretű papírra történő másolás érdekében, vagy a másolt kép méretének csökkentése vagy növelése érdekében beállítható a zoom tényező.

A Zoom tényező kiválasztását az alábbiak szerint végezheti el.

### A zoom tényező automatikus beállítása ("Autom. zoom" beállítás)

Ez a beállítás automatikusan kiválasztja a betöltött dokumentum méretének és a meghatározott papírméretnek legjobban megfelelő zoom tényezőt.

- ✓ Az alapértelmezett beállítás a "×1,0".
- ✓ Az "Autom. Zoom" és az "Autom. papírválasztás" beállítások nem választhatók ki együtt. Ha az "Autom. papírválasztás" beállítás került kiválasztásra, megjelenik a Papír képernyő. A Papír képernyőn, adja meg a kívánt papírbeállítást.
- ✓ Ha az "Autom. Zoom" beállítás került kiválasztásra, és nagyítva másol egy, az eredeti dokumentumnál nagyobb papírra, az eredetit a papírral egyező tájolással töltsse be.

1 A Bázis képernyőn, érintse meg a [Zoom] gombot.

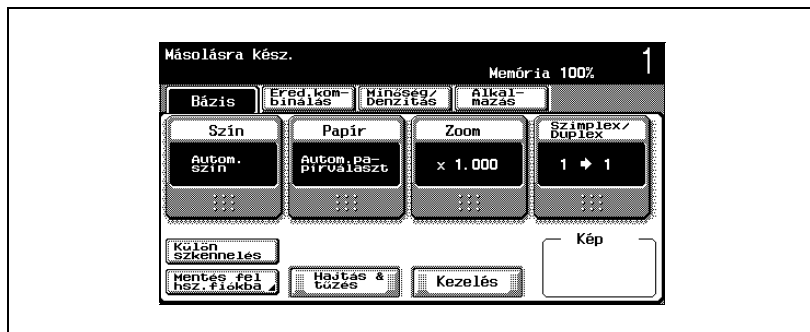

Megjelenik a Zoom képernyő.

- 2 Érintse meg az [Autom. Zoom] gombot.

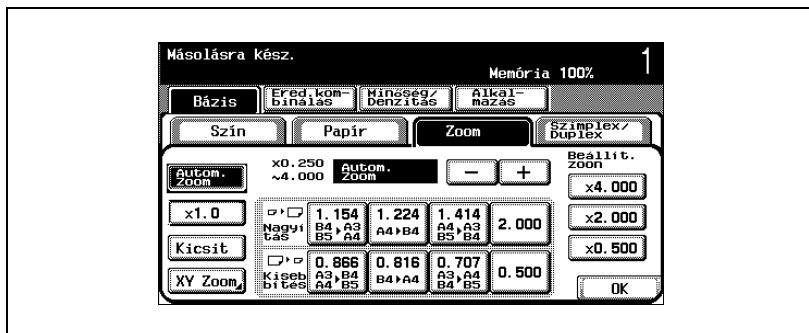

- 3 Érintse meg az [OK] gombot.  
Ismét megjelenik a Bázis képernyő.

## A dokumentummal megegyező méret meghatározása ("×1,0" beállítás)

Az eredeti méretével megegyező másolat (☐1,000) készül.

- ✓ Az alapértelmezett beállítás a "×1,0".
- ✓ A [+] megérintésével növelheti, a [-] megérintésével csökkentheti a zoom tényezőt ☐0,001 lépésekben.

- 1 A Bázis képernyőn, érintse meg a [Zoom] gombot.

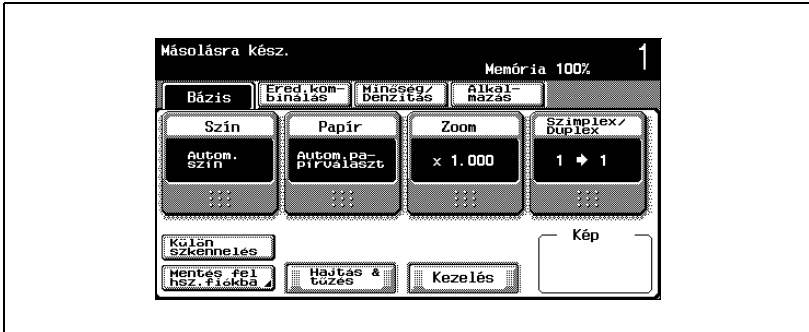

Megjelenik a Zoom képernyő.

- 2 Érintse meg az [×1,0] gombot.

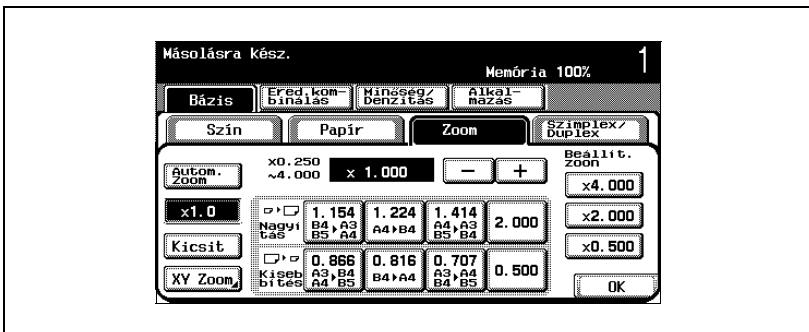

- 3 Érintse meg az [OK] gombot.  
Ismét megjelenik a Bázis képernyő.

## A másolat méretének kismértékű csökkentése ("Kicsit" beállítás)

A dokumentum képe az eredetihez képest enyhén kicsinyítve (☐0,930) nyomtatható.

- ✓ Az alapértelmezett beállítás a "x1,0".
- ✓ A [+] megérintésével növelheti, a [-] megérintésével csökkentheti a zoom tényezőt ☐0,001 lépésekben.
- ✓ A "Kicsit" beállítás zoom tényezője módosítható (☐0,900 és ☐0,999 között). A "Kicsit" beállítás zoom tényezőjének módosításának részletes ismertetését, lásd "A kívánt zoom tényező tárolása" a(z) 4-57 oldalon.

- 1 A Bázis képernyőn, érintse meg a [Zoom] gombot.

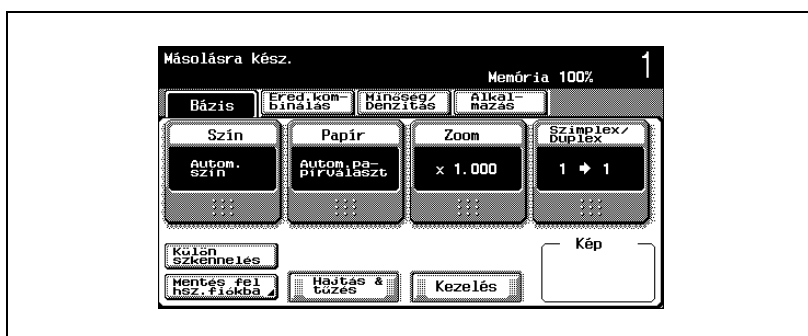

Megjelenik a Zoom képernyő.

- 2 Érintse meg a [Kicsit] gombot.

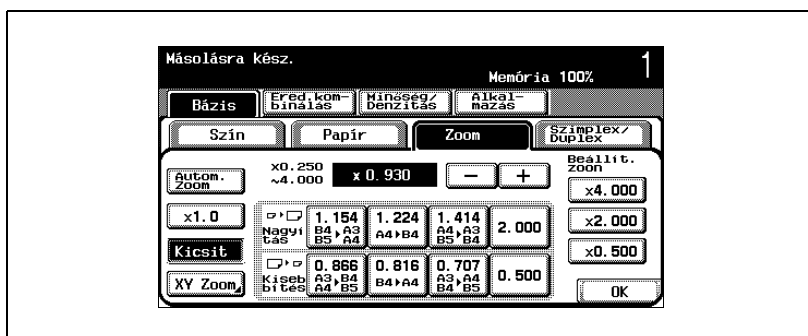

- 3 Érintse meg az [OK] gombot.

Ismét megjelenik a Bázis képernyő.

## Előre beállított zoom tényező kiválasztása (Nagyítás és Kisebbités beállítások)

Kiválasztható a megfelelő zoom tényező egy általános szabvány formátumú eredeti másolásához egy szabvány formátumú papírra.

- ✓ Az alapértelmezett beállítás a "x1,0".
- ✓ A [+] megérintésével növelheti, a [-] megérintésével csökkentheti a zoom tényezőt  $\approx 0,001$  lépésekben.

1 A Bázis képernyőn, érintse meg a [Zoom] gombot.

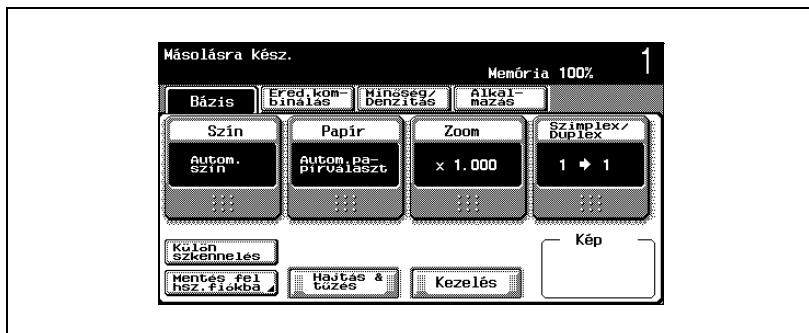

Megjelenik a Zoom képernyő.

2 Az eredeti és a papír formátuma alapján, érintse meg a megfelelő zoom tényező gombját.

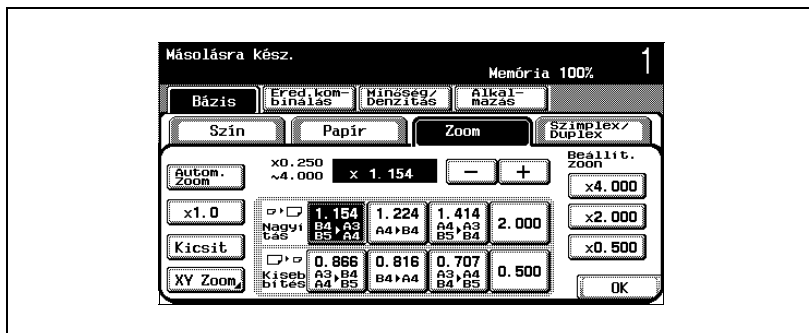

3 Érintse meg az [OK] gombot.  
Ismét megjelenik a Bázis képernyő.

### Írja be a zoom tényezőt (XY Zoom beállítás)

A billentyűzet használatával közvetlenül megadható egy zoom tényező 0,250 és 4,000 között, a magasság-szélesség arány módosítása nélkül.

- ✓ Ha a megengedett tartományon kívüli érték bevitele esetén, megjelenik a "Beviteli hiba" üzenet. Írjon be egy értéket a megengedett tartományon belül. Helytelenül bevitt érték esetén, nyomja meg a [C] (törlés) gombot az érték törléséhez, majd adja meg a helyes értéket.
- ✓ A beadott zoom tényező tárolható. A zoom tényező tárolásának részletes ismertetését, lásd "A kívánt zoom tényező tárolása" a(z) 4-57 oldalon.

**1** A Bázis képernyőn, érintse meg a [Zoom] gombot.

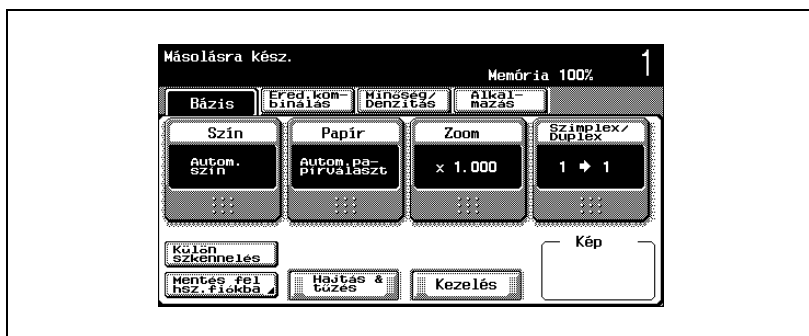

Megjelenik a Zoom képernyő.

**2** Érintse meg az [XY Zoom] gombot.

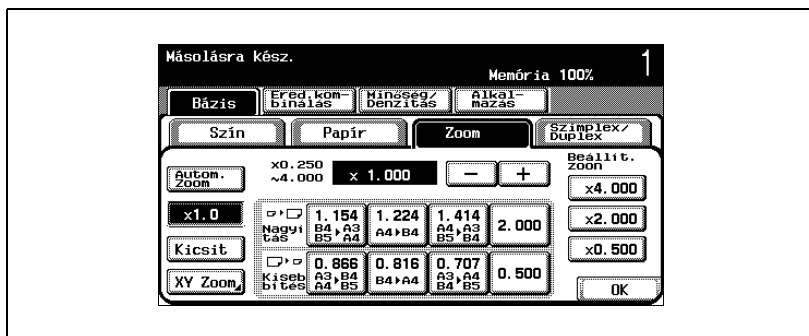

- 3 A billentyűzet segítségével adja meg a kívánt zoom tényezőt.

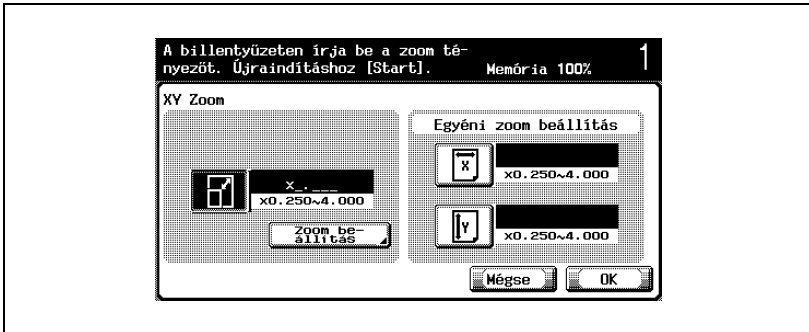

- A beállítások módosításainak törléséhez, érintse meg a [Mégse] gombot.
- 4 Érintse meg az [OK] gombot, majd a következő megjelenő képernyőn is érintse meg az [OK] gombot.
- Ismét megjelenik a Bázis képernyő.

### Eltérő X és Y zoom tényezők megadása (Független zoom beállítások)

A billentyűzet használatával eltérő zoom tényezők adhatók meg, külön a vízszintes irányhoz (☐0,250 és ☐4,000 között) és külön a függőleges irányhoz (☐0,250 és ☐4,000 között).

Az eltérő zoom tényezők kombinációjával, a másolat képe az ábrán látható módon módosítható.

- ✓ Ha a megengedett tartományon kívüli érték bevitele esetén, megjelenik a "Beviteli hiba" üzenet. Írjon be egy értéket a megengedett tartományon belül. Helytelenül bevitt érték esetén, nyomja meg a [C] (törlés) gombot az érték törléséhez, majd adja meg a helyes értéket.

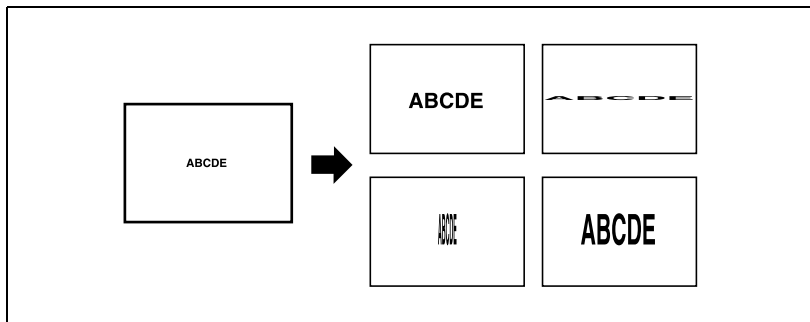

- 1 A Bázis képernyőn, érintse meg a [Zoom] gombot.

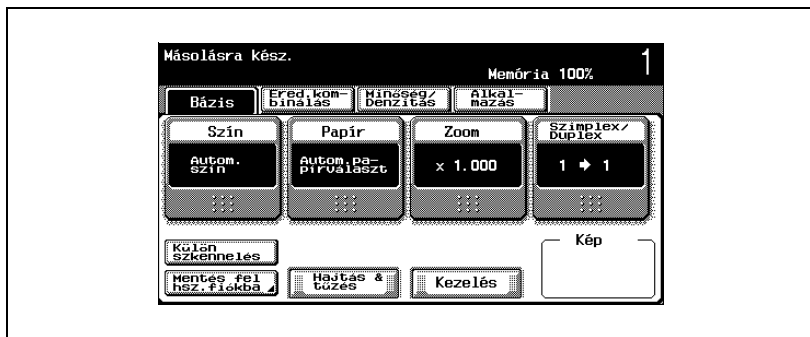

Megjelenik a Zoom képernyő.

- 2 Érintse meg az [XY Zoom] gombot.

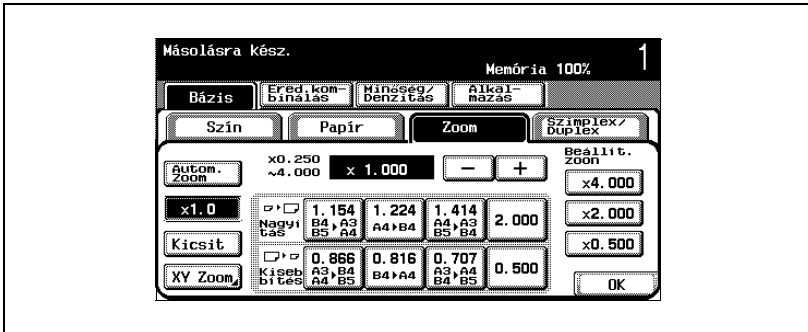

- 3 Érintse meg az [X] gombot az "Egyéni zoom beállítás" alatt, majd a billentyűzet használatával írja be a kívánt zoom tényezőt (0,250 és 4,000 között) az X irányhoz.

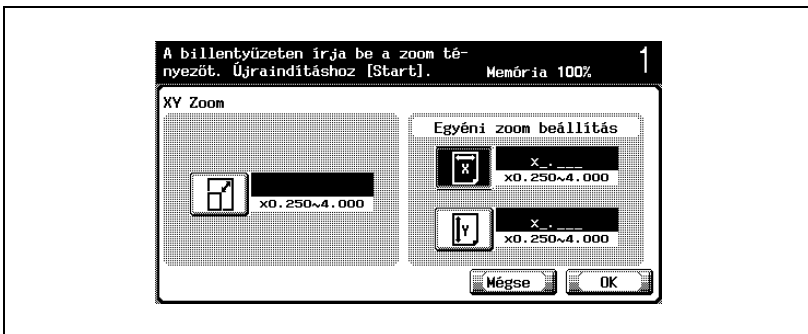

- 4 Érintse meg a [Y] gombot az "Egyéni zoom beállítás" alatt, majd a billentyűzet használatával írja be a kívánt zoom tényezőt (☐0,250 és ☐4,000) az Y irányhoz.

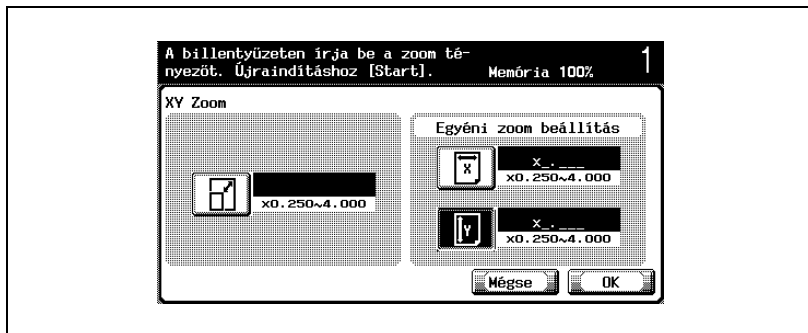

- A beállítások módosításainak törléséhez, érintse meg a [Mégse] gombot.
- 5 Érintse meg az [OK] gombot, majd a következő megjelenő képernyőn is érintse meg az [OK] gombot.
- Ismét megjelenik a Bázis képernyő.

## Tárolt zoom tényező kiválasztása

A tárolt zoom tényezők szükség esetén előhívhatók és használhatók. Ezen felül, a tárolt zoom tényezők módosíthatók.

- ✓ Az alapértelmezett beállítás a "x1,0".
- ✓ A [+] megérintésével növelheti, a [-] megérintésével csökkentheti a zoom tényezőt 0,001 lépésekben.
- ✓ A tárolt zoom tényezők a kívánt értékre módosíthatók. A zoom tényezők tárolásának részletes ismertetését, lásd "A kívánt zoom tényező tárolása" a(z) 4-57 oldalon.

- 1 A Bázis képernyőn, érintse meg a [Zoom] gombot.

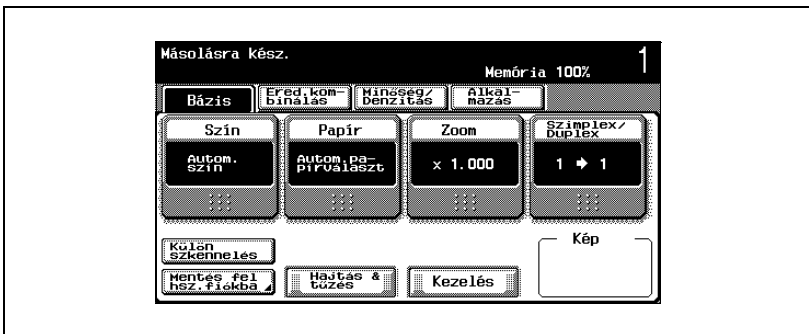

Megjelenik a Zoom képernyő.

- 2 Érintse meg a kívánt zoom tényezőnek megfelelő gombot.

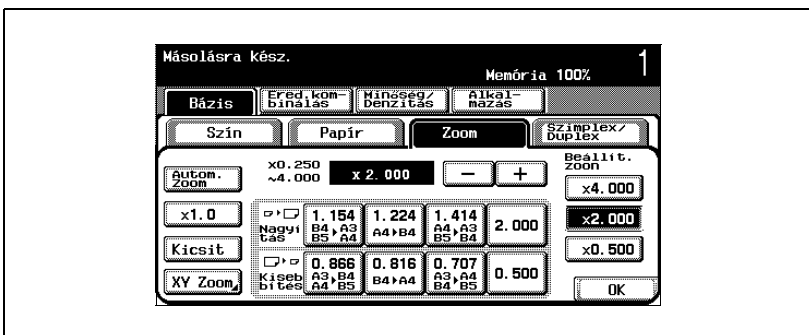

- 3 Érintse meg az [OK] gombot.  
Ismét megjelenik a Bázis képernyő.

## A kívánt zoom tényező tárolása

Három gyakran használt zoom tényező, valamint a "Kicsit" beállítás tárolásának lehetősége.

- ✓ Ha a megengedett tartományon kívüli érték bevitele esetén, megjelenik a "Beviteli hiba" üzenet. Írjon be egy értéket a megengedett tartományon belül. Helytelenül bevitt érték esetén, nyomja meg a [C] (törlés) gombot az érték törléséhez, majd adja meg a helyes értéket.
- ✓ Az alapértelmezett zoom tényezők (☐=4,000, ☐=2,000 és ☐=0,500) tároltak. Új zoom tényező tárolása esetén, a kiválasztott gombnak megfelelő zoom tényező felülírásra kerül.
- ✓ A "Kicsit" zoom tényező tárolásához adja meg a kívánt zoom tényezőt ☐=0,900 és ☐=0,999 között.

- 1 A Bázis képernyőn, érintse meg a [Zoom] gombot.

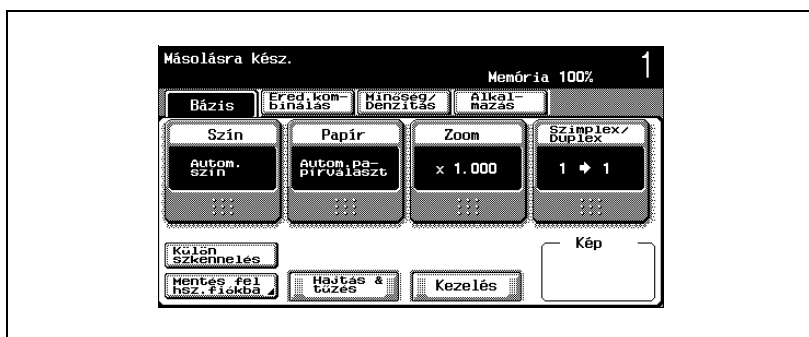

Megjelenik a Zoom képernyő.

- 2 Érintse meg az [XY Zoom] gombot.

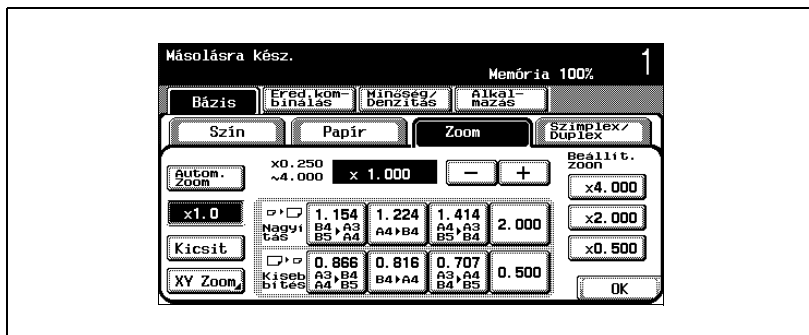

- 3 A billentyűzet használatával írja be a kívánt zoom tényezőt (0,250 és 4,000 között).

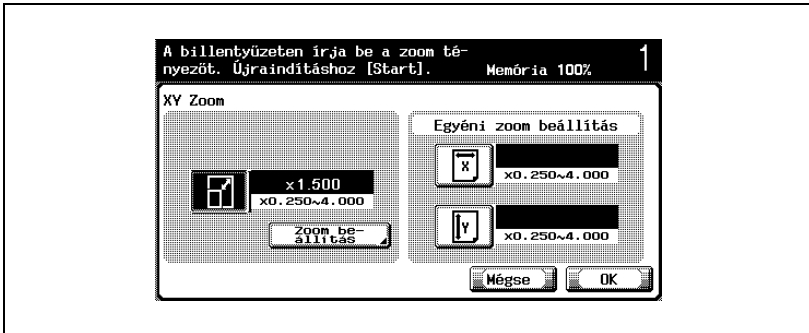

- A beállítások módosításainak törléséhez, érintse meg a [Mégse] gombot.

- 4 Érintse meg a [Zoom beállítás] gombot.

- 5 Érintse meg azt a gombot, amelyen az új zoom tényezőt kívánja tárolni, vagy a [Kicsit] gombot.

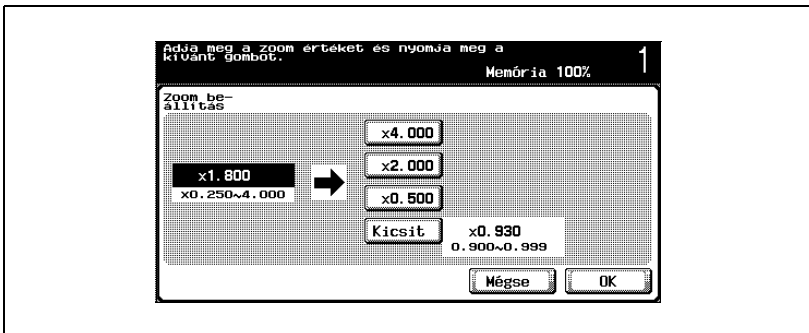

- A beállítások módosításainak törléséhez, érintse meg a [Mégse] gombot.

A megadott zoom tényező tárolásra kerül.



- 6 Érintse meg az [OK] gombot, majd a következő két megjelenő képernyőn is érintse meg az [OK] gombot.

Ismét megjelenik a Bázis képernyő.

## 4.8 Az eredeti és a másolat beállításainak kiválasztása (Szimplex/Duplex beállítások)

Megadható az eredeti és a másolat típusa.

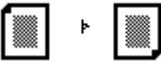
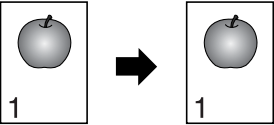
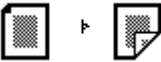
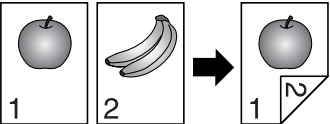
Az alábbi négy Szimplex/Duplex beállítás használható.

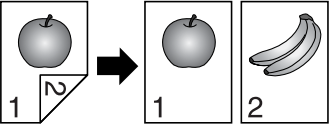
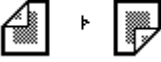
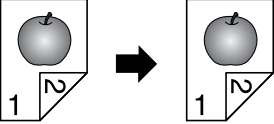
Szimplex/Duplex	Leírás
<p>1→1</p> 	<p>Egyoldalas másolatok készítéséhez, egyoldalas eredetiről válassza ezt a beállítást.</p> 
<p>1→2</p> 	<p>Egy kétoldalas másolat készítéséhez két egyoldalas eredetiről, válassza ezt a beállítást.</p> 
<p>2→1</p> 	<p>Két egyoldalas másolat készítéséhez egy kétoldalas eredetiről, válassza ezt a beállítást.</p> 
<p>2→2</p> 	<p>Kétoldalas másolatok készítéséhez, kétoldalas eredetiről válassza ezt a beállítást.</p> 

Az alábbiakban a Szimplex/Duplex beállítások kiválasztása kerül ismertetésre.

## Egyoldalas másolatok kiválasztása

- ✓ Az alapértelmezett beállítás "1→1".
- ✓ A többoldalas eredetik szkennelését a tárgyüveg használatával, részletesen lásd "Többoldalas dokumentum szkennelése a tárgyüvegen" a(z) 4-19 oldalon.

1 A Bázis képernyőn, érintse meg a [Simplex/Duplex] gombot.

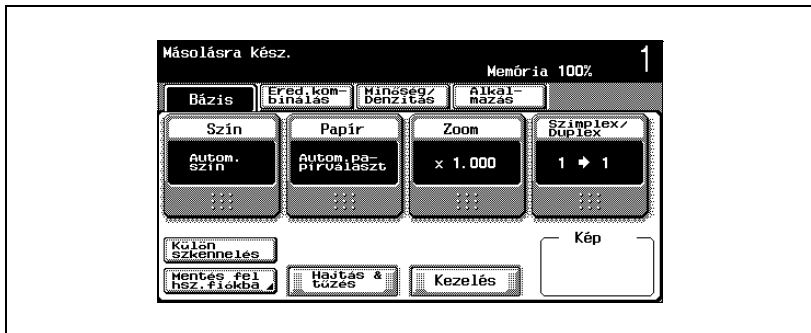

Megjelenik a Simplex/Duplex képernyő.

2 Érintse meg az [1→1] vagy [2→1] gombot.

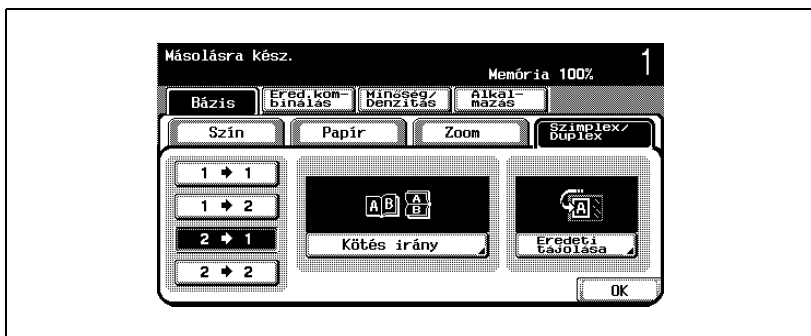

- A "2→1" kiválasztása esetén adja meg a kötés és az eredeti tájolását, ellenkező esetben a másolatok nem a kívánt módon kerülnek nyomtatásra.
- Ha az eredeti kötés tájolásának beállítása "Auto", az iratmargó helyzete automatikusan kiválasztásra kerül. Ha az eredeti hossza 297 mm vagy kevesebb, az iratmargó helye a lap hosszú oldalán kerül kiválasztásra. Ha az eredeti hosszabb, mint 297 mm, az iratmargó helye a lap rövid oldalán kerül kiválasztásra.
- Ha az eredeti kötés tájolásának beállítása "Auto", a kötési margó fent vagy a bal oldalon kerül beállításra.

- A megjelenő képernyők a telepített opcióktól függően különböznek.
- Kétoldalas dokumentum esetén érintse meg a [Kötés irány] gombot, válassza ki a kötés tájolását, majd érintse meg az [OK] gombot.

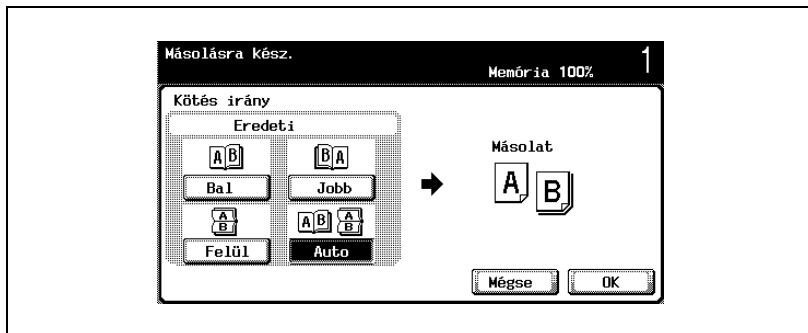

- 3 Érintse meg az [Eredeti tájolása] gombot, válassza ki a betöltött dokumentum tájolását, majd érintse meg az [OK] gombot.
  - Az eredeti tájolásának meghatározásával kapcsolatos részleteket, lásd "Az eredeti tájolásának kiválasztása (Eredeti tájolása beállítások)" a(z) 4-29 oldalon.
- 4 Érintse meg az [OK] gombot.

Ismét megjelenik a Bázis képernyő.

## Kétoldalas másolatok kiválasztása

- ✓ Az alapértelmezett beállítás "1→1".
- ✓ A többoldalas eredetik szkennelését a tárgyüveg használatával, részletesen lásd "Többoldalas dokumentum szkennelése a tárgyüvegen" a(z) 4-19 oldalon.

1 A Bázis képernyőn, érintse meg a [Simplex/Duplex] gombot.

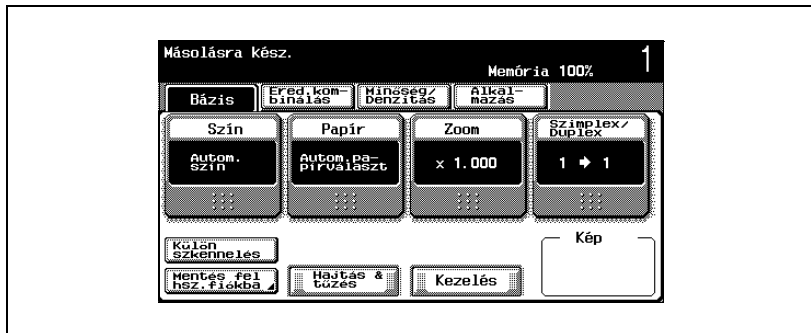

Megjelenik a Simplex/Duplex képernyő.

2 Érintse meg az [1→2] vagy [2→2] gombot.

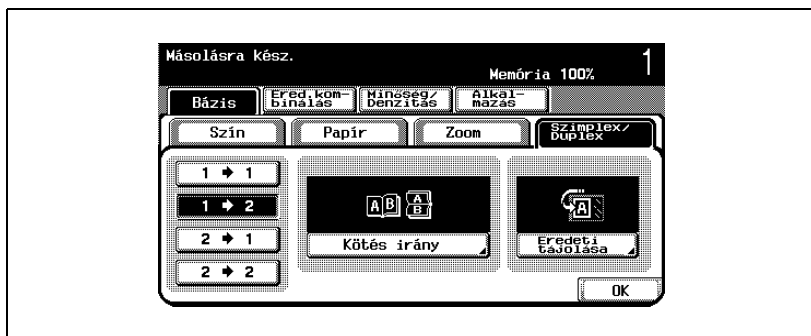

- Adja meg a kötés tájolását és az eredeti tájolását, ellenkező esetben a másolatok nem a kívánt módon kerülnek nyomtatásra.
- Ha az eredeti kötés tájolásának beállítása "Auto", az iratmargó helyzete automatikusan kiválasztásra kerül. Ha az eredeti hossza 297 mm vagy kevesebb, az iratmargó helye a lap hosszú oldalán kerül kiválasztásra. Ha az eredeti hosszabb, mint 297 mm, az iratmargó helye a lap rövid oldalán kerül kiválasztásra.
- Ha az eredeti kötés tájolásának beállítása "Auto", a kötési margó fent vagy a bal oldalon kerül beállításra.

- Ha a másolat kötési tájolásának beállítása "Auto", a kötés tájolás a betöltött dokumentum mérete alapján kerül megállapításra. Ha az eredeti hossza 297 mm vagy kevesebb, az íratmargó helye a lap hosszú oldalán kerül kiválasztásra. Ha az eredeti hosszabb mint 297 mm, az íratmargó helye a lap rövid oldalán kerül kiválasztásra.
- Ha a másolat kötése tájolásának beállítása "Auto", a kötés tájolása fent vagy a bal oldalon kerül beállításra.

### 3 Érintse meg a [Kötés irány] gombot.

- Egyoldalas dokumentum esetén válassza ki a másolat kötésének irányát, majd érintse meg az [OK] gombot.

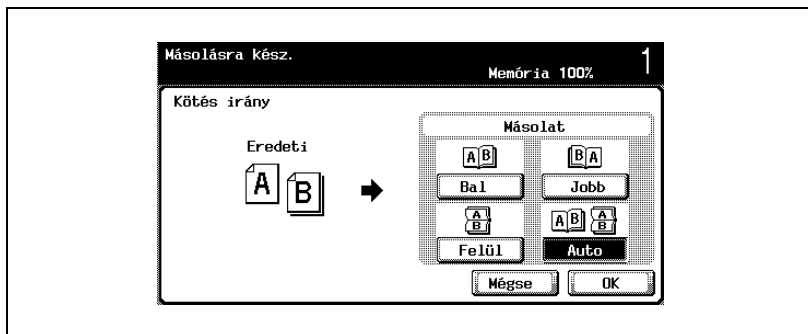

- Kétoldalas dokumentum esetén válassza ki az eredeti és a másolat kötésének irányát, majd érintse meg az [OK] gombot.

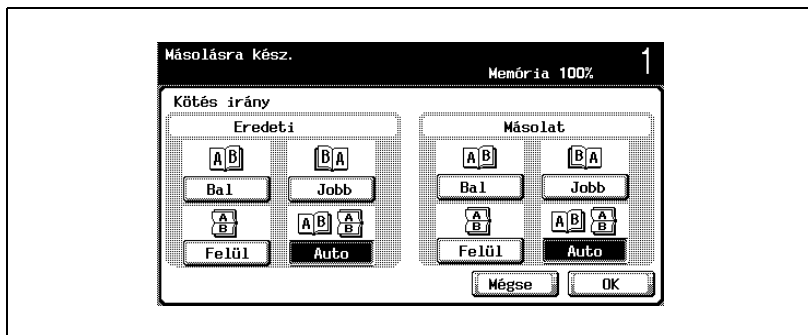

- 4 Érintse meg az [Eredeti tájolása] gombot, válassza ki a betöltött dokumentum tájolását, majd érintse meg az [OK] gombot.
  - Az eredeti tájolásának meghatározásával kapcsolatos részleteket, lásd "Az eredeti tájolásának kiválasztása (Eredeti tájolása beállítások)" a(z) 4-29 oldalon.
- 5 Érintse meg az [OK] gombot.

Ismét megjelenik a Bázis képernyő.

## 4.9 Az eredeti minőségének kiválasztása

### Apró betűs nyomtatást vagy fényképeket tartalmazó eredetik betöltése (Eredeti típus beállítások)







A legjobb minőségű másolat készítése érdekében, válassza az eredetinek képeinek és szövegeinek legjobban megfelelő beállítást.





Az alábbi eredeti típus beállítások használhatók:



#### Megjegyzés

*Az alapértelmezett beállítás a "Nyomtatott" a "Szöveg/Fotó" kategóriában.*

Ikon		Leírás
 Szöveg		<p>Ha csak szövegeket tartalmazó eredetiket másol, válassza ki ezt a beállítást.</p> <p>A másolt szöveg szélei élesen kerülnek visszaadásra, így könnyen olvasható szöveggépet eredményezve.</p>
 Szöveg/Fotó	 Fotópapír	<p>Ha szövegek és képet egyaránt tartalmazó dokumentumok fényképét másolja, amely fotópapírra készült, válassza ezt a beállítást.</p> <p>Egyenletes másolat készül.</p>
	 Nyomtatott	<p>Ha képeket és szöveget egyaránt tartalmazó dokumentumokat másol, mint például brosúrák vagy katalógusok, válassza ezt a beállítást.</p>
 Fotó	 Fotópapír	<p>Ha az eredetik fotópapírra készült képét másolja, válassza ezt a beállítást.</p> <p>Ha féltónusú dokumentumképek (fényképek stb.) jó minőségű másolatát kívánja elkészíteni, amelyek a szokásos beállításokkal nem reprodukálhatók, válassza ezt a beállítást.</p> <p>Egyenletes másolat készül.</p>
	 Nyomtatott	<p>Nyomtatott dokumentumok másolása esetén, mint például brosúrák és katalógusok, válassza ezt a beállítást.</p> <p>Ha féltónusú dokumentumképek (fényképek stb.) jó minőségű másolatát kívánja elkészíteni, amelyek a szokásos beállításokkal nem reprodukálhatók, válassza ezt a beállítást.</p>

Ikon		Leírás
 <p data-bbox="194 256 273 300">Speciális minőség</p>	 <p data-bbox="346 256 407 277">Térkép</p>	<p data-bbox="497 169 983 256">Háttérzínnel rendelkező dokumentumok vagy finom színes vonalakat, vagy ceruzajelöléseket tartalmazó dokumentumok másolása esetén, válassza ezt a beállítást. Éles másolat készül.</p>
	 <p data-bbox="346 389 441 432">Pontmátrix eredeti</p>	<p data-bbox="497 296 960 381">Ha csak halványan írt szövegeket tartalmazó (például ceruzával írt) eredetiket másol, válassza ezt a beállítást. A másolt szöveg sötétebben kerül nyomtatásra, így könnyebben olvasható.</p>
	 <p data-bbox="346 541 452 561">Másolt papír</p>	<p data-bbox="497 448 922 491">Ha ezen a készüléken készült másolatokat (dokumentumokat) másol, válassza ezt a beállítást.</p>

Az alábbiakban egy Eredeti típus beállítás kiválasztása kerül ismertetésre.

## Az eredeti típusának beállítása

- ✓ Az eredeti elhelyezésének ismertetését, részletesen lásd "Az eredeti bevitele" a(z) 4-9 oldalon.

- 1 Helyezze el a másolandó eredetit.
- 2 A Bázis képernyőn, érintse meg a [Minőség/Denzitás] gombot.

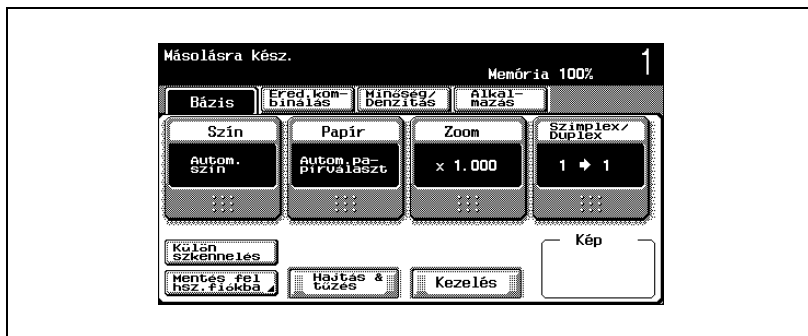

Megjelenik a Minőség/Denzitás képernyő.

- 3 Érintse meg az eredetinek legjobban megfelelő minőség beállítás gombját.
  - Csak szöveget tartalmazó dokumentumok esetén, érintse meg a [Szöveg] gombot.

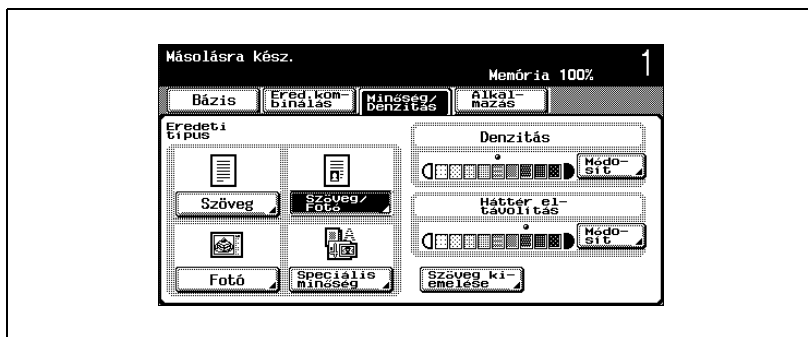

- Szöveget és képeket egyaránt tartalmazó dokumentum esetén, a Fotó típusa képernyő előhívásához, érintse meg a [Szöveg/Fotó] gombot. Érintse meg a megfelelő beállítás gombját, majd érintse meg az [OK] gombot.

- A beállítások módosításainak törléséhez, érintse meg a [Mégse] gombot.

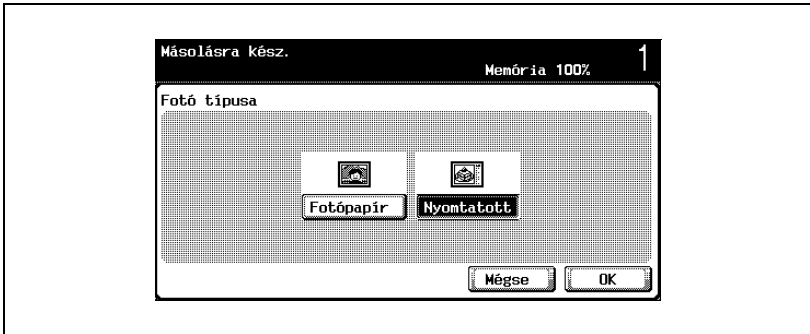

- Fotókat tartalmazó dokumentum esetén, a Fotó típusa képernyő előhívásához, érintse meg a [Fotó] gombot. Érintse meg a megfelelő beállítás gombját, majd érintse meg az [OK] gombot.

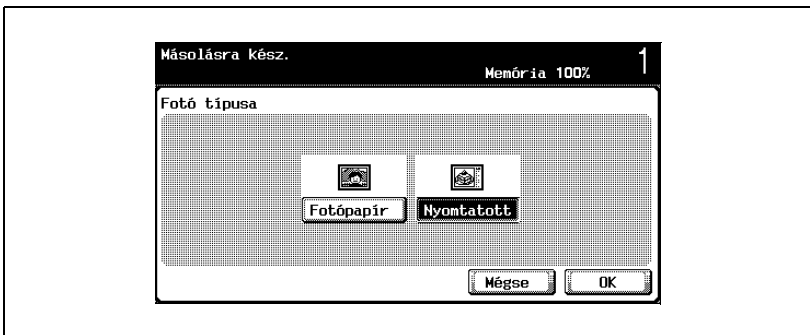

- Térképet vagy halvány szöveget tartalmazó dokumentum esetén, a Speciális minőség képernyő előhívásához, érintse meg a [Speciális minőség] gombot. Érintse meg a megfelelő beállítás gombját, majd érintse meg az [OK] gombot.

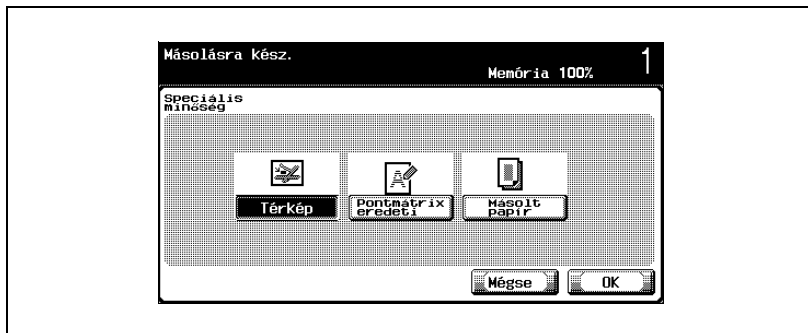

Ismét megjelenik a Minőség/Denzitás képernyő.

## 4.10 A denzitás beállítása

A denzitás beállításával elérhető, hogy a másolat a jelenlegi beállításnál sötétebben vagy világosabban kerüljön nyomtatásra.

Az alábbi három denzitásbeállítás használható.

Megvilágítás beállítások	Leírás
Denzitás	A nyomtatás denzitása kilenc szint valamelyikére állítható. A [Világos] vagy [Sötét] gombok egy-egy érintésére, a denzitás egy szinttel világosabb vagy sötétebb lesz. A [Normál] gomb megérintésével a kilenc szint középértéke kerül kiválasztásra.
Háttér eltávolítása	A dokumentum háttérének denzitása a kilenc szint valamelyikére állítható. A [Világos] vagy [Sötét] gombok egy-egy érintésére, a háttér denzitása egy szinttel világosabb vagy sötétebb lesz. A [Normál] gomb megérintésével, a "Világos" végponttól számított hetedik szint kerül kiválasztásra. Az [Auto] gomb megérintésével a háttér denzitása automatikusan kerül kiválasztásra, a másolandó eredetinek megfelelően.
Szöveg kiemelése	Ha képre felülírt szövegeket másol, például ábrákat vagy grafikonokat (hátteres szövegek), a szöveg minősége beállításához válassza a kilenc szint egyikét. A [Világosabb szö.] vagy [Sötétebb szöveg] gombok egy-egy érintésére, a szöveg denzitása egy szinttel világosabb vagy sötétebb lesz. A szöveg kiemeléséhez a háttérből, érintse meg a [Sötétebb szöveg] gombot, hogy a + felé állítsa. A szöveg beolvadásához a háttérbe, érintse meg a [Világosabb szö.] gombot, hogy a - felé állítsa. A [Normál] gomb megérintésével a kilenc szint középértéke kerül kiválasztásra.

Az alábbiakban a denzitás beállítása kerül ismertetésre.

## A denzitás beállítása (Denzitás beállítások)

- 1 A Bázis képernyőn, érintse meg a [Minőség/Denzitás] gombot.

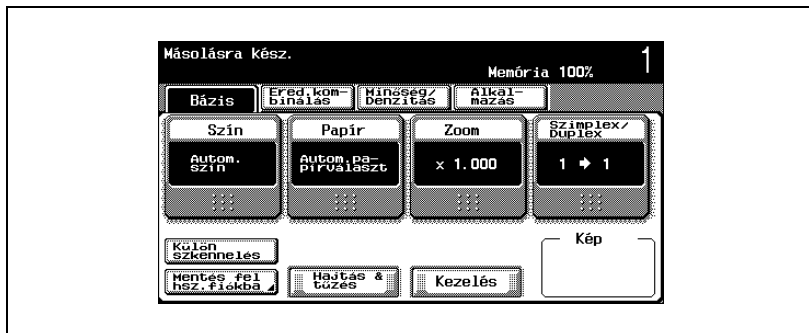

Megjelenik a Minőség/Denzitás képernyő.

- 2 Érintse meg a [Módosít] gombot, a "Denzitás" alatt.

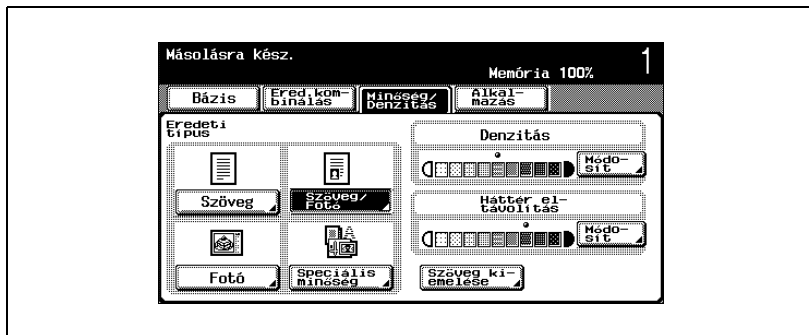

Megjelenik a Denzitás képernyő.

### 3 Válassza ki a kívánt Denzitás beállítást.

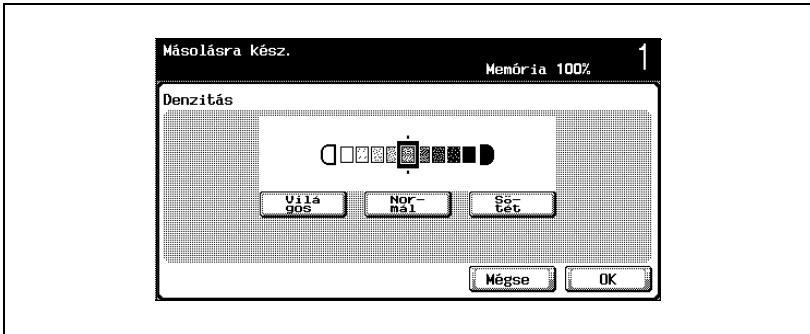

- A [Világos] vagy [Sötét] gombok egy-egy érintésére, a denzitás egy szinttel világosabb vagy sötétebb lesz.
- A középső beállítás kiválasztásához (alapértelmezett beállítás), érintse meg a [Normál] gombot.
- A beállítások módosításainak törléséhez, érintse meg a [Mégse] gombot.

### 4 Érintse meg az [OK] gombot.

**A háttér denzitásának beállítása (Háttér eltávolítása beállítások)**

- 1 A Bázis képernyőn, érintse meg a [Minőség/Denzitás] gombot.

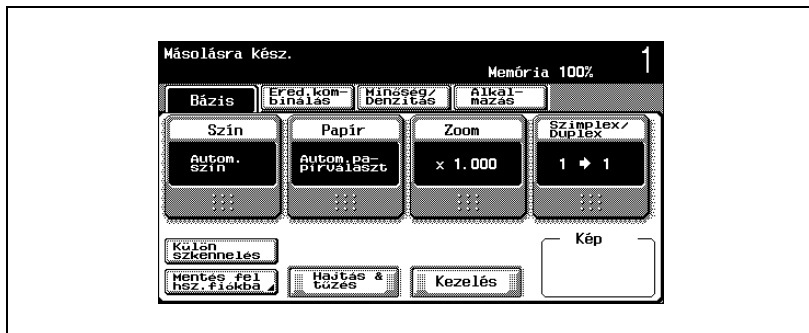

Megjelenik a Minőség/Denzitás képernyő.

- 2 Érintse meg a [Módosít] gombot, a "Háttér eltávolítása" alatt.

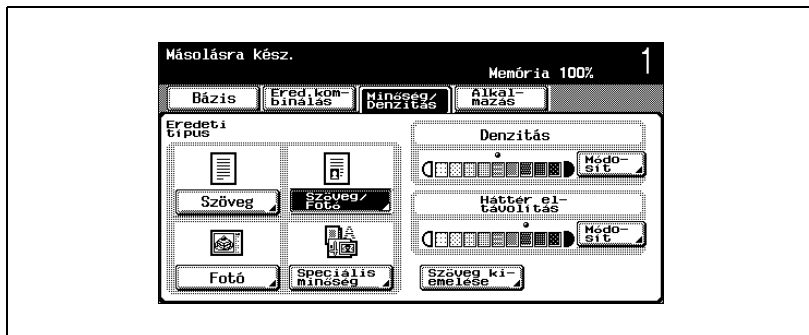

Megjelenik a Háttér eltávolítása képernyő.

### 3 Válassza ki a háttér-denzitás kívánt beállítását.

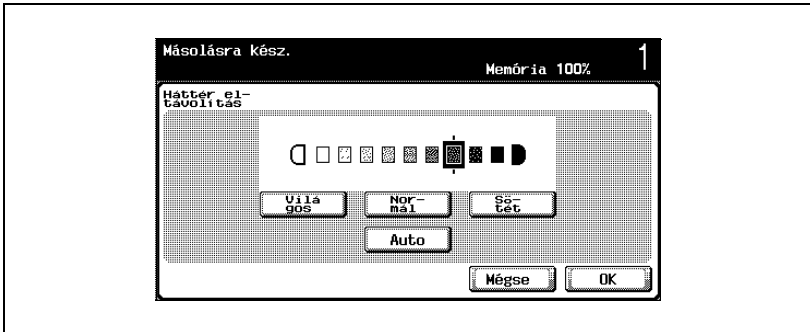

- A [Világos] vagy [Sötét] gombok egy-egy érintésére, a denzitás egy szinttel világosabb vagy sötétebb lesz.
- Jobbról a harmadik beállítás (alapértelmezett beállítás) kiválasztásához, érintse meg a [Normál] gombot.
- Az [Auto] gomb megérintésével a háttér denzitása automatikusan kerül kiválasztásra, a másolandó eredetinek megfelelően.
- A beállítások módosításainak törléséhez, érintse meg a [Mégse] gombot.

### 4 Érintse meg az [OK] gombot.

## A szöveg minőségének beállítása

✓ Az alapértelmezett beállítás "0".

1 A Bázis képernyőn, érintse meg a [Minőség/Denzitás] gombot.

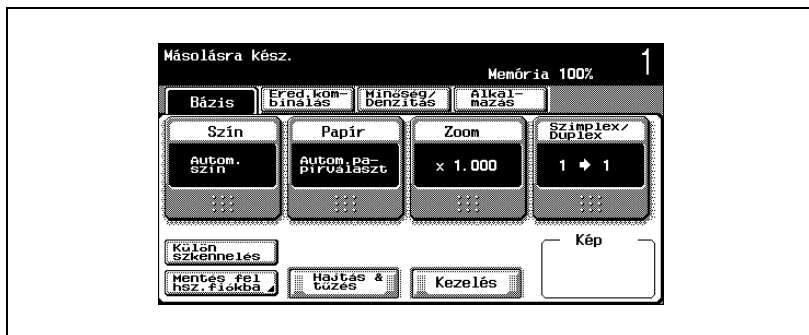

Megjelenik a Minőség/Denzitás képernyő.

2 Érintse meg a [Szöveg kiemelése] gombot.

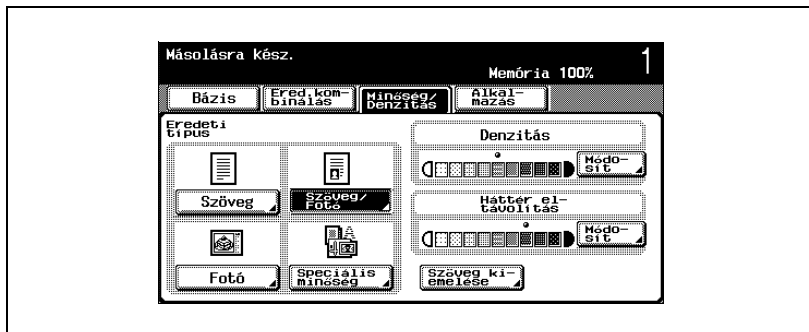

Megjelenik a Szöveg kiemelése képernyő.

### 3 Válassza ki a szövegdenzitás kívánt beállítását.

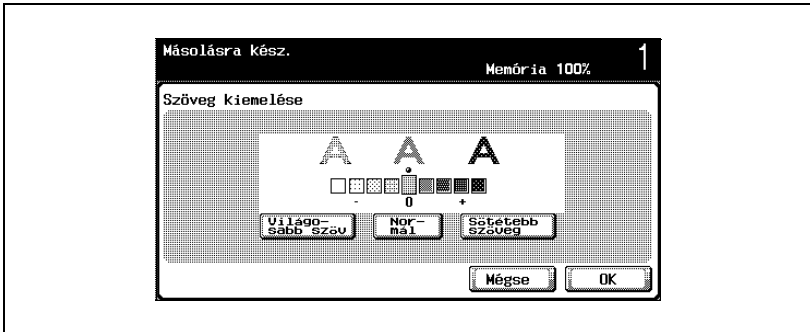

- A [Világosabb szöveg.] vagy [Sötétebb szöveg] gombok egy-egy érintésére, a szöveg denzitása egy szinttel világosabb vagy sötétebb lesz.
- A [Normál] gomb megérintésével a kilenc szint közéértéke ("0") kerül kiválasztásra.
- A beállítások módosításainak törléséhez, érintse meg a [Mégse] gombot.

### 4 Érintse meg az [OK] gombot.

## 4.11 Eredeti kombinálás beállítás kiválasztása

Többoldalas (2, 4 vagy 8 oldalas) eredeti képe kombinálható és egyetlen lapra nyomtatható, csökkentve ezzel a papírfogyasztást.



### **Bővebb információk**

*Eredeti kombinálás beállítás esetén az automatikus zoom tényező kerül kiválasztásra, és az eredeti képe kicsinyítve kerül másolásra.*

*Az egyes beállítások automatikus zoom tényezői az alábbiakban találhatóak.*

1-re 2:  0,707

1-re 4:  0,500

1-re 8:  0,353



### **Megjegyzés**

*Az alapértelmezett beállítás az automatikus zoom tényező.*

*A Segédfunkciók mód "Autom.zoom kombin./füzet esetén" paramétere segítségével a készülék beállítható olyan módon, hogy az automatikus zoom tényezők ne kerüljenek előhívásra. Részletesen, lásd "Másológép beállítások" a(z) 13-33 oldalon.*

Az alábbi három Eredeti kombinálás beállítás használható.

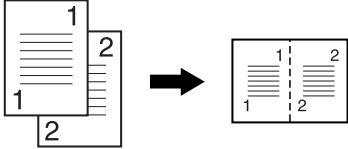
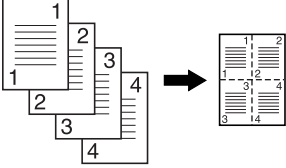
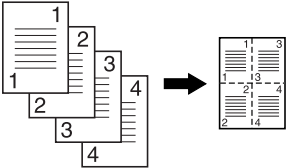
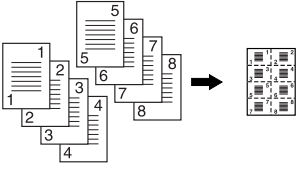
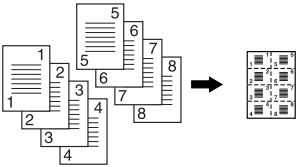
Eredeti kombinálás beállítás	Leírás
1-re 2	<p>Két oldalas eredeti egy oldalra történő nyomtatásához válassza ezt a beállítást.</p> 
1-re 4	<p>Négy oldalas eredeti egy oldalra történő nyomtatásához válassza ezt a beállítást. Meghatározható az oldalak elrendezése (Számozás iránya beállítás).</p> <p>&lt;Vízszintes&gt;</p>  <p>&lt;Függőleges&gt;</p> 
1-re 8	<p>Nyolc oldalas eredeti egy oldalra történő nyomtatásához válassza ezt a beállítást. Meghatározható az oldalak elrendezése (Számozás iránya beállítás).</p> <p>&lt;Vízszintes&gt;</p>  <p>&lt;Függőleges&gt;</p> 

A Eredeti kombinálás beállítás kiválasztását az alábbiak szerint végezheti el.

### Többoldalas eredetik másolása egyetlen oldalra (Eredeti kombinálás)

- 1 A Bázis képernyőn, érintse meg az [Ered.kombinálás] gombot.

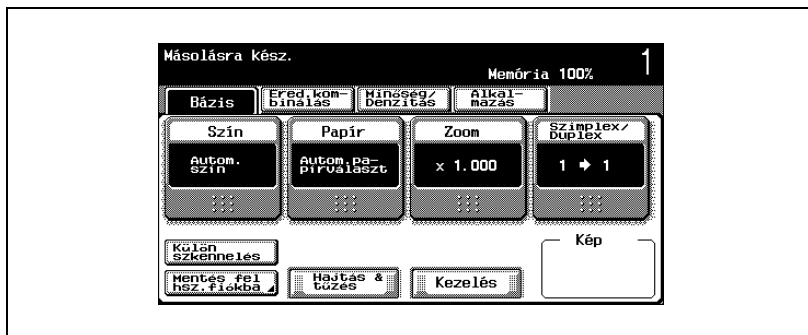

Megjelenik az Eredeti kombinálás és az Eredeti beállítások képernyő.

- 2 Válassza ki az oldalak kívánt kombinálását.

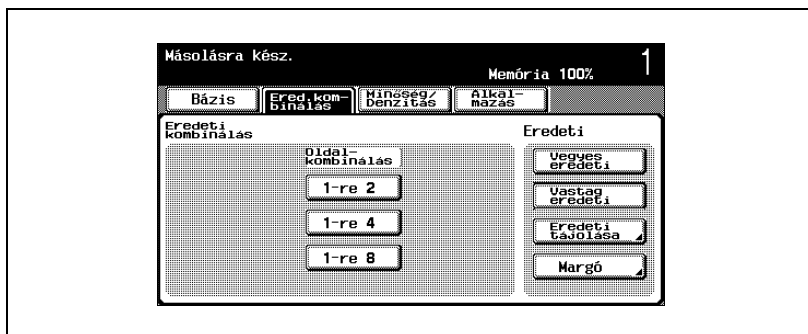

- Az oldalak elhelyezése és számozása alapján, válassza ki a megfelelő elrendezést. "1-re 4" vagy "1-re 8" kiválasztása esetén, a mellékkijelzőn megjelenik a "Függőleg." és a "Vízszint." oldalelrendezés. Azonban, ez csak abban az esetben jelenik meg, ha Segédprogramok módban, az "Alképernyő kijelzés típusa" paraméter részére a "Beállítási érték" került kiválasztásra.

- Ha az "1-re 4" vagy "1-re 8" beállítást választotta, a [Vízszint.] vagy a [Függőleg.] gomb megérintésével adja meg az oldalelrendezést.

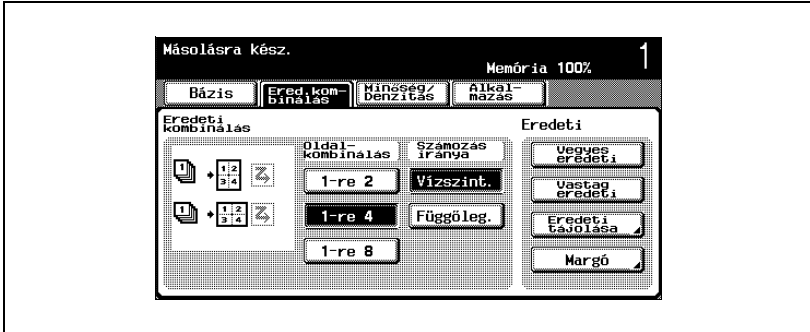

- A beállítás törléséhez, ismét érintse meg a gombot.

## 4.12 Kezelés beállítása

A másolatkiadó tálcába kiadásra kerülő másolatok kezelésére és rendezésére számos beállítás áll rendelkezésre.



### Megjegyzés

*A gyári alapbeállítás a "Csoport".*



### Bővebb információk

*Ha nincs másolatkezelő és teljesülnek az alábbi feltételek, a másolatok cikkcakk minta szerint rendezve is kiadásra kerülhetnek.*

*A4 vagy B5 formátumú papír van használatban.*

*Egyező típusú és formátumú papír került betöltésre,  tájolással az egyik tálcába és  tájolással egy másik tálcába.*

*Az "Autom. papírválasztás" beállítás került kiválasztásra.*



*Az "Vegyes eredeti" beállítás kiválasztása esetén az "Autom. papírválasztás" beállítás nem kerül kiválasztásra.*



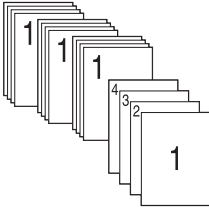
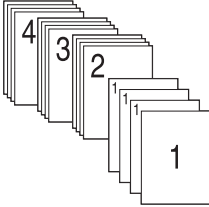

### Megjegyzés

*Felügyeleti módban a készülék beállítható úgy, hogy a másolatok nincsenek eltolva, ha az FS-514 kezelő is telepítve van. Gyári alapbeállításként az "Eltolás minden feladat-beállításnál" "BE" van kapcsolva. Az eltolás adagolás részleteiért, ha az FS-514 kezelő telepítve van, lásd a "Rendszer beállítása" a(z) 13-39 oldalon.*

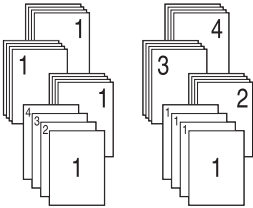
A következő öt kezelési beállítás használható.

Kezelési beállítás	Leírás
Szettbe	<p>Egy többoldalas dokumentum szettenkénti rendezéséhez (leválogatás) válassza ezt a beállítást.</p> 
Csoportosítás	<p>Egy többoldalas dokumentum egyes oldalainak szétválasztásához válassza ezt a beállítást (nincs leválogatás).</p> 
Eltolás	<p>&lt;Ha nincs másolatkezelő felszerelve&gt; Ha a rendezési feltételek teljesülnek, a nyomtatott másolatok váltakozó cikkek mintá szerint kerülnek kiadásra.</p> 
	<p>&lt;Felszerelt másolatkezelővel&gt; A másolatok példányai egymáshoz képest eltolt szettekben kerülnek kiadásra, a szétválasztáshoz.</p> 

Kezelési beállítás	Leírás
Tűzés	<p>A másolatok összekapcsolásához válassza a két kapoccsal vagy sarokban történő tűzést.</p> 
Lyukasztás	<p>Ezzel a beállítással a másolatok kilyukasztva kerülnek kiadásra (4 lyukkal) a lefűzéshez.</p> 

Az alábbiakban a kezelés beállítása kerül ismertetésre.



**Megjegyzés**

*A tűzési és lyukasztási beállítások a telepített másolatkezelőtől függően különböznek.*

Elérhető tűzési és lyukasztási beállítások

	FS-603 másolatkezelő	FS-501 másolatkezelő	FS-514 másolatkezelő
Tűzési beállítások "Sarok" & "2 helyen"	<input type="radio"/>	—	<input type="radio"/>
"Sarok" tűzési beállítás	<input type="radio"/>	<input type="radio"/>	<input type="radio"/>
Lyukasztási beállítás	Telepített PK-501 lyukasztókészlettel <input type="radio"/>	—	Telepített PK-510 lyukasztókészlettel <input type="radio"/>

## A másolatok szettekbe történő leválogatása ("Szettbe" beállítás)

- ✓ A gyári alapbeállítás a "Csoport".
- ✓ Ha "Eltolás" kerül kiválasztásra amikor nincs másolatkezelő felszerelve és teljesülnek az alábbi feltételek, a másolatok váltakozó cikkcakk minta szerint rendezve is kiadásra.
- ✓ A4 vagy B5 formátumú papír van használatban.
- ✓ Egyező típusú és formátumú papír került betöltésre,  tájolással az egyik tálcába és  tájolással egy másik tálcába.
- ✓ Az "Autom. papírválasztás" beállítás került kiválasztásra.
- ✓ Az "Vegyes eredeti" beállítás kiválasztása esetén az "Autom. papírválasztás" beállítás nem kerül kiválasztásra.
- ✓ Az "Eltolás" kiválasztása esetén, ha a készülék fel lett szerelve másolatkezelővel, a nyomtatott másolatok szettenként eltolva, egymásra kerülnek kiadásra.

1 A Bázis képernyőn, érintse meg a [Kezelés] gombot.

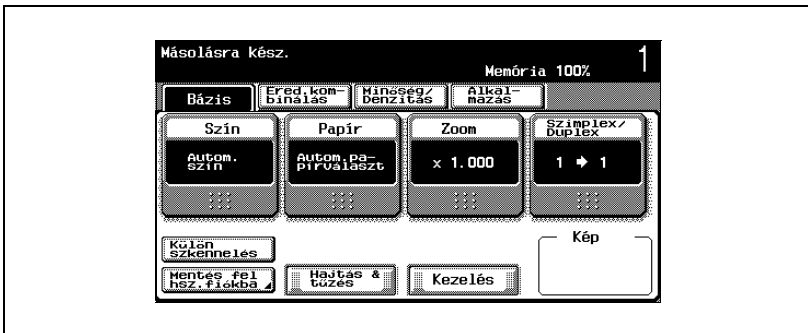

Megjelenik a Kezelés képernyő.

- 2 Érintse meg a [Szettbe] gombot.
- A szettek elválasztásához, érintse meg az [Eltolás] gombot.
  - A másolatkiadó tálca megadásához érintse meg a kívánt tálca gombját a "Kimeneti tálca" pontban.

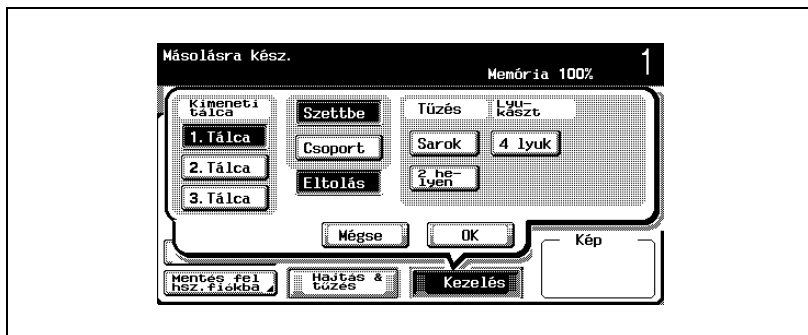

- 3 Érintse meg az [OK] gombot.
- Ismét megjelenik a Bázis képernyő.

## A másolatok oldalanként történő leválogatása ("Csoport" beállítás)

- ✓ Az alapértelmezett beállítás a "Csoport".
- ✓ Ha "Eltolás" kerül kiválasztásra amikor nincs másolatkezelő felszerelve és teljesülnek az alábbi feltételek, a másolatok váltakozó cikkcakk minta szerint rendezve is kiadásra.
- ✓ A4 vagy B5 formátumú papír van használatban.
- ✓ Egyező típusú és formátumú papír került betöltésre,  tájolással az egyik tálcába és  tájolással egy másik tálcába.
- ✓ Az "Autom. papírválasztás" beállítás került kiválasztásra.
- ✓ Az "Vegyes eredeti" beállítás kiválasztása esetén az "Autom. papírválasztás" beállítás nem kerül kiválasztásra.
- ✓ Az "Eltolás" kiválasztása esetén, ha a készülék fel lett szerelve másolatkezelővel, a nyomtatott másolatok szettenként eltolva, egymásra kerülnek kiadásra.

1 A Bázis képernyőn, érintse meg a [Kezelés] gombot.

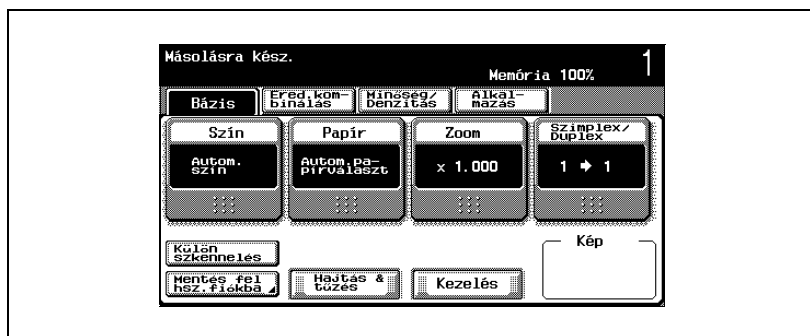

Megjelenik a Kezelés képernyő.

- 2 Érintse meg a [Csoport] gombot.
- Az oldalak szétválasztásához, érintse meg az [Eltolás] gombot.
  - A másolatkiadó tálca megadásához érintse meg a kívánt tálca gombját a "Kimeneti tálca" pontban.

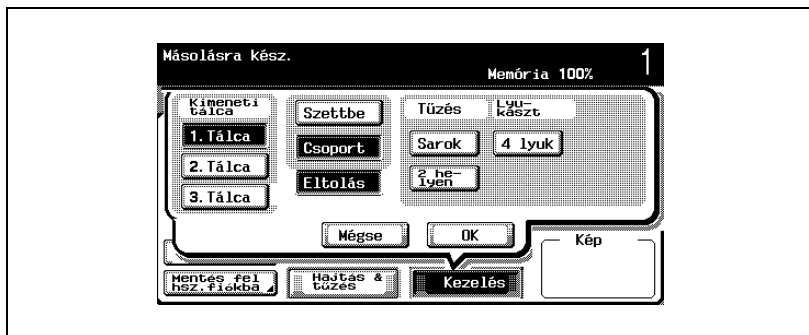

- 3 Érintse meg az [OK] gombot.
- Ismét megjelenik a Bázis képernyő.

## A másolatok tűzése (Tűzés beállítások)





A másolatok a sarkon vagy két helyen összetűzve kerülhetnek kiadásra.

FS-603 másolatkezelővel

Papír súlya	Papírméret	Töltési kapacitás (valamelyik mérték szerint megállapítva)	
60 g/m <sup>2</sup> - 90 g/m <sup>2</sup>	A4 <input type="checkbox"/> /□, B5 <input type="checkbox"/> /□	1 000 lap	150 mm
	A3 <input type="checkbox"/> , B4 <input type="checkbox"/>	500 lap	75 mm

	Összetűzött lapok száma	Szettek maximális száma		
		Egy helyen hátrafele	Egy helyen előre	Két helyen
A4 <input type="checkbox"/> vagy kisebb	2 lap	100 szett	40 szett	40 szett
	3 - 5 lap	80 szett	40 szett	40 szett
	6 - 10 lap	60 szett	40 szett	40 szett
	11 - 20 lap	30 szett	30 szett	30 szett
	21 - 30 lap	30 szett	30 szett	30 szett
	31 - 50 lap	30 szett/1 000 lap	30 szett/1 000 lap	30 szett/1 000 lap
B4 <input type="checkbox"/> vagy nagyobb	2 lap	100 szett	50 szett	50 szett
	3 - 5 lap	80 szett	40 szett	40 szett
	6 - 10 lap	40 szett	40 szett	40 szett
	11 - 20 lap	30 szett/1 000 lap	30 szett/1 000 lap	30 szett/1 000 lap
	21 - 25 lap	30 szett/1 000 lap	30 szett/1 000 lap	30 szett/1 000 lap

## FS-501 másolatkezelővel

Papír súlya	Papírméret	Töltési kapacitás (valamelyik mérték szerint megállapítva)	
60 g/m <sup>2</sup> - 90 g/m <sup>2</sup>	A4  , B5 	1 000 lap	150 mm
	A3  , B4 	500 lap	75 mm

Összetűzött lapok száma	Szettek maximális száma	
2 lap	100 szett	200 lap
3 - 5 lap	80 szett	400 lap
6 - 10 lap	60 szett	600 lap
11 - 20 lap	40 szett	800 lap
21 - 30 lap	33 szett	1 000 lap

**Bővebb információk**

*A másolatok tűzéséhez az alábbi feltételek teljesülése szükséges.*

*A papír szélessége 182 mm és 297 mm között legyen.*

*A papír hosszúsága 182 mm és 432 mm között legyen.*

*"Vegyes eredeti" beállítás esetén, az összes másolat azonos szélességű papírra készüljön.*

*A Tűzés kiválasztása esetén, a "Szettbe" beállítás automatikusan kiválasztásra kerül.*

*A Tűzés beállítás nem használható az "Eltolás" beállítással együtt.*

*Tűzés beállítása esetén, adja meg az eredeti tájolását és a tűzendő oldalak tájolását, ellenkező esetben előfordulhat, hogy az oldalak helytelenül lesznek összetűzve.*

*Az eredeti tájolásának meghatározásával kapcsolatos részleteket, lásd "Az eredeti tájolásának kiválasztása (Eredeti tájolása beállítások)" a(z) 4-29 oldalon.*

## FS-514 másolatkezelővel

Tálca	Papír súlya	Papírméret	Töltési kapacitás
1. másolatkiadó tálca	60 g/m <sup>2</sup> - 90 g/m <sup>2</sup>	A3 ☐ - A5 ☐	32 mm
	91 g/m <sup>2</sup> - 120 g/m <sup>2</sup>		
2. másolatkiadó tálca	60 g/m <sup>2</sup> - 90 g/m <sup>2</sup>	A3 ☐ - A5 ☐	A4 ☐ vagy kisebb: 132 mm B4 ☐ vagy nagyobb: 64,5 mm
	91 g/m <sup>2</sup> - 120 g/m <sup>2</sup>		
Opcionális másolatkiadó tálca	60 g/m <sup>2</sup> - 90 g/m <sup>2</sup>	A3 ☐ - A5 ☐	24 mm
	91 g/m <sup>2</sup> - 120 g/m <sup>2</sup>		

Példák az egyszerre köthető lapok számára

- 50 lap (90 g/m<sup>2</sup> papír)
- 2 lap (209 g/m<sup>2</sup> papír) + 48 lap (90 g/m<sup>2</sup> papír)
- Maximum 30 lap (91 - 150 g/m<sup>2</sup> papír)



### Bővebb információk

*A másolatok tűzéséhez az alábbi feltételek teljesülése szükséges.*

*A papír szélessége 182 mm és 297 mm között legyen.*

*A papír hosszúsága 148,5 mm és 431,8 mm között legyen.*

*"Vegyes eredeti" beállítás esetén, az összes másolat azonos szélességű papírra készüljön.*

*A Tűzés kiválasztása esetén, a "Szettbe" beállítás automatikusan kiválasztásra kerül.*

*A Tűzés beállítás nem használható az "Eltolás" beállítással együtt.*

*Tűzés beállítása esetén, adja meg az eredeti és a tűzendő oldalak tájolását, ellenkező esetben előfordulhat, hogy az oldalak helytelenül lesznek összetűzve.*

*Az eredeti tájolásának meghatározásával kapcsolatos részletekért lásd a "Az eredeti tájolásának kiválasztása (Eredeti tájolása beállítások)" a(z) 4-29 oldalon.*

## Másolatok összekötése tűzőkapszokkal

- 1 A Bázis képernyőn, érintse meg a [Kezelés] gombot.

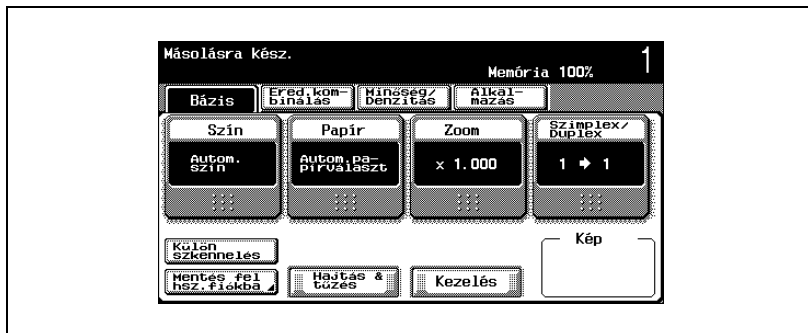

Megjelenik a Kezelés képernyő.

- 2 A "Tűzés" alatt, érintse meg a [Sarok] vagy [2 helyen] gombot.

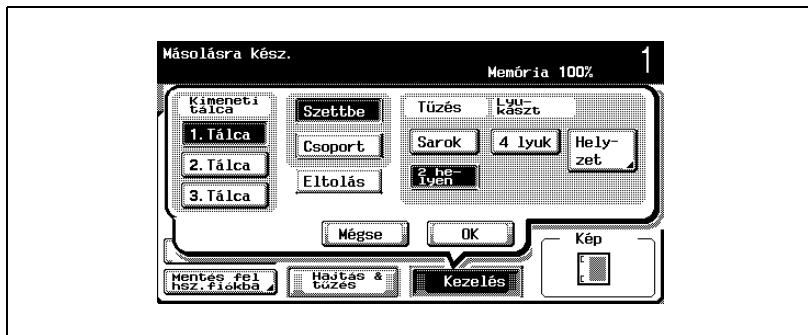

- A Tűzés beállítás törléséhez, ismét érintse meg a [Sarok] vagy a [2 helyen] gombot. A [2 helyen] beállítás csak akkor érhető el, ha az FS-603 vagy FS-514 másolatkezelő telepítve van.
- A beállítások módosításainak törléséhez, érintse meg a [Mégse] gombot.
- A másolatkiadó tálca megadásához érintse meg a kívánt tálca gombját a "Kimeneti tálca" pontban.

- 3 Érintse meg a [Helyzet] gombot, majd érintse meg a kívánt helyzetnek megfelelő gombot.

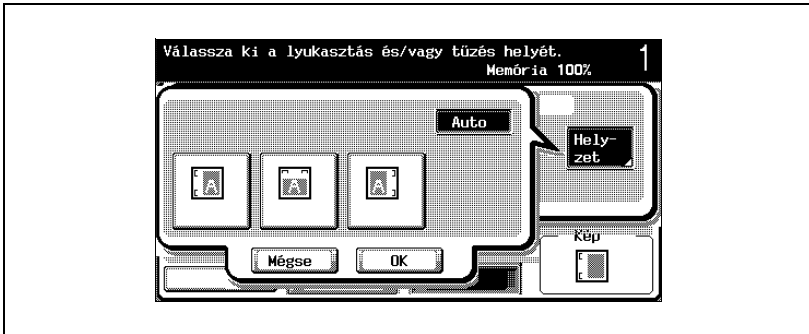

- Az [Auto] gomb megérintésével, a tűzés helye automatikusan kerül megállapításra, a betöltött eredeti tájolása alapján. Ha az eredeti hossza 297 mm vagy kevesebb, papír hosszú oldalára kerül a tűzés. Ha az eredeti hossza több mint 297 mm, a papír rövid oldalára kerül a tűzés.
  - "Auto" kiválasztása esetén, a tűzés helyzete felülre vagy balra kerül beállításra.
  - A tűzés helye módosításának törléséhez, érintse meg a [Mégse] gombot.
- 4 Érintse meg az [OK] gombot, majd a következő megjelenő képernyőn is érintse meg az [OK] gombot.
- Ismét megjelenik a Bázis képernyő.

## A másolatok lyukasztása (Lyukasztási beállítások)



### Bővebb információk

*A másolatok lyukasztásához az alábbi feltételek teljesülése szükséges.*

*A papír szélessége 280 mm és 297 mm között legyen.*

*A papír hosszúsága 182 mm és 432 mm között legyen.*

*"Vegyes eredeti" beállítás esetén, az összes másolat azonos szélességű papírra készüljön.*

*Lyukasztás beállítása esetén meg kell adnia az eredeti tájolását. Ha nem állítja be az eredeti tájolását, előfordulhat, hogy a lyukasztás nem kívánt helyen történik.*

*Az eredeti tájolásának meghatározásával kapcsolatos részleteket, lásd "Az eredeti tájolásának kiválasztása (Eredeti tájolása beállítások)" a(z) 4-29 oldalon.*



### Megjegyzés

*A papír akkor lyukasztható ki, ha az opcionális FS-603 másolatkezelőre fel van szerelve a PK-501 lyukasztókészlet vagy az opcionális FS-514 másolatkezelőre a PK-510 lyukasztókészlet.*

Papír súlya	Papírméret
60 g/m <sup>2</sup> - 209 g/m <sup>2</sup>	A3  , A4 

## Másolatok lyukasztása

- 1 A Bázis képernyőn, érintse meg a [Kezelés] gombot.

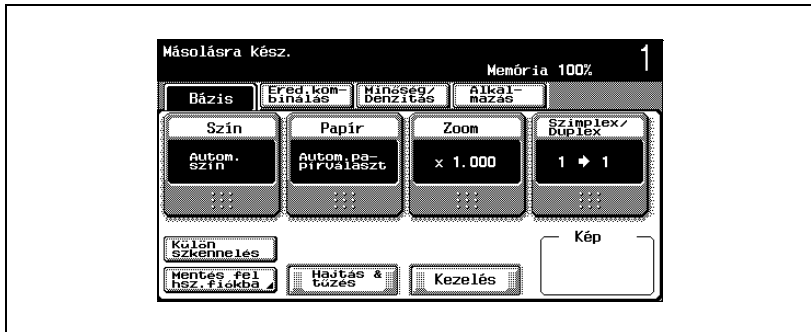

Megjelenik a Kezelés képernyő.

- 2 Érintse meg az [4 lyuk] gombot.

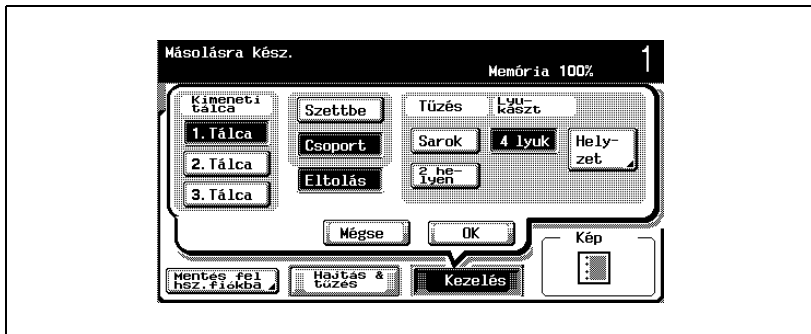

- A Lyukasztás beállítás törléséhez, ismét érintse meg a [4 lyuk] gombot.
- A beállítások módosításainak törléséhez, érintse meg a [Mégse] gombot.
- A másolatkiadó tálca megadásához érintse meg a kívánt tálca gombját a "Kimeneti tálca" pontban.

- 3 Érintse meg a [Helyzet] gombot, majd érintse meg a kívánt helyzetnek megfelelő gombot.

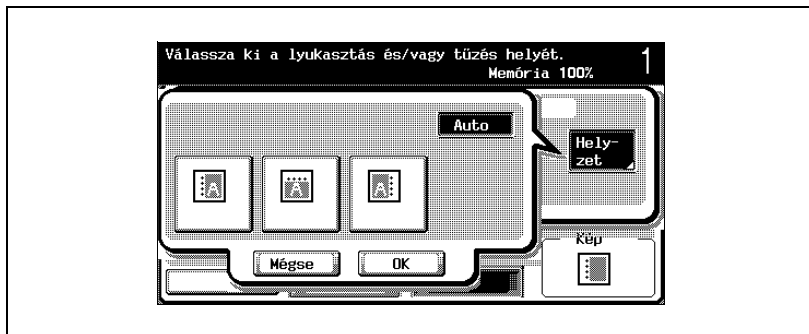

- Az [Auto] gomb megérintésével, a lyukasztás helye automatikusan kerül megállapításra, a betöltött eredeti tájolása alapján. Ha az eredeti hossza 297 mm vagy kevesebb, a lyukasztás helye a lap hosszú oldalán kerül kiválasztásra. Ha az eredeti hossza több mint 297 mm, a lyukasztás helye a lap rövid oldalán kerül kiválasztásra.
  - "Auto" kiválasztása esetén, a lyukasztás helyzete felülre vagy balra kerül beállításra.
  - A lyukasztás helye módosításának törléséhez, érintse meg a [Mégse] gombot.
- 4 Érintse meg az [OK] gombot, majd a következő megjelenő képernyőn is érintse meg az [OK] gombot.
- Ismét megjelenik a Bázis képernyő.

### 4.13 Központi tűzés meghatározása

A kiadott papír félbehajtható és két helyen összetűzhető a függőleges közép vonalon.

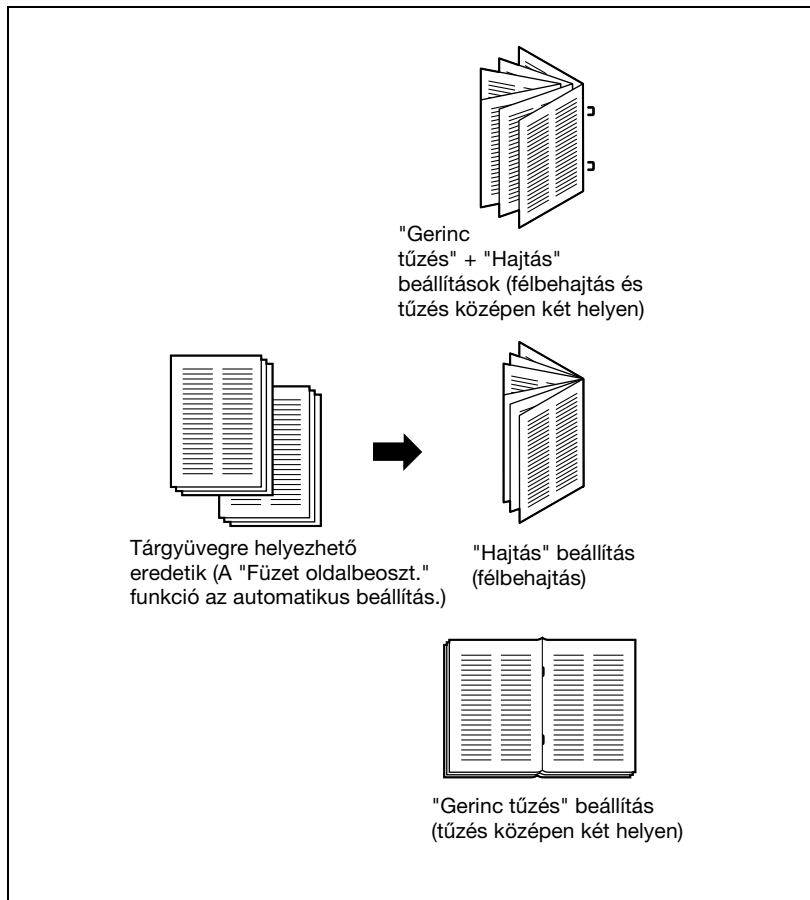

## FS-603 másolatkezelővel

Papír súlya	Papírméret	Összetűzött lapok száma
60 g/m <sup>2</sup> - 90 g/m <sup>2</sup>	A3 ☐, B4 ☐, A4 ☐	2 lap - 15 lap*

Összetűzött lapok száma	Szettek maximális száma
2 lap - 5 lap	20 szett
6 lap - 10 lap	10 szett
11 lap - 15 lap*	10 szett

\* Az összetűzhető lapok száma a papír súlyától függően különböző.

64 g/m<sup>2</sup> papír: 15 lap

80 g/m<sup>2</sup> papír: 10 lap

**Bővebb információk**

*A központi kötéséhez az alábbi feltételek teljesülése szükséges.*

*A papír szélessége 210 mm és 297 mm között legyen.*

*A papír hosszúsága 279 mm és 432 mm között legyen.*

## FS-514 másolatkezelővel

Papír súlya	Papírméret	Töltési kapacitás (valamelyik mérték szerint megállapítva)
50 g/m <sup>2</sup> - 90 g/m <sup>2</sup>	B5 ☐, A4 ☐, B4 ☐ vagy A3 ☐	200 lap vagy 20 szett
91 g/m <sup>2</sup> - 209 g/m <sup>2</sup>		—

Példák az egyszerre köthető lapok számára

- 2 - 15 lap (90 g/m<sup>2</sup> papír) (maximum 60 oldal)
- 1 lap (50 - 209 g/m<sup>2</sup> papír) + 14 lap (50 - 90 g/m<sup>2</sup> papír) (maximum 60 oldal)
- Maximum 13 lap (91 - 120 g/m<sup>2</sup> papír)
- Maximum 10 lap (121 - 150 g/m<sup>2</sup> papír)
- Maximum 8 lap (151 - 209 g/m<sup>2</sup> papír)



### Bővebb információk

*A másolatok tűzése vagy félbehajtása akkor kerül pontosan középre, ha az alábbi feltételek teljesülnek.*

*A papír szélessége 182 mm és 297 mm között legyen.*

*A papír hosszúsága 257 mm és 431,8 mm között legyen.*



### Megjegyzés

*A "Hajtás & tűzés" beállítás akkor érhető el, ha az FS-603 másolatkezelő telepítve van, vagy ha gerincfűző van felszerelve az FS-514 opcionális másolatkezelőre. A "Hajtás" beállítás csak akkor érhető el, ha gerincfűző van felszerelve az FS-514 opcionális másolatkezelőre.*

**A másolatok középponti kötéséhez ("Hajtás & Tűzés"): FS-603 másolatkezelő**

- ✓ A "Hajtás & tűzés" beállítás kiválasztása esetén, az alábbi alapértelmezett beállítások kerülnek kiválasztásra.  
"1→2", "Szettbe", "Füzet oldalbeoszt.",  
Füzet beállítás esetén kiválasztásra kerülő ajánlott zoom tényező (☐=0,707)
- ✓ Ha a "Középtörlés" alatt az "Igen" kerül kiválasztásra, a kötés mentén egy 10 mm széles sáv törlésre kerül.
- ✓ Ha a "Nem" kiválasztása esetén a "Középtörlés" alatt gyakran tapasztal papírelakadást, válassza az "Igen" lehetőséget, hogy az elakadások számát csökkentse.

- 1 A Bázis képernyőn, érintse meg a [Hajtás & tűzés] gombot.

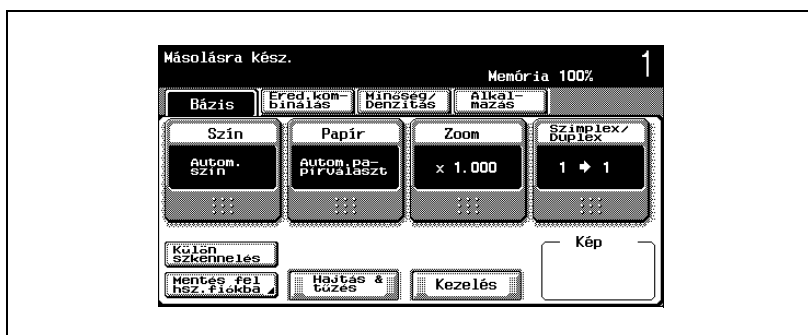

Megjelenik a Középtörlés képernyő.

2 Érintse meg a kívánt középtörlés beállításnak megfelelő gombot.

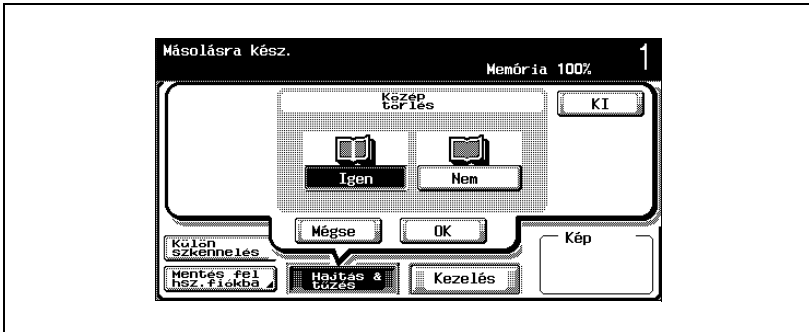

- A középső sáv törléséhez, érintse meg az [Igen] gombot. Ahhoz, hogy a középső sávot ne törölje, érintse meg a [Nem] gombot.
- A "Hajtás & tűzés" beállítás törléséhez, érintse meg a [KI] gombot.
- A beállítások módosításainak törléséhez, érintse meg a [Mégse] gombot.

3 Érintse meg az [OK] gombot.

Ismét megjelenik a Bázis képernyő.

## A másolatok középponti kötéséhez ("Hajtás & Tűzés"): FS-514 másolatkezelő

- ✓ A "Hajtás & tűzés" beállítás kiválasztása esetén, az alábbi alapértelmezett beállítások kerülnek kiválasztásra.  
"1→2", "Szettbe", "Füzet oldalbeoszt.",  
Füzet beállítás esetén kiválasztásra kerülő ajánlott zoom tényező (☐=0,707)

- 1 A Bázis képernyőn, érintse meg a [Hajtás & tűzés] gombot.

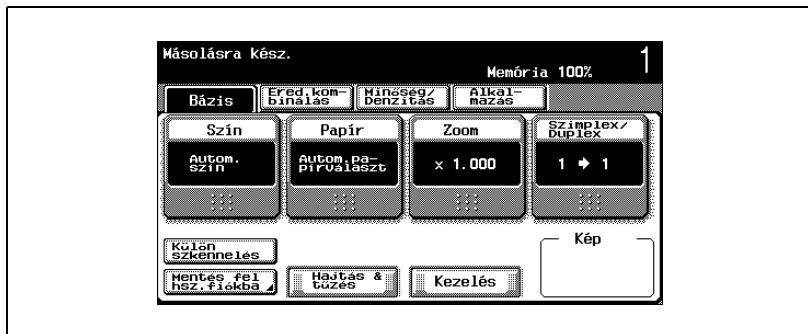

Megjelenik a Középtörítés képernyő.

- 2 Megadhatók a kívánt központi kötés és hajtási beállítások.

- A másolatok középen történő összetűzéséhez érintse meg a [Gerinctűzés] gombot.
- A másolatok félbehajtásához érintse meg a [Hajtás] gombot.
- Másolatok félbehajtásához és középen két helyen történő tűzéséhez érintse meg a [Gerinctűzés] és [Hajtás] gombot.

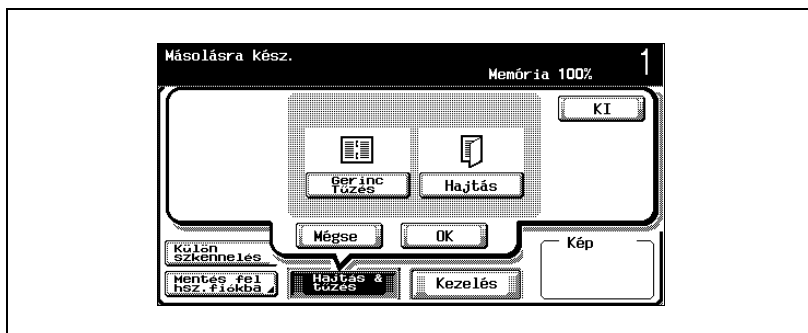

- A "Hajtás & tűzés" beállítás törléséhez, érintse meg a [KI] gombot.

- A beállítások módosításainak törléséhez, érintse meg a [Mégse] gombot.

- 3** Érintse meg az [OK] gombot.  
Ismét megjelenik a Bázis képernyő.

## 4.14 A következő eredeti szkennelése egy másolási feladat nyomtatása alatt (Következő feladat lefoglalása)

Egy másolási feladat végrehajtása közben megadhatók a következő másolási feladat beállításai és az eredeti szkennelhető, így a folyamatban lévő feladat befejezése után a feladat azonnal nyomtatható.

### Másolási feladat lefoglalása

- ✓ A folyamatban lévő feladatot beleszámítva, legfeljebb 61 másolási feladat foglalható le.
- ✓ Egy másolási feladat a folyamatban lévő feladat befejezése után foglalható le. A folyamatban lévő szkennelés alatt nem foglalható le másolási feladat.
- ✓ Ha a Segédfunkciókban a "Másolás kezelőképernyő" paraméter "BE" értékre lett állítva, megjelenik a [Program köv.felad.] üzenet. Érintse meg a [Program köv.felad.] gombot, majd adja meg a következő másolási feladat beállításait.  
A "Másolás kezelőképernyő" paraméter beállításának részletes ismertetését, lásd "Kijelző beállítás" a(z) 13-30 oldalon.
- ✓ Az eredeti elhelyezésének ismertetését, részletesen lásd "Az eredeti bevitele" a(z) 4-9 oldalon.
- ✓ Egy lefoglalt feladat törléséhez, hívja elő a Bázis képernyőt a lefoglalt feladat részére, majd nyomja meg a [Stop] gombot. Részletesen, lásd "Műveletek végzése a feladatokkal" a(z) 12-8 oldalon.

**1** A szkennelés megkezdéséhez és a folyamatban lévő feladat kiadásához nyomja meg a [Start] gombot.

- Megjelenik a Bázis képernyő feladat lefoglalásához.

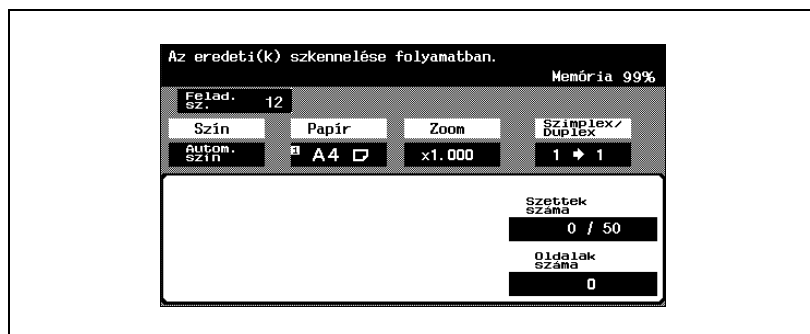

- 2 Amikor megjelenik az "Új feladat fogadására kész." üzenet, meghatározhatók következő feladat másolási beállításai.

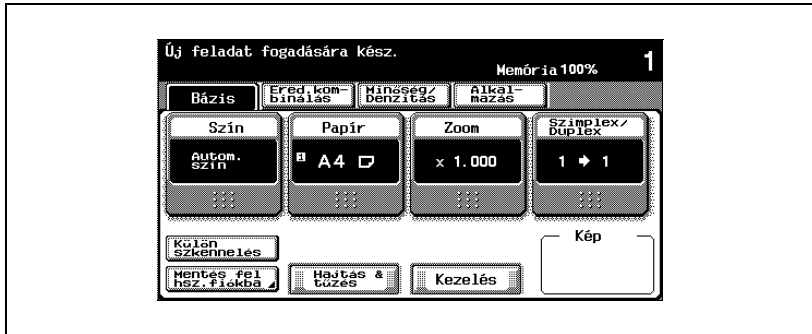

- 3 Nyomja meg a [Start] gombot.
- 4 A folyamatban lévő feladat befejezése után, kezdetét veszi a következő feladat.
- A folyamatban lévő befejezése után, a következő feladat beállításai automatikusan kijelzésre kerülnek és a másolás kezdetét veszi.

## 4.15 A szkennelés/nyomtatás leállítása

Az alábbiakban egy dokumentum szkennelésének leállítása, illetve a nyomtatási művelet leállítása kerül ismertetésre.

### A szkennelés/nyomtatás leállítása

- ✓ Ha egy feladat részére egy dokumentum szkennelése folyamatban van, a [Stop] gomb lenyomása leállítja a szkennelést.
- ✓ A leállított feladat törlésének részletes ismertetését, lásd "Egy leállított feladat törlése" a(z) 4-106 oldalon.

- 1 Egy dokumentum szkennelése vagy egy feladat nyomtatása közben nyomja meg a [Stop] gombot.

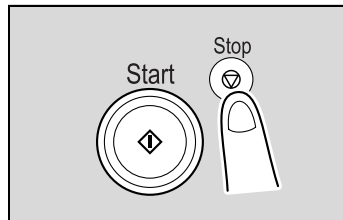

A szkennelés/nyomtatás leáll.

Megjelenik a Leállított feladatok képernyő.

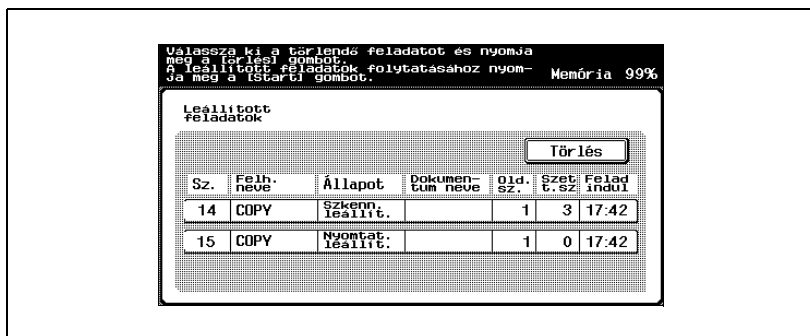

- 2 Az összes leállított feladat folytatásához, nyomja meg a [Start] gombot.

## 4.16 Egy leállított feladat törlése

Egy leállított feladat törlését az alábbiak szerint végezheti el.

### Egy leállított feladat törlése

- ✓ A nyomtatás alatt levő feladat leállításának részletes ismertetését, lásd "A szkennelés/nyomtatás leállítása" a(z) 4-105 oldalon.
- ✓ Egyszerre csak egy feladatot válasszon ki törlésre.
- ✓ A leállított feladat folytatásához, nyomja meg a [Start] gombot.

- 1 Egy dokumentum szkennelése vagy egy feladat nyomtatása közben nyomja meg a [Stop] gombot.

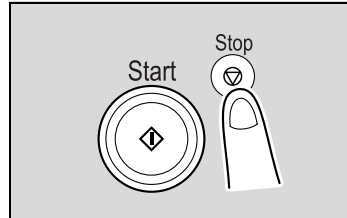

A szkennelés/nyomtatás leáll.

Megjelenik a Leállított feladatok képernyő.

- 2 Válassza ki a törlendő feladatot, majd érintse meg a [Törlés] gombot.

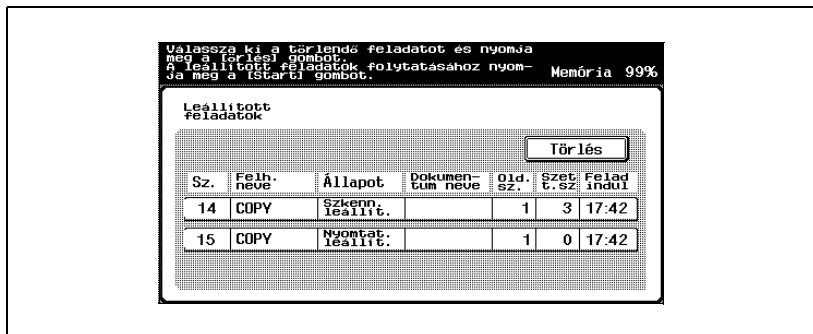

A kiválasztott feladat törlésre kerül.

---



## **Kiegészítő másolási műveletek**



## 5 Kiegészítő másolási műveletek

### 5.1 A másolás beállításainak ellenőrzése (Mód ellenőrzés)

A Mód ellenőrzése képernyőn, az aktuális másolási beállítások ellenőrizhetők és szükség esetén módosíthatók.

#### A beállítások ellenőrzése

- 1 Nyomja meg az [Ellenőrzés] gombot.



Megjelenik a Mód ellenőrzés képernyő.

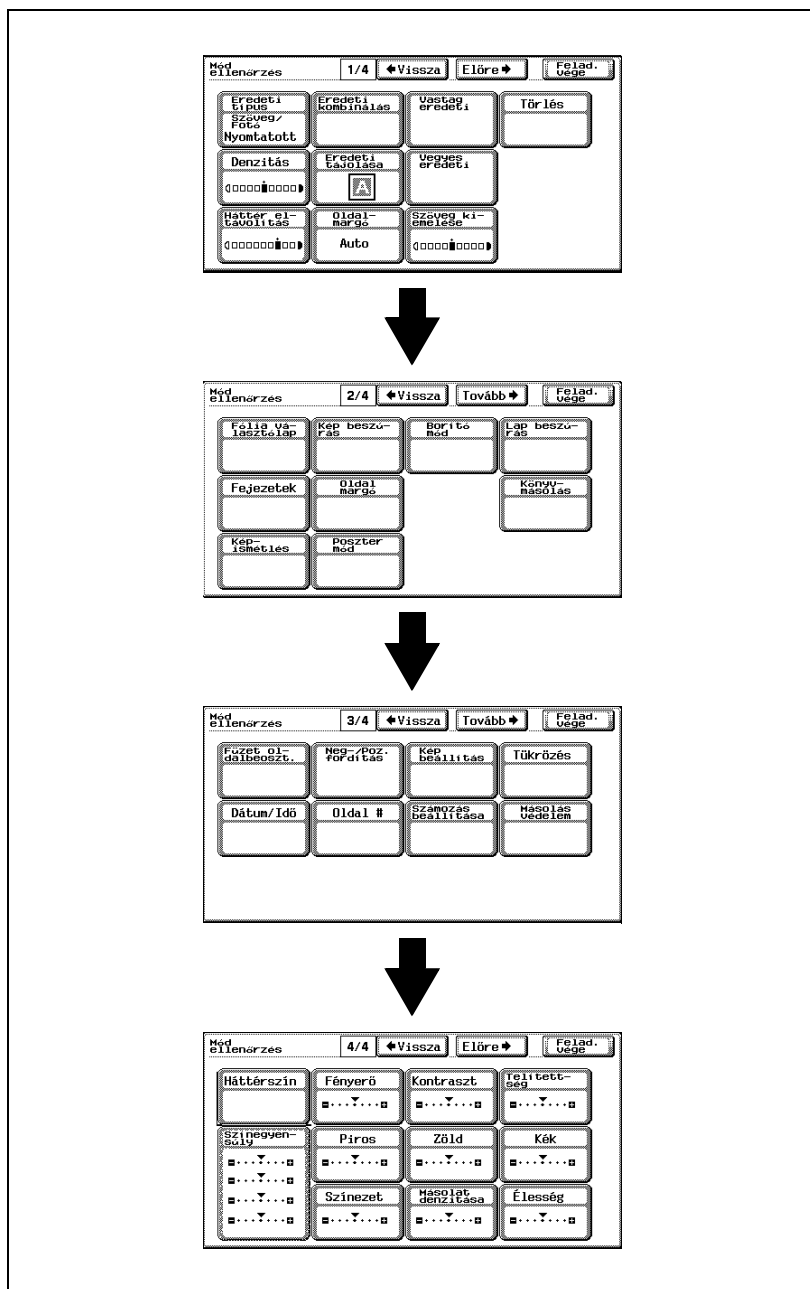



- 2 A beállítások ellenőrzése után, érintse meg a [Felad. vége] gombot vagy nyomja meg az [Ellenőrzés] gombot.

Ismét megjelenik a Bázis képernyő.



### **Bővebb információk**

*Négy Módellenőrzés képernyő létezik. Az aktuálisan megjelenített képernyő száma a képernyő címe mellett, a jobb oldalon található.*

*A megelőző képernyő kijelzéséhez, érintse meg a [ Vissza] gombot. A következő képernyő kijelzéséhez, érintse meg az [Előre ] gombot.*

*Kiválasztott állapotban jelennek meg azon funkciók gombjai, amelyek értéke módosult az alapértelmezéshez képest.*

**A beállítások ellenőrzése**

- 1 Nyomja meg az [Ellenőrzés] gombot.
- 2 Érintse meg a [ Vissza] vagy az [Előre ] gombot, amíg megjelenik a módosítani kívánt funkció gombja.
- 3 Érintse meg a módosítani kívánt funkció gombját.  
Megjelenik a képernyő amelyen elvégezheti a beállítást.
- 4 A beállít módosítását az alábbiak szerint végezze.

## 5.2 Levonat nyomtatása az ellenőrzéshez (Levonat)

Nagy példányszámú nyomtatás előtt, egy levonatot nyomtathat az ellenőrzéshez. Ezzel kiszűrheti a másolat hibáit.

### Próbanyomtatás készítése

- 1 Helyezze el a másolandó eredetit. (Részletesen, lásd oldal 4-9.)
- 2 Válassza ki a kívánt másolási beállításokat.
- 3 Nyomja meg a [Próba más.] gombot. Egy levonat példány kerül nyomtatásra.



- 4 Ellenőrizze a próbamásolatot.
  - Ha a próbamásolat megfelelő, ugorjon a 8. lépéshez.
  - A másolási beállítások módosításához, ugorjon az 5. lépéshez.
- 5 A próbamásolat nyomtatása alatt megjelenő képernyőn érintse meg a [Beállít.módosít] gombot.

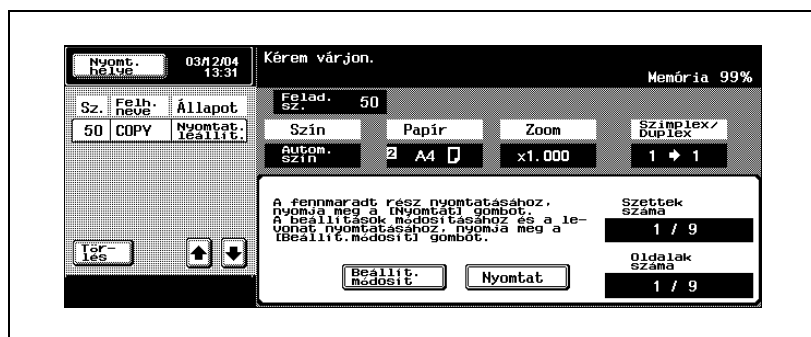

- 6 A Beállítás módosítás képernyőn, módosítsa a kívánt beállításokat, majd érintse meg az [OK] gombot.
- A beállítások módosításainak törléséhez, érintse meg az [Elveti a módosítást] gombot.

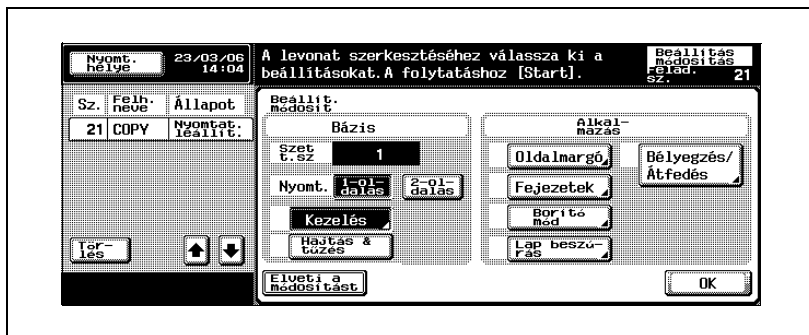

? Miért nem jelenik meg a módosítani kívánt beállítás gombja?  
A beállítás nem módosítható.

→ Ha a másolás beállításai nem módosíthatók, állítsa le a levonat nyomtatását. Eztán a másolás beállításainak törléséhez nyomja meg a [Törlés] gombot, majd adja meg a kívánt beállításokat.

- 7 Egy másik próbamásolat nyomtatásához, nyomja meg a [Próba más.] gombot.

- Ha a másolás leáll, miközben a próbanyomtatás képernyő megjelenik a látható kijelzőn, a próbanyomtatás elvégzése után nyomja meg a [Törlés] gombot.  
Ellenkező esetben válassza ki a megállítani kívánt próbanyomtatási feladatot a mellékkijelző részen, majd érintse meg a [Törlés] gombot. A megjelenő képernyőn, amely jóváhagyást kér a másolóprogram törléséhez, érintse meg az [Igen] gombot.

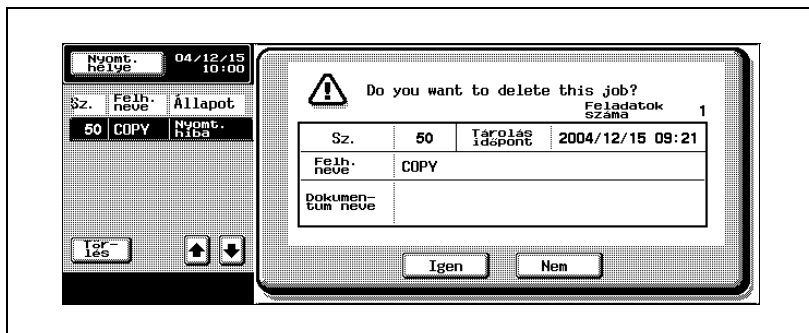

- Ha egy feladat próbamásolatának ellenőrzése közben automatikus rendszer alapállapot művelet kerül végrehajtásra, a feladat tárolásra kerül a memóriában.
- Ha az "Automatikus rendszer-visszaállítás" paraméter értéke "KI", a feladat hozzáadásra kerül a Fenntartott feladatok listájához, miután egy percre nem kerül feladat végrehajtásra.
- Leállíthatja a próbamásolat készítését szkennelés vagy nyomtatás közben, a következő részben ismertetett eljárással:  
"A szkennelés/nyomtatás leállítása" a(z) 4-105 oldalon.
- Ha nagyobb példányszámot adott meg, még egy próbamásolatot készíthet.
- A Beállítás módosítás képernyőn lévő "Szett. sz." alatti szám, a példányszámot jelzi, amely nyomtatásra kerül a [Nyomt.] gomb megérintése után.
- A "Szettek száma" alatti szám, amely a próbamásolat nyomtatása alatt megjelenő képernyőn látható, a próbamásolatok számát/a megadott példányszámot mutatja.
- Az "Oldalak száma" alatti szám, amely a próbamásolat nyomtatása alatt megjelenő képernyőn látható, a próbamásolatok számát/a próbamásolt oldalszámot mutatja.

## 8 Érintse meg a [Nyomtat] gombot.

A fennmaradó példányok másolási feladatként a várakozási sorba kerülnek.

### 5.3 Egy másolási feladat megszakítása (Megszakítás mód)

A folyamatban lévő feladat ideiglenesen megszakítható, így közben egy dokumentum eltérő beállításokkal másolható.

Ez egy másolat gyors elkészítéséhez előnyös.



#### Bővebb információk

*Egy másolat készítését a folyamatban lévő feladat nyomtatása után, részletesen lásd "A prioritás növelése" a(z) 12-19 oldalon.*

#### Egy másolási feladat megszakítása

1 Helyezze el a másolandó eredetit. (Részletekért, lásd a oldal 4-9.)

2 Nyomja meg a [Megszakít] gombot.

- Ha a feladat nyomtatása folyamatban van, megjelenik a "A feladat leáll." üzenet.

A [Megszakít] gomb jelzője zöld színnel világít és a folyamatban lévő feladat nyomtatása leáll.

? Milyen beállítások kerülnek kiválasztásra a [Megszakít] gomb lenyomásánál?

→ A [Megszakít] gomb lenyomásánál, valamennyi funkció és beállítás visszaáll az alapértelmezett értékére.

? Miért nem használható a [Megszakít] gomb?

→ A [Megszakít] gomb nem nyomható le egy dokumentum szkennelése közben.



3 Válassza ki a kívánt másolási beállításokat.

4 Nyomja meg a [Start] gombot.

Elkezdődik a feladat nyomtatása, amely miatt a korábbi feladatot megszakította.

- 5 A megszakítás alatt nyomtatás végén, nyomja meg a [Megszakít] gombot.
- A [Megszakít] gomb jelzője kialszik és a Megszakítás mód törlésre kerül.
- A beállítások visszaállnak a nyomtatás megszakítása előtti értékekre.

**Megjegyzés**

*A megszakítás törlése után, a megszakított feladat nyomtatása automatikusan újra indul.*

## 5.4 Másolóprogramok rögzítése (Módmemória)

Legfeljebb 15 másolóprogram rögzíthető.

A rögzített másolóprogramok részére megadható egy legfeljebb 16 karakterből álló név.

### Egy másolóprogram tárolása

**1** Az érintőpanel és a kezelőpanel gombjainak használatával adja meg a másolóprogramban rögzíteni kívánt másolási beállításokat.

**?** Lehetséges-e a jelenlegi beállítások ellenőrzése?

→ A pillanatnyilag meghatározott beállítások ellenőrzéséhez, nyomja meg az [Ellenőrzés] gombot. Részletesen, lásd "A másolás beállításainak ellenőrzése (Mód ellenőrzés)" a(z) 5-3 oldalon.

**2** Nyomja meg a [Mód tárolás] gombot.

Megjelenik a Másolóprogram előhívása képernyő.



**3** Érintse meg a [Program regisztráció] gombot.

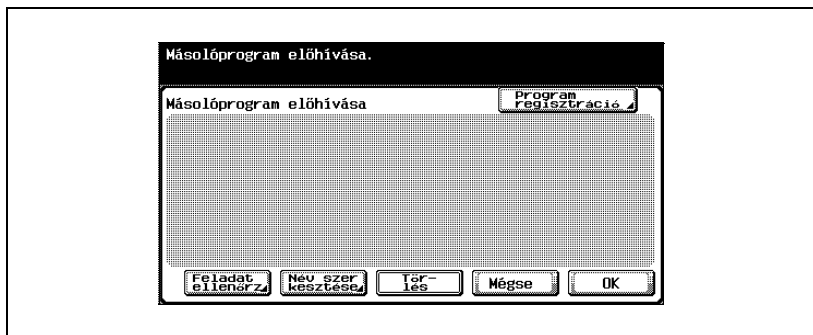

Megjelenik a Program neve képernyő.

**?** Miért nem használható a [Program regisztráció] gomb?

→ Ha már 15 másolóprogram rögzítésre került, töröljön egy felesleges programot. A másolóprogramok törlésének részletes ismertetését, lásd "Egy másolóprogram törlése" a(z) 5-15 oldalon.

- 4 Az érintőpanelen megjelenő billentyűzet használatával írja be a másolóprogram nevét.



- A rögzített másolóprogram részére megadható egy legfeljebb 16 karakterből álló név. (Részletekért, lásd a oldal 14-3.)

- 5 A név beírása után, érintse meg az [OK] gombot.

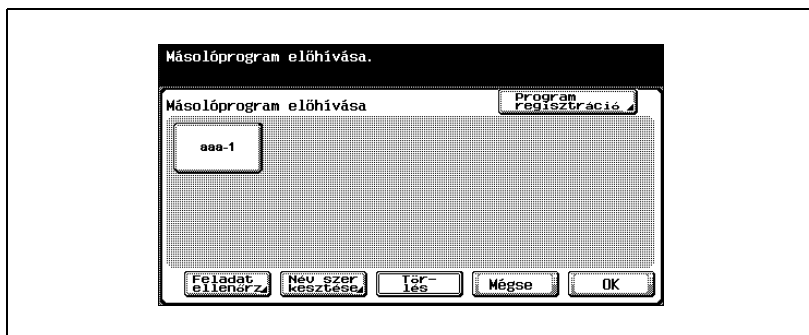

- A másolóprogram neve megegyezhet egy már rögzített program nevével.

Ismét megjelenik a Másolóprogram előhívása képernyő. A másolóprogram rögzítésre kerül és megjelenik egy gomb a beadott programnévvel.

? Módosítható a másolási program neve?

- A beírt programnév módosításához, érintse meg a gombot módosítandó program nevével, majd érintse meg a [Név szerkesztése] gombot. Megjelenik a Név szerkesztése képernyő. Térjen vissza a 4. lépéshez.

? Lehetséges-e egy programfeladat beállításainak ellenőrzése?

→ A programozott másolási beállítások ellenőrzéséhez, érintse meg a gombot az ellenőrzendő program nevével, majd érintse meg a [Feladat ellenőrz.] gombot. Részletesen, lásd "Másolás programozott beállításokkal (Mód tárolás)" a(z) 5-16 oldalon.

? Hogyan lehet feladatot törölni?

→ Érintse meg a kívánt másolóprogram gombját, majd érintse meg a [Törlés] gombot. A megjelenő képernyőn, amely a másolóprogram törlésének jóváhagyását kéri, a kiválasztott program törléséhez érintse meg az [Igen] gombot.

6 Érintse meg az [OK] vagy a [Mégse] gombot.

– A visszatéréshez a Bázis képernyőhöz, nyomja meg a [Mód tárolás] gombot.



### **Bővebb információk**

*A másolóprogramok nem módosíthatók.*

*Ha egy olyan másolóprogram kerül kiválasztásra,, amelyknél a "Hozzáférés korlátozása a mentett programfeladatokhoz" paraméter beállításra került, a [Név szerkesztése] és a [Törlés] gomb nem jelenik meg. Részletesen, lásd "Rendszer beállítása" a(z) 13-39 oldalon.*

*A program rögzítésének leállításához, nyomja meg a [Törlés] gombot vagy a [Mód tárolás] gombot.*

*Függetlenül az éppen kijelzett képernyőtől, a rögzítés elvetésre kerül. Ellenkező esetben, folyamatosan nyomja meg a [Törlés] gombot, amíg a Bázis képernyő ismét megjelenik.*

## Egy másolóprogram törlése

- 1 A Másolóprogram előhívása képernyőn, érintse meg a törölni kívánt másolóprogram gombját.
- 2 Érintse meg a [Törlés] gombot.

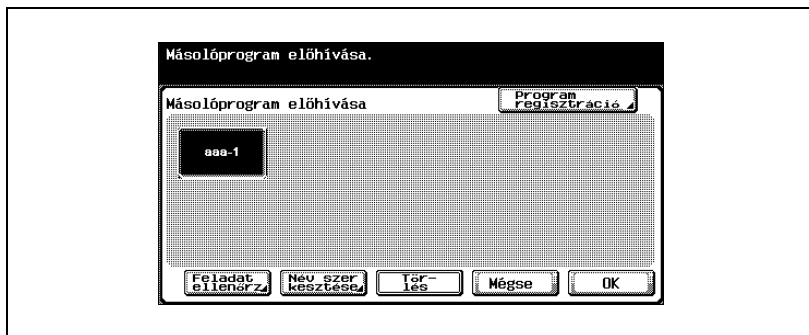

Megjelenik egy üzenet, a másolóprogram törlésének jóváhagyását kérve.

- 3 Érintse meg az [Igen] gombot.



Ismét megjelenik a Másolóprogram előhívása képernyő. A másolóprogramban rögzített beállítások törlésre kerülnek.

## 5.5 Másolás programozott beállításokkal (Mód tárolás)

### Egy tárolt program előhívása

A programozott másolási beállítások visszahívhatók és ismét használhatók a másoláshoz.

- 1 Helyezze el a másolandó eredetit. (Részletekért, lásd a oldal 4-9.)
- 2 Nyomja meg a [Mód tárolás] gombot.  
Megjelenik a Másolóprogram előhívása képernyő.



- 3 Érintse meg a rögzített másolóprogram gombját, amely a kívánt másolási beállításokat tartalmazza.

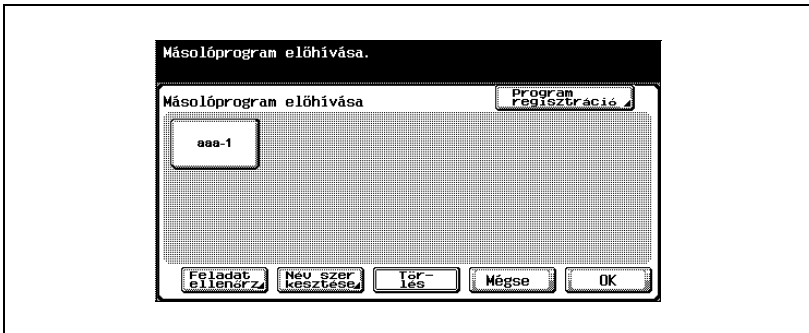

- Ha nem szükséges ellenőrizni a kiválasztott másolóprogramban tárolt beállításokat, lépjen a 8. lépéshez.

- 4 Érintse meg a [Feladat ellenőrz.] gombot.

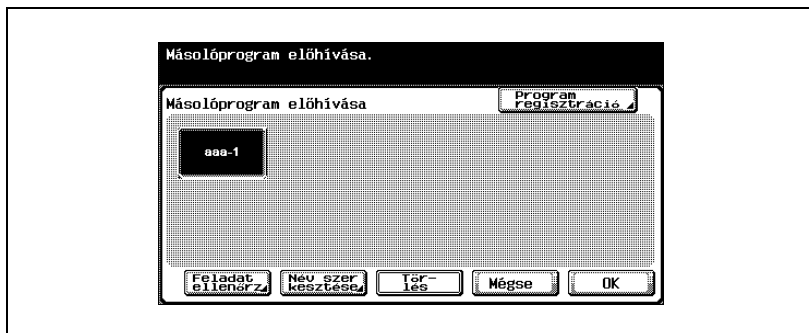

Megjelennek a Módellenőrzés képernyők a kiválasztott másolóprogram részére.

Az alapértelmezett értékhez képest módosított értékű funkciói kiválasztott állapotban jelennek meg.

- 5 Ellenőrizze a kiválasztott másolóprogramban rögzített beállításokat.
- 6 Érintse meg a [Felad.vége] gombot.

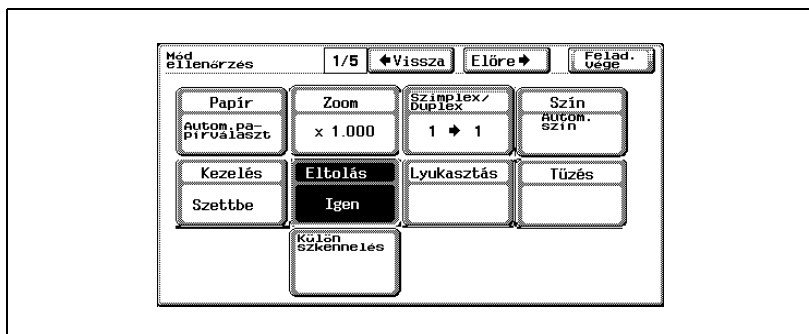

Ismét megjelenik a Másolóprogram előhívása képernyő.

? Megjeleníthetők-e egyéb beállítások?

→ A megelőző képernyő kijelzéséhez, érintse meg a [ Vissza] gombot. A következő képernyő kijelzéséhez, érintse meg az [Előre >] gombot.

- 7 Ismét érintse meg a program gombját, amely a kívánt másolási beállításokat tartalmazza.
  - Ha az [OK] gombot érinti meg, úgy, hogy egyik program sincs kiválasztva, ismét megjelenik a Bázis képernyő, a másolóprogram visszahívása nélkül.
- 8 Érintse meg az [OK] gombot.

A programozott másolási beállítások visszahívásra kerülnek és a Bázis képernyő ismét megjelenik.
- 9 Nyomja meg a [Start] gombot.

A másolás az előhívott beállításokkal veszi kezdetét.

**Megjegyzés**

*A másolóprogram előhívásának leállításához, nyomja meg a [Törlés] vagy a [Mód tárolás] gombot, vagy érintse meg a [Mégse] gombot.*

*A másolási beállításokat nem lehet módosítani a Módellenőrzés képernyőkről.*

## 5.6 A funkciók leírásának megjelenítése (Súgó)

Megjeleníthetők a különféle funkciók leírásai, illetve a műveletek részletei.

A Súgó képernyőket két módon hívhatja elő.

- Fő súgómenü képernyő (a Bázis képernyőről)
- Beállítások Súgó képernyői (a többi képernyőről, a Bázis képernyő kivételével)

### A súgó képernyők áttekintése

A Súgó funkció a következő menüket biztosítja.

Fő súgómenü képernyő (első szint)

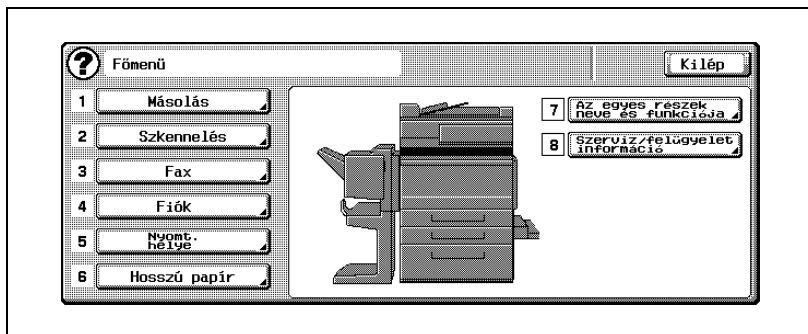

Elem	Leírás
[Másolás], [Szkenelés], [Fax], [Fiók], [Nyomt. helye], [Hosszú papír]	Megjelenítik a megfelelő mód Súgó menüjét
[Az egyes részek neve és funkciója]	Kijelzi az egyes részek nevének és funkciójának Súgó menüjét A géptest és az opciók részeinek leírásának ellenőrzésére használja.
[Szerviz/Felügyelet információ]	Megjeleníti a felügyelő nevét, belső hívószámát és e-mail címét



### Bővebb információk

A Fő súgómenü és a Súgó menü képernyők elemei kiválaszthatók a gomb megérintésével vagy az elem számának lenyomásával a billentyűzeten.

A következő, a menüszerkezetben az aktuális felett lévő képernyő előhívásához, érintse meg a [  ] gombot.

A Súgó módból való kilépéshez és a visszatéréshez a [Segítség] gomb lenyomása előtt kijelzett képernyőhöz, érintse meg a [Kilép] gombot.

Súgó menü képernyő (második szint) (Példa: [Másolás])

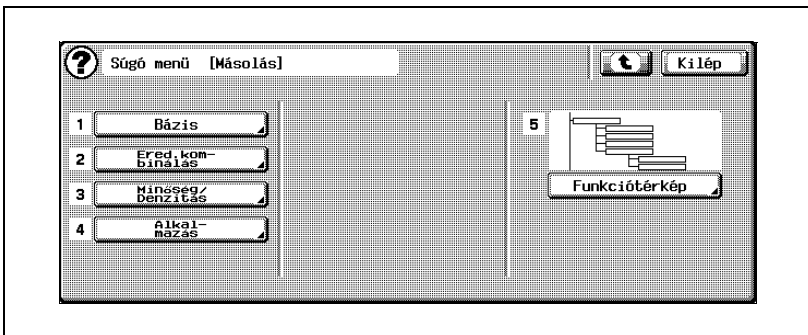

Elem	Leírás
[Bázis], [Ered.kombinálás], [Minőség/Denzitás], [Alkalmazás]	Megjeleníti az első Súgó képernyőt mindegyik leírás részére
[Funkciótérkép]	Megjeleníti a Funkciótérkép képernyőt, amely a használható funkciók és beállítások diagrammját tartalmazza



### Bővebb információk

*Az egyes részek nevének és funkciójának megjelenítése a Súgó menüben különböző, a felszerelt opcióktól függően.*

Súgó képernyők (harmadik szint) (Példa: [Másolás], majd [Bázis])

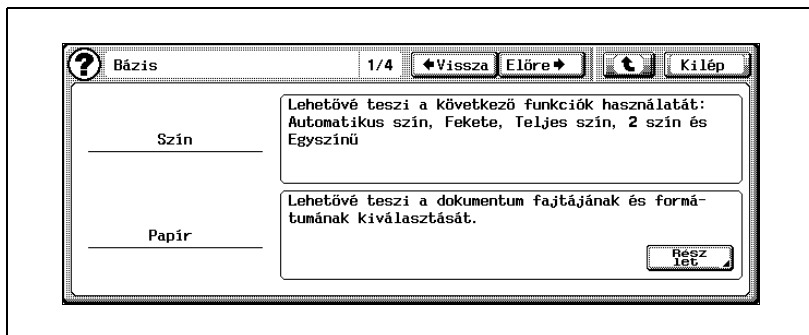

### Bővebb információk

*A képernyő címének jobb oldalán látható számok ("1/4" az előző képernyőn) a pillanatnyilag megjelenített képernyő számát/az adott elemhez tartozó összes Súgó képernyő számát mutatja.*

*A megelőző képernyő kijelzéséhez, érintse meg a [] Vissza] gombot. A következő képernyő kijelzéséhez, érintse meg az [Előre ] gombot.*

*A részletes leírások megjelenítéséhez (a Súgó képernyők negyedik szintje), érintse meg a [Részlet] gombot, ha az megjelenik a képernyőn.*

Funkciótérkép (Például: [Másolás])

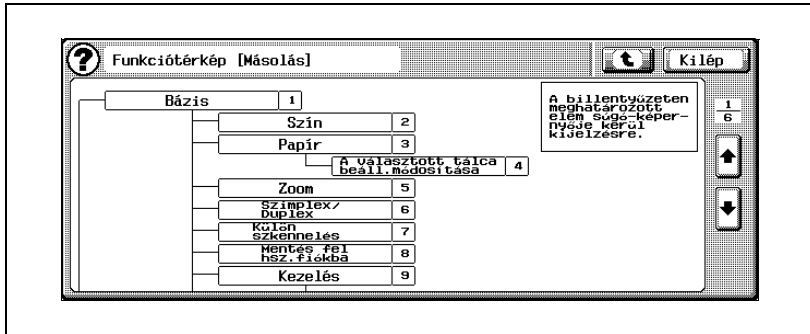

A funkciótérképen megjelenik a használható funkciók és beállítások diagrammja. A diagrammon válassza ki az elemet amelynek a Sűgő képernyőjét elő kívánja hívni.



### Bővebb információk

A Másolás módhoz hat funkciótérkép képernyő áll rendelkezésre. A felső szám a pillanatnyilag megjelenített képernyő számát mutatja a hatból.

A megelőző képernyő kijelzéséhez, érintse meg a [↑] gombot.

A következő képernyő kijelzéséhez, érintse meg a [↓] gombot.

A billentyűzetten nyomja meg a kívánt elem számát a Funkciótérképen.

A visszatéréshez a Sűgő menü képernyőjéhez, érintse meg a [↩] gombot a Funkciótérkép eleme által kijelzett Sűgő képernyőn.

## A fő sűgőmenű képernyő megjelenítése

Amikor egy Sűgő képernyő megjeleníthető,  látható a képernyő bal felső sarkában.

- ✓ Az alábbi műveletek végrehajtása alatt nem jeleníthetők meg a Sűgő képernyők.  
szkenelés közben, nyomtatás közben, levonat nyomtatása közben, Kijelzőnagyítás mód alatt, a Hozzáférs mód alatt
- ✓ Amikor a Sűgő képernyők láthatók, az alábbi gombok nem használhatók.  
[Start], [Stop], [C] (törlés), [Megszakít], [Próba más.], [Belépés], [Mód tárolás], [Nagyítás], [Ellenőrzés]

- 1** Miközben a Bázis képernyő látható, nyomja meg a [Segítség] gombot.

Megjelenik a Fő sűgőmenű képernyő.



- 2** Érintse meg a [Másolás] gombot vagy nyomja meg az [1] gombot a billentyűzeten.

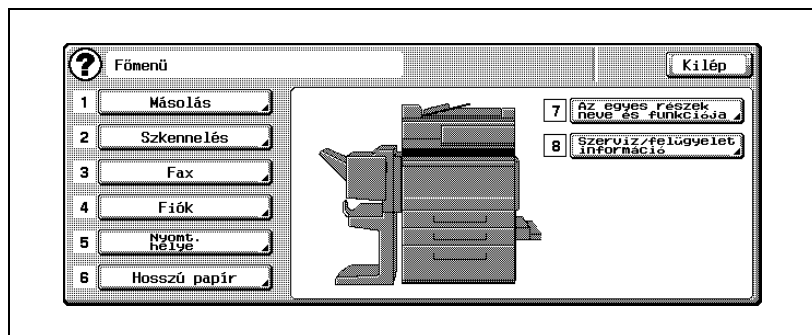

Megjelenik a [Másolás] Súgó menü képernyő.

? Található valahol több információ a Súgó képernyőn található gombokról?

→ Lásd "A súgó képernyők áttekintése" a(z) 5-19 oldalon.

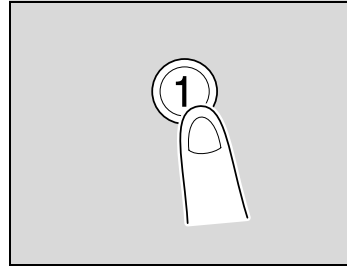

- 3 A megfelelő Súgó képernyő előhívásához érintse meg a kívánt információ gombját, vagy nyomja meg a billentyűzetten a az információ gombjának baloldalán található számot.

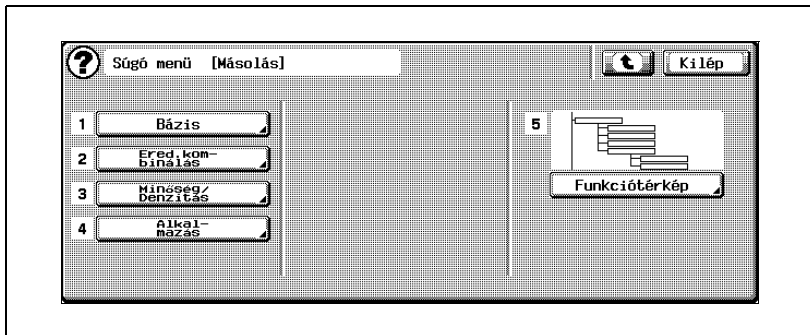

- 4 A Súgó információ megtekintése után, érintse meg a [Kilép] gombot vagy nyomja meg a [Segítség] gombot.  
Ismét megjelenik a Bázis képernyő.

## A Súgó képernyő megjelenítése egy beállítás elvégzése alatt

Előhívható a folyamatban lévő beállítás Súgó képernyője.

- 1 Lépjen a kívánt beállítást elvégzését szolgáló képernyőre, majd nyomja meg a [Segítség] gombot.

A funkciók és műveletek részleteit tartalmazó Súgó képernyő.

? Miért nincs Súgó képernyő néhány funkció számára a Súgó menü képernyőn?

→ A kijelzőn látható képernyőtől függően, előfordulhat, hogy egyes funkciók nem rendelkeznek Súgó információval.

? Található valahol több információ a Súgó képernyőn található gombokról?

→ Lásd "A súgó képernyők áttekintése" a(z) 5-19 oldalon.

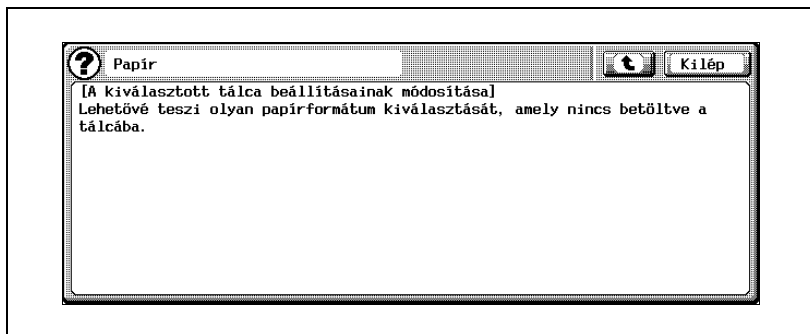

- 2 A Súgó információ megtekintése után, érintse meg a [Kilép] gombot vagy nyomja meg a [Segítség] gombot.

– Az átlépéshez a menüszerkezetben magasabb szintű képernyőre, érintse meg a [↩] gombot.

Megjelenik az a képernyő, amely a [Segítség] gomb lenyomása előtt volt látható.

## 5.7 A kezelőpanel beállításainak meghatározása (Hozzáférés mód)

Ebben a részben a kezelőpanel beállításának részletei kerülnek ismertetésre.

### A hozzáférés beállítás képernyő kijelzése

- Nyomja meg a [Klaviatúra] gombot.  
Megjelenik a Hozzáférési beállítás képernyő.



### A "Billentyű ismétlés kezdet/időköz" funkció beállítása

Megadható az időtartam hossza, amíg az érték változni kezd, ha az érintőpanel egy gombján lenyomva tartja, illetve az az időköz amikor a beállítás a soron következő értékre vált. A "Kezdeti idő" gyári alapbeállítása 0,8 másodperc, az "Időköz" gyári alapbeállítása pedig 0,3 másodperc.

- ✓ A "Billentyű ismétlés kezdet/időköz" funkció beállítása csak Kijelzőnagyítás módban kerül alkalmazásra.

- 1 Hívja elő a Hozzáférési beállítás képernyőt. (A képernyő előhívását, lásd oldal 5-26)
- 2 Érintse meg a [Billentyű ismétlés kezdet/időköz] gombot vagy nyomja le az [1] billentyűt.

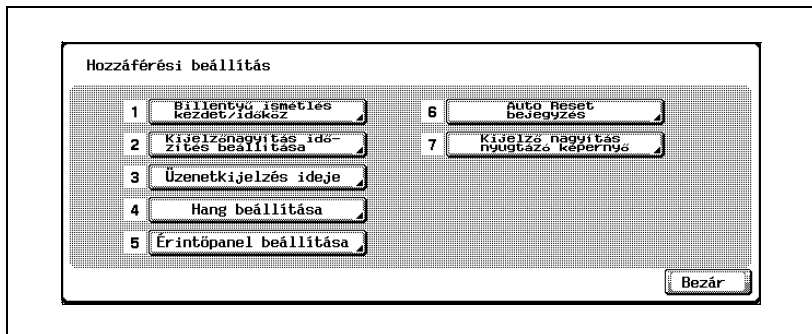

Megjelenik a Billentyű ismétlés kezdet/időköz képernyő.

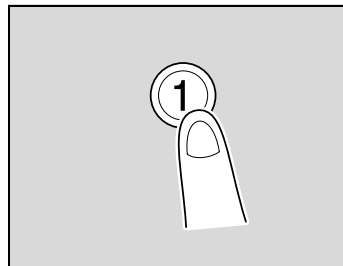

- 3 A [+] és [-] gombok megérintésével állítsa be a billentyű-ismétlés kezdeti idejét és időközét.

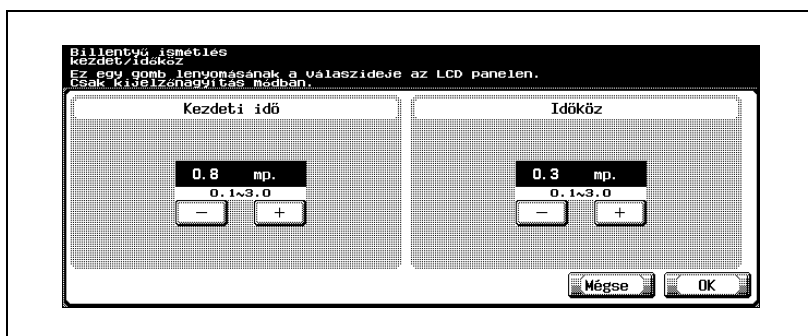

- Mindkét paraméter 0,1 és 3,0 másodperc között állítható, 0,1 másodperces lépésekben.
- A beállítások módosításainak törléséhez, érintse meg a [Mégse] gombot.

- 4 Érintse meg az [OK] gombot.

Ismét megjelenik a Hozzáférési beállítás képernyő.

- 5 Érintse meg a [Bezár] gombot vagy nyomja meg a [Klaviatúra] gombot.  
Ismét megjelenik a Bázis képernyő.

**Megjegyzés**

*A Nagyított kijelző mód az alapfokú másolás, szkennelés és a fax funkciókkal használható. A funkciók és beállítások nevei és az ábrák nagyobb méretben kerülnek kijelzésre, így jobban láthatók. A Kijelzőnagyítás mód részleteit, lásd a Használati útmutató Nagyított kijelzővel végezhető műveletek részében.*

**Bővebb információk**

*A Hozzáférségi beállítások képernyőről a [Klaviatúra] gomb vagy a [Törlés] gomb lenyomásával térhet vissza a Bázis képernyőre.*

### A "Kijelzőnagytítás időzítés beállítása" funkció

Amikor az automatikus panel alapállapot művelet végrehajtásra kerül, megjelenik egy, a Kijelzőnagytítás módból való kilépés jóváhagyását kérő üzenet.

Ezen felül, megadható az az időtartam amíg a Kijelzőnagytítás módból való kilépés jóváhagyását kérő üzenet látható.

A gyári alapbeállítás a "KI".

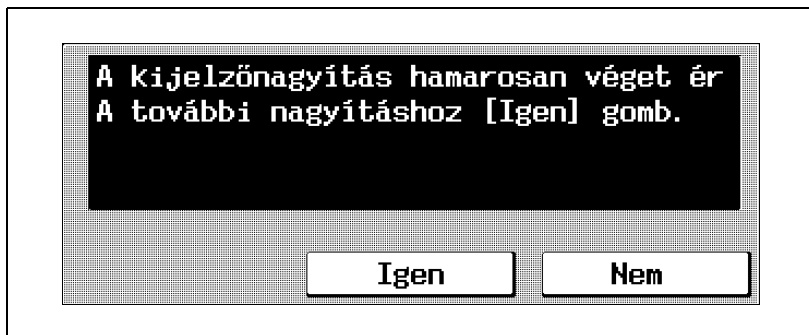

- 1 Hívja elő a Hozzáférési beállítás képernyőt. (A képernyő előhívását, lásd oldal 5-26)
- 2 Érintse meg a [Kijelzőnagytítás időzítés beállítása] gombot vagy nyomja meg a [2] billentyűt.

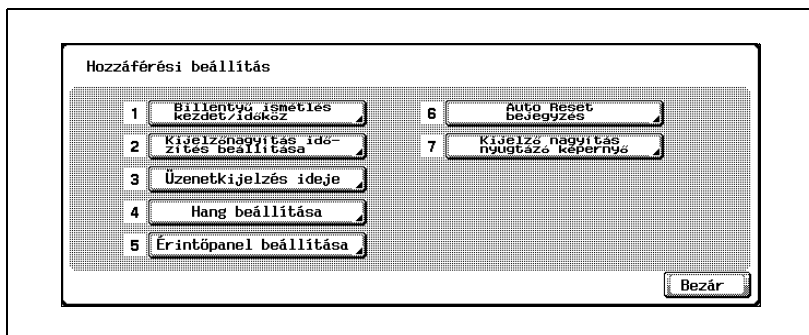

Megjelenik a Kijelzőnagyítás időzítés beállítása képernyő.

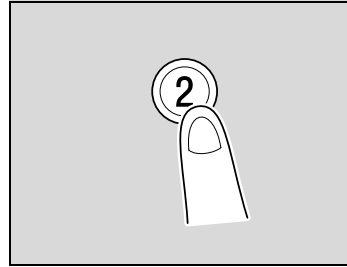

### 3 Válassza ki a kívánt beállítást.



- Ha nem kívánja a Kijelzőnagyításból való kilépés jóváhagyását kérő üzenet megjelenítését, érintse meg a [KI] gombot.
- A Kijelzőnagyításból való kilépés jóváhagyását kérő üzenet megjelenítéséhez, érintse meg a ([30 mp.], [60 mp.], [90 mp.] vagy [120 mp.]), hogy meghatározza az üzenet kijelzésének időtartamát.
- A beállítások módosításainak törléséhez, érintse meg a [Mégse] gombot.

### 4 Érintse meg az [OK] gombot.

Ismét megjelenik a Hozzáférési beállítás képernyő.

### 5 Érintse meg a [Bezár] gombot vagy nyomja meg a [Klaviatúra] gombot.

Ismét megjelenik a Bázis képernyő.



#### **Megjegyzés**

*A Nagyított kijelző mód az alapfokú másolás, szkennelés és a fax funkciókkal használható. A funkciók és beállítások nevei és az ábrák nagyobb méretben kerülnek kijelzésre, így jobban láthatók.*

*A Kijelzőnagyítás mód részleteit, lásd a Használati útmutató Nagyított kijelzővel végezhető műveletek részében.*

## Az "Üzenetkijelzés ideje" funkció

Meghatározható az időtartam, amíg láthatók a figyelmeztető üzenetek, például egy helytelen művelet végrehajtása esetén.

A gyári alapértelmezett beállítás "3 mp.".

- 1 Hívja elő a Hozzáférési beállítás képernyőt. (A képernyő előhívását, lásd oldal 5-26)
- 2 Érintse meg az [Üzenetkijelzés ideje] gombot vagy nyomja meg a [3] billentyűt.

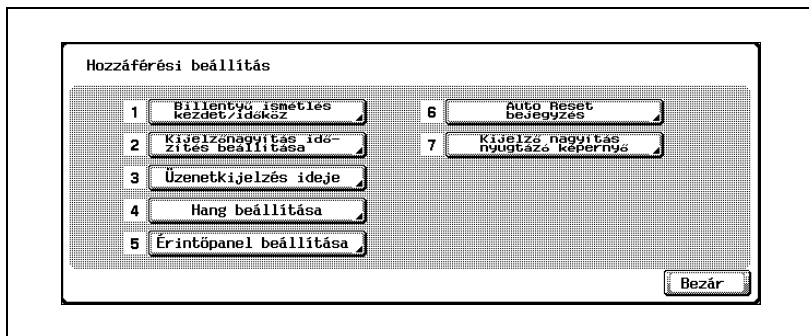

Megjelenik az Üzenetkijelzés ideje képernyő.

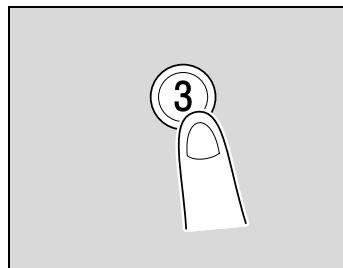

- 3 Állítsa be az üzenet megjelenítésének kívánt hosszát.

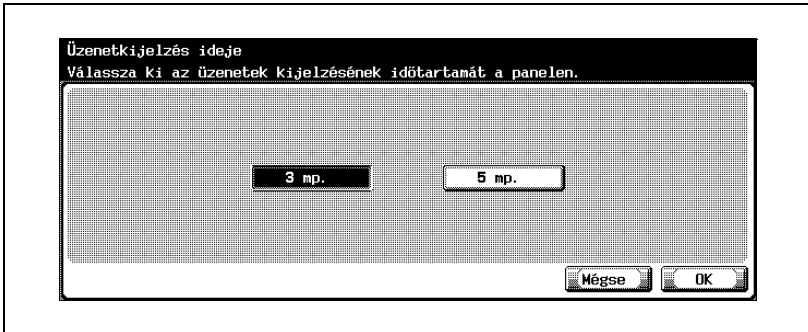

- Válassza ki, hogy az üzenetek 3 másodpercig vagy 5 másodpercig legyenek láthatók.
  - A beállítások módosításainak törléséhez, érintse meg a [Mégse] gombot.
- 4 Érintse meg az [OK] gombot.  
Ismét megjelenik a Hozzáférési beállítás képernyő.
- 5 Érintse meg a [Bezár] gombot vagy nyomja meg a [Klaviatúra] gombot.  
Ismét megjelenik a Bázis képernyő.

## A "Hang beállítása" funkció

Meghatározható a billentyű lenyomását kísérő hangjelzés.

Ezen felül, beállítható, hogy kísérje-e hangjelzés a kezelőpanel lenyomását vagy az érintőpanel egy gombjának megérintését.

Az "Elfogadó hangjelzés" gyári alapbeállítása "BE".

- 1 Hívja elő a Hozzáférési beállítás képernyőt. (A képernyő előhívását, lásd oldal 5-26)
- 2 Érintse meg a [Hang beállítása] gombot vagy nyomja meg a [4] billentyűt.

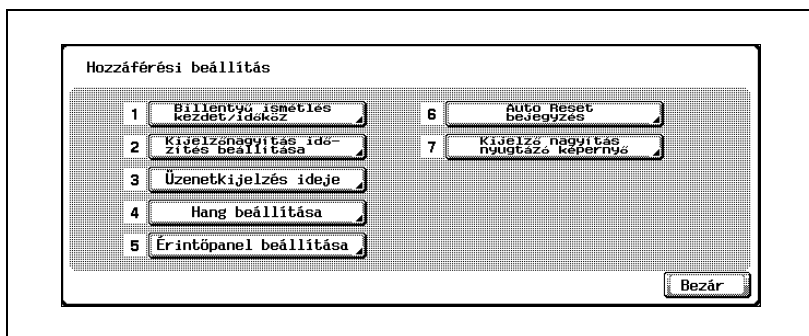

Megjelenik a Hang beállítása képernyő.

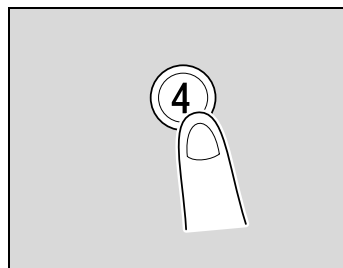

- 3 Érintse meg a [Bill. elfogadás hang/Bill. elutasítás hang] gombot vagy nyomja meg az [1] billentyűt.

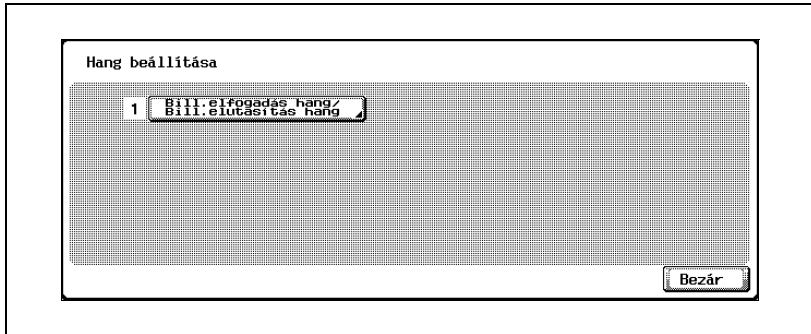

Megjelenik a Billentyű elfogadás hang/Billentyű elutasítás hang képernyő.

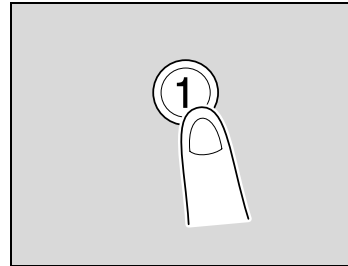

- 4 Adja meg az "Elfogadó hangjelzés" beállítását.
- A hangjelzéshez, érintse meg a [BE] gombot. A hangjelzés kikapcsolásához, érintse meg a [KI] gombot.

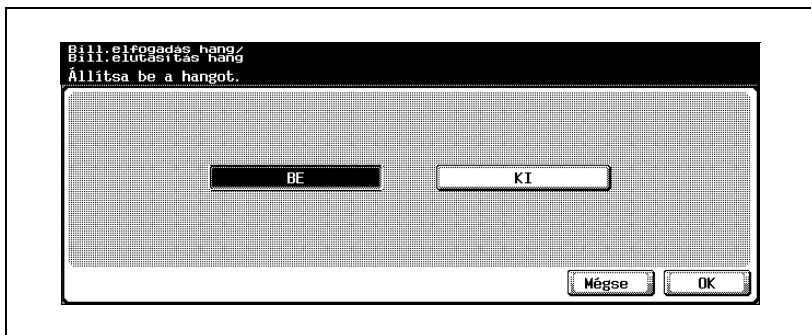

- A beállítások módosításainak törléséhez, érintse meg a [Mégse] gombot.

- 5 Érintse meg az [OK] gombot.  
Ismét megjelenik a Hangbeállítás képernyő.
- 6 Érintse meg a [Bezár] gombot.  
Ismét megjelenik a Hozzáférsi beállítás képernyő.
- 7 Érintse meg a [Bezár] gombot vagy nyomja meg a [Klaviatúra] gombot.  
Ismét megjelenik a Bázis képernyő.

## Az "Érintőpanel beállítása" funkció

Ha az érintőpanel gombjai nem reagálnak megfelelően, megtörténhet, hogy a gombok helyei nem igazodnak az panelben található érzékelőkhöz. Ilyen esetben szükséges az érintőpanel beállítása.

- 1 Hívja elő a Hozzáférési beállítás képernyőt. (A képernyő előhívását, lásd oldal 5-26)
- 2 Érintse meg az [Érintőpanel beállítása] gombot vagy nyomja meg az [5] billentyűt.

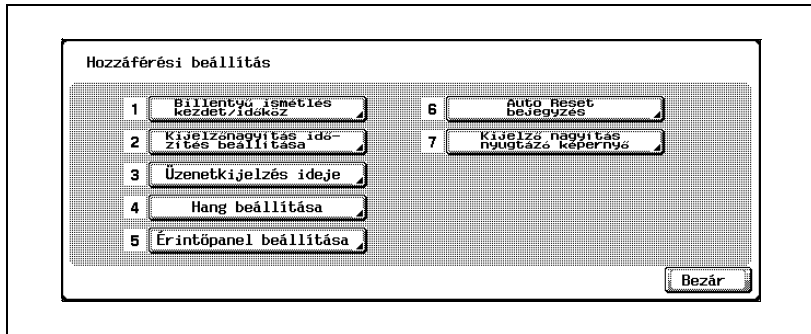



Megjelenik az Érintőpanel beállítása képernyő.

? Miért nem reagál a készülék az [Érintőpanel beállítása] megérintésére?

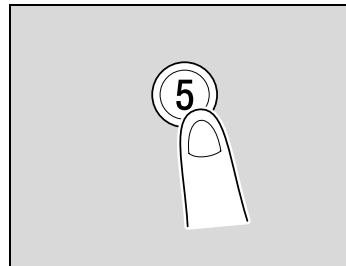

Az érintőpanel nem igazodik az érzékelőkhöz.

→ Nyomja meg az [5] billentyűt.

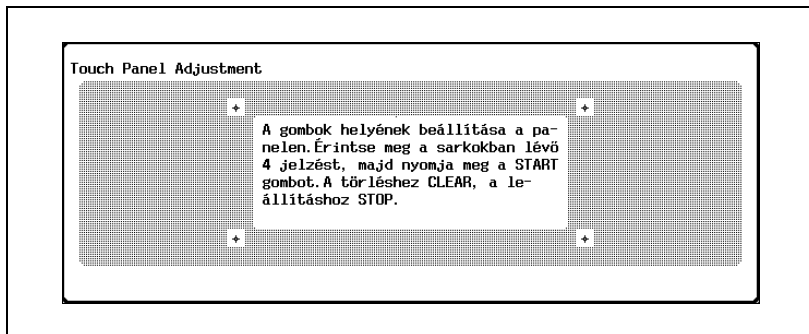

- 3 Érintse meg a négy ellenőrző pontot (  ), meggyőződve, hogy mindegyiknél hallható a hangjelzés.



- Az ellenőrzőpontokat (  ) bármilyen sorrendben megérintheti.
- A beállítás alapállapotához nyomja meg a [C] (törlés) gombot, majd érintse meg a négy ellenőrzőpontot (  ).

Ha az ellenőrzőpontok érintése megfelelő, a [Start] gomb jelzője zöld színnel világít.

- 4 Nyomja meg a [Start] gombot.

Az érintőpanel beállításra került és ismét megjelenik a Hozzáférési beállítás képernyő.

- 5 Érintse meg a [Bezár] gombot vagy nyomja meg a [Klaviatúra] gombot. Ismét megjelenik a Bázis képernyő.



#### Megjegyzés

*Ha nem sikerül az érintőpanel beállítása, forduljon a szervizképviselőhöz.*



#### Bővebb információk

*Az érintőpanel beállításának elvetéséhez, nyomja meg a [Stop] vagy a [Törlés] gombot.*

### Az "Auto Reset bejegyzés" funkció

Amikor az automatikus panel alapállapot művelet végrehajtásra kerül, megjeleníthető egy, a Kijelzőnagyítás módban elvégzett beállítások törlésének jóváhagyását kérő üzenet.

Ezenfelül megadható az az időtartam amíg a Kijelzőnagyítás módban elvégzett beállítások törlésének jóváhagyását kérő üzenet látható.

A gyári alapbeállítás a "KI".



- 1 Hívja elő a Hozzáférési beállítás képernyőt. (A képernyő előhívását, lásd oldal 5-26)
- 2 Érintse meg az [Auto Reset bejegyzés] gombot, vagy a billentyűzetten nyomja meg a [6] gombot.

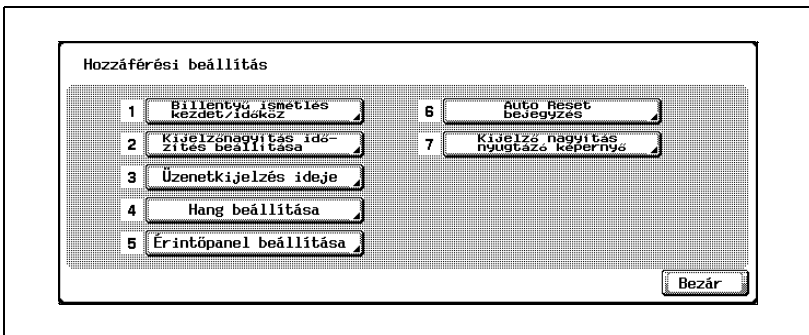

Megjelenik az Auto Reset bejegyzés képernyő.

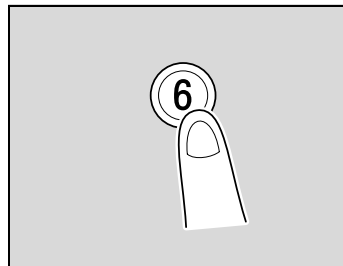

**3** Érintse meg a kívánt megjelenítési időnek megfelelő gombot.

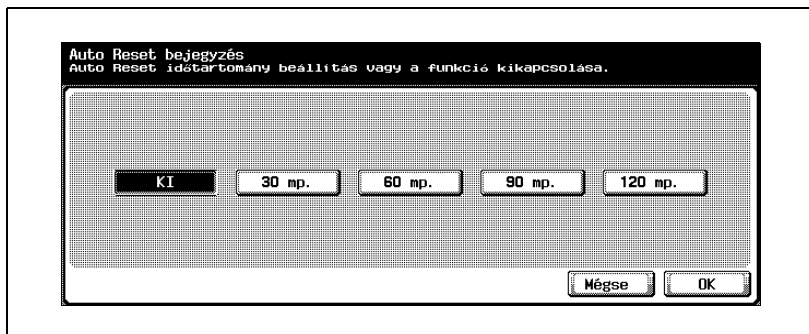

- Ha nem kívánja a Kijelzőnagyításban elvégzett beállítások törlésének jóváhagyását kérő üzenet megjelenítését, érintse meg a [KI] gombot.
- A Kijelzőnagyításban elvégzett beállítások törlésének jóváhagyását kérő üzenet megjelenítéséhez, érintse meg a ([30 mp.], [60 mp.], [90 mp.] vagy [120 mp.]), hogy meghatározza az üzenet kijelzésének időtartamát.
- A beállítások módosításainak törléséhez, érintse meg a [Mégse] gombot.

**4** Érintse meg az [OK] gombot.

Ismét megjelenik a Hozzáférési beállítás képernyő.

**5** Érintse meg a [Bezár] gombot vagy nyomja meg a [Klaviatúra] gombot.  
Ismét megjelenik a Bázis képernyő.

**Megjegyzés**

*A Nagyított kijelző mód az alapfokú másolás, szkennelés és a fax funkciókkal használható. A Kijelzőnagyítás módban a szövegek és az ábrák nagyobb méretben kerülnek kijelzésre, így jobban láthatók. A Kijelzőnagyítás mód részleteit, lásd a Kezelési útmutató [Nagyított kijelzővel végezhető műveletek] részében.*

*Ha a beállított idő egyezik az automatikus panel alapállapot és az automatikus rendszer alapállapot részére beállított idővel, a Kijelzőnagyítás módból való kilépés jóváhagyását kérő üzenet az elsődleges és a beállítások törlésének jóváhagyását kérő üzenet nem kerül kijelzésre.*

### A "Kijelző nagyítás nyugtázó képernyő" funkció

A [Nagyítás] gomb megnyomása után, megjelenhet egy üzenet, amely jóváhagyást kér a beállítások alapértékekre állításához.

A gyári alapbeállítás a "Nem".

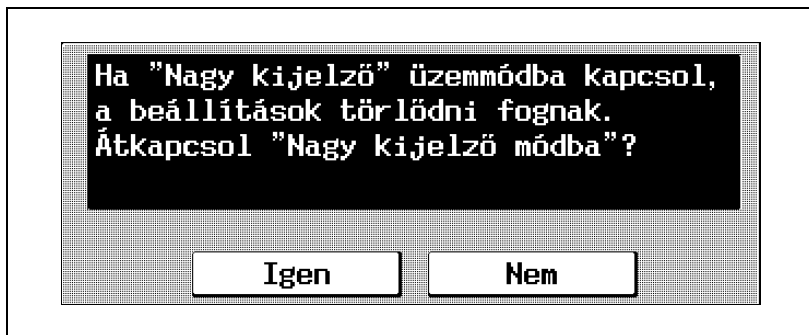

- 1 Hívja elő a Hozzáférési beállítás képernyőt. (A képernyő előhívását, lásd oldal 5-26)
- 2 Érintse meg a [Kijelző nagyítás nyugtázó képernyő] gombot vagy nyomja meg a billentyűzet a [7] gombot.

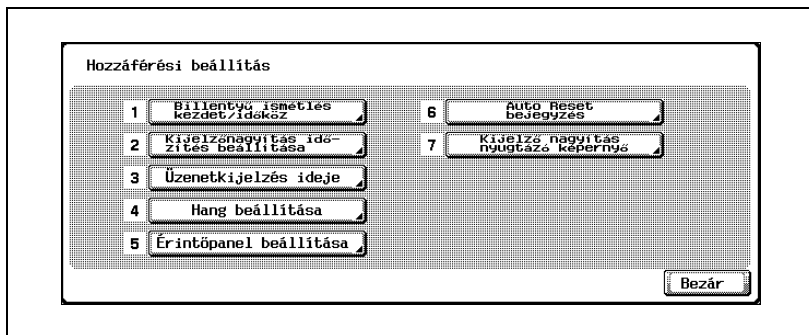

Megjelenik a Kijelzőnagyítás nyugtázó képernyő.



- 3 Válassza ki, hogy jelenjen-e meg az üzenet.

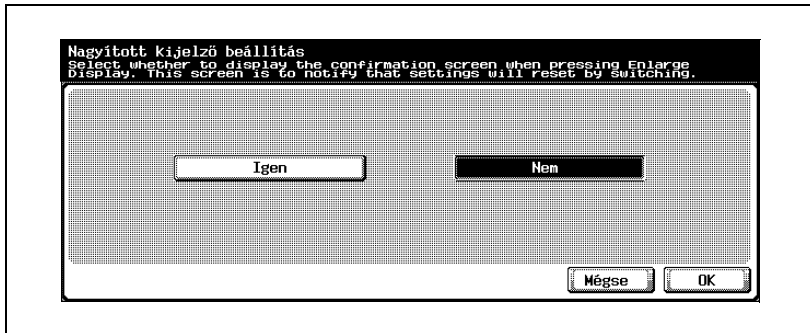

- A beállítások módosításainak törléséhez, érintse meg a [Mégse] gombot.
- 4 Érintse meg az [OK] gombot.  
Ismét megjelenik a Hozzáférési beállítás képernyő.
- 5 Érintse meg a [Bezár] gombot vagy nyomja meg a [Klaviatúra] gombot.  
Ismét megjelenik a Bázis képernyő.



#### Megjegyzés

A Nagyított kijelző mód az alapfokú másolás, szkennelés és a fax funkciókkal használható. A Kijelzőnagyítás módban a szövegek és az ábrák nagyobb méretben kerülnek kijelzésre, így jobban láthatók. A Kijelzőnagyítás mód részleteit, lásd a Kezelési útmutató [Nagyított kijelzővel végezhető műveletek] részében.

Ha a Kijelzőnagyítást nyugtázó üzenet képernyőn a [Nem] gombot érinti meg, a képernyő nem vált át.

---



## Hibakeresés



## 6 Hibakeresés

### 6.1 Amikor megjelenik a "Hibás működés érzékelve." üzenet (Szervizhívás)

Ha olyan hiba keletkezik, amely nem javítható a felhasználó által, megjelenik a "Hibás működés érzékelve. Kérem, hívja a szervizképviselőt." üzenet. (szervizhívás képernyő)

A rendelkezésre álló szervizképviselő telefon- és faxszáma megjelenik a szervizhívás képernyő közepén.



#### *Kijelzőnagyítás módban*

Hibás működés esetén az alább látható képernyő jelenik meg.

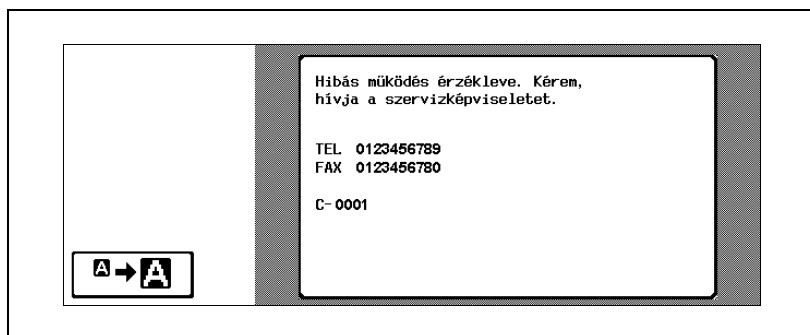

Az alábbi ábrán látható üzenet megjelenítéséhez érintse meg a



gombot.



### Szervizképviselet hívása

- 1 A hívás alkalmával, értesítse a szervizképviseletet a megjelent hibakódról (például C-0001).
- 2 A [Tápfeszültség] (kiegészítő tápkapcsoló) gomb lenyomásával kapcsolja ki a kezelőpanelt.

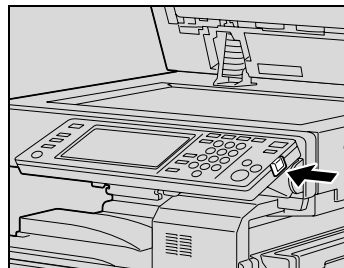

- 3 A főkapcsoló használatával kapcsolja ki a készüléket.

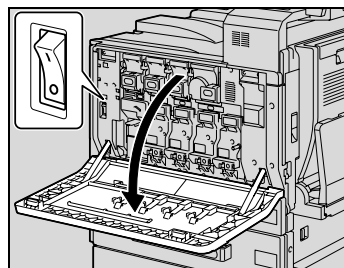

- 4 Húzza ki a tápkábelt a hálózathoz.
- 5 Vegye fel a kapcsolatot a szervizképviselettel és közölje velük a hibakódot.



#### **Emlékeztető**

*Mivel előfordulhat, hogy a készülék hibás, amikor megjelenik a szervizhívás képernyő, azonnal értesítse a szervizképviseletet a fentiek szerint.*

## 6.2 Amikor megjelenik az "Elakadás érzékelve." üzenet

Ha másolás vagy nyomtatás alatt egy elakadás történik, megjelenik az "Elakadás érzékelve." üzenet és az elakadás helye megjelenik a képernyőn. (elakadás képernyő)

Ebben az esetben az elakadás elhárításáig a másolást vagy a nyomtatást nem lehet folytatni.

### A papírelakadás helye

A papírelakadás helyét egy villogó "○" jelzi. Ezen felül, világító "○" jelzi azokat a területeket, amelyeket ellenőriznie kell a papírelakadás elhárításához.

Példa: A képernyő a papírtálcában történt elakadás esetén

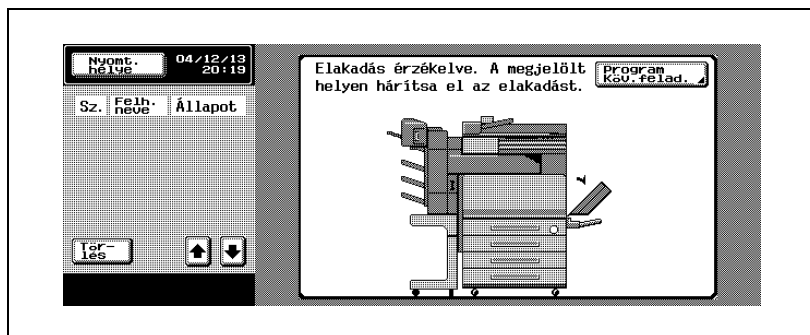

### Megjegyzés

*A papírelakadás elhárítása az elakadás helyétől függően különböző. Figyelje meg az alakadás helyét a hibaüzenetet kísérő ábrán, majd a helynek megfelelő módszerrel távolítsa el az elakadt papírt.*

**Kijelzőnagytás módban**

Papírelakadás esetén a képernyőn az alábbi üzenet látható.

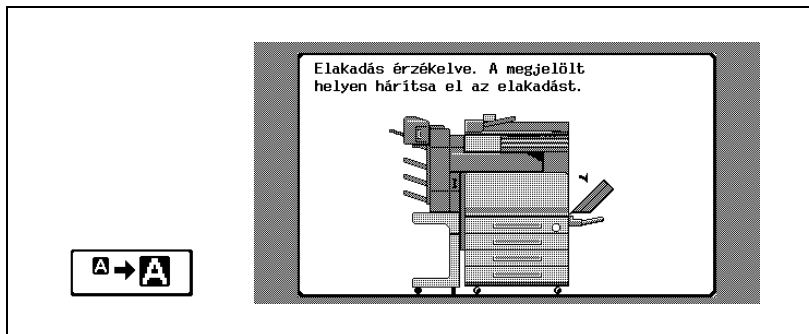

Az alábbi ábrán látható üzenet megjelenítéséhez érintse meg a

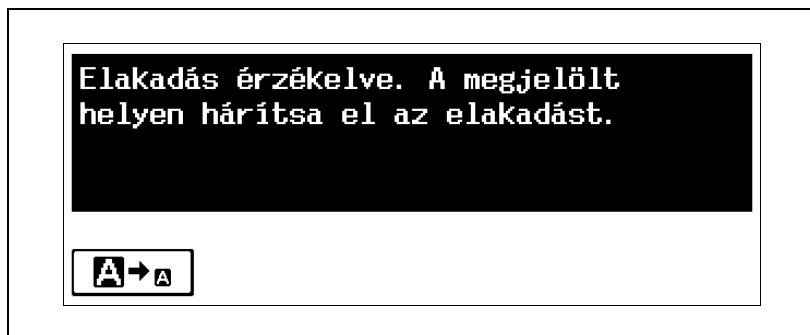

## Papírelakadás jelzései

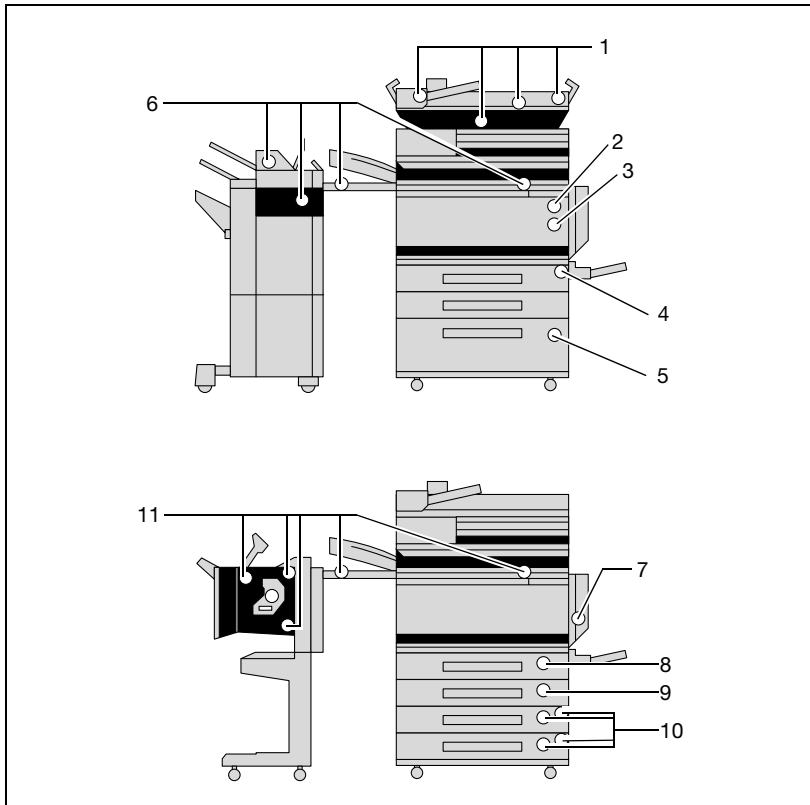

Sz.	Leírás
1	Papírelakadás az automatikus dokumentumkezelőben (o. 6-27)
2	Papírelakadás a fixáló egységben (o. 6-19)
3	Papírelakadás a géptestben (o. 6-16)
4	Papírelakadás a kézitálcában (o. 6-10)
5	Papírelakadás a nagykapacitású tálcában (o. 6-15)
6	Papírelakadás az FS-501 másolatkezelőben/JS-601 feladatrendezőben (o. 6-31)
7	Papírelakadás az automatikus duplex egységben (o. 6-11)
8	Papírelakadás az 1. tálcában (o. 6-12)
9	Papírelakadás a 2. tálcában (o. 6-13)
10	Papírelakadás a harmadik vagy negyedik papírtálcában (o. 6-14)
11	Papírelakadás az FS-603 másolatkezelőben (o. 6-35)

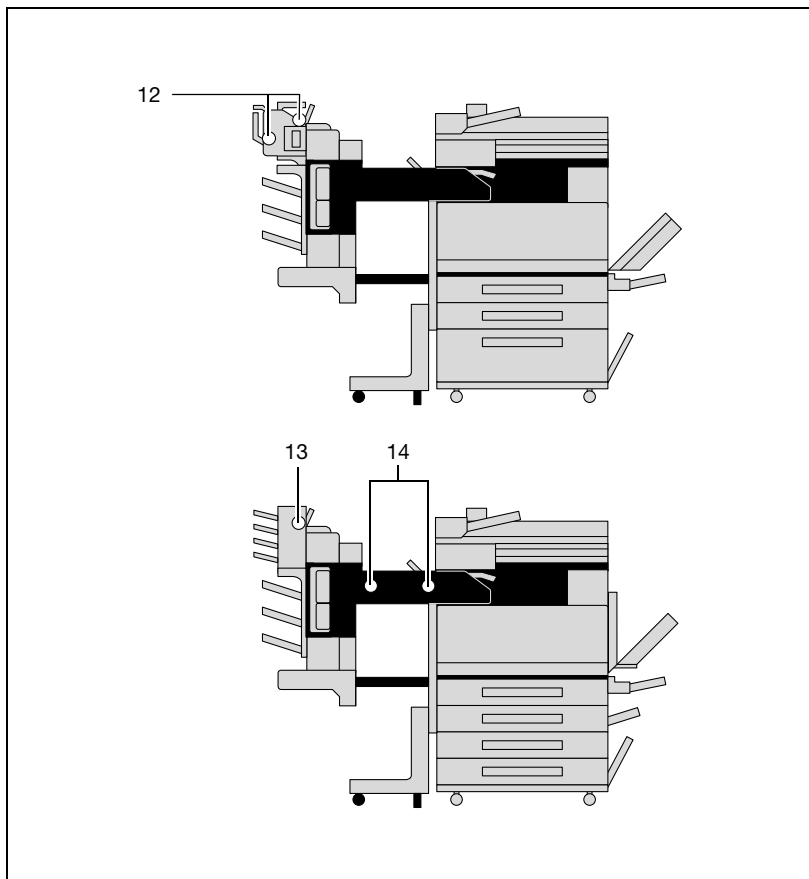

Sz.	Leírás
12	A gerincfűzőben elakadt papír eltávolítása (o. 6-44)
13	Papírelakadás a tálcás rendezőben (o. 6-42)
14	Papírelakadás az FS-514 másolatkezelőben (o. 6-39)

## A kézitálcánál elakadt papír eltávolítása

- 1 Vegye ki az összes papírt a kézitálcából.

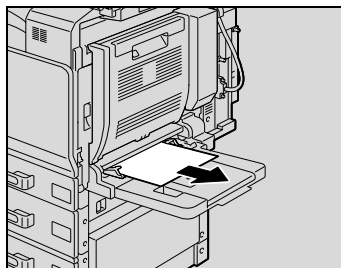

- 2 Ha az elakadt papír nem távolítható el, nyissa ki a felső jobboldali ajtót, majd óvatosan húzza ki az elakadt papírt.

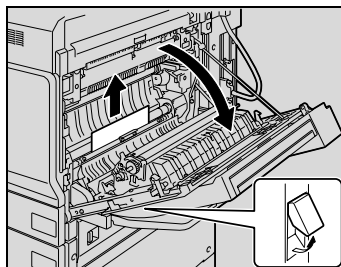

- 3 Csukja be a felső jobb oldali ajtót.



### Bővebb információk

*A papírelakadások helyeinek ismertetését, részletesen lásd "Papírelakadás jelzései" a(z) 6-8 oldalon.*

## A automatikus duplex egységben elakadt papír eltávolítása

- 1 Nyissa ki az automatikus duplex egység ajtaját.

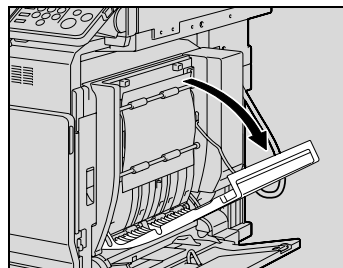

- 2 Óvatosan húzza ki az elakadt papírokat.

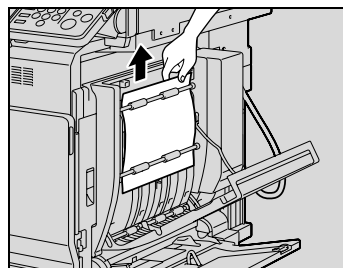

- 3 Csukja be az automatikus duplex egység ajtaját.



### **Bővebb információk**

*A papírelakadások helyeinek ismertetését, részletesen lásd "Papírelakadás jelzései" a(z) 6-8 oldalon.*

## Az 1. tálcában elakadt papír eltávolítása

- 1 Húzza fel a felső jobb oldali ajtó reteszoldó fogantyúját, majd nyissa ki a felső jobb oldali ajtót.

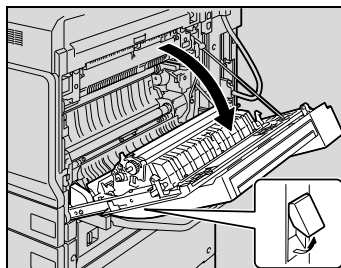

- 2 Óvatosan húzza ki az elakadt papírokat.

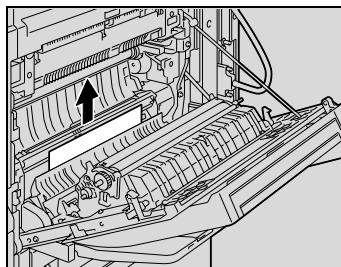

- 3 Csukja be a felső jobb oldali ajtót.
- 4 Húzza ki az 1. papírtálcát, és távolítson el minden elakadt papírt.
- 5 Zárja be az 1. tálcát.



### Emlékeztető

*Figyeljen oda, hogy ne érintse meg kézzel a papírbehúzó görgőt.*



### Bővebb információk

*A papírelakadások helyeinek ismertetését, részletesen lásd "Papírelakadás jelzései" a(z) 6-8 oldalon.*

**Az 2. tálcában elakadt papír eltávolítása**

- 1 Húzza fel a középső ajtó reteszoldó fogantyúját, majd nyissa ki a géptest jobboldali ajtaját.

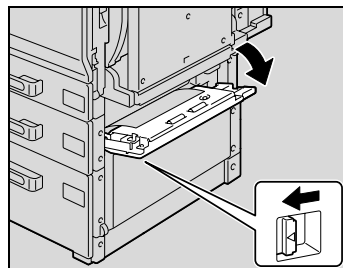

- 2 Óvatosan húzza ki az elakadt papírokat.

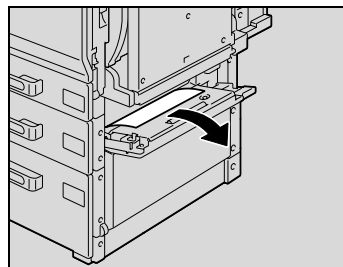

- 3 Csukja be a középső jobboldali ajtót.
- 4 Húzza ki a 2. tálcát, és távolítsa el minden elakadt papírt.
- 5 Zárja be a 2. tálcát.



...

**Emlékeztető**

*Legyen óvatos, ne érintse meg kézzel a filmet.*

### Papírtálcában elakadt papír eltávolítása (3. vagy 4. tálca)

- 1 Húzza fel az alsó jobb oldali ajtó reteszoldó fogantyúját, majd nyissa ki a géptest jobb oldali ajtaját.

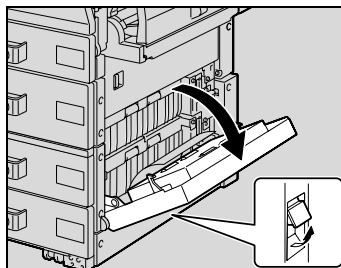

- 2 Óvatosan húzza ki az elakadt papírokat.

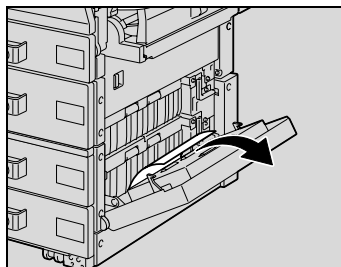

- 3 Csupkja be az alsó jobb oldali ajtót.
- 4 Húzza ki a papírtálcát, és távolítson el minden elakadt papírt.
- 5 Tolja be a papírtálcát.



#### **Emlékeztető**

*Legyen óvatos, hogy ne érintse meg a filmet.*



#### **Bővebb információk**

*A papírelakadások helyeinek ismertetését, részletesen lásd "Papírelakadás jelzései" a(z) 6-8 oldalon.*

## A nagykapacitású tálcában elakadt papír eltávolítása

- 1 Húzza fel az alsó jobb oldali ajtó reteszoldó fogantyúját, majd nyissa ki a géptest jobb oldali ajtaját.

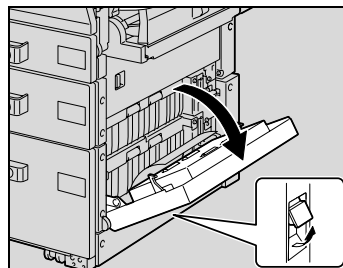

- 2 Óvatosan húzza ki az elakadt papírokat.

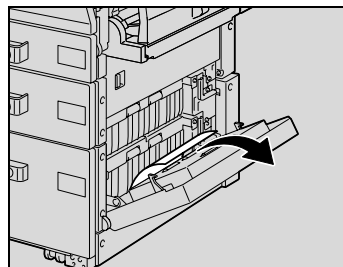

- 3 Csukja be az alsó jobb oldali ajtót.
- 4 Nyomja meg a tálca kioldógombját, húzza ki az NKT-t, majd távolítsa el az összes elakadt papírt.
- 5 Zárja be az NKT-t.



...

### Emlékeztető

*Legyen óvatos, hogy ne érintse meg a filmet.*



### Bővebb információk

*A papírelakadások helyeinek ismertetését, részletesen lásd "Papírelakadás jelzései" a(z) 6-8 oldalon.*

## A jobboldali ajtónál elakadt papír eltávolítása

- 1 Húzza ki a használt papírtálcát és szedje ki a tálcában maradt összes papírt.

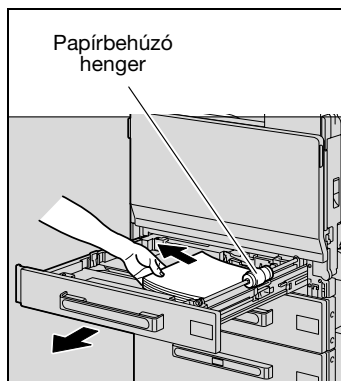

- 2 Töltsön ismét papírt a papírtálcába, majd tolja a helyére a tálcát.

- 3 Húzza fel a felső jobboldali ajtó reteszoldó fogantyúját, majd nyissa ki a felső jobboldali ajtót.

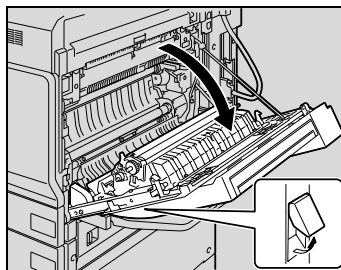

- 4 Nyissa ki a belső M1 fedelet.

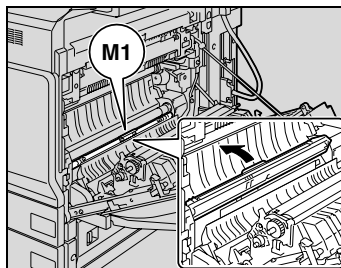

- 5 Húzza ki a vezérlőhengernél esetlegesen elakadt papírt.

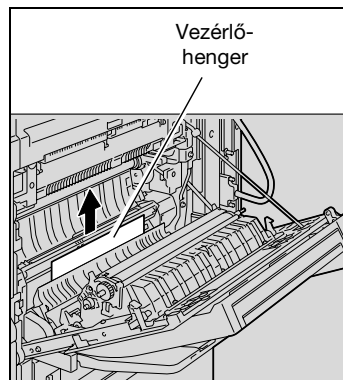

## VIGYÁZAT

**A fixálóegység környéke nagyon forró.**



→A megjelölt karokon és görgőkön kívül, bármelyik egyéb rész megérintése égési sérüléseket okozhat. Égési sérülés esetén, azonnal hűtse le az érintett bőrfelületet hideg vízzel, majd forduljon orvoshoz.

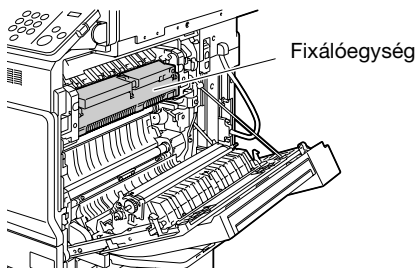



### Emlékeztető

*Ha a papír az alábbiakban ismertetett módon akadt el, értesítse a szervizképviselőt.*

*A papír felcsavarodott a vezérlőhengerre.*

*A papírt behajtotta vagy begyűrte a vezérlőhenger.*

*Legyen óvatos, ne érintse meg a kezével a papírbehúzó görgő felületét (az első tálcában) vagy a filmet (a 2., 3., vagy 4. tálcában, illetve a nagykapacitású tálcában).*

*Ha a képátíró szalagmodul vagy a képátíró henger felületét megérinti, a másolat minőségromlását okozhatja. Vigyázzon, hogy ne érintse meg a képátíró szalagmodul vagy a képátíró henger felületét.*

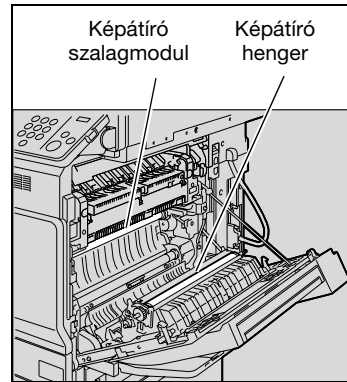

### Bővebb információk

*A papírelakadások helyeinek ismertetését, részletesen lásd "Papírelakadás jelzései" a(z) 6-8 oldalon.*

**A fixáló egységben elakadt papír eltávolítása**

- 1** Húzza fel a felső jobb oldali ajtó reteszoldó fogantyúját, majd nyissa ki a felső jobb oldali ajtót.

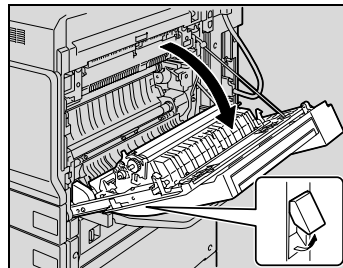

- 2** Nyomja fel a fixálóegység burkolatát és húzza ki az elakadt papírokat.

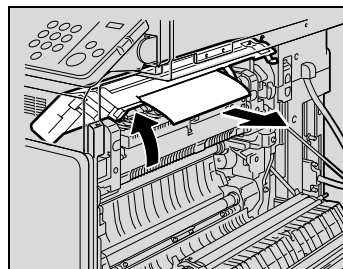

- 3** Tolja fel az M2 reteszoldó fogantyúkat. Mivel előfordulhat, hogy az M2 fogantyúk nehezen mozognak, egyenként erősen tolja fel azokat.

- Ne tolja vissza kézzel az M2 reteszoldó fogantyúkat az eredeti helyzetükbe. A fogantyúk maguktól visszatérnek az eredeti helyükre, amikor lezárja a fixálóegység burkolatát.
- A reteszoldó fogantyúk eredeti helyzetbe történő visszaállításakor ne kézzel mozgassa azokat.

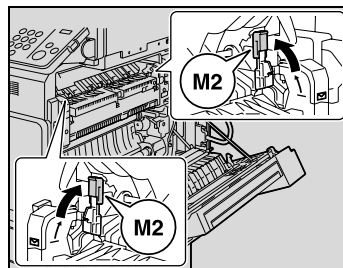

- 4 Húzza ki az elakadt papírokat.

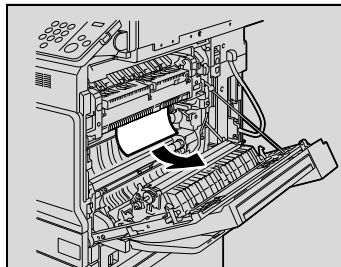

- 5 Húzza maga felé az M3 belső borítót, hogy kinyissa, majd húzza ki a fixálóegységben elakadt papírokat.

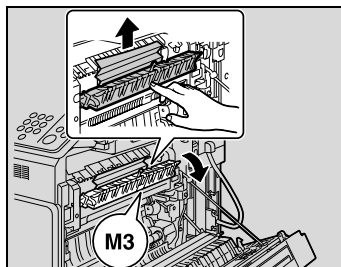

- 6 Zárja a fixálóegység fedelét.
- A fixáló egység burkolatának zárásakor állítsa vissza az M2 reteszoldó fogantyúkat eredeti helyzetükbe.

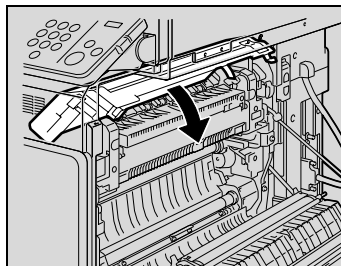

- 7 Csupkja be a felső jobb oldali ajtót.

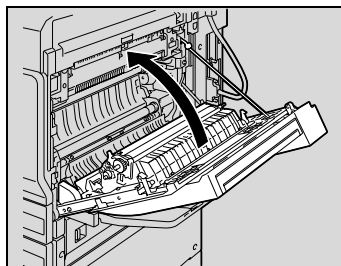

## VIGYÁZAT

**A fixálóegység környéke nagyon forró.**



→A megjelölt karokon és görgőkön kívül, bármelyik egyéb rész megérintése égési sérüléseket okozhat. Égési sérülés esetén, azonnal hűtse le az érintett bőrfelületet hideg vízzel, majd forduljon orvoshoz.

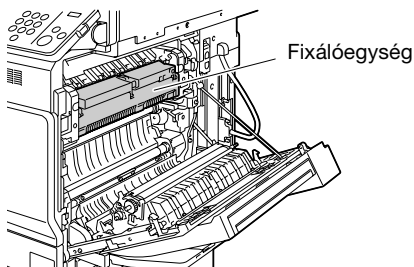

### Emlékeztető

*Ha a papír az alábbiakban ismertetett módon akadt el, értesítse a szervizképviseletet.*

*A papír felcsavarodott a fixáló egység görgőjére.*

*A papír behajtott vagy begyűrődött a fixálóegység görgőjéhez.*

*A kiemelt papír elszakadt és részben a fixálóegységben maradt.*

*Ha a képátíró szalagmodul vagy a képátíró henger felületét megérinti, a másolat minőségromlását okozhatja. Vigyázzon, hogy ne érintse meg a képátíró szalagmodul vagy a képátíró henger felületét.*

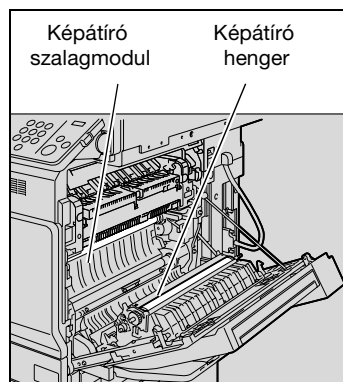

### Bővebb információk

*A papírelakadások helyeinek ismertetését, részletesen lásd "Papírelakadás jelzései" a(z) 6-8 oldalon.*

## A címszalag-papír elakadásának elhárítása

- 1 Húzza fel a felső jobb oldali ajtó reteszoldó fogantyúját, majd nyissa ki a felső jobb oldali ajtót.

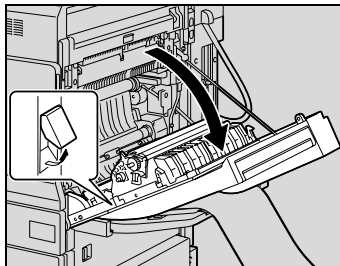

- Ha a papír vége nem látható, vagy nem lehet megfogni, a nyíl irányába húzza ki a papírt.

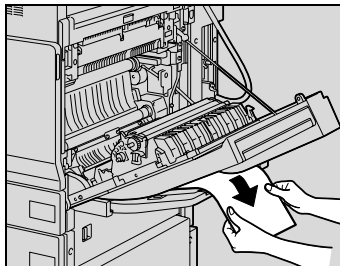

- 2 Nyissa ki a belső M1 fedelet.

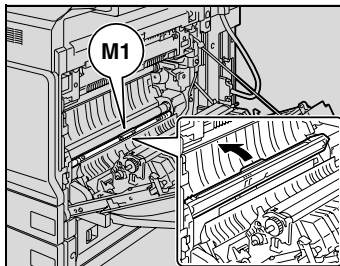

- 3 Húzza ki a vezérlőhengernél esetlegesen elakadt papírt.

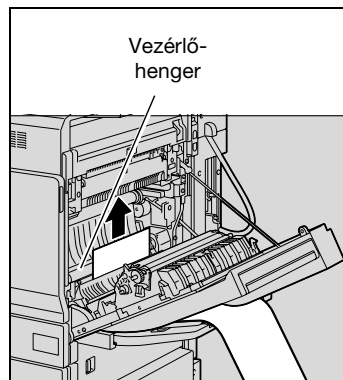

- 4 Tolja fel az M2 reteszoldó fogantyúkat. Mivel előfordulhat, hogy az M2 fogantyúk nehezen mozdulnak, egyenként erősen tolja fel azokat.

- Ne tolja vissza kézzel az M2 reteszoldó fogantyúkat az eredeti helyzetükbe. A fogantyúk maguktól visszatérnek az eredeti helyükre, amikor lezárja a fixálóegység burkolatát.
- A reteszoldó fogantyúk eredeti helyzetbe történő visszaállításakor ne kézzel mozgassa azokat.

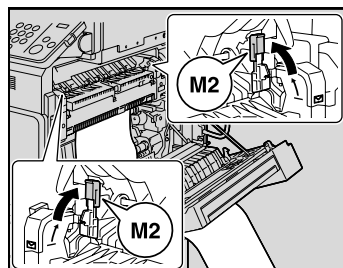

- 5 Nyomja fel a fixálóegység burkolatát és húzza ki az elakadt papirokat.

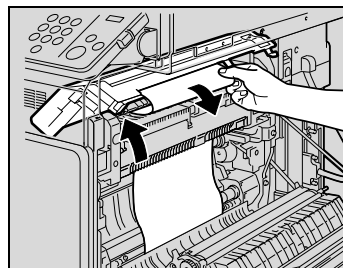

- 6 Húzza ki az elakadt papírokat.

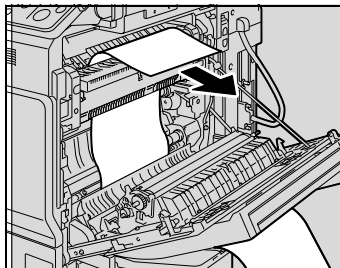

- 7 Húzza maga felé az M3 belső borítót, hogy kinyissa, majd húzza ki a fixálóegységben elakadt papírokat.

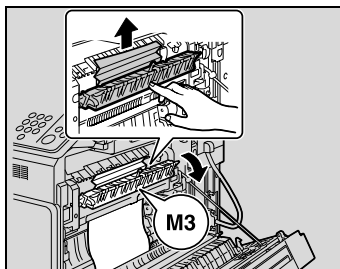

- 8 Zárja a fixálóegység fedelét.
- A fixáló egység burkolatának zárásakor állítsa vissza az M2 reteszoldó fogantyúkat eredeti helyzetükbe.

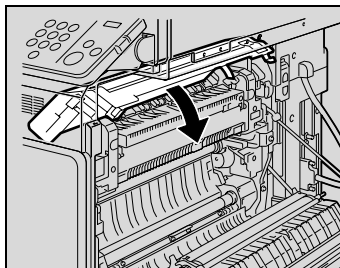

- 9 Csupkja be a felső jobb oldali ajtót.

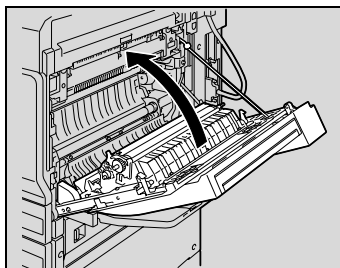

## **VIGYÁZAT**

**A fixálóegység környéke nagyon forró.**



→A megjelölt karokon és görgőkön kívül, bármelyik egyéb rész megérintése égési sérüléseket okozhat. Égési sérülés esetén, azonnal hűtse le az érintett bőrfelületet hideg vízzel, majd forduljon orvoshoz.

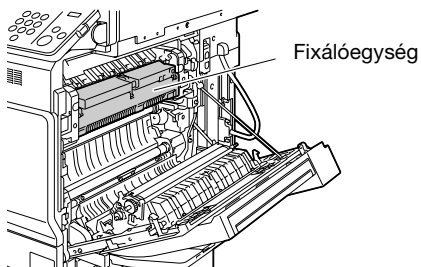

**Emlékeztető**

*Ha a papír az alábbiakban ismertetett módon akadt el, értesítse a szervizképviselőt.*

*A papír felcsavarodott a fixáló egység görgőjére.*

*A papír behajtott vagy begyűrődött a fixálóegység görgőjéhez.*

*A kiemelt papír elszakadt és részben a fixálóegységben maradt.*

**Emlékeztető**

*Ha a képátíró szalagmodul vagy a képátíró henger felületét megérinti, a másolat minőségromlását okozhatja. Vigyázzon, hogy ne érintse meg a képátíró szalagmodul vagy a képátíró henger felületét.*

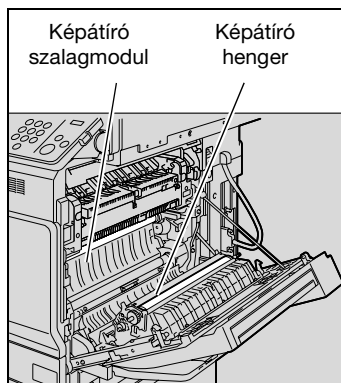

## Az automatikus dokumentumkezelőben elakadt papír eltávolítása

### **VIGYÁZAT**

**Óvintézkedés az eredetikiadó tálca és az eredetiadagoló tálca leeresztéséhez.**

→ Amikor leereszti az eredetikiadó és az eredetiadagoló tálcát, ne nyomja le az eredetikiadó vagy az eredetiadagoló tálca támaszát, mert becsípheti a kezét a tálcák alá.

- 1 Nyissa ki az ADK bal oldalán található papírszabadító fedelet, majd óvatosan húzza ki az eredetiket az adagolótálcából.

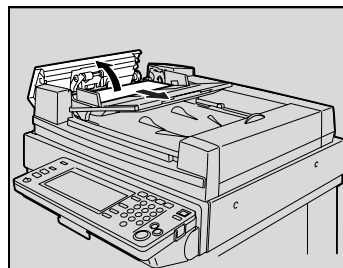

- 2 Nyissa ki az ADK jobboldalán található papírszabadító fedelet. A tárcsát az óramutató járásával ellentétes irányba forgatva hajtsa ki, majd óvatosan húzza ki az elakadt eredetiket.

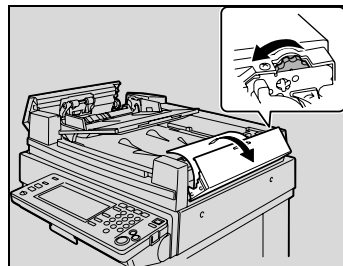

- 3 Nyomja le a papírvezetőt. A tárcsa forgatásával hajtsa ki, majd óvatosan húzza ki az elakadt eredetiket.

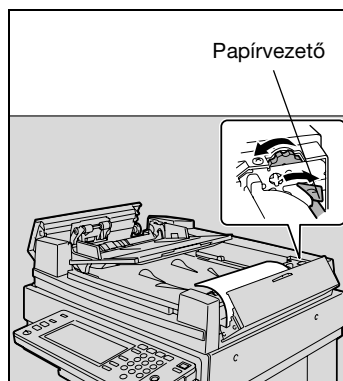

4 Óvatosan nyissa ki az eredetikiadó tálcát és az eredetiadagoló tálcát, amennyire csak lehetséges.

- Győződjön meg róla, hogy a tálcák nyitva maradnak, valamint az eredetikiadó támasz és az eredetiadagoló támasz a helyén rögzített.



5 A tárcsa forgatásával hajtsa ki, majd óvatosan húzza ki az elakadt eredetiket.



6 Eressze le a eredetikiadó tálcát és az eredetiadagoló-tálcát.



- 7 Nyissa fel az automatikus dokumentumkezelőt, majd óvatosan húzza ki az elakadt eredetiket.

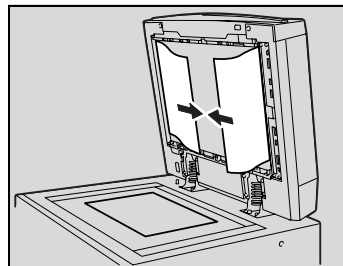

- 8 Vegye le a tárgyüvegen maradt eredetiket, majd zárja le az automatikus dokumentumkezelőt.

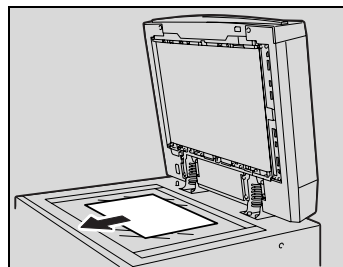

- 9 Csukja be a bal- és jobboldali papírszabadító fedelet.

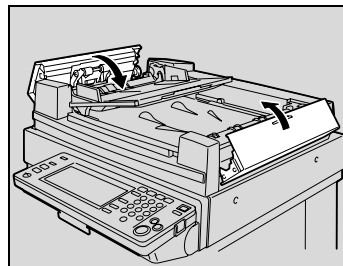

- 10 Helyezze vissza az eredetiket, az érintőmezős képernyőn megjelenő utasítások szerint.

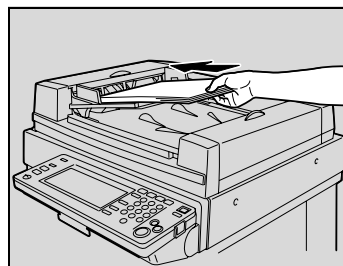

**Bővebb információk**

*A papírelakadások helyeinek ismertetését, részletesen lásd "Papírelakadás jelzései" a(z) 6-8 oldalon.*

**Az FS-501 másolatkezelőben elakadt papír eltávolítása**

- 1** Húzza el a másolatkezelőt a géptesttől.

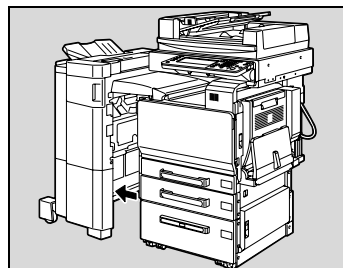

- 2** Nyissa ki a vízszintes továbbító egység burkolatát és távolítson el onnan minden elakadt papírt.

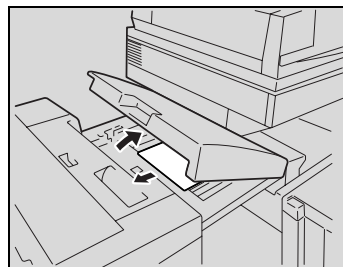

- 3** Csukja be a vízszintes továbbító egység burkolatát.

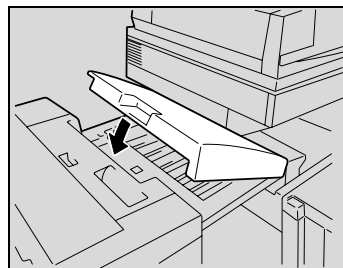

- 4** Nyissa ki az FN4 előlő ajtót.

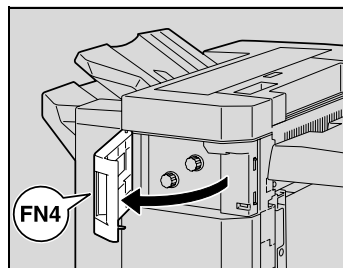

- 5 Egyidejűleg forgassa az FN5 papírszabadító tárcsákat az óramutató járásával egyező irányba.

? Mi a teendő, ha látható a papír a kimeneti tálca felől?

- Egyidejűleg forgassa az FN5 papírszabadító tárcsákat az óramutató járásával ellentétes irányba, hogy kihajtsa az elakadt papírokat.

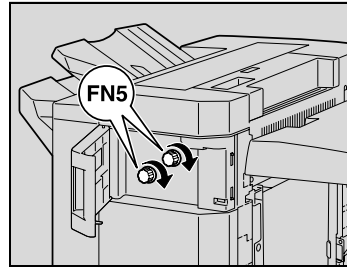

- 6 Csupkja be az FN4 elülső ajtót.

- 7 Miközben az FN7 papírszabadító vezetőt nyitva tartja, húzza ki a papírokat.

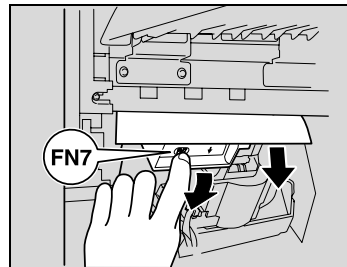

- 8 Nyissa ki az FN1 fedelet.

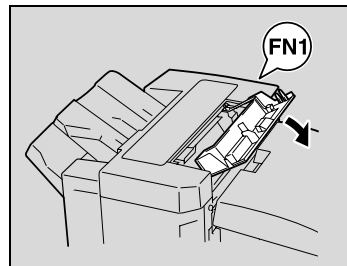

- 9 Nyissa ki az FN2 elakadás elhárító papírvetetőt és húzza ki az elakadt papírokat.

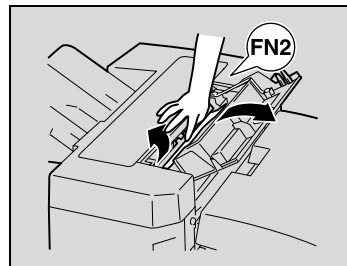

- 10** Miközben az FN3 papírszabadító vezetőt nyitva tartja, húzza ki a papírokat.

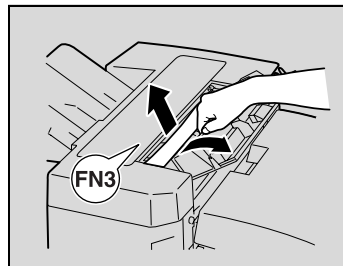

- 11** Zárja le az FN1 fedelet.

- 12** Ha a JS-601 feladatrendező fel lett szerelve:

Nyissa ki a feladatrendező fedelét.

- Ha a JS-601 feladatrendező nincs felszerelve, folytassa a 15. lépéssel.

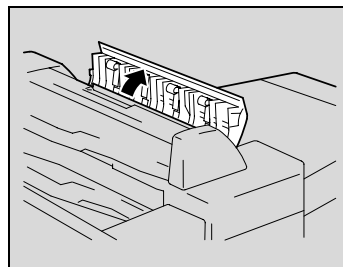

- 13** Távolítsa el az elakadt papírt.

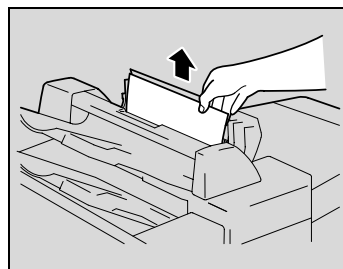

- 14** Zárja le a feladatrendező fedelét.

- 15** Miközben az FN6 papírszabadító vezetőt nyitva tartja, húzza ki a papírokat.

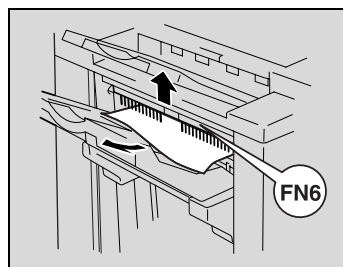

**16** Tolja vissza a másolatkezelőt a géptesthez.

---



## VIGYÁZAT

**A felső burkolat alatti fémrészek nagyon forrók.**



→ Bármely egyéb rész érintése, a papíron kívül, égési sérülést okozhat.

---



### **Bővebb információk**

*A papírelakadások helyeinek ismertetését, részletesen lásd "Papírelakadás jelzései" a(z) 6-8 oldalon.*

**Az FS-603 másolatkezelőben elakadt papír eltávolítása**

- 1** Húzza el a másolatkezelőt a géptesttől.

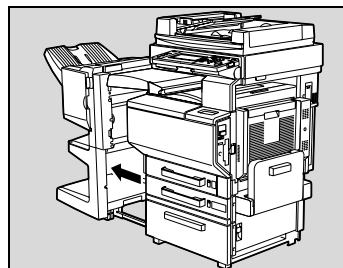

- 2** Nyissa ki a vízszintes továbbító egység burkolatát és távolítson el onnan minden elakadt papírt.

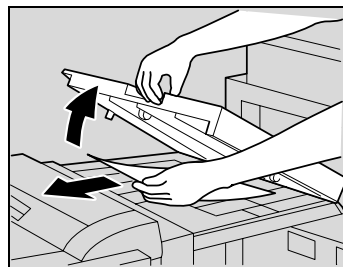

- 3** Csukja be a vízszintes továbbító egység burkolatát.

- 4** Nyissa ki a másolatkezelő elülső ajtaját.

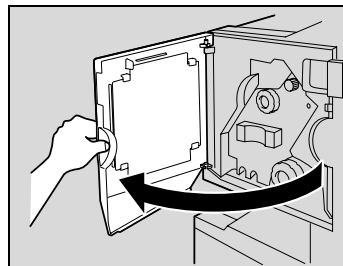

- 5** Forgassa az 1 szabadító tárcsát az óramutató járásával egyező irányba, amíg az eltávolítás jelző teljesen kék lesz.

**?** Mi a teendő ha túlforgatta az 1 szabadító tárcsát?

→ Forgassa az 1 papírszabadító tárcsát az óramutató járásával ellentétes irányba, hogy finoman a helyére igazítsa.

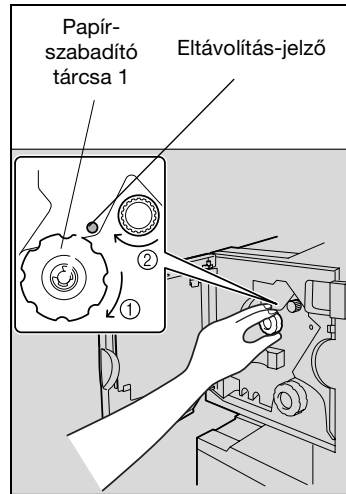

- 6** Nyissa ki a másolatkezelő fedelét, és vegye ki az összes papírt az adagolórészből.

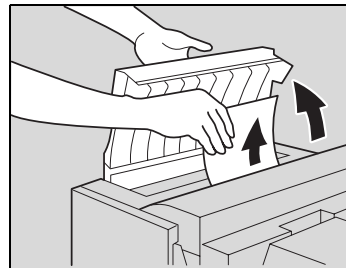

- 7** Cszukja be a fedelet.

- 8** Vegye ki a papírokat az 1. kimeneti tálcából.

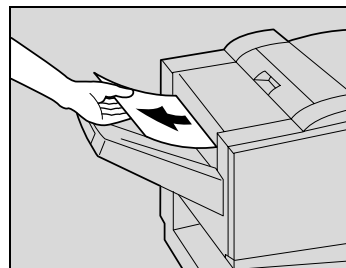

- 9** Nyissa fel a másolatkezelő elakadás elhárító papírvezetőjét, és vegye ki az elakadt papírokat.

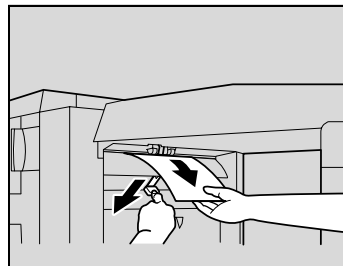

- 10** Nyissa ki a jobboldali ajtót és húzza ki a szállítási szakaszban maradt összes papírt.

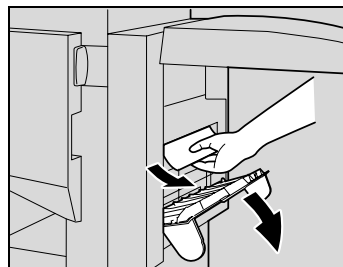

- 11** Ha a 10. lépésben nem tudta eltávolítani a papírt, forgassa el a hajtogató papírszabadító tárcsáját az óramutató járásával megegyező irányba.

Hajtsa ki a papírt a 2. kimeneti tálcába, majd húzza ki.



- 12** Csukja be a másolatkezelő előlő ajtaját.

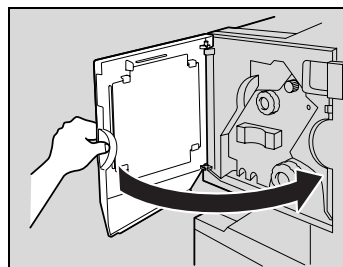

## 13 Tolja vissza a másolatkezelőt a géptesthez.



### **Emlékeztető**

*Ha megjelenik az "Elakadás érzékelve." üzenet, nyissa ki az elülső ajtót, forgassa a papírszabadító tárcsát amíg az eltávolítás jelző kék lesz, majd húzza ki a papírokat. Ha a papírt túlzott erővel húzza ki, kár keletkezhet a másolatkezelőben.*

*Ne húzza ki az átviteli egységben maradt papírt túlzott erővel, mert kár keletkezhet a hajtogató egységben.*

*Ügyeljen arra, hogy az ajtó becsukásakor ne csípje be az ujjait.*

*A papírelakadások helyeinek ismertetését, részletesen lásd "Papírelakadás jelzései" a(z) 6-8 oldalon.*

**Az FS-514 másolatkezelőben elakadt papír eltávolítása**

- 1** Húzza fel az 1. másolatkezelő kioldó kart a másolatkezelő kioldásához.

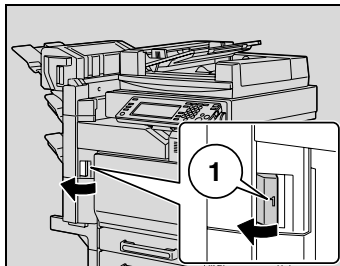

- 2** Fogja meg a másolatkezelőt a "2" helyen, majd csúsztassa el a géptesttől.
- Mikor a másolatkezelőt elhúzza a géptesttől, mindenképpen a "2" helyen fogja meg. Ne fogja meg a tálcás rendezőket vagy a gerincfűzőt a másolatkezelő mozgatásához, ellenkező esetben azok károsodhatnak.

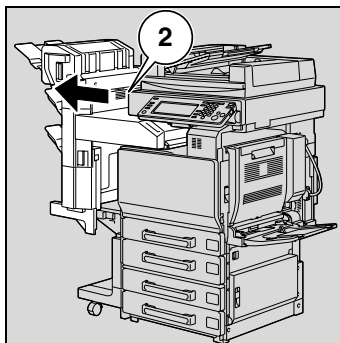

- 3** Nyissa ki az elülső ajtót.

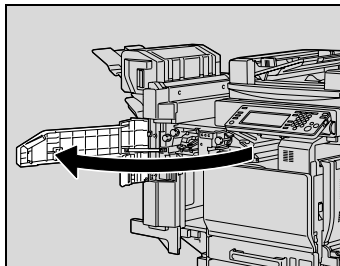

- 4** Húzza fel az FN1 kart, forgassa el az FN2 tárcsát, majd húzza ki a papírt.

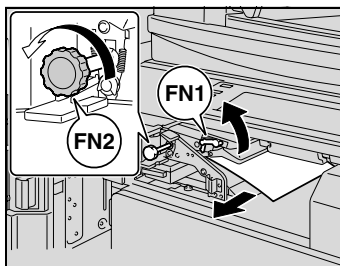

- 5 Engedje le az FN3 vezetőt, majd húzza ki a papírt.

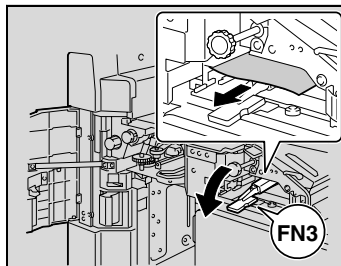

- Ha lyukasztókészlet is fel van szerelve, húzza ki az FN3.1 lyukasztási hulladékartályt.

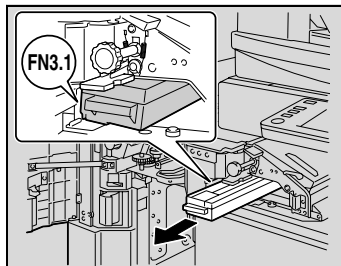

- 6 Mozgassa vissza az FN3 vezetőt eredeti helyzetébe.

- Ha lyukasztókészlet is fel van szerelve, helyezze vissza az FN3.1 lyukasztási hulladékartályt eredeti helyzetébe.

- 7 Forgassa el az FN4 tárcsát a papír adagolásához, nyissa ki a továbbító egység burkolatát, majd húzza ki a papírt.

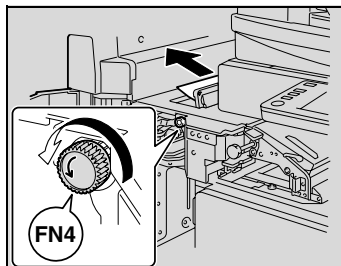

- 8 Forgassa el az FN5 vagy FN6 tárcsát, majd húzza ki a papírt.

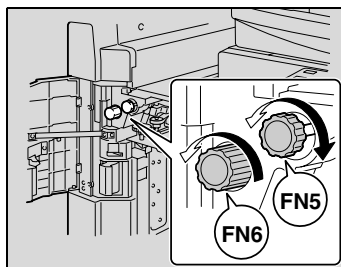

## 9 Mozgassa vissza a másolatkezelőt eredeti helyzetébe.

- Miután visszamozgatta a másolatkezelőt eredeti helyzetébe, ne fogja meg az elülső ajtó kilincset, a kezelőpanelt, a postarekeszket vagy a gerincfűzőt.



### **Bővebb információk**

*A papírelakadások helyeinek ismertetését, részletesen lásd "Papírelakadás jelzései" a(z) 6-8 oldalon.*

## A tálcás rendezőben elakadt papír eltávolítása

- 1 Nyissa ki az elülső ajtót.

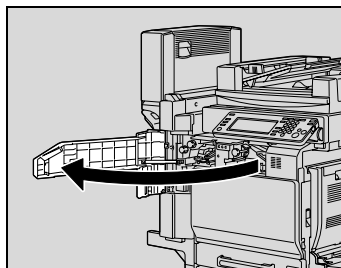

- 2 Forgassa el az FN5 vagy FN6 tárcsát a papír kihajtásához.

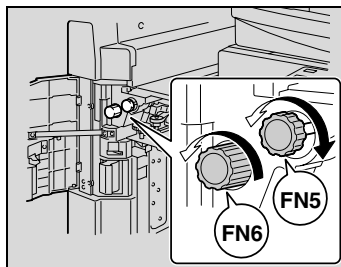

- 3 Az FN7 kar lenyomva tartása közben húzza ki a papírt.

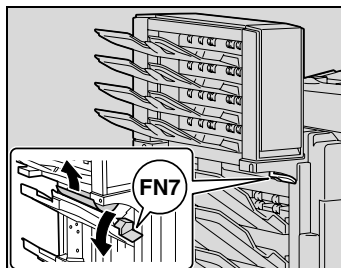

- 4 Húzza meg az FN8 kart a papírszabadító ajtó nyitásához.

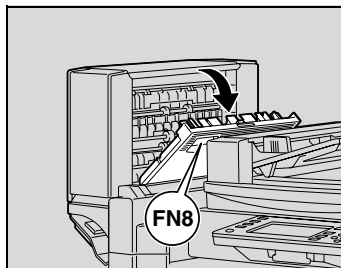

- 5 Húzza ki a papírt a tálcás rendezőből.

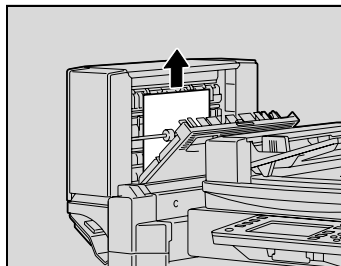

- 6 Csukja vissza a papírszabadító ajtót.

- 7 Csukja be az elülső ajtót.



**Bővebb információk**

*A papírelakadások helyeinek ismertetését, részletesen lásd "Papírelakadás jelzései" a(z) 6-8 oldalon.*

## A gerincfűzőben elakadt papír eltávolítása

- 1 Nyissa ki az elülső ajtót.

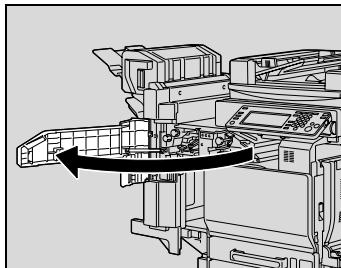

- 2 Forgassa el az FN5 vagy FN6 tárcsát a papír kihajtásához.

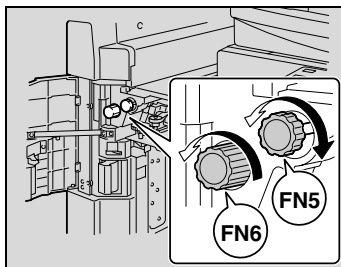

- 3 Vegye ki az összes papírt a másolatkiadó tálcából.

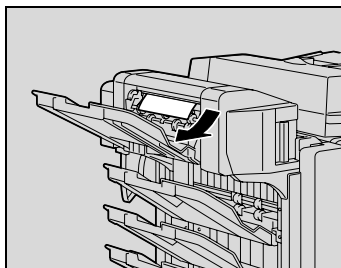

- 4 Nyissa ki az FN2 elakadás-elhárító ajtót, és húzza ki a papírt.

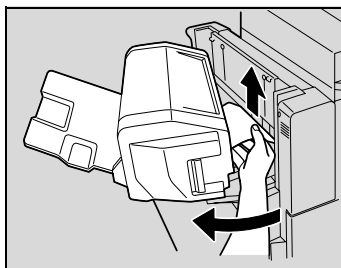

- 5 Csukja vissza a papírszabadító ajtót.
- 6 Csukja be az elülső ajtót.

**Bővebb információk**

*A papírelakadások helyeinek ismertetését, részletesen lásd "Papírelakadás jelzései" a(z) 6-8 oldalon.*

### 6.3 Amikor megjelenik a "Töltse fel papírral." üzenet

Ha egy tálcából a másolás vagy nyomtatás alatt kifogy a papír, megjelenik a "Töltse fel papírral." üzenet.

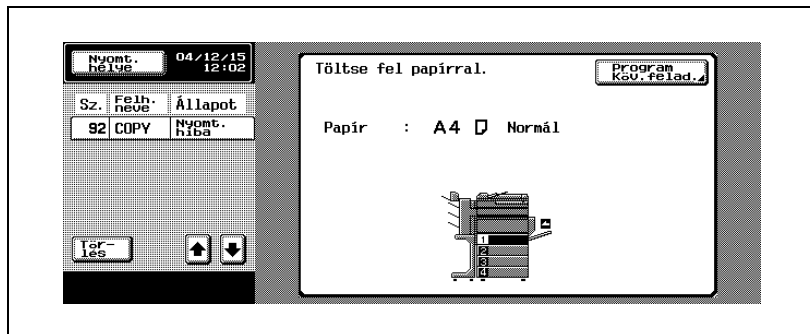

#### Feltöltés papírral

- Ellenőrizze, hogy melyik tálca látható megjelölve az érintőpanelen, majd töltsse fel papírral.



#### Bővebb információk

*A papír betöltésének részletes ismertetését lásd: "A papír betöltése az 1. tálcába" a(z) 3-51 oldalon, "Papír betöltése a 2., 3. vagy 4. tálcába" a(z) 3-56 oldalon, "Papír betöltése a nagykapacitású tálcába" a(z) 3-58 oldalon, és "A papír betöltése a kézitálcába" a(z) 3-61 oldalon.*

## 6.4 Amikor megjelenik a "... A szabad memória nem elegendő." üzenet

Ez a készülék a memória igénybevételeivel készít másolatokat.

Ha a rendelkezésre álló memória korlátozott a másolási funkciók végrehajtása közben, a "Nincs elég memória a feladat folytatásához." vagy "A feladat törlésre került. A szabad memória nem elegendő." üzenet jelenik meg.

Folytassa a műveletet a vonatkozó utasításoknak megfelelően.

### A memória megtelt a szkennelés alatt

Ez az üzenet akkor jelenik meg, ha a memória szkennelés közben megtelik és a szkennelés félbeszakad a másolás módban.



Az összes beszkennt oldal nyomtatásához, érintse meg a [Nyomtati] gombot.

A szkennelt oldalakat tartalmazó feladat törléséhez, érintse meg a [Törlés] gombot.

### Kijelzőnagyítás módban

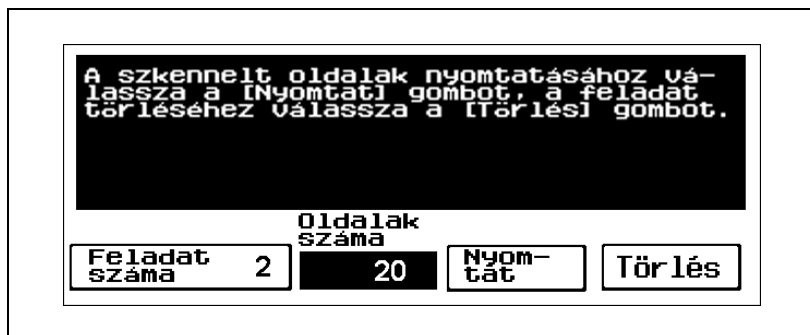

### A memória megtelt egy feladat várakozási sorba helyezése alatt

Ez az üzenet akkor jelenik meg, amikor a memória megtelik és a szkennelést végző feladat törlésre kerül, amikor a szkennelés egy várakozási sorba helyezett feladat részére történik.

Ellenőrizze a dokumentum oldalszámát, majd a várakozási sorba helyezett feladat oldalszámát ennek megfelelően állítsa be.



### Kijelzőnagyítás módban

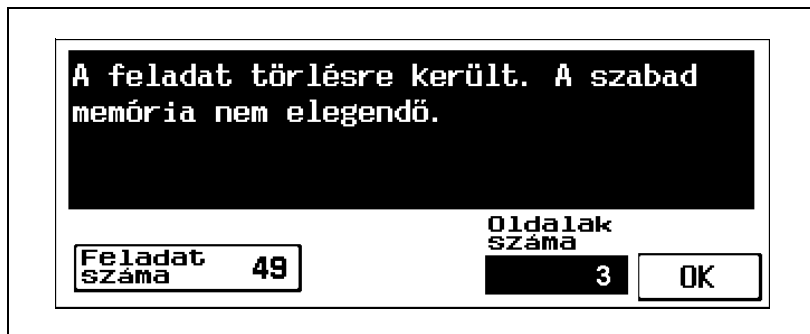

## 6.5 Amikor megjelenik a "Kérem cserélje ki a köv. egység(ek)et." üzenet

Ha időszerű valamely kellékanyag vagy alkatrész cseréje a készülékben, a következő ábrán mutatott üzenet jelenik meg, mely figyelmeztet a cserélési időközre.



### Kijelzőnyitás módban

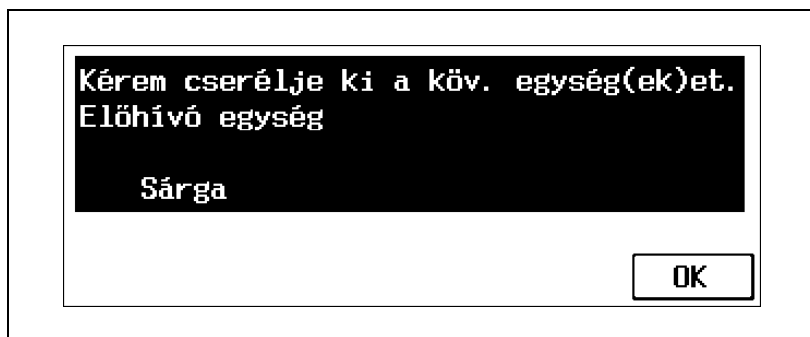

#### Bővebb információk

Amikor megjelenik ez az üzenet, cserélje ki az adott részegységet vagy kellékanyagot, a karbantartási előírásnak megfelelően.

A "Kérem cserélje ki a köv. egység(ek)et." üzenet után a "Cserélje ki a XXXX." üzenet jelenik meg és a készülék működése leáll.

Az oldalak száma, amelyet ki lehet nyomtatni a "Kérem cserélje ki a köv. egység(ek)et." megjelenése után, a "Cserélje ki a XXXX." üzenet megjelenéséig, a nyomtatás körülményeitől, illetve az adott részegységtől vagy kellékanyagtól függően változó.

## 6.6 Ha az "Cserélje ki a XXXX." üzenet megjelenik

Ha időszerű valamilyen kellékanyag vagy alkatrész cseréje a készülékben, megjelenik a következő ábrán látható, a cserélendő alkatrésze vagy kellékanyagra utaló üzenet, és a készülék leáll.

A lenti példában a sárga előhívó egység esedékes cseréje esetén (ha a felhasználó által cserélhető) megjelenő üzenet látható.

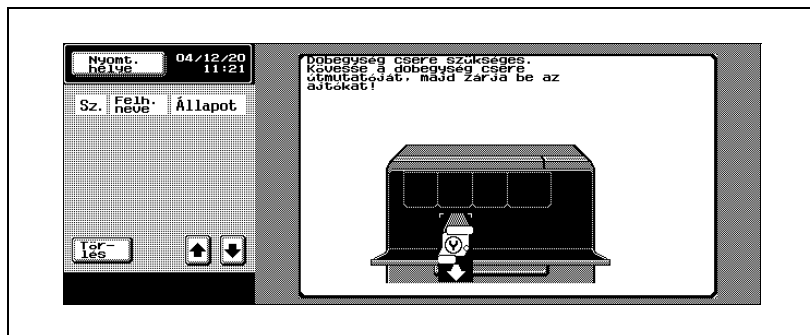

### *Kijelzőnagyítás módban*

Amikor elérkezik valamilyen kellékanyag vagy egy részegység cseréjének ideje, megjelenik egy, az alábbihoz hasonló képernyő.



Az alábbi ábrán látható üzenet megjelenítéséhez érintse meg a  gombot.



...

**Megjegyzés**

*Amikor megjelenik ez az üzenet, cserélje ki az adott részegységet vagy kellékanyagot, a karbantartási előírásnak megfelelően.*



...

**Emlékeztető**

*Ne dobja ki a használt részegységeket vagy kellékanyagokat. Ehelyett tartsa azokat a dobozukban és juttassa el a szervizképviselőhöz.*

## 6.7 Egyszerű hibakeresés

### Géptest

Jelenség	Lehetséges ok	Elhárítás
A készülék nem indul be a főkapcsoló bekapcsolásakor.	Van tápfeszültség az elektromos hálózatban?	Csatlakoztassa megfelelően a dugaszt a csatlakozóaljzatba.
	Bekapcsolták a [Tápfeszültség] (kiegészítő tápkapcsoló) gombot?	Kapcsolja be a [Tápfeszültség] (kiegészítő tápkapcsoló) gombot.
A készülék nem kezdi el a másolást.	Nyitva van a készülék jobboldali ajtaja?	Biztonságosan zárja be a készülék jobboldali ajtaját.
	Nincs az eredetinek megfelelő papír?	Töltsön megfelelő formátumú papírt a papírtálcába.
A nyomat túl világos.	Túl világosra lett állítva a másolat denzitása?	A Denzitás képernyőn, a [Sötét] gomb megérintésével állítsa be a kívánt másolatdenzitást. (Lásd a o. 4-71.)
	Nedves a másolópapír?	Cserélje ki a papírt. (Lásd o. 3-51, o. 3-56, o. 3-58 és o. 3-61.)
A nyomtatott lap túl sötét.	Túl sötétre lett állítva a másolat denzitása?	A Denzitás képernyőn, a [Világos] gomb megérintésével állítsa be a kívánt másolatdenzitást. (Lásd a o. 4-71.)
	Megfelelően fekszik az eredeti a tárgyüvegen?	Helyezze el az eredetit olyan módon, hogy szorosan ráfeküdjön a tárgyüvegre. (Lásd a o. 4-11.)
A nyomtatott lap homályos.	Nedves a másolópapír?	Cserélje ki a papírt. (Lásd o. 3-51, o. 3-56, o. 3-58 és o. 3-61.)
	Megfelelően fekszik az eredeti a tárgyüvegen?	Helyezze el az eredetit olyan módon, hogy szorosan ráfeküdjön a tárgyüvegre. (Lásd a o. 4-11.)

Jelenség	Lehetséges ok	Elhárítás
Sötét foltok vagy pöttyök láthatók a nyomtatott lapon. Csíkok láthatók a nyomtatott lapon.	Piszkos a tárgyüveg?	Törölje le a tárgyüveget egy puha, száraz törlővel. (Lásd a o. 11-3.)
	Piszkos az eredeti-továbbító szalag?	Tisztítsa meg az eredeti-továbbító szalagot egy enyhe háztartási tisztítószerrel benedvesített, puha ruhával. (Lásd a o. 11-5.)
	Nagyon áttetsző alakra készült az eredeti dokumentum, mint például diazo fényérzékeny papír vagy írásvetítő fólia?	Helyezzen egy fehér lapot az eredeti fölé. (Lásd a o. 4-11.)
	Kétoldalas eredetit másol?	Ha egy vékony kétoldalas eredetit másol, a hátoldalon lévő információ megjelenhet a másolaton. A Háttér eltávolítás képernyőn, a [Világos] gomb megérintésével válasszon egy világosabb háttérdenzitást. (Lásd a o. 4-73.)
	Piszkos a dobtöltő koronaszál?	A töltőszál tisztító eszköz segítségével tisztítsa meg a dobtöltő koronaszálat. (Lásd a o. 11-7.)
A kép nem illeszkedik pontosan a papírra.	Helytelenül helyezte el az eredetit?	Illessze az eredetit megfelelően az eredetiskálához. (Lásd a o. 4-11.) Helyezze az eredetit az automatikus dokumentumkezelőbe, majd csúsztassa az állítható eredetivezetőket az eredeti méretének megfelelő helyzetbe. (Lásd a o. 4-9.)
	Helytelenül lett az eredeti az automatikus eredetiadagolóba helyezve?	Ha egy dokumentum nem kezelhető megfelelően az automatikus dokumentumkezelővel, helyezze azt a másoláshoz közvetlenül a tárgyüvegre. (Lásd a o. 4-11.)
	Piszkos a tárgyüveg (az ADK használata alatt)?	Törölje le a tárgyüveget egy puha, száraz törlővel. (Lásd a o. 11-3.)
	Helytelenül lettek az állítható eredetivezetők az eredeti széleihez igazítva?	Csúsztassa az eredetivezetőket a papír széleihez.
	Felsodródott papír lett a papírtálcába helyezve?	Betöltés előtt simítsa ki a papírt.
	A nyomat felhajlik.	Könnyen göndörödő papírt használ (például újrahasznosított papírt)?
		Cserélje ki a papírt száraz papírra.

Jelenség	Lehetséges ok	Elhárítás
A nyomat széle piszkos.	Piszkos az eredeti-továbbító szalag?	Tisztítsa meg az eredeti-továbbító szalagot egy enyhe háztartási tisztítószerrel benedvesített, puha ruhával. (Lásd a o. 11-5.)
	Nagyobb a kiválasztott papírméret mint az eredeti ("×1,000" zoom-tényezővel)?	Válasszon az eredetivel megegyező papírformátumot. Egyéb esetben, válassza az "Autom. Zoom" beállítást, hogy a másolatot a kiválasztott méretre nagyítsa. (Lásd a o. 4-46.)
	Különbözik az eredeti tájolása a papír tájolásától ("×1,000" zoom tényezővel)?	Válasszon az eredetivel megegyező papírformátumot. Válasszon az eredetivel megegyező papírtájolást.
	Kisebb méretre lett a másolat lekicsinyítve mint a papír (kicsinyítő zoom-beállítással)?	Válasszon ki egy olyan zoom tényezőt, amely az eredeti méretét a kiválasztott papír méretének megfelelően állítja be. (Lásd a o. 4-46.) Egyéb esetben, válassza az "Autom. Zoom" beállítást, hogy a másolatot a kiválasztott méretre kicsinyítse. (Lásd a o. 4-46.)
Bár kiszabadított az elakadt papírokat, másolatokat továbbra sem készíthet.	Egyéb helyen is történt papírelakadás?	Ellenőrizze az érintőpanelen a papírelakadásokat, majd az egyéb helyeken is szüntesse meg az elakadást. (Lásd a "Papírelakadás jelzései" a(z) 6-8 oldalon.)
Nem lehet "2→1" vagy "2→2" Szimplex/Duplex beállításokkal nyomtatni.	Egymással nem kombinálható beállítások kerültek kiválasztásra?	Ellenőrizze a kiválasztott beállítások kombinációit.
A másolás nem lehetséges, bár a jelszó beadásra került egy felhasználó hitelesítés/ számlakövetés beállítással rendelkező készüléken.	Megjelent "Az Ön számlája elérte a színes (fekete) másolatok engedélyezett számát." üzenet?	Forduljon a készülék felügyelőjéhez.

## ADK

Jelenség	Lehetséges ok	Elhárítás
Az eredeti nem lett behúzva.	Enyhén nyitva maradt az ADK?	Biztonságosan zárja le az automatikus dokumentumkezelőt.
	Az eredeti nem felel meg a specifikációknak?	Ellenőrizze az eredeti megfelelő elhelyezését a tárgyüvegen.
	Helyesen lett az eredeti behelyezve?	Helyezze el megfelelően az eredetit. (Lásd a o. 4-9.)

## Másolatkezelő

Jelenség	Lehetséges ok	Elhárítás
A másolatkezelő nem használható.	Kap tápfeszültséget a csatlakozóból?	Ellenőrizze a tápkábel megfelelő csatlakozását.
A lapok tűzése nem lehetséges.	Elfogytak a tűzőkapcsok?	Cserélje ki a tűzőkapocs-tárat. (Lásd a o. 10-9.)
A tűzőkapcsok helytelenül, 90°-kal elforgatva kerültek elhelyezésre.	A meghatározott módon lettek a tűzőkapcsok elhelyezve?	Állítsa be a kapcsok kívánt helyzetét. (Lásd a o. 4-88.)
A kiadott lapok egyenetlenül kerülnek egymásra és a lyukak vagy a tűzőkapcsok nem a megfelelő helyre kerülnek.	Felsodródott a papír?	Vegye ki a papírt a papírtartó tálcából, fordítsa meg és töltsse be újra.
	Hézag van a papírtálca oldalvezetői és papír széle között?	Csúsztassa az oldalvezetőket a papír széléhez, hogy ne legyen hézag.
Bár a Lyukasztás beállítás kiválasztásra került, a másolatok nem lettek kilyukasztva. (felszerelt lyukasztókészlet esetén)	Megjelent a "Távolítsa el a lyukasztási hulladékot." üzenet?	A lyukasztó hulladékartályának kiürítése.

Ha az előbbieken kívül bármilyen egyéb üzenet jelenik meg, hajtsa végre az azokban leírt műveleteket.

Ha a fenti művelet elvégzése után továbbra is fennáll a probléma, forduljon a szervizképviselethez.

## 6.8 A fő üzenetek és elhárításuk

Üzenet	Ok	Elhárítás
Az eredeti a tárgyüvegen maradt.	Az eredetit a tárgyüvegen hagyta.	Vegye le az eredetit a tárgyüvegről.
Nincs megfelelő formátumú papír. Válasszon papírformátumot.	Egyik tálcába sem töltöttek be megfelelő papírt.	Vagy válasszon egy másik formátumot a másolat részére vagy töltsön be megfelelő méretű papírt.
Helyezzen papírt a kéztálcába.	A kéztálcában nincs megfelelő formátumú papír.	Töltsön megfelelő formátumú papírt a kéztálcába.
Az eredeti formátuma nem ismerhető fel. Válasszon papírformátumot.	1) Az eredeti nem megfelelően lett elhelyezve. 2) Nem szabványos formátumú, vagy az érzékeléshez túl kis méretű eredeti került betöltésre.	1) Helyezze el megfelelően az eredetit. 2) Válasszon megfelelő papírformátumot.
A kép nem illeszkedik a kiválasztott papírformátumra. Más tájolással tegye be az eredetiket.	A kép nem illeszkedik a papírra.	Az eredetit 90°-kal elfordítva tegye be.
Ez az üzemmód XXX esetén nem áll rendelkezésre.	Olyan funkciókat választott ki, amelyek nem használhatók együtt.	Csak az egyik funkció használatával készíthet a másolatokat.
A másolatkiadó tálcá megtele. Vegye ki a papírt a → tálcából.	Mivel a másolatkezelő jelzett kimeneti tálcáján túllépte a másolatok maximális számát, a készülék nem képes több másolat készítésére.	Kérem távolítsa el a lapokat a -> jelű helyről.
Adja meg a felh. nevet és a belépő kódot majd nyomja az Access gombot.	Felhasználó hitelesítés került beállításra. Másolat csak helyes felhasználónév és jelszó megadásával készíthető.	Írja be a felhasználónevét és a jelszavát. (Lásd a "Az egyes felhasználók géphasználatának ellenőrzése (Felhasználó hitelesítés)" a(z) 3-43 oldalon.)
Adja meg a felh. nevet és a belépő kódot majd nyomja az Access gombot.	Számlakövetés került beállításra. Másolat csak helyes számlanév és jelszó megadásával készíthető.	Írja be a számlája nevét és jelszavát. (Lásd a "Az egyes számlák géphasználatának ellenőrzése (Számlakövetés)" a(z) 3-48 oldalon.)
Az Ön számlája elérte a színes másolatok engedélyezett számát.	Elérte az készíthető másolatok számának felső határát.	Forduljon a készülék felügyelőjéhez.
Megfelelően zárja be a → szakaszt.	Mivel a készülék valamelyik ajtaja nyitva maradt vagy valamelyik opciós egység nem lett megfelelően felszerelve, a készülék nem tud másolatokat készíteni.	Győződjön meg arról, hogy valamennyi ajtó rendesen be lett zárva és valamennyi opciós egység helyesen lett felszerelve.

Üzenet	Ok	Elhárítás
Kérem tegye be fixáló egységet és zárja be az összes ajtót.	A fixálóegységet nem tették be megfelelően.	Helyezze vissza a kellékanyagokat vagy részegységeket, vagy forduljon a szervizképviselőhöz.
Tegye be a festékező modul és zárja be az összes ajtót.	A megjelölt festékező modul nem tették be megfelelően.	
Kérem tegye be a festék hulladék-tartályt és zárja be az összes ajtót.	A festék hulladék-tartályt nem tették be megfelelően.	
Kérem helyezze be a képátíró szalagot és zárja be az összes ajtót.	A képátíró szalagmodult nem helyezték el megfelelően.	
Töltse fel papírral.	A jelzett papírtálcából kifogyott a papír.	Töltse fel a jelzett tálcát papírral. (Lásd "A papír betöltése az 1. tálcába" a(z) 3-51 oldalon, "Papír betöltése a 2., 3. vagy 4. tálcába" a(z) 3-56 oldalon, "Papír betöltése a nagykapacitású tálcába" a(z) 3-58 oldalon, és "A papír betöltése a kézitálcába" a(z) 3-61 oldalon.)
A(z) (X) festékpátront rövidesen cserélni kell.	A megjelölt színű festék majdnem kifogyott.	Készüljön a festékező modul cseréjére, a karbantartási utasítás szerint.
Tonerkifogyás.	Mivel a megadott színű festék teljesen kifogyott, a készülék nem képes másolatokat készíteni.	Cserélje ki a festékező modult a karbantartási utasítás szerint.
A tűzjégpár üres. Cserélje ki a tűzjékapocs tartót vagy törölje a Tűzés módot.	A tűzjékapocsok elfogytak.	Cserélje ki a tűzjékapocs-tárat. Lásd "A tűzjékapocsok cseréje" a(z) 10-9 oldalon.
Papírelakadás.	Mivel papírelakadás történt, a készülék nem képes másolatokat készíteni.	Szüntesse meg az elakadást. (Lásd a "Amikor megjelenik az "Elakadás érzékelve." üzenet" a(z) 6-6 oldalon.)
Tegye vissza a következő eredetiket #.	A papírelakadás megszüntetése után újra be kell tölteni az eredeti ADK-n már áthaladt egyes oldalait.	Helyezze be a megadott eredeti-oldalakat az automatikus dokumentumkezelőbe.
Hibás működés érzékelve. Kérem, hívja a szervizképviselőt.	Rendellenes működés miatt a készülék nem képes másolatokat készíteni.	Értesítse a szervizképviselőt és közölje velük az érintőpanelen megjelenő kódot.

Üzenet	Ok	Elhárítás
Program letöltése a Firmware szerverről.	1) A CS távfelügyeletet a szervizképviselőt aktiválta. 2) Internet ISW letöltése.	Ne kapcsolja ki a gépet a [Tápfeszültség] kiegészítő tápkapcsoló gombbal, amíg ez az üzenet látható. Miután kikapcsolta a gépet a [Tápfeszültség] kiegészítő tápkapcsoló gombbal, kapcsolja ki a főkapcsolót, és vegye fel a kapcsolatot a szervizképviselővel.
Nem hitelesített kód miatt a hozzáférés letiltva. Hívja a központi adminisztrátort.	A hitelesítési információk érvénytelenek, mivel a sikertelen hitelesítési kísérletek száma elérte a megengedett maximális értéket.	Forduljon a készülék felügyelőjéhez.
Érvénytelen adminisztrátor kód hitelesítési hiba miatt.	A felügyeleti jelszó érvénytelen, mivel a sikertelen hitelesítési kísérletek száma elérte a megengedett maximális értéket.	Kapcsolja ki, majd újra be a gépet. Kapcsolja ki a főkapcsolót, és várjon kb. 10 másodpercet mielőtt újra bekapcsolná.

Ha az előbbieken kívül bármilyen egyéb üzenet jelenik meg, hajtsa végre az azokban leírt műveleteket.

---

A large, bold, black number '7' is centered within a gray square. The square is positioned to the left of the text 'Műszaki adatok'.





































## Műszaki adatok



## 7 Műszaki adatok

### 7.1 Műszaki adatok

#### bizhub C252

Műszaki adatok	
Típus	Asztali/szabadon álló szkennelő/nyomtató
Eredeti tartó	Mozdulatlan (tűkörszkennelés)
Fényvezető dob	OPC
Fényforrás	Fehér semleges gázzal töltött fénycső
Másolási rendszer	Száraz, elektrofotografikus módszer
Előhívó rendszer	HMT előhívási módszer (HMT-OR)
Fixáló rendszer	Hengeres fixálás
Felbontás	Szkennelés: 600 dpi; Nyomtatás: 600 dpi  600 dpi-nek megfelelő
Tárgyüvegre helyezhető eredetik	Típusok: Lapok, könyvek (nyitva) és egyéb három dimenziós tárgyak Méret: Maximum A3  (11  17  Súly: 2 kg (három dimenziós tárgyak)
Papír	Normál papír (60 - 90 g/m <sup>2</sup> )*, vastag papír 1 (91 - 150 g/m <sup>2</sup> )*, vastag papír 2 (151 - 209 g/m <sup>2</sup> )*, vastag papír 3 (210 - 256 g/m <sup>2</sup> )*, írásvetítő fólia*, fejléces papír, színes papír, boríték*, címke-ív*, hosszú papír (127 - 160 g/m <sup>2</sup> ) * Csak az első tálcából vagy a kézitálcából adagolható ** Csak a kézitálcából adagolható.
Másolat formátumok	1. tálca: A3  - B6  , A6  , A3 széles (12-1/4  18  ) 11  17  - 5-1/2  8-1/2   , 8  13  <sup>1</sup> Szélesség: 90 - 311,1 mm; Hosszúság: 139,7 - 457,2 mm 2. tálca: A3  - B5   , 11  17  - 8-1/2  11   Kézi lapadagoló tálca: A3  - B6  , A6  , A3 széles (12-1/4  18  ) hosszú papír, 11  17  - 5-1/2  8-1/2   , 8  13  <sup>1</sup> Szélesség: 90 - 311,1 mm; Hosszúság: 139,7 - 1200 mm

Műszaki adatok	
Papírtálca-kapacitás	1. tálcá: Normál papír: 250 lap Vastag papír 1/2/3, írásvetítő fólia, Címke-ívek, Borítékok: 20 vagy kevesebb lap 2. tálcá: Normál papír: 500 lap Kézi lapadagoló tálcá: Normál papír: 100 lap Vastag papír 1/2/3, írásvetítő fólia, Címke-ívek: 20 vagy kevesebb lap, Borítékok: 10 lap vagy kevesebb Hosszú papír: 1 lap
Másolatkiadó tálcá kapacitás	Normál papír: 350 lap; Vastag papír: 20 lap; Írásvetítő fólia: 1 lap
Felmelegedési idő	Kevesebb mint 110 másodperc (szobahőmérsékleten (23°Celsius))
Képvesszőség szélessége	Vezető él: 4,2 mm; Kilépő él: 4,2 mm <sup>-3</sup> ; Hátsó szél: 3 mm <sup>-4</sup> ; Elülső szél: 3 mm <sup>-4</sup>
Első másolat	Összes szín: 11,7 másodperc vagy kevesebb Fekete: 8,4 másodperc vagy kevesebb
Nyomatási sebesség	Összes szín/fekete: 13 oldal/perc (A3 ☐), 14 oldal/perc (B4 ☐), 25 oldal/perc (A4 ☐), 16 oldal/perc (A4 ☐), 25 oldal/perc (B5 ☐), 14 oldal/perc (B5 ☐), 25 oldal/perc (A5 ☐), 19 oldal/perc (A5 ☐) (az 1. tálcá használatával)
Reprodukció tényezők (zoom)	☐ 1,0 (teljes méret); ☐ 1,000 ± 1,0% vagy kevesebb Nagyítás: ☐ 1,154, ☐ 1,224, ☐ 1,414, ☐ 2,000 Kicsinyítés: ☐ 0,866, ☐ 0,816, ☐ 0,707, ☐ 0,500 Kicsit (☐ 0,930)* Zoom: ☐ 0,250 - ☐ 4,000 (0,001 lépésekben) Tárolt zoom tényezők: 3 * "Kicsit" zoom tényező (☐ 0,900 - ☐ 0,999)
Példányszám	1 - 999 lap
Denzitás vezérlés	Másolat denzitás: Kézi (9 szint); Háttér denzitás: automatikus és kézi (9 szint)
Táplálás	220 - 240 V, 10 A, 50 Hz
Teljesítményfelvétel	Kevesebb mint 1 500 W
Méretek	650 mm (szélesség) ☐ 755 mm (mélység) ☐ 771 mm (magasság)
Helyszükséglet <sup>*2</sup>	1743 mm (szélesség) ☐ 1149 mm (mélység)
Memória (rendelkezésre álló merevlemez-terület)	512 MB (40 GB)
Súly	Kb. 95 kg

\*1 Ötféle Foolscape formátum létezik: 220 mm ☐ 330 mm, 8-1/2 ☐ 13 ☐, 8-1/4 ☐ 13 ☐, 8-1/8 ☐ 13-1/4 ☐ és 8 ☐ 13 ☐. Az előbbi méretek bármelyike használható. Részletes felvilágosításért, forduljon a szervizképviselőhöz.

\*2 A megadott helyszükségletek a kezelő elhúzásához és a felső, jobb oldali ajtó, az első ajtó és a papírtartó fiókok kinyitásához szükséges teret adják meg.

\*3 faxvételkor csak 3 mm

\*4 nyomtatáskor csak 4,2 mm

A készülék folyamatos fejlesztése érdekében a fenti műszaki adatok előzetes bejelentés nélkül módosíthatók.

### Automatikus duplex egység AD-503

Műszaki adatok	
Papírtípusok	Normál papír (64 - 90 g/m <sup>2</sup> ), vastag papír 1 (91 - 150 g/m <sup>2</sup> ), vastag papír 2 (151 - 209 g/m <sup>2</sup> ), vastag papír 3 (210 - 256 g/m <sup>2</sup> )
Papírméreték	A3 ☐ - A5 ☐/☐, A3 széles (12 ☐ 18 ☐), 11 ☐ 17 ☐ - 5-1/2 ☐ 8-1/2 ☐, 8 ☐ 13 ☐, 8K ☐, 16K ☐/☐ Szélesség: 139,7 - 311,1 mm; Hosszúság: 148 - 457,2 mm
Táplálás	A géptesttől
Teljesítményfelvétel	Kevesebb mint 17 W
Méreték	110 mm (szélesség) ☐ 440 mm (mélység) ☐ 345 mm (magasság)
Súly	Kb. 3 kg

Ötféle Foolscap formátum létezik: 220 mm ☐ 330 mm ☐, 8-1/2 ☐ 13 ☐, 8-1/4 ☐ 13 ☐, 8-1/8 ☐ 13-1/4 ☐ és 8 ☐ 13 ☐. Az előbbi méretek bármelyike használható. Részletes felvilágosításért, forduljon a szervizképviselethez.

## Opciók egységei műszaki adatai

### Automatikus dokumentumkezelő

Műszaki adatok	
Eredeti adagoló módszerek	Normál papír: Egy- és kétoldalas eredetik Vastag papír: egyoldalas eredetik (129 - 210 g/m <sup>2</sup> ) "Vegyes eredeti" funkció: egyoldalas és kétoldalas dokumentumok kombinációja
Eredeti típusok	Egyoldalas: Normál papír (35 - 210 g/m <sup>2</sup> ) Kétoldalas vagy vegyes: Normál papír (50 - 110 g/m <sup>2</sup> )
Eredeti formátumok	Egyoldalas/kétoldalas eredetik: A3 ☐ - B6 ☐ Vegyes méretű eredetik: Lásd az 1. táblázatot.
A eredeti adagoló kapacitása	Egyoldalas/kétoldalas eredetik: Maximum 100 lap (80 g/m <sup>2</sup> ) Vastag eredetik: Maximum 38 lap (210 g/m <sup>2</sup> ) Vegyes méretű eredetik: Maximum 100 lap (80 g/m <sup>2</sup> )
Táplálás	A géptesttől
Teljesítményfelvétel	Kevesebb mint 60 W
Méretek	586 mm (szélesség) ☐ 519 mm (mélység) ☐ 135 mm (magasság)
Súly	Kb. 14 kg









1 táblázat: Vegyes méretű eredetik lehetséges kombinációi

Maximális eredeti szélesség/ Eredeti formátuma	A3 ☐	A4 ☐	B4 ☐	B5 ☐	A4 ☐	A5 ☐	B5 ☐	A5 ☐
A3 ☐	○	○	–	–	–	–	–	–
A4 ☐	○	○	–	–	–	–	–	–
B4 ☐	○	○	○	○	–	–	–	–
B5 ☐	○	○	○	○	–	–	–	–
A4 ☐	○	○	○	○	○	○	–	–
A5 ☐	–	–	○	○	○	○	–	–
B5 ☐	–	–	○	○	○	○	○	–
A5 ☐	–	–	–	–	–	–	○	○









○: Lehetséges

–: Nem lehetséges



**PC-103 papírszekrény**

Műszaki adatok	
Papírtípusok	Normál papír (60 - 90 g/m <sup>2</sup> )
Papírméretetek	A3  - A5  , 11  17  - 8-1/2  11 
Tálca papírkapacitása	3. tálca: 500 lap (80 g/m <sup>2</sup> )
Táplálás	A géptesttől
Teljesítményfelvétel	Kevesebb mint 15 W
Méretetek	570 mm (szélesség)  548 mm (mélység)  263 mm (magasság)
Súly	Kb. 24 kg
Egység szerkezete	1. Papírtálca

**PC-203 Papírszekrény**

Műszaki adatok	
Papírtípusok	Normál papír (60 - 90 g/m <sup>2</sup> )
Papírméretetek	A3  - A5  , 11  17  - 8-1/2  11 
Tálca papírkapacitása	Felső tálca (3. tálca): 500 lap (80 g/m <sup>2</sup> ) Alsó tálca (4. tálca): 500 lap (80 g/m <sup>2</sup> )
Táplálás	A géptesttől
Teljesítményfelvétel	Kevesebb mint 15 W
Méretetek	570 mm (szélesség)  548 mm (mélység)  263 mm (magasság)
Súly	Kb. 28 kg
Egység szerkezete	2 papírtálca

**PC-403 Papírszekrény**





Műszaki adatok	
Papírtípusok	Normál papír (60 - 90 g/m <sup>2</sup> )
Papírméretetek	A4 
Tálca papírkapacitása	2 500 lap (80 g/m <sup>2</sup> )
Táplálás	A géptesttől
Teljesítményfelvétel	Kevesebb mint 45 W
Méretetek	570 mm (szélesség)  548 mm (mélység)  263 mm (magasság)
Súly	Kb. 28 kg

## FS-603 másolatkezelő

Műszaki adatok	
Kimeneti tálcák	1. kimeneti tálca, 2. kimeneti tálca
Settings (Beállítások)	Normál beállítások: "Csoport", "Szettbe", "Eltolás/Csoport", "Eltolás/Szettbe", "Eltolás/Tűzés", és "Gerinctűzés"
Papírtípusok	1. kimeneti tálca: "Csoport/Szettbe" beállítás: Normál papír (60 - 90 g/m <sup>2</sup> ), vastag papír 1 (91 - 150 g/m <sup>2</sup> ), vastag papír 2 (151 - 209 g/m <sup>2</sup> ), vastag papír 3 (210 - 256 g/m <sup>2</sup> ), borítékok, írásvetítő fóliák, címke-ívek "Eltolás/Szettbe" beállítás, "Eltolás/Csoport" beállítás: Normál papír (60 - 90 g/m <sup>2</sup> ) Tűzés: Normál papír (60 - 90 g/m <sup>2</sup> ) 2. kimeneti tálca: Normál papír (60 - 90 g/m <sup>2</sup> )
Papírméretek	1. kimeneti tálca: "Csoport" beállítás: A3 ☐ - B5 ☐/☐, A3 széles (12-1/4 ☐ 18 ☐) "Szettbe" beállítás: A3 ☐ - A5 ☐ "Tűzés" beállítás: A3 ☐ - B5 ☐/☐ 2. kimeneti tálca: A3 ☐, B4 ☐, A4 ☐
Papírkapacitás	1. kimeneti tálca: Normál papír (60 - 90 g/m <sup>2</sup> ): 1 000 lap A4 ☐ formátumú vagy kisebb papír, vagy 500 lap B4 ☐ formátumú vagy nagyobb lap Vastag papír 1 (91 - 150 g/m <sup>2</sup> ), vastag papír 2 (151 - 209 g/m <sup>2</sup> ), vastag papír 3 (210 - 256 g/m <sup>2</sup> ), borítékok, írásvetítő fóliák, címke-ívek: 20 lap 2. kimeneti tálca: 10 másolat (6 - 15 tűzött lap)* 20 másolat (2 - 5 tűzött lap)
Eltolás mértéke	20 mm
Tűzés beállítások	1. kimeneti tálca: Papírfarmátumok (tűzött lapok száma): A4 ☐/☐, B5 ☐/☐ (2 - 50 lap), A3 ☐, B4 ☐ (2 - 25 lap) 2. kimeneti tálca: Papírfarmátumok (tűzött lapok száma): A3 ☐ - A4 ☐ (2 - 15 lap)
Táplálás	A géptesttől
Teljesítményfelvétel	Kevesebb mint 65 W
Méretek	601 mm (szélesség) ☐ 603 mm (mélység) ☐ 933 mm (magasság)
Súly	Kb. 42 kg (a vízszintes szállító egységet beleértve)
Kellékek	MS-5D kapcsok (5000 db 50 lap tűzésére alkalmas kapocs) ☐ 1

\* Az összetűzhető lapok száma a papír súlyától függően különböző. 64 g/m<sup>2</sup> papír használata esetén, 6-15 lap tűzhető össze. 80 g/m<sup>2</sup> papír használata esetén, 6-10 lap tűzhető össze.





**PK-501 Lyukasztókészlet**

<b>Műszaki adatok</b>	
Lyukak száma:	4
Papírtípusok	Normál papír (60 - 90 g/m <sup>2</sup> ), vastag papír 1 (91 - 150 g/m <sup>2</sup> ), vastag papír 2 (151 - 209 g/m <sup>2</sup> )
Papírméreték	A3  , A4 
Táplálás	A másolatkezelőtől
Méreték	90 mm (szélesség)  560 mm (mélység)  170 mm (magasság)
Súly	Kb. 3 kg

## FS-501 másolatkezelő

Műszaki adatok	
Kimeneti tálcák	1. kimeneti tálca, 2. kimeneti tálca
Settings (Beállítások)	"Szettbe", "Csoport", "Eltolás/Szettbe", "Eltolás/Csoport" és Tűzés beállítások
Papírtípusok	1. kimeneti tálca: "Csoport" beállítás: Normál papír (60 - 90 g/m <sup>2</sup> ), vastag papír 1 (91 - 150 g/m <sup>2</sup> ), vastag papír 2 (151 - 209 g/m <sup>2</sup> ), vastag papír 3 (210 - 256 g/m <sup>2</sup> ), borítékok, írásvetítő fóliák, címke-ívek 2. kimeneti tálca: "Szettbe", "Csoport", "Eltolás/Szettbe", "Eltolás/Csoport" beállítások: Normál papír (60 - 90 g/m <sup>2</sup> ), vastag papír 1 (91 - 150 g/m <sup>2</sup> ), vastag papír 2 (151 - 209 g/m <sup>2</sup> ) Tűzés beállítások: normál papír (60 - 90 g/m <sup>2</sup> )
Papírméretek	1. kimeneti tálca: A3 szélestartól B5-ig <input type="checkbox"/> / <input type="checkbox"/> 2. kimeneti tálca: A3 szélestartól B5-ig <input type="checkbox"/> / <input type="checkbox"/>
Papírkapacitás	1. kimeneti tálca: Normál papír (60 - 90 g/m <sup>2</sup> ): 250 lap Vastag papír 1/2/3 (91 - 256 g/m <sup>2</sup> ), írásvetítő fólia, boríték, címké-ív, levelezőlap: 20 lap 2. kimeneti tálca: Normál papír (80 g/m <sup>2</sup> ): 1000 darab A4 <input type="checkbox"/> vagy kisebb méretű lap, vagy 500 darab B4 <input type="checkbox"/> vagy nagyobb méretű lap
Eltolás mértéke	30 mm
Tűzés beállítások	Papírformátumok (tűzött lapok száma): A3 <input type="checkbox"/> - B5 <input type="checkbox"/> / <input type="checkbox"/> (2 - 30 lap)
Táplálás	A géptesttől
Teljesítményfelvétel	Kevesebb mint 63 W
Méretek	538 mm (szélesség) <input type="checkbox"/> 637 mm (mélység) <input type="checkbox"/> 978 mm (magasság)
Súly	Kb. 38 kg (a vízszintes szállító egységet beleértve)
Kellékek	MS-3C kapcsok (3000 db 30 lap tűzésére alkalmas kapocs) <input type="checkbox"/> 1

**JS-601 Feladatrendező tálca**

<b>Műszaki adatok</b>	
Kimeneti tálcák	Kimeneti tálca 3
Papírtípusok	Normál papír (60 - 90 g/m <sup>2</sup> )
Papírméretetek	A3  - B5 
Papírkapacitás	100 lap
Méretetek	341 mm (szélesség)  527 mm (mélység)  149 mm (magasság)
Súly	Kb. 2 kg

## FS-514 másolatkezelő

Műszaki adatok	
Másolatkiadó tálcák	1. másolatkiadó tálca, 2. másolatkiadó tálca
Adagolási beállítások	"Szettbe", "Csoport", "Szettbe"/"Eltolás", "Csoport"/"Eltolás" és "Szettbe" és tűzés
Papírtípusok	1. másolatkiadó tálca, 2. másolatkiadó tálca: Normál papír (50 - 90 g/m <sup>2</sup> ) Vastag papír (91 - 256 g/m <sup>2</sup> ), írásvetítő fólia, levelezőlap, boríték, címke-ív, fejléces papír Lyukasztás beállítás: Normál papír (50 - 209 g/m <sup>2</sup> ) Tűzés beállítás: Normál papír (50 - 90 g/m <sup>2</sup> ), vastag papír (91 - 120 g/m <sup>2</sup> )* * "Borítólapp mód" funkció: Vastag papír (91 - 209 g/m <sup>2</sup> )
Papírméretek	A3 <input type="checkbox"/> -B6 <input type="checkbox"/> , A6 <input type="checkbox"/> , A3 széles <input type="checkbox"/> (12-1/4 <input type="checkbox"/> 18 <input type="checkbox"/> )
Papírkapacitás	1. másolatkiadó tálca: Normál papír (50 - 90 g/m <sup>2</sup> ): 200 lap Vastag papír (91 - 256 g/m <sup>2</sup> ), írásvetítő fólia, levelezőlap, boríték vagy címke-ív, fejléces papír: 20 lap 2. másolatkiadó tálca: Normál papír (50 - 90 g/m <sup>2</sup> ): 1000 A4 <input type="checkbox"/> formátumú vagy kisebb, vagy 500 B4 <input type="checkbox"/> formátumú vagy nagyobb papír Vastag papír (91 - 256 g/m <sup>2</sup> ), írásvetítő fólia, levelezőlap, boríték vagy címke-ív, fejléces papír: 20 lap
Eltolás mértéke	30 mm
Tűzés beállítások	Papírformátumok (tűzött lapok száma): A3 <input type="checkbox"/> - A5 <input type="checkbox"/> /(2 - 50 lap)
Lyukasztási beállítások	Papírformátumok: A3 <input type="checkbox"/> , A4 <input type="checkbox"/> , B5 <input type="checkbox"/> Lyukasztások száma: 4
Táplálás	A géptesttől
Teljesítményfelvétel	Kevesebb mint 66 W
Méretek	352 mm (szélesség) <input type="checkbox"/> 471 mm (mélység) <input type="checkbox"/> 573 mm (magasság) Ha a tálca ki van húzva: 435 mm (szélesség)
Súly	33,2 kg
Kellékek	SK-602 kapcsok (5000 kapocs) <input type="checkbox"/> 1



**PK-510 lyukasztókészlet**

Műszaki adatok	
Lyukasztások	4
Papírtípusok	Normál papír (50 - 209 g/m <sup>2</sup> )
Papírméretetek	A3 <input type="checkbox"/> , A4 <input type="checkbox"/> , B5 <input type="checkbox"/>
Táplálás	A másolatkezelőtől
Méretetek	114 mm (szélesség) <input type="checkbox"/> 461 mm (mélység) <input type="checkbox"/> 106 mm (magasság)
Súly	Kb. 1,9 kg





**SD-503 gerincfűző**

Műszaki adatok	
Rekeszek száma	1 rekesz
Papírtípusok	Normál papír (50 - 90 g/m <sup>2</sup> ), vastag papír (91 - 209 g/m <sup>2</sup> )*
Papírméretetek	A3 <input type="checkbox"/> , B4 <input type="checkbox"/> , A4 <input type="checkbox"/> , B5 <input type="checkbox"/>
Papírkapacitás	Normál papír (50 - 90 g/m <sup>2</sup> ): Legfeljebb 200 lap vagy 20 szett
Tűzés beállítások	Tűzött oldalak száma: 2 - 15 lap
Méretetek	445 mm (szélesség) <input type="checkbox"/> 203 mm (mélység) <input type="checkbox"/> 478 mm (magasság) Ha a tálca ki van húzva: 576 mm (szélesség) <input type="checkbox"/> 281 mm (mélység)
Súly	7,4 kg
Kellékek	MS-2C tartó (2000-hez) <input type="checkbox"/> 1
Táplálás	A másolatkezelőtől

**OT-601 másolatkiadó tálca**

<b>Műszaki adatok</b>	
Rekeszek száma	1 rekesz
Papírkapacitás	Normál papír (50 - 90 g/m <sup>2</sup> ): Legfeljebb 200 lap Vastag papír (91 - 256 g/m <sup>2</sup> ), írásvetítő fólia, levelezőlap, boríték vagy címke-ív, fejléces papír: Legfeljebb 20 lap
Méretek	282 mm (szélesség)  368 mm (mélység)  57 mm (magasság)
Súly	0,7 kg

**MT-501 címezhető tálcás rendezőkészlet**

<b>Műszaki adatok</b>	
Tálcák száma	4 tálca
Papírtípusok	Normál papír (50 - 90 g/m <sup>2</sup> )
Papírméretek	A4  B5  A5 
Papírkapacitás	Maximum 125 lap rekeszenként
Méretek	340 mm (szélesség)  509 mm (mélység)  387 mm (magasság)
Súly	Kb. 8 kg (egység súlya)
Táplálás	A másolatkezelőtől

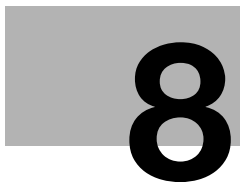

**Másolópapír/Eredeti  
dokumentumok**



## 8 Másolópapír/Eredeti dokumentumok

### 8.1 A másolópapír

Az alábbi specifikációnak megfelelő papírt használjon.

#### Lehetséges papírméreték

Nem szabványos papírformátumok:

Papírforrás	Papírszélesség	Papír hossz
Kézitálca*	90,0 mm - 311,1 mm	139,7 mm - 1200 mm
1. tálca	90,0 mm - 311,1 mm	139,7 mm - 457,2 mm
2. tálca	—	—
Egyszeres/dupla papírszekrény		
NKT		
Kétoldalas másolatok	139,7 mm - 311,1 mm	148 mm - 457,2 mm

\* Hosszú papír  
Papír szélessége: 210 mm - 297 mm  
Papír hosszúsága: 457,3 mm - 1200 mm

## Szabványos papírméreték:



Papírforrás	Papírméret
Kézítálca	A3 ☐ - B6 ☐, A6 ☐, A3 széles (12-1/4 ☐ 18 ☐), 11 ☐ 17 ☐ - 5-1/2 ☐ 8-1/2 ☐/☐, 8 ☐ 13 ☐ <sup>*1</sup>
1. tálca	A3 ☐ - B6 ☐, A6 ☐, A3 széles (12-1/4 ☐ 18 ☐), 11 ☐ 17 ☐ - 5-1/2 ☐ 8-1/2 ☐/☐, 8 ☐ 13 ☐ <sup>*1</sup>
2. tálca	A3 ☐ - B5 ☐/☐, 11 ☐ 17 ☐ - 8-1/2 ☐ 11 ☐/☐
Egyszeres/dupla papírszekrény	A3 ☐ - A5 ☐, 11 ☐ 17 ☐ - 8-1/2 ☐ 11 ☐/☐
NKT	A4 ☐
Kétoldalas másolatok	A3 ☐ - A5 ☐, A3 széles (12-1/4 ☐ 18 ☐), 11 ☐ 17 ☐ - 5-1/2 ☐ 8-1/2 ☐, Foolscap (220 mm ☐ 330 mm ☐, 8-1/2 ☐ 13 ☐, 8-1/4 ☐ 13 ☐, 8-1/8 ☐ 13-1/4 ☐, 8 ☐ 13 ☐) <sup>*1</sup>
FS-603 másolatkezelő	1. kimeneti tálca: "Csoport"/"Szettbe" beállítás: A3 ☐ - B5 ☐/☐, A3 széles (12-1/4 ☐ 18 ☐) "Eltolás/Csoport" beállítás, "Eltolás/Szettbe" beállítás: A3 ☐ - A5 ☐ "Eltolás/Szettbe/Tűzés" beállítás: A3 ☐ - B5 ☐/☐ Lyukasztás beállítás: A3 ☐, A4 ☐ <sup>*2</sup> 2. kimeneti tálca: A3 ☐ - A4 ☐
FS-501 másolatkezelő	1. kimeneti tálca: "Csoport"/"Szettbe" beállítás: A3 ☐ - B5 ☐/☐, A3 széles (12-1/4 ☐ 18 ☐) 2. kimeneti tálca: "Eltolás/Csoport" beállítás, "Eltolás/Szettbe" beállítás: A3 ☐ - B5 ☐/☐, A3 széles (12-1/4 ☐ 18 ☐) "Tűzés" beállítás: A3 ☐ - B5 ☐/☐
JS-601 Feladatrendező tálca	A3 ☐ - B5 ☐/☐
FS-514 másolatkezelő	1., 2. másolatkiadó tálca és opcionális másolatkiadó tálca A3 ☐ - B6 ☐, A6 ☐, A3 széles (12-1/4 ☐ 18 ☐)
OT-601 másolatkiadó tálca	"Csoport"/"Szettbe" beállítás: A3 ☐ - A5 ☐ Tűzés beállítás: A3 ☐-A5 ☐ Lyukasztási beállítás: A3 ☐, A4 ☐, B5 ☐ <sup>*2</sup>
SD-503 gerincfűző	Hajtás & tűzés: A3 ☐, B4 ☐, A4 ☐, B5 ☐
MT-501 címezhető tálcás rendezőkészlet	A4 ☐, B5 ☐, A5 ☐
Másolatkiadó tálca (szabvány)	A3 ☐ - B6 ☐, A6 ☐, A3 széles (12-1/4 ☐ 18 ☐), 11 ☐ 17 ☐ - 5-1/2 ☐ 8-1/2 ☐/☐

\*1 Ötféle Foolscap formátum létezik: 220 ☐ 330 mm, 8-1/2 ☐ 13 ☐, 8-1/4 ☐ 13 ☐, 8-1/8 ☐ 13-1/4 ☐ és 8 ☐ 13 ☐. Az előbbi méretek bármelyike használható. Részletes felvilágosításért, forduljon a szervizképviselőhez.

\*2 Abban az esetben használható, ha a másolatkezelőre fel lett szerelve az opcionális lyukasztókészlet.







## Papírfajták és kapacitások







Papírtípus	Normál papír	Vastag papír 1	Vastag papír 2	Vastag papír 3
Súly (g/m <sup>2</sup> )	60 g/m <sup>2</sup> - 90 g/m <sup>2</sup>	91 g/m <sup>2</sup> - 150 g/m <sup>2</sup>	151 g/m <sup>2</sup> - 209 g/m <sup>2</sup>	210 g/m <sup>2</sup> - 256 g/m <sup>2</sup>
Papírforrás, stb.				
Kézítálca	100 lap	20 lap vagy kevesebb	20 lap vagy kevesebb	20 lap vagy kevesebb
1. tálca	250 lap	20 lap vagy kevesebb	20 lap vagy kevesebb	20 lap vagy kevesebb
2. tálca	500 lap	–	–	–
Egyszeres/dupla papírszekrény	500 lap/ 1 000 lap	–	–	–
NKT	2 500 lap	–	–	–
Kétoldalas másolatok	○	○	○	○

Papírtípus	Írásvetítő fóliák	Levelező-lapok	Borítékok	Öntapadós lapok	Hosszú papír 127 g/m <sup>2</sup> - 160 g/m <sup>2</sup>
Papírforrás, stb.					
Kézítálca	20 lap vagy kevesebb (csak  A4)	20 lap vagy kevesebb	10 boríték vagy kevesebb	20 lap vagy kevesebb	1 lap
1. tálca	20 lap vagy kevesebb (csak  A4)	20 lap vagy kevesebb	10 boríték vagy kevesebb	20 lap vagy kevesebb	–
2. tálca	–	–	–	–	–
Egyszeres/dupla papírszekrény	–	–	–	–	–
NKT	–	–	–	–	–
Kétoldalas másolatok	–	–	–	–	–

## Speciális papír

Minden a normál papírtól eltérő papírt, mint az írásvetítő fóliák vagy a színes papír, speciális papírnak nevezünk. A kezelési hibák elkerülése érdekében győződjön meg arról, hogy azon tálcák részére, amelyekbe például írásvetítő fóliákat vagy színes papírt töltött, speciális papír beállítás kerül kiválasztásra.

Papírtípus	Ikron	Leírás
Normál papír	Csak egyoldalas 	Akkor válassza ezt a beállítást, ha olyan papír, amelyet nem lehet kétoldalas másoláshoz használni (például az egyik oldalán már nyomtatott papír), 60 g/m <sup>2</sup> - 90 g/m <sup>2</sup> súlyú normál papírként került betöltésre. Az ilyen beállítással rendelkező papírtálca elsőbbséget élvez az "Autom. papírválasztás" funkció használata esetén. Az ilyen beállítással rendelkező papírtálca nem kerül automatikus kiválasztásra a kétoldalas másolás alatt.
	Speciális papír 	Akkor válassza ezt a beállítást, ha különleges papír, például minőségi papír, 60 g/m <sup>2</sup> - 90 g/m <sup>2</sup> súlyú normál papírként került betöltésre. Az ilyen beállítással rendelkező papírtálca nem kerül automatikus kiválasztásra az "Autom. papírválasztás" funkció használata esetén, vagy az automatikus tálcaváltás alkalmával.
	Fejléces 	Akkor válassza ezt a beállítást, ha fejléces papír vagy előnyomott papír, 60 g/m <sup>2</sup> - 90 g/m <sup>2</sup> súlyú normál papírként került betöltésre. Az ilyen beállítással rendelkező papírtálca nem kerül automatikus kiválasztásra az "Autom. papírválasztás" funkció használata esetén, vagy az automatikus tálcaváltás alkalmával.
	Színes papír 	Akkor válassza ezt a beállítást, ha színes papír 60 g/m <sup>2</sup> - 90 g/m <sup>2</sup> súlyú normál papírként került betöltésre. Az ilyen beállítással rendelkező papírtálca nem kerül automatikus kiválasztásra az "Autom. papírválasztás" funkció használata esetén, vagy az automatikus tálcaváltás alkalmával.
Fólia		Írásvetítő fóliák betöltése esetén válassza ezt a beállítást. Az ilyen beállítással rendelkező papírtálca nem kerül automatikus kiválasztásra az "Autom. papírválasztás" funkció használata esetén, vagy az automatikus tálcaváltás alkalmával.
Vastag 1		Ha vastag papírt tölt be, 91 g/m <sup>2</sup> - 150 g/m <sup>2</sup> súllyal, válassza ezt a beállítást. Az ilyen beállítással rendelkező papírtálca nem kerül automatikus kiválasztásra az "Autom. papírválasztás" funkció használata esetén, vagy az automatikus tálcaváltás alkalmával.

Papírtípus		Ikon	Leírás
Vastag 2			Ha vastag papírt tölt be, 151 g/m <sup>2</sup> - 209 g/m <sup>2</sup> súllyal, válassza ezt a beállítást. Az ilyen beállítással rendelkező papírtálca nem kerül automatikus kiválasztásra az "Autom. papírválasztás" funkció használata esetén, vagy az automatikus tálcaváltás alkalmával.
Vastag 3			Ha vastag papírt tölt be, 210 g/m <sup>2</sup> - 256 g/m <sup>2</sup> súllyal, válassza ezt a beállítást. Az ilyen beállítással rendelkező papírtálca nem kerül automatikus kiválasztásra az "Autom. papírválasztás" funkció használata esetén, vagy az automatikus tálcaváltás alkalmával.
Boríték			Borítékok betöltése esetén válassza ezt a beállítást. Az ilyen beállítással rendelkező papírtálca nem kerül automatikus kiválasztásra az "Autom. papírválasztás" funkció használata esetén, vagy az automatikus tálcaváltás alkalmával.
Duplex 2. oldal	Normál		Ha olyan papírt tölt be, amelynek egyik oldalára már nyomtattak, akkor válassza ezt a beállítást. A "Duplex 2. oldal" csak akkor választható, ha normál, vastag 1, vastag 2 vagy vastag 3 papírt töltöttek az 1. tálcába vagy a kézitálcába.
	Vastag 1		
	Vastag 2		
	Vastag 3		

## A papírra vonatkozó előírások

A következő papírfajtákat ne használja, ellenkező esetben gyenge minőségű másolatokat, papírelakadást vagy a másológép meghibásodását okozhatja.

- Olyan írásvetítő fóliákat, amelyek már átmentek a készüléken (még abban az esetben sem, ha üresen maradtak)
- Hőnyomtatóval vagy tintasugaras nyomtatóval nyomtatott lapokat
- Nagyon vastag vagy nagyon vékony lapokat
- Hajtogatott, sodrott, gyűrött vagy szakadt papír
- Hosszú ideig kicsomagolva tartott papírt
- Nedves, perforált szélű vagy lyukasztott papír
- Nagyon sima vagy nagyon durva papírt, illetve egyenetlen felületű papírt
- Különleges kezelésű papírokat, pl. átírófestékes, hőérzékeny vagy nyomásérzékeny papírt
- Fóliával vagy nyomott mintákkal díszített papírt
- Nem szabályos formájú (nem négyszögletes) papírokat
- Ragasztóval, tűzéssel vagy kapsokkal összefogott papírokat
- Felcímkézett papír
- Olyan papírok amelyekhez, szalagokat, gombokat, horgokat, stb. erősítettek

## A papír tárolása

A papír tárolásával kapcsolatban tartsa be a következő szabályokat.

- A papírt hűvös, sötét, kis nedvességtartalmú helyen tárolja.
- A nedves papír elakadást okozhat.  
A be nem töltött papírt becsomagolva vagy egy műanyag tasakban, egy hűvös, sötét, kis nedvességtartalmú helyen tárolja.
- A papírt lefektetve és ne az élére állítva tárolja. A meghajlott papír elakadást okozhat.
- A papírt ne tartsa a gyermekek keze ügyében.

### Automatikus tálcaváltás funkció

Ha a nyomtatás alatt a kiválasztott tálcából kifogy a papír, és egy másik tálca az alábbi feltételeknek megfelelő papírral van feltöltve, a másik tálca automatikusan kiválasztásra kerül, így a másolás tovább folytatódhat. Az opcionális NKT felszerelése esetén legfeljebb 3400 másolat készíthető folyamatosan (A4 □ papírra). (A papírtálca automatikus váltása csak abban az esetben működik, ha a Segédfunkciók módban az "Automatikus tálcaváltás BE/KI" paramétert "Enged" értékre állította.)

Működési feltételek

- A papír azonos formátumú.
- A papír azonos tájolással lett elhelyezve.
- A papír azonos fajtájú.
- Az automatikus tálcaváltás alkalmával kiválasztásra kerülő tálcák.



#### Bővebb információk

*Az automatikus tálcaváltás alkalmával kiválasztásra kerülő tálcák meghatározását részletesen lásd: "Rendszer beállítása" a(z) 13-27 oldalon.*

### A papírtálcák kiválasztásának sorrendje

Gyári alapbeállításként egy másik papírtálca automatikus kiválasztása esetén az alábbi listában soron következő papírtálca kerül kiválasztásra.

2. tálca → 3. tálca → 4. tálca → 1. tálca



#### Bővebb információk

*A papírtálcák kiválasztási sorrendjének módosítását lásd: "Rendszer beállítása" a(z) 13-27 oldalon.*

## 8.2 A papír beállításainak kiválasztása

Ebben a szakaszban a betöltött papír formátumának és fajtájának beállítása kerül ismertetésre, valamennyi papírtálcára vonatkozóan.



### Bővebb információk

*A papír betöltését az 1. tálcába részletesen lásd: "A papír betöltése az 1. tálcába" a(z) 3-51 oldalon.*

*A papír betöltését a kézitálcába, részletesen lásd "A papír betöltése a kézitálcába" a(z) 3-61 oldalon.*

### A papírformátum automatikus érzékelése ("Autom. papírválasztás" beállítás)

Az első tálcába és a kézitálcába töltött papír formátuma automatikusan érzékelhető.

Az első tálcába helyezett papír formátuma automatikus felismerésének beállítását az alábbi eljárás segítségével végezze.

- 1 A Bázis képernyőn, érintse meg a [Papír] gombot.

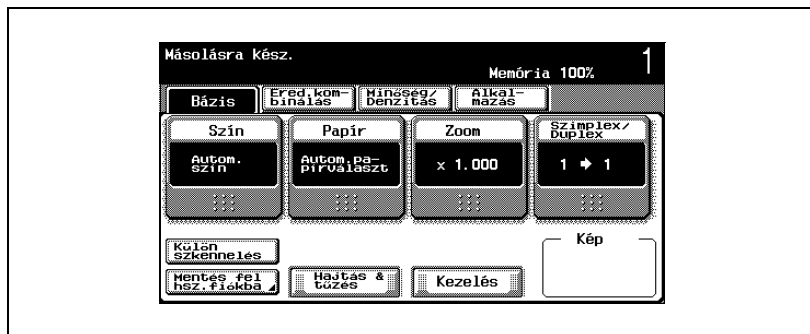

Megjelenik a Papír képernyő.

- 2 Érintse meg az 1. fiók gombját.
  - A kézitálcá automatikus felismeréséhez érintse meg kézitálcá gombját.

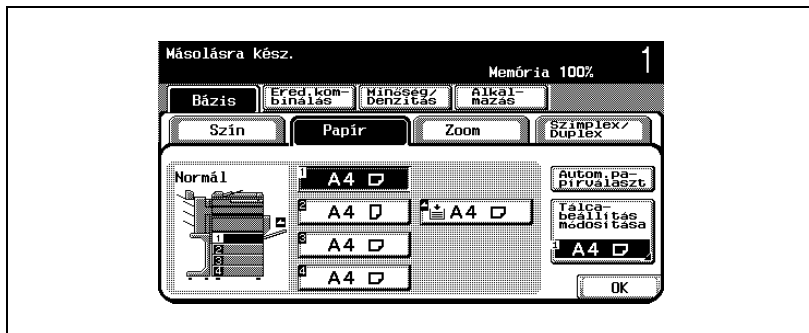

- 3 Érintse meg a [Tálcabeállítás módosítása] gombot.
- 4 Érintse meg a [Automat. érzékelés] gombot.

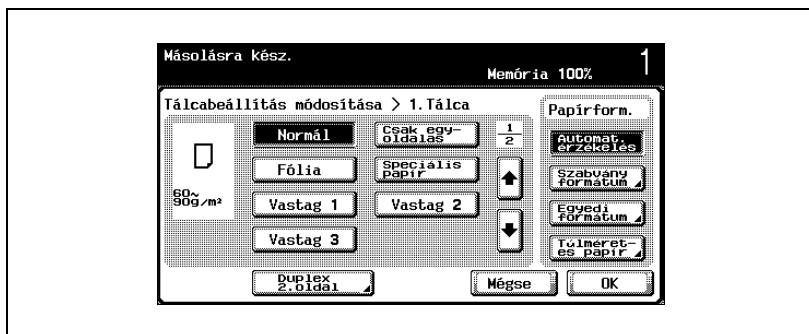

Alapértelmezésként, az "Automat. érzékelés" kiválasztott.

- 5 Érintse meg az [OK] gombot, majd a következő megjelenő képernyőn is érintse meg az [OK] gombot.  
Ismét megjelenik a Bázis képernyő.

## A papírformátum meghatározása (beállított papírformátum)

Az 1. tálcá és a kézitálcá beállítható olyan módon, hogy a papírtálcá egy meghatározott papírformátummal legyen használható.

Ez abban az esetben hasznos, ha a papír formátuma nem alkalmas az automatikus érzékeléshez (például levelezőlapok vagy angolszász papírformátumok esetén).

Az alábbiakban ismertetésre kerülő eljárással az 1. tálcát levelezőlapok használatára lehet beállítani.

- 1 A Bázis képernyőn, érintse meg a [Papír] gombot.

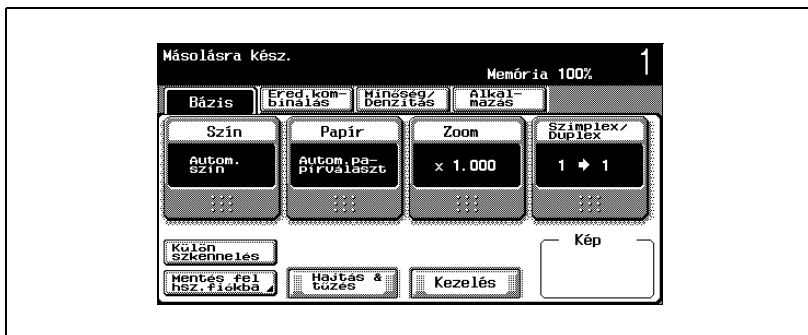

Megjelenik a Papír képernyő.

- 2 Érintse meg az 1. fiók gombját.

- A kézitálcá papírformátumának beállításához, érintse meg a kézitálcá gombját.

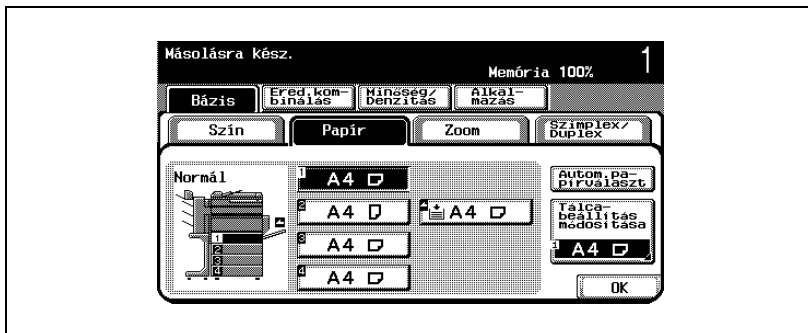

- 3 Érintse meg a [Tálcabeállítás módosítása] gombot.
- 4 Érintse meg a [Szabvány formátum] gombot.

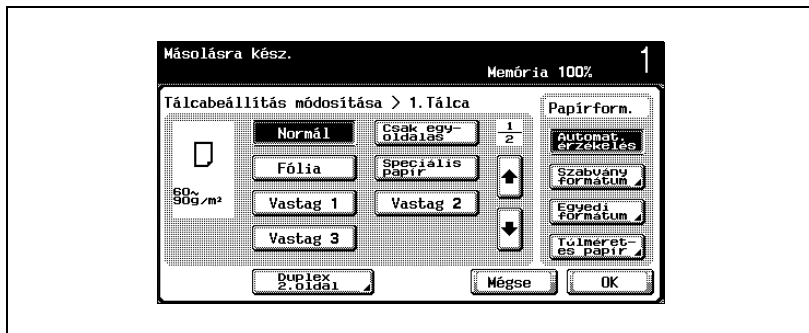

Megjelenik a Szabvány formátum képernyő.

- 5 Érintse meg kétszer a [ $\updownarrow$ ] gombot, majd érintse meg az [A6 Card  $\square$ ] gombot.

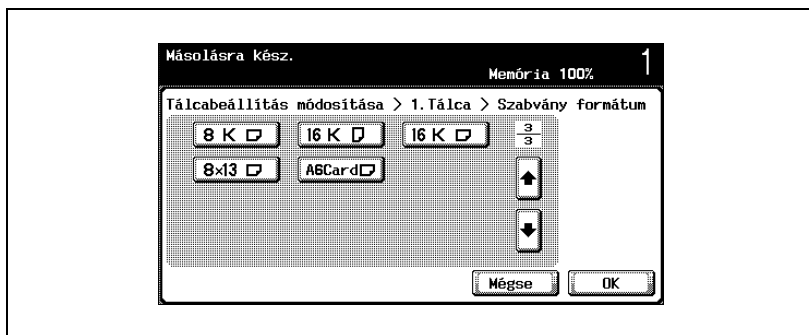

- Érintse meg a [ $\updownarrow$ ] és a [ $\updownarrow$ ] gombot, amíg megjelenik a kívánt papírfajta gombja.
- Az "A6 Card  $\square$ " kiválasztása esetén automatikusan kiválasztásra kerül a "Vastag 2" beállítás. Ha nem levelezőlapokat tölt be, módosítsa ezt a papírfajta beállítást. A papírfajta beállítás részletes ismertetését, lásd "Speciális papír beállítás" a(z) 8-25 oldalon.

- 6 Érintse meg az [OK] gombot, majd a következő két megjelenő képernyőn is érintse meg az [OK] gombot.

Ismét megjelenik a Bázis képernyő.

Az 1. tálcá papírfajta beállításra kerül.

**Emlékeztető**

*Ha a beállítottól eltérő formátumú papír kerül betöltésre, papírelakadás fordulhat elő, mivel a papír formátuma nem kerül automatikus érzékelésre.*

## Nem szabványos papírformátum meghatározása (Egyedi formátum beállítások)

Nem szabványos méretű papír csak az 1. tálcába vagy a kézitálcába helyezhető.

Ha nem szabványos méretű papírt töltött be, meg kell adni a papír méretét.

Az 1. tálcába helyezett nem szabványos méretű papír méretének megadását az alábbi eljárás segítségével végezze.

- 1 A Bázis képernyőn, érintse meg a [Papír] gombot.

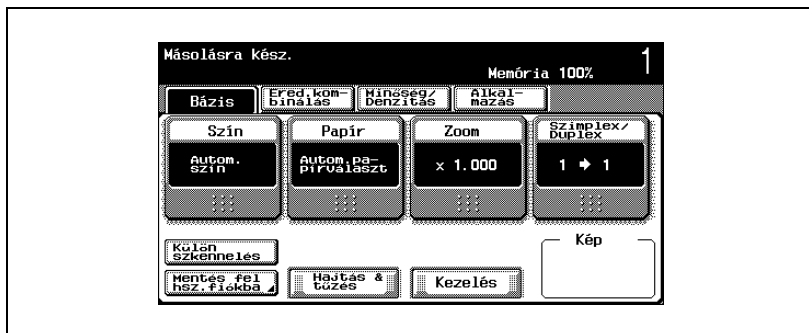

Megjelenik a Papír képernyő.

- 2 Érintse meg az 1. fiók gombját.

- A kézitálca papírformátumának beállításához, érintse meg a kézitálca gombját.

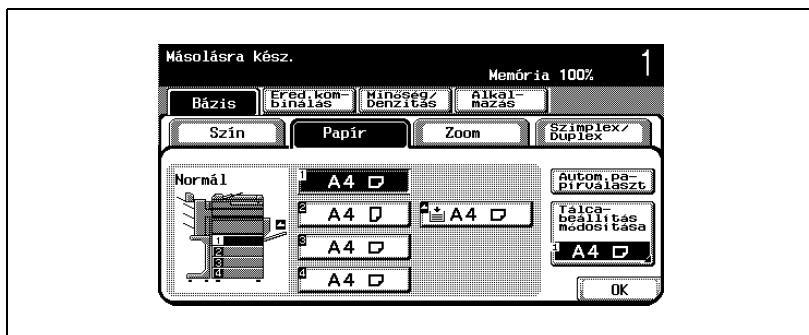

- 3 Érintse meg a [Tálcabeállítás módosítása] gombot.
- 4 Érintse meg az [Egyedi formátum] mezőt.

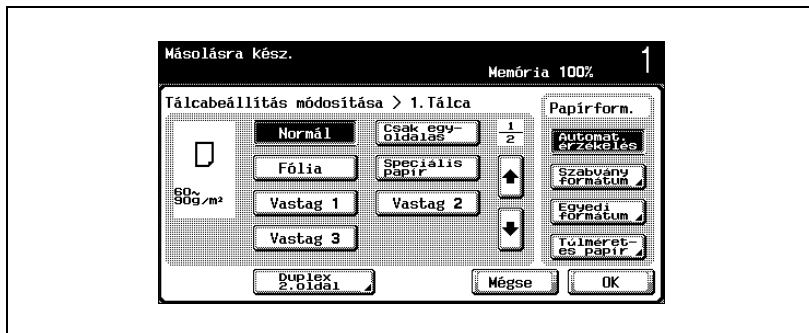

Megjelenik az Egyedi formátum képernyő.

- 5 Írja be a papír hosszát (X) és szélességét (Y).

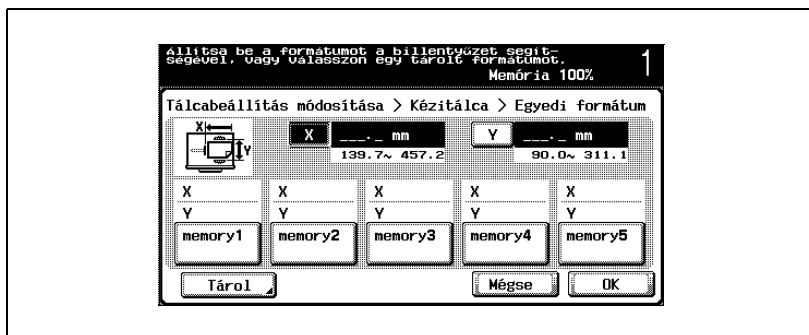

- Győződjön meg az [X] kiválasztásáról, majd a billentyűzeten írja be az X oldal hosszát. (139,7 mm - 457,2 mm)
- A kiválasztáshoz érintse meg az [Y] gombot, majd ismét a billentyűzeten írja be az Y oldal hosszát. (90,0 mm - 311,1 mm)
- Ha a megengedett tartományon kívüli érték bevitele esetén, megjelenik a "Beviteli hiba" üzenet. Írjon be egy értéket a megengedett tartományon belül.
- Helytelenül beírt érték esetén, nyomja meg a billentyűzet [C] (törlés) gombját, majd írja be a helyes értéket.

- ? Lehetséges-e papírfarmátumokat tárolni?
- Öt nem szabványos papírfarmátum tárolható.
  - Egy tárolt papírfarmátum előhívásához érintse meg a megfelelő memóriagombot.
  - A "memory1"- "memory5" elnevezések módosíthatók. A nevek módosításának részletes ismertetését, lásd "Nem szabványos papírfarmátum tárolása (Egyedi farmátum beállítások)" a(z) 8-18 oldalon.
  - A papírfarmátumok tárolásával kapcsolatos részleteket, lásd "Nem szabványos papírfarmátum tárolása (Egyedi farmátum beállítások)" a(z) 8-18 oldalon.

- 6 Érintse meg az [OK] gombot, majd a következő két megjelenő képernyőn is érintse meg az [OK] gombot.

Ismét megjelenik a Bázis képernyő.

## Nem szabványos papírfórmátum tárolása (Egyedi fórmátum beállításk)

Öt nem szabványos papírfórmátum tárolható.

A gyakran használt fórmátumok tárolása lehetővé teszi a gyors kiválasztást, anélkül, hogy újra el kellene végeznie a beállítást.

Az alábbi eljárásban egy, az 1. tálcá részére meghatározott nem szabványos papírfórmátum tárolása kerül ismertetésre.

- 1 A Bázis képernyőn, érintse meg a [Papír] gombot.

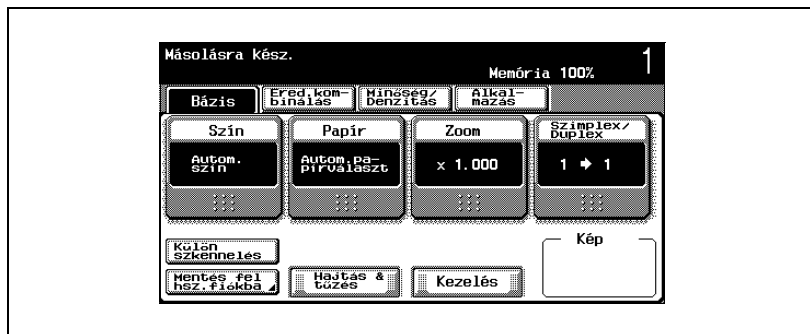

Megjelenik a Papír képernyő.

- 2 Érintse meg az 1. fiók gombját.
  - Egy speciális papír kézi lapadagoló számára történő beállításához érintse meg a kézitálcá gombját.

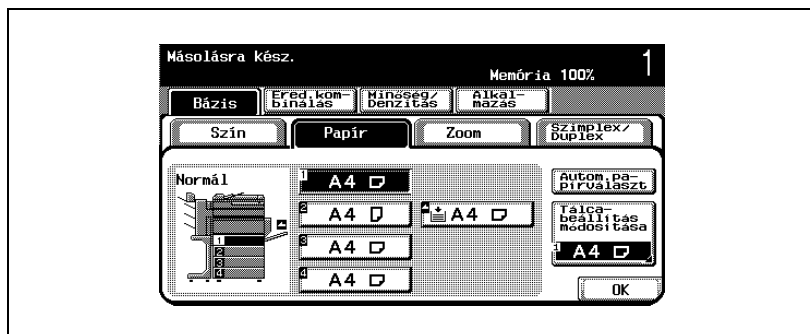

- 3 Érintse meg a [Tálcabeállítás módosítása] gombot.
- 4 Érintse meg az [Egyedi formátum] mezőt.

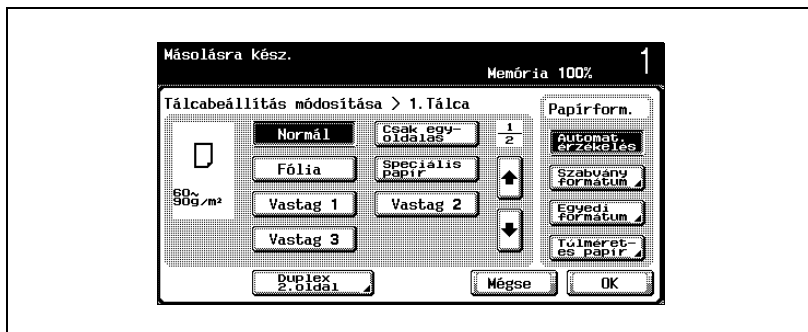

- 5 Adja meg a papír X és Y oldalát, majd érintse meg a [Tárol] gombot.

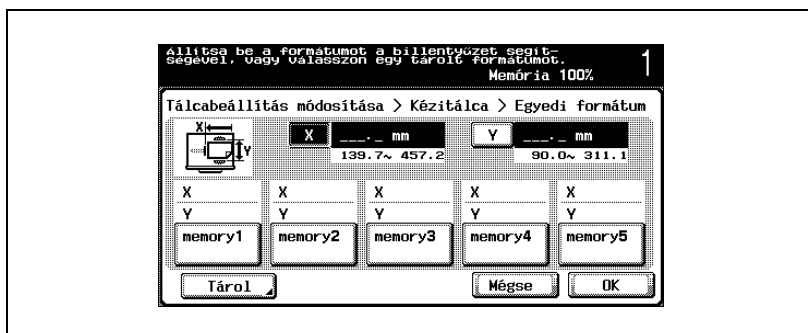

- Győződjön meg az [X] kiválasztásáról, majd a billentyűzeten írja be az X oldal hosszát. (139,7 mm - 457,2 mm)
- A kiválasztáshoz érintse meg az [Y] gombot, majd ismét a billentyűzeten írja be az Y oldal hosszát. (90,0 mm - 311,1 mm)
- Érintse meg a képernyőn az X és Y oldalak ábráját.
- Ha a megengedett tartományon kívüli érték bevitelére esetén, megjelenik a "Beviteli hiba" üzenet. Írjon be egy értéket a megengedett tartományon belül.
- Helytelenül beírt érték esetén, nyomja meg a billentyűzet [C] (törlés) gombját, majd írja be a helyes értéket.

- 6 Érintse meg a memóriagombot, amelyhez a papírfomátum tárolásra kerül.

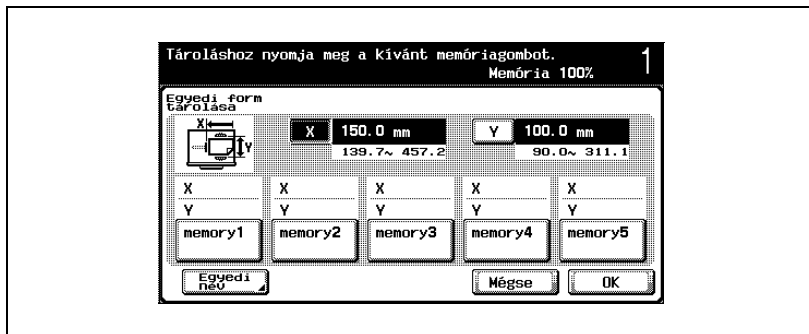

- Memóriagomb nevének módosításához érintse meg az [Egyedi név] gombot, majd az nevezze át a kívánt gombot.

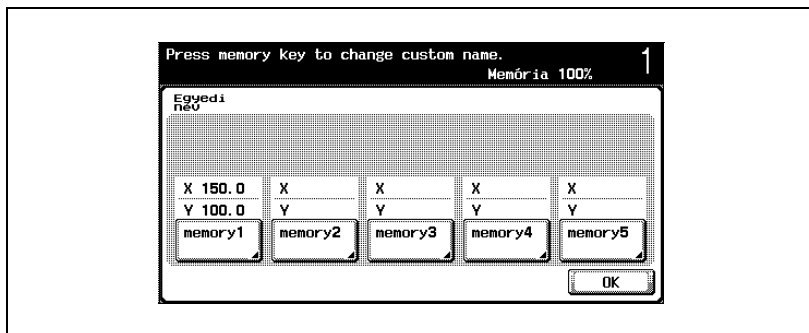

A megjelenő billentyűzet segítségével adja meg a gomb nevét, érintse meg az [OK] gombot, majd újra az [OK] gombot.

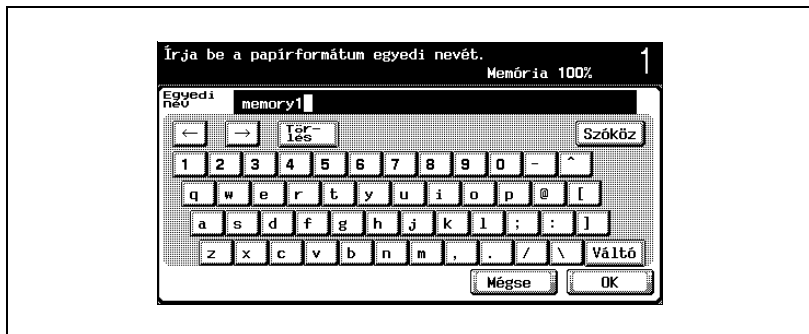

- A szöveg beírásának részletes ismertetését, lásd "Szövegek bevitele" a(z) 14-3 oldalon.

**7** Érintse meg az [OK] gombot, majd a következő négy megjelenő képernyőn is érintse meg az [OK] gombot.

Ismét megjelenik a Bázis képernyő.

## Túlméretes papír beállításának megadása (Túlméretes papír beállítások)

Túlméretes papír csak az 1. tálcába vagy a kéztálcába helyezhető.

A túlméretes papír mérete meghaladja a szabvány papírok méretét, így lehetővé teszi, hogy a szabványos formátumú dokumentumok az éleknél fellépő képvesztés nélkül kerüljenek nyomtatásra. Például, A3 széles papír használata esetén, egy legfeljebb 311,1 mm  457,2 mm méretű felület nyomtatható, lehetővé téve egy A3 formátumú dokumentum teljes nyomtatását.

Ha túlméretes papírt töltött be, meg kell adni a papír méretét.

Az 1. tálcába helyezett túlméretes papír beállítását az alábbi eljárás segítségével végezze.

- 1 A Bázis képernyőn, érintse meg a [Papír] gombot.

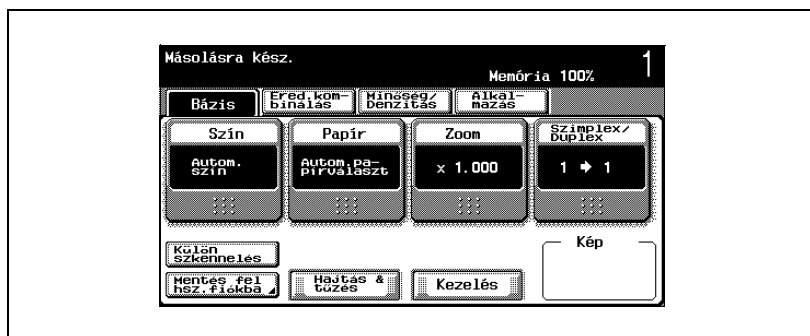

Megjelenik a Papír képernyő.

- 2 Érintse meg az 1. fiók gombját.

- A kéztálcá papírformátumának beállításához, érintse meg a kéztálcá gombját.

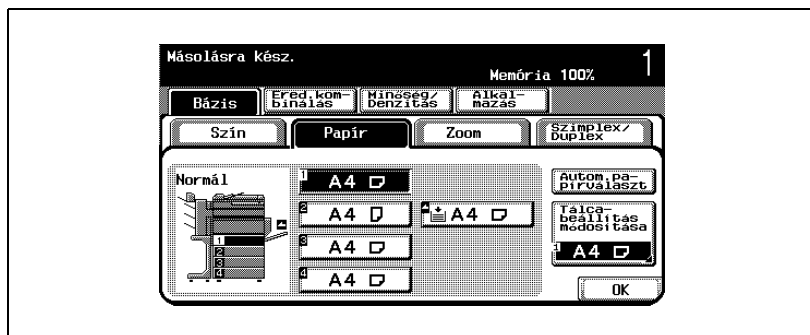

- 3 Érintse meg a [Tálcabeállítás módosítása] gombot.
- 4 Érintse meg a [Túlméretes papír] gombot.

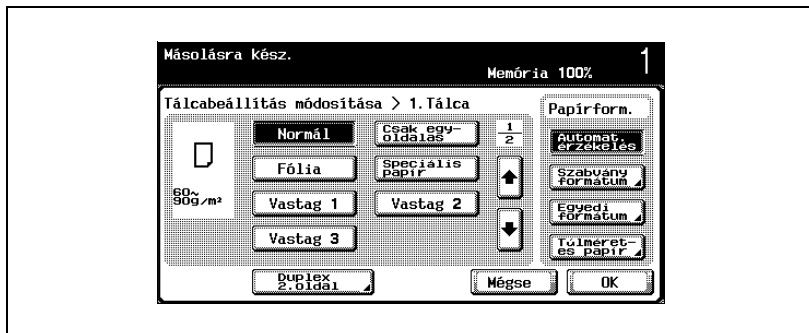

Megjelenik a Túlméretes papír képernyő.

- 5 Válassza ki a használt papír méretét.
  - Ha a papír méretét angolszász egységekben kívánja megadni, érintse meg az [Inch] gombot. Megjelenik az inch-ben kifejezett papírméreték listája.

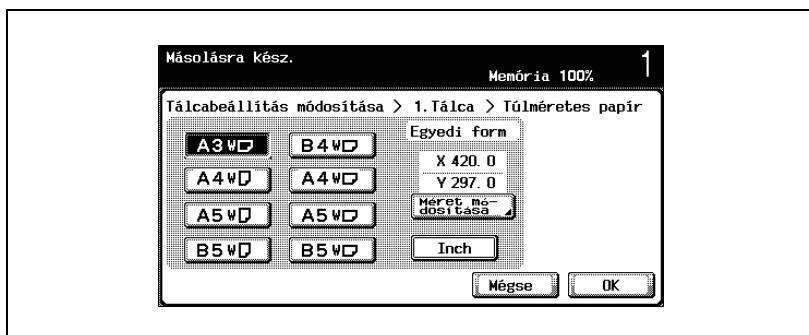

- 6 A méret módosításához, érintse meg a [Méret módosítása] gombot.  
Megjelenik a képernyő a túlméretes papír méretének módosításához.

- 7 Adja meg a papír X és Y oldalát, majd érintse meg az [OK] gombot.
- Érintse meg az [X] vagy [Y] gomb valamelyikét, az aktuális beállítás törléséhez nyomja meg a [C] (törlés) gombot, majd a billentyűzet használatával írja be az új méretet.
  - 12  18  papírformátum megadásához érintse meg a [12  18 ] gombot.
  - Ha a megengedett tartományon kívüli érték bevitele esetén, megjelenik a "Beviteli hiba" üzenet. Írjon be egy értéket a megengedett tartományon belül. A megengedhető tartomány formátumonként különböző.
  - Helytelenül beírt érték esetén, nyomja meg a billentyűzet [C] (törlés) gombját, majd írja be a helyes értéket.

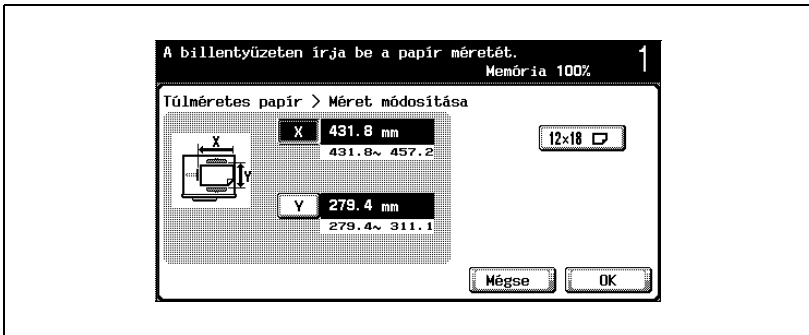

- 8 Érintse meg az [OK] gombot, majd a következő két megjelenő képernyőn is érintse meg az [OK] gombot.

Ismét megjelenik a Bázis képernyő.



### Megjegyzés

*A kiválasztott formátumgombon programozásra kerül a beírt papírformátum, így az a formátum a későbbiekben beállítható lesz a méretek beírása nélkül. Ezenfelül a méret módosítható.*

## Speciális papír beállítása

Ha valamelyik papírtálcá számára speciális papír, például írásvetítő fólia lett beállítva, az adott tálcá nem kerül automatikus kiválasztásra az "Autom. papírválasztás" beállítás esetén vagy az ATV funkcióval. Azonban egy "Csak egyoldalas" beállítással rendelkező tálcá elsőbbséget kap az "Autom. papírválasztás" beállítás vagy automatikus tálcaváltás esetén.

Az 1. tálcába helyezett túlméretes papír beállítását az alábbi eljárás segítségével végezze.

- 1 A Bázis képernyőn, érintse meg a [Papír] gombot.

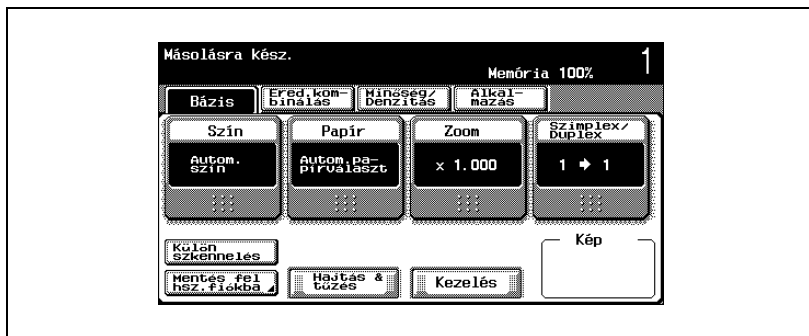

Megjelenik a Papír képernyő.

- 2 Érintse meg az 1. fiók gombját.
  - A kézitálcá papírformátumának beállításához, érintse meg a kézitálcá gombját.

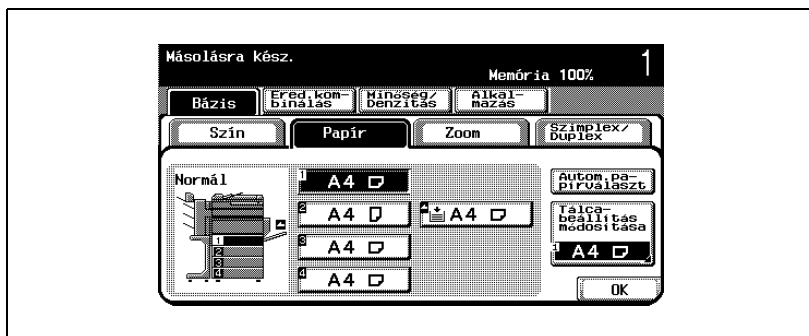

- 3 Érintse meg a [Tálcabeállítás módosítása] gombot.

- 4 Adja meg a betöltött speciális papírnak megfelelő beállítást.
- Érintse meg a kívánt speciális papírnak megfelelő gombot.

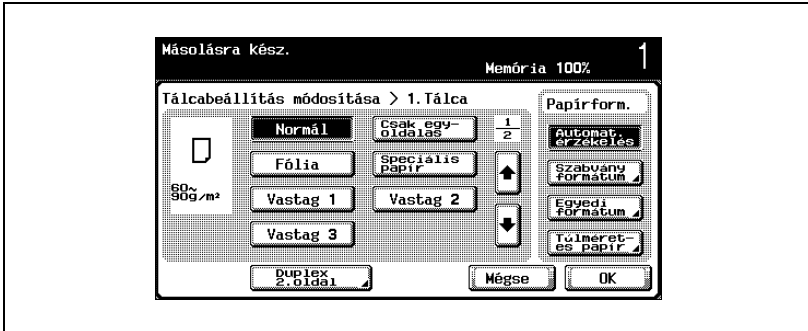

- ? Milyen papír tölthető be a papírtálcába?
- A papírtálcákba betölthető papírfajtákra bizonyos korlátozások vonatkoznak. A betölthető papírfajták részletes ismertetését, lásd "Műszaki adatok" a(z) 7-3 oldalon, "PC-103 papírszekrény" a(z) 7-7 oldalon.
  - Levelezőlap betöltése esetén válassza ki a "Vastag 2" beállítást.

- 5 Érintse meg az [OK] gombot, majd a következő megjelenő képernyőn is érintse meg az [OK] gombot.
- Ismét megjelenik a Bázis képernyő.



#### Emlékeztető

*Ha írásvetítő fóliát vagy vastag papírt tölt egy tálcába, gondoskodjon a megfelelő papírfajta beállításáról, ellenkező esetben papírelakadás keletkezhet.*

## Kétoldalas másolatok kézi nyomtatása

Ha a másolandó eredetit nem lehet az automata duplex egységen keresztül betölteni, a kétoldalas másolatok készítéséhez érintse meg a [Duplex 2. oldal] gombot.

Az első tálcába helyezett és az egyik oldalán már nyomattal rendelkező papír beállítását az alábbi eljárás segítségével végezze.

- 1 A Bázis képernyőn, érintse meg a [Papír] gombot.

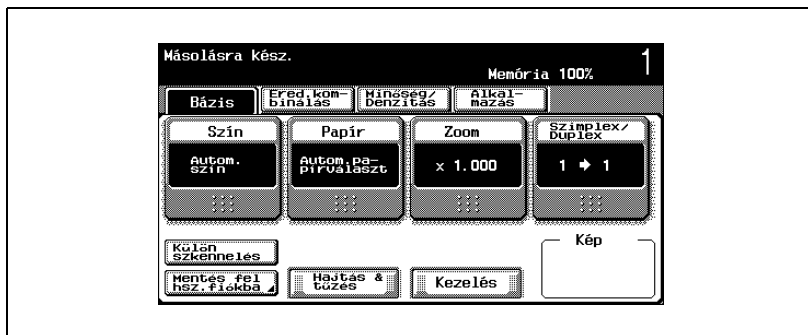

Megjelenik a Papír képernyő.

- 2 Érintse meg az 1. fiók gombját.
  - A papírtálcá "Duplex 2. oldal" nincs kiválasztva, ha az "Autom. papírválaszt" beállítás van bejelölve.
  - Egy speciális papír kézi lapadagoló számára történő beállításához érintse meg a kézitálcá gombját.

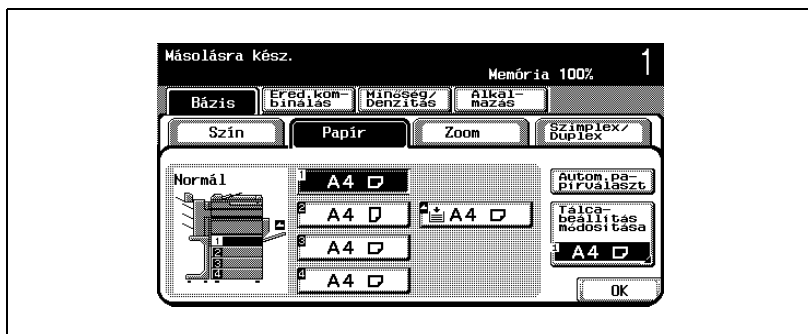

- 3 Érintse meg a [Tálcabeállítás módosítása] gombot.
- 4 Érintse meg a [Duplex 2. oldal] gombot.

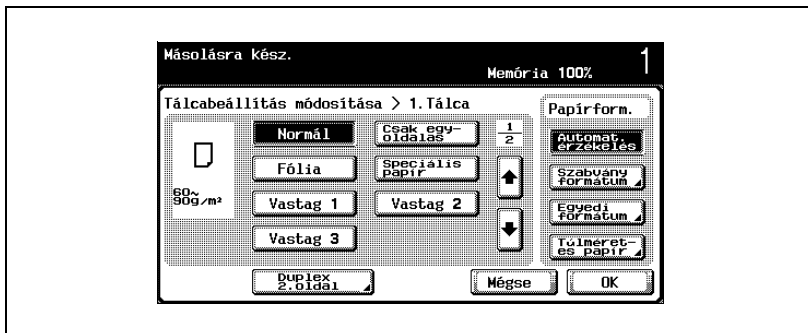

- 5 Adja meg a betöltött használt papírnak megfelelő beállítást.

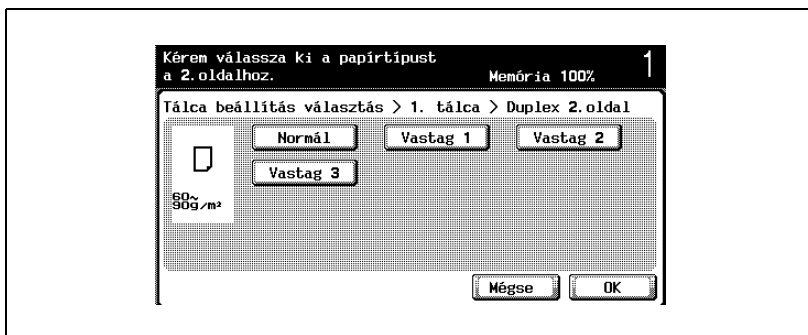

- 6 Érintse meg az [OK] gombot, majd a következő két megjelenő képernyőn is érintse meg az [OK] gombot.  
Ismét megjelenik a Bázis képernyő.

### 8.3 Eredetik

A másolásnál, az eredetit töltsse be az automatikus dokumentumkezelőbe vagy helyezze a tárgyüvegre.

Az automatikus dokumentumkezelőbe nem tölthető eredetiket helyezze a tárgyüvegre.

#### Az automatikus dokumentumkezelőbe tölthető eredetik

Három módon használhatja az automatikus dokumentumkezelőt.

- Normál módszer
- Vegyes méretű eredetik esetén
- Vastag papírra nyomtatott eredetik esetén

Bizonyos korlátozások érvényesek az egyes módszerekkel betölthető eredetikekre.

#### Normál módszer

















	Egyoldalas eredetik	Kétoldalas eredetik
Eredeti papírtípusa/ súlya	Normál papír: 35 g/m <sup>2</sup> - 128 g/m <sup>2</sup>	Normál papír: 50 g/m <sup>2</sup> - 110 g/m <sup>2</sup>
Eredeti formátuma	A3  - B6 11  17  - 5-1/2  8-1/2	
Papírkapacitás	100 lap (80 g/m <sup>2</sup> papír)	

#### Vegyes méretű eredetik esetén

	Egyoldalas eredetik	Kétoldalas eredetik
Eredeti papírtípusa/ súlya	Normál papír: 50 g/m <sup>2</sup> - 110 g/m <sup>2</sup>	
Eredeti formátuma	Lásd "Vegyes eredetik formátuma".	
Papírkapacitás	100 lap (80 g/m <sup>2</sup> papír)	

## Vegyes lapméretű eredetiek

Az alábbi táblázatban a szabványos formátumok lehetséges kombinációit találhatja, amelyek a "Vegyes eredetik" beállítással használhatók.

Eredeti maximális szélessége <sup>*1</sup>	A3 	A4 	B4 	B5 	A4 	A5 	B5 	A5 
Eredeti formátum <sup>*2</sup>								
A3 	<input type="radio"/>	<input type="radio"/>	–	–	–	–	–	–
A4 	<input type="radio"/>	<input type="radio"/>	–	–	–	–	–	–
B4 	<input type="radio"/>	<input type="radio"/>	<input type="radio"/>	<input type="radio"/>	–	–	–	–
B5 	<input type="radio"/>	<input type="radio"/>	<input type="radio"/>	<input type="radio"/>	–	–	–	–
A4 	<input type="radio"/>	<input type="radio"/>	<input type="radio"/>	<input type="radio"/>	<input type="radio"/>	<input type="radio"/>	–	–
A5 	–	–	<input type="radio"/>	<input type="radio"/>	<input type="radio"/>	<input type="radio"/>	<input type="radio"/>	–
B5 	–	–	<input type="radio"/>	<input type="radio"/>	<input type="radio"/>	<input type="radio"/>	<input type="radio"/>	<input type="radio"/>
A5 	–	–	–	–	–	–	–	<input type="radio"/>

: Lehetséges

–: Nem lehetséges









### Bővebb információk

<sup>\*1</sup>A vegyes eredetik legnagyobb szélességét jelzi (az ADK állítható eredetivezetőinek szélessége)

<sup>\*2</sup>A legnagyobb szélességű eredetivel együtt használható formátumokat jelzi

Vastag papírra nyomtatott eredetik esetén

	Egyoldalas eredetik
Eredeti papírtípusa/súlya	Vastag papír: 129 g/m <sup>2</sup> - 210 g/m <sup>2</sup>
Eredeti formátuma	A3  - B6  11  17  - 5-1/2  8-1/2 
Papírkapacitás	38 lap (210 g/m <sup>2</sup> papír)

## Az eredetik automatikus dokumentumkezelőbe történő töltésénél érvényes szabályok

Az alábbi dokumentumfajtákat tilos az automatikus dokumentumkezelőbe tölteni, mert elakadást vagy az eredeti megrongálódását okozhatja.

- Hajtogatott, sodrott, gyűrött vagy szakadt papír
- Nagyon áttetsző vagy átlátszó eredetik, mint pl. írásvetítő fóliák vagy diazo fényérzékeny papír
- Bevonattal rendelkező eredetik, mint az átírópapír
- 211 g/m<sup>2</sup>-nél vastagabb papírra nyomtatott eredetik
- 111 g/m<sup>2</sup>-nél vastagabb papírra nyomtatott eredetik, kétoldalas másolás esetén
- Összekötött, például összekapcsolt vagy összetűzött eredetik
- Könyvbe vagy füzetbe kötött eredetik
- Összeragasztott eredetik
- Kivágott vagy kivágásokat tartalmazó eredeti lapok
- Öntapadós lapok
- Ofszet mintanyomatok
- Fűzőlyukas dokumentumok
- Ezen a gépen nyomtatott dokumentumok, közvetlenül a nyomtatás után



### Emlékeztető

*Hajtogatott, például kettőbe vagy háromba hajtott eredetik esetén, előzetesen simítsa ki a lapokat.*



## A tárgyüvegre helyezhető eredetik

Az automatikus dokumentumkezelőbe nem tölthető eredetiket helyezze a tárgyüvegre.

	A tárgyüvegre helyezett eredetik
Eredetítípus	Lapok, könyvek (nyitva) és egyéb három dimenziós tárgyak
Eredeti formátuma	A3  - A5 11  17  - 5-1/2  8-1/2
Maximális súly	2 kg

### **Az eredetik tárgyüvegre történő helyezése esetén érvényes szabályok**

Ha az eredetit a tárgyüvegre helyezi, vegye figyelembe a következő óvintézkedéseket.

- Az angolszász egységekben kifejezett méretű papírra (például 11  17, 8-1/2  14, 8-1/2  11) nyomtatott eredetik mérete nem érzékelhető automatikusan. A beállítást a szervizképviselőt végezheti el. Részletes felvilágosításért, forduljon a szervizképviselőhöz.
- Nem szabványos méretű eredeti betöltése esetén, az "Autom. papírválasztás" és az "Autom. Zoom" beállítások nem használhatók, mivel az eredeti méreten nem érzékelhető automatikusan. Ha nem szabványos méretű eredetit tölt be, válassza ki a másolópapír méretét.
- Ha erősen áttetsző vagy átlátszó eredetit tölt be, mint az írásvetítő fóliák vagy a diazo fényérzékeny papír, az eredeti mérete nem érzékelhető automatikusan. Helyezzen egy, a dokumentummal megegyező méretű, üres fehér lapot a másolandó eredeti fölé.
- Ne helyezzen 2 kg-nál nehezebb tárgyakat a tárgyüvegre, mert kárt okozhat benne.
- Ha egy könyvet helyez a tárgyüvegre, ne nyomja le túl erősen, mert kárt okozhat a tárgyüvegben.

---

# 9

## **Alkalmazás funkciók**



## 9 Alkalmazás funkciók

### 9.1 Papírlap beszúrása az írásvetítő fóliák közé ("Fólia választólap" funkció)

Az írásvetítő fóliákra készített másolatok, a másolás során keletkező hő következtésbe összetapadhatnak. Ezt elkerülheti egy-egy papírlap (választólap) beszúrásával a fóliák közé, a másolás alatt.

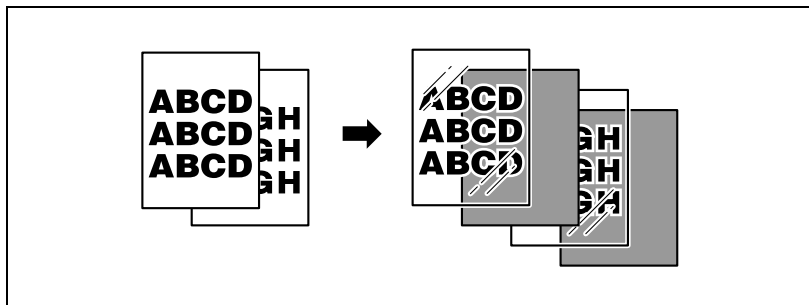

#### **Bővebb információk**

*Az írásvetítő fóliák betöltésének részletes ismertetését, lásd "Papírfajták és kapacitások" a(z) 8-5 oldalon, "A papír betöltése a kézitálcába" a(z) 3-61 oldalon.*

## Másolás a "Fólia választólap" funkció használatával

- ✓ A kezelési beállítás nem módosítható.
- ✓ A példányszám "1" és nem módosítható.

- 1 Helyezze el a másolandó eredetit.
  - Az eredeti elhelyezésének ismertetését, részletesen lásd "Az eredeti bevitele" a(z) 4-9 oldalon.
- 2 Az írásvetítő fóliákat helyezze a kézitálcába vagy az 1. tálcába. A választólapokat töltsse a kívánt papírtálcába.
  - Az írásvetítő fóliákkal egyező formátumú választólapokat használjon, amelyeket  tájolással töltsön be.
- 3 Érintse meg a [Fólia] gombot, majd érintse meg az [OK] gombot.
  - Ha az írásvetítő fóliákat az 1. tálcába töltötte be, érintse meg a [Papír] gombot, válassza ki az 1. tálcát, majd érintse meg a [Tálcabeállítás módosítása] gombot.



Megjelenik a Papír képernyő.

- 4 Érintse meg az [Alkalmazás] gombot, majd érintse meg a [Lap/Borító/Fedlap] gombot.
- Az Alkalmazás funkciók összes beállítását a [Visszaállítás] gomb megérintésével hozhatja alapállapotba.

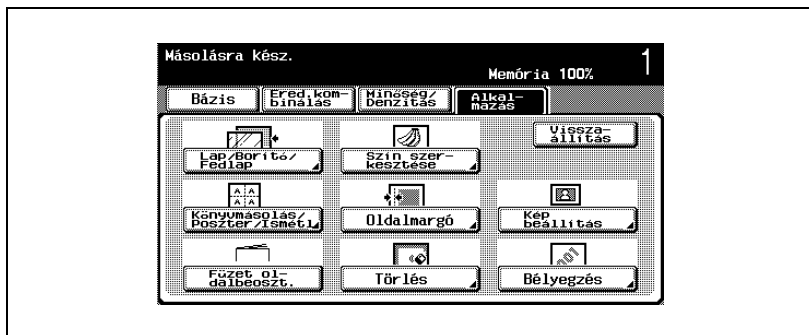

Megjelenik a Lap/Borító/Fedlap beszúrás képernyő.

- 5 Érintse meg a [Fólia választólap] gombot.

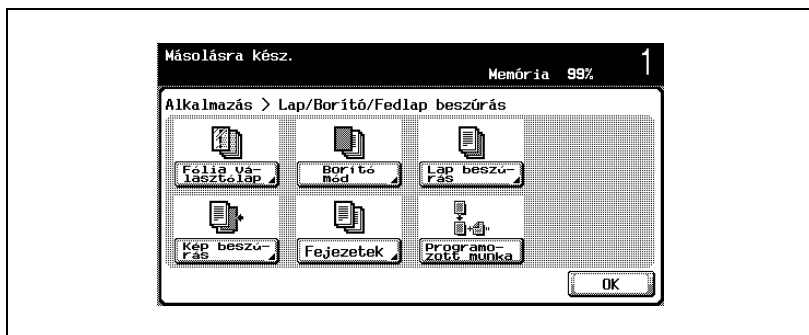

Megjelenik a Fólia választólap képernyő.

- 6 Válassza ki a választólap-papírral töltött tálcát.
- A beállítások módosításainak törléséhez, érintse meg a [Mégse] gombot.
  - A kilépéshez a "Fólia választólap" funkcióból, érintse meg a [KI] gombot.

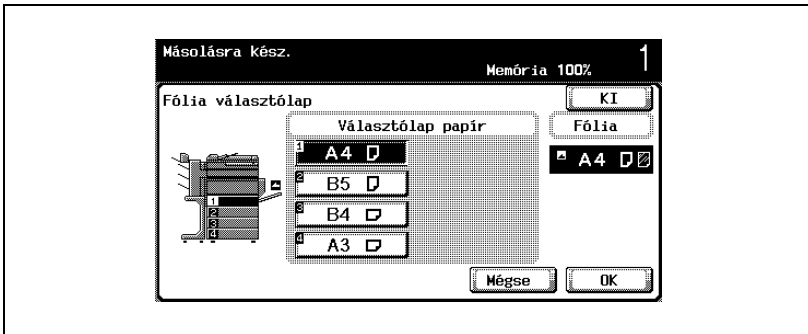

- 7 Érintse meg az [OK] gombot.
- 8 Ha szükséges, végezze el a további másolási beállításokat.
- 9 Nyomja meg a [Start] gombot.

## 9.2 Borítólapok hozzáadása ("Borító mód" funkció)

A másolatok olyan módon készíthetők, hogy a másolat törzse (a borítólapok kivételével), és a borítólapok egymástól eltérő papírra készülnek.

Az alábbi borítólap-fajták, valamint első és hátsó borító beállítások használhatók.

Beállítás	Leírás
Első (másolat)	A dokumentum első oldala az első borítónak meghatározott papírra kerül nyomtatásra. Kétoldalas másolás esetén, a dokumentum második oldala a borítólap hátoldalára kerül nyomtatásra.
Első (üres)	A másolat első lapja elé egy üres lap kerül az első borítóként meghatározott papírból. Ez a művelet kétoldalas másolás esetén is egyformán működik.
Hátsó (másolat)	A dokumentum utolsó oldala a hátsó borítónak meghatározott papírra kerül nyomtatásra. Kétoldalas nyomtatás esetén, ha a dokumentum páros számú oldalt tartalmaz, az utolsó két oldal kerül a hátsó borítóként meghatározott papírra.
Hátsó (üres)	A dokumentum utolsó oldala után egy üres lap kerül, a hátsó borítóként meghatározott papírból. Ez a művelet kétoldalas másolás esetén is egyformán működik.

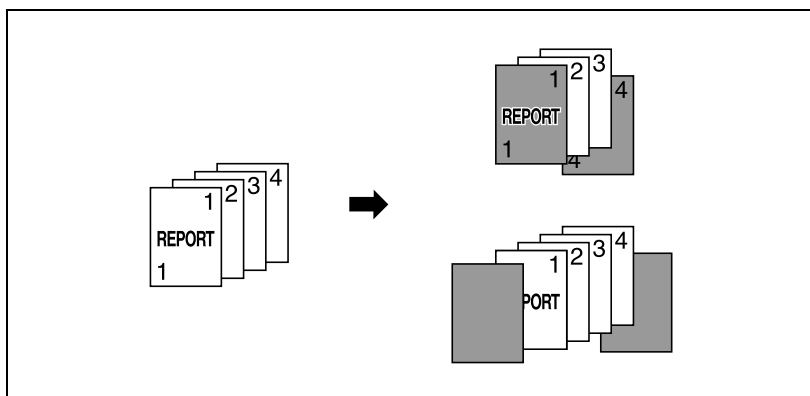

## Másolás a "Borító mód" funkció használatával

- 1 Helyezze el a másolandó eredetit.
  - Az eredeti elhelyezésének ismertetését, részletesen lásd "Az eredeti bevitele" a(z) 4-9 oldalon.
  - Egy 100 lapot meghaladó eredeti esetén, lásd "Eredeti szkennelése külön kötegekben ("Külön szkennelés" beállítás)" a(z) 4-13 oldalon.
- 2 A borítólapoknak, illetve a dokumentumtörzsnek szánt lapokat külön tálcákba töltsse.
  - A borítólapokhoz a dokumentum-törzssel egyező formátumú papírt használjon, és azokat ugyanolyan tájolással töltsse be.
- 3 Érintse meg az [Alkalmazás] gombot, majd érintse meg a [Lap/Borító/Fedlap] gombot.
  - Ha vastag papírt használ borítólapként, a betöltés részletes ismertetését, lásd "Papírfajták és kapacitások" a(z) 8-5 oldalon, "A papír betöltése a kézitálcába" a(z) 3-61 oldalon.
  - Az Alkalmazás funkciók összes beállítását a [Visszaállítás] gomb megérintésével hozhatja alapállapotba.

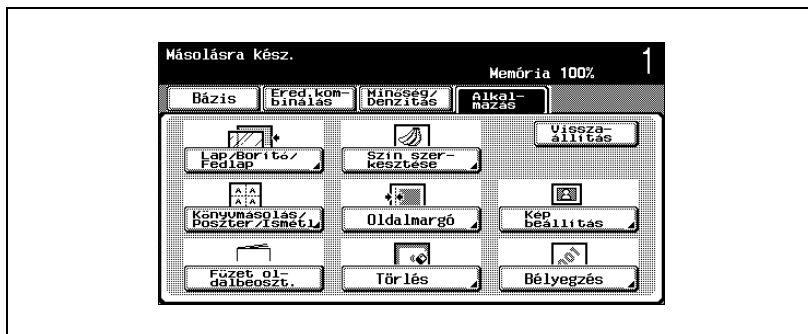

Megjelenik a Lap/Borító/Fedlap besúrási képernyő.

#### 4 Érintse meg a [Borító mód] gombot.

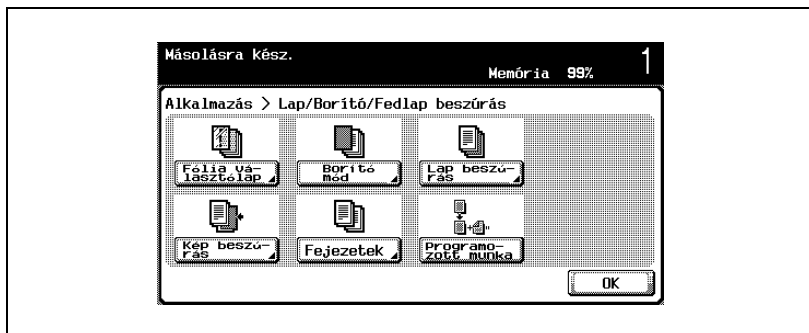

Megjelenik a Borító mód képernyő.

#### 5 Válassza ki a kívánt borítólap formátumot.

- A borítólapokkal töltött papírtálcá alapértelmezett beállítását a Segédfunkciók módban végezheti el. Részletesen, lásd "Másológép beállítások" a(z) 13-33 oldalon.
- A beállítások módosításainak törléséhez, érintse meg a [Mégse] gombot.
- A kilépéshez a "Borító mód" funkcióból, érintse meg a [KI] gombot.

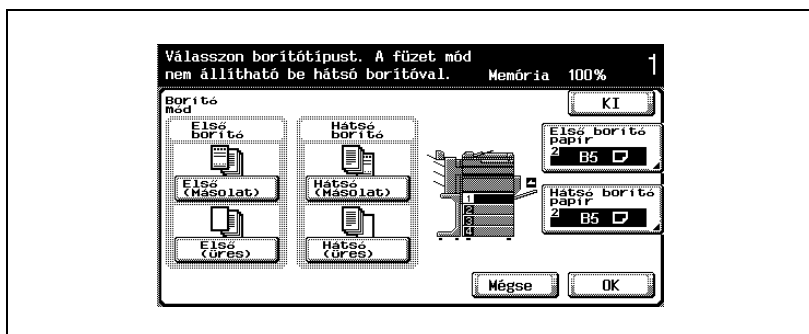

#### 6 A kívánt beállítástól függően, érintse meg az [Első borító papír] vagy a [Hátsó borító papír] gombot.

Megjelenik a megfelelő Borító papír képernyő.

- 7 Válassza ki a borítólapnak szánt papírral megtöltött papírtálcát.

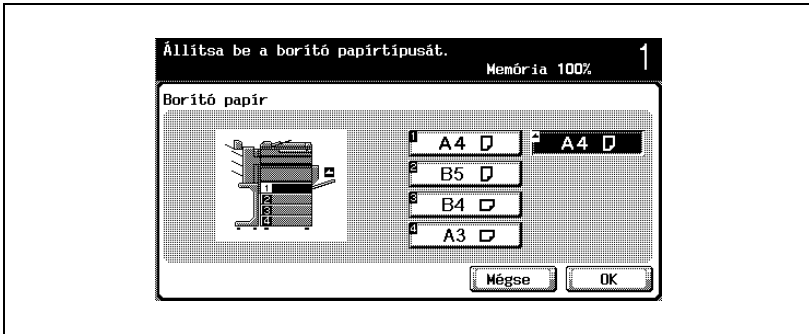

- 8 Érintse meg az [OK] gombot, majd a következő megjelenő képernyőn is érintse meg az [OK] gombot.
- 9 Ha szükséges, végezze el a további másolási beállításokat.
- 10 A billentyűzet használatával, írja be a másolatok kívánt példányszámát.
- 11 Nyomja meg a [Start] gombot.

### 9.3 **Eltérő papírlapok beszúrása a másolatokba ("Lap beszúrása" funkció)**

A másolatok egyes meghatározott oldalait eltérő papírra (pl. színes papírra) lehet nyomtatni.

Rendelkezésre áll két beállítás, ("Másolat" és "Üres"), annak kiválasztására, hogy a betétlapokra nyomtasson-e vagy sem. Ha a beállítások az egyoldalas vagy a kétoldalas beállításokkal együtt kerültek beállításra, a nyomtatás az alábbi ábrán látható módon történik.

A "Másolat" beállítása esetén, az eredeti az alábbiakban látható módon kerül másolásra amikor a meghatározott papír a meghatározott oldalnál kerül beszúrásra.

A 6. oldal beállítása esetén

Kezelés	Leírás
Egyoldalas másolatok	A megadott papír a másolat 6. oldalaként kerül beszúrásra és az eredeti 6. oldalának másolata erre készül.
Kétoldalas másolatok	A másolat harmadik lapjának hátoldala üresen marad, a meghatározott papír a másolat negyedik lapjaként kerül beszúrásra és a 6. és 7. oldal kétoldalas másolata erre készül.

Az "Üres" beállítása esetén a meghatározott papír a megadott oldal után kerül beszúrásra.

Az 5. oldal beállítása esetén

Kezelés	Leírás
Egyoldalas másolatok	A meghatározott papír a másolat 6. oldalaként kerül beszúrásra.
Kétoldalas másolatok	A másolat harmadik lapjának hátoldala üresen marad és a meghatározott papír a másolat 4. lapjaként kerül beszúrásra.

**Bővebb információk**

*A meghatározott papír legfeljebb 15 helyre illeszthető be, egy legfeljebb 999 oldalas dokumentumba.*

*Kétoldalas dokumentumok esetén, egy kétoldalas lap két oldalnak számít (egy az előlap, egy pedig a hátlap).*

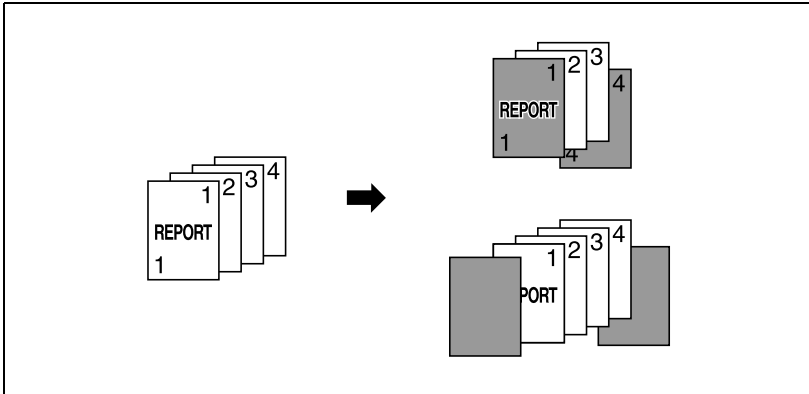

## Másolás a "Lap beszúrása" funkció használatával

- 1 Helyezze el a másolandó eredetit.
  - Az eredeti elhelyezésének ismertetését, részletesen lásd "Az eredeti bevitelle" a(z) 4-9 oldalon.
  - Egy 100 lapot meghaladó eredeti esetén, lásd "Eredeti szkennelése külön kötegekben ("Külön szkennelés" beállítás)" a(z) 4-13 oldalon.
- 2 A betétlapoknak és a dokumentumtörzsnek szánt lapokat külön papírtálcákba töltsé.
  - Győződjön meg róla, hogy a betétlapnak és a másolatnak szánt papír azonos formátumú és tájolású.
- 3 Érintse meg az [Alkalmazás] gombot, majd érintse meg a [Lap/Borító/Fedlap] gombot.
  - Ha vastag papírt használ betétlapként, a betöltés részletes ismertetését, lásd "Papírfajták és kapacitások" a(z) 8-5 oldalon, "A papír betöltése a kézitálcába" a(z) 3-61 oldalon.
  - Az Alkalmazás funkciók összes beállítását a [Visszaállítás] gomb megérintésével hozhatja alapállapotba.

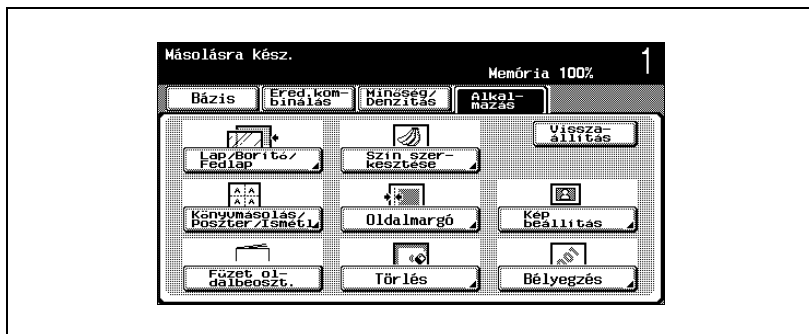

Megjelenik a Lap/Borító/Fedlap beszáras képernyő.

#### 4 Érintse meg a [Lap beszúrása] gombot.

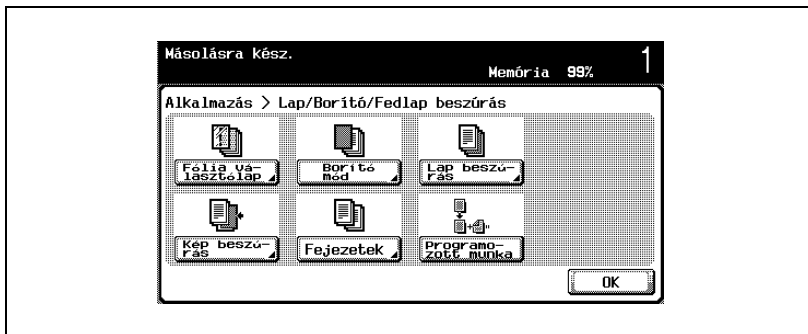

Megjelenik a Lap beszúrása képernyő.

#### 5 A billentyűzet használatával írja be az oldalakat, ahova beilleszti a betétlapokat.

- A beírt lap a [Válasszon] gomb megérintésével kerül meghatározásra.
- Az oldalszámok meghatározása után azok növekvő sorrendben rendezésre kerülnek, a legkisebb számmal kezdve.
- Egy meghatározott oldalszám eltávolításához, érintse meg a [Szerkeszt] gombot, érintse meg az eltávolítani kívánt oldal gombját, majd nyomja meg a [C] (törlés) gombot.
- Ha ugyanazt az oldalszámot kétszer írja be, ugyanaz az oldalszám kerül meghatározásra és nem módosítja a nyomtatás eredményét.
- Ha a beírt oldalszám nagyobb, mint a dokumentum oldalainak száma, a papír nem kerül beszúrásra.

- 6 Érintse meg a [Betét papír] gombot.
- A beállítások módosításainak törléséhez, érintse meg a [Mégse] gombot.
  - A kilépéshez a "Lap beszúrása" funkcióból, érintse meg a [KI] gombot.

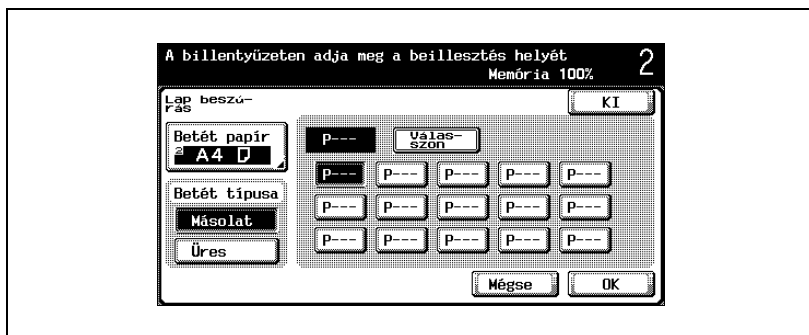

Megjelenik a Betét papír képernyő.

- 7 Válassza ki a betétlapnak szánt papírral megtöltött tálcát, majd érintse meg az [OK] gombot.

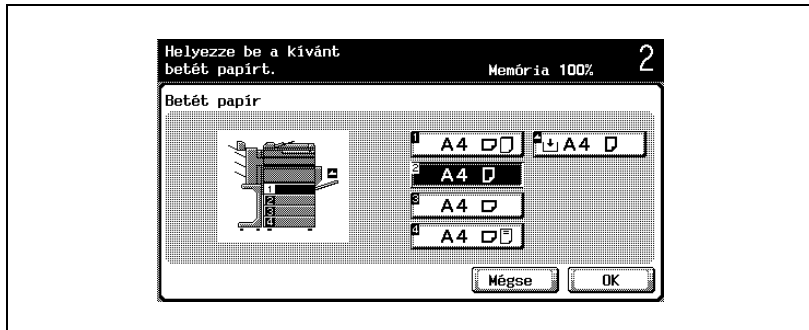

- 8 Érintse meg a [Másolat] vagy az [Üres] gombot a "Betét típusa" alatt.
- A "Másolat" beállítás esetén, az eredeti úgy kerül másolásra, hogy az adott papír a meghatározott oldalán kerül beszúrásra.
  - Az "Üres" beállítás esetén a meghatározott papír a megadott oldal után kerül beszúrásra.
- 9 Érintse meg az [OK] gombot.
- 10 Ha szükséges, végezze el a további másolási beállításokat.

- 11 A billentyűzet használatával, írja be a másolatok kívánt példányszámát.
- 12 Nyomja meg a [Start] gombot.

## 9.4 Eltérő dokumentum másolatának beszúrása egy meghatározott oldalra ("Kép beszúrás" funkció)

Egy, a tárgyüvegen később szkennelt többoldalas dokumentum beilleszthető egy, az automatikus dokumentumkezelőben előzetesen szkennelt dokumentum meghatározott helyére. A beszúrt dokumentum a meghatározott oldal után kerül beillesztésre.



### Bővebb információk

*A külön dokumentum legfeljebb 15 helyre illeszthető be, egy legfeljebb 999 oldalas dokumentumba.*

*Kétoldalas dokumentumok esetén, egy kétoldalas lap két oldalnak számít (egy az előlap, egy pedig a hátlap).*

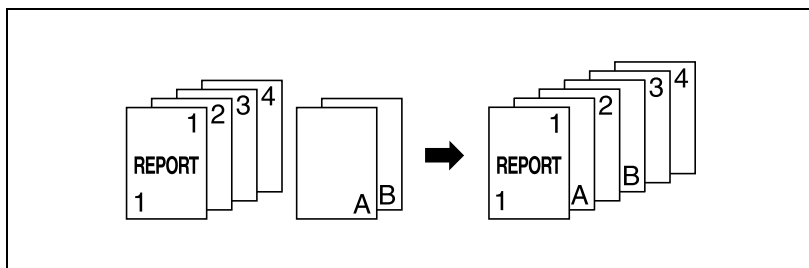

## Másolás a "Kép beszurás" funkció használatával

- 1 Töltse be az eredetit az automatikus dokumentumkezelőbe.
  - Az eredeti elhelyezésének ismertetését, részletesen lásd "Az eredeti bevitele" a(z) 4-9 oldalon.
  - Egy 100 lapot meghaladó eredeti esetén, lásd "Eredeti szkennelése külön kötegekben ("Külön szkennelés" beállítás)" a(z) 4-13 oldalon.
- 2 Érintse meg az [Alkalmazás] gombot, majd érintse meg a [Lap/Borító/Fedlap] gombot.
  - Az Alkalmazás funkciók összes beállítását a [Visszaállítás] gomb megérintésével hozhatja alapállapotba.

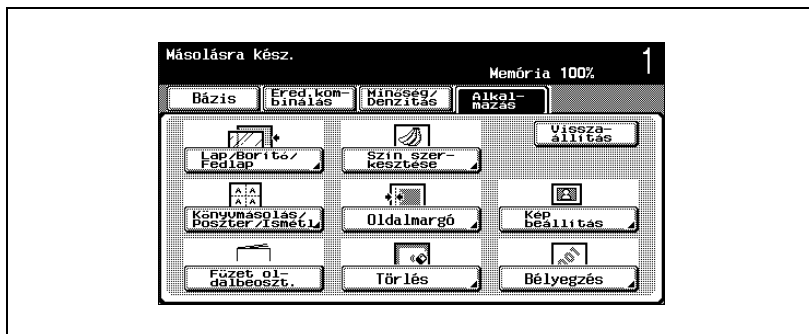

Megjelenik a Lap/Borító/Fedlap beszurás képernyő.

- 3 Érintse meg a [Kép beszurás] gombot.

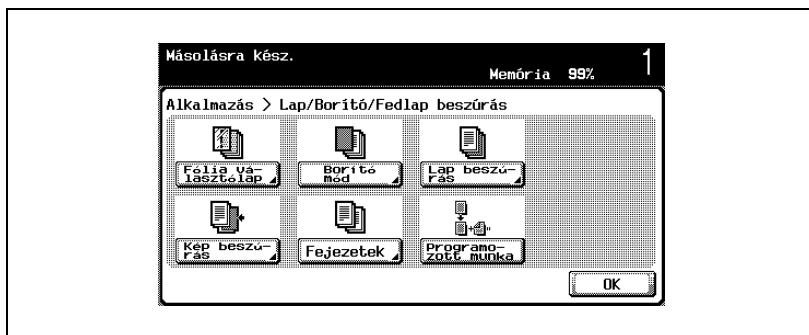

Megjelenik a Kép beszurás képernyő.

4 A billentyűzet használatával írja be az oldalakat, ahova beilleszti a képet.

- A beállítások módosításainak törléséhez, érintse meg a [Mégse] gombot.
- A kilépéshez a "Kép beszúrás" funkcióból, érintse meg a [KI] gombot.
- A beszúrt dokumentum a meghatározott oldal után kerül beillesztésre.

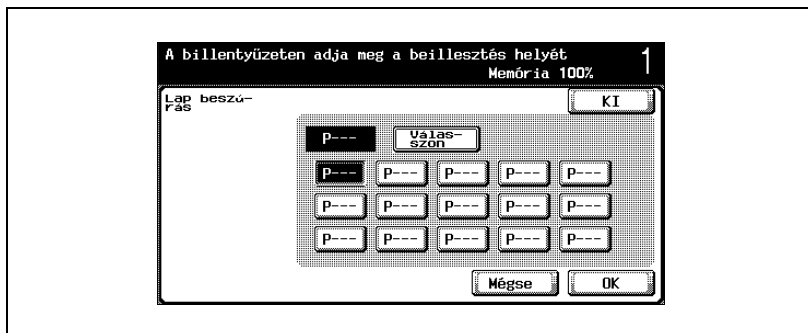

- A beírt lap a [Válasszon] gomb megérintésével kerül meghatározásra.
- Az oldalszámok meghatározása után azok növekvő sorrendben rendezésre kerülnek, a legkisebb számmal kezdve.
- Egy meghatározott oldalszám eltávolításához, érintse meg a [Szerkeszt] gombot, érintse meg az eltávolítani kívánt oldal gombját, majd nyomja meg a [C] (törlés) gombot.
- Ha a beszúrandó dokumentum oldalszáma meghaladja a meghatározott oldalak számát, a fennmaradó oldalak a dokumentum végére kerülnek hozzáadásra.
- Ha a beszúrandó dokumentum oldalszáma kevesebb, mint a meghatározott oldalak száma, az oldalak számát meghaladó helyekre nem kerül semmi beszúrára.
- Ha ugyanaz a szám kétszer kerül meghatározásra, az adott helyre két dokumentum kerül beszúrára.

- Ha a meghatározott oldalszám nagyobb, mint a fődokumentum oldalainak száma, a megfelelő beszúrt dokumentum a másolat végére kerül hozzáadásra.

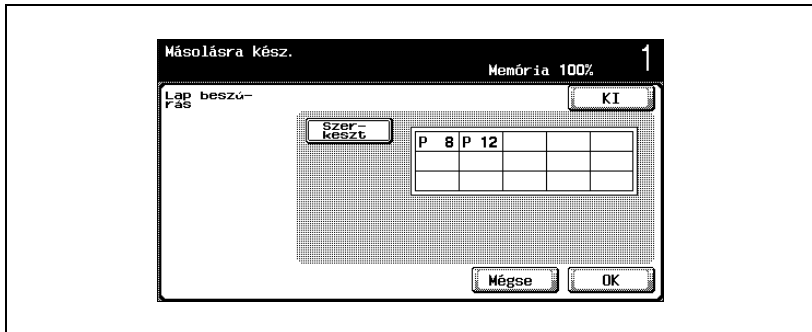

- 5 Érintse meg az [OK] gombot.
- 6 Ha szükséges, végezze el a további másolási beállításokat.
- 7 A billentyűzet használatával, írja be a másolatok kívánt példányszámát.
- 8 Nyomja meg a [Start] gombot.  
A szkennelés kezdetét veszi.

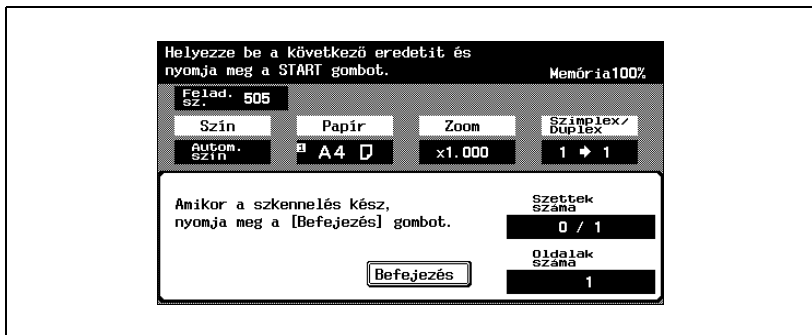

- 9 Helyezze a beszúrandó dokumentumot a tárgyüvegre.
  - Az eredeti elhelyezésének ismertetését, részletesen lásd "Az eredeti bevitele" a(z) 4-9 oldalon.
- 10 Nyomja meg a [Start] gombot.  
A szkennelés kezdetét veszi.

## 11 Érintse meg a [Befejezés] gombot.

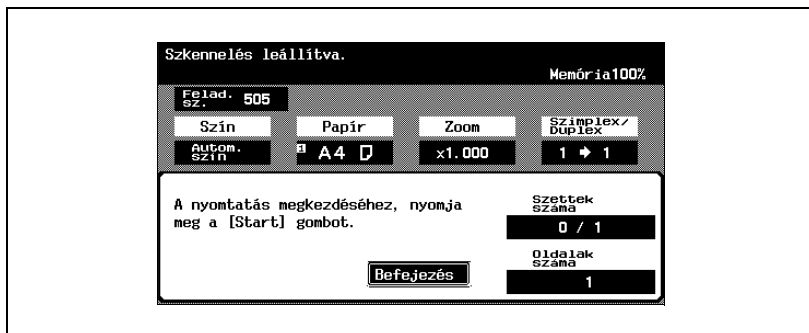

- Egy többoldalas dokumentum beszúrásához, ismétlje meg a 9. és 10. lépést, amíg az összes beszúrandó oldal szkennelésre kerül, abban a sorrendben, ahogy a dokumentumban elhelyezni kívánja.

## 12 Nyomja meg a [Start] gombot.

## 9.5 Az előlapra nyomtatandó oldalak meghatározása ("Fejezetek" funkció)

Kétoldalas másolatok készítése esetén, a fejezetek első oldalaként meghatározott oldalak csak a papír előlapjára kerülhetnek. Ha a dokumentum elrendezése olyan, hogy a meghatározott oldal a papír hátlapjára kerülne, az oldal üresen marad és a meghatározott oldal a következő lap elejére kerül. Ezenfelül a meghatározott oldalt eltérő papírra lehet nyomtatni.



### Bővebb információk

*Legfeljebb 15 oldal állítható be úgy, hogy egy legfeljebb 999 oldalas dokumentumban mindenképpen a papír előlapjára kerüljön.*

*Kétoldalas dokumentumok esetén, egy kétoldalas lap két oldalnak számít (egy az előlap, egy pedig a hátlap).*

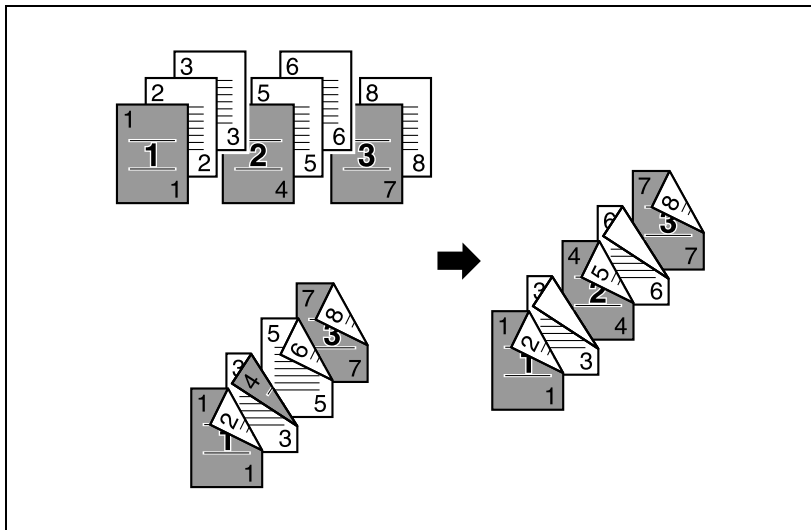

## Másolás a "Fejezetek" funkció használatával

Győződjön meg róla, hogy a fejezetek első oldalának és a másolatnak szánt papír azonos formátumú és tájolású.

- 1 Helyezze el a másolandó eredetit.
  - Az eredeti elhelyezésének ismertetését, részletesen lásd "Az eredeti bevitelle" a(z) 4-9 oldalon.
  - Egy 100 lapot meghaladó eredeti esetén, lásd "Eredeti szkennelése külön kötegekben ("Külön szkennelés" beállítás)" a(z) 4-13 oldalon.
- 2 Érintse meg az [Alkalmazás] gombot, majd érintse meg a [Lap/Borító/Fedlap] gombot.
  - Az Alkalmazás funkciók összes beállítását a [Visszaállítás] gomb megérintésével hozhatja alapállapotba.

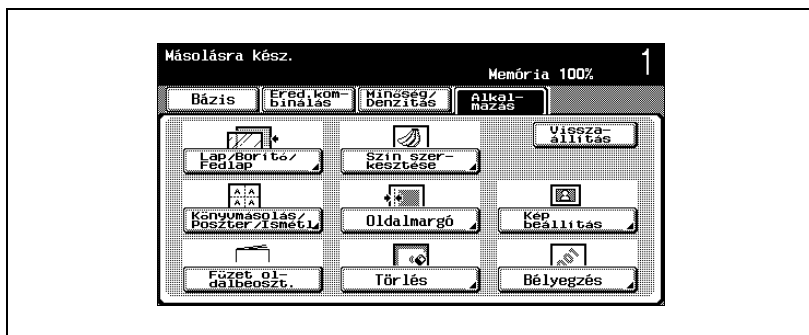

Megjelenik a Lap/Borító/Fedlap beszúrás képernyő.

- 3 Érintse meg a [Fejezetek] gombot.

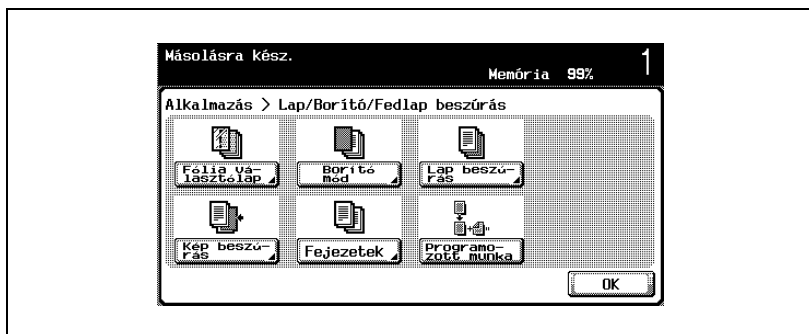

Megjelenik a Fejezetek (szerkesztés) képernyő.

- 4 A billentyűzet használatával, írja be a fejezetek első oldalainak számát.
- A beírt lap a [Válasszon] gomb megérintésével kerül meghatározásra.
  - Az oldalszámok meghatározása után azok növekvő sorrendben rendezésre kerülnek, a legkisebb számmal kezdve.
  - Egy meghatározott oldalszám eltávolításához, érintse meg a [Szerkeszt] gombot, érintse meg az eltávolítani kívánt oldal gombját, majd nyomja meg a [C] (törlés) gombot.
  - A "Simplex/Duplex" beállításnál válassza ki az "1 → 2" értéket.
  - Ha ugyanazt az oldalszámot kétszer írja be, ugyanaz az oldalszám kerül meghatározásra és nem módosítja a nyomtatás eredményét.
  - Ha a beírt oldalszám nagyobb, mint a dokumentum oldalainak száma, az oldalszám elhanyagolásra kerül.
- 5 Érintse meg a [Másolat betétlap] vagy a [Nincs] gombot, a "Fejezet papír" alatt.
- A "Nincs" kiválasztása esetén, a másolat összes lapja ugyanolyan papírra kerül nyomtatásra.
  - A beállítások módosításainak törléséhez, érintse meg a [Mégse] gombot.
  - A kilépéshez a "Fejezetek" funkcióból, érintse meg a [KI] gombot.

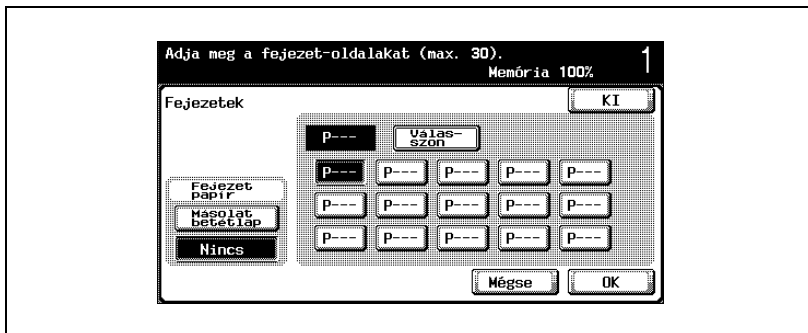

- A "Másolat betétlap" kiválasztása esetén, megjelenik a [Fejezet papír] gomb. Érintse meg a [Fejezet papír] gombot, válassza ki a fejezetek első lapjához használandó papírt, majd érintse meg az [OK] gombot.

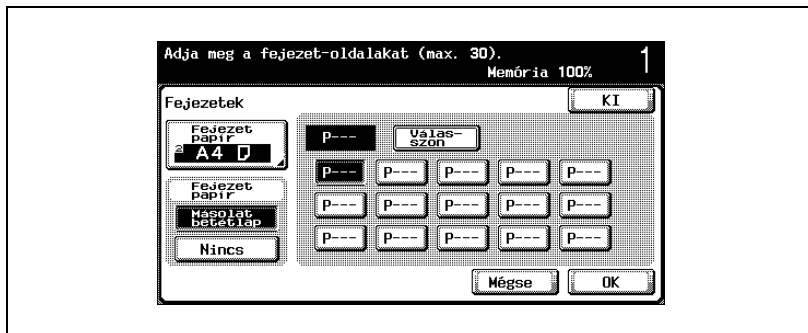

- 6 Érintse meg az [OK] gombot.
- 7 Ha szükséges, végezze el a további másolási beállításokat.
- 8 A billentyűzet használatával, írja be a másolatok kívánt példányszámát.
- 9 Nyomja meg a [Start] gombot.

## 9.6 Eredeti szkennelése eltérő beállításokkal, majd együtt történő nyomtatása ("Programozott munka" funkció)

A betöltött eredeti oldalak különböző beállításokkal szkennelhetők és a másolataik együtt nyomtathatók. Különböző zoom- vagy papírbeállítások határozhatók meg a dokumentum egyes részeihez, a Másolatkezelés vagy a "Számolás beállítása" funkciókat pedig a teljes dokumentum szkennelése után lehet elvégezni, majd az összes másolat együtt nyomtatható.

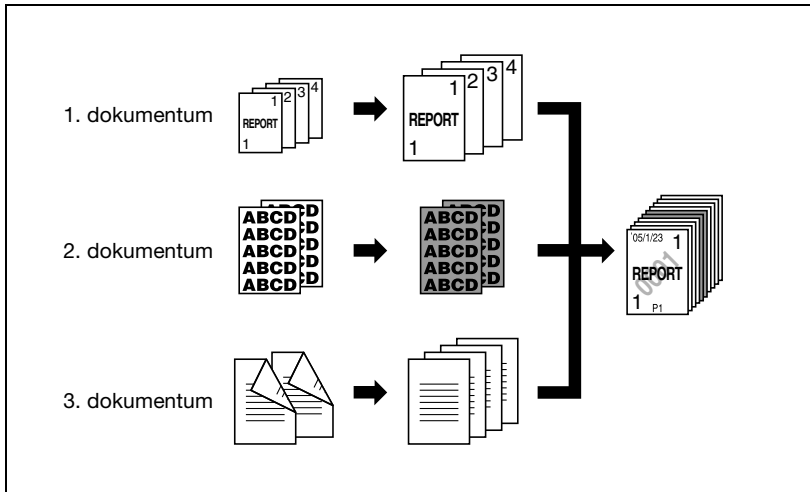

### Megjegyzés

*Tíz dokumentumköteg állítható be.*

## Másolás a "Programozott munka" funkció használatával

- 1 Helyezze el a másolandó eredetit.
  - Az eredeti elhelyezésének ismertetését, részletesen lásd "Az eredeti bevitel" a(z) 4-9 oldalon.
  - Ha a szkennelt adatokat egy fiókban tárolja, a szkennelt adatok egy része elveszhet, ha a fiókban több mint 9000 oldal került tárolásra.
- 2 Érintse meg az [Alkalmazás] gombot, majd érintse meg a [Lap/Borító/Fedlap] gombot.
  - Az Alkalmazás funkciók összes beállítását a [Visszaállítás] gomb megérintésével hozhatja alapállapotba.

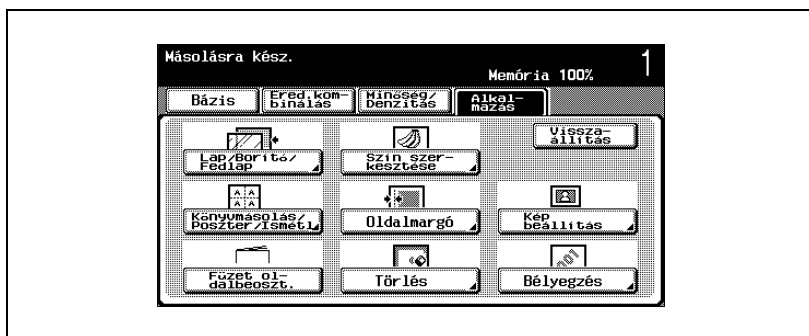

Megjelenik a Lap/Borító/Fedlap beszúrás képernyő.

- 3 Érintse meg a [Programozott munka], majd az [OK] gombot.

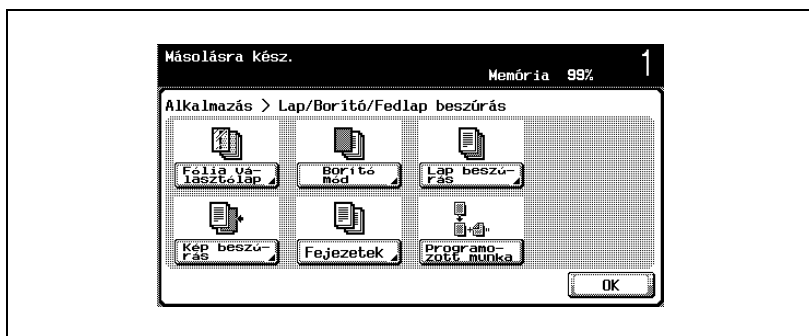

- 4 Adja meg a másolás kívánt beállításait, majd nyomja meg a [Start] gombot.
- Egy példány nyomtatásához, az ellenőrzéshez, nyomja meg a [Próba más.] gombot.
- A szkennelés kezdetét veszi.
- 5 Válassza a [Rögzít] parancsot, majd érintse meg az [OK] gombot.

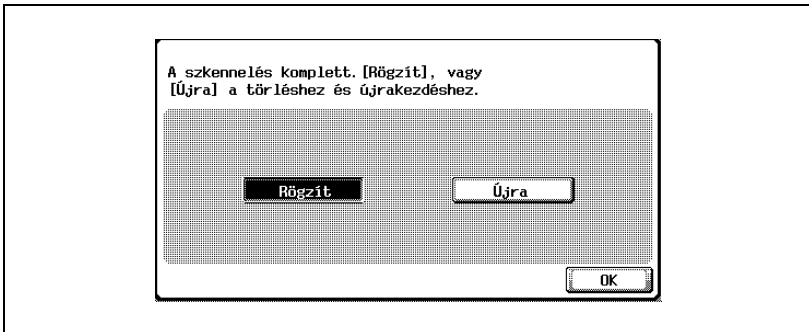

- A másolás beállításainak módosításához válassza az [Újra] gombot, majd érintse meg a [Beállít. módosít] gombot.
  - Ha a dokumentumot a tárgyüvegre helyezve szkennelni, a megjelenő képernyőn, amely a dokumentum szkennelés befejezésének nyugtázását kéri, érintse meg a [Befejezés] gombot.
- 6 Helyezze el a következő dokumentum-köteget, majd érintse meg a [Beállít. módosít] gombot.

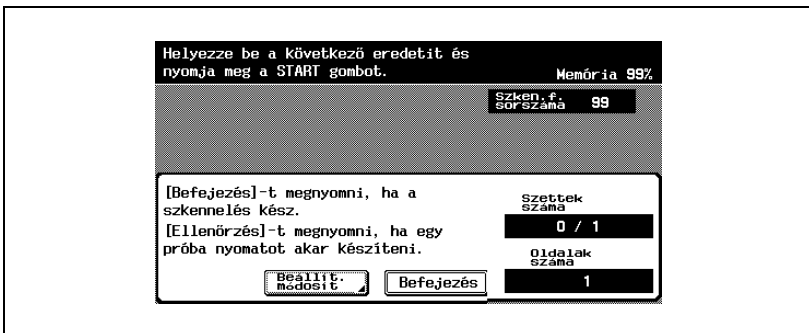

- 7 Adja meg a másolás kívánt beállításait, majd nyomja meg a [Start] gombot.

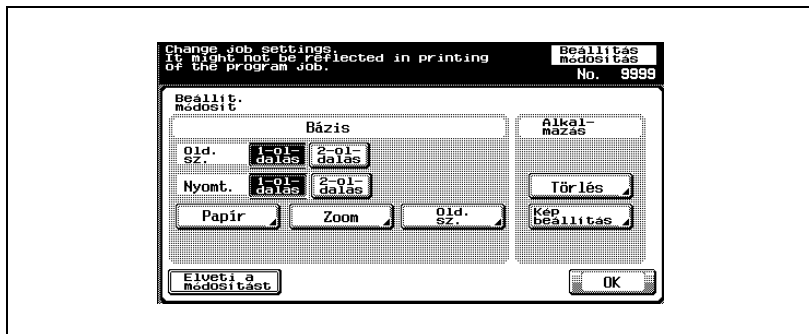

- Egy példány nyomtatásához, az ellenőrzéshez, nyomja meg a [Próba más.] gombot.
- Ismétlje meg a 6. és a 7. lépést, amíg valamennyi dokumentum-köteg szkennelésre kerül. A rendelkezésre álló memóriamennyiség a képernyő jobb felső sarkában, a "Memória" címke mellett látható. Ezen felül a dokumentum-kötegek száma a "Szken. f. sorszama" mellett ellenőrizhető.
- Ha nem elég a rendelkezésre álló memóriaterület, üzenet jelenik meg. Válassza ki, hogy törli-e az adatok utolsó részét és ismét szkennel-e, törli az adatok utolsó részét és elvégzi a nyomtatást, vagy törli az összes dokumentum adatot.
- A beállítások módosításainak törléséhez, érintse meg az [Elveti a módosítást] gombot.

A szkennelés kezdetét veszi. A szkennelés befejezése után válassza ki a [Rögzít] gombot, majd érintse meg az [OK] gombot.

? Hol található több információ a beállításokról?

→ Lásd a vonatkozó részben.

- 8 Az összes dokumentumoldal szkennelése után, nyomja meg a [Befejezés] gombot.  
 Üzenet jelenik meg, megerősítést kérve, hogy a szkennelés befejeződött.

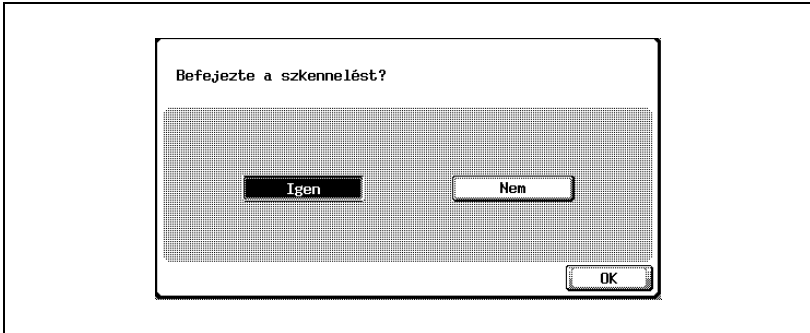

- 9 Válassza az [Igen] gombot, majd érintse meg az [OK] gombot.  
 – A másolás beállításainak módosításához válassza a [Nem] gombot, majd érintse meg a [Beállít. módosít] gombot.
- 10 Adja meg a másolás további beállításait.

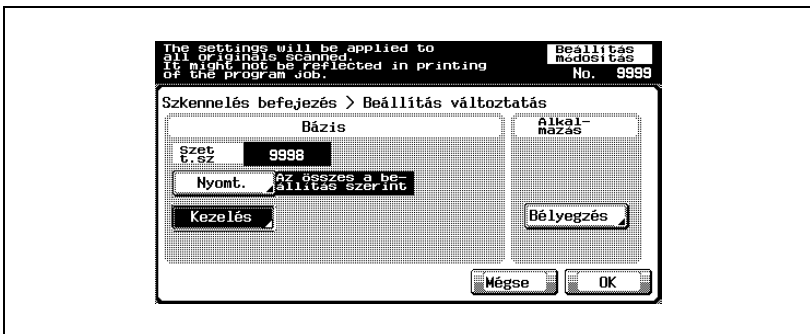

- Érintse meg a [Nyomt.] gombot, majd adja meg a teljes szkennelt dokumentum nyomtatási módját.

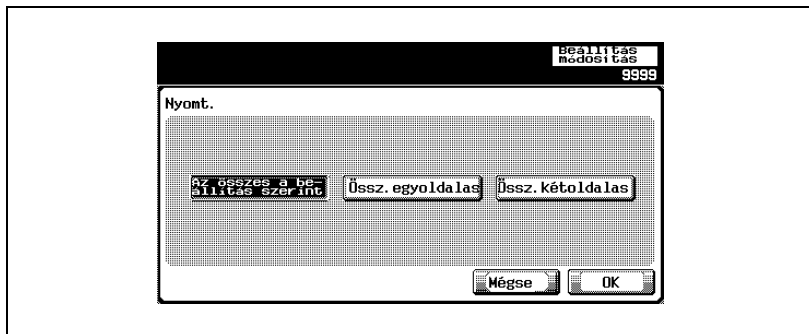

- ? Hol található több információ a beállításokról?  
→ Lásd a vonatkozó részben.

- 11** A billentyűzet használatával, írja be a másolatok kívánt példányszámát.
- 12** Érintse meg a [OK], vagy nyomja meg a [Start] gombot.
  - Ha a [Mégse] kerül megérintésre, üzenet jelenik meg az adatok törlésének jóváhagyását kérve. A nyomtatás leállításához válassza az [Igen] gombot, majd érintse meg az [OK] gombot.

## 9.7 Különálló másolatok készítése egy nyitott dupla oldalról ("Könyvmásolás" funkció)

Nyitott könyv vagy katalógus másolható úgy, hogy a bal és jobb oldalak külön papíroldalakra kerülnek.

Az alábbi másolási módszerek használhatók, amelyek mellett léteznek beállítások amelyek csak az első vagy mindkét borítólapon hozzáadását végzik.

Beállítás	Leírás
Könyv egy lapra	A jobb és bal oldal másolata ugyanarra a papírra készül, elválasztás nélkül.
Könyv külön lapra	A jobb és bal oldal külön lapra kerül nyomtatásra, a dokumentum eredeti sorrendjében. Az eredeti olyan módon kerül szkennelésre, hogy illeszkedjen a használt papírméretre.
Első borító	Az első borító és az eredeti nyitott oldalainak szétválasztott másolata a dokumentum eredeti sorrendjében kerül nyomtatásra.
Első és hátsó borító	Az első borító, az eredeti nyitott oldalainak szétválasztott másolata és a hátsó borító a dokumentum eredeti sorrendjében kerül nyomtatásra.

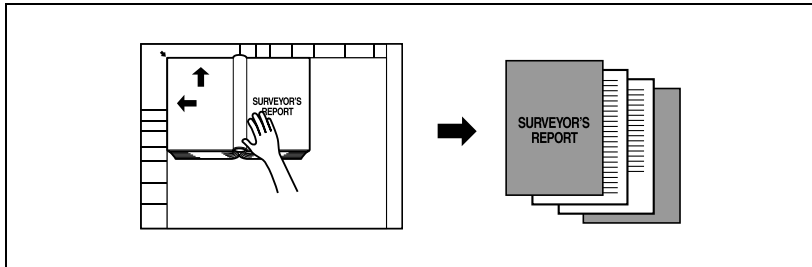

## Másolás a "Könyvmásolás" funkció használatával

✓ Helyezze az eredetit a tárgyüvegre.

- 1 Helyezze az oldalakat a tárgyüvegre, az első oldallal kezdve.
  - Az eredeti elhelyezésének ismertetését, részletesen lásd "Az eredeti bevitelle" a(z) 4-9 oldalon.
  - A borítók másolatának hozzáadásához, előbb a borítókat töltsse be.

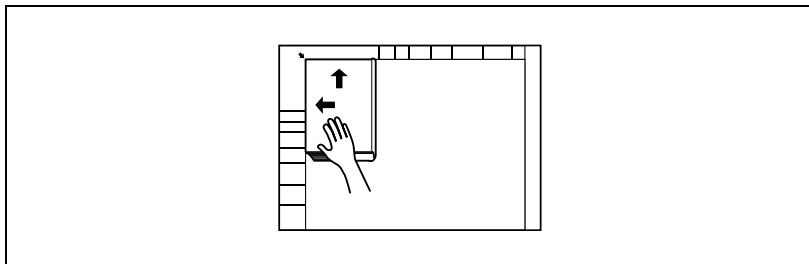

? Hogy másolja az első és a hátsó borítót?

→ Előbb az első borítót szkennelje, majd a hátsó borítót, utána pedig a dokumentum fennmaradó részét.

- 2 A használandó papírt töltsse a kívánt papírtálcába.
- 3 Érintse meg az [Alkalmazás] gombot, majd érintse meg a [Könyvmásolás/Poszter/Ismétl] gombot.
  - Az Alkalmazás funkciók összes beállítását a [Visszaállítás] gomb megérintésével hozhatja alapállapotba.

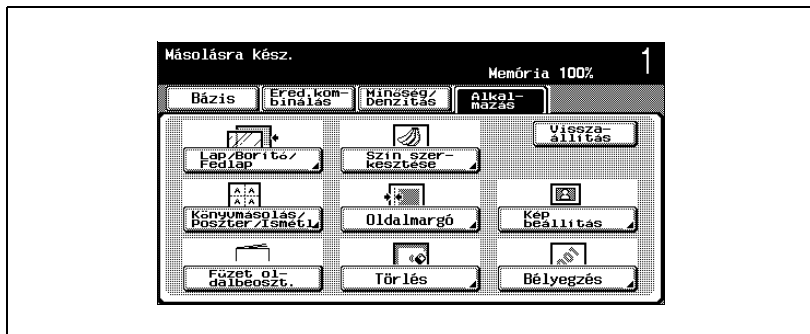

Megjelenik a Könyvmásolás/Ismétlés képernyő.

#### 4 Érintse meg a [Könyvmásolás] mezőt.

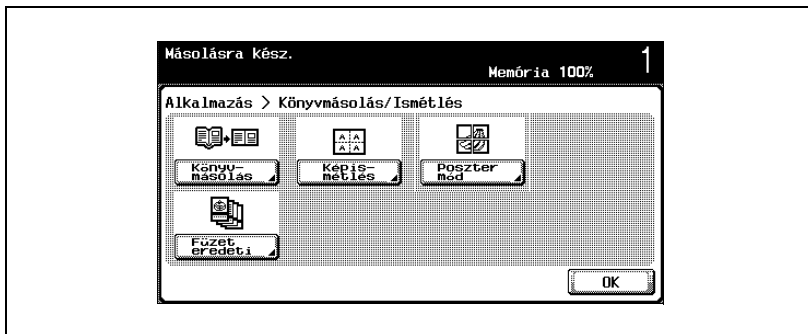

Megjelenik a Könyvszkennelés képernyő.

A [Füzet eredeti] akkor jelenik meg, ha az opcionális FS-603 másolatkezelő telepítve van, vagy a gerincfűző fel van szerelve az opcionális FS-514 másolatkezelőre.

#### 5 Érintse meg a kívánt beállításnak megfelelő gombot.

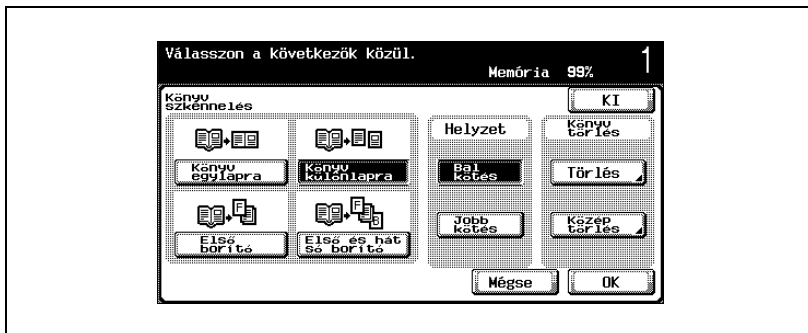

- Ha a [Könyv különlapra], [Első borító] vagy [Első és hátsó borító] van kiválasztva, a "Helyzet" sáv jelenik meg. Válassza ki a dokumentum kötésének helyét.
- Ha szükséges, érintse meg a [Törlés] vagy a [Középtörles] gombot a "Könyv törles" alatt. Állítsa be a törölni kívánt sáv szélességét, a [-] és [+] gombok megérintésével, majd érintse meg az [OK] gombot.
- Ha a beállítást a billentyűzet használatával végzi, nyomja meg a [C] (törles) gombot, majd írja be az értéket.
- Egy Könyv törles funkció használata esetén, érintse meg az Alkalmazás képernyő [Kép beállítás] gombját, érintse meg a [Szabvány formátum] gombot, majd adja meg az eredeti formátumát.

- A beállítások módosításainak törléséhez, érintse meg a [Mégse] gombot.
- A kilépéshez a "Könyvmásolás" funkcióból, érintse meg a [KI] gombot.

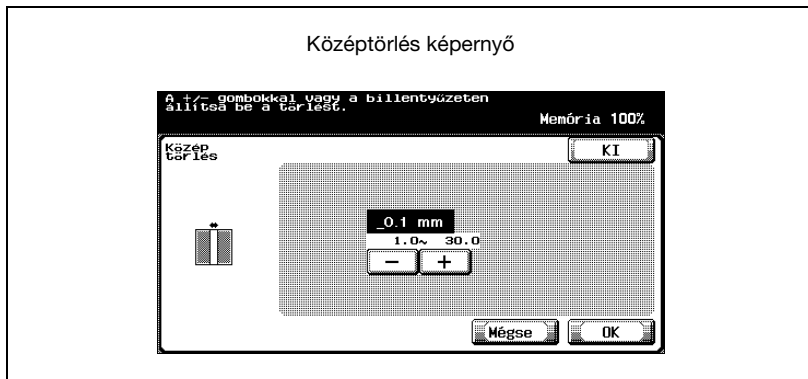

- ? Mire jó a Könyvtörlés funkció?
- A könyv kötésének és éleinek árnyékai eltávolíthatók a másolatról. A "Törlés" és a "Középtörlés" funkciók együtt is használhatók.
- ? Hogy lehet megadni a "Törlés" funkció beállításait?
- Lásd "Meghatározott területek törlése a másolatról ("Törlés" funkció)" a(z) 9-75 oldalon. Ezen felül, ha az Alkalmazás képernyőn beállította a "Törlés" funkciót, a [Törlés] a "Könyvtörlés" alatt is kiválasztásra kerül.
- ? Mi történik, ha a megadott érték nincs a megengedett tartományban?
- Megjelenik a "Beviteli hiba" üzenet. Ha megjelenik a "Beviteli hiba" üzenet vagy a törölt sáv szélessége helytelenül került beadásra, nyomja meg a billentyűzet [C] (törlés) gombját, majd adja meg a helyes értéket.
- 6** Érintse meg az [OK] gombot, majd a következő megjelenő képernyőn is érintse meg az [OK] gombot.

- 7 A Bázis képernyőn érintse meg a [Papír] gombot, majd válassza ki a megfelelő papírral töltött tálcát.

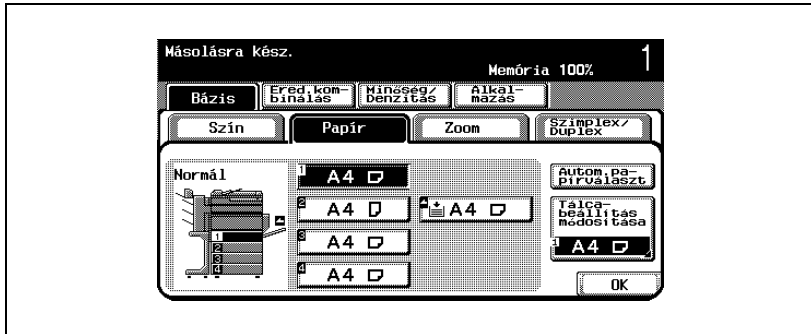

- 8 Ha szükséges, végezze el a további másolási beállításokat.
- 9 A billentyűzet használatával, írja be a másolatok kívánt példányszámát.
- 10 Nyomja meg a [Start] gombot.
- Az eredeti szkennelésével kapcsolatos részleteket, lásd "Többoldalas dokumentum szkennelése a tárgyüvegen" a(z) 4-19 oldalon.
- A szkennelés kezdetét veszi.
- ? Hogy történik egy többoldalas dokumentum szkennelése?
- Helyezze el a következő lapot és ismétlje meg a 10. lépést, amíg a dokumentum valamennyi oldala szkennelésre kerül.

**11** Az összes dokumentumoldal szkennelése után, nyomja meg a [Befejezés] gombot.

- Az "Első és hátsó borító" kiválasztása esetén, a hátsó borító az első után kerül szkennelésre, majd a többi nyitott oldal, sorrendben.

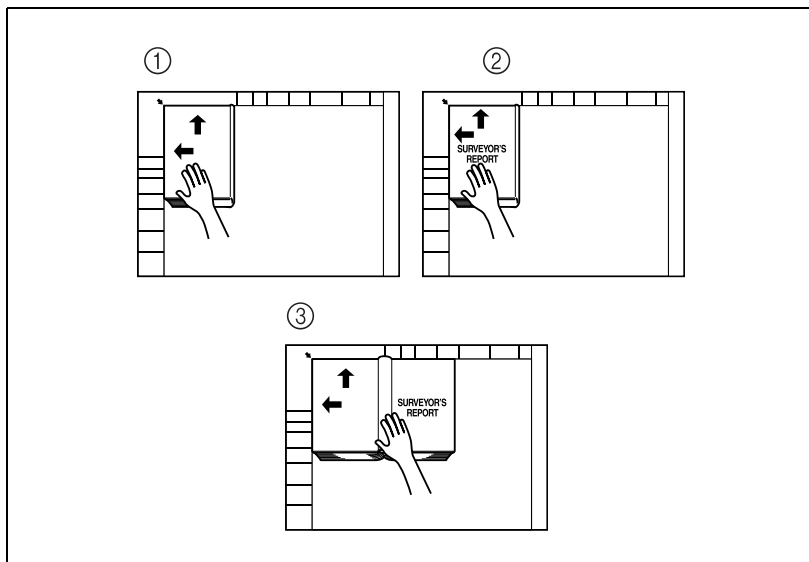

- Az "Első borító" kiválasztása esetén, a nyitott oldalak sorban kerülnek szkennelésre, az első borító után.

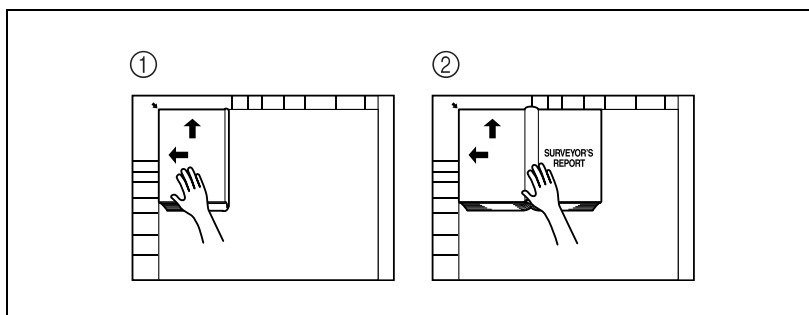

**12** Nyomja meg a [Start] gombot.

## 9.8 Brosúrák másolása ("Füzet eredeti" funkció)

Lemásolható egy brosúra, amelyből eltávolította a tűzőkapcsokat, majd a másolatot a közepén összetűzheti, reprodukálva így az eredeti brosúrát.

Beállítás	Leírás
Középtörlés BE	Az oldalak egy 10 mm-es szélességgel kerülnek másolásra az eredeti közepén (a kapcsokkal összefogott sáv).
Középtörlés KI	Az egész oldal másolásra kerül, a közepét is beleértve (a kapcsokkal összefogott sáv).

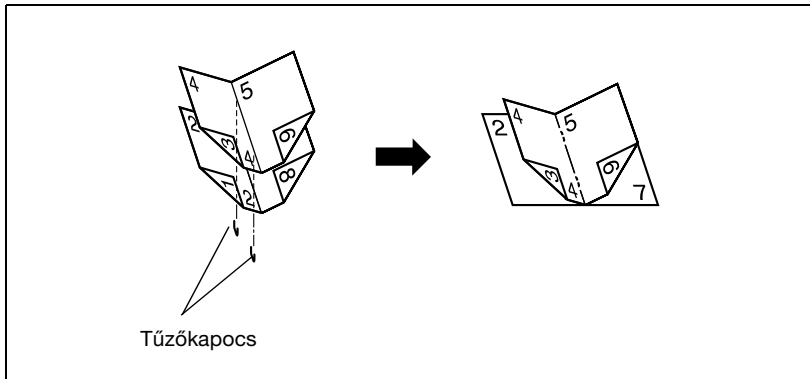

### Bővebb információk

A tűzéssel kapcsolatos részletekért, lásd "Központi tűzés meghatározása" a(z) 4-96 oldalon.

Az összetűzhető lapok száma nem több mint 15 és a papírfajtától függően különböző. Részletesen, lásd "Központi tűzés meghatározása" a(z) 4-96 oldalon.

### Másolás a "Füzet eredeti" funkció használatával

- ✓ Ez a funkció akkor érhető el, ha az opcionális FS-603 másolatkezelő telepítve van, vagy ha gerincfűző van felszerelve az FS-514 opcionális másolatkezelőre.

**1** Helyezze el a másolandó eredetit.

- Tegyen be egy füzetet, amelyből eltávolította tűzőkapcsokat.
- Az eredeti elhelyezésének ismertetését, részletesen lásd "Az eredeti bevitelle" a(z) 4-9 oldalon.
- A tárgyüveg használata esetén, a lapokat sorrendben helyezze el, az első oldallal kezdve majd a második és a harmadik oldallal folytatva.

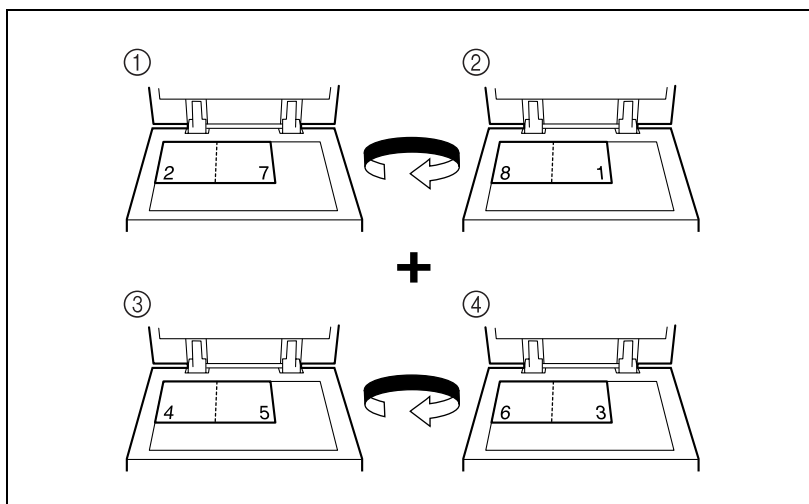

- Az automatikus dokumentumkezelő használata esetén, az oldalakat úgy tegye be, hogy az első oldal legyen felül.

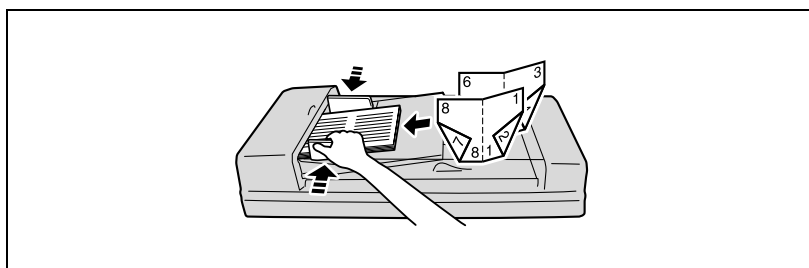

- 2 Érintse meg az [Alkalmazás] gombot, majd érintse meg a [Könyvmásolás/Poszter/Ismétl] gombot.
  - Az Alkalmazás funkciók összes beállítását a [Visszaállítás] gomb megérintésével hozhatja alapállapotba.

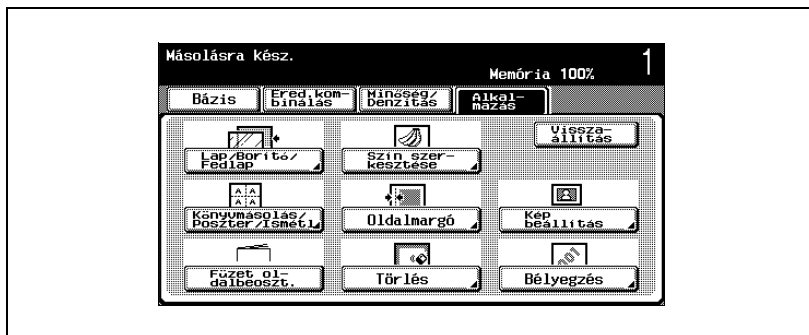

Megjelenik a Könyvmásolás/Ismétlés képernyő.

- 3 Érintse meg a [Füzet eredeti] gombot.

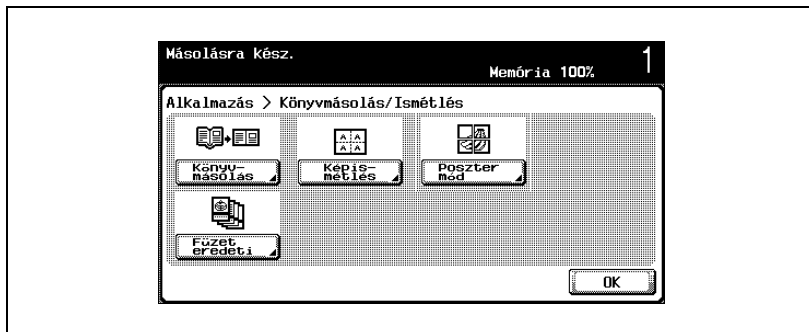

Megjelenik a Füzet eredeti képernyő.

#### 4 Érintse meg a [Középtörlés BE][Középtörlés KI]

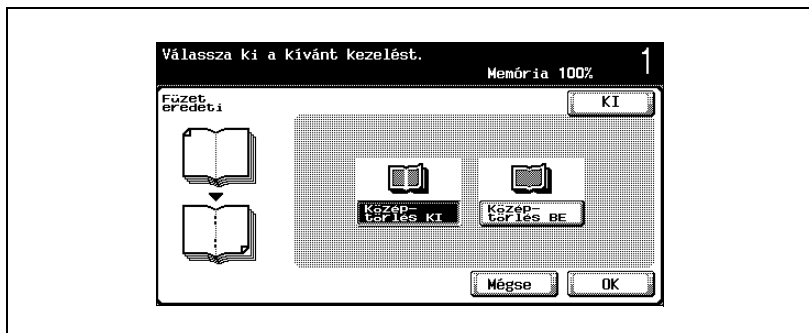

- A beállítások módosításainak törléséhez, érintse meg a [Mégse] gombot.
- A kilépéshez a "Füzet eredeti" funkcióból, érintse meg a [KI] gombot.

#### 5 Érintse meg az [OK] gombot.

#### 6 Ha szükséges, végezze el a további másolási beállításokat.

#### 7 A billentyűzet használatával, írja be a másolatok kívánt példányszámát.

#### 8 Nyomja meg a [Start] gombot.

- Amikor az eredetit a tárgyüvegre helyezi, a szkennelés kezdetét veszi. Érintse meg a [Befejezés] gombot, majd érintse meg a [Start] gombot a nyomtatás kezdetéhez.
- Az eredeti tárgyüvegről történő szkennelésének részleteit, lásd "Többoldalas dokumentum szkennelése a tárgyüvegen" a(z) 4-19 oldalon.

## 9.9 A másolat képeinek mozaikszerű elrendezése ("Képméltés" funkció)

Egy dokumentum képe többszörözve nyomtatható egyetlen lapra. A másolatokban az ismétlések száma automatikusan az eredeti, a papírfórmátum és a zoom tényező alapján automatikusan beállításra kerül.

Az alábbi ismétlési fórmátumok és beállítások használhatók.

Beállítás	Leírás
Kerettel	Az eredeti kép több teljes másolata kerül nyomtatásra a meghatározott területre. A képek körüli terület keretként jelenik meg.
Keret nélkül	A kép másolata olyan módon kerül sokszorozásra, hogy teljesen betöltse a papírt, azonban előfordulhat, hogy a képek nem teljesek, egyes részük levágásra kerül.

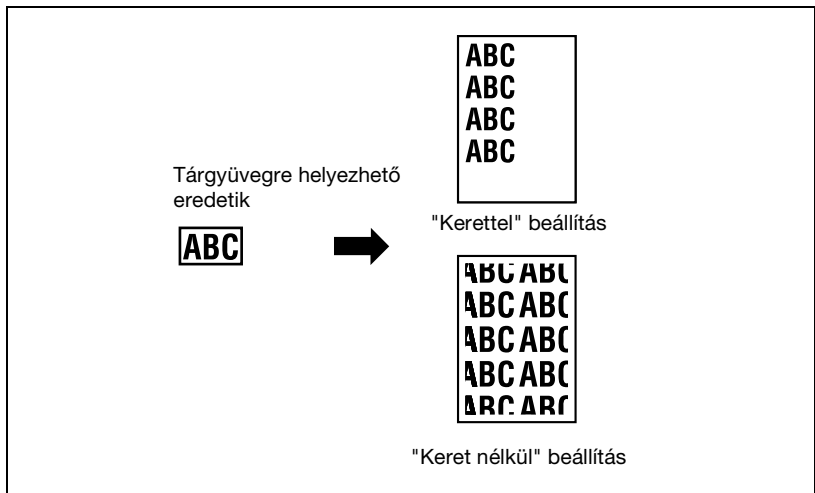

## Másolás a "Képisémelés" funkció használatával

- 1 Helyezze el a másolandó eredetit.
  - Az eredeti elhelyezésének ismertetését, részletesen lásd "Az eredeti bevittele" a(z) 4-9 oldalon.
- 2 A használandó papírt töltsé a kívánt papírtálcába.
- 3 Érintse meg az [Alkalmazás] gombot, majd érintse meg a [Könyvmásolás/Poszter/Ismétl] gombot.
  - Az Alkalmazás funkciók összes beállítását a [Visszaállítás] gomb megérintésével hozhatja alapállapotba.

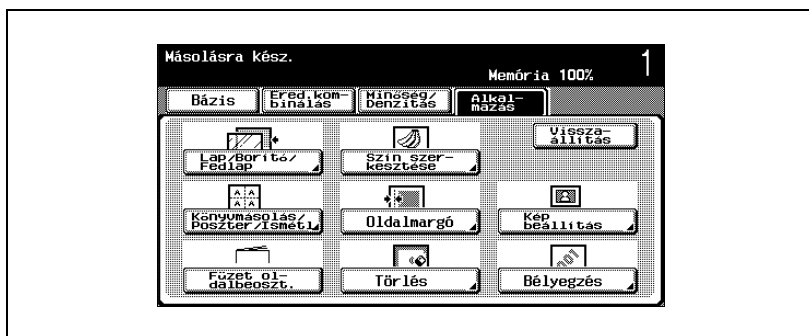

Megjelenik a Könyvmásolás/Isémelés képernyő.

- 4 Érintse meg a [Képisémelés] gombot.

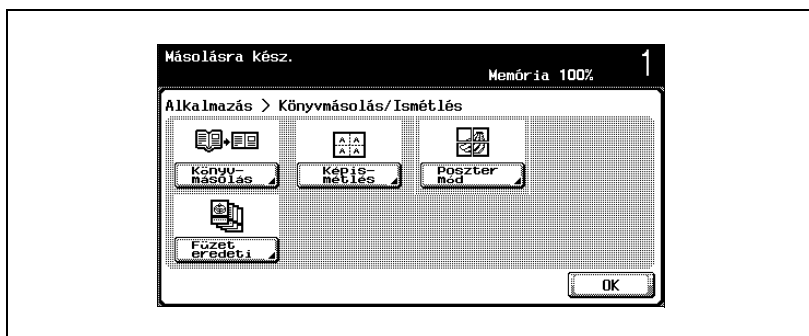

Megjelenik az Isémelés képernyő.

A [Füzet eredeti] akkor jelenik meg, ha az opcionális FS-603 másolatkezelő telepítve van, vagy a gerincfűző fel van szerelve az opcionális FS-514 másolatkezelőre.

## 5 Válassza el az elrendezés módját.

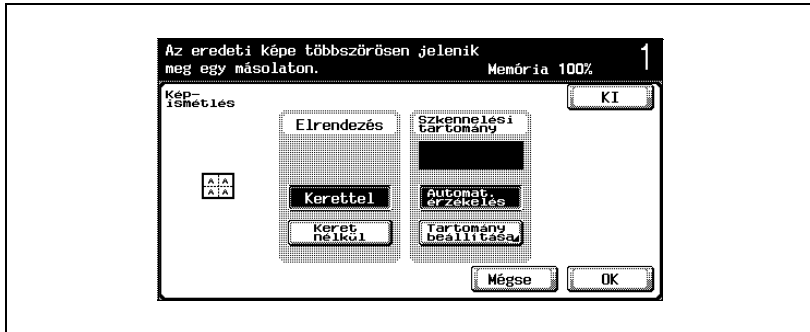

## 6 Ellenőrizze a szkennelés méretét a "Szkennelési tartomány" alatt, érintse meg az [OK] gombot, majd a következő megjelenő képernyőn is érintse meg az [OK] gombot.

- Ha az eredeti mérete nem jelenik meg a "Szkennelési tartomány" alatt vagy a szkennelési terület meghatározásához, érintse meg a [Szkennelési tartomány] gombot, majd a képernyők valamelyikén adja meg a szkennelési területet.
- Ha az eredetit az automatikus dokumentumkezelőbe töltötte be, a [Start] gomb lenyomása után az eredeti mérete automatikus érzékelésre kerül, tehát nem jelenik meg az eredeti mérete a "Szkennelési tartomány" alatt.
- A beállítások módosításainak törléséhez, érintse meg a [Mégse] gombot.

- A kilépéshez a "Képmérlés" funkcióból, érintse meg a [KI] gombot.

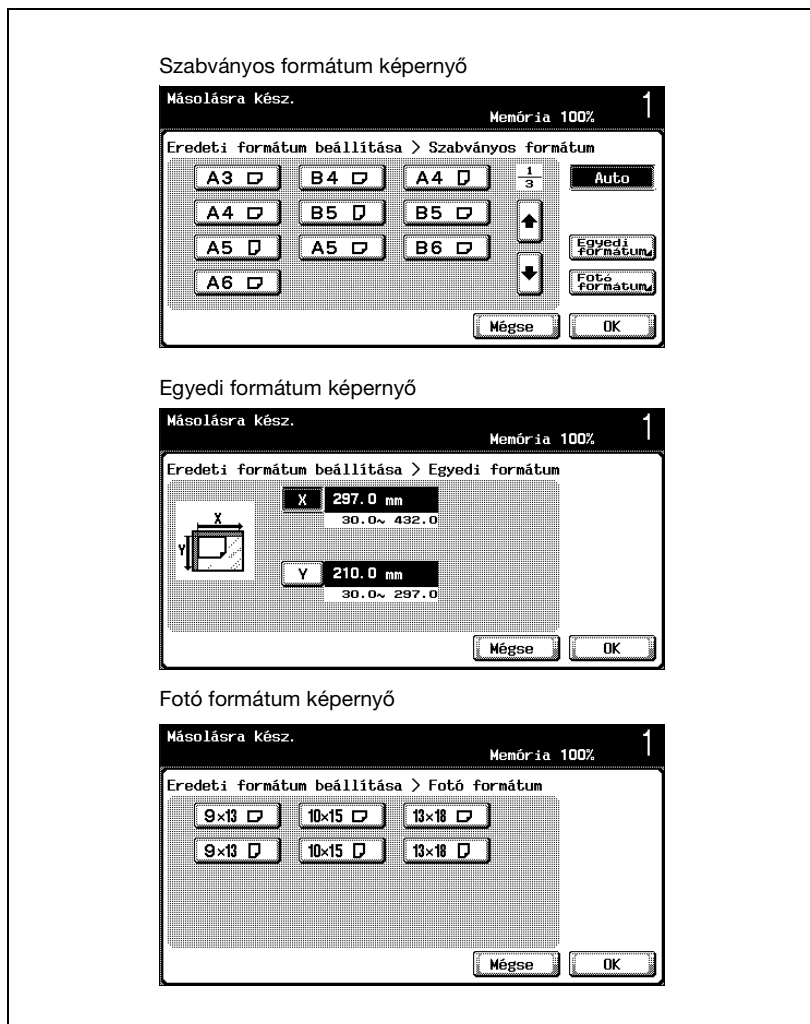

- ? Megjeleníthetők a méretek angolszász egységekben?  
 → A különböző formátumlistákat a [↕] vagy [↕] megérintésével hívhatja elő. Az [Egyedi formátum] gomb megérintése esetén, az Egyedi formátum képernyő jelenik meg. A [Fotó formátum] gomb megérintése esetén, a Fotó formátum képernyő jelenik meg.

- ? Bármilyen méret megadható?
- Az Egyedi formátum képernyőn bármilyen méret megadható. Az [X] vagy [Y] gomb megérintésével válassza ki a méretet, nyomja meg a [C] (törlés) gombot, majd a billentyűzet használatával írja be a megfelelő értéket.
- ? Mi történik, ha a megadott érték nincs a megengedett tartományban?
- Megjelenik a "Beviteli hiba" üzenet. Ha megjelenik a "Beviteli hiba" üzenet vagy az érték helytelenül került beadásra, nyomja meg a billentyűzet [C] (törlés) gombját, majd adja meg a helyes értéket.

- 7 A Bázis képernyőn érintse meg a [Papír] gombot, majd válassza ki a megfelelő papírral töltött tálcát.

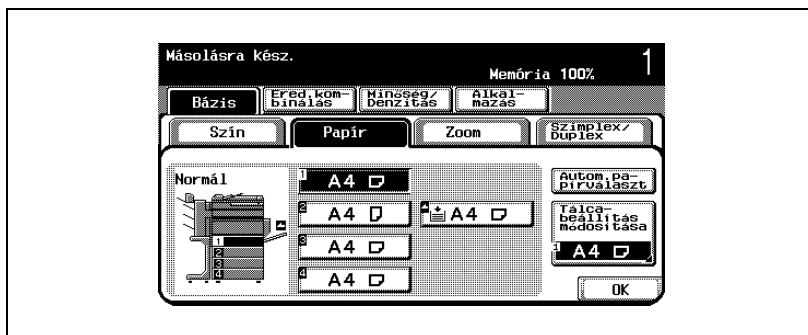

- 8 Ha szükséges, végezze el a további másolási beállításokat.
- 9 A billentyűzet használatával, írja be a másolatok kívánt példányszámát.
- 10 Nyomja meg a [Start] gombot.

## 9.10 Egy nagyított kép másolása több lapra ("Pozster mód" funkció)

Egy dokumentum képe felosztható, és a kép mindegyik része nagyítva nyomtatható. A végleges méret meghatározható a képméret, a zoom tényező vagy a papírfórmátum segítségével.

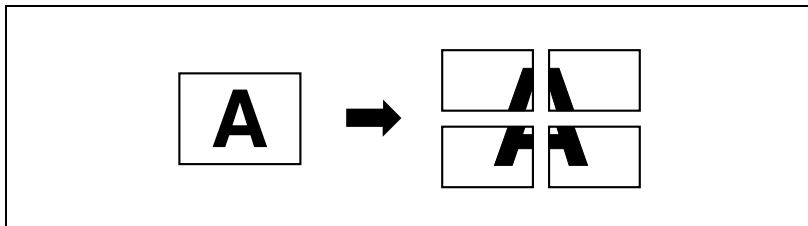

### Másolás a "Pozster mód" funkció használatával

- 1 Helyezze el a dokumentumot a tárgyüvegen.
  - Az eredeti elhelyezésének ismertetését, részletesen lásd "Az eredeti bevitel" a(z) 4-9 oldalon.
- 2 Érintse meg az [Alkalmazás] gombot, majd érintse meg a [Könyvmásolás/Pozster/Ismétl] gombot.
  - Az Alkalmazás funkciók összes beállítását a [Visszaállítás] gomb megérintésével hozhatja alapállapotba.

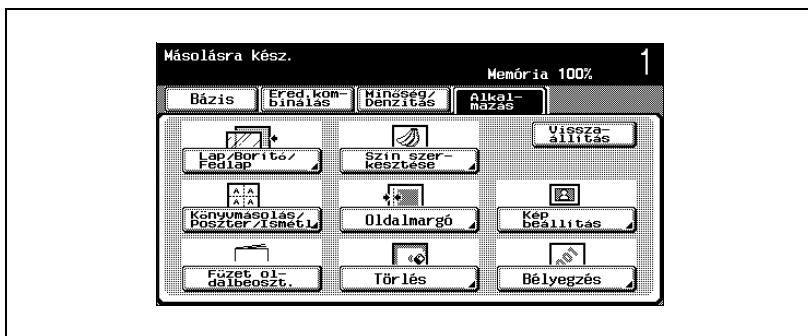

Megjelenik a Könyvmásolás/Ismétlés képernyő.

### 3 Érintse meg a [Poszter mód] gombot.

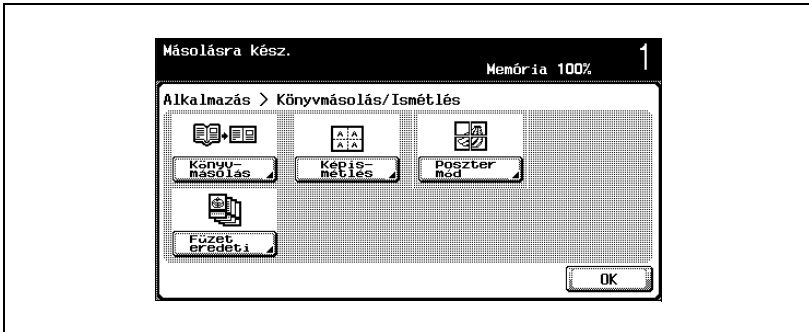

Megjelenik a Poszter mód képernyő.

A [Füzet eredeti] akkor jelenik meg, ha az opcionális FS-603 másolatkezelő telepítve van, vagy ha gerincfűző van felszerelve az FS-514 opcionális másolatkezelőre.

### 4 Érintse meg a [Képformátum], a [Zoom] vagy a [Papírformátum] gombot, a "Másolat formátuma" alatt.

- A másolat formátumának gyári alapbeállítása "A2".

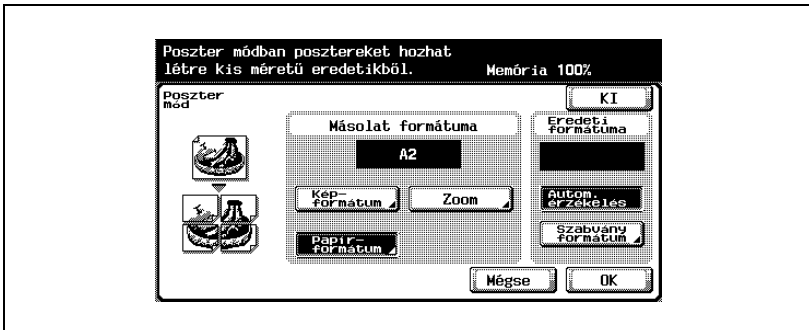

- Érintse meg a [Képfarmátum] gombot, válassza ki a másolat formátumát, majd érintse meg az [OK] gombot.
- Az [Inch] gomb megérintése esetén, megjelenik az inch-ben kifejezett formátumokat tartalmazó képernyő.
- Az [Egyedi formátum] gomb megérintése esetén, az Egyedi formátum képernyő jelenik meg. Érintse meg az [X] vagy az [Y] gombot a méret kiválasztásához, majd a billentyűzet használatával írja be a kívánt értéket.

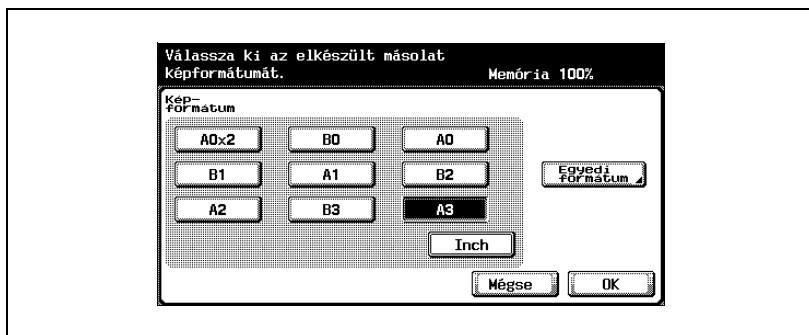

- Érintse meg a [Zoom] gombot, a billentyűzet használatával írja be a kívánt értéket, majd érintse meg az [OK] gombot.



- Érintse meg a [Papírformátum] gombot, válassza ki a másolat formátumát, majd érintse meg az [OK] gombot.

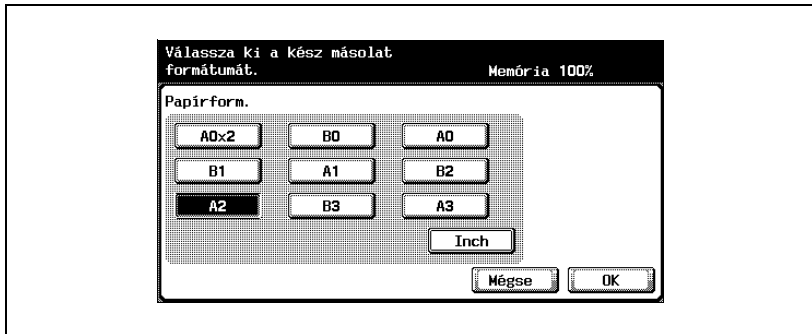

- 5** Az "Eredeti formátuma" alatt ellenőrizze a dokumentum formátumát, majd érintse meg az [OK] gombot.
- Ha az eredeti formátuma nem jelenik meg, vagy meg kívánja adni az eredeti formátumát, érintse meg a [Szabvány formátum] gombot, majd a képernyők valamelyikén adja meg a formátumot.

- Ha a dokumentumot az automatikus dokumentumkezelőbe tölti, az eredeti formátuma nem jelenik meg. Szabvány formátumú dokumentum betöltése esetén, a [Start] gomb lenyomása után a dokumentum automatikusan érzékelésre kerül. Nem szabványos formátumú dokumentum betöltése esetén, a dokumentum formátuma nem kerül érzékelésre. Ezért, adja meg a dokumentum formátumát az Egyedi formátum képernyőn, majd nyomja meg a [Start] gombot.

Szabványos formátum képernyő

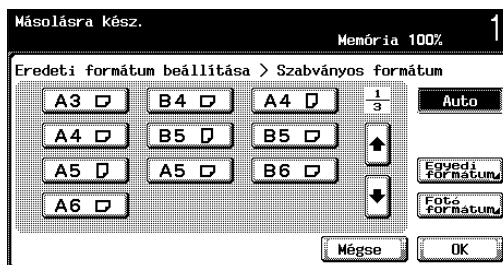

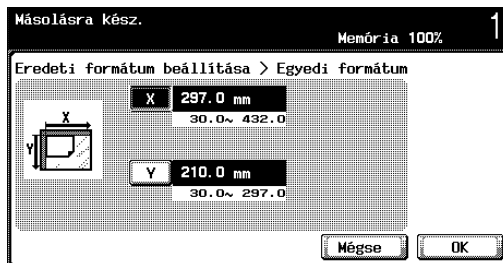

Egyedi formátum képernyő



Fotó formátum képernyő



- ? Megjeleníthetők a méretek angolszász egységekben?
- A különböző formátumlistákat a [  ] vagy [  ] megérintésével hívhatja elő. Az [Egyedi formátum] gomb megérintése esetén, az Egyedi formátum képernyő jelenik meg. A [Fotó formátum] gomb megérintése esetén, a Fotó formátum képernyő jelenik meg.
- ? Bármilyen méret megadható?
- Az Egyedi formátum képernyőn bármilyen méret megadható. Az [X] vagy [Y] gomb megérintésével válassza ki a méretet, nyomja meg a [C] (törlés) gombot, majd a billentyűzet használatával írja be a megfelelő értéket.
- ? Mi történik, ha a megadott érték nincs a megengedett tartományban?
- Megjelenik a "Beviteli hiba" üzenet. Ha megjelenik a "Beviteli hiba" üzenet vagy az érték helytelenül került beadásra, nyomja meg a billentyűzet [C] (törlés) gombját, majd adja meg a helyes értéket.
- 6** Ha szükséges, végezze el a további másolási beállításokat.  
A példányszám "1" és nem módosítható.
- 7** Nyomja meg a [Start] gombot.

## 9.11 Másolás egy folyóirat oldalrendezésével ("Füzet oldalbeoszt." funkció)

A szkennelt dokumentum oldalainak sorrendje automatikusan olyan módon kerül elrendezésre, hogy kétoldalas másolatok készüljenek központi tűzéshez, folyóiratszerű oldal-elrendezéssel.

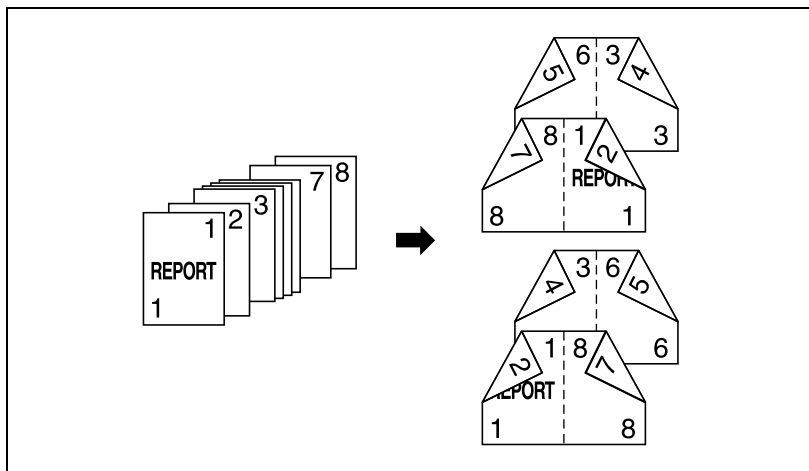

### Bővebb információk

*A füzetként történő összerakáshoz általában egyoldalas eredeti esetén a lapok száma 4-gyel osztható, kétoldalas eredeti esetén pedig 2-vel osztható kell legyen. Elégtelen lapszám esetén, a füzet vége automatikusan üres oldalakkal lesz kiegészítve.*

*A tűzéssel kapcsolatos részletekért, lásd "Központi tűzés meghatározása" a(z) 4-96 oldalon.*

*Egy 100 lapot meghaladó eredeti esetén, lásd "Eredeti szkennelése külön kötegekben ("Külön szkennelés" beállítás)" a(z) 4-13 oldalon.*

*Az iratmargó automatikusan meg lesz határozva.*

## Másolás a "Füzet oldalbeoszt." funkció használatával

- ✓ Ez a funkció akkor érhető el, ha az opcionális FS-603 másolatkezelő telepítve van, vagy ha gerincfűző van felszerelve az FS-514 opcionális másolatkezelőre.

- 1 Helyezze el a másolandó eredetit.
  - Az eredeti elhelyezésének ismertetését, részletesen lásd "Az eredeti bevitele" a(z) 4-9 oldalon.
- 2 Érintse meg az [Alkalmazás] gombot, majd érintse meg a [Füzet oldalbeoszt.] gombot.
  - Az Alkalmazás funkciók összes beállítását a [Visszaállítás] gomb megérintésével hozhatja alapállapotba.

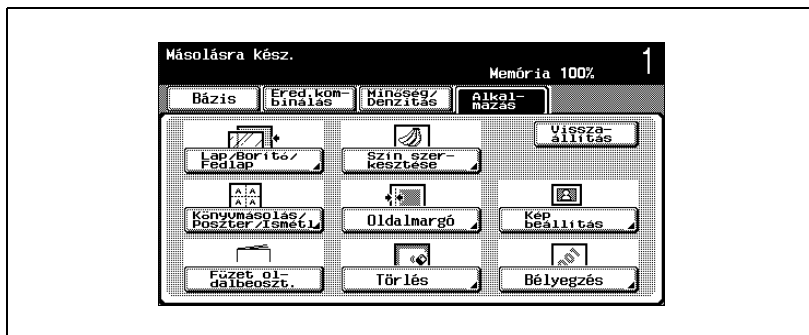

- 3 Érintse meg a [Bal kötés] vagy a [Jobb kötés] gombot.
  - Ha a dokumentum csak vízszintes tájolású oldalakat tartalmaz, a kötés a felső szélén lesz, a kiválasztott beállítástól függetlenül.
  - A beállítások módosításainak törléséhez, érintse meg a [Mégse] gombot.

- A kilépéshez a "Füzet oldalbeoszt." funkcióból, érintse meg a [KI] gombot.

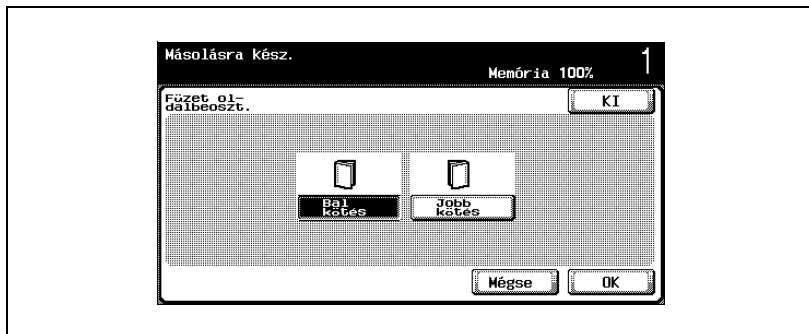

- 4 Érintse meg az [OK] gombot.
- 5 Ha szükséges, végezze el a további másolási beállításokat.
- 6 A billentyűzet használatával, írja be a másolatok kívánt példányszámát.
- 7 Nyomja meg a [Start] gombot.

## 9.12 Másolás a kép színeinek megfordításával ("Neg-/Poz. fordítás" funkció)

A másolat az eredeti sötét és világos területei színeinek (árnyalatainak) megfordításával készül.

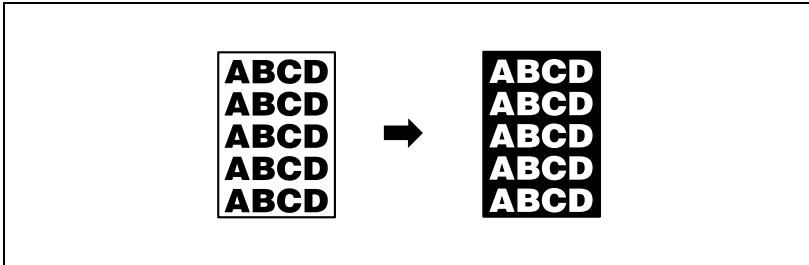

### **Bővebb információk**

*Az "Egy szín" funkció beállítása esetén, az árnyalatok fordítása a kiválasztott színnel történik. A "Háttérszín" funkció beállítása esetén, a színek, a háttér színét is beleértve, megfordításra kerülnek.*

## Másolás a "Neg-/Poz. fordítás" funkció használatával

- 1 Helyezze el a másolandó eredetit.
  - Az eredeti elhelyezésének ismertetését, részletesen lásd "Az eredeti bevitelle" a(z) 4-9 oldalon.
- 2 Érintse meg az [Alkalmazás] gombot, majd érintse meg a [Szín szerkesztése] gombot.
  - Az Alkalmazás funkciók összes beállítását a [Visszaállítás] gomb megérintésével hozhatja alapállapotba.

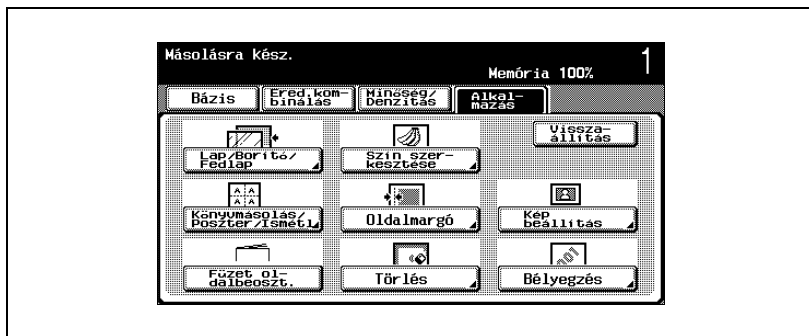

Megjelenik a Szín szerkesztése képernyő.

- 3 Érintse meg a [Neg-/Poz. fordítás] gombot.

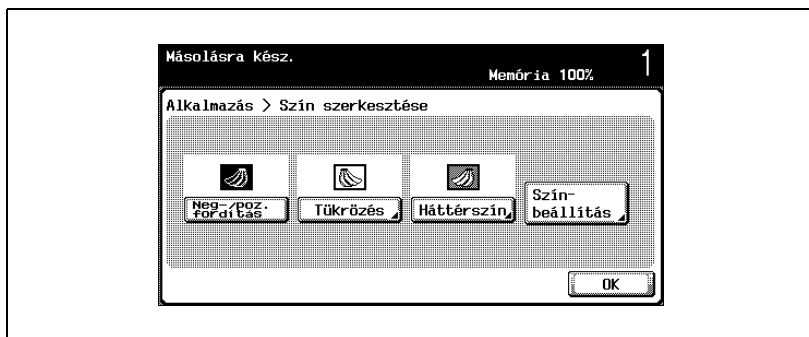

- ? Hogyan kell törölni a "Neg-/Poz. fordítás" funkciót?  
 → Ismét érintse meg a [Neg-/Poz. fordítás] gombot.

- 4 Ha szükséges, végezze el a további másolási beállításokat.
- 5 A billentyűzet használatával, írja be a másolatok kívánt példányszámát.
- 6 Nyomja meg a [Start] gombot.

## 9.13 Tükörmásolás ("Tükrözés" funkció)

A másolat az eredeti képének tükrözésével kerül nyomtatásra.

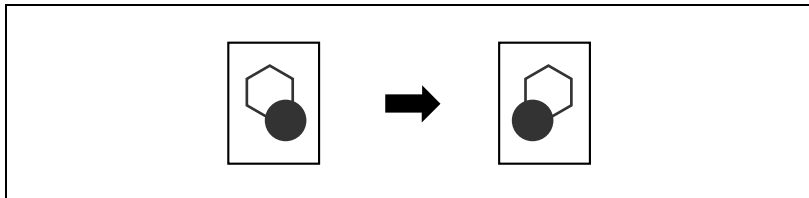

### Másolás a "Tükrözés" funkció használatával

- 1 Helyezze el a másolandó eredetit.
  - Az eredeti elhelyezésének ismertetését, részletesen lásd "Az eredeti bevitelle" a(z) 4-9 oldalon.
- 2 Érintse meg az [Alkalmazás] gombot, majd érintse meg a [Szín szerkesztése] gombot.
  - Az Alkalmazás funkciók összes beállítását a [Visszaállítás] gomb megérintésével hozhatja alapállapotba.

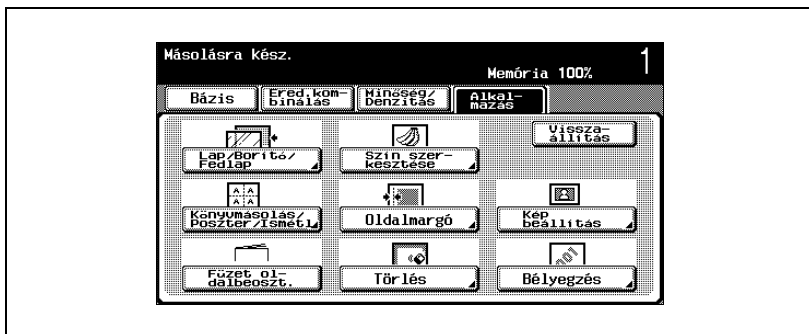

Megjelenik a Szín szerkesztése képernyő.

### 3 Érintse meg a [Tükrözés] gombot.

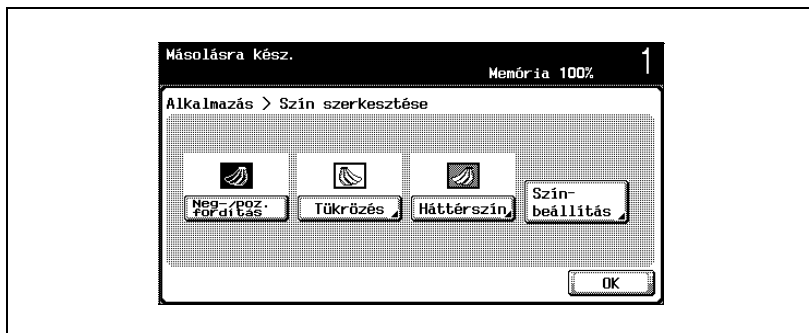

Megjelenik a Tükrözés képernyő.

### 4 Az "Eredeti formátuma" alatt ellenőrizze a dokumentum formátumát, majd érintse meg az [OK] gombot.

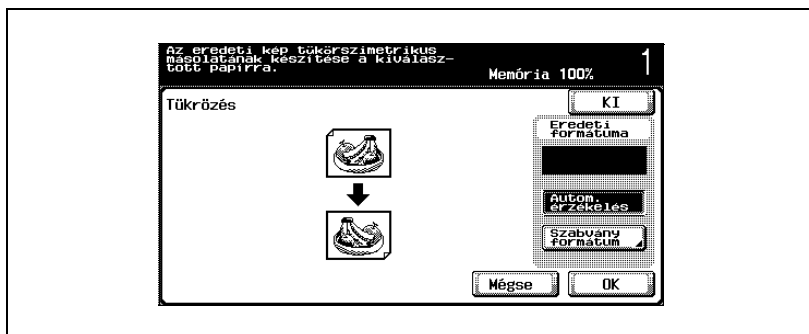

- Ha az eredeti formátuma nem jelenik meg, vagy meg kívánja adni az eredeti formátumát, érintse meg a [Szabvány formátum] gombot, majd a képernyők valamelyikén adja meg a formátumot.
- Ha a dokumentumot az automatikus dokumentumkezelőbe tölti, az eredeti formátuma nem jelenik meg. Szabvány formátumú dokumentum betöltése esetén, a [Start] gomb lenyomása után a dokumentum automatikusan érzékelésre kerül. Nem szabványos formátumú dokumentum betöltése esetén, a dokumentum formátuma nem kerül érzékelésre. Ezért, adja meg a dokumentum formátumát az Egyedi formátum képernyőn, majd nyomja meg a [Start] gombot.
- A beállítások módosításainak törléséhez, érintse meg a [Mégse] gombot.

- A "Tükrözés" funkcióból való kilépéshez érintse meg a [KI] gombot.

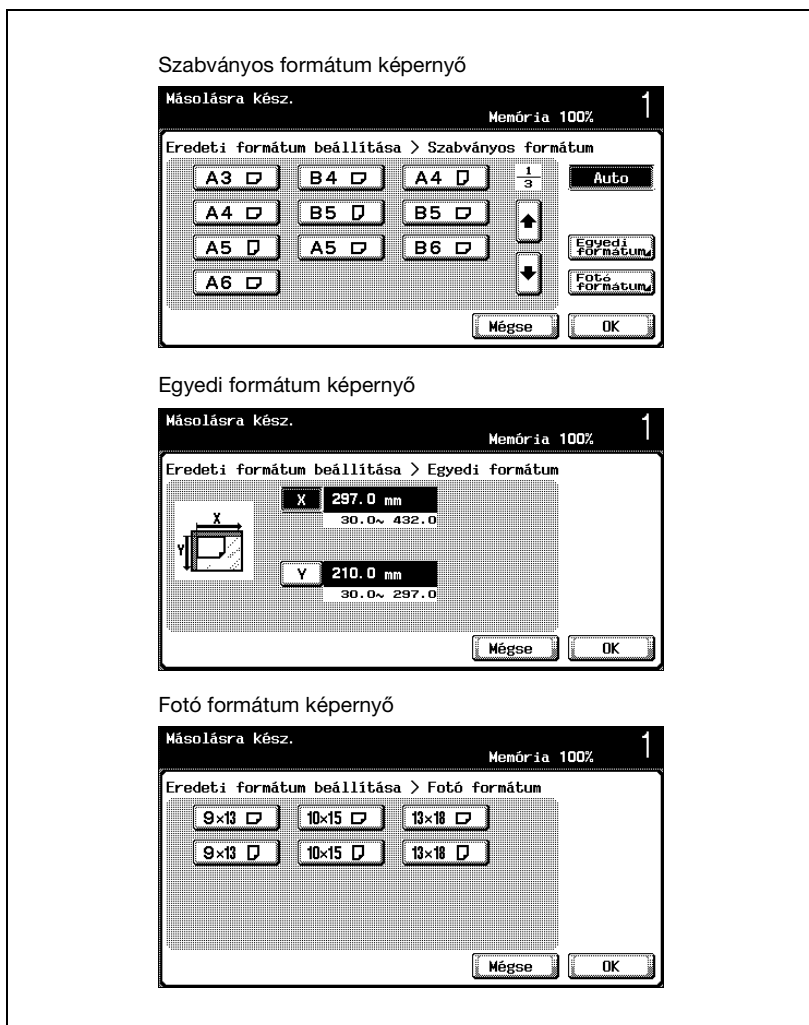

- ? Megjeleníthetők a méretek angolszász egységekben?
- A különböző formátumlistákat a [] vagy [] megérintésével hívhatja elő. Az [Egyedi formátum] gomb megérintése esetén, az Egyedi formátum képernyő jelenik meg. A [Fotó formátum] gomb megérintése esetén, a Fotó formátum képernyő jelenik meg.

- ? Bármilyen méret megadható?
  - Az Egyedi formátum képernyőn bármilyen méret megadható. Az [X] vagy [Y] gomb megérintésével válassza ki a méretet, nyomja meg a [C] (törlés) gombot, majd a billentyűzet használatával írja be a megfelelő értéket.
  - ? Mi történik, ha a megadott érték nincs a megengedett tartományban?
  - Megjelenik a "Beviteli hiba" üzenet. Ha megjelenik a "Beviteli hiba" üzenet vagy az érték helytelenül került beadásra, nyomja meg a billentyűzet [C] (törlés) gombját, majd adja meg a helyes értéket.
- 5 Ha szükséges, végezze el a további másolási beállításokat.
- 6 A billentyűzet használatával, írja be a másolatok kívánt példányszámát.
- 7 Nyomja meg a [Start] gombot.

## 9.14 Háttérszín hozzáadása a másolatokhoz ("Háttérszín" funkció)

Ezzel a funkcióval a másolat az elérhető 18 szín bármelyikének használatával készülhet, a háttér (üres területek) betöltésével.



### Bővebb információk

A "Háttérszín" funkció használatával készült mintaképeket, lásd "Háttérszín" funkció" a(z) 1-36 oldalon.

### Másolás a "Háttérszín" funkció használatával

- 1 Helyezze el a másolandó eredetit.
  - Az eredeti elhelyezésének ismertetését, részletesen lásd "Az eredeti bevitelle" a(z) 4-9 oldalon.
- 2 Érintse meg az [Alkalmazás] gombot, majd érintse meg a [Szín szerkesztése] gombot.
  - Az Alkalmazás funkciók összes beállítását a [Visszaállítás] gomb megérintésével hozhatja alapállapotba.

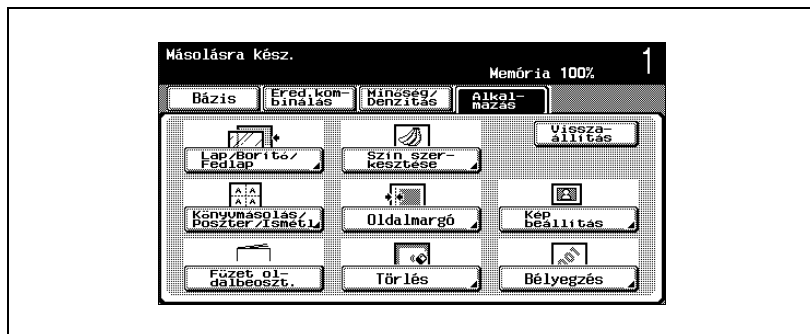

Megjelenik a Szín szerkesztése képernyő.

### 3 Érintse meg a [Háttérszín] gombot.

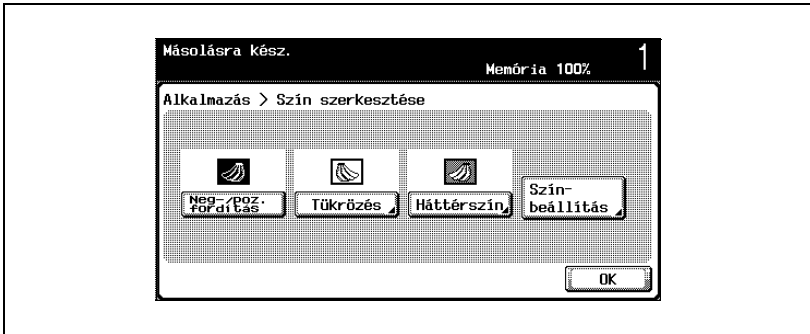

Megjelenik a Háttérszín képernyő.

### 4 Válassza ki a háttér kívánt színét.

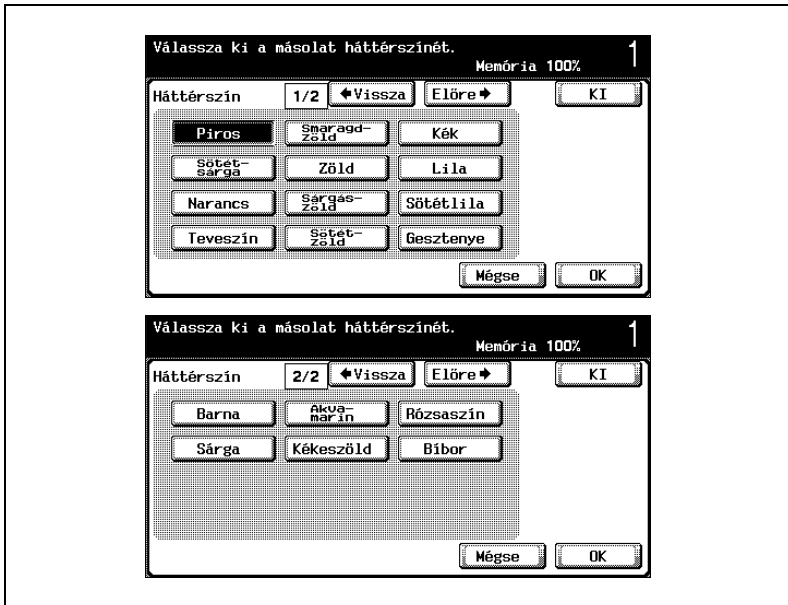

- A beállítások módosításainak törléséhez, érintse meg a [Mégse] gombot.
- A kilépéshez a "Háttérszín" funkcióból, érintse meg a [KI] gombot.

? Megjeleníthető más háttérszín is?

→ A [↩ Vissza] vagy az [Előre ↘] gomb megérintésével hívhat elő más színlistákat.

- 5 Érintse meg az [OK] gombot.
- 6 Ha szükséges, végezze el a további másolási beállításokat.
- 7 A billentyűzet használatával, írja be a másolatok kívánt példányszámát.
- 8 Nyomja meg a [Start] gombot.

## 9.15 A másolat színeinek beállítása (Színbeállítás)

A másolat színeinek minőségét beállíthatja a kívánásai szerint.

10 színparaméter beállítását végezheti el, bármilyen kombinációban.

Ezen felül, az elvégzett beállításokat egy mintamásolat nyomtatásával ellenőrizheti.

Beállítás	Leírás
Fényerő	Ezzel a paraméterrel a képet világosabbra vagy sötétebbre állíthatja.
Kontraszt	Ezzel a paraméterrel a képet élesebben körvonalazottabbra vagy lágyabbra állíthatja.
Telítettség	Ezzel a paraméterrel a kép színeinek élénkségét állíthatja.
Piros	Ezzel a paraméterrel a piros szín szintjét állíthatja a képben.
Zöld	Ezzel a paraméterrel a zöld szín szintjét állíthatja a képben.
Kék	Ezzel a paraméterrel a kék szín szintjét állíthatja a képben.
Színezet	A színezet piros, kék vagy sárga lehet. A színezet állításával a képet pirosabbra vagy kékebbre állíthatja.
Másolat denzitása	Ezzel a paraméterrel a másolat denzitása állítható be.
Élesség	Ez a paraméter kiemeli a szövegek körvonalát, a jobb olvashatóság érdekében. Ezen felül, ennek a paraméternek az állításával, egy túlzottan éles kép lágyabbra, egy elmosódott kép pedig élesebbre állítható.
Színegyensúly	Ezzel a paraméterrel állítható a sárga (S), a bíbor (B), a kékeszöld (ZK) és a fekete (K) egyedi koncentrációja. <ul style="list-style-type: none"> <li>• A sárga vagy bíbor növelésével, illetve a kékeszöld csökkentésével növekszik a kép piros árnyalata.</li> <li>• A sárga vagy kékeszöld növelésével, illetve a bíbor csökkentésével növekszik a kép zöld árnyalata.</li> <li>• A bíbor vagy kékeszöld növelésével, illetve a sárga csökkentésével növekszik a kép kék árnyalata.</li> <li>• A sárga növelésével, illetve a bíbor és kékeszöld csökkentésével növekszik a kép sárga árnyalata.</li> <li>• A fekete növelés növeli a kép fekete árnyalatát.</li> </ul>



### Bővebb információk

*A beállítások ellenőrzése érdekében, a [Minta másolat] gomb lenyomásával egy mintapéldányt nyomtathat. A minta nyomtatásának részletes ismertetését, lásd "A színbeállítások eredményének ellenőrzése nyomtatásban (Minta másolat)" a(z) 9-70 oldalon.*

## A színparaméterek beállítása

Példaként, a Fényerő paraméter beállítása kerül ismertetésre.

- 1 Érintse meg az [Alkalmazás] gombot, majd érintse meg a [Szín szerkesztése] gombot.
  - Az Alkalmazás funkciók összes beállítását a [Visszaállítás] gomb megérintésével hozhatja alapállapotba.

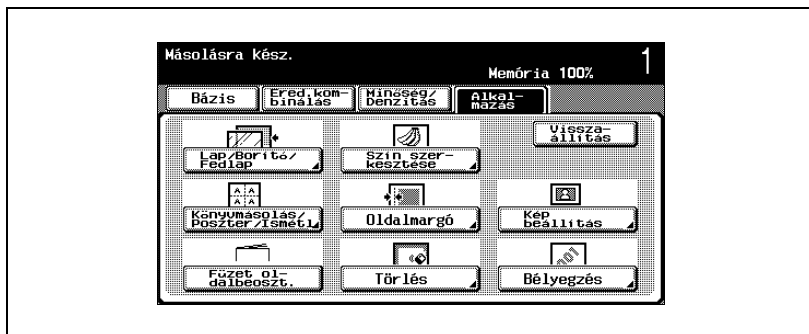

Megjelenik a Szín szerkesztése képernyő.

- 2 Érintse meg a [Színbeállítás] gombot.  
A Színbeállítás képernyőn válassza ki a kívánt paramétert.

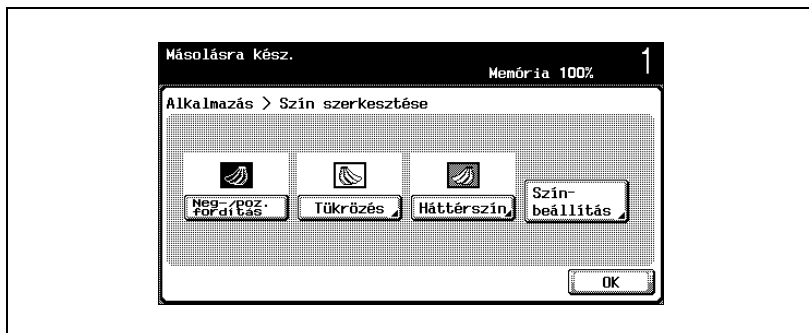

Megjelenik a Színbeállítás képernyő.

- 3 A Színbeállítás képernyőn érintse meg a [Fényerő] gombot.

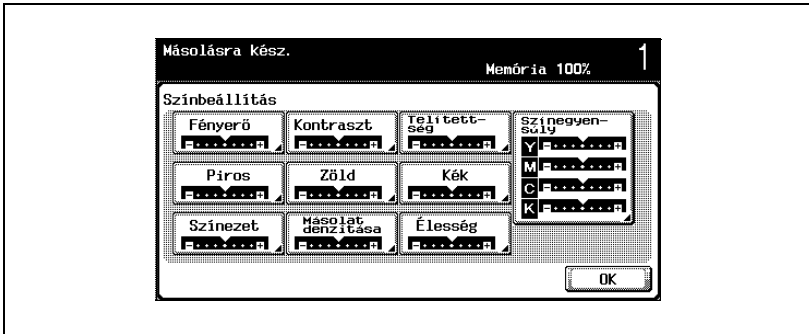

Megjelenik a Sötétebb <-> Világosabb (Fényerő) képernyő.

- 4 A beállítás módosítását a [◀◀], [◀], [▶] és [▶▶] gombok megérintésével végezheti.

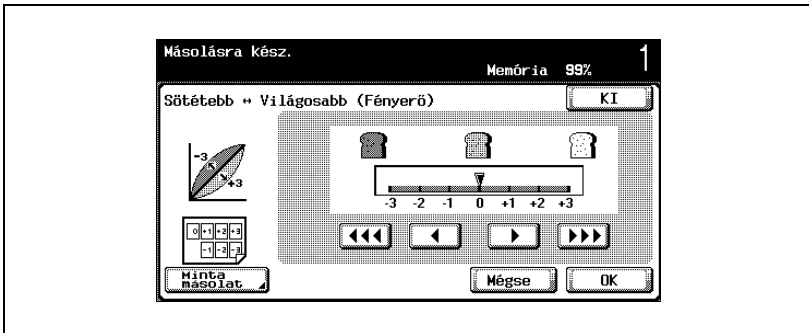

- A beállítások módosításainak törléséhez, érintse meg a [Mégse] gombot.
- A kilépéshez a "Fényerő" paraméter beállításából, érintse meg a [KI] gombot.
- Az "Élesség" paraméter csak lépésenként állítható.
- A Színegyensúly képernyőn érintse meg az egyik szín gombját, majd végezze el a beállítást.

? Hogy végezhető egy színparaméter beállítása?

- A beállítás módosításához, a [◀◀], [◀], [▶] és [▶▶] gomb megérintésével 1 vagy 1/3 mértékű lépésekben állíthatja be az adott paraméter értékét -3 és +3 között.

- 5 Érintse meg az [OK] gombot, majd a következő megjelenő képernyőn is érintse meg az [OK] gombot.

**Megjegyzés**

*Bár az érték beállítását 1/3 mértékű lépésekben végezheti, az a legközelebbi egész értékre kerekítve jelenik meg a Színbeállítás képernyőn.*

## **A színbeállítások eredményének ellenőrzése nyomtatásban (Minta másolat)**

Egy mintamásolat készítésével ellenőrizheti, hogy az elvégzett beállítások hogy jelennek meg a nyomtatásban.

Példaként, a művelet a Fényerő paraméter beállítása esetén kerül ismertetésre.



### **Bővebb információk**

*A színbeállítás paraméterek képernyőinek előhívásának részleteit, lásd "A másolat színeinek beállítása (Színbeállítás)" a(z) 9-66 oldalon.*



### **Megjegyzés**

*A [Minta másolat] nem jelenik meg a Színegyensúly képernyőn.*

*A Minta másolat képernyő kijelzése esetén, kizárólag csak a [Törlés] vagy a [Start] gomb használható.*

*Helyezze az eredetit a tárgyüvegre, olyan módon, hogy az ellenőrzendő kép a mintaterületen legyen. A mintamásolat abban az esetben is nyomtatásra kerül, ha az eredeti szélei túlnyúlnak a tárgyüvegen.*

## Mintamásolat készítése

- 1 Érintse meg a [Minta másolat] gombot a Sötétebb <-> Világosabb (Fényerő) képernyőn.

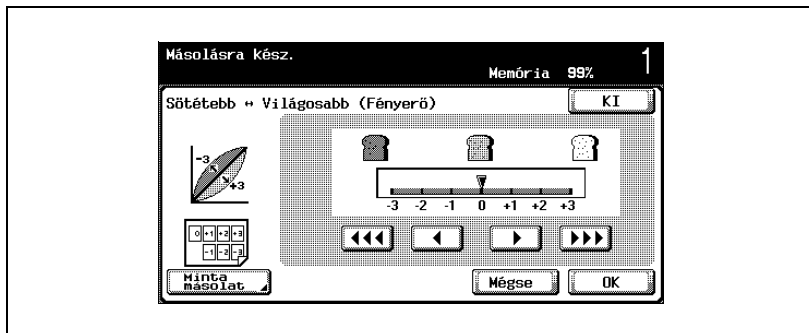

Megjelenik a Mintamásolat képernyő.

- 2 Töltsön az egyik tálcába olyan papírt, amelynek formátuma megjelenik a "Használható papírok" listában.

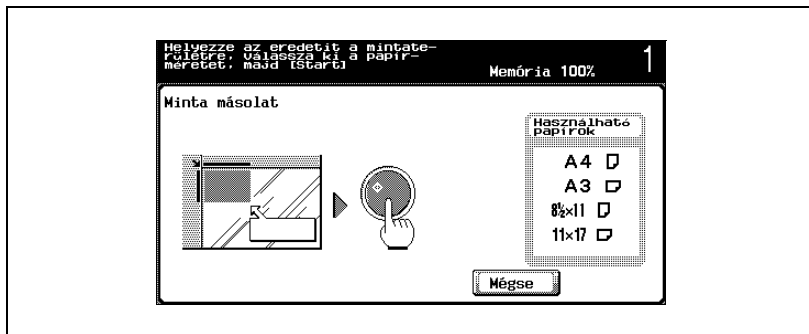

- 3 Helyezze az eredetit a tárgyüveg mintaterületére.
- 4 Nyomja meg a [Start] gombot.



### Megjegyzés

*A mintamásolat nyomtatása után ismét megjelenik a paraméter beállítására szolgáló képernyő.*

*Valamennyi kinyomtatott mintamásolat megszámlálásra kerül a nyomtatás-számlálóban.*

## 9.16 Iratmargó hozzáadása a másolatokhoz ("Oldalmargó" funkció)

A másolatok egy margóval nyomtathatók a könnyebb lefűzhetőség érdekében. Kétoldalas másolás esetén, a kép tájolása az iratmargó helyének meghatározásával adható meg. Emellett, a kép olyan módon is tájolható, hogy ne jöjjön létre iratmargó.

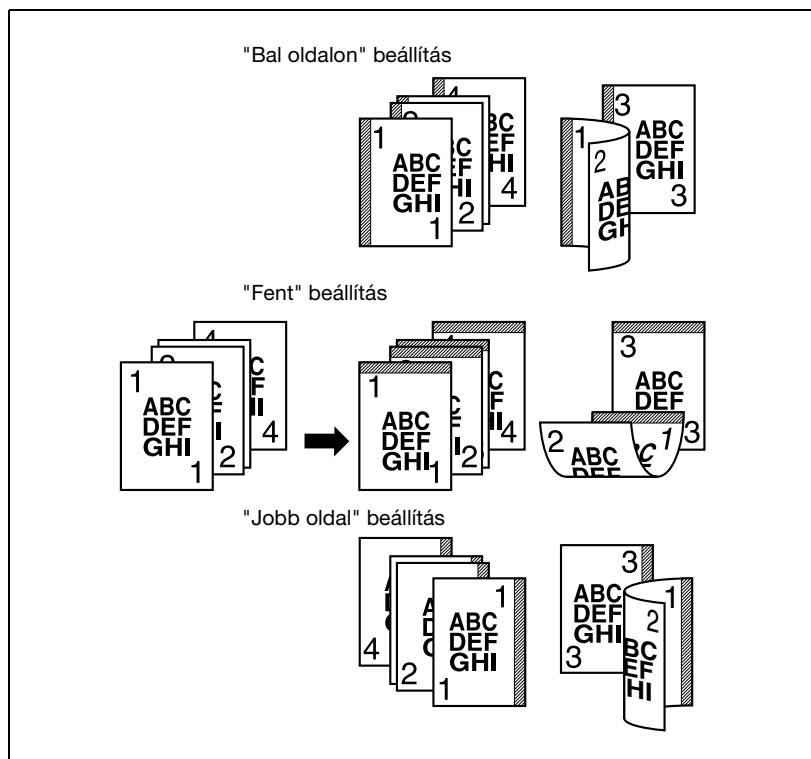

### Bővebb információk

*Ha a tűzés vagy lyukasztás helye nem egyezik a kötési helyel, a tűzés vagy lyukasztás helye élvez elsőbbséget.*

## Másolás az "Oldalmargó" funkció használatával

- 1 Helyezze el a másolandó eredetit.
  - Az eredeti elhelyezésének ismertetését, részletesen lásd "Az eredeti bevitelle" a(z) 4-9 oldalon.
- 2 Érintse meg az [Alkalmazás] gombot, majd érintse meg az [Oldalmargó] gombot.
  - Az Alkalmazás funkciók összes beállítását a [Visszaállítás] gomb megérintésével hozhatja alapállapotba.

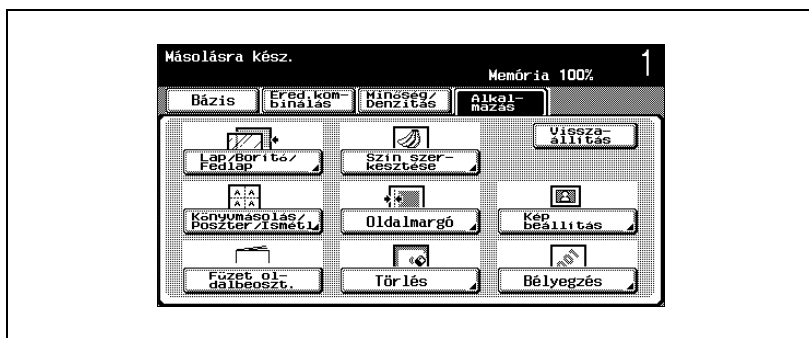

Megjelenik az Oldalmargó képernyő.

- 3 Adja meg az iratmargó helyzetét.

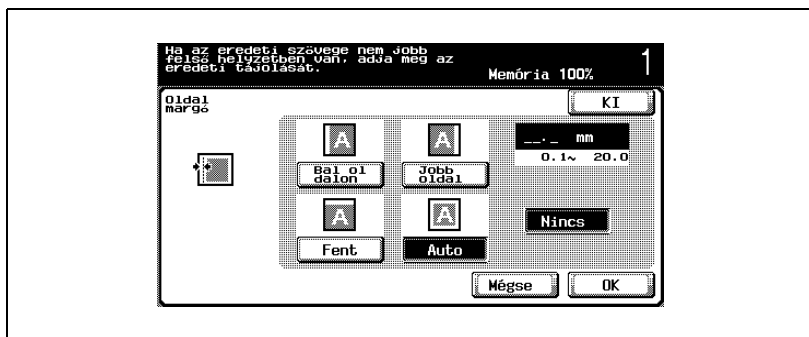

- A beállítások módosításainak törléséhez, érintse meg a [Mégse] gombot.
- A kilépéshez az "Oldalmargó" funkcióból, érintse meg a [KI] gombot.
- "Auto" kiválasztása esetén, az iratmargó felülre vagy balra kerül beállításra.

? Mi történik az "Auto" kiválasztása esetén?

→ A gyári alapértelmezett beállítás az "Auto". Az [Auto] gomb megérintésével, a lefűzés helye automatikusan kerül megállapításra, a betöltött eredeti tájolása alapján. Ha az eredeti hossza 297 mm vagy kevesebb, az iratmargó helye a lap hosszú oldalán kerül kiválasztásra. Ha az eredeti hosszabb mint 297 mm, az iratmargó helye a lap rövid oldalán kerül kiválasztásra.

4 A billentyűzet használatával, adja meg a margó szélességét.

– "Nincs" kiválasztása esetén, a margó szélessége 0 mm-re áll. Kétoldalas másolatok készítése esetén, a kép tájolása beállítható olyan módon, hogy jöjjön létre iratmargó.

? Mi történik, ha a megadott érték nincs a megengedett tartományban?

→ Megjelenik a "Beviteli hiba" üzenet. Ha megjelenik a "Beviteli hiba" üzenet vagy az iratmargó szélessége helytelenül került beadásra, nyomja meg a billentyűzet [C] (törlés) gombját, majd adja meg a helyes értéket.

? Hogy javítható ki a margó megadott helyzete?

→ A margó szélességének módosítása nélkül, módosítsa a margó helyzetét.

5 Érintse meg az [OK] gombot.

6 Ha szükséges, végezze el a további másolási beállításokat.

7 A billentyűzet használatával, írja be a másolatok kívánt példányszámát.

8 Nyomja meg a [Start] gombot.

## 9.17 Meghatározott területek törlése a másolatról ("Törlés" funkció)

A másolatok a nem kívánt területek kihagyásával készíthetők, mint például a faxok átviteli információi vagy a perforációk árnyéka.

Kerettörlés esetén mind a négy oldal mentén egyforma szélességű sáv kerül törlésre, vagy mindegyik oldalon egyedileg beállítható a törlött sáv szélessége.

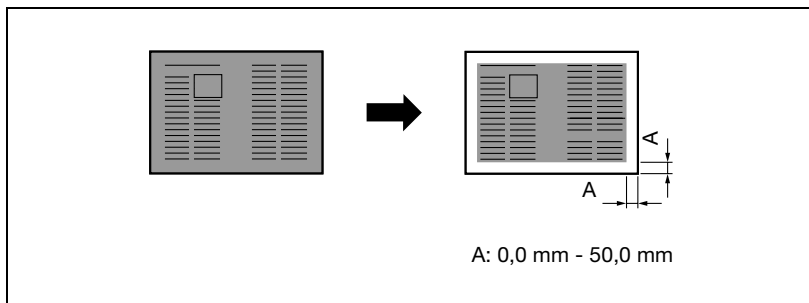

### Másolás a "Törlés" funkció használatával

- 1 Helyezze el a másolandó eredetit.
  - Az eredeti elhelyezésének ismertetését, részletesen lásd "Az eredeti bevitelle" a(z) 4-9 oldalon.
- 2 Érintse meg az [Alkalmazás] gombot, majd érintse meg a [Törlés] gombot.
  - Az Alkalmazás funkciók összes beállítását a [Visszaállítás] gomb megérintésével hozhatja alapállapotba.

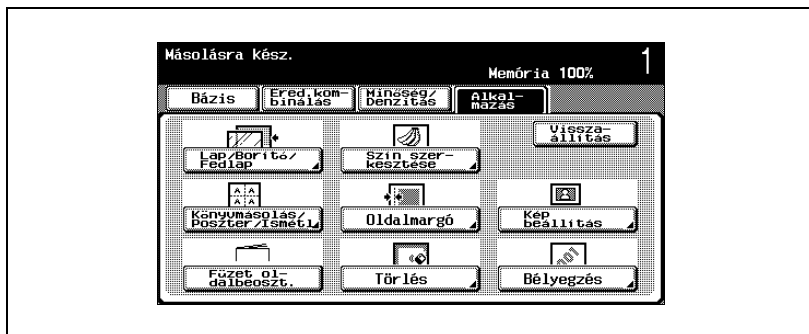

Megjelenik a Törlés képernyő.

### 3 Adja meg a törlendő területet.

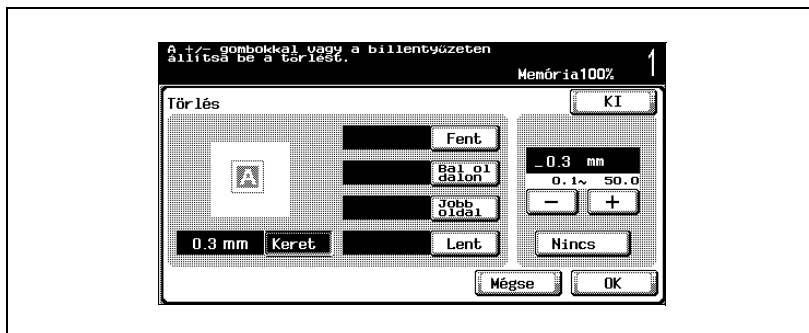

- A beállítások módosításainak törléséhez, érintse meg a [Mégse] gombot.
- A kilépéshez a "Törlés" funkcióból, érintse meg a [KI] gombot.

? Mi történik a [Keret] kiválasztása esetén?

→ Mind a négy oldalon azonos szélességű sáv kerül törlésre. A gyári alapbeállítás a "Keret".

? Kombinálhatók a beállítások?

→ A "Keret" beállítás nem kombinálható a többi beállítással ("Fent", "Bal oldalon", "Jobb oldalon" vagy "Lent").

### 4 A törölt sáv szélességének beállításához érintse meg a [-], a [+] vagy a [Nincs] gombot.

- Ha különböző széleken eltérő szélességű sávot kíván törölni, állítson be eltérő értékeket a "Fent", "Bal oldalon", "Jobb oldalon" és "Lent" paraméterek részére.
- Ha a beállítást a billentyűzet használatával végzi, nyomja meg a [C] (törlés) gombot, majd írja be az értéket.

? Mi történik, ha a megadott érték nincs a megengedett tartományban?

→ Megjelenik a "Beviteli hiba" üzenet. Ha megjelenik a "Beviteli hiba" üzenet vagy a törölt sáv szélessége helytelenül került beadásra, nyomja meg a billentyűzet [C] (törlés) gombját, majd adja meg a helyes értéket.

### 5 Érintse meg az [OK] gombot.

### 6 Ha szükséges, végezze el a további másolási beállításokat.

### 7 A billentyűzet használatával, írja be a másolatok kívánt példányszámát.

### 8 Nyomja meg a [Start] gombot.

## 9.18 A kép illeszkedése a papírra (Képbeállítás)

Ha a papír mérete meghaladja az eredeti méretét, a másolt kép a papír közepére igazítható és felnagyítható, hogy betöltse a papírt.

A kép beállítását az alábbi módok valamelyikével lehet elvégezni.

Beállítás	Leírás
Teljes méret	A teljes képet tartalmazó területet középre igazítja és felnagyítja a papír méretére. A "Középre" automatikusan kiválasztásra kerül.
Zoom középre	A kép felnagyításra kerül, hogy betöltse az egész papírt. Azonban a kép egyes részei elveszhetnek. A "Középre" automatikusan kiválasztásra kerül.
Középre	A kép nagyítás nélkül a papír közepére kerül.

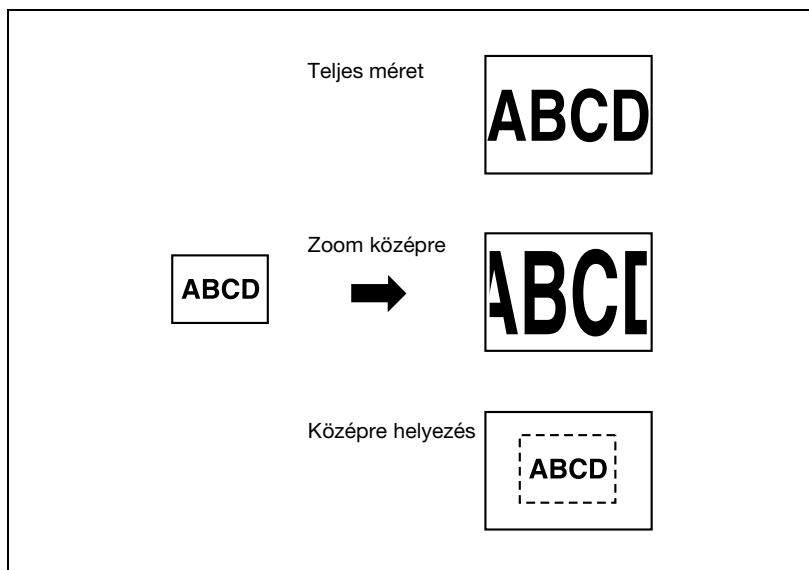

## Másolás a képbeállítások használatával

- 1 Helyezze el a másolandó eredetit.
  - Az eredeti elhelyezésének ismertetését, részletesen lásd "Az eredeti bevitele" a(z) 4-9 oldalon.
  - Ha a "Teljes méret" vagy "Zoom középre" van beállítva, helyezze a dokumentumot a tárgyüvegre.
- 2 Érintse meg az [Alkalmazás] gombot, majd érintse meg a [Képbeállítás] gombot.
  - Az Alkalmazás funkciók összes beállítását a [Visszaállítás] gomb megérintésével hozhatja alapállapotba.

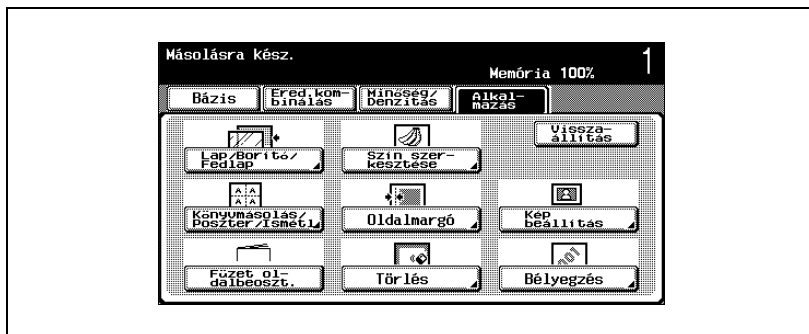

Megjelenik a Képbeállítás képernyő.

- 3 Érintse meg a kívánt beállításnak megfelelő gombot.
- "Teljes méret" vagy "Zoom középre" kiválasztása esetén a "Középre" is automatikusan kiválasztásra kerül.
  - Csak a "Középre" beállítás kiválasztása is lehetséges.

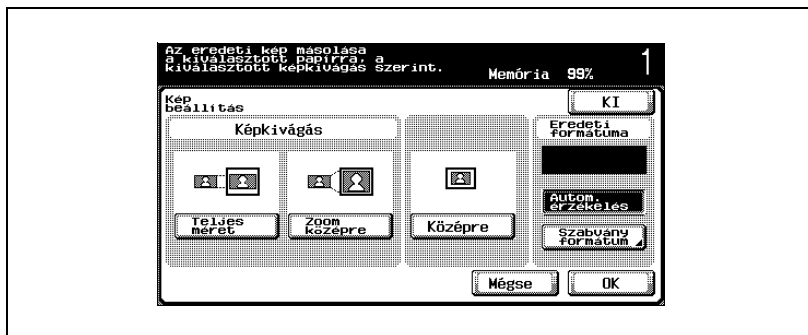

- A beállítások módosításainak törléséhez érintse meg a [Mégse] gombot.
  - A kilépéshez a Képbéállításból, érintse meg a [KI] gombot.
- 4 Az "Eredeti formátuma" alatt ellenőrizze a dokumentum formátumát, majd érintse meg az [OK] gombot.
- Ha az eredeti formátuma nem jelenik meg, vagy meg kívánja adni az eredeti formátumát, érintse meg a [Szabvány formátum] gombot, majd a képernyők valamelyikén adja meg a formátumot.
  - Ha a dokumentumot az automatikus dokumentumkezelőbe tölti, az eredeti formátuma nem jelenik meg. Szabvány formátumú dokumentum betöltése esetén, a [Start] gomb lenyomása után a dokumentum automatikusan érzékelésre kerül. Nem szabványos formátumú dokumentum betöltése esetén, a dokumentum formátuma nem kerül érzékelésre. Ezért, adja meg a dokumentum formátumát az Egyedi formátum képernyőn, majd nyomja meg a [Start] gombot.

## Szabványos formátum képernyő

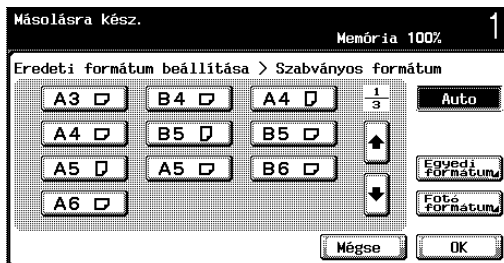

## Egyedi formátum képernyő

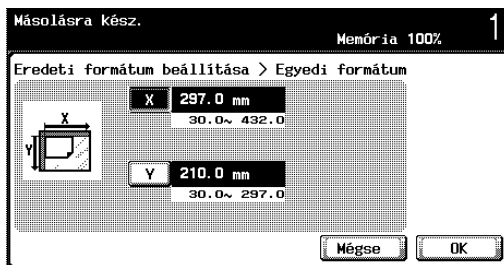

## Fotó formátum képernyő



? Megjeleníthetők a méretek angolszász egységekben?

- A különböző formátumlistákat a [↕] vagy [↕] megérintésével hívhatja elő. Az [Egyedi formátum] gomb megérintése esetén, az Egyedi formátum képernyő jelenik meg. A [Fotó formátum] gomb megérintése esetén, a Fotó formátum képernyő jelenik meg.

? Bármilyen méret megadható?

→ Az Egyedi formátum képernyőn bármilyen méret megadható. Az [X] vagy [Y] gomb megérintésével válassza ki a méretet, nyomja meg a [C] (törlés) gombot, majd a billentyűzet használatával írja be a megfelelő értéket.

? Mi történik, ha a megadott érték nincs a megengedett tartományban?

→ Megjelenik a "Beviteli hiba" üzenet. Ha megjelenik a "Beviteli hiba" üzenet vagy az érték helytelenül került beadásra, nyomja meg a billentyűzet [C] (törlés) gombját, majd adja meg a helyes értéket.

5 Ha szükséges, végezze el a további másolási beállításokat.

6 A billentyűzet használatával, írja be a másolatok kívánt példányszámát.

7 Nyomja meg a [Start] gombot.

## 9.19 Dátum/idő, oldalszám vagy elosztási szám nyomtatása a másolatokra (Bélyegzés funkciók)

A dátum/idő vagy az oldalszám egy meghatározott helyre nyomtatható a másolatokon, vagy többpéldányos másolás esetén feltüntethető egy elosztási szám.

Az alábbi bélyegző-funkciók használhatók és kombinálhatók egymással.

Beállítás	Leírás	Referencia
Dátum/idő	Válasszon egy formátumot és nyomtassa ki a dátumot vagy az időpontot a meghatározott oldalakra.	Lásd o. 9-83.
Oldal #	Válasszon egy formátumot és nyomtassa ki az oldalszámokat, egy meghatározott számtól kezdve.	Lásd o. 9-86.
Számozás beállítása	Egy négyjegyű elosztási szám nyomtatása valamennyi másolatszett hátterében.	Lásd o. 9-90.
Másolásvédelem	Másolatok nyomtatása másolásvédelmi szöveggel (rejtett szöveg, mely megakadályozza a jogtalan másolást), mint például előre beállított bélyegző vagy a dátum.	Lásd o. 9-93.

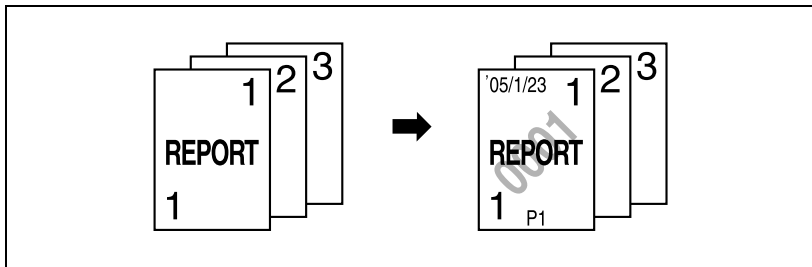

## A dátum/idő nyomtatása ("Dátum/idő" funkció)

### Másolás a "Dátum/idő" funkció használatával

- 1 Helyezze el a másolandó eredetit.
  - Az eredeti elhelyezésének ismertetését, részletesen lásd "Az eredeti bevitelle" a(z) 4-9 oldalon.
- 2 Érintse meg az [Alkalmazás] gombot, majd érintse meg a [Bélyegzés] gombot.
  - Az Alkalmazás funkciók összes beállítását a [Visszaállítás] gomb megérintésével hozhatja alapállapotba.

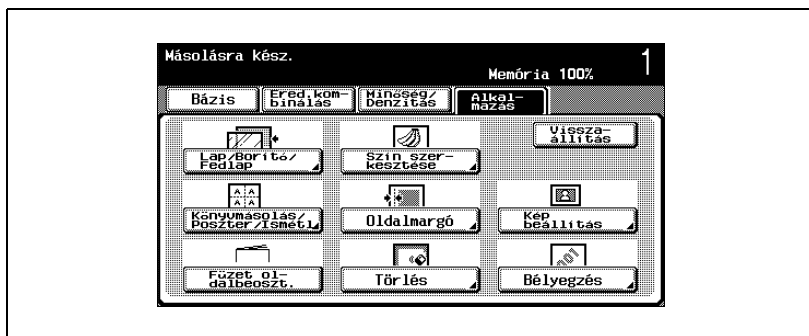

Megjelenik a Bélyegzés képernyő.

- 3 Érintse meg a [Dátum/idő] gombot.

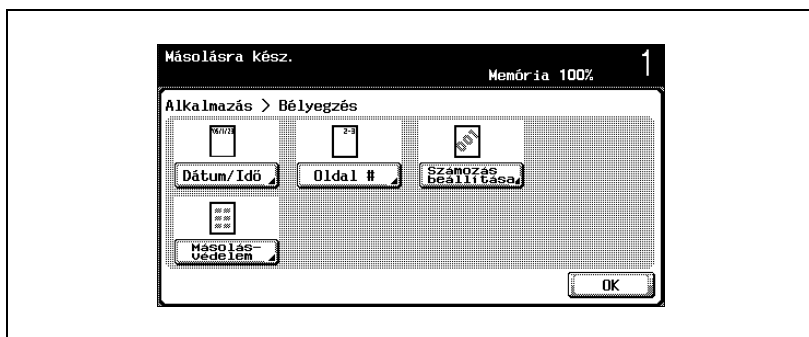

Megjelenik a Dátum/idő képernyő.

- 4 Érintse meg a kívánt beállítások gombjait a "Dátumtípus", "Időtípus" és "Oldalak" alatt.

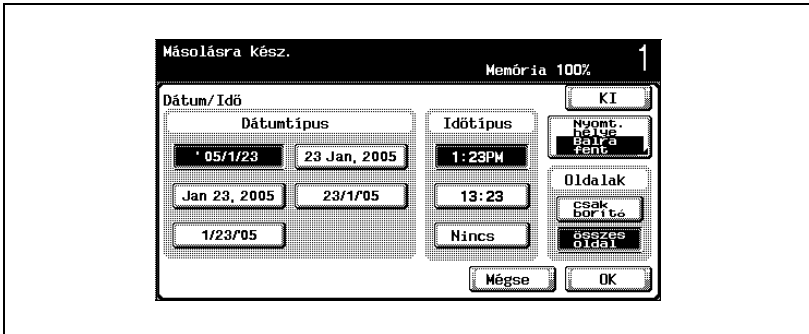

- A beállítások módosításainak törléséhez, érintse meg a [Mégse] gombot.
- A kilépéshez a "Dátum/Idő" funkcióból, érintse meg a [KI] gombot.
- Ha a bélyegzést csak az első borítólapra kívánja nyomtatni, érintse meg a [Csak borító] gombot.
- A bélyegzés nem kerül nyomtatásra a "Borító mód", "Lap beszúrása" és "Fejezetek" funkciókkal beszúrt üres lapokra.

? Kihagyható az időpont?

- "Nincs" kiválasztása esetén az időpont nem kerül nyomtatásra.

- 5 Érintse meg a [Nyomt.helye] gombot, majd válassza ki a nyomtatás helyét.

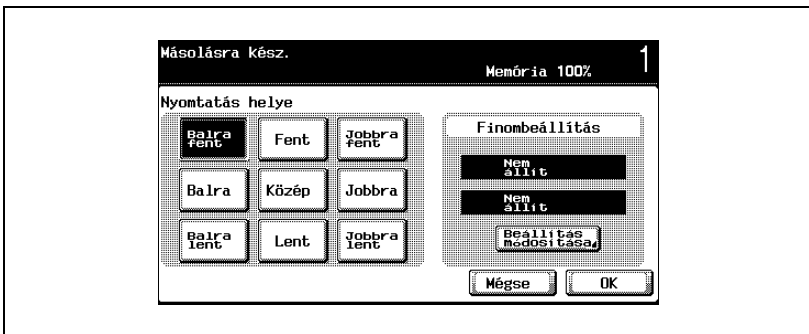

- A nyomtatás helyének finombeállításához, érintse meg a [Beállítás módosítása] gombot. Válassza ki a kívánt irányt a "Bal & jobb beállítás" vagy a "Felső & alsó beállítás", a billentyűzet használatával vagy a [-] és [+] gombok megérintésével adja meg a kívánt értéket, majd érintse meg az [OK] gombot.

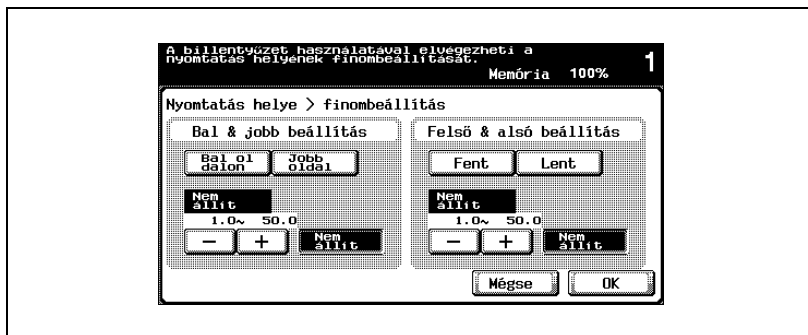

- ? Milyen határok között állítható az érték?
    - A nyomtatás helyének finombeállítása 0,1 mm-es lépésekben végezhető.
  - ? Lehetséges, hogy nem végez beállításokat?
    - A bal/jobb vagy felső/alsó beállítások elvégzése a [Nem állít] gombok megérintésével kerülhető el.
  - ? Mi történik, ha a megadott érték nincs a megengedett tartományban?
    - Megjelenik a "Beviteli hiba" üzenet. Ha megjelenik a "Beviteli hiba" üzenet vagy az érték helytelenül kerül beadásra, érintse meg a [Nem állít] gombot vagy nyomja meg a billentyűzet [C] (törlés) gombját, majd adja meg a helyes értéket.
- Érintse meg az [OK] gombot, majd a következő megjelenő képernyőn is érintse meg az [OK] gombot.
  - Ha szükséges, végezze el a további másolási beállításokat.
  - A billentyűzet használatával, írja be a másolatok kívánt példányszámát.
  - Nyomja meg a [Start] gombot.

## Oldalszámok nyomtatása ("Oldal #" funkció)

### Másolás az "Oldal #" funkció használatával

- 1 Helyezze el a másolandó eredetit.
  - Az eredeti elhelyezésének ismertetését, részletesen lásd "Az eredeti bevitele" a(z) 4-9 oldalon.
- 2 Érintse meg az [Alkalmazás] gombot, majd érintse meg a [Bélyegzés] gombot.
  - Az Alkalmazás funkciók összes beállítását a [Visszaállítás] gomb megérintésével hozhatja alapállapotba.

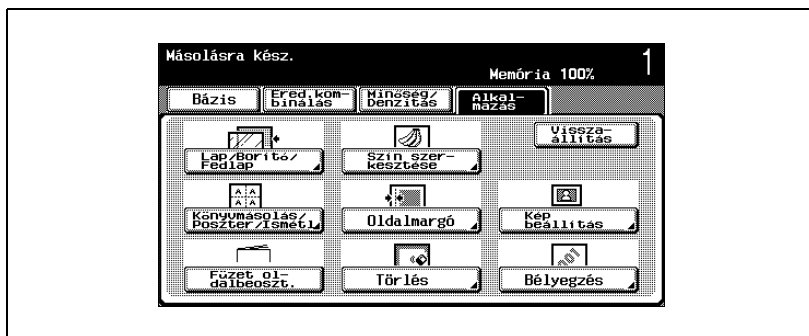

Megjelenik a Bélyegzés képernyő.

- 3 Érintse meg az [Oldal #] gombot.

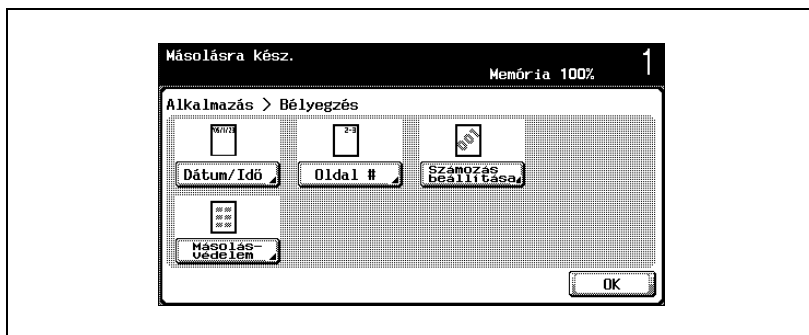

Megjelenik az Oldal # képernyő.

#### 4 A billentyűzet használatával, írja be a kívánt kezdő oldalszámot.

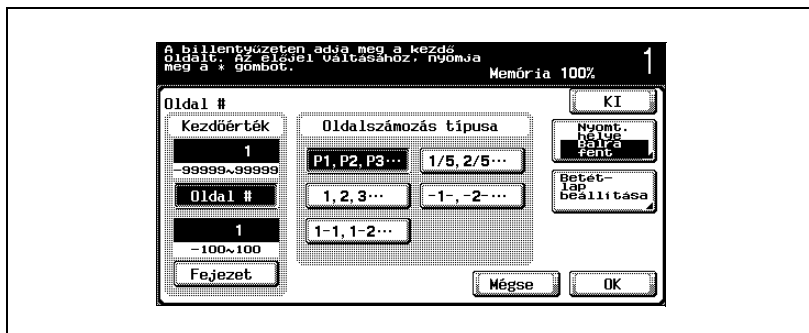

- Ha szükséges, érintse meg a [Fejezet] gombot, majd a billentyűzet használatával írja be a fejezet számát.
- Az "Oldal #" -99999 és 99999 között beállítható szám, míg a "Fejezet" -100 és 100 között adható meg. Kezdőérték megadásakor a pozitív és negatív számok között a [x] gomb lenyomásával válthat. Ha negatív értéket ad meg, a számok nem kerülnek nyomtatásra, amíg el nem érik az 1-et. Például ha "-1" volt megadva, az oldalszámok "1"-gyel kezdődően kerülnek az oldalakra, a harmadik másolt oldaltól indítva.
- A beállítások módosításainak törléséhez, érintse meg a [Mégse] gombot.
- A kilépéshez az "Oldal #" funkcióból, érintse meg a [KI] gombot.

#### 5 Adja meg az oldalszámok formátumát.

#### 6 Érintse meg a [Nyomt.helye] gombot, majd válassza ki a nyomtatás helyét.

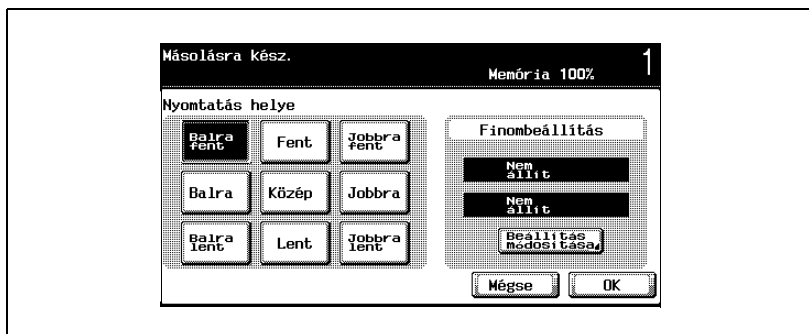

- A nyomtatás helyének finombeállításához, érintse meg a [Beállítás módosítása] gombot. Válassza ki a kívánt irányt a "Bal & jobb beállítás" vagy a "Felső & alsó beállítás", a billentyűzet használatával vagy a [-] és [+] gombok megérintésével adja meg a kívánt értéket, majd érintse meg az [OK] gombot.

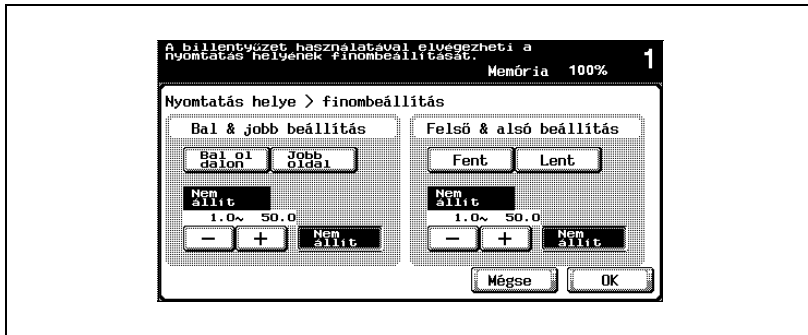

- Ha a "Borító mód", "Lap beszúrása" vagy "Fejezetek" alkalmazás funkciókat is be kívánja állítani, érintse meg [Betétlap beállítása] gombot, majd válassza ki a nyomtatandó lapok beállításait.

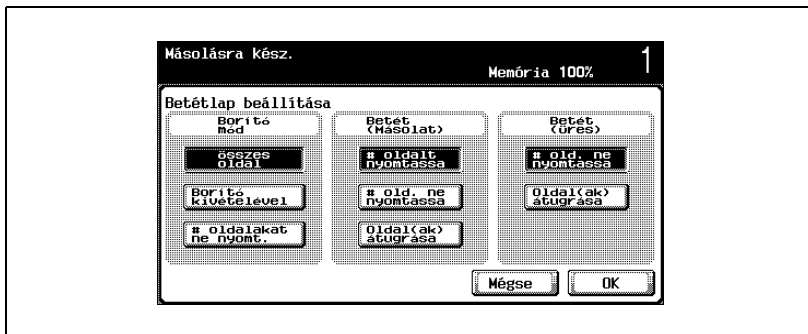

- A "Borító mód", "Lap beszúrása" vagy "Fejezetek" funkciókkal beszúrt üres lapok beszámítanak az oldalszámokba, de ezeken a számok nem kerülnek nyomtatásra.
- Ha a "Borító kivételével" vagy az "# oldalakat ne nyomtassa" került kiválasztásra a "Borító mód" alatt, az oldalszámok nyomtatása egyoldalas másolatok esetén "2"-vel, kétoldalas másolatoknál pedig "3"-mal kezdődik.

- Ha a "# oldalakat ne nyomtassa" került kiválasztásra, a beszúrt lapok beszámítanak az oldalszámokba, de ezekre a szám nem kerül nyomtatásra. Az "Oldal(ak) átugrása" kiválasztása esetén, a beszúrt oldalak nem kerülnek beszámításra az oldalszámokba és nem is kerül rájuk szám.

? Milyen határok között állítható az érték?

- A nyomtatás helyének finombeállítása 0,1 mm-es lépésekben végezhető.

? Lehetséges, hogy nem végez beállításokat?

- A bal/jobbs vagy felső/alsó beállítások elvégzése a [Nem állít] gombok megérintésével kerülhető el.

? Mi történik, ha a megadott érték nincs a megengedett tartományban?

- Megjelenik a "Beviteli hiba" üzenet. Ha megjelenik a "Beviteli hiba" üzenet vagy az érték helytelenül kerül beadásra, érintse meg a [Nem állít] gombot vagy nyomja meg a billentyűzet [C] (törlés) gombját, majd adja meg a helyes értéket.

**7** Érintse meg az [OK] gombot, majd a következő megjelenő képernyőn is érintse meg az [OK] gombot.

Ismét megjelenik a Bélyegzés képernyő.

**8** Ha szükséges, végezze el a további másolási beállításokat.

**9** A billentyűzet használatával, írja be a másolatok kívánt példányszámát.

**10** Nyomja meg a [Start] gombot.

## Elosztási szám nyomtatása ("Számozás beállítása" funkció)



### Bővebb információk

*Az elosztási szám általában négyjegyű számként kerül nyomtatásra. Ha a "Kezdőszám" értéke "1", a nyomtatásban mint "0001" jelenik meg.*

## Másolás a "Számozás beállítása" funkció használatával

- 1 Helyezze el a másolandó eredetit.
  - Az eredeti elhelyezésének ismertetését, részletesen lásd "Az eredeti bevitele" a(z) 4-9 oldalon.
- 2 Érintse meg az [Alkalmazás] gombot, majd érintse meg a [Bélyegzés] gombot.
  - Az Alkalmazás funkciók összes beállítását a [Visszaállítás] gomb megérintésével hozhatja alapállapotba.

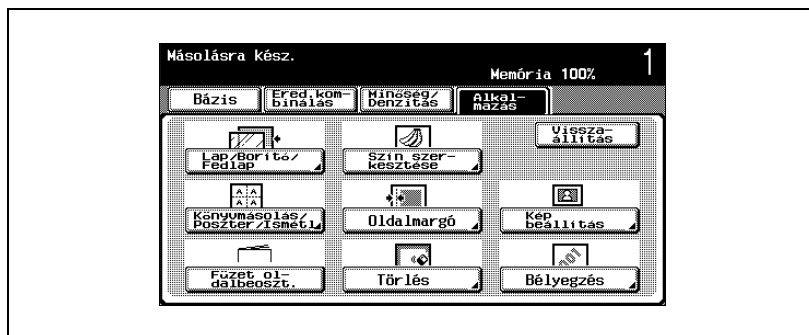

Megjelenik a Bélyegzés képernyő.

### 3 Érintse meg a [Számozás beállítása] gombot.

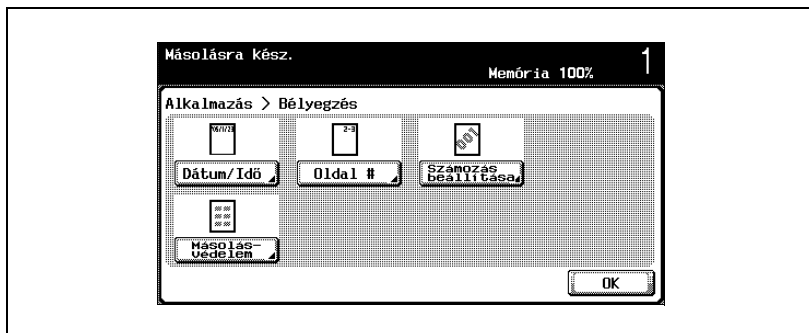

Megjelenik a Számozás beállítása képernyő.

### 4 A billentyűzet használatával, írja be a kívánt kezdőszámot.

- A kezdőszám 0 és 9999 között lehet.
- Ha a bélyegzést csak az első borítólapra kívánja nyomtatni, érintse meg a [Csak borító] gombot.
- A bélyegzés nem kerül nyomtatásra a "Borító mód", "Lap beszurása" és "Fejezetek" funkciókkal beszürt üres lapokra.

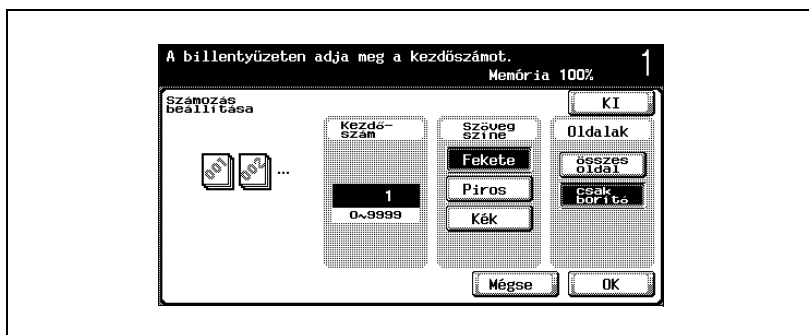

- A beállítások módosításainak törléséhez, érintse meg a [Mégse] gombot.
- A "Számozás beállítása" funkció törléséhez, érintse meg a [KI] gombot.

- 5 A kívánt beállítások elvégzéséhez, érintsen meg egy gombot "Szöveg színe" és az "Oldalak" alatt.
  - A "Fekete" színbeállítás és a "Szöveg színe" alatt "Piros" vagy "Kék" beállítással nyomtatott oldalak kétszínű nyomtatásként kerülnek beszámításra.
  - Ha a "Szín" beállítás alatt "2 szín" került kiválasztásra és a bélyegző színe eltér az itt beállított második színtől, a másolatok az Összes szín számlálóban kerülnek beszámításra.
- 6 Érintse meg az [OK] gombot.
- 7 Ha szükséges, végezze el a további másolási beállításokat.
- 8 A billentyűzet használatával, írja be a másolatok kívánt példányszámát.
- 9 Nyomja meg a [Start] gombot.

## Másolásvédelmi szöveg nyomtatása ("Másolásvédelem" funkció)

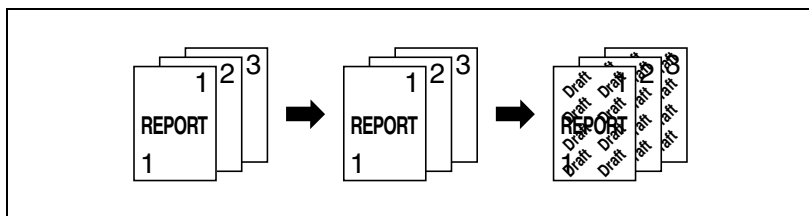

### Bővebb információk

Ha a "Másolásvédelem" funkció be van állítva, rejtett szöveg nyomtatódik a jogtalan másolás megelőzése érdekében. Ha másolásvédelmi szöveggel ellátott dokumentumot másol, a rejtett szöveg megjelenik a másolatokban, egyértelműen jelezve az olvasó felé, hogy az másolat.

A másolásvédelmi szöveg minden oldalra rákerül. Meghatározott oldalakat nem lehet külön megadni.

## Másolás a "Másolásvédelem" funkció használatával

- 1 Helyezze el a másolandó eredetit.
  - Az eredeti elhelyezésének ismertetését, részletesen lásd "Az eredeti bevétele" a(z) 4-9 oldalon.
- 2 Érintse meg az [Alkalmazás] gombot, majd érintse meg a [Bélyegzés] gombot.
  - Az Alkalmazás funkciók összes beállítását a [Visszaállítás] gomb megérintésével hozhatja alapállapotba.

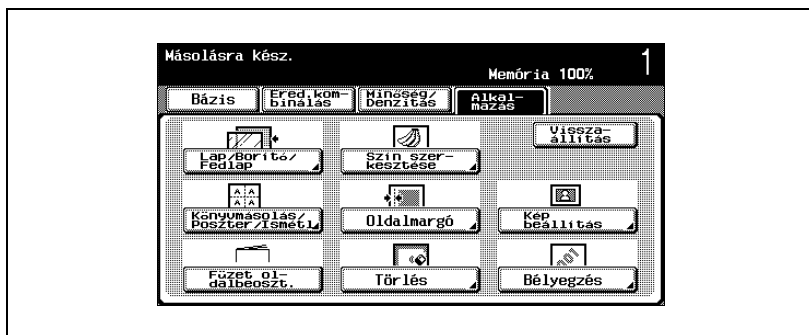

Megjelenik a Bélyegzés képernyő.

### 3 Érintse meg a [Másolásvédelem] mezőt.

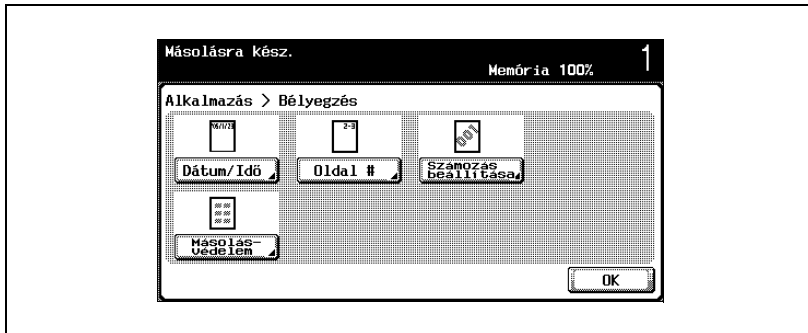

Megjelenik a Másolásvédelem képernyő.

### 4 Válassza ki a másolásvédelmi szöveg formátumát.

- A "Másolásvédelem" funkcióból történő kilépéshez érintse meg a [KI] gombot. A [KI] megérintése a másolásvédelmi szöveg formátumának beállítási képernyőjén csak az adott képernyő beállításait törli.
- A kijelölt másolásvédelmi szöveg formátum a képernyő közepén jelenik meg. Legfeljebb nyolc szövegsor kombinálható.
- Ha nyolcnál több szövegsor van kijelölve, akkor az újak az oszlop tetejére kerülnek, a legalsók helyére.

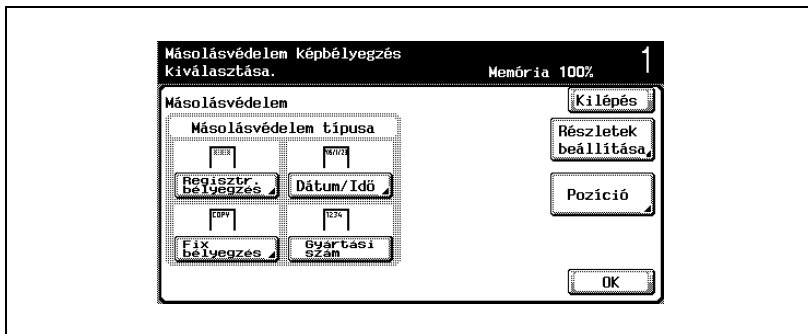

- Ha a [Regisztr. bélyegzés] vagy [Fix bélyegzés] gombot érinti meg, a rendelkezésre álló bélyegzőket tartalmazó képernyő jelenik meg. Érintse meg a kívánt bélyegzés gombját, majd az [OK] gombot.
- A beállítások módosításainak törléséhez, érintse meg a [Mégse] gombot.

- Több regisztrált bélyegzés vagy előre beállított bélyegzés nem választható ki.

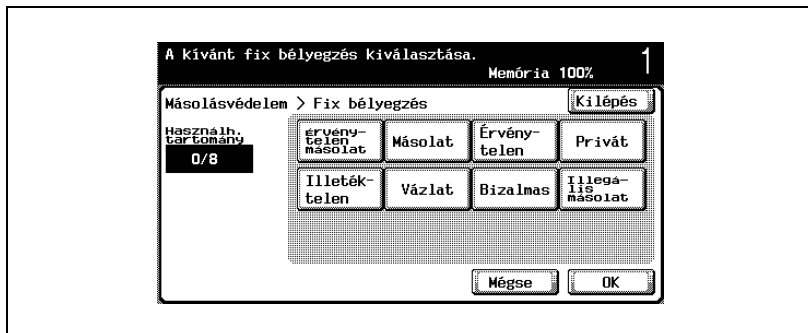

- Ha a [Dátum/Idő] gombot érinti meg, a Másolásvédelem> Dátum/Idő képernyő jelenik meg. Adja meg a kívánt beállításokat a "Dátumtípus" és "Időtípus" pontokban, majd érintse meg az [OK] gombot.
- A másolásvédelem dátumaként és idejeként az az időpont kerül a másolatra, amikor a dokumentum be lett szkennelve.

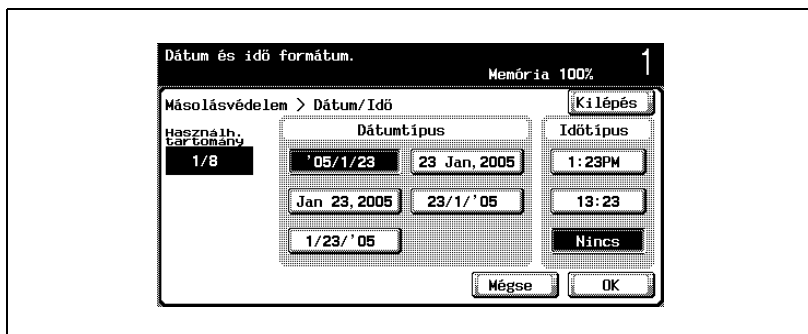

- Ha megérinti a [Gyártási szám] gombot, a készülék sorozatszáma kerül a nyomtatott oldalakra.
- A sorozatszám megadásával kapcsolatos részletekért forduljon a szervizképviselőhöz.
- Ha szükséges, érintse meg a [Részletek beállítása] gombot, majd módosítsa a másolásvédelmi beállításokat. Érintse meg a kívánt gombot a Másolásvédelem>Részletek beállítása képernyőn, majd módosítsa a beállítást a megjelenő képernyőn.

- A gyári alapbeállítások a következők:  
[Színes]: fekete, [Denzitás]: standard, [Minta]: dombornyomasos (Minta kontraszt 0), [Méret]: normál, [Minta felülírás]: elülső



#### Színes képernyő



#### Denzitás képernyő

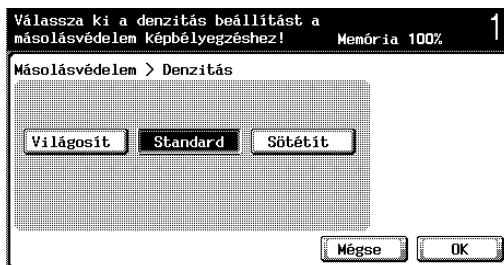

- A Minta képernyőn a "Minta kontraszt" csak egyesével adható meg -2 és +2 között.

## Minta képernyő

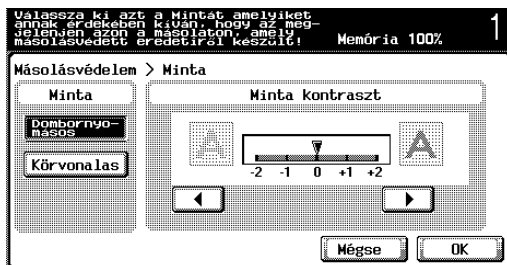

## Minta méret képernyő



## Minta felülírás képernyő

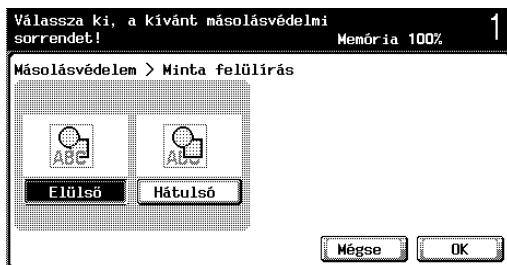

- Szükség esetén érintse meg a [Pozíció] gombot, és módosítsa a nyomtatás elfordítási szögét a pozíció képernyőn. Válassza ki a kívánt szöveget, majd érintse meg az [OK] gombot.

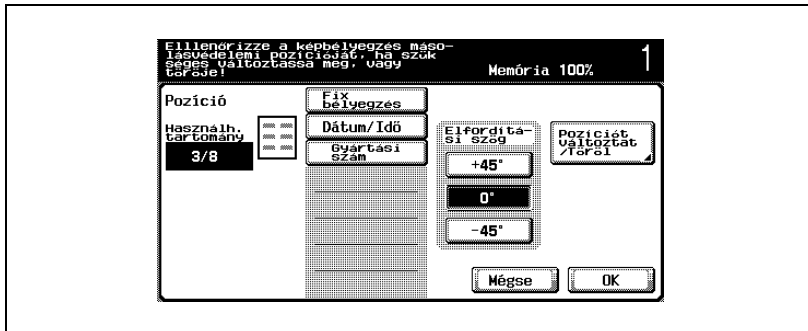

- Szükség esetén érintse meg a [Pozíciót változtat/Töröl] gombot a pozíció képernyőn, majd módosítsa a szöveg elrendezését a Pozíciót változtat/Töröl képernyőn.
- Ha a kijelölt másolásvédelmi szöveg nem hosszabb négy sornál, az elfordítási szög módosítható.
- Az elrendezés módosításához érintse meg a [Pozíciót változtat] gombot, majd válassza ki a mozgatni kívánt másolásvédelmi szöveget, majd érintse meg a [Fel] vagy [Le] nyilat.

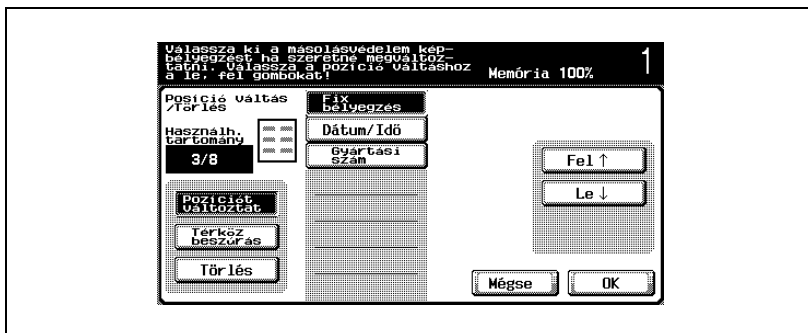

- Ha térközt szeretne hozzáadni a másolásvédelmi szöveghez, érintse meg a [Térköz beszúrás] gombot. Érintse meg a [Fel] vagy [Le] gombot az adott formátum melletti nyilak mozgatásához a másolásvédelmi szövegben, majd érintse meg a [Beszúrás] gombot.

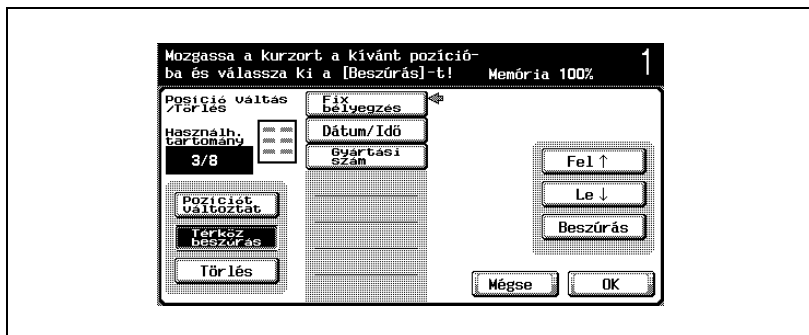

- A másolásvédelmi szöveg törléséhez érintse meg a [Törlés] gombot, majd érintse meg a törölni kívánt másolásvédelmi szöveg gombját.

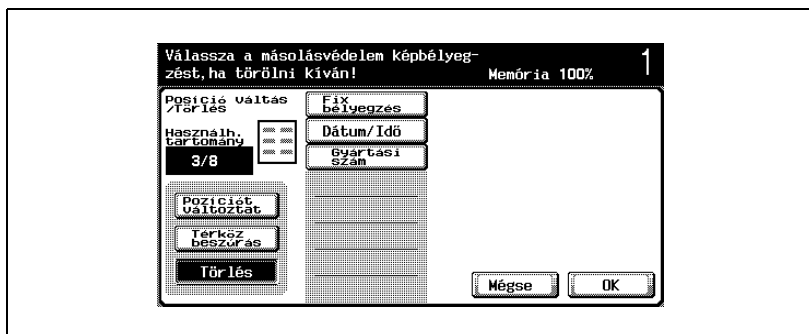

- 5 Érintse meg az [OK] gombot.
- 6 Ha szükséges, végezze el a további másolási beállításokat.
- 7 A billentyűzet használatával, írja be a másolatok kívánt példányszámát.
- 8 Nyomja meg a [Start] gombot.

**Megjegyzés**

*Ha a dokumentum egyszínű és "Bíbor" vagy "Kékeszöld" a másolásvédelmi szöveg színe, a másolatok kétszínűnek számítanak majd az összesítő számlálóban. Ugyanez történik, ha a dokumentum egyszínű, de nem fekete, és a másolásvédelmi szöveg színe "Fekete" beállítású.*

---

**10**

**Festékpatronok és  
tűzőkapcsok cseréje,  
hulladéktartályok ürítése**



## 10 Festékpatronok és tűzőkapcsok cseréje, hulladéktartályok ürítése

### 10.1 A festékpatron cseréje

Amikor a festék majdnem elfogyott, az alább látható magas fokú figyelmeztető üzenet jelenik meg.

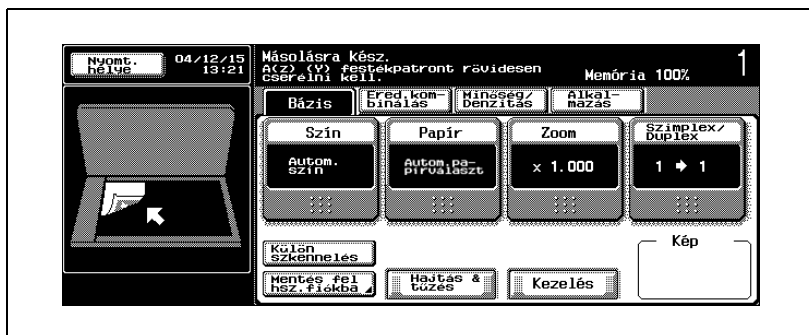

#### Bővebb információk

A "A(z) (X) festékpatron rövidesen cserélni kell." üzenet megjelenése után még mintegy 1000 A4 formátumú lap nyomtatása lehetséges.

Amikor megjelenik ez az üzenet, készüljön elő az adott festékpatron cseréjére, a karbantartási előírásnak megfelelően.

Ha a "Tonerkifogyás." üzenet jelenik meg, a készülék leáll.

Ha a festék kifogyott, megjelenik az alább látható figyelmeztető üzenet, és a nyomtatás nem folytatható.

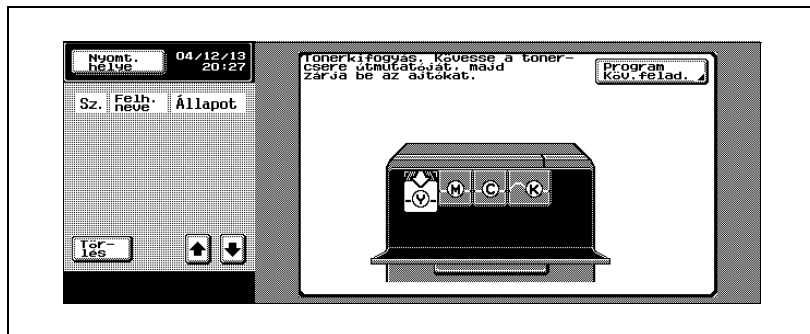

### Megjegyzés

*Amikor megjelenik ez az üzenet, cserélje ki az adott festékpatronot, a karbantartási előírásnak megfelelően.*





### Bővebb információk

*A festékpatronok cseréjével kapcsolatos részleteket, lásd "A festékpatron cseréje" a(z) 10-6 oldalon.*

### Kijelzőnagyítás módban

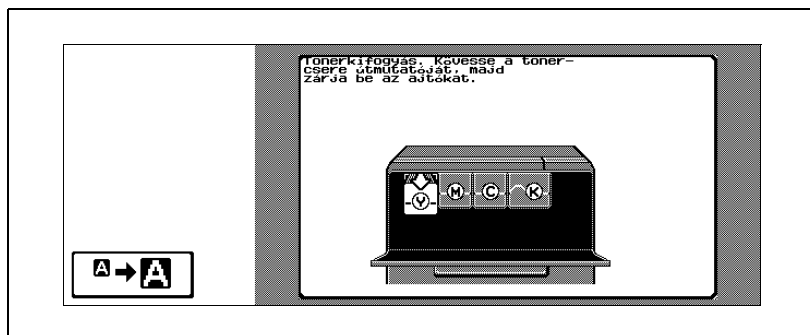
Ha a festék kifogyott, az alábbi képernyő jelenik meg.



Az alábbi üzenet megjelenítéséhez érintse meg a  gombot.

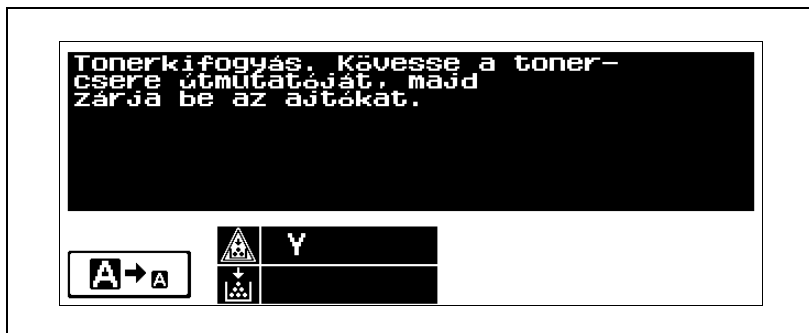

## VIGYÁZAT

### A festék és a festékpátronok kezelése

- Ne dobja a festékpátront vagy a festéket a tűzbe.
- A tűzből szétszóródó festék égési sérülést okozhat.

## VIGYÁZAT

### Óvintézkedések a festék szétszóródása esetén

- Vigyázzon, hogy ne szórja a festéket a készülék belsejébe valamint óvja a kezét és a ruházatát a festéktől.
- Ha a kezei festékesek lesznek, azonnal mossa meg, vízzel és szappannal.
- Ha a festék a szemébe kerül, azonnal öblítse ki vízzel, majd forduljon orvoshoz.



### Emlékeztető

*Ne cserélje ki a festékpátront amíg nem jelenik meg a "Tonerkifogyás." üzenet. Ezen felül, ne cserélje ki a más színű festékpátront, az érintőpanelen látható üzenetben jelzett kivétellel.*

## A festékpátron cseréje

Valamennyi színű (sárga (Y), bíbor (M), kékeszöld (C) vagy fekete (K)) festékpátron cseréjét azonos módon lehet elvégezni.

Példa: A fekete festékpátron cseréje

- ✓ A fekete festékpátron cseréje esetén, gondoskodjon a 2. szűrő cseréjéről is. A fekete festékpátron csomagjában egy új 2. szűrőt is talál.
- ✓ A fekete festékpátron cseréjekor feltétlenül tisztítsa meg az elektrosztatikus koronaszálat. Az elektrosztatikus koronaszál megtisztításával kapcsolatos részleteket lásd: "Dobtöltő koronaszál" a(z) 11-7 oldalon.

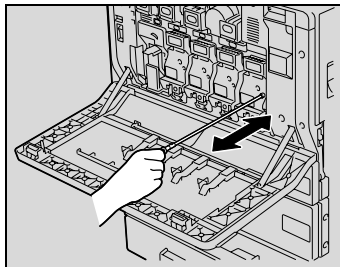

- 1 Nyissa ki a készülék elülső ajtaját.

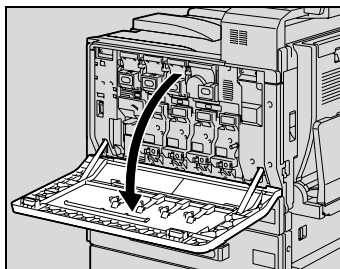

- 2 A kioldáshoz húzza fel az üres festékpátron rögzítőfülét. Húzza ki a festékpátront amennyire lehet, majd emelje ki.

? Hogyan selejtezhetheti le a használt festékpátronokat?

- Ne dobja ki a használt festékpátronokat. Ehelyett tartsa azokat a dobozukban és jutassa el a szervizképviselethez.

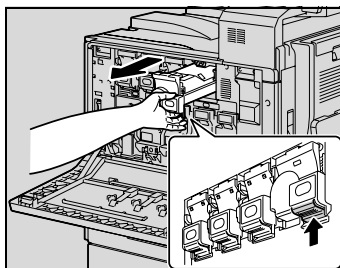

**3** Készítse elő az új festékpatron.

- Győződjön meg róla, hogy az új festékpatron színe megegyezik a patron rekeszében levő címke színével.

**?** Behelyezhető eltérő színű festékpatron?

- A kiszerelettől eltérő színű festékpatron nem helyezhető be. Ha nem megfelelő patronot próbál a helyére erőltetni, kárt okozhat a készülékben.

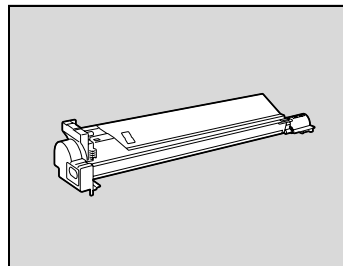
**4** Vegye ki az új festékpatron a csomagolásából és rázza meg 5 - 10 alkalommal.

- A modulban lévő festék összetömörülhet. Ha ez történt, beszerelés előtt addig rázza a modult, amíg a festék fellazul.

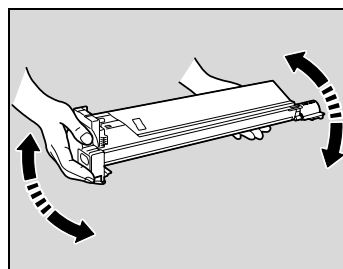
**5** Illessze a festékpatron a készülék nyílásához és helyezze be, amíg a rögzítőfül a helyére ugrik.

- Az új festékpatron beillesztésénél ügyeljen, hogy az teljesen a helyére kattanjon.

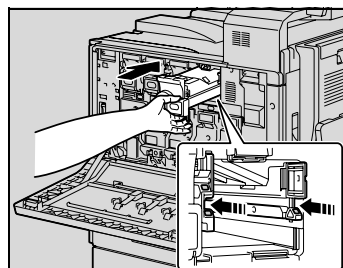
**6** Csukja be az elülső ajtót.

**?** Miért nem lehet az ajtót rendesen bezárni?

- Ellenőrizze, hogy a festékpatron teljesen a helyén van-e.

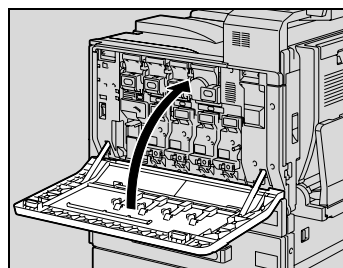

**Megjegyzés**

*Ellenőrizze, hogy az előkészített festékpátron olyan színű-e, mint amit ki kell cserélni.*

**Emlékeztető**

*Ügyeljen a festékpátronok elhelyezésére, mert az színenként különböző.*

*A fekete festékpátron alakja eltér a más színű festékpátronok alakjától.*

*Az új 2. szűrő beszerelésénél ügyeljen, hogy az teljesen a helyére kattanjon.*

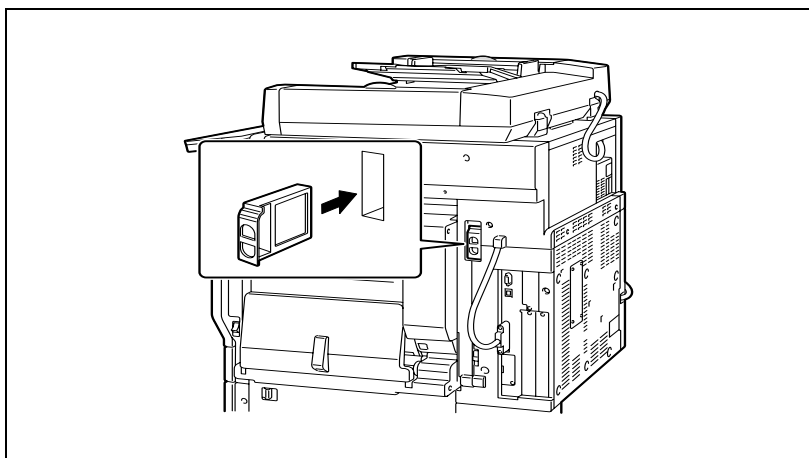

## 10.2 A tűzőkapcsok cseréje

Ha fel lett szerelve egy másolatkezelő és a tűzőkapcsok majdnem kifogytak, az alábbi üzenet jelenik meg.



### Kijelzőnagyítás módban

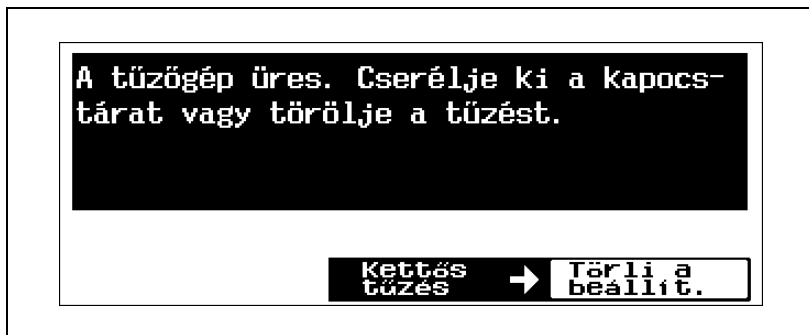

### Bővebb információk

Csak akkor cserélje ki a tűzőkapocs-tárat, ha a figyelmeztető üzenet megjelent, ellenkező esetben a gép meghibásodását okozhatja.

## A tűzőkapocs tartó cseréje az FS-501 másolatkezelőben

- 1 Húzza el a másolatkezelőt a géptesttől.

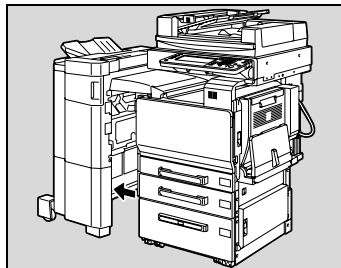

- 2 Forgassa balra kapocsszabadító tárcsát, hogy középre hozza a tűzőgépet.

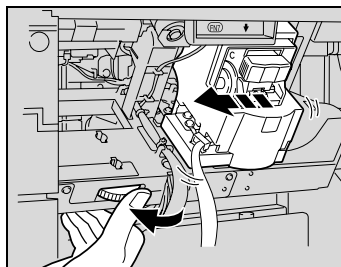

- 3 Húzza maga felé a tűzőkapocs tokot a tűzőgépből az érintőpanelen látható üzenetben leírtak szerint.

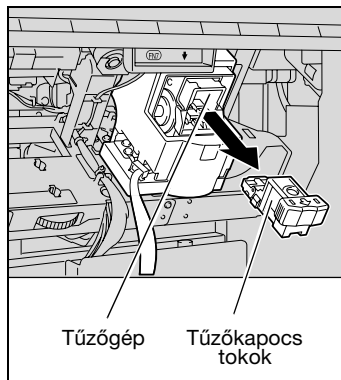

- 4 Vegye ki a tűzőkapocs tartót a kapocsházból.

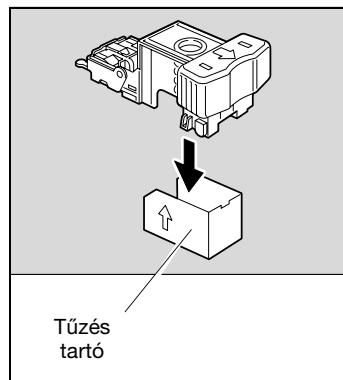

- 5 Helyezze be az új tűzőkapocs tartót a tűzőkapocs tokba.
- Tolja be a tűzőkapocs tartót, amennyire csak lehet.

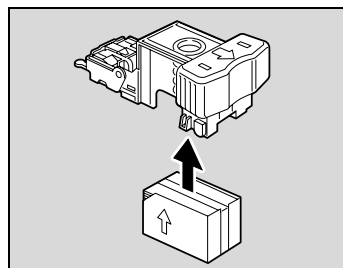

- 6 Húzza le a zárszalagot a tűzőkapocs tartóról.

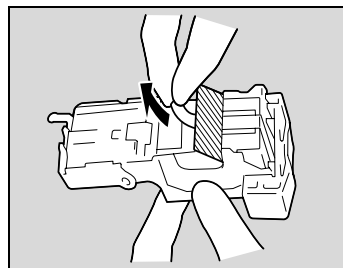

- 7 Helyezze vissza a tártartót úgy, hogy az a helyére kattanjon.

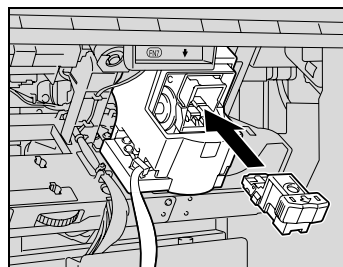

- 8 Tolja vissza a másolatkezelőt a géptesthez.

**Emlékeztető**

*Csak akkor cserélje ki a tűzőkapocs-tárat, ha a figyelmeztető üzenet megjelent, ellenkező esetben a gép meghibásodását okozhatja.*

## A tűzőkapocs tartó cseréje az FS-603 másolatkezelőben

- 1** Nyissa ki a másolatkezelő elülső ajtaját.

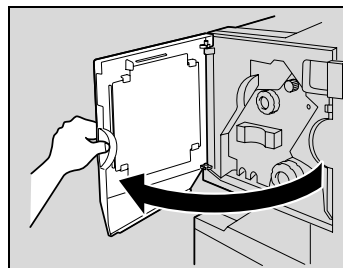

- 2** Forgassa az 1 szabadító tárcsát az óramutató járásával egyező irányba, amíg az eltávolítás-jelző teljesen kék lesz.

**?** Mi a teendő ha túlforgatta az 1 szabadító tárcsát?

- Forgassa az 1 papírszabadító tárcsát az óramutató járásával ellentétes irányba, hogy finoman a helyére igazítsa.

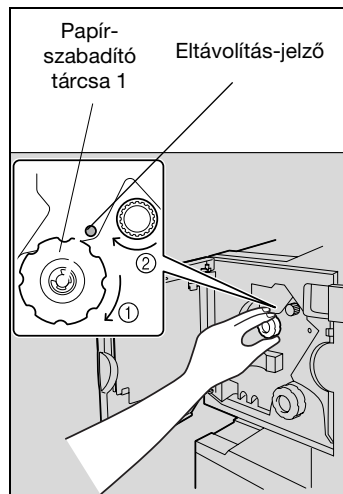

- 3** Lassan húzza ki a tűzőgépet, amennyire csak lehet.

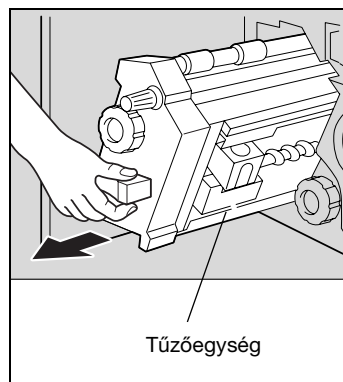

- 4 Fogja meg a tűzőkapocs-tok mindkét oldalát, emelje fel, majd húzza ki.

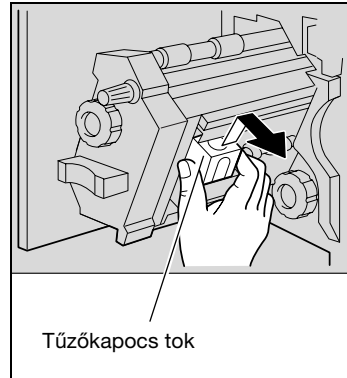

- 5 Nyomja meg a tűzőkapocs tok oldalán található "PUSH" jelű gombot. A tűzőkapocs tok kiszabadul.

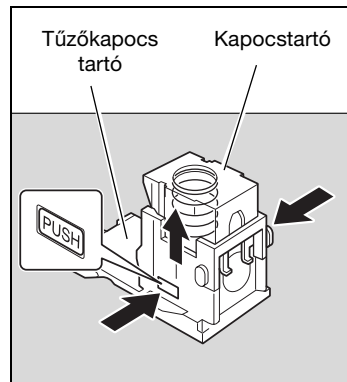

- 6 Húzza fel a kapocstartót.

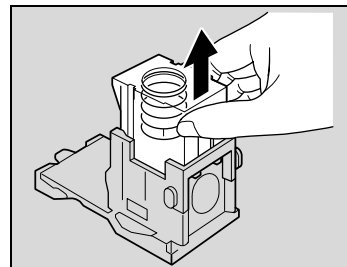

- 7 Vegye ki a tűzőkapocs tartót a kapocsházból.

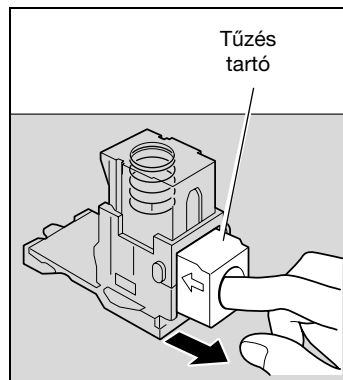

- 8 Helyezze be az új tűzőkapocs tartót a tűzőkapocs tokba.
- Tolja be a tűzőkapocs tartót, amennyire csak lehet.

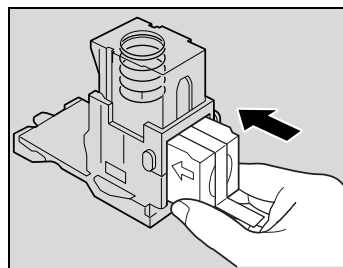

- 9 Nyomja le a kapocstartót.

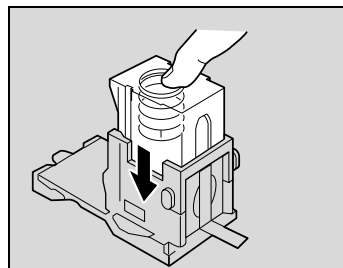

- 10 Húzza le a zárszalagot a tűzőkapocs tartóról.

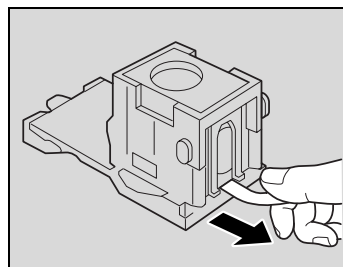

- 11** Helyezze vissza a tűzőkapocs-tokot, ügyelve arra, hogy a tok oldalán lévő fülek a rekeszben lévő sínekbe illeszkedjenek.

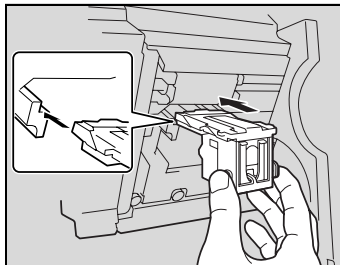

- 12** Helyezze vissza a tártartót úgy, hogy az a helyére kattanjon.
- Ellenőrizze a tűzőkapocs tok biztonságos elhelyezkedését.

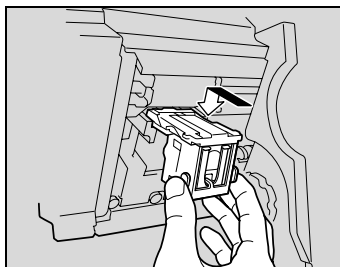

- 13** Óvatosan helyezze vissza a tűzőgépet az eredeti helyére.

- 14** Csukja be az elülső ajtót.



#### **Emlékeztető**

*Csak akkor cserélje ki a tűzőkapocs-tárat, ha a figyelmeztető üzenet megjelent, ellenkező esetben a gép meghibásodását okozhatja.*

**A tűzőkapocs tartó cseréje az FS-514 másolatkezelőben**

- 1** Nyissa ki az elülső ajtót.

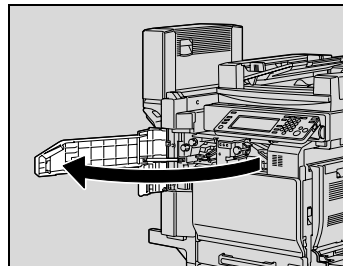

- 2** Távolítsa el a tűzőkapocs tokot.

- Húzza maga felé a tűzőkapocs tokot az eltávolításhoz.
- A tűzőkapocs-tárnak csak a kékkel jelölt részeit érintse meg.

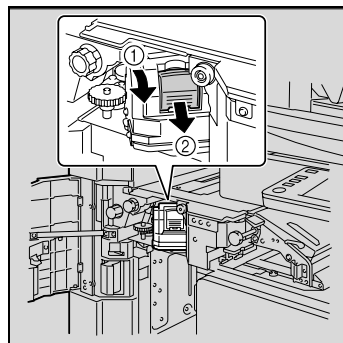

- 3** Távolítsa el az üres tartót a tűzőkapocs tokból.

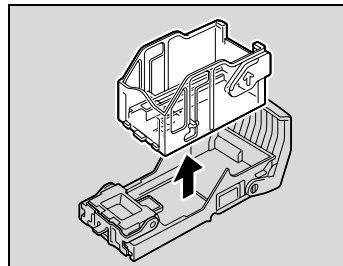

- 4** Helyezze be az új tűzőkapocs tartót a tűzőkapocs tokba.

- Ne távolítsa el az ottmaradt tűzőkapcsokat, ellenkező esetben a készülék nem tud majd tűzni a tok cseréje után.

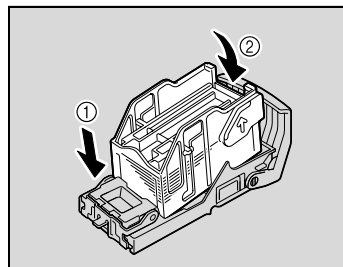

- 5 Helyezze vissza a tűzőkapocs-tokot, ügyelve arra, hogy a tok oldalán lévő fűlek a rekeszben lévő sínekbe illeszkedjenek.

- Ellenőrizze a tűzőkapocs tok biztonságos elhelyezkedését.

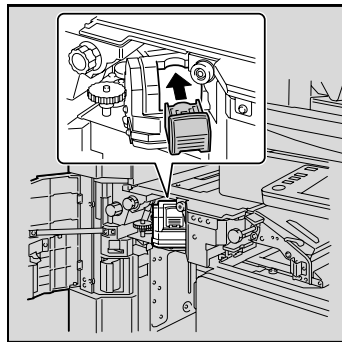

- 6 Csukja be az elülső ajtót.



#### **Emlékeztető**

*Csak az üzenet megjelenése után cserélje a tűzőkapocs-tárat.*

*Ha a tűzőkapocs-tárat az üzenet megjelenése előtt cseréli, a készülék károsodhat.*

**Tűzőkapocs-tár cseréje gerincfűzőben**

- 1** Emelje fel a másolatkiadó tálcát, majd nyomja le a tűzőkapocs tokot, és távolítsa el.

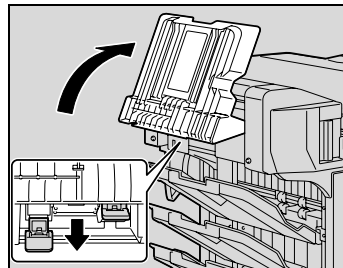

- 2** Nyomja meg a "PUSH" felirattal jelölt területet a tűzőkapocs tok kioldásához.

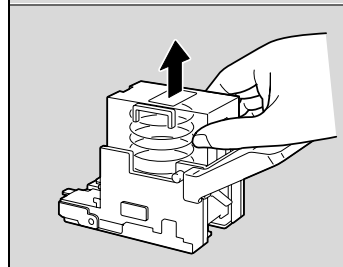
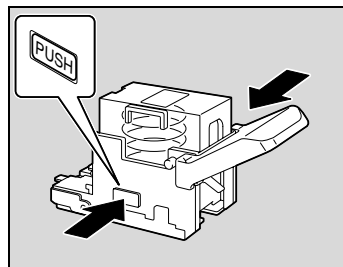

- 3** Távolítsa el az üres tűzőkapocs-tárat a tűzőkapocs tokból.

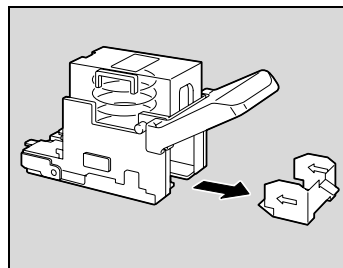

- 4 Helyezze be az új tűzőkapocs tartót a tűzőkapocs tokba.

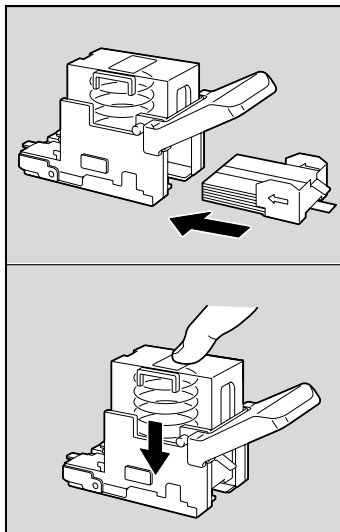

- 5 Lassan húzza le a védőbevonatot.

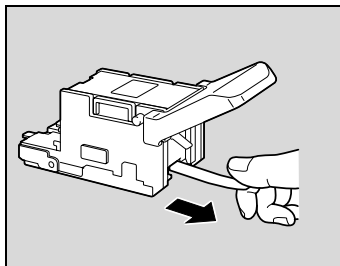

- 6 Helyezze be a tűzőkapocs tokot, majd nyomja fel addig, amíg be nem illeszkedik a helyére.

- A tűzőkapocs tok beillesztésekor ügyeljen arra, hogy a megfelelő irányba állítva helyezi be.

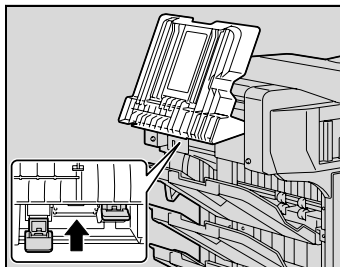

- 7 Helyezze vissza a másolatkiadó tálcát eredeti helyzetébe.

- 8 Húzza meg a papírszabadító ajtó karját a nyitáshoz, majd zárja be.

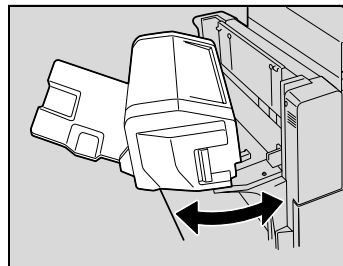

## 10.3 Az elakadt kapcsok kiszabadítása

Ha a másolatkezelőben elakadnak a kapcsok, az alábbi üzenet jelenik meg.

The figure displays four sequential screenshots of a copier's control panel, illustrating the process of identifying and resolving a staple jam. Each screenshot shows a different error message and a corresponding diagram of the copier's internal mechanism.

**First Screenshot:**

- Top left: **Nyomt. helye** 04/12/13 20:23
- Table: 

Sz.	Felh. neve	Állapot
-----	------------	---------
- Bottom left: **Ter-les** button, up/down arrows.
- Right panel: **A tűzős mód nem használható. Nyissa ki az ajtót, és keresse a címkén látható utasításokat.** **Program** **kv. felad.**
- Diagram: Shows the copier with an arrow pointing to the top cover.

**Second Screenshot:**

- Top left: **Nyomt. helye** 03/12/04 10:56
- Table: 

Sz.	Felh. neve	Állapot
-----	------------	---------
- Bottom left: **Ter-les** button, up/down arrows.
- Right panel: **A tűzős mód nem használható. Nyissa ki az ajtót, és keresse a címkén látható utasításokat.** **Program** **kv. felad.**
- Diagram: Shows the copier with an arrow pointing to the top cover.

**Third Screenshot:**

- Top left: **Lista Zadan** 03/12/04 10:56
- Table: 

Nr	Nazwa uzytk.	Status
----	--------------	--------
- Bottom left: **Usun** button, up/down arrows.
- Right panel: **Tryb zszyw. nie może być użyty. Otwórz drzwiczki i postępuj zgodnie ze wskazówkami na nast. etykie.** **Zaprogram. nast. zada.**
- Diagram: Shows the copier with an arrow pointing to the top cover.

**Fourth Screenshot:**

- Top left: **Lista Zadan** 03/12/04 10:56
- Table: 

Nr	Nazwa uzytk.	Status
----	--------------	--------
- Bottom left: **Usun** button, up/down arrows.
- Right panel: **Tryb zszyw. nie może być użyty. Otwórz drzwiczki i postępuj zgodnie ze wskazówkami na nast. etykie.** **Zaprogram. nast. zada.**
- Diagram: Shows the copier with an arrow pointing to the top cover.

**Emlékeztető**

*Az elakadt kapcsokat óvatosan távolítsa el, mert sérülést okozhat.*

*Ha a tűzőkapcsok elakadnak, kövesse az alábbi műveleteket. Ha a papírt túlzott erővel húzza ki, kár keletkezhet a tűzőgépben.*

**Az FS-501 másolatkezelőben elakadt tűzőkapcsok eltávolítása**

- 1** Húzza el a másolatkezelőt a géptesttől.

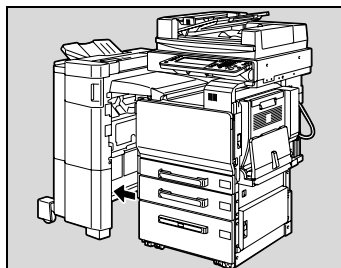

- 2** Forgassa balra kapcsolószabályító tárcsát, hogy középre hozza a tűzőgépet.

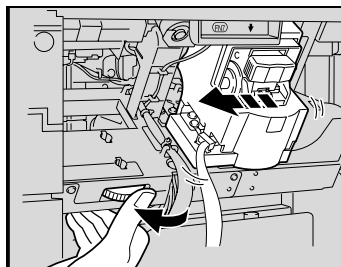

- 3** Húzza ki a tűzőkapocs-tár tartóját maga felé.

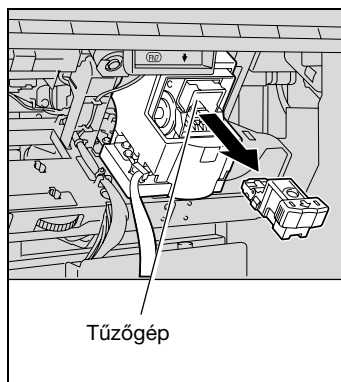

- 4 Hajtsa ki a tűzőkapocs tok záróreteszét, majd húzzon ki egy lapnyi kapcsot.

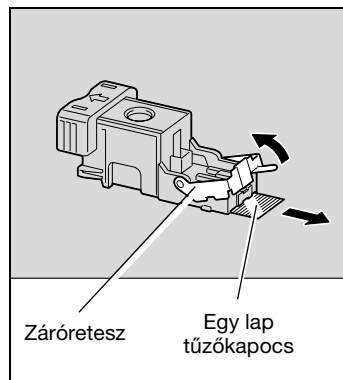

- 5 Hajtsa vissza a tűzőkapocs tokot az eredeti helyzetébe.

- 6 Helyezze vissza a tártartót úgy, hogy az a helyére kattanjon.

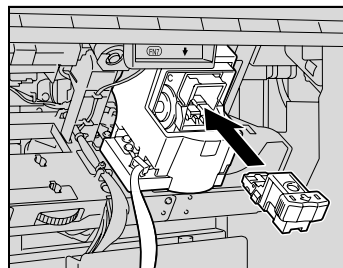

- 7 Tolja vissza a másolatkezelőt a géptesthez.



#### **Emlékeztető**

*Ha a művelet elvégzése után sem működik a tűzés, forduljon a szervizhez.*

**Az FS-603 másolatkezelőben elakadt tűzőkapcsok eltávolítása**

- ✓ Ha megjelenik a "A tűzés mód nem használható." üzenet, gondoskodjon az alábbi eljárás végrehajtásáról.

Ha nem követi az alábbi eljárást és a papírt túlzott erővel húzza ki, kárt okozhat a tűzőegységben.

- 1 Húzza el a másolatkezelőt a géptesttől.

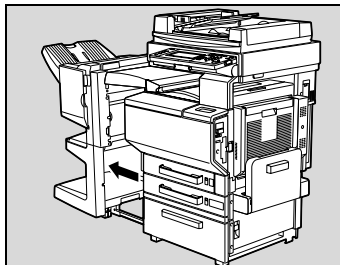

- 2 Nyissa ki a vízszintes továbbító egység burkolatát és távolítsa el onnan minden elakadt papírt.

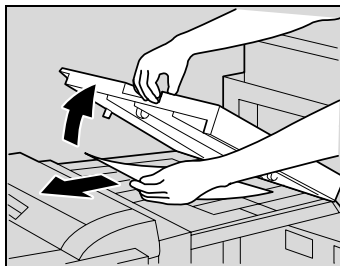

- 3 Csukja be a vízszintes továbbító egység burkolatát.

- 4 Nyissa fel a másolatkezelő elakadás elhárító papírvezetőjét, és vegye ki az elakadt papírokat.

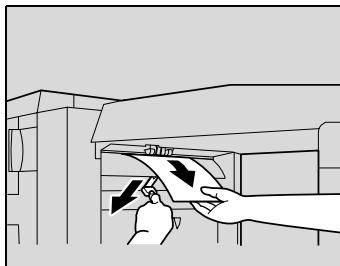

- 5 Nyissa ki a másolatkezelő előső ajtáját.

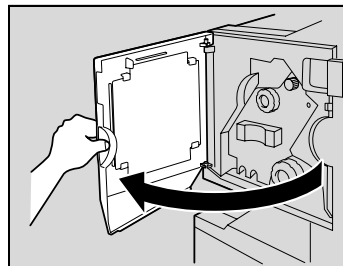

- 6 Forgassa az 1 szabadító tárcsát az óramutató járásával egyező irányba, amíg az eltávolítás jelző teljesen kék lesz.

? Ha az 1. papírszabadító tárcsa túlzottan el van fordítva

→ Forgassa az 1 papírszabadító tárcsát az óramutató járásával ellentétes irányba, hogy finoman a helyére igazítsa.

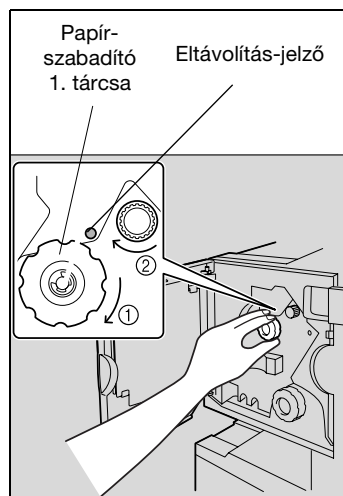

- 7 Vegye ki a papírokat az 1. kimeneti tálcából.

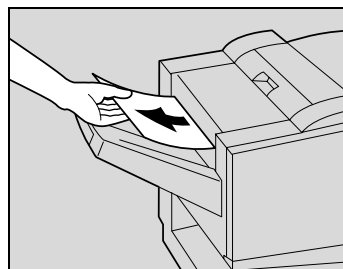

- 8 Nyissa ki a jobboldali ajtót és húzza ki a szállítási szakaszban maradt összes papírt.

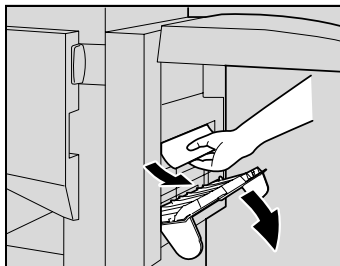

- 9 Forgassa a hajtogató papírszabadító tárcsáját az óramutató járásával megegyező irányba. Hajtsa ki a 2. kimeneti tálcába azokat a papírokat, amelyeket nem lehetett a 8. lépésben kihajtani, majd húzza ki a papírokat.



- 10 Lassan húzza ki a tűzőgépet, amennyire csak lehet.

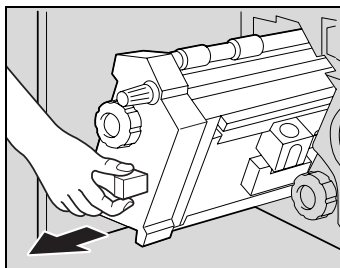

- 11** Forgassa a 2. szabadító tárcsát az óramutató járásával egyező irányba, amíg az eltávolítás jelzők egy vonalba kerülnek.

A tűzőkapocs tartó olyan helyzetbe kerül, ahonnan eltávolítható.

- ?** Mi a teendő ha túlforgatta az 2 szabadító tárcsát?

→ Forgassa a 2. szabadítótárcsát az óramutató járásával ellentétes irányba, hogy beállítsa olyan módon, hogy az eltávolítás jelzők egy vonalba kerüljenek.

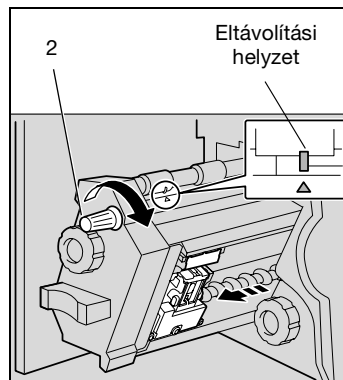

- 12** Fogja meg a tűzőkapocs-tok mindkét oldalát, emelje fel, majd húzza ki.

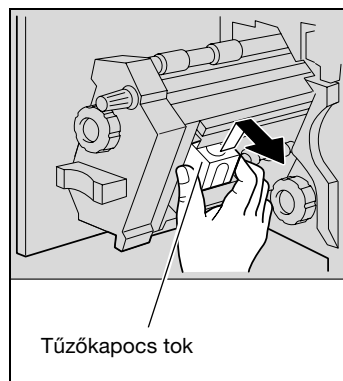

- 13** Hajtsa fel a tűzőkapocs-tár zárókeretét.

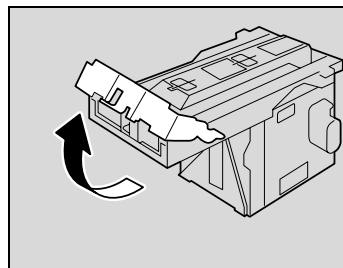

- 14** Húzza ki maga felé a tűzőkapocs-tár végéről a két elakadt kapcsolót.

**?** Mi történik, ha nem távolította el mindkét kapcsolót?

**→** A tűzés nem folytatódhat helyesen.

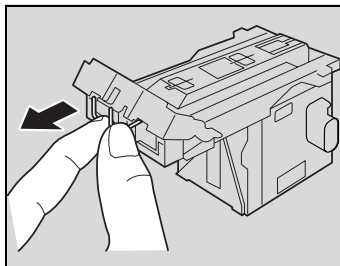

- 15** Hajtsa vissza a zárókeretet az eredeti helyzetébe.

- 16** Helyezze vissza a tűzőkapocs-tokot, ügyelve arra, hogy a tok oldalán lévő fűlek a rekeszben lévő sínekbe illeszkedjenek.

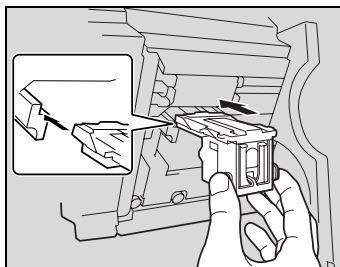

- 17** Helyezze vissza a tártartót úgy, hogy az a helyére kattanjon.

– Ellenőrizze a tűzőkapocs tok biztonságos elhelyezkedését.

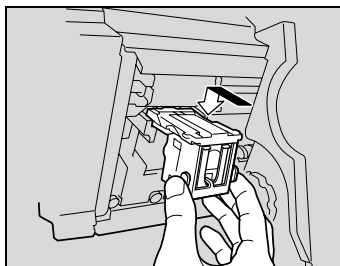

- 18** Óvatosan helyezze vissza a tűzőgépet az eredeti helyére.

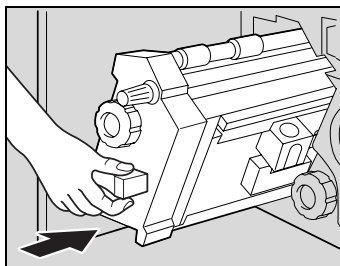

**19** Csukja be az elülső ajtót.

**20** Tolja vissza a másolatkezelőt a géptesthez.



**Emlékeztető**

*Ne húzza ki a papírt túlzott erővel, mert kárt okozhat a hajtogató egységben.*

### Az FS-514 másolatkezelőben elakadt tűzőkapcsok eltávolítása

- 1 Vegye ki az összes papírt a másolatkezelőből.

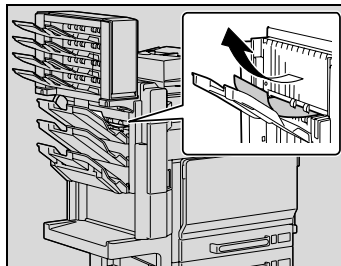

- 2 Nyissa ki az elülső ajtót.

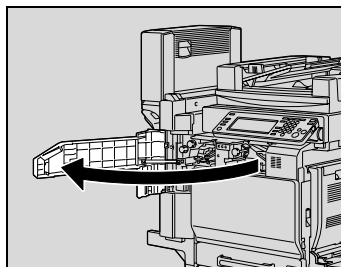

- 3 Húzza fel az FN1 kart, forgassa el az FN2 kart, majd húzza ki a papírt.

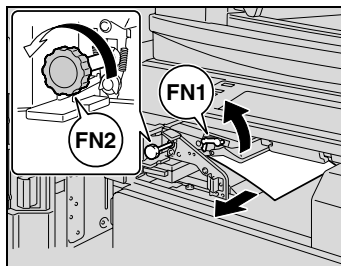

- 4 Engedje le az FN3 vezetőt, majd húzza ki a papírt.

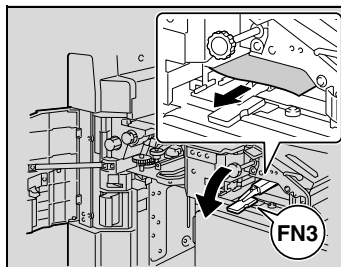

- Ha lyukasztókészlet is fel van szerelve, húzza ki az FN3.1 lyukasztási hulladéktartályt.

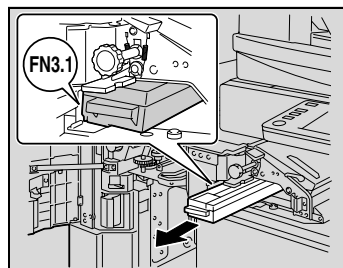

**5** Mozgassa vissza az FN3 vezetőt eredeti helyzetébe.

- Ha lyukasztókészlet is fel van szerelve, helyezze vissza az FN3.1 lyukasztási hulladéktartályt eredeti helyzetébe.

**6** Forgassa el az FN4 tárcsát a papír adagolásához, nyissa ki a továbbító egység burkolatát, majd húzza ki a papírt.

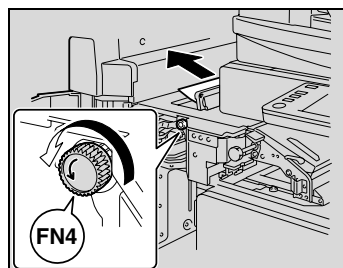

**7** Forgassa el az FN5 vagy FN6 tárcsát, majd húzza ki a papírt.

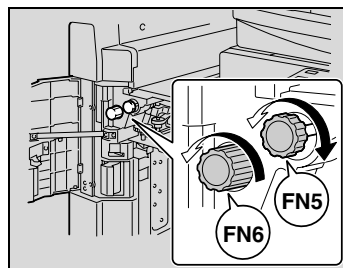

- 8 Forgassa el a tárcsát balra a tűzőgép előremozgatásához.

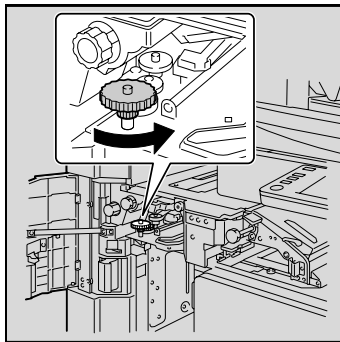

- 9 Távolítsa el a tűzőkapocs tokot.
- Húzza maga felé a tűzőkapocs tokot az eltávolításhoz.
  - A tűzőkapocs-tárnak csak a kékkel jelölt részeit érintse meg.

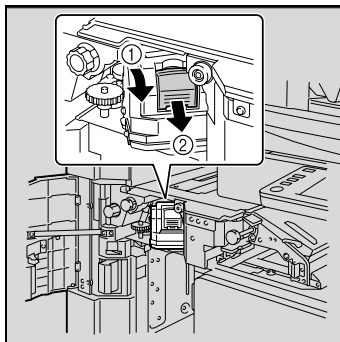

- 10 Hajtsa ki a tűzőkapocs tok záróreteszét, majd húzzon ki egy lapnyi kapcsot.

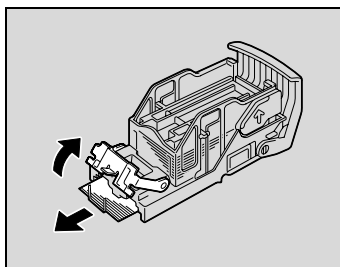

- 11 Hajtsa vissza a tűzőkapocs tokot az eredeti helyzetébe.

**12** Helyezze vissza a tűzőkapocs-tokot, ügyelve arra, hogy a tok oldalán lévő fülék a rekeszben lévő sínekbe illeszkedjenek.

- Ellenőrizze a tűzőkapocs tok biztonságos elhelyezkedését.

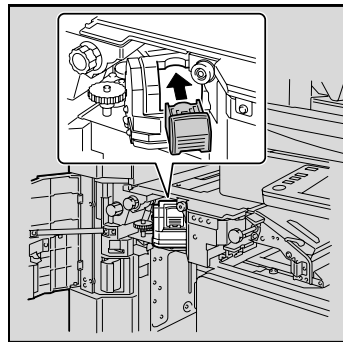

**13** Csukja be az elülső ajtót.



**Emlékeztető**

*Ha a művelet elvégzése után sem működik a tűzés, forduljon a szervizhez.*

## A gerincfűzőben elakadt papír eltávolítása

- 1 Nyissa ki az elülső ajtót.

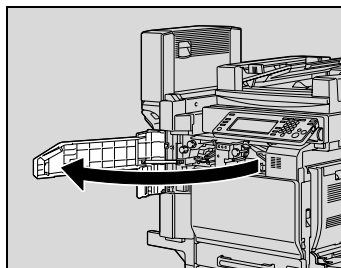

- 2 Húzza fel az FN1 kart, forgassa el az FN2 kart, majd húzza ki a papírt.

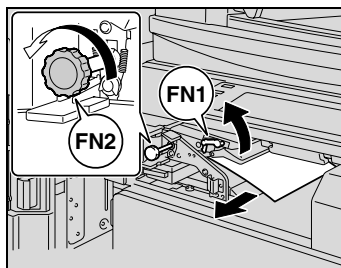

- 3 Engedje le az FN3 vezetőt, majd húzza ki a papírt.

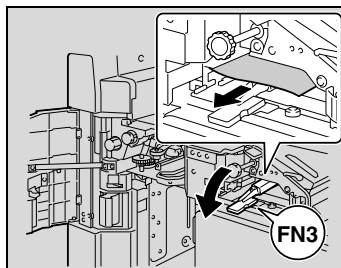

- Ha lyukasztókészlet is fel van szerelve, húzza ki az FN3.1 lyukasztási hulladéktartályt.

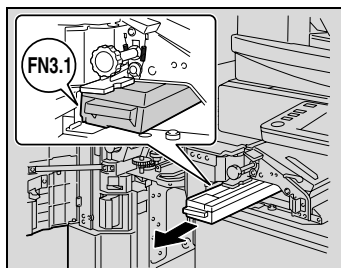

- 4 Mozgassa vissza az FN3 vezetőt eredeti helyzetébe.
- Ha lyukasztókészlet is fel van szerelve, helyezze vissza az FN3.1 lyukasztási hulladéktartályt eredeti helyzetébe.

- 5 Forgassa el az FN4 tárcsát a papír adagolásához, nyissa ki a továbbító egység burkolatát, majd húzza ki a papírt.

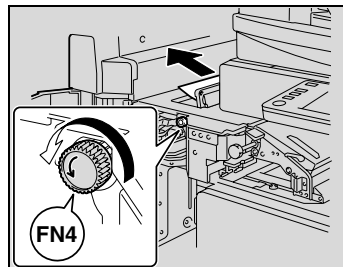

- 6 Forgassa el az FN5 vagy FN6 tárcsát, majd húzza ki a papírt.

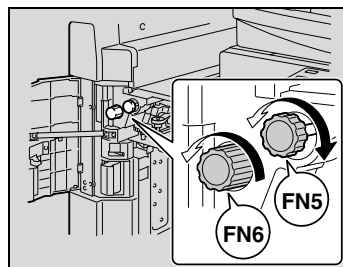

- 7 Nyissa ki az FN2 elakadás elhárító ajtót, és húzza ki a papírt.

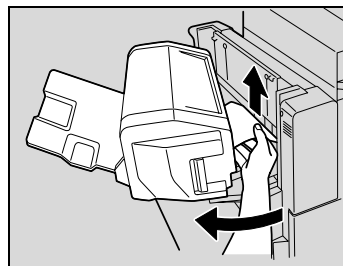

- 8 Csupkja vissza a papírszabadító ajtót.

- 9** Emelje fel a másolatkiadó tálcát, majd nyomja le a tűzőkapocs tokot, és távolítsa el.

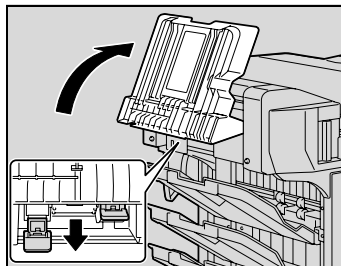

- 10** Hajtsa ki a tűzőkapocs tok záróreteszét, majd húzzon ki egy lapnyi kapcsot.

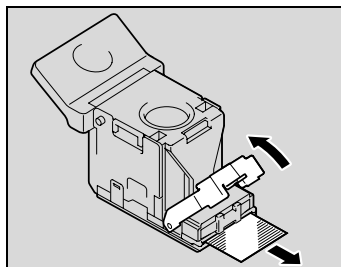

- 11** Hajtsa vissza a tűzőkapocs tokot az eredeti helyzetébe.

- 12** Helyezze be a tűzőkapocs tokot, majd nyomja le addig, amíg be nem illeszkedik a helyére.

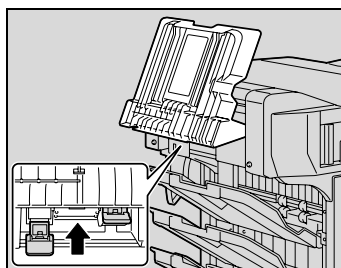

- 13** Helyezze vissza a másolatkiadó tálcát eredeti helyzetébe.

- 14** Csukja be az elülső ajtót.

## 10.4 A hulladéktartályok kiürítése

Ha a lyukasztókészlet vagy a másolatkezelő lyukasztási hulladéktartálya megteltek, az alábbi üzenet jelenik meg (ha a felhasználó által üríthető).



### Megjegyzés

A lyukasztási hulladéktartály kiürítésének beállítását a szervizképviselőt végezheti el. Részletes felvilágosításért, forduljon a szervizképviselőhöz.

Az alapértelmezett beállítás a "Szerviz". Ha megjelenik az üzenet, azonnal értesítse a szervizképviselőt.

### A Lyukasztási hulladéktartály beállítás kijelzése

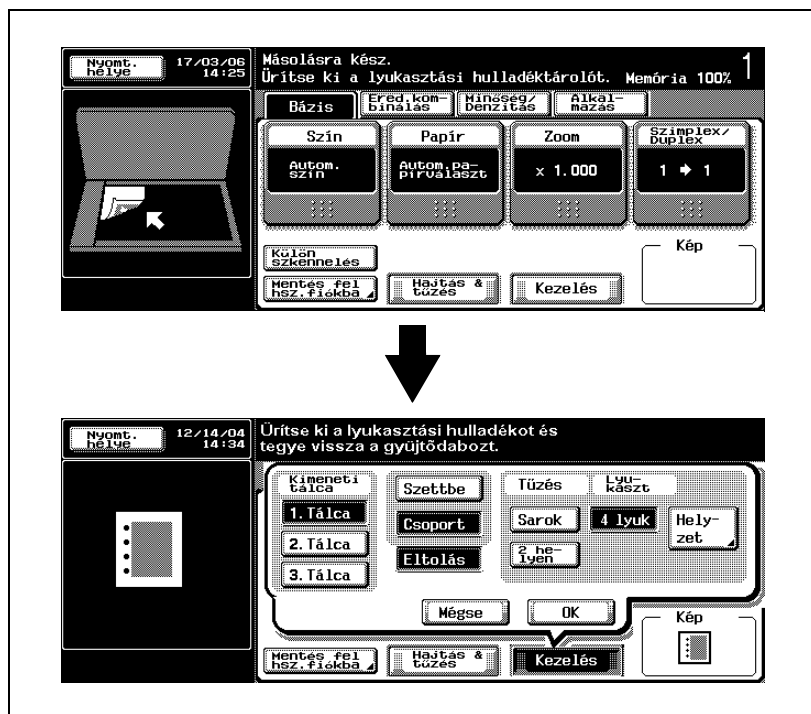

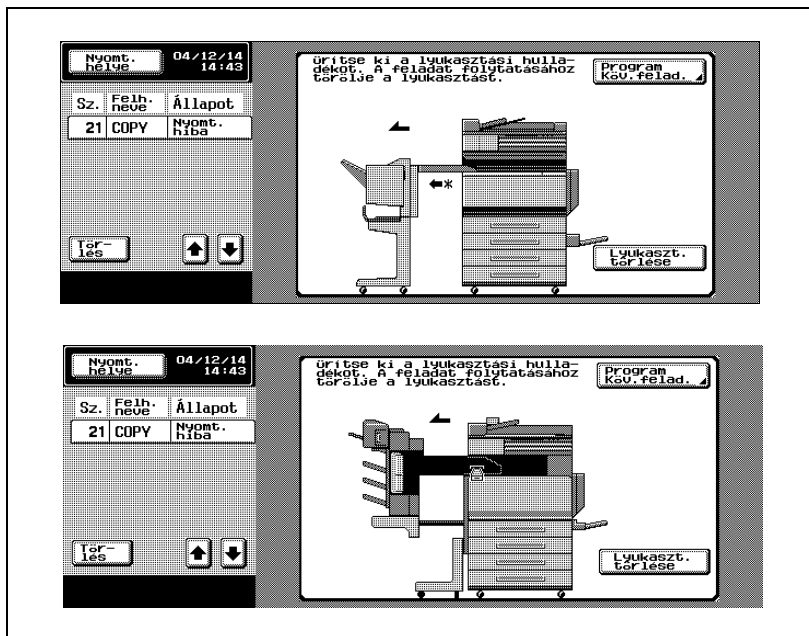
**Kijelzés egy feladat végrehajtása alatt****Bővebb információk**

*Ha a felhasználó által kerül elvégzésre*

*Ha a lyukasztási hulladéktartály egy feladat végrehajtása közben telik meg, a végrehajtás alatt lévő feladat felfüggesztésre kerül. Ha a feladatot a Lyukasztás beállítás törlése nélkül kívánja folytatni, ürtesse ki a lyukasztási hulladéktartályt. A Lyukasztás törléséhez és a feladat folytatásához, érintse meg a [Lyukaszt. törlése] gombot.*

*Ha a szervizképviselő által kerül elvégzésre*

*Ha a lyukasztási hulladéktartály egy feladat végrehajtása közben telik meg, a végrehajtás alatt lévő feladat felfüggesztésre kerül. A feladat folytatásához, érintse meg a [Lyukaszt. törlése] gombot. Azonban, a feladat lyukasztás nélkül kerül folytatásra.*

***Kijelzőnagyítás módban***

Ürítse ki a lyukasztási hulladékot és  
tegye vissza a gyűjtődobozt.



Lyukasztás 4 lyuk → Törli a beállít.

**Az FS-603 másolatkezelő lyukasztási hulladéktartályának ürítése**

A lyukasztási hulladékgyűjtő tartály kiürítéséhez az alábbiakban leírtak szerint járjon el.

- 1** Húzza el a másolatkezelőt a géptestől.

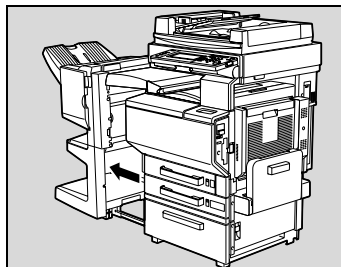

- 2** Húzza ki a lyukasztó hulladéktartályát.

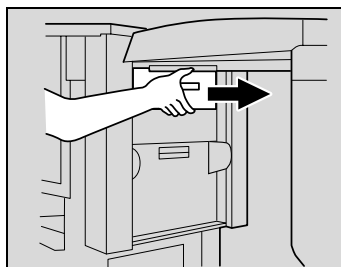

- 3** A lyukasztó hulladéktartályának kiürítése.

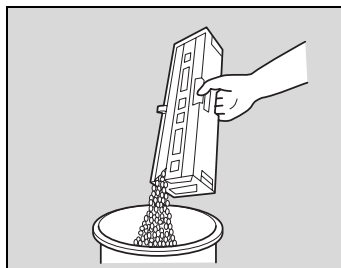

- 4** Szerelje vissza a lyukasztási hulladéktartályt az eredeti helyére.
- 5** Tolja vissza a másolatkezelőt a géptesthez.

**Az FS-514 másolatkezelő lyukasztási hulladéktartályának ürítése**

A lyukasztási hulladékgyűjtő tartály kiürítéséhez az alábbiakban leírtak szerint járjon el.

- 1** Nyissa ki az elülső ajtót.

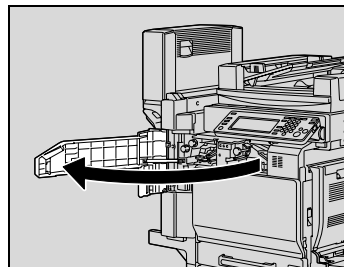

- 2** Húzza ki az FN3.1 lyukasztó hulladéktartályát.1

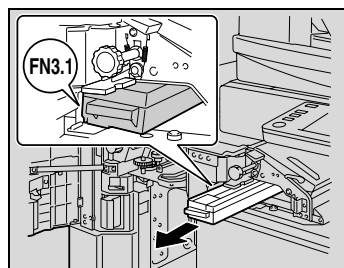

- 3** A lyukasztó hulladéktartályának kiürítése.

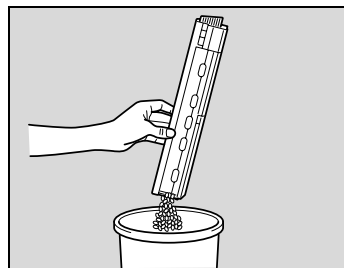

- 4** Szerelje vissza a lyukasztási hulladéktartályt az eredeti helyére.

- 5** Csukja be az elülső ajtót.

## 10.5 A festékhulladék-tartály cseréje

Ha hamarosan cserélni kell a festékhulladék-tartályt (és az a felhasználó által cserélhető), a következő ábrán látható, a csereperiódusra figyelmeztető üzenet jelenik meg.

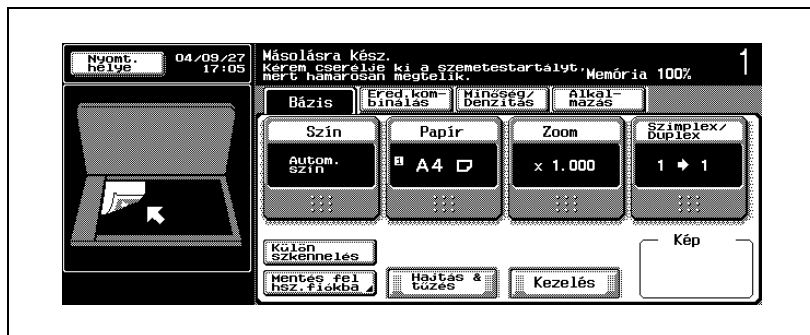

### Emlékeztető

*Amikor megjelenik ez az üzenet, cserélje ki az adott részegységet vagy kellékanyagot, a karbantartási előírásnak megfelelően.*



### Bővebb információk

*A másolatok száma, mely a következő periódusban készíthető: "Kérem cserélje ki a szemetestartályt mert hamarosan megtelik." felirat megjelenésének időpontjától az "Szemetestartály csere szükséges. Kövesse a szemetestartály csere útmutatóját!" megjelenéséig eltelt idő alatt elkészíthető másolatok száma az adott másolási beállításoktól illetve alkatrésztől függ.*

Ha elérkezett a festékhulladék-tartály cseréjének ideje (és ha az a felhasználó által cserélhető), ismét megjelenik az "Szemetestartály csere szükséges. Kövesse a szemetestartály csere útmutatóját!" felirat és a készülék leáll.

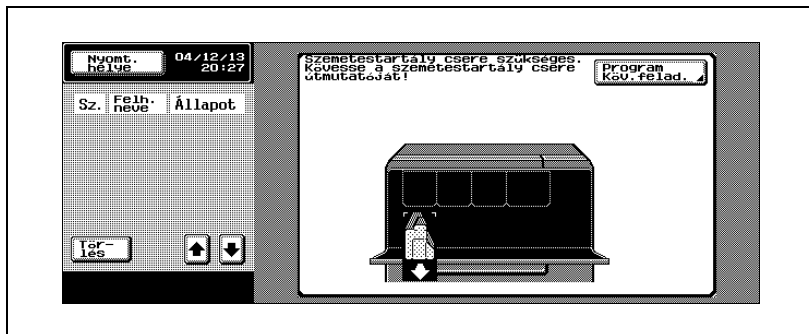

### *Kijelzőnagyítás módban*

Ha elérkezett az alkatrészcsere ideje, a következő képernyő jelenik meg.

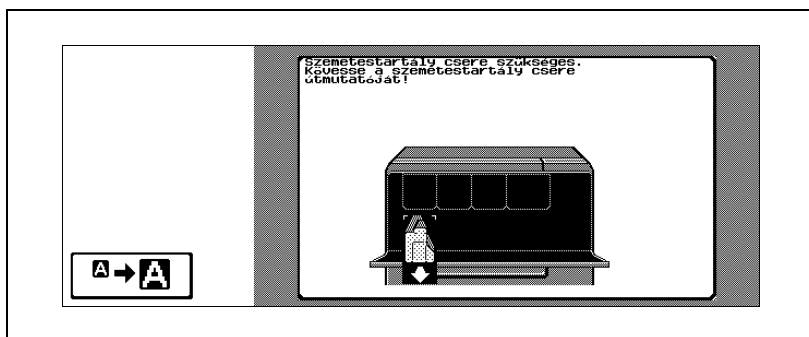

Az alábbi üzenet megjelenítéséhez érintse meg a  gombot.

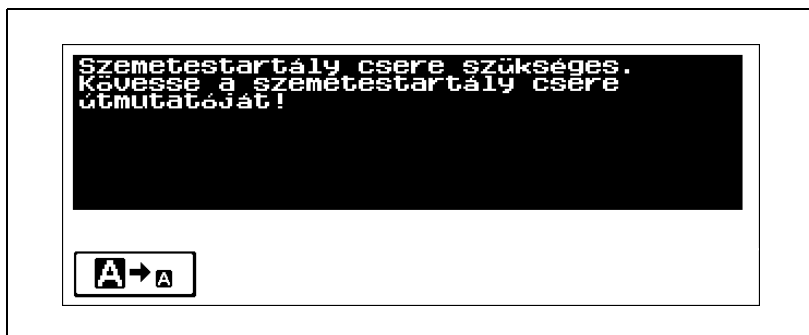

### A festékhulladék-tartály cseréje

A festékhulladék-tartály cseréjéhez az alábbiakban leírtak szerint járjon el.

- 1 Nyissa ki a készülék elülső ajtaját.

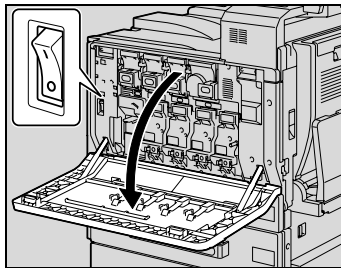

- 2 Húzza meg a festékhulladék-tartály reteszoldó fogantyúját.

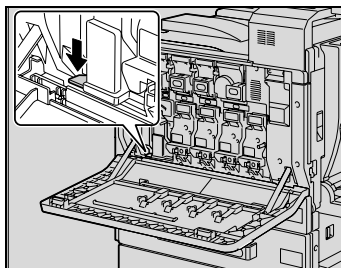

- 3 Távolítsa el a festékhulladék-tartályt.

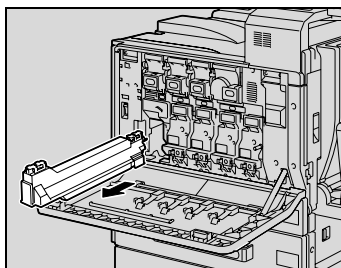

- 4 Helyezze be az új festékhulladék-tartályt.

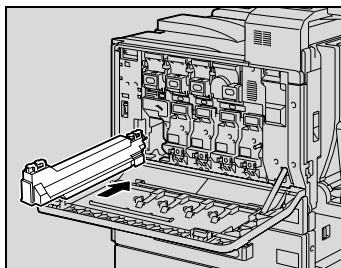

- 5 Távolítsa el az 1. szűrőt, majd helyezzen be újat.

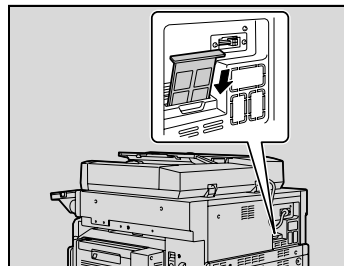

- 6 Csukja be az elülső ajtót.

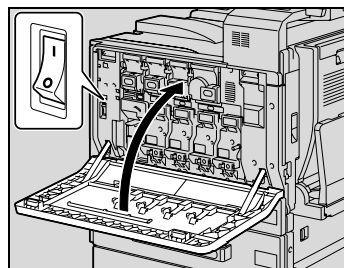

---

## VIGYÁZAT

### A festék és a festékpátronok kezelése

- Ne dobja a festéket vagy a festék-hulladék-tartályt a tűzbe.
- A tűzből szétszóródó festék égési sérülést okozhat.

---

## VIGYÁZAT

### Óvintézkedések a festék szétszóródása esetén

- Vigyázzon, hogy ne szórja a festéket a készülék belsejébe valamint óvja a kezét és a ruházatát a festéktől.
- Ha a kezei festékesek lesznek, azonnal mossa meg, vízzel és szappannal.
- Ha a festék a szemébe kerül, azonnal öblítse ki vízzel, majd forduljon orvoshoz.

**Emlékeztető**

*Ne billentse meg a festékhulladék-tartályt, mert a festékhulladék kiszóródhat.*

*Ne dobja ki a használt festékhulladék-tartályokat. Ehelyett tartsa azokat a dobozukban és jutassa el a szervizképviselőhöz.*



## **A készülék gondozása**



# 11 A készülék gondozása

## 11.1 A gép részeinek megtisztítása

Ebben a részben a gép egyes részeinek tisztítása kerül ismertetésre.

### Burkolat

- 1 Törölje tisztára a gép burkolatának felületét egy enyhe háztartási tisztítószerrel benedvesített, puha törlővel.

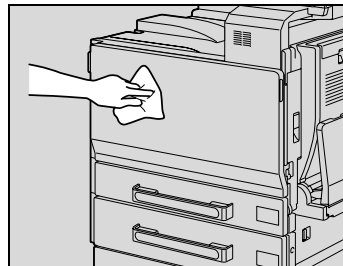

#### Emlékeztető

*A tisztítás előtt gondoskodjon a készülék kikapcsolásáról (állítsa a főkapcsolót "O" állásba).*

*A burkolat tisztításához soha ne használjon oldószereket, mint benzín vagy higító.*

### Tárgyüveg

- A tárgyüveg felületét egy puha, száraz törlővel törölje le.

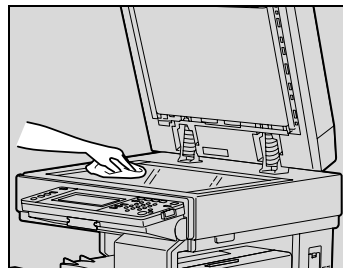

#### Emlékeztető

*A tárgyüveg tisztításához soha ne használjon oldószereket, mint benzín vagy higító.*

## Kezelőpanel

- Egy száraz, puha törlővel törölje le a kezelőpanelt.

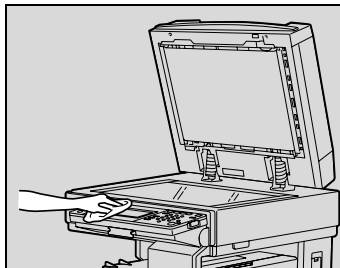

### Emlékeztető

*A kezelőpanel vagy az érintőmezős képernyő túlzott nyomása kárt okozhat bennük. Ezen felül, soha ne használjon háztartási tisztítószeret, ablaktisztító szert, benzint vagy hígítót a kezelőpanel és az érintőpanel tisztításához.*

### Eredetivábbító szalag

- 1 Törölje tisztára az eredetivábbító szalagot egy enyhe háztartási tisztítószerrel benedvesített, puha törülővel.

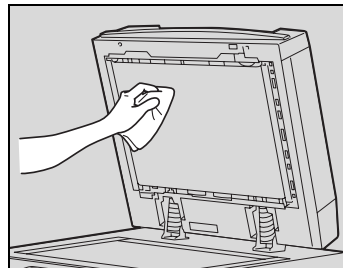

- 2 Óvatosan csúsztassa előre a szalagot, hogy a takarásban lévő részeihez is hozzáférjen.

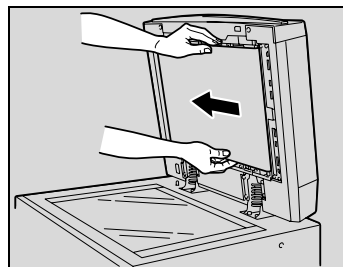

- 3 A szalag előhozott felületét is egy enyhe háztartási tisztítószerrel megnedvesített puha törülővel tisztítsa (mint az 1. lépésnél). Addig ismételje a fenti műveletet, amíg az eredetivábbító szalag teljes felületét letisztítja.



#### **Emlékeztető**

*Az eredetivábbító szalag soha ne használjon oldószereket, mint benzint vagy hígítót.*

### Géptető alátét

- Törölje tisztára az alátét felületét egy enyhe háztartási tisztítószerrel benedvesített, puha törlővel.

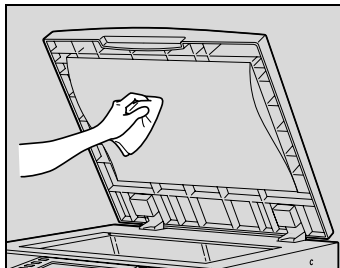

#### Emlékeztető

*A géptető alátét tisztításához soha ne használjon oldószereket, mint benzint vagy hígítót.*

### Papírbehúzó görgő

- A papírbehúzó-görgőket törölje le egy puha, tiszta alkohollal megnedvesített törlővel.

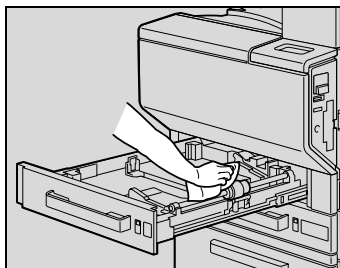

#### Emlékeztető

*Az eredetivábbító szalag tisztításához soha ne használjon oldószereket, mint benzint vagy hígítót.*

### Dobtöltő koronaszál

Ha a dobtöltő koronaszál szennyezett, a nyomtatott lapokon csíkok jelennek meg. Ha ez előfordul, a dobtöltő koronaszálat az alábbi eljárás segítségével tisztítsa meg.

- 1 Nyissa ki a készülék elülső ajtaját.
- 2 Lassan húzza ki a töltőszál-tisztító eszközt, amennyire csak lehet. Ezután, lassan tolja vissza a töltőszál-tisztító eszközt, ütközésig. A fenti műveletet háromszor ismételje meg.

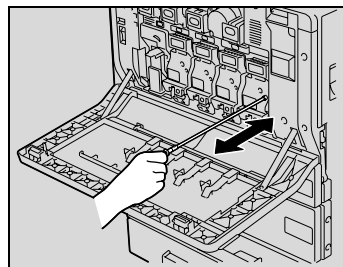

- 3 Biztonságosan tolja a helyére valamennyi dobtöltő koronaszál tisztító eszközt, majd zárja be az elülső ajtót.

## Lézer egység

A lézeregység elszennyeződése a nyomtatási minőség romlását eredményezheti. Ha ez előfordul, a lézeregységet az alábbi eljárás segítségével tisztítsa meg.

- 1 Nyissa ki a készülék elülső ajtaját.
- 2 Vegye ki a tisztítóeszközt a készülék elülső ajtajából.

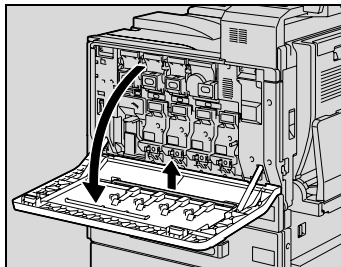

- 3 Illessze a tisztítóeszközt a lézer egység tisztítónyílásába, húzza ki, majd ismétlje meg ezt a mozdulatot két vagy három alkalommal.

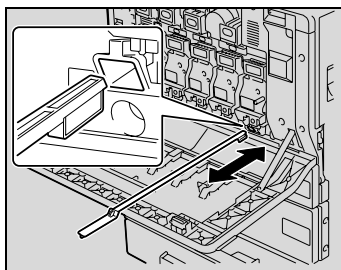

## 11.2 Számlálók megtekintése (Mérőszámlálók)

### Számlálók megtekintése

Megjeleníthető a Számláló képernyő, lehetővé téve a számlálás kezdete óta végzett nyomtatások számát.

Ezen felül, a számlálók listája kinyomtatható.

### A számlálók megtekintése

- 1 Nyomja meg a [Kieg./Számlálók] gombot.
- 2 A mellékkijelző területen, érintse meg a [Részletes] gombot.

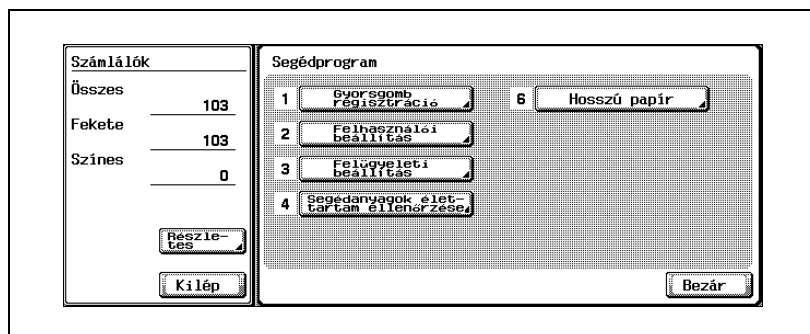

Megjelenik a számlálók listája.

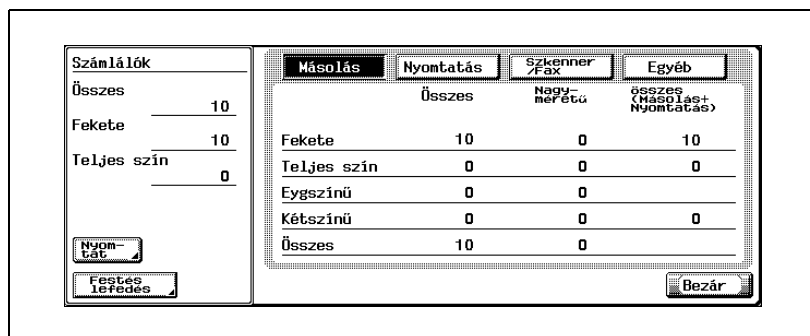

- ? Kinyomtatható a számlálók listája  
 → Érintse meg a [Nyomtat] gombot, válassza ki a papírméretet, majd nyomja meg a [Start] gombot.

- 3 Érintse meg a [Bezár] gombot, majd a következő megjelenő képernyőn is érintse meg a [Bezár] gombot.  
Ismét megjelenik a Bázis képernyő.

**Megjegyzés**

*A számlálók listája akkor is megjeleníthető, ha a készülék közben másolást vagy nyomtatást végez.*

## A lefedési tényező megtekintése

Az elhasznált festék mennyisége a Festék lefedés képernyőn tekinthető meg.

## A lefedési tényező megtekintése

- 1 Nyomja meg a [Kieg./Számológ] gombot.
- 2 A mellékkijelző területen, érintse meg a [Részletes] gombot.

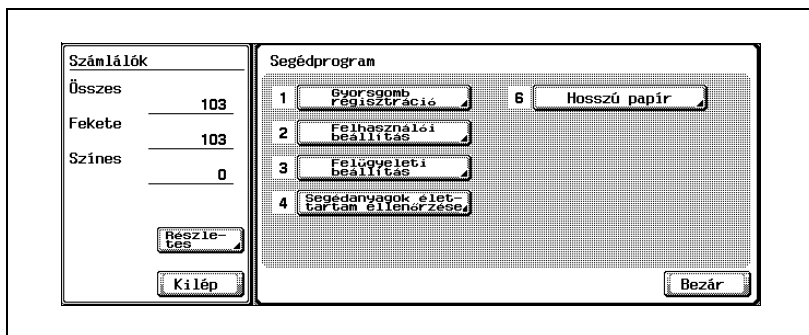

Megjelenik a számológ listája.

- 3 Érintse meg a [Festés lefedés] gombot.

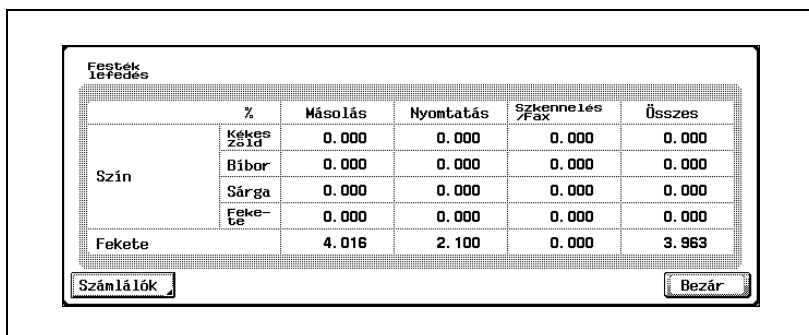

- 4 Érintse meg a [Bezár] gombot, majd a következő megjelenő képernyőn is érintse meg a [Bezár] gombot.

Ismét megjelenik a Bázis képernyő.

### 11.3 Amikor a megjelenik a "Megelőző karbantartás esedékes." üzenet

Ha megjelenik a "Megelőző karbantartás esedékes." üzenet, vegye fel a kapcsolatot a szervizképvislettel és igényeljen egy rendszeres karbantartási felülvizsgálatot.

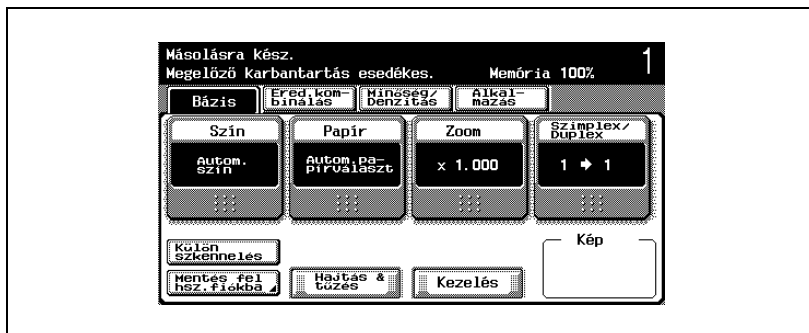

---

# 12

## Feladatok kezelése (Feladatlista)



## 12 Feladatok kezelése (Feladatlista)

### 12.1 A Feladatlista képernyő áttekintése

#### Feladatok

A kívánt másolási beállítások elvégzése, majd a [Start] gomb lenyomása a műveletet a várakozási sorba helyezi. A várakozó műveletet feladatnak nevezzük. Hasonlóképpen, a szkennelési és a számítógépes nyomtatási műveletek szintén feladatként kerülnek a várakozási sorba.

- A végrehajtás alatt álló feladatok és a feladatnapló a Feladatlista képernyőn ellenőrizhetők.
- A feladatok a Jelenlegi feladatok lista élén álló feladattal kezdődően kerülnek nyomtatásba.
- A feladatok számozása a programozásuk és a végrehajtásra (nyomtatásra) várakozó sorba helyezésük sorrendjében történik.



...

#### **Megjegyzés**

*A feladat száma a feladat azonosítására szolgál, nem a nyomtatási sorrendet jelzi. Ezen felül, a feladat száma nem változik, amíg a feladat törlésre nem kerül.*

*A "Priorit. növel" funkció használatával, a kiválasztott feladat a várakozási sor elejére kerül, tehát elsőnek kerül nyomtatásra.*

### Többfeladatos funkció

A sorban várakozó feladatokat a készülék kezeli.

- Egy feladat nyomtatása közben egy másik feladat a várakozási sorba helyezhető. Összesen 251 feladat helyezhető a várakozási sorba.
- A lehetséges feladatok száma az egyes funkciók esetén az alábbi listában látható. (Az alábbi értékek csak referenciaként használhatók és a beállításoktól függően eltérhetnek a valós értékektől.)
  - Másolás mód: 5
  - Megszakítás mód: 1
  - Szkennelés mód: 5
  - TWAIN (oda-vissza): 1
  - Nyomtatás: 10
  - Faxok (gyors küldés): 1
  - Faxok (memória küldés): 50
  - Faxok (időzített TX): 20
  - Fogadott faxok: 100
  - Faxok (lekérdezéses RX): 1
  - Faxok (lekérdezéses TX): 1
  - Megosztott: 56
  - Összesen: 251
- Amikor egy feladat nyomtatása véget ér, a sorban következő nyomtatási feladat végrehajtása automatikusan kezdetét veszi.



#### **Megjegyzés**

*Összesen legfeljebb 251 feladat helyezhető a várakozási sorba, beleértve a nyomtatási feladatokat, szkennelési feladatokat, fax adatátviteli feladatokat és fogadott fax/mentett feladatokat.*

## Feladatlista képernyők

Az alábbiakban a Feladatlista képernyők áttekintését találhatja.

- A Feladatlista képernyőről, az alábbi fülek segítségével különféle speciális funkciók listáját hívhatja elő.
  - Nyomtatás:  
A nyomtatási feladatok listája másolási, számítógépes nyomtatási és fax fogadási feladatokkal
  - Szkennelés:  
A szkennelési adatátviteli feladatok
  - Fax TX:  
A fax adatátviteli feladatok
  - Fax RX/Felh. fiók:  
A fiókokba tárolt fogadott faxokat és nyomtatási feladatokat listázza



...

### Megjegyzés

*Az "Alapértelmezett feladatlista" gyári alapbeállítása "Jelenlegi nyomtatási feladatok". A Feladatlista képernyő alapértelmezett tartalmának módosításáért lásd a "Kijelző beállítás" a(z) 13-30 oldalon.*



Valamennyi fenti funkció képernyője előhívható bármelyik másik Feladatlista képernyőről. Azonban, ha egy beállítás módosítása közben képernyőt vált, a beállítás törlésre kerül.

- Mindegyik funkcióban rendelkezésre áll a Jelenlegi feladatok lista és a Feladatnapló lista.
  - Jelenlegi feladatok:  
A végrehajtás alatt lévő és a várakozó feladatok listája, amely lehetővé teszi a készülék pillanatnyi állapotának ellenőrzését
  - Feladatnapló:  
A korábban végrehajtott feladatok listája, beleértve a valamilyen hiba következtében nem teljesített feladatokat is, lehetővé teszi a feladatok folyamatának és a végrehajtásuk eredményének ellenőrzését
- A megjelenítendő feladatok típusa kiválasztható a Jelenlegi feladatok és a Feladatnapló listáról. Például, a fenntartott és az aktív feladatok listája a Jelenlegi feladatok lapon, a törölt, a befejezett és az összes feladat listája a Feladatnapló lapon kerül megjelenítésre. A megjeleníthető feladattípusok listáinként különböznek.

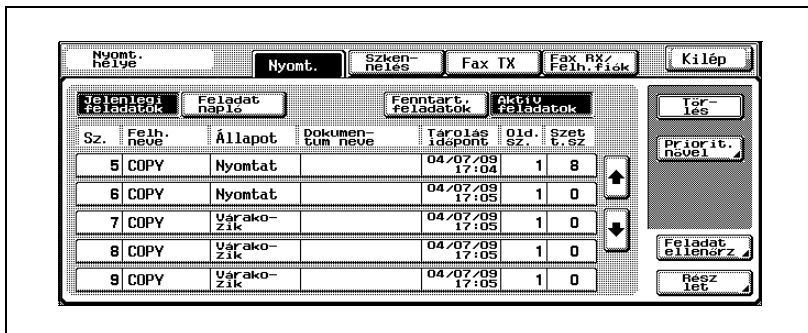
- A Feladatlista képernyőn található gombok funkciói az alábbiakban kerülnek ismertetésre.



Név	Leírás
[Nyomtatás]	A kiválasztott gomb a Feladatlista képernyő Nyomtatás fülét jeleníti meg
[Szkenelés]	A Feladatlista képernyő Szkenelés fülét jeleníti meg Részletes leírását lásd a használati útmutató Hálózati szkenelési műveletek részében.
[Fax TX]	A Feladatlista képernyő Fax TX fülét jeleníti meg Részletes leírását lásd a C252 Kezelési útmutató Fax funkciók, illetve Network fax operations (Fax funkciók) részében.
[Fax RX/Felh. fiók]	A Feladatlista képernyő Fax RX/Felh. fiók fülét jeleníti meg. Részletes leírását lásd a C252 Kezelési útmutató Fax funkciók, illetve Network fax operations (Fax funkciók) részében.
[Jelenlegi feladatok]	A Feladatnaplóról a Jelenlegi feladatok listára vált Ez a lista a végrehajtás alatt lévő és a végrehajtásra várakozó feladatokat tartalmazza.
[Feladatnapló]	A Jelenlegi feladatok listáról a Feladatnapló listára vált. Ez a lista a végrehajtott feladatokat tartalmazza.
[Fenntart. feladatok] [Aktív feladatok] (A Nyomtatás fül Jelenlegi feladatok listáján)	A Feladatlista képernyőn látható feladatok típusát határozza meg A kijelzési mód a megfelelő gomb megérintésével változtatható. A lista típusától függően (Jelenlegi feladatok vagy Feladatnapló) különböző gombok kerülnek megjelenítésre.
[Kilép]	Befejezi a Feladatlista módot és visszatér a [Nyomt. helye] gomb megérintése előtt látható képernyőhöz
[Törlés] <sup>1</sup>	Törli a Jelenlegi feladatok listáról kiválasztott feladatot. Részletesen, lásd "Egy feladat törlése" a(z) 12-8 oldalon.

Név	Leírás
[Priorit. növel] (A Nyomatás fül Jelenlegi feladatok listáján)	Kiválasztja a folyamatban lévő feladat befejezése után elsőnek nyomtatásra kerülő feladatot. Részletesen, lásd "A prioritás növelése" a(z) 12-19 oldalon. A lista típusától függően (Jelenlegi feladatok vagy Feladatnapló) különböző gombok kerülnek megjelenítésre.
[Feladat ellenőrz.] <sup>*1</sup>	Megjeleníti a Jelenlegi feladatok listában kiválasztott feladat beállításainak képernyőit. Részletesen, lásd "A feladat beállításainak ellenőrzése" a(z) 12-10 oldalon.
[Részlet]	A listában szereplő feladatok állapotát, eredményét, a hibák részleteit, a felhasználó nevét, a várakozási sorba kerülés időpontját, a végrehajtás időpontját és a példányszámot tartalmazó képernyőket hívja elő. Részletesen, lásd "Kijelzett információ" a(z) 12-11 oldalon.
[  ]/[  ] nyíl gombok	Ha egy lista több mint öt megjeleníthető feladatot tartalmaz, ezeknek a nyilaknak a megérintésével a listában előrébb vagy hátrább lévő feladatokhoz léphet (a nyomtatási sorrend szerint előrébb vagy hátrább).

<sup>\*1</sup> A Jelenlegi feladatok listával megjelenítve.

A Nyomatás fül listája az alábbi információkat tartalmazza.

Elem neve	Leírás
Sz.	A feladat azonosító száma amelyet a várakozási sorba helyezéskor kapott
Felh. neve	A feladat típusát (forrását) jelzi. Másolási feladatok esetén "COPY" kerül kijelzésre.
Állapot (csak a Jelenlegi feladatok listájánál)	A feladat állapotát jelzi
Dokumentum neve	A számítógépről küldött nyomtatási feladatok esetén a fájl nevét mutatja Felhasználó hitelesítés alkalmazása esetén, a dokumentumok neve nem jelenik meg a többi számára. A bizalmas dokumentumok neve nem jelenik meg a többi felhasználó számára.
Tárolás időpont	A várakozási sorba kerülés időpontját tartalmazza
Old sz.	Az eredeti dokumentum oldalszámát mutatja
Szett. sz.	Megjeleníti a nyomtatott oldalak számát A Jelenlegi feladatok listában "Nyomatat" állapottal jelzett feladatok esetén, a nyomtatott oldalak számát számolja.
Eredmény (Csak a Feladatnapló listában)	A feladat végrehajtásának eredményét jelzi (Feladat befejezve, Hiba által törölve, Felhaszn.által törölve, Mód ütközés miatt törölve)

## 12.2 Műveletek végzése a feladatokkal

### Egy feladat törlése

Egy sorban várakozó vagy nyomtatás alatt levő (az Aktív feladatok listában szereplő) feladat törölhető.

- 1 A Bázis képernyőn érintse meg a [Nyomt. helye] gombot.

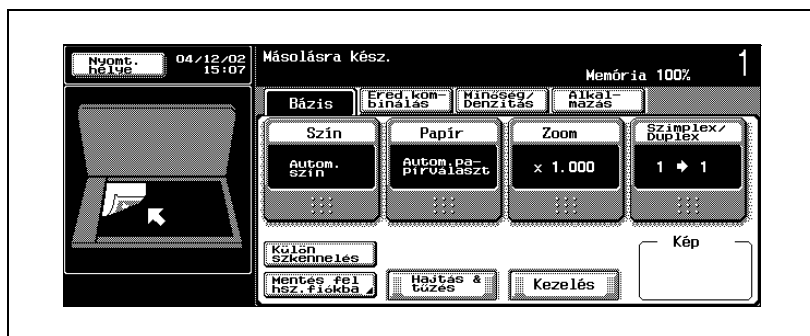

Megjelenik a Nyomt. helye képernyő.

- 2 A Nyomtatás fülön, jelenítse meg a törlendő feladatot.
  - A Feladtnapló listából nem törölhetők a feladatok.
- 3 Válassza ki a törlendő feladatot, majd érintse meg a [Törlés] gombot.
  - Ha a kívánt feladat nem látható a listában, előhívható a [↕] és [⏏] gombok megérintésével.
  - A nem a megfelelő feladatot jelölte meg, válasszon ki egy másik feladatot vagy a kiválasztott feladat gombjának ismételt megérintésével törölje a kiválasztást.

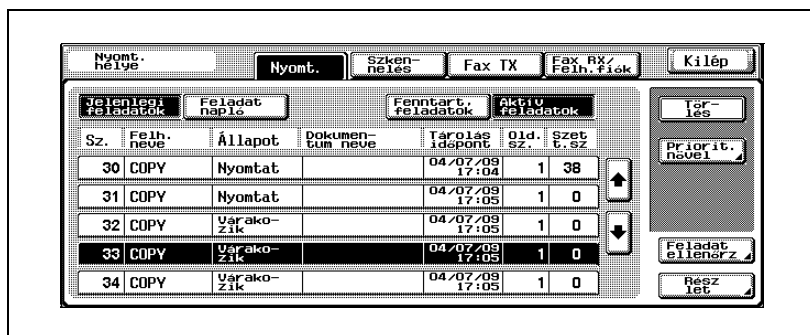

Megjelenik a törlés jóváhagyását kérő üzenet.

- 4 Ellenőrizze a megjelent információt és ha a megfelelő feladat látható, érintse meg az [Igen] gombot.
- A feladat törlésének leállításához, érintse meg a [Nem] gombot.

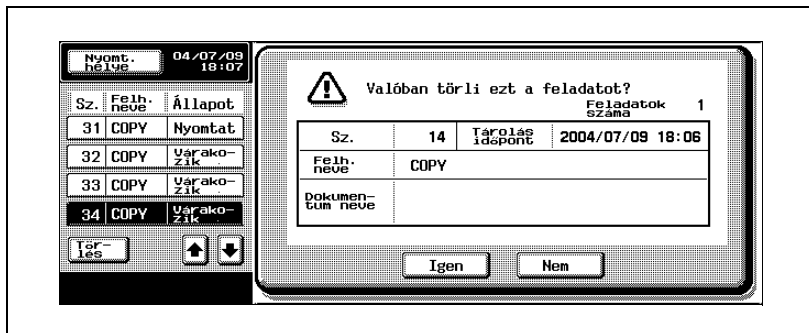

Ismét megjelenik a [Törlés] gomb megérintése előtt látható képernyő, és a feladat törlésre került a Jelenlegi feladatok listáról.

- 5 Érintse meg a [Kilép] gombot vagy nyomja meg a [Törlés] gombot.
- Ismét megjelenik a [Nyomt. helye] gomb megérintése előtt látható képernyő.



### Megjegyzés

*Felhasználó hitelesítés alkalmazása esetén, ha a készülék beállítása szerint a feladat nem törölhető a többi felhasználó által, a feladat nem kerül törlésre.*

### A feladat beállításainak ellenőrzése

Ellenőrizhetők a tárolt, a nyomtatás alatt lévő, a nyomtatásra várakozó és a fenntartott feladatok beállításai.

- 1 A Bázis képernyőn érintse meg a [Nyomt. helye] gombot.  
Megjelenik a Nyomt. helye képernyő.
- 2 Jelenítse meg azt a listát, amely az ellenőrizni kívánt feladatot tartalmazza.
- 3 Válassza ki a feladatot amelynek ellenőrizni kívánja a beállításait, majd érintse meg a [Feladat ellenőrz.] gombot.
  - A nem a megfelelő feladatot jelölte meg, válasszon ki egy másik feladatot vagy a kiválasztott feladat gombjának ismételt megérintésével törölje a kiválasztást.
  - Megjelenik a Mód ellenőrzés képernyő.
  - A Mód ellenőrzése képernyők száma és tartalma a kiválasztott feladattól függ.
  - A [↩ Vissza] gomb bal oldalánál látható számok a kijelzett képernyő számát/az összes képernyő számát mutatják.
  - A megelőző képernyő kijelzéséhez, érintse meg a [↩ Vissza] gombot. A következő képernyő kijelzéséhez, érintse meg az [Előre →] gombot.

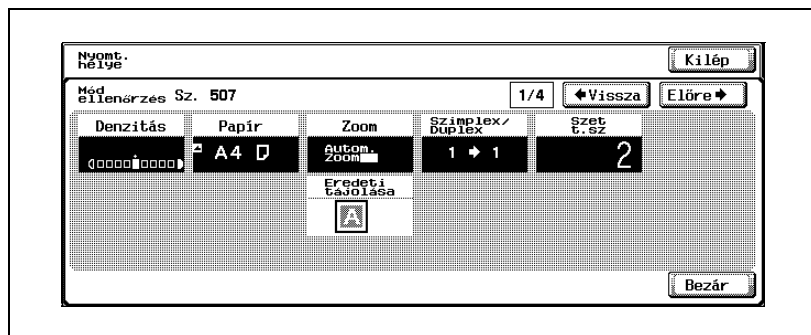

- 4 Az ellenőrzés befejezéséhez, érintse meg a [Bezár] vagy a [Kilép] gombot, vagy nyomja meg a [Törlés] gombot.
  - A [Feladat ellenőrz.] megérintése előtt látható képernyőhöz való visszatéréshez, a [Bezár] gombot érintse meg.
  - A Bázis képernyőhöz való visszatéréshez, érintse meg a [Kilép] gombot, vagy nyomja meg a [Törlés] gombot.

## Kijelzett információ

A Feladatlista képernyőn az alábbi információk ellenőrizhetők.

- **Nyomtatás fül**  
Állapot (Fogadás, Várakozás, Nyomtatás, Nyomtatás leállítva, Nyomtatási hiba, Feladat tárolva)<sup>\*1</sup>, Eredmény (Feladat befejezve, Hiba törölve, Felhasználó által törölve, Hiba miatt törölve)<sup>\*2</sup>, Hiba részletei<sup>\*2</sup>, Dokumentum neve, Felhasználó neve, Kezdet ideje, Befejezés ideje, Oldalak száma, Szett. sz., Kimeneti tálca
- **Szkennelés fül**  
Állapot (Küldés, Tárcsázás, Várakozás)<sup>\*1</sup>, Eredmény (Feladat befejezve, Hiba törölve, Felhasználó által törölve, Hiba miatt törölve)<sup>\*2</sup>, Hiba részletei<sup>\*2</sup>, Cím, Típus, Felhasználó neve, TX száma., Tárolás időpontja, Befejezés időpontja, Oldalak száma, Fájlnév, Fogadó száma (elküldés alatt lévő feladat száma/megadott fogadó száma)<sup>\*3</sup>
- **Fax TX fül**  
Állapot (Küldés, Várakozás, Tárcsázás, Várakozás újratárcsázásra)<sup>\*1</sup>, Eredmény (Feladat befejezve, Hiba törölve, Felhasználó által törölve, Hiba miatt törölve)<sup>\*2</sup>, Hiba részletei<sup>\*2</sup>, Cím, Típus, Felhasználó neve, TX száma., Tárolás időpontja, Kezdet időpontja<sup>\*4</sup>, Befejezés időpontja, TX ideje, Oldalak száma., Elküldött oldalak (Elküldött oldalak/a megadott fogadó száma)<sup>\*3</sup>
- **Fax RX/Felhasználói fiók fül**  
A várakozási sorban lévő feladat részletezett állapota, Állapot (Fogadás, Tárcsázás)<sup>\*1</sup>, Eredmény (Feladat befejezve, Hiba törölve, Felhasználó által törölve, Hiba miatt törölve)<sup>\*2</sup>, Hiba részletei<sup>\*2</sup>, RX felhasználói fiók (fiók száma/fiók neve), Felhasználó neve, Tárolás időpontja, Oldalak száma, Szett. sz., Kimeneti tálca, Fájlnév

<sup>\*1</sup>Csak a Jelenlegi feladatok listán lévő feladatok részére

<sup>\*2</sup>Csak a Feladatnapló listán lévő feladatok részére

<sup>\*3</sup>Csak a Jelenlegi feladatok listán lévő, több fogadó részére küldött feladatok részére

<sup>\*4</sup>Csak az időzítéssel küldött feladatok részére

## A feladat részleteinek ellenőrzése

- 1 A Bázis képernyőn érintse meg a [Nyomt. helye] gombot.  
Megjelenik a Nyomt. helye képernyő.
- 2 Jelenítse meg azt a listát, amely az ellenőrizni kívánt feladatot tartalmazza.
- 3 Válassza ki a feladatot amelynek ellenőrizni kívánja a részleteit, majd érintse meg a [Részlet] gombot.
  - A nem a megfelelő feladatot jelölte meg, válasszon ki egy másik feladatot vagy a kiválasztott feladat gombjának ismételt megérintésével törölje a kiválasztást.
 Megjelenik a Részletek ellenőrzése képernyő.

Nyomt. helye		Kilép	
Részletek ellenőrz. Sz. 38			
Állapot	Nyomat	Törölés időpont	03/12/2004 14:58
Fájlnév		Oldalak száma	1 Szet t. sz. 16
Felh. név	COPY	Kimeneti tálcá	Főtálca
		Törölés	Bezár

- 4 A kívánt információ ellenőrzése után, érintse meg a [Bezár] vagy a [Kilép] gombot, vagy nyomja meg a [Törölés] gombot.
  - A [Részlet] megérintése előtt látható képernyőhöz való visszatéréshez, a [Bezár] gombot érintse meg.
  - A Bázis képernyőhöz való visszatéréshez, érintse meg a [Kilép] gombot, vagy nyomja meg a [Törölés] gombot.



### Bővebb információk

*Egy várakozó vagy végrehajtás alatt lévő feladat törléséhez, a Részletek ellenőrzése képernyőn érintse meg a [Törölés] gombot.*

*Ha a Részletek ellenőrzése képernyőn megjelenik a [Részlet] gomb, egy a Szkenelés vagy Fax TX fülön kiválasztott feladat részére, akkor további információ áll rendelkezésre a fogadókkal kapcsolatban amelyekhez az adatok csoportos küldéssel kerültek átvitelre. Az információ megtekintéséhez, érintse meg a [Részlet] gombot.*

## A jelenlegi feladatok megjelenítése (Fenntartott feladatok és aktív feladatok listái)

Megjelenik a Másolás módban, Fax módban és számítógép nyomtatás módban fogadott nyomtatási feladatok listája.

- 1 A Bázis képernyőn érintse meg a [Nyomt. helye] gombot.  
Megjelenik a Nyomt. helye képernyő.
- 2 Érintse meg a kívánt listának megfelelő gombot.

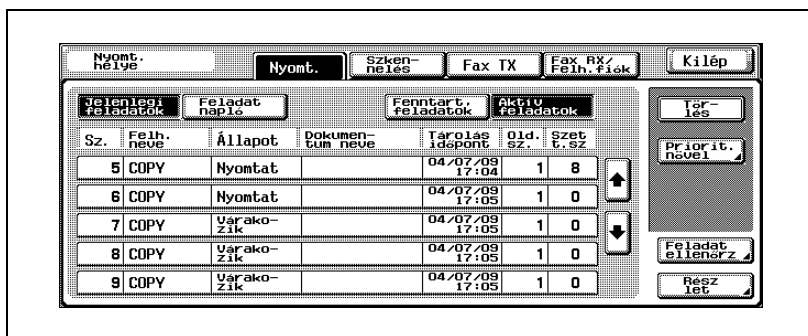

- Fenntart. feladatok: csak a tárolt feladatokat tartalmazza
- Aktív feladatok: csak a végrehajtás alatt lévő feladatokat tartalmazza



### Bővebb információk

A gombok funkciójának részletes ismertetését, lásd "Feladatlista képernyők" a(z) 12-5 oldalon.

A tárolt feladatokról kinyomtatható egy levonat. Részletesen, lásd "Egy tárolt feladat mintapéldányának nyomtatása" a(z) 12-15 oldalon.

A tárolt feladatokat a Fenntartott feladat elengedése képernyőről lehet kinyomtatni. Részletesen, lásd "Egy tárolt feladat nyomtatása" a(z) 12-17 oldalon.

Egy feladat előre helyezéséhez a nyomtatási sorban, érintse meg a [Priorit. növel] gombot az Aktív feladatok listán. Részletesen, lásd "A prioritás növelése" a(z) 12-19 oldalon.

## A feladtnapló megjelenítése

- 1 A Bázis képernyőn érintse meg a [Nyomt. helye] gombot.  
Megjelenik a Nyomt. helye képernyő.
- 2 Érintse meg a [Feladtnapló] gombot.  
Megjelenik a Feladtnapló képernyő.
- 3 Érintse meg a kívánt listának megfelelő gombot.

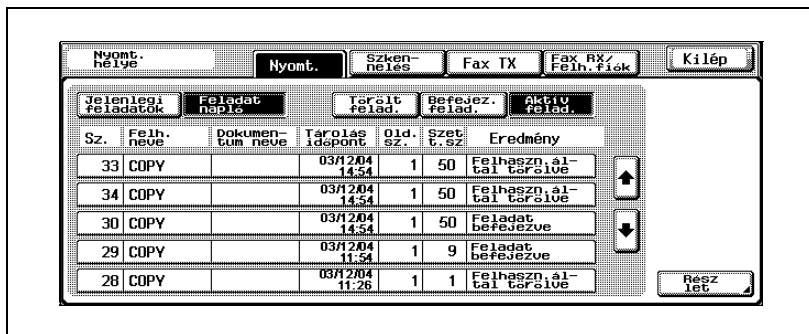

- Törölt felad.: csak a befejezés előtt törölt feladatokat tartalmazza
- Befejez. felad.: csak a megfelelően befejezett feladatokat tartalmazza
- Aktív felad.: az összes feladatot tartalmazza

## Egy tárolt feladat mintapéldányának nyomtatása

Egy tárolt feladat mintapéldánya kinyomtatható ellenőrzés céljából.

A Fenntartott feladatok listája olyan feladatokat tartalmaz, például amelyek a levonata automatikus rendszer alapállapot végrehajtása közben nyomtatás alatt állt, vagy a fiókokban tárolt adatok levonat nyomtatásait.

- 1 Hívja elő a Fenntartott feladatok listát a Jelenlegi feladatok listáról, a Nyomtatás fülön.
- 2 Érintse meg a [Tart. felenged] gombot.

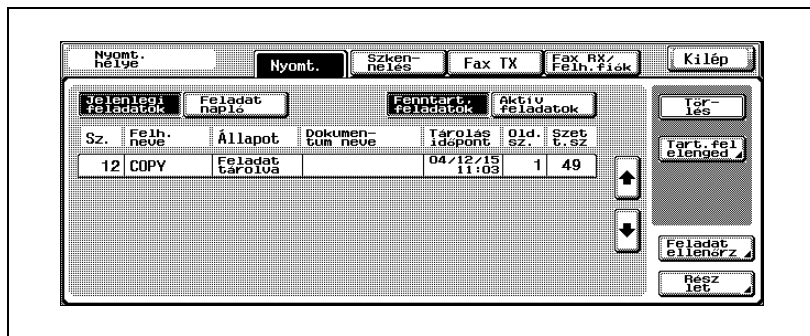

Megjelenik a Tartást felenged képernyő.

- 3 A feladatlistáról válassza ki azt a feladatot, amelynek a mintapéldányát ki kívánja nyomtatni, majd érintse meg a [Levonat nyomtat.] gombot.

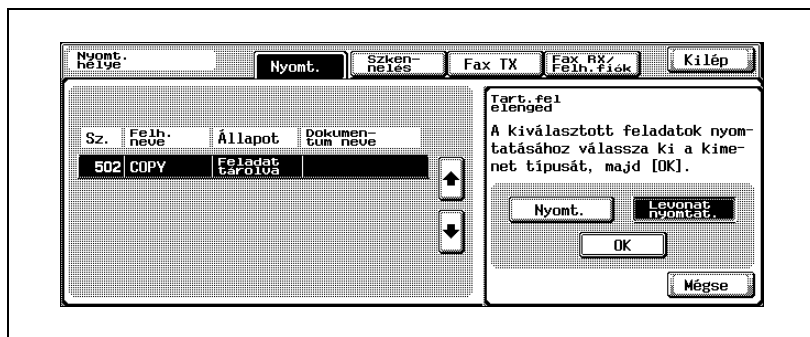

- Ha a kívánt feladat nem látható a listában, előhívható a [↑] és [↓] gombok megérintésével.
- Ha nem a megfelelő feladat került kiválasztásra, érintse meg ismét a kiválasztott feladat gombját a kiválasztás megszüntetéséhez.

? Hogy lehet leállítani egy mintapéldány nyomtatását?

→ Nyomja meg a [Stop] gombot.

- 4 Érintse meg az [OK] gombot.
- A mintapéldány nyomtatása után, ellenőrizze a nyomtatás eredményét.

**Bővebb információk**

*A beállítások módosításához, a Tartást elenged képernyőn érintse meg a [Beállít. módosít] gombot. Részletekért, lásd alább "Egy tárolt feladat nyomtatása".*

## Egy tárolt feladat nyomtatása

A feladat eltűnik a Fenntartott feladatok listáról és kinyomtatásra kerül.

- 1 Hívja elő a Fenntartott feladatok listát a Jelenlegi feladatok listáról, a Nyomtatás fülön.
- 2 Érintse meg a [Tart. felenged] gombot.

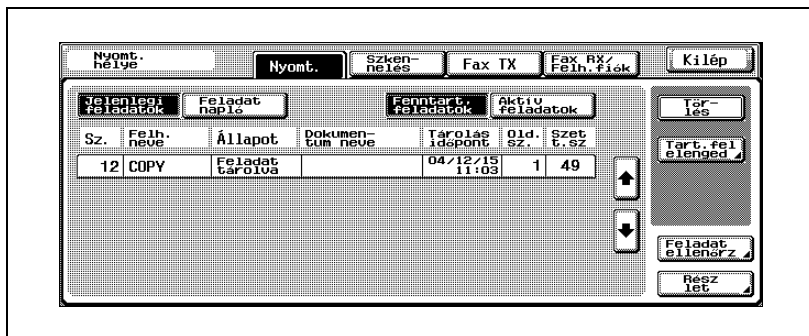

Megjelenik a Tartást felenged képernyő.

- 3 Válassza ki a Fenntartott feladatok eltávolítandó feladatokat.

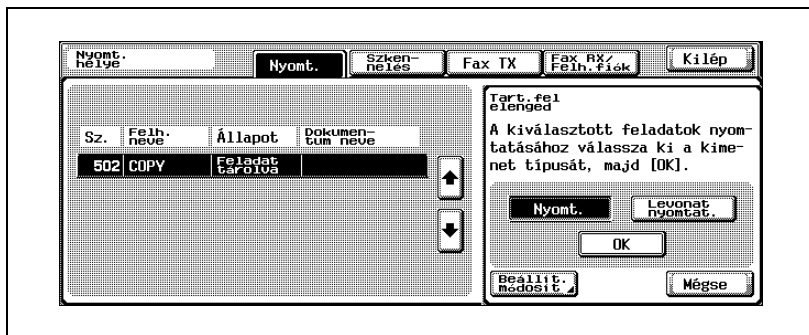

- Ha a kívánt feladat nem látható a listában, előhívható a [↑] és [↓] gombok megérintésével.
- A nem a megfelelő feladatot jelölte meg, válasszon ki egy másik feladatot vagy a kiválasztott feladat gombjának ismételt megérintésével törölje a kiválasztást.
- A folytatáshoz a megadott másolási beállítások módosítása nélkül, lépjen a 6. lépéshez.

- 4 Érintse meg a [Beállít. módosít.] gombot.
- A [Beállít.módosít] megjelenítéséhez érintse meg a [Nyomt] gombot.
- Megjelenik a Beállítás módosítása képernyő.
- 5 A Beállítás módosítás képernyőn, módosítsa a kívánt beállításokat, majd érintse meg az [OK] gombot.
- A beállítások módosításainak törléséhez, érintse meg a [Mégse] gombot.

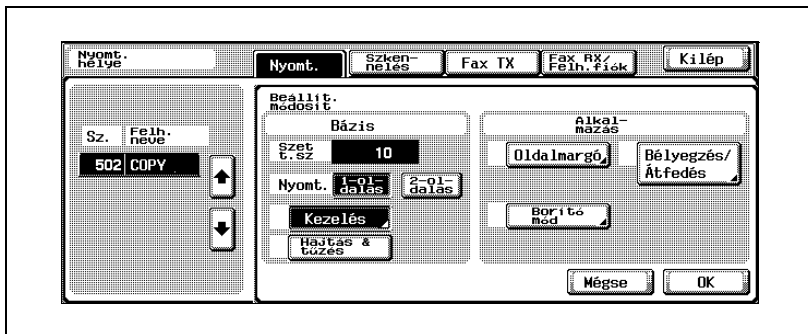

? Hol található több információ a beállításokról?

→ Lásd a vonatkozó részben.

- 6 A Tart. felenged képernyőn, érintse meg az [OK] gombot.

A tárolt feladat megjelenik az Aktív feladatok listában és nyomtatásra kerül.

? Kinyomtatható egy mintamásolat?

→ A mintapéldány nyomtatásával kapcsolatos részleteket, lásd "Egy tárolt feladat mintapéldányának nyomtatása" a(z) 12-15 oldalon.

? Hogy állítható le egy feladat eltávolítása a Fenntartott feladatok listájáról?

→ Érintse meg a [Mégse] gombot.

## A prioritás növelése

Kiválasztható a folyamatban lévő feladat befejezése után sorra kerülő feladat.

Ha a Felügyeleti módban letiltásra került a prioritás módosítása, a [Priorit. növel] gomb nem jelenik meg és a prioritás nem módosítható.

Ha a folyamatban lévő feladat nyomtatása megszakítható, és az előrehozott feladat nyomtatása kezdetét veszi. A megszakított feladat nyomtatása az előrehozott feladat nyomtatása után folytatódik.

Ha a folyamatban lévő feladat nem szakítható meg (már megszakított vagy előrehozott feladat esetén), a nyomtatás a folyamatban lévő feladat végrehajtása után szakad meg.

- 1 Hívja elő az Aktív feladatok listát a Jelenlegi feladatok listáról, a Nyomtatás fülön.
- 2 Érintse meg a [Priorit. növel] gombot.

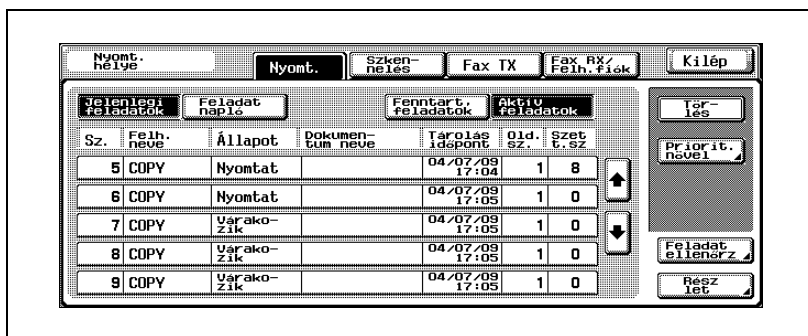

Megjelenik a Priorit. növel képernyő.

- 3 A feladatlistán érintse meg az előrehozni kívánt feladat gombját, majd érintse meg az [OK] gombot.

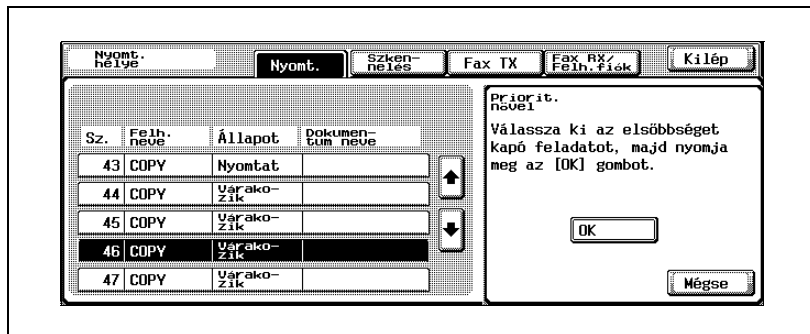

- Ha a kívánt feladat nem látható a listában, előhívható a [↑] és [↓] gombok megérintésével.
- A nem a megfelelő feladatot jelölte meg, válasszon ki egy másik feladatot vagy a kiválasztott feladat gombjának ismételt megérintésével törölje a kiválasztást.

A kiválasztott feladat a lista elejére kerül és a nyomtatása kezdetét veszi.

? Hogy lehet leállítani a feladatok kimeneti prioritásának módosítását?

→ Érintse meg a [Mégse] gombot.

---

**13**

**Segédprogram**

---



## 13 Segédprogram

### 13.1 A Segédfunkciók mód paramétereinek áttekintése

#### A regisztrációs információk és a paraméterek listája

Ebben a részben a [Kieg./Számlálók] gomb lenyomása után használható gombok kerülnek ismertetésre.



#### Megjegyzés

*A képernyőkön megjelenő gombok a megadott beállításoktól függően eltérők.*

Kieg./Számlálók			
Gyorsgomb regisztráció (o. 13-23)	[1] Szkennelés (o. 13-23)	[1] Címjegyzék	[1] E-mail
			[2] FTP
			[3] SMB
			[4] Felhasználói fiók
	[2] Csoport		
	[3] Program		
	[4] Tárgy/Szöveg (e-mail-hez)	[1] Tárgy	
		[2] Szöveg	
	[2] Fax (o. 13-23)	[1] Címjegyzék	[1] Rövidített tárcsázás
			[2] E-mail
[3] Felhasználói fiók			
[4] IP-cím Fax címzettje			
[5] Internetes faxcím			
[2] Csoport			
[3] Program			
[4] Tárgy/Szöveg (e-mail-hez)		[1] Tárgy	
	[2] Szöveg		

Kieg./Számálók				
Gyorsgomb regisztráció (o. 13-23)	[3] Felhasználói fiók (o. 13-24)	[1] Nyilvános/Személyes felhasználói fiók		
		[2] Hirdetőtábla felhasználói fiók		
		[3] Átadási felhasználói fiók		
Felhasználói beállítás (o. 13-27)	[1] Rendszerbeállítás (o. 13-27)	[1] Nyelv kiválasztása		
		[2] Mértékegység beállítás		
		[3] Papírtálca beállítás	[1] Autom. tálcaválasztás beállítás	
			[2] Autom. tálcaváltás BE/KI	
			[3] Nincs megfelelő papír a tálcában beállítás	
			[4] Listák nyomtatása	
		[4] Automatikus színnívó beállítás		
		[5] Energia-takarékos mód beállítása	Energia-takarékos mód beállítása	
			Hibernálás mód beállítása	
		[6] Kimeneti beállítás	[1] Nyomtató/Fax kimeneti beállítás	Print (Nyomtatás)
[2] Kimeneti tálcá beállítás	Fax			
[3] Rekesz-beállítás				
[7] Autom. megvilágítás szintbeállítás				

Kieg./Számológ			
Felhasználói beállítás (o. 13-27)	[2] Kijelző beállítás (o. 13-30)	[1] Alképernyő kijelző BE/KI	
		[2] Szkenn. alapkép. alapért. beállítás	Alapértelm. fül
			Program alapértelmezés
			Címjegyzék alapértelmezett index
			Címtípus szimbólum kijelzés
		[3] Fax alapképernyő alapért. beállítás	Alapértelm. fül
			Alapért. program
			Címjegyzék alapértelmezett index
			Címtípus szimbólum kijelzés
			Karakter-szám a címzett kijelzéséhez
		[4] Másolás képernyő	Másolás kezelőképernyő
		[5] Fax aktív képernyő	TX kijelző
			RX kijelző
[6] Másolás alapok kijelzés beállítás			
[7] Alapértelmezett feladatlista			

Kieg./Számálók		
Felhasználói beállítás (o. 13-27)	[3] Alap-beállítás (o. 13-32)	
	[4] Másoló beállítás (o. 13-33)	Autom.papír-választ kis eredetihez
		Füzet autom.BE ha tűzés & hajtás
		Autom.zoom kombin./füzet esetén
		Szett/csoport autom.váltás
		Ha helytelen az AMS tájolás
		Autom.zoom (üveg)
		Autom.zoom (ADF)
		Tálca választása APS KI esetén
		Válasszon tálcát a betétlapnak
		Külön szkenneléshez kimenet beállítása
	Feladatok nyomtatása másolás közben	
	[5] Szkenner beállítás (o. 13-36)	JPEG tömörítés szintje
		Fekete tömörítés szint
TWAIN zárolási idő		

Kieg./Számológ				
Felhasználói beállítás (o. 13-27)	[6] Nyomtató beállítás (o. 13-36)	[1] Alap-beállítás	PDL beállítás	
			Szett. sz.	
			Eredeti tájolása	
			Nyomt.felad. sorba állít RIP előtt	
			A4/A3 <-> LTR/LGR Automatikus váltás	
			Címszalag beállítás	
	[2] Papír beállítás	Papírtálca		
		Alapértelmezett papírformátum		
		Kétoldalas nyomtatás		
		Kötés tájolása		
		Tűzés		
		Lyukasztás		
		Címszalag papírtálca		
	[3] PCL beállítás	[1] Betűtípus beállítás	Belső	
			Lemez	
			Szoftver	
		[2] Szimbólumkészlet		
		[3] Betűméret		
	[4] Sor/oldal			
	[5] CR/LF térképezés			
	[4] PS beállítás	PS hiba-nyomtatás		
	[5] Jelentések nyomtatása	Konfigurációs oldal		
		Demo oldal		
PCL betűlista				
PS betűlista				

Kieg./Számológ				
Felügyeleti beállítás (o. 13-39)	[1] Rendszer beállítás (o. 13-39)	[1] Energia-takarékos mód beállítása	Energiatakarékos mód beállítása	
			Hibernálás mód beállítása	
			Energiatak. gomb	
			Belépés energia-takarékos módba (Fax)	
		[2] Kimeneti beállítás	[1] Nyomtató/Fax kimeneti beállítás	Nyomtató Fax
			[2] Kimeneti tálcá beállítása	
			[3] Rekesz-beállítás	
			[4] Eltolás minden feladat-beállításnál	
		[3] Dátum/idő beállítás		
		[4] Nyári időszámítás beállítása		
		[5] Heti időzítés beállítása	[1] Heti időzítés BE/KI	
			[2] Idő beállítása	
			[3] Dátum beállítása	
			[4] Energia-takarékos mód időzítése	
			[5] Hivatali időn kívüli jelszó	

Kieg./Számológ						
Felügyeleti beállítás (o. 13-39)	[1] Rendszer beállítás (o. 13-39)	[6] Felhasználói hozzáférés korlátozása	[1] Hozzáf. korl.a mentett prog.feladat.			
			[2] Mentett program-feladatok törlése			
			[3] Hozzáférés a feladat beállításokhoz	Feladat prioritás módosítása		
				Más felhasználó feladatainak törlése		
				Címek regisztrálása és módosítása		
		Zoom tényező módosítása				
				[4] Művelet korlátozása beállítás	Fax közvetítés korlátozása	
		[7] Szakértői beáll.			[1] Autom. megvilágítás szintbeállítás	
					[2] Nyomtató beállítása	[1] Vezetőél beállítás
						[2] Középre-állítás
[3] Középre helyezés (Duplex 2. oldal)						
[4] Nyomat-hordozó beállítás						
			[5] Vezetőél törlése			

Kieg./Számológ					
Felügyeleti beállítás (o. 13-39)	[1] Rendszer beállítás (o. 13-39)	[7] Szakértői beáll.	[3] Kezelő beállítása	[1] Gerinc-tűzés helyzete	
				[2] Hajtás helyzete	
				[3] Lyukasztás vízszintes helyzete	
				[4] Lyukasztás védőkör méret	
			[4] Denzitás beállítása	Vastag papír képdenzitás - sárga	
				Vastag papír képdenzitás - bíbor	
				Vastag papír képdenzitás - k.zöld	
				Vastag papír képdenzitás - fekete	
				Fekete képdenzitás	
			[5] Kép-stabilizálás		
			[7] Szín-regisztráció beállítás	[1] Szín-regisztráció beállítás (sárga)	
				[2] Szín-regisztráció beállítás (bíbor)	
				[3] Szín-regisztráció beállítás (k.zöld)	
			[8] Szín-átmenet beállítása	[1] Másolás	
				[2] Nyomtató (Színátmenet)	
[3] Nyomtató (Felbontás)					

Kieg./Számológ						
Felügyeleti beállítás (o. 13-39)	[1] Rendszer beállítás (o. 13-39)	[7] Szakértői beáll.	[9] Szkenner beállítása	Vezetői beállítás		
				Középre helyezés		
				Vízszintes beállítás		
				Függőleges beállítás		
			[0] ADK beállítás	[1] Középre-állítás		
				[2] Eredeti állj helyzet		
				[3] Automatikus középre állítás beállítás		
				[4] Állj helyzet önbeállítás		
			[8] Lista/ Számológ	[1] Kezelési lista	Feladat beállítások listája	
				[2] Papír-formátum/-fajta számológ		
			[9] Alap-helyzeti visszaállítás	[1] Automatikus rendszer-visszaállítás		
				[2] Automatikus visszaállítás		
				[3] Feladat visszaállítás	Számla váltásnál	
					Ha egy eredetit helyez az ADK-ba	
			A KÖV. FELADAT kiválasztásánál	Tűzés beállítás		
				Eredeti szett/ Kötés tájolása		
				Adatvisz-szaállítás a feladat után		

Kieg./Számológ				
Felügyeleti beállítás (o. 13-39)	[1] Rendszer beállítás (o. 13-39)	[0] Felhasználói fiók beállítása	[1] Használatlan felh. fiók törlése	
			[2] Biztonságos dokumentumok törlése	
			[3] Biztonságos dokumentumok automatikus törlése	
		[1] Szabvány formátum beállítása	Tárgyüveg eredeti formátumérzékelés	
			Foolscap méret beállítása	
	[2] Felügyelet/Készülék beállítás (o. 13-51)	[1] Felügyelő regisztráció		
		[2] Gépcím bevitele		
[3] Gyorsgomb regisztráció (o. 13-51)	[1] Szkennelés	[1] Címjegyzék	[1] E-mail	
			[2] FTP	
			[3] SMB	
			[4] Felhasználói fiók	
		[2] Csoport		
		[3] Program		
		[4] Tárgy/Szöveg (e-mail-hez)	[1] Tárgy	
			[2] Szöveg	
	[2] Fax	[1] Címjegyzék	[1] Rövidített tárcsázás	
			[2] E-mail	
			[3] Felhasználói fiók	
			[4] IP-cím fax címzettje	
		[5] Internetes faxcím		
[2] Csoport				
	[3] Program			
	[4] Tárgy/Szöveg (e-mail-hez)	[1] Tárgy		
		[2] Szöveg		

Kieg./Számlálók					
Felügyeleti beállítás (o. 13-39)	[3] Gyorsgomb regisztráció (o. 13-51)	[3] Felhasználói fiók	[1] Nyilvános/Személyes felhasznál. fiók		
			[2] Hirdetőtábla felhasznál. fiók		
			[3] Átadási felhasználói fiók		
			[4] Felüljegyzés felhasználói fiók		
	[4] Gyorsgomb regisztrációs lista		[1] Címjegyzék lista		
			[2] Csoport lista		
			[3] Program lista		
			[4] E-mail Tárgy/Szöveg lista		
	[4] Fel. engedélyezés/Számlakövetés (o. 13-52)	[1] Általános beállítások	[2] Felhasználói hitelesítés	[1] Felügyeleti beállítás	Felh. névlista
					Alapértelmezett funkció engedély
			[2] Felhasználó regisztráció	Nyitott felhasznál. belépés	
			[3] Fel. számláló		
[3] Számlakövetés beállítása			[1] Számlakövetés regisztráció		
			[2] Számlakövetés számláló		
[4] Nyomtatás hitelesítés nélkül					
[5] Számláló lista					

Kieg./Számálók			
Felügyeleti beállítás (o. 13-39)	[5] Hálózat beállítása (o. 13-55)	[1] TCP/IP beállítás	
		[2] NetWare beállítás	
		[3] http kiszolgáló beállítás	Művelet-támogatás
			Nyomtató-információ
		[4] FTP beállítás	
		[5] SMB beállítás	
		[6] Apple Talk beállítás	
		[7] LDAP beállítás	[1] LDAP engedélyezése
			[2] LDAP beállítása
			[3] Alapértelmezett LDAP szerver beállítása
	[8] E-mail beállítása	[1] E-mail TX (SMTP)	
		[2] E-mail RX (POP)	

Kieg./Számológ				
Felügyeleti beállítás (o. 13-39)	[5] Hálózat beállítása (o. 13-55)	[9] Részletes beállítás	[1] Eszköz-beállítás	
			[2] Időbeállítás	
			[3] Állapotjelentés beállítása	[1] Jelentési cím beállítása
				[2] Jelentett elem beállítása
				[3] Jelentési idő beállítása
			[4] Összes számláló jelentés beállítás	
			[5] PING jóváhagyás	
			[6] SLP beállítás	
			[7] LPD beállítás	
			[8] Előtag/ Utótag beállítás	[1] BE/KI beállítás
[2] Előtag/ Utótag beállítás				
[9] Művelet érvénytelen tanúsítvány esetén				

Kieg./Számálók				
Felügyeleti beállítás (o. 13-39)	[5] Hálózat beállítása (o. 13-55)	[0] SNMP beállítás		
		[1] Bonjour beállítás		
		[2] TCP beállítás		
		[3] Hálózati faxbeállítások		
			[1] Hálózati faxbeállítások	Fax IP-cím
				SIP-fax
				Internet fax
			[2] SMTP TX beállítás	
			[3] SMTP RX beállítás	
	[6] Másoló beállítás (o. 13-56)	Autom.zoom (üveg)		
Autom.zoom (ADF)				
Tálca választása APS KI esetén				
Válasszon tálcát a betétlapnak				
Feladatok nyomtatása másolás közben				
[7] Nyomtató beállítás (o. 13-57)	[1] Helyi I/F idozítés			
	[2] Párhuzamos I/F			
	[3] IEEE 1284/USB			

Kieg./Számológ			
Felügyeleti beállítás (o. 13-39)	[8] Fax beállítás (o. 13-57)	[1] Fejléc információ	
		[2] Fejléc/lábléc helye	Fejléc helyzete
			Címzett neve
			Lábléc helyzete
		[3] Telefonvonal beállításai	Tárcsázási módszer
			Fogadási mód
			RX hívás csengetések száma
			Újratárcsázások száma
			Újratárcsázási időköz
			Vonalfigyelő hang
			Vonalfigyelő hangjelzés hangereje
			[4] TX/RX beállítás
		Inch rendszerű papír elsőbbsége A4 előtt	
		Nyomtató papír kiválasztása	
		Nyomtató papír formátuma	
		Helytelen felhasználói fiókszám bevitele	
		Tálcaválasztás RX nyomtatáshoz	

Kieg./Számológ					
Felügyeleti beállítás (o. 13-39)	[8] Fax beállítás (o. 13-57)	[4] TX/RX beállítás	Minimális kicsinyítés RX nyomtatáshoz		
			Külön faxoldalak nyomtatása		
			Fájl lekérdezéses TX után		
			Szettek száma (RX)		
	[5] Funkció-beállítás			[1] Funkció BE/KI beállítás	F-kód TX
					Átadási RX
					Átadási nyomtatás
					Célállomás ellenőrző funkció
			[3] Memória RX		
			[4] Zárt hálózati RX		
			[5] Továbbított TX beállítás		
			[7] Nem teljes TX-tartás		
			[8] PC-Fax RX beállítás		
			[9] TSI felhasználói fiók beállítása		
	[6] PBX CN beállítás				

Kieg./Számológ			
Felügyeleti beállítás (o. 13-39)	[8] Fax beállítás (o. 13-57)	[7] Jelentés beállítások	Művelet jelentés
			TX Jelentés
			Sorozatos TX jelentés
			Időfoglalás TX jelentés
			Bizalmas RX jelentés
			Közlemény TX jelentés
			Kapcsolt TX eredmény jelentés
			Kapcsolt kérés RX jelentés
			PC-Fax TX Hiba jelentés
			Közvetítés eredménye jelentés
			TX eredmény jelentés ellenőrzés
			Hálózati Fax RX hibajelentés
			MDN üzenet
		DSN üzenet	
Nyugtázó levél szövege			
		[8] Feladat beállítások lista	

Kieg./Számológ					
Felügyeleti beállítás (o. 13-39)	[8] Fax beállítás (o. 13-57)	[9] Többvonalas beállítás	[1] Telefonvonal beállításai	Tárcsázási módszer	
				RX hívás csengetések száma	
				Vonalfigyelő hang	
			[2] Funkció-beállítás	PC-FAX TX beállítás	
			[3] Többvonalas beállítás		
		[4] Küldő faxszáma			
		[0] Hálózati faxbeállítások	[1] Fekete tömörítés szint		
			[2] SIP adapter csatlakozásának ellenőrzése		
			[3] Internet fax RX-képesség		
			[4] I-fax Különleges beállítások		

Kieg./Számítógépek					
Felügyeleti beállítás (o. 13-39)	[9] Rendszer csatlakozás (o. 13-57)	[1] OpenAPI beállítás	Hozzáférési beállítás		
			Port sz.		
			SSL		
			Hitelesítés		
		[2] Távközpont hívása			
		[3] Előtag/ Utótag automatikus beállítás			
	[0] Biztonsági beállítás (o. 13-58)	[1] Felügyeleti jelszó	[2] Felhaszn. fiók felügy. beállítás		
			[3] Felügyelő biztonsági szint		
			[4] Biztonsági részletek	Jelszó-szabályok	Elenged
		Funkciók tiltása hitelesítési hiba esetén			
Címzés kézi beadása					
Nyomtatási adatok befogása					
Biztonsági dokumentum hozzáférés					
Fax TX korlátozás					
	[5] Fokozott biztonságú mód				

Kieg./Számológ				
Felügyeleti beállítás (o. 13-39)	[0] Biztonsági beállítás (o. 13-58)	[6] HDD beállítás	[1] HDD kapacitás ellenőrzése	
			[2] Ideiglenes adatok felülírásának beállítása	
			[3] Az összes adat felülírása	
			[4] HDD zárolási jelszó	
			[5] HDD formázás	
			[6] HDD titkosítás beállítása	
		[7] Központi adminisztrációs funkció beállítása	[1] Általános funkció beállítások	
			[2] Szettek maximális száma Másolás beállításához	
			[3] Hálózati beállítások	
			[4] Hitelesítési idő beállítása	
		[8] Regisztrált bélyegzés törlése		
		Segédanyagok élettartam ellenőrzése (o. 13-136)		
		Hosszú papír		
Mérőszámológ	Részletek	Print (Nyomtatás)		
		Festék lefedés		
		Másolat		
		Print (Nyomtatás)		
		Szkenner/Fax		
		Egyéb		

## 13.2 Egy rendeltetési regiszter kiválasztása

Ebben a részben [Kieg./Számlálók] gomb lenyomása, majd az [1 Gyorsgomb regisztráció] megérintése után elvégezhető műveletek és főbb paraméterek kerülnek ismertetésre.

### Szkennelés

Paraméter	Leírás
Címjegyzék	Szkennelés címzettjének regisztrálása. Részletes leírását lásd a használati útmutató Hálózati szkennelési műveletek részében.
Csoportosítás	
Program	
Tárgy/Szöveg (E-mail-hez)	



#### Megjegyzés

*Ha a felhasználó hitelesítés "BE" értékre lett állítva, az [1 Gyorsgomb-regisztráció] nem jelenik meg, amikor nincs bejelentkezett felhasználó. Azonban, egy felhasználó bejelentkezése után, az [1 Gyorsgomb-regisztráció] megjelenik.*

### Fax

Paraméter	Leírás
Címjegyzék	Fax címzettjének regisztrálása. Részletes leírását lásd a C252 Kezelési útmutató Fax funkciók, illetve Network fax operations (Fax funkciók) részében.
Csoportosítás	
Program	
Tárgy/Szöveg (E-mail-hez)	



#### Megjegyzés

*[2 Fax] csak az FK-502 faxkészlet felszerelése vagy az Internet fax funkciók elérhetősége esetén jelenik meg.*

**Felhasználói fiók**

Paraméter	Leírás
Nyilvános/Személyi felhaszn. fiók	Fiókok címzettjének regisztrálása. Részletes leírását lásd a használati útmutató Boxműveletek részében.
Hirdetőtábla felhasználói fiók	
Átadási felhasználói fiók	

**Megjegyzés**

*[2 Hirdetőtábla felhasználói fiók] és [3 Átadási felhasználói fiók] gombok csak az FK-502 faxkészlet felszerelése vagy az Internet fax funkciók rendelkezésre állása esetén jelennek meg.*

## A címzett regisztráció képernyő kijelzése

Az alábbiakban a Gyorsgomb regisztráció képernyő megjelenítése kerül ismertetésre.

- 1 Nyomja meg a [Kieg./Számlálók] gombot.



- 2 Érintse meg az [1 Gyorsgomb regisztráció] gombot.

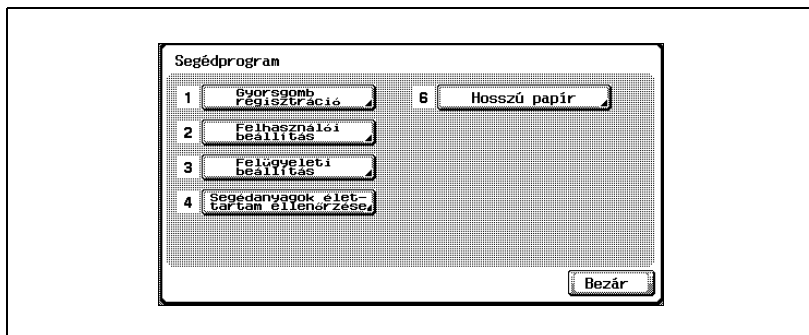

- Egy elem a megfelelő szám lenyomásával is kiválasztható, a billentyűzeten.  
A "Gyorsgomb regisztráció" kiválasztásához, nyomja meg az [1] billentyűt.

Megjelenik a Gyorsgomb regisztráció képernyő.

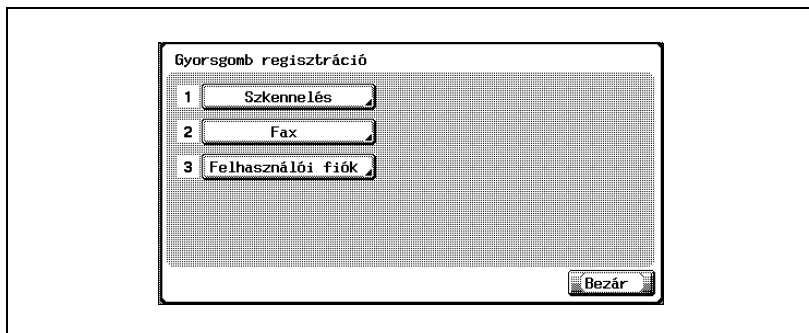

**Megjegyzés**

*A Segédfunkciók mód képernyő beállításainak befejezéséhez, érintse meg a mellékkijelzőn a [Kilép] gombot, vagy nyomja meg a [Kieg./Számlálók] gombot. Egyéb esetben, a Segédfunkciók módból való kilépés a képernyők [Bezár] gombjának megérintésével is elvégezhető, amíg a Másolás, Fax, Szkennelés vagy Box mód képernyője megjelenik.*

## 13.3 Felhasználói beállítások elvégzése

Ebben a részben [Kieg./Számológ] gomb lenyomása, majd a [2 Felhasználói beállítás] megérintése után elvégezhető műveletek és főbb paraméterek kerülnek ismertetésre.

### Rendszer beállítása

Nyelv kiválasztása

Leírás	Alapértelmezett beállítás
Az érintőpanelen megjelenő üzenetek nyelvének kiválasztása.	Angol

Mértékegység beállítás

Leírás	Alapértelmezett beállítás
Az érintőpanelen megjelenő értékek mértékegységét az alábbiakból választhatja ki. mm (számszerű érték), inch (számszerű érték), inch (tört)	mm (számszerű érték)

Papírtálca beállítás

Paraméter	Leírás	Alapértelmezett beállítás
Autom. tálcaválasztás beállítása	Válassza ki az automatikus papírválasztás végrehajtása esetén automatikus kiválasztásra kerülő tálcákat. Ezen kívül határozza meg a papírtálcák prioritását az ATK funkció végrehajtása közben.	2. tálca → 3. tálca → 4. tálca → 1. tálca
Automatikus fiókváltás BE/KI	Válassza ki, hogy automatikus kiválasztásra kerüljön-e vagy sem egy másik, ugyanolyan papírral feltöltött tálca a papír kifogyása esetén a kijelölt tálcák közül másolás közben.	Tilt
Nincs megfelelő papír a tálcában beállítás	Válassza ki a végrehajtásra kerülő műveletet arra az esetre, ha a megadott papírtálcában nincs megfelelő méretű papír. <ul style="list-style-type: none"> <li>Nyomt. leállítása (Fix tálca): A készülék működése leáll.</li> <li>Tálcaváltás (Tálcaprioritás) Megállapításra kerül, hogy a megadott tálca tartalmazza-e a megfelelő formátumú papírt, és ha nem, egy másik, megfelelő papírt tartalmazó tálca kerül kiválasztásra.</li> </ul>	Nyomt. leállítása (Fix tálca)
Listák nyomtatása	Válassza ki a listák, mint pl. számológ és segédanyag-jelzők nyomtatásához használt papírtálcát.	1. tálca

## Automatikus színnívó beállítás

Leírás	Alapértelmezett beállítás
Beállítható a színes illetve fekete-fehér eredeti felismerésének referencia szintje, "Autom. szín" beállítás kiválasztása esetén. A referencia szint a 5 lehetséges szint egyikére állítható.	3 (szabvány)

## Energiatakarékos beállítás

Paraméter	Leírás	Alapértelmezett beállítás
Energiatakarékos mód beállítása	Adja meg a várakozási időt (10 és 240 perc között), amely elteltével a készülék Energiatakarékos módba lép.	15 perc
Hibernálás mód beállítása	Adja meg a várakozási időt (15 és 240 perc között), amely elteltével a készülék Hibernálás módba lép.	30 perc

**Megjegyzés**

*Ha a Felügyeleti módban beállításra kerül a "Felügyelő biztonsági szint" paraméter, az [Energiatakarékos] beállítás nem jelenik meg.*

**Bővebb információk**

*A "Felügyelő biztonsági szint" paraméter részletes ismertetését, lásd "Biztonsági beállítás" a(z) 13-58 oldalon.*

## Kimeneti beállítások

Paraméter	Leírás	
Nyomatató/Fax kimeneti beállítás	Adja meg a faxolás és nyomtatás beállításait. Részletes leírását lásd a felhasználói útmutató Fax funkciók illetve Nyomtatási műveletek részében.	
Kimeneti tálca beállítás	Válassza ki a másolatkiadó tálcát az egyes feladatfajták részére (másolatok, nyomtatások, faxok és jelentések).	FS-501 másolatkezelő Másolás: 2. tálca Nyomtatás: 2. tálca Jelentés kiadás: 1. tálca Fax: 1. tálca FS-514 másolatkezelő Másolás: 1. tálca Nyomtatás: 1. tálca Jelentés kiadás: 3. tálca Fax: 3. tálca
Rekeszbeállítás	Az 1. másolatkiadó tálca megadható mint 5. postarekesz, és az opcionális másolatkiadó tálca mint 6. postarekesz.	Letilt



...

**Emlékeztető**

*A "Kimeneti tálca beállítása" paraméter csak az opciós FS-501 vagy FS-514 másolatkezelő felszerelése esetén használható.*

*A [Rekeszbeállítás] csak akkor jelenik meg, ha a címezhető tálcás rendezőkészlet fel van szerelve.*

*A "2. tálca" csak akkor jelenik meg a "Rekeszbeállítás" paraméter esetén, ha a másolatkiadó tálca fel van szerelve.*

## Autom. megvilágítás szintbeállítás

Leírás	Alapértelmezett beállítás
Adja meg az automatikus megvilágítás induló értékét. Magasabb érték esetén, a dokumentum háttere jobban ki lesz emelve.	2 (szabvány)



...

**Megjegyzés**

*Ha Felügyeleti módban a "Felügyelő biztonsági szint" paraméter "2. szint" értékre lett állítva, a [Kimeneti beállítás] és az [Automatikus megvilágítási szint] gombok is megjelennek.*

## Kijelző beállítás

### Alképernyő kijelző BE/KI

Leírás	Alapértelmezett beállítás
Alképernyő kijelzés típusa <ul style="list-style-type: none"> <li>• Beállítási érték:               <ul style="list-style-type: none"> <li>A kiválasztott beállítás képe kerül kijelzésre.</li> </ul> </li> <li>• Feladatlista:               <ul style="list-style-type: none"> <li>A végrehajtás alatt lévő feladatok listája kerül kijelzésre.</li> </ul> </li> </ul>	Beállítási érték

### Szkennelés alapképernyő alapértelmezett beállítás

Paraméter	Leírás
Alapértelm. fül	Adja meg a szkennelés beállításait. Részletes leírását lásd a használati útmutató Hálózati szkennelési műveletek részében.
Program alapértelmezés	
Címjegyzék alapértelmezett index	
Címtípus szimbólum kijelzés	

### Fax alapképernyő alapértelmezett beállítás

Paraméter	Leírás
Alapértelm. fül	Adja meg a faxolás beállításait. Részletes leírását lásd a C252 Kezelési útmutató Fax funkciók, illetve Network fax operations (Fax funkciók) részében.
Alapért. program	
Címjegyzék alapértelmezett index	
Címtípus szimbólum kijelzés	
Karaktárszám a címzett kijelzéséhez	

## Másolás képernyő

Paraméter	Leírás	Alapértelmezett beállítás
Másolás kezelőképernyő	<p>Válassza ki a nyomtatás közben kijelzésre kerülő képernyőt.</p> <ul style="list-style-type: none"> <li>• BE: Egy másolási feladat lefoglalható a [Program köv. felad.] gomb megérintésével, a "Nyomtatás folyamatban." üzenetet tartalmazó képernyőn, amely a nyomtatás közben jelenik meg.</li> <li>• KI: Egy másolási feladat lefoglalható, amíg a Másolás mód Bázis képernyője látható.</li> </ul>	KI

## Fax aktív képernyő

Paraméter	Leírás
TX kijelző	Adja meg a faxolás beállításait. Részletes leírását lásd a C252 Kezelési útmutató Fax funkciók, illetve Network fax operations (Fax funkciók) részében.
RX kijelző	

## Másolás alapok kijelzés beállítás

Leírás	Alapértelmezett beállítás
<p>Végezze el a Bázis képernyő kezdő tartalmának beállítását a Másolás módban.</p> <ul style="list-style-type: none"> <li>• 1. TÍPUS: A Bázis képernyőn a funkciókat kiválasztó gombok és a jelenlegi beállítások kerülnek kijelzésre.</li> <li>• 2. TÍPUS: Néhány funkcióválasztó gomb kerül kijelzésre a Bázis képernyőn, és a jelenlegi beállítások kiemelten jelennek meg.</li> </ul>	1. TÍPUS

## Alapértelmezett feladatlista

Leírás	Alapértelmezett beállítás
<p>Válassza ki a Feladatlista képernyőn alapértelmezésként megjelenő listát.</p> <ul style="list-style-type: none"> <li>• Jelenlegi nyomtatási feladatok: A Nyomtatás fülön a Jelenlegi feladatok listája jelenik meg.</li> <li>• Korábbi nyomtatási feladatok: A Nyomtatás fülön a Nyomtatás feladatnapló jelenik meg.</li> </ul>	Jelenlegi nyomtatási feladatok

## Alapbeállítás

Leírás	Alapértelmezett beállítás
<p>Határozza meg a Másolás mód alapértelmezett beállításait. Meghatározhatók a készülék bekapcsolásakor (a főkapcsoló "I" állásba kapcsolásakor) vagy a [Törlés] gomb lenyomása után érvényes másolási beállítások.</p> <ul style="list-style-type: none"> <li>Jelenlegi beállítás: A Segédfunkciók módba való belépés előtt az érintőpanelen megadott beállítások lesznek a Másolás mód alapbeállításai.</li> <li>Gyári alapbeállítás: A Másolás mód alapbeállításai a gyári alapbeállítások lesznek.</li> </ul>	Gyári alapbeállítás



### Emlékeztető

*A Szkennelés vagy Fax mód alapbeállításai módosításához, nyomja meg a [Scan] vagy a [Fax] gombot, lépjen be a Segédfunkciók módba, majd válassza ki a paraméter beállítását.*



### Bővebb információk

*Az alapértelmezett beállítások és a gyári alapbeállítások részletes ismertetését, lásd "A beállítások automatikus törlése (automatikus panel állapot)" a(z) 3-36 oldalon.*

## Másológép beállítások

Paraméter	Leírás	Alapértelmezett beállítás
Autom.papírválaszt kis eredetihez	<p>Válassza ki, hogy a másolás engedélyezett-e abban az esetben, ha az "Autom. papírválasztás" beállítás került kiválasztásra, és nincs eredeti a tárgyüvegen vagy a tárgyüvegre helyezett eredeti túl kis méretű az automatikus felismeréshez.</p> <ul style="list-style-type: none"> <li>• Kis méretre másol: Az eredeti formátuma A5-ként kerül megállapításra és a másolat A5 papírra készül.</li> <li>• A4-re másol: Az eredeti formátuma A4-ként kerül megállapításra és a másolat A4 papírra készül.</li> <li>• Másolás letiltása: Másolatok nem készülnek, mivel az eredeti méretét nem lehet megállapítani. A [Start] gomb lenyomása előtt ki kell választania a papírtálcát (a nyomtatandó papírt).</li> </ul>	Másolás letiltása
Füzet autom.BE ha tűzés & hajtás	<p>Válassza ki, hogy a "Füzet" funkció automatikusan kiválasztásra kerül-e, a "Hajtás &amp; tűzés" beállítás kiválasztása esetén. A Kimeneti tálcá beállítása paraméter csak az opcionális FS-603 másolatkezelő vagy gerincfűző felszerelése esetén használható.</p>	Füzet autom.kiválasztás
Autom.zoom kombin./füzet esetén	<p>Válassza ki, hogy az előre beállított zoom tényezők automatikus kiválasztásra kerüljenek-e, az "Autom. papírválasztás" beállítás esetén, amikor Eredeti kombinálás vagy Füzet beállítás került kiválasztásra.</p> <ul style="list-style-type: none"> <li>• Zoom-tényező autom.kijelzés: Az alábbi zoom tényezők kerülnek kiválasztásra. 1-re 2, Füzet <input type="checkbox"/>0,707 1-re 4 <input type="checkbox"/>0,500 1-re 8 <input type="checkbox"/>0,353</li> <li>• KI: Nem kerül egy zoom tényező sem automatikus kiválasztásra.</li> </ul>	Zoom-tényező autom.kijelzés

Paraméter	Leírás	Alapértelmezett beállítás
Szett/csoport autom.váltás	Válassza ki, hogy a "Szettbe" automatikus kiválasztásra kerüljön-e, ha egy feladat nyomtatásához 2 vagy több példány került beállításra. <ul style="list-style-type: none"> <li>BE: Amikor egy eredeti betöltésre került az automatikus dokumentumkezelőbe és a [Start] gomb lenyomásra kerül, ha az eredeti egyetlen oldalt tartalmaz a "Csoport" beállítás, több oldalas eredeti esetén pedig a "Szettbe" beállítás kerül automatikus kiválasztásra.</li> <li>KI: A "Szettbe" és "Csoport" beállítások nem kerülnek automatikus kiválasztásra.</li> </ul>	BE
Ha helytelen az AMS tájolás	Válassza ki, hogy a nyomtatás folytatódik-e vagy sem, ha a papír és az eredeti tájolása eltér a kiválasztott "Automatikus papírválasztás" beállítástól. <ul style="list-style-type: none"> <li>Nyomtat: A Zoom automatikusan beállításra kerül és a nyomtatás a megadott formátumú papírra, a megadott tájolással kerül végrehajtásra.</li> <li>Feladat törlése: A feladat törlésre kerül és nyomtatás nem kerül végrehajtásra.</li> </ul>	Print (Nyomtatás)
Autom.zoom (üveg)	Válassza ki, hogy a Zoom beállítás automatikus kiválasztásra kerüljön-e, ha ki lett választva a papírtálca (kivétel, ha az "Autom. papírválasztás" nincs használatban) és egy eredeti lett a tárgyüvegre helyezve.	KI
Autom.zoom (ADF)	Válassza ki, hogy a Zoom beállítás automatikus kiválasztásra kerüljön-e, ha ki lett választva a papírtálca (kivétel, ha az "Autom. papírválasztás" nincs használatban) és egy eredeti lett az ADF-be töltve.	BE
Tálca választása APS KI esetén	Válassza ki, hogy melyik tálca kerüljön kiválasztásra az "Autom. papírválasztás" kikapcsolása esetén. <ul style="list-style-type: none"> <li>Tálca APS BE előtt: Az "Autom. papírválasztás" bekapcsolása előtt használatban lévő tálca kerül kiválasztásra.</li> <li>Alapértelmezett tálca: Az 1. tálca kerül használatra.</li> </ul>	Tálca APS BE előtt
Válasszon tálcát a betétlapnak	Válassza ki az alapértelmezett papírtálcát amelybe a borítólapoknak, a betétlapoknak és a fejezetek címlapjának szánt papírt tölti.	2. tálca

Paraméter	Leírás	Alapértelmezett beállítás
Külön szkenneléshez kimenet beállítása	Válassza ki, hogy külön kötegekben történő szkennelés esetén vagy egy többoldalas dokumentum a tárgyüvegről történő szkennelésénél a másolatok az eredeti szkennelésével együtt nyomtatásra kerüljenek, vagy a nyomtatás a teljes dokumentum szkennelése után kerüljön végrehajtásra. <ul style="list-style-type: none"> <li>Lap nyomtat.: A kinyomtatható másolatok nyomtatása a dokumentum szkennelése alatt kezdetét veszti.</li> <li>Kötegelt nyomtatás: A nyomtatás a dokumentum összes oldalának szkennelése után veszi kezdetét.</li> </ul>	Lap nyomtat
Feladatok nyomtatása másolás közben	Válassza ki, hogy megengedett-e a nyomtatási vagy fax adatok fogadása egy másolási művelet nyomtatása közben. <ul style="list-style-type: none"> <li>Elfogad: A nyomtatási és fax adatok fogadásra és nyomtatásra kerülhetnek.</li> <li>Csak fogad: A nyomtatási és fax adatok a folyamatban lévő nyomtatás után kerülnek nyomtatásra.</li> </ul>	Elfogad



### Megjegyzés

*Ha a Felügyeleti módban beállításra került a "Felügyelő biztonsági szint" paraméter, az [Autom. Zoom (üveg)], [Autom. Zoom (ADF)], [Tálca választása APS KI esetén] és [Válasszon tálcát a betétlapnak] nem jelenik meg.*

*Ha a Felügyeleti módban a "Felügyelő biztonsági szint" paraméter a "2. szint" értékre lett állítva, a [Nyomtatási feladat másolás közben] nem jelenik meg.*



### Bővebb információk

*A "Felügyelő biztonsági szint" paraméter részletes ismertetését, lásd "Biztonsági beállítás" a(z) 13-58 oldalon.*

## Szkenner beállítás

Paraméter	Leírás
JPEG tömörítés szintje	Adja meg a szkennelés beállításait. Részletes leírását lásd a használati útmutató Hálózati szkennelési műveletek részében.
Fekete tömörítés szint	
TWAIN zárolási idő	

## Nyomtatási beállítások

Paraméter	Leírás
Alapbeállítás	Adja meg a nyomtatás beállításait. Részletes leírását lásd a használati útmutató Nyomtatási műveletek részében.
Papírbeállítás	
PCL beállítás	
PS beállítás	
Jelentések nyomtatása	A Nyomtatási funkciók beállításai jelentés formájában kinyomtathatók. Részletes leírását lásd a használati útmutató Nyomtatási műveletek részében.

## A segédfunkciók beállítás képernyő kijelzése

Az alábbiakban a Felhasználói beállítás képernyő megjelenítése kerül ismertetésre.

- 1 Nyomja meg a [Kieg./Számlálók] gombot.



- 2 Érintse meg a [2 Felhasználói beállítás] gombot.

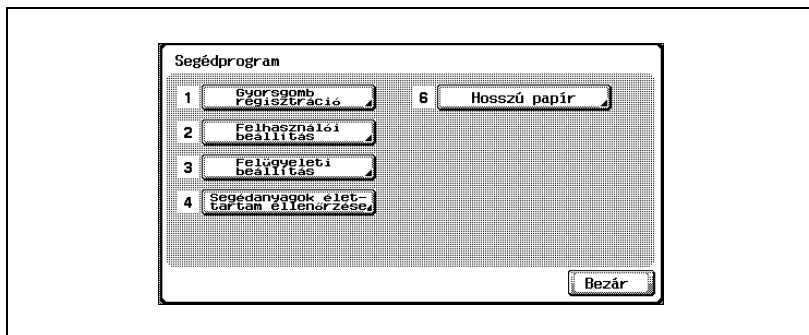

- Egy elem a megfelelő szám lenyomásával is kiválasztható, a billentyűzeten.  
A "2 Felhasználói beállítás" kiválasztásához, nyomja meg az [2] billentyűt.

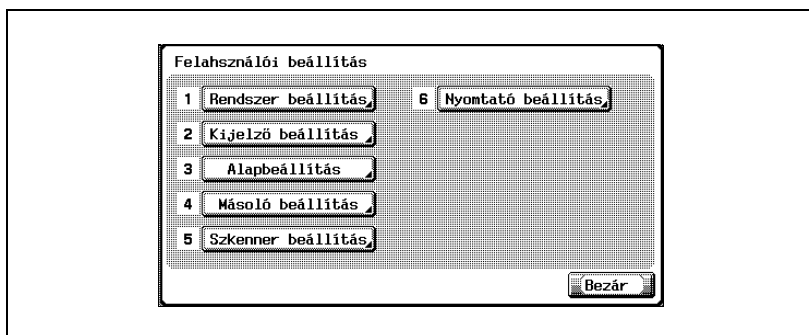

Megjelenik a Felhasználói beállítás képernyő.

**Megjegyzés**

*A Felhasználói mód beállításainak befejezéséhez, érintse meg a mellékkijelzőn a [Kilép] gombot, vagy nyomja meg a [Kieg./Számlalók] gombot. Egyéb esetben, a Felhasználói módból való kilépés a képernyők [Bezár] gombjának megérintésével is elvégezhető, amíg a Másolás, Fax, Szkennelés vagy Box mód képernyője megjelenik.*

**Bővebb információk**

*A "Hosszú papír nyomtatás" részletes ismertetését, lásd a Kezelési útmutató [Nyomtatási műveletek] részében.*

## 13.4 Felügyeleti beállítások meghatározása

Ebben a részben [Kieg./Számlálók] gomb lenyomása, majd a [3 Felügyeleti beállítás] megérintése után elvégezhető műveletek és főbb paraméterek kerülnek ismertetésre.

### Rendszer beállítása

#### Energiatakarékos beállítás

Paraméter	Leírás	Alapértelmezett beállítás
Energiatakarékos mód beállítása	Adja meg a várakozási időt (10 és 240 perc között), amely elteltével a készülék Energiatakarékos módba lép.	15 perc
Hibernálás mód beállítása	Adja meg a várakozási időt (15 és 240 perc között), amely elteltével a készülék Hibernálás módba lép.	30 perc
Energiatak. gomb	Válassza ki, hogy melyik alacsony fogyasztású üzemmód kerül kiválasztásra az [Energiatakarékos] gomb lenyomása után. <ul style="list-style-type: none"> <li>Energiatakarékos: Az érintőpanel kikapcsol és a készülék és csökkentett energiafogyasztású állapotba kapcsol.</li> <li>Hibernálás: Bár a Hibernálás módban jelentősebb az energiatakarékosság, mint az Energiatakarékos módban, a Hibernálás módból való kilépés után, a készüléknek be kell melegednie a nyomtatás megkezdéséhez, ennélfogva több előkészületi időt igényel, mint az Energiatakarékos mód.</li> </ul>	Energiatakarékos
Belépés energiatakarékos módba (Fax)	Adja meg a faxolás beállításait. Részletes leírását lásd a C252 Kezelési útmutató Fax funkciók, illetve Network fax operations (Fax funkciók) részében.	Normál

## Kimeneti beállítások

Paraméter	Leírás	Alapértelmezett beállítás
Nyomtató/Fax kimeneti beállítás	Adja meg a faxolás és nyomtatás beállításait. Részletes leírását lásd a felhasználói útmutató Fax funkciók illetve Nyomtatási műveletek részében.	
Kimeneti tálca beállítása	Válassza ki a másolatkiadó tálcát az egyes feladatfajták részére (másolatok, nyomtatások, faxok és jelentések).	FS-501 másolatkezelő Másolás: 2. tálca Nyomtatás: 2. tálca Jelentés kiadás: 1. tálca Fax: 1. tálca FS-514 másolatkezelő Másolás: 1. tálca Nyomtatás: 1. tálca Jelentés kiadás: 3. tálca Fax: 3. tálca
Rekeszbeállítás	Az 1. másolatkiadó tálca megadható mint 5. postarekesz, és az opcionális másolatkiadó tálca mint 6. postarekesz.	Letilt
Eltolás minden feladatbeállításnál	Kiválasztható, hogy a nyomtatott példányok eltolva legyenek-e kiadva, ha az "Eltolás" van kiválasztva úgy, hogy FS-514 másolatkezelő is fel van szerelve. <ul style="list-style-type: none"> <li>• BE: A kiadott oldalak el vannak tolvá.</li> <li>• KI: A kiadott oldalak nincsenek eltolva.</li> </ul>	BE

**Emlékeztető**

*A "Kimeneti tálca beállítása" paraméter csak az opciós FS-501 vagy FS-514 másolatkezelő felszerelése esetén használható.*

*A [Rekeszbeállítás] csak akkor jelenik meg, ha a címezhető tálcás rendezőkészlet fel van szerelve.*

*A "2. tálca" csak akkor jelenik meg a "Rekeszbeállítás" paraméter esetén, ha a másolatkiadó tálca fel van szerelve.*

*Az [Eltolás minden feladatbeállításnál] csak akkor jelenik meg, ha az FS-514 másolatkezelő fel van szerelve.*

## Dátum/idő beállítása

Leírás	Alapértelmezett beállítás
Adja meg a jelenlegi dátumot és a pontos időt. Ezek mellett beállíthatja az időzónát is -12:00 és 13:00 között (30 perces lépésekben).	Időzóna: +00:00

## Nyári időszámítás beállításai

Leírás	Alapértelmezett beállítás
Válassza ki, hogy a gép belső órája figyelembe vegye-e a nyári időszámítást. "BE" kiválasztása esetén megjelenik egy beállítás, amellyel a nyári időeltolódást állíthatja be. Az időeltolódás, 1 perces lépésekben, 1 és 150 perc között lehet.	KI

## Heti időzítés beállítása

Paraméter	Leírás	Alapértelmezett beállítás
Heti időzítés BE/KI beállítás	Válassza ki, hogy a heti időzítés funkció használatban legyen-e vagy sem.	KI
Idő beállítása	Minden egyes napra határozza meg a készülék be- és kikapcsolási idejét.	–
Dátum beállítása	Határozza meg az egyes dátumokat vagy a hét adott napjait, amikor a készülék be- és kikapcsolását az időzítő végezze.	–
Energiatakarékos mód időzítése	Ha a gép egy adott időpontban, például az ebédszünet idejére kikapcsolásra kerül, meghatározható a ki- és bekapcsolás időpontja.	KI
Hivatali időn kívüli jelszó	Ha a gép a heti időbeosztás által került kikapcsolásra, beállíthatja, hogy a használatához szükséges-e egy jelszó beírása. Ezenfelül "BE" kiválasztása esetén, meg kell határoznia a beírandó jelszót.	KI

**Bővebb információk**

*A Heti időzítés beállítása esetén a készülék a meghatározott időpontokban be- illetve kikapcsolásra kerül. Beállítható, hogy az időzített kikapcsolás után a gép egy jelszó használatával bekapcsolható-e, vagy engedélyezett-e a faxok és nyomtatások fogadása.*

*A Heti időzítés beállítása képernyőn különféle heti időzítések kombinációja lehetséges. A különféle beállítások részletes ismertetését, lásd "A heti időzítés beállítások áttekintése" a(z) 13-65 oldalon.*

## Felhasználói hozzáférés korlátozása

Paraméter	Leírás	Alapértelmezett beállítás	
Hozzáf.korl.a mentett prog.feladat.	Válassza ki, hogy a rögzített másolási programok védettek legyenek-e a módosítás vagy törlés ellen.	–	
Mentett programfeladatok törlése	Válassza ki a törlendő másolóprogramokat.	–	
Hozzáférés korlátozása a feladatbeállításokhoz	Feladat prioritás módosítása	Válassza ki, hogy megengedett-e a nyomtatási feladatok prioritásának módosítása.	Enged
	Más felhasználó feladatai törlése	Válassza ki, hogy felhasználó hitelesítés alkalmazása esetén megengedett-e egy másik felhasználó feladatának törlése.	Tilt
	Címek regisztrálása és módosítása	Válassza ki, hogy megengedett-e a rögzített fogadócélok módosítása.	Enged
	Zoom tényező módosítása	Válassza ki, hogy megengedett-e a tárolt zoom tényezők módosítása.	Enged
	A "Feladó" cím módosítása	Válassza ki, hogy megengedett-e a megadott Feladó cím módosítása.	Enged
Művelet korlátozás beállítás	Fax közvetítés korlátozása	Válassza ki, hogy engedélyezett-e több rendeltetési hely meghatározása a faxküldéseknél.	KI

## Szakértői beállítás

Paraméter		Leírás	Alapértelmezett beállítás
Autom. megvilágítás szintbeállítás		Állítsa be az automatikus megvilágítás induló értékét 0 és 4 között. Magasabb érték esetén a dokumentum háttere jobban ki lesz emelve.	2 (szabvány)
Nyomatató beállítása	Vezetőél beállítása	Állítsa be a nyomtatás kezdeti helyét -3,0 és 3,0 mm között, a papír vezetőélének pillanatnyi helyétől számítva (a papírtovábbítás irányát figyelembe véve). A beállítás valamennyi papírfajta esetén elvégezhető.	0.0 mm
	Középre helyezés	Állítsa be a nyomtatás kezdeti helyét -3,0 és 3,0 mm között, a papír bal élének pillanatnyi helyétől számítva (a papírtovábbítás irányát figyelembe véve). A beállítás valamennyi papírtálca esetén elvégezhető.	0.0 mm
	Középreállítás (Duplex 2. oldal)	Állítsa be a nyomtatás kezdeti helyét -3,0 és 3,0 mm között, a papír második oldala bal élének pillanatnyi helyétől számítva, az automatikus kétoldalas másolás esetén. A beállítás valamennyi papírtálca esetén elvégezhető.	0.0 mm
	Nyomat-hordozó beállítása	Ha a nyomtatott kép a használt papír jellemzőinek köszönhetően hibás (hiányzó nyomat, fehér foltok, vagy egyenetlen nyomtatás), állítsa ezt a paramétert -5 és +5 közötti értékre a papírtípusnak megfelelően.	-
	Vezetőél törlése	A vezetőélnél törölt sáv szélessége (margó) 4 mm, 5 mm vagy 7 mm értékre állítható. Ennek a beállításnak a részleteiért forduljon a szervizképviselőhöz.	4 mm

Paraméter		Leírás	Alapértelmezett beállítás
Kezelő beállítás	Gerinctűzés helyzete**	Állítsa be a központi tűzés helyzetét -10 mm és 10 mm között, "Hajtás & tűzés" beállítással történő nyomtatás esetén.	0 mm
	Hajtás helyzete**	Állítsa be a félbehajtás helyét -10 mm és 10 mm között, "Félbehajtás" beállítással történő nyomtatás esetén.	0 mm
	Lyukasztás vízszintes helyzete**	Állítsa be a lyukasztások vízszintes helyzetét -10 mm és +10 mm között.	0 mm
	Lyukasztás védőkör méret**	A lyukasztás eltolása kétoldalas nyomtatás és kiadott borítólapok esetén 1 mm-enként állítható.	0 mm
	Gerinctűzés helyzete*	Állítsa be a gerinctűzés helyzetét -7 mm és 7 mm között, "Hajtás & tűzés" beállítással történő nyomtatás esetén.	0 mm
	Félbehajtás helyzete*	Állítsa be a félbehajtás helyét -7 mm és 7 mm között, "Félbehajtás" beállítással történő nyomtatás esetén.	0 mm
Denzitás beállítás	Vastag papír képdenzitás - Sárga	Állítsa be a képdenzitás vastag papírra, írásvetítő fóliára vagy borizékre történő nyomtatás esetén. A denzitás beállítása valamennyi szín esetén (sárga, bíbor, kékeszöld vagy fekete egy színes képen, illetve a fekete kép denzitása) egyenként elvégezhető. Magasabb érték esetén sötétebb a denzitás. Végezze el a sárga, bíbor, kékeszöld és fekete beállítását -5 és +5 között. Végezze el a "Fekete képdenzitás" beállítását -2 és +2 között.	0
	Vastag papír képdenzitás - bíbor		0
	Vastag papír kép-denzitás - k.zöld		0
	Vastag papír képdenzitás - fekete		0
	Fekete képdenzitás		0
Képstabilizálás		Helytelen kép esetén végezze el a képstabilizálást, akár a árnyalatok szintjének beállítása után is. <ul style="list-style-type: none"> <li>• Csak képstabilizálás: Normál képstabilizálás elvégzése.</li> <li>• Alapállapot + képstabilizálás: Abban az esetben válassza ki, ha a "Csak képstabilizálás" elvégzése nem jár a kívánt eredménnyel.</li> </ul>	-
Szín-regisztráció beállítás	Színregisztráció beállítás (Sárga)	Ha a nyomtatáson a színek eltolását tapasztalja, állítson a színek regisztrációján.	-
	Színregisztráció beállítás (Bíbor)		-
	Színregisztráció beállítás (K.zöld)		-

Paraméter		Leírás	Alapértelmezett beállítás
Színátmenet beállítása	Másolat	Ha módosításokat tapasztal a nyomtatott kép árnyalatain, állítson a színátmeneten. Ez a beállítás egy terhelést jelent a memóriában tárolt képek számának növelésére.	–
	Nyomtató (színátmenet)	Ha módosításokat tapasztal a nyomtatott kép árnyalatain, állítson a színátmeneten. Ez a beállítás befolyásolja a képek színátmeneteit.	–
	Nyomtató (felbontás)	Ha módosításokat tapasztal a nyomtatott kép árnyalatain, állítson a színátmeneten. Ez a beállítás befolyásolja a szövegek és vonalak visszaadhatóságát.	–
Szkenner beállítása	Vezetőél beállítása	Beállítható a szkennelés kezdőpontja (az eredeti továbbítási irány). Ennek a beállításnak a részleteiért forduljon a szervizképviselőhöz.	
	Középre helyezés	Beállítható a szkennelés kezdőpontja (az eredeti keresztirányú továbbítási irány). Ennek a beállításnak a részleteiért forduljon a szervizképviselőhöz.	
	Vízszintes beállítás	Ha a másolat képe torzított (nyújtott vagy összenyomott), beállítható a zoom tényező a szkenneléshez, az eredeti keresztirányú továbbításához. Ennek a beállításnak a részleteiért forduljon a szervizképviselőhöz.	
	Függőleges beállítás	Ha a másolat képe torzított (nyújtott vagy összenyomott), beállítható a zoom tényező a szkenneléshez, az eredeti továbbításához. Ennek a beállításnak a részleteiért forduljon a szervizképviselőhöz.	
ADF beállítás	Középre helyezés	Ha a középre helyezés nem állítható be automatikusan az eredeti keresztirányú továbbításának irányában, a beállítást kézi úton kell elvégezni. Ennek a beállításnak a részleteiért forduljon a szervizképviselőhöz.	
	Eredeti állj helyzet	Ha a szkennelési helyzet nem állítható be automatikusan az eredeti továbbításának irányában, a beállítást kézi úton kell elvégezni. Ennek a beállításnak a részleteiért forduljon a szervizképviselőhöz.	
	Középre helyezés önbeállítás	Az eredeti keresztirányú továbbításának középső helyzete automatikusan beállítható. Ennek a beállításnak a részleteiért forduljon a szervizképviselőhöz.	
	Állj helyzet önbeállítás	A dokumentumtovábbítási irányban a szkennelési helyzet automatikusan beállítható. Ennek a beállításnak a részleteiért forduljon a szervizképviselőhöz.	

**Bővebb információk**

*A nyomtató beállításának ismertetését, lásd "A nyomtató beállítása" a(z) 13-66 oldalon.*

*A másolatkezelő beállításának ismertetését, lásd "A másolatkezelő (FS-603) beállítása" a(z) 13-75 oldalon.*

*A másolatkezelő beállítási paraméterei különböznek a telepített másolatkezelőtől függően.*

*\* Csak az FS-603 másolatkezelő felszerelése esetén használható.*

*\*\* Csak az FS-514 másolatkezelőre felszerelt gerinctűző esetén használható.*

*A színregisztráció beállításának ismertetését, lásd "A színregisztráció beállítása a sárga, bíbor és kékeszöld színhez" a(z) 13-91 oldalon.*

*A színátmeneti szintek beállításának ismertetését, lásd "A színátmenetek szintjének beállítása" a(z) 13-95 oldalon.*

*A [Vezetőél törlése] részleteit illetően forduljon a szerviztechnikushoz.*

*A [Szkennelés beállítás] és az [ADF beállítás] megjelenítésével kapcsolatban, forduljon a szervizképviselőhöz.*

## Lista/számláló

Paraméter		Leírás
Kezelési lista	Feladat beállítások listája	Kinyomtathatók a gép beállításai.
Papírformátum/-fajta számláló		Tárolja a számlálandó papírformátumok és fajták kombinációját.

## Alaphelyzeti beállítás

Paraméter	Leírás	Alapértelmezett beállítás
Automatikus rendszer visszaállítás	<p>Adja meg az automatikus rendszervisszaállítás előtti várakozási időt.</p> <ul style="list-style-type: none"> <li>Elsődleges mód: Válassza ki a módot ("Másolás", "Szkennelés" vagy "Fax") amelybe a készülék az automatikus rendszervisszaállítás művelet elvégzése után áll.</li> <li>Automatikus rendszervisszaállítási idő: Adja meg az automatikus rendszervisszaállítás előtti várakozási idő beállítását (1 és 9 perc között vagy "KI").</li> </ul>	<p>Elsődleges mód: Másolás Automatikus rendszervisszaállítás i idő: 1 perc</p>
Automatikus visszaállítás	<p>Állítsa be a várakozási időt (1 és 9 perc között vagy "KI"), a kezelőpanel automatikus visszaállítása előtt, valamennyi mód részére (Másolás, Szkennelés és Fax).</p>	<p>Másolás: 1 perc Szkennelés: 1 perc Fax: 1 perc</p>

Paraméter		Leírás	Alapértelmezett beállítás
Feladat visszaállítás	Számla váltásnál	Válassza ki, hogy a felhasználó váltásakor a beállítások visszaálljanak-e vagy sem. Ez a készülék megállapítja, hogy a felhasználó változott-e, ha az opciós számlalókulcs eltávolításra került vagy a [Belépés] gomb lenyomásra került a felhasználó hitelesítés és a számlakövetési információ bevétele után.	Alapállapot
	Ha egy eredeti helyez az ADF-be	Válassza ki, hogy a beállítások visszaállításra kerülnek-e vagy sem, ha egy dokumentum betöltésre kerül az automatikus dokumentumkezelőbe.	Nem áll vissza
	A KÖV. FELADAT kiválasztásánál	Tűzés beállítás: Válassza ki, hogy egy új feladat kezdeténél érvényben maradnak-e az előző feladat tűzési beállításait, vagy a korábbi beállítás törlésre kerül és meghatározhatja az új feladat beállításait.  Eredeti szett/Kötés tájolása Válassza ki, hogy egy új feladat kezdeténél érvényben maradnak-e az előző feladat kötés tájolása és margó beállításait, vagy a korábbi beállítások törlésre kerülnek és meghatározhatja az új feladat beállításait.  Adatvisszaállítás a feladat után Válassza ki, hogy egy új feladat kezdeténél érvényben maradnak-e az előző feladat szkennelési vagy fakküldési beállításai, vagy a korábbi beállítások törlésre kerülnek és meghatározhatja az új feladat beállításait. (Azonban, még "KI" beállítás esetén is, a címzett törlésre kerül.)	KI  KI  BE



### Emlékeztető











*A Felhasználó hitelesítés vagy a Számlakövetés műveletek végrehajtás abban az esetben is törlésre kerül 1 perc eltelte után, ha az "Automatikus rendszer-visszaállítás" paraméter értéke "KI". Azonban, a Kijelzőnagyítás mód nem kerül törlésre, ha az "Automatikus rendszer-visszaállítás" paraméter értéke "KI".*

*Ha felhasználó hitelesítési beállítások kerültek alkalmazásra vagy a "Fokozott biztonságú mód" részére a "BE" került beállításra, a Felügyeleti módból vagy a felhasználó hitelesítési módból történő kilépés az "Automatikus rendszer-visszaállítási idő" paraméter beállítása alapján kerül végrehajtásra.*

## Felhasználói fiók beállítása

Paraméter	Leírás	Alapértelmezett beállítás
Használatlan felh. fiók törlése	Adja meg a fiókok használatának beállításait. Részletesen, lásd a Kezelési útmutató [Box funkciók] részében.	
Biztonságos nyomtatási dokumentumok törlése		
Biztonságos dokumentumok automatikus törlése	Adja meg a fiókok használatának beállításait. Részletesen, lásd a Kezelési útmutató [Box funkciók] részében.	1 nap

## Szabvány formátum beállítása

Paraméter	Leírás	Alapértelmezett beállítás
Tárgyüveg eredeti formátumérzékelés	A papírfomátum érzékelésénél rendelkezésre álló beállítások módosításához kiválasztható az 1. vagy 2. papírfomátum táblázat. Részletes felvilágosításért, forduljon a szervizképviselőhöz.	1. táblázat
Foolscap méret beállítása	A Foolscap papírfomátum módosítható. Négyféle Foolscap formátum létezik: 220  330 mm, 8-1/2  13  , 8-1/4  13  , 8-1/8  13-1/4  , és 8  13  . Részletes felvilágosításért, forduljon a szervizképviselőhöz.	8  13 

**Megjegyzés**

*A [Szabvány formátum beállítás] részleteiért, forduljon a szervizképviselőhöz.*

## Felügyelet/Készülékbeállítás

Paraméter	Leírás
Felügyelő regisztráció	Határozza meg a Súlyó képernyők Szerviz/Felügyelő információ képernyőjén megjelenő felügyelő információkat és a feladó címet az e-mail küldéshez a készülékről.
Gépcím bevitele	Regisztrálható a gép neve és az e-mail címe. A regisztrált gépnév hozzáadásra kerül az elküldött, illetve a fiókokban tárolt fájlok nevéhez. Az alapértelmezésként beállított gépnév a "KMBT-C252". A regisztrált e-mail cím kerül alkalmazásra Internet fax végrehajtása esetén.



### Megjegyzés

*Amikor a gép címének regisztrálásánál megadja az eszköz nevét, ne használjon olyan karaktereket, amelyeket az operációs rendszer nem tud kezelni.*

## Gyorsgomb regisztráció

Paraméter	Leírás
Szkenelés	Adja meg a szkenelés, faxolás és a fiókok használatának beállításait. Részletes ismertetésüket lásd a kezelési útmutató Hálózati szkenelési műveletek, Fax funkciók, Network fax operations (Fax funkciók) és Box funkciók részében.
Fax	
Felhasználói fiók	
Gyorsgomb regisztrációs lista	A rövidített rendeltetési címek, csoportcímezések, program rendeltetések és címek/szövegek listái kinyomtathatók az ellenőrzés céljából. Részletes ismertetésüket lásd a kezelési útmutató Hálózati szkenelési műveletek, Fax funkciók, Network fax operations (Fax funkciók) és Box funkciók részében.



### Megjegyzés

*[2 Fax] csak az FK-502 faxkészlet felszerelése vagy az Internet fax funkciók elérhetősége esetén jelenik meg.*

## Felhasználó hitelesítés/Számlakövetés

### Általános beállítások

Leírás	Alapértelmezett beállítás
<p>Adja meg a felhasználó hitelesítési és számlakövetési beállításokat, a készülék használatának ellenőrzéséhez.</p> <ul style="list-style-type: none"> <li>• Felhasználó hitelesítés: Válassza a "BE (Külső szerver)" vagy "BE (MFP)" hitelesítési módszert. A felhasználó hitelesítés kikapcsolásához, válassza a "KI" beállítást.</li> <li>• Nyilvános felhasználói belépés: Válassza ki, hogy engedélyezett-e a készülék használata egy nem regisztrált felhasználó által. Ez a paraméter nem használható ha a "Felhasználó hitelesítés" beállítása "KI".</li> <li>• Számlakövetés: Válassza ki, hogy használja-e a számlakövetést a készülék használatának ellenőrzésére.</li> <li>• Számlakövetés beviteli módszer: Ha a hitelesítést a számla nevével és jelszavával kívánja végezni, válassza a "Számánév &amp; Jelszó" értéket. Ha a hitelesítéshez csak jelszót kíván használni, válassza a "Csak jelszó" értéket. Ha a "Számlakövetés" beállítása "KI", nem lehet az egyik beállítást sem kiválasztani. Ha a felhasználó hitelesítés és a számlakövetés együtt került beállításra, csak a "Számánév &amp; jelszó" választható ki.</li> <li>• Ha a feladatszámoló eléri a max.#: Ha a másolatok száma eléri a számla részére meghatározott maximális értéket, a nyomtatás alatt lévő feladat leállításához és az átlépéshez a következő feladatra, válassza a "Feladat kihagyása" beállítást. A készülék leállításához a határ elérése esetén, válassza a "Feladat leállítás" értéket.</li> <li>• Felhasználó hitelesítés &amp; számlaköv. szinkronizálás: Válassza ki, hogy a felhasználó hitelesítés és a számlakövetés összeköttetésben áll-e. Ez csak abban az esetben jelenik meg, ha a "Felhasználó hitelesítés" beállítása "BE (Külső szerver)" vagy "BE (MFP)" és a "Számlakövetés" beállítása "BE".</li> <li>• Felhasználó részére kiadott # érték: Állítsa be a rögzíthető felhasználók és számlák számát. Például: Ha a "Felhasználó részére kiadott # érték" beállítása "50", 950 számla rögzíthető.</li> </ul>	<p>Felhasználói hitelesítés: KI Számlakövetés: KI</p>

## Felhasználó hitelesítés beállítása

Paraméter		Leírás	Alapértelmezett beállítás
Felügyeleti beállítás	Felh. névlista	Válassza ki, hogy a felhasználó nevek listája megjelenítésre kerüljön-e vagy sem a felhasználó hitelesítés esetén.	KI
	Alapértelmezett funkció engedély	A készüléken végezhető műveletek korlátozhatók egy külső szerver által végzett hitelesítéstől függően.	Másolás: Enged Szkennelés: Enged Fax: Enged Nyomatás: Enged Felhasználói fiók: Enged Nyomatás TX funkció: Enged
	Nyitott felhasználó belépés	Válassza ki, hogy a nyilvános felhasználó hitelesítésre kerüljön-e vagy sem, amikor az Általános beállítások képernyőn a "Nyilvános felhasználó belépése" paraméter beállítása "Enged".	Nincs kijelző
Felhasználó regisztráció		Regisztrálhatók a gép felhasználói. Ezenfelül a készülék minden egyes felhasználója részére meghatározhatja a jelszót, a nyomtatási engedélyeket, az engedélyezett nyomtatások számát és a funkció engedélyeket.	-
Felhasználói számláló		Ellenőrizhető az egyes felhasználók másoló, nyomtató, szkennel és fax használata.	-

**Megjegyzés**

*A felhasználó hitelesítési paraméterek akkor jelennek meg, ha az Általános beállítások képernyőn a "Felhasználó hitelesítés" beállítása "BE (Külső kiszolgáló)" vagy "BE (MFP)".*

*A számlakövetési paraméterek akkor jelennek meg, ha az Általános beállítások képernyőn a "Számlakövetés" beállítása "BE".*

## Számlakövetés beállítás

Paraméter	Leírás
Számlakövetés regisztráció	Regisztrálhatók a gép használatára jogosult számlák.
Számlakövetés számláló	Ellenőrizhető az egyes számlák másoló, nyomtató, szkennel és fax használata.

## Nyomtatás hitelesítés nélkül

Leírás	Alapértelmezett beállítás
Válassza ki, hogy a nyomtatás engedélyezett-e vagy sem egy felhasználó vagy egy számla megadása nélkül. Engedélyezés esetén, a nyomtatások a nyilvános felhasználó részére kerülnek beszámításra.	Tilt

## Számláló lista

Leírás	Alapértelmezett beállítás
Ellenőrizhető az egyes felhasználók vagy az egyes számlák géphasználata.	1. tálca

## Hálózat beállítás

Paraméter	Leírás
TCP/IP beállítás	Adja meg a hálózat használatához szükséges beállításokat. Részletes leírását lásd a használati útmutató Hálózati szkennelési műveletek részében.
NetWare beállítás	
http kiszolgáló beállítás	
FTP beállítás	
SMB beállítás	
AppleTalk	
LDAP beállítás	
E-mail beállítás	
Részletek beállítása	
SNMP beállítás	
Bonjour beállítás	
TCP beállítás	
Hálózati fax beállítások	

## Másológép beállítások

Paraméter	Leírás	Alapértelmezett beállítás
Autom.zoom (üveg)	Válassza ki, hogy a Zoom beállítás automatikus kiválasztásra kerüljön-e, ha ki lett választva a papírtálca (kivétel, ha az "Autom. papírválasztás" nincs használatban) és egy eredeti lett a tárgyüvegre helyezve.	KI
Autom.zoom (ADF)	Válassza ki, hogy a Zoom beállítás automatikus kiválasztásra kerüljön-e, ha ki lett választva a papírtálca (kivétel, ha az "Autom. papírválasztás" nincs használatban) és egy eredeti lett az ADF-be töltve.	BE
Tálca választása APS KI esetén	Válassza ki, hogy melyik tálca kerüljön kiválasztásra az "Autom. papírválasztás" kikapcsolása esetén. <ul style="list-style-type: none"> <li>Tálca APS BE előtt: Az "Autom. papírválasztás" bekapcsolása előtt használatban lévő tálca kerül kiválasztásra.</li> <li>Alapértelmezett tálca: Az 1. tálca kerül használatra.</li> </ul>	Tálca APS BE előtt
Válasszon tálcát a betétlapnak	Válassza ki az alapértelmezett papírtálcát amelybe a borítólapoknak, a betétlapoknak és a fejezetek címlapjának szánt papírt tölti.	2. tálca
Feladatok nyomtatása másolás közben	Válassza ki, hogy megengedett-e a nyomtatási vagy fax adatok fogadása egy másolási művelet nyomtatása közben. <ul style="list-style-type: none"> <li>Elfogad: A nyomtatási és fax adatok fogadásra és nyomtatásra kerülhetnek.</li> <li>Csak fogad: A nyomtatási és fax adatok a folyamatban lévő nyomtatás után kerülnek nyomtatásra.</li> </ul>	Elfogad

## Nyomatási beállítások

Paraméter	Leírás
Helyi I/F idozítás	Adja meg a nyomtatás beállításait. Részletes leírását lásd a használati útmutató Nyomatási műveletek részében.
Párhuzamos I/F	
IEEE 1284/USB	

## Fax beállítása

Paraméter	Leírás
Fejléc információ	Adja meg a faxolás beállításait. Részletes leírását lásd a C252 Kezelési útmutató Fax funkciók, illetve Network fax operations (Fax funkciók) részében.
Fejléc/lábléc helye	
Telefonvonal beállításai	
TX/RX beállítás	
Funkcióbeállítás	
PBX CN beállítás	
Jelentés beállítás	
Feladat beállítások listája	
Többvonalas beállítások	
Hálózati fax beállítások	



### Megjegyzés

*[8 Fax beállítás] csak az FK-502 faxkészlet felszerelése vagy az Internet fax funkciók elérhetősége esetén jelenik meg.*

## Rendszercsatlakozás

Paraméter	Leírás
OpenAPI beállítás	Adja meg a hálózat használatához szükséges beállításokat. Részletes leírását lásd a használati útmutató Hálózati szkennelési műveletek részében.
Távközpont hívása	A felügyelő ennek használatával hívhatja a központot, ha csatlakozik a CS távfelügyelethez.
Előtag/Utótag automatikus beállítás	Ez a paraméter nem használható ezen a gépen.



### Megjegyzés

*A [2 Távközpont hívása] akkor jelenik meg, ha a központ regisztrálása elvégzésre került a CS távfelügyelettel.*

## Biztonsági beállítás

### Felügyeleti jelszó

Leírás	Alapértelmezett beállítás
A felügyeleti jelszó beállításával lehetséges a Felügyeleti mód beállításainak meghatározása vagy módosítása. A felügyelet jelszó 0-8 számjegyet (karaktert) tartalmazhat. Ha a "Jelszó szabályok" paraméter beállítása "BE", csak 8 számjegyű felügyeleti jelszó használható.	12345678

### Felhaszn.fiók felügy.beállítás

Leírás
Adja meg a fiókok használatának beállításait. Részletes leírását lásd a használati útmutató Boxműveletek részében.

### Felügyelő biztonsági szint

Leírás	Alapértelmezett beállítás
<p>Határozza meg a felhasználók részére elérhető Felügyeleti mód paraméterek beállítását.</p> <ul style="list-style-type: none"> <li>1. szint: "Energiatakarékos", "Autom. Zoom (üveg)", "Autom. Zoom (ADF)", "Tálca választása APS KI esetén" és "Válasszon tálcát a betétlapnak" használhatók a felhasználók részére.</li> <li>2. szint: "Energiatakarékos", "Kimeneti beállítások", "Dátum/idő beállítás", "Nyári időszámítás beállítása", "Autom. megvilágítás szintbeállítás", "Autom. zoom (üveg)", "Autom. zoom (ADF)", "Tálca választása APS KI esetén", "Válasszon tálcát a betétlapnak" és "Nyomtatási feladat másolás közben" használhatók a felhasználók részére.</li> <li>Tiltás: Az "1. szint" vagy a "2. szint" beállításainak egyike sem használható a felhasználók részére.</li> </ul>	Tiltás

## Biztonsági részletek

Paraméter	Leírás	Alapértelmezett beállítás
Jelszó-szabályok	Válassza ki, hogy jelszavak alkalmazásra kerülnek-e vagy sem.	KI
Funkciók tiltása hitelesítési hiba esetén	Válassza ki azokat a műveleteket, amelyek elvégzését letiltja sikertelen felhasználó hitelesítés esetén. <ul style="list-style-type: none"> <li>[1. mód]: Egy meghatározott ideig nem végezhető el a műveletek.</li> <li>[2. mód]: Ismételt sikertelen hitelesítési kísérletek után nem lehet műveleteket végezni a kezelőpanelen. A sikertelen hitelesítési kísérletek szám 1 és 5 között állítható be.</li> </ul> <p>Ha egy művelet elvégzése letiltott a kezelőpanelen, érintse meg az [Elenged] gombot, majd válasszon azon elemek közül, amelyek nem kerültek a műveletek korlátozása hatálya alá.</p> <ul style="list-style-type: none"> <li>[Felhasználó &amp; csoport]: A felhasználó hitelesítés és a számlakövetés műveletei</li> <li>[Biztonságos nyomtatás]: Bizalmas dokumentumok nyomtatása</li> <li>[Felhasználói fiókok]: Jelszóval védett fiókok műveletei</li> <li>[SNMP]: SNMP v3 írást végző felhasználói hitelesítés műveletei</li> </ul>	1. mód
Címzés kézi beadása	Válassza ki, hogy engedélyezett-e egy címzett kézi beírása a címzett-beadó képernyő.	Enged
Nyomtatási adatok befogása	Válassza ki, hogy lehetséges-e a nyomtatási adatok befogása. Részletes leírását lásd a használati útmutató Nyomtatási műveletek részében.	
Biztonsági dokumentum hozzáférés	Megtekinthető a bizalmas dokumentumok esetén alkalmazott eljárási módszer. Ha a "Funkciók tiltása hitelesítési hiba esetén" beállítása "1. mód", ennek a paraméternek a beállítása is "1. mód". Ha a "Funkciók tiltása hitelesítési hiba esetén" beállítása "2. mód", ennek a paraméternek a beállítása is "2. mód". <p>[1. mód]: A bizalmas dokumentum azonosítójának és jelszavának beírása, majd a dokumentum kiválasztása.</p> <p>[2. mód]: A bizalmas dokumentum azonosítójának beírása, majd a jelszó beírása a dokumentum kiválasztása után.</p>	1. mód
Fax TX korlátozás	Válassza ki, hogy letiltja-e a faxok küldését.	KI

**Bővebb információk**

*A "Funkciók tiltása hitelesítési hiba esetén" művelet az alábbi jelszavakkal kerülhet végrehajtásra.*

*Felhasználó hitelesítési jelszavak, számlakövetési jelszavak, fiók jelszavak, bizalmas dokumentumok jelszavai és a felügyeleti jelszó*

*Ha a kezelőpanel még az [Elenged] gomb megérintése után sem működik, ha a "Funkciók tiltása hitelesítési hiba esetén" paraméter használata után, hogy elvégezze azokat a műveleteket amelyen nem kerültek korlátozás alá, vagy a sikertelen hitelesítés a felügyeleti jelszóval történt, indítsa újra a gépet.*

**Emlékeztető**

*Ha a főkapcsolót ki- majd ismét be kell kapcsolni, várjon legalább 10 másodpercet a bekapcsolás előtt. Előfordulhat, hogy a gép nem működik megfelelően, ha a kikapcsolás után azonnal újra bekapcsolja.*

## Fokozott biztonságú mód

**Leírás**

Megjelennek a Fokozott biztonságú mód alkalmazása esetén szükséges beállítások. Válassza ki, hogy alkalmazza-e a fokozott biztonsági beállításokat, ha ezeket beállította. Részletes felvilágosításért, forduljon a szervizképviselőhez.

## HDD beállítása

Paraméter	Leírás	Alapértelmezett beállítás
HDD kapacitás ellenőrzése	Adja meg a fiókok használatának beállításait. Részletes leírását lásd a használati útmutató Boxműveletek részében.	
Ideiglenes adatok felülírásának beállítása	Válassza ki, hogy a másolás, szkennelés, faxolás és számítógépes nyomtatás során a képadatok ideiglenes a merevlemezre kerüljenek-e vagy sem. Részletes leírását, lásd a Kezelési útmutató [Box funkciók] részében. Ha elvégzi a beállítást az Ideiglenes adatok felülírásának beállítása képernyőn, a merevlemez terület, ahova az adatokat tárolta, azok nyomtatása vagy elküldése után felülírható és az adatok törlésre kerülhetnek. Ezzel megelőzhető a képadatok felfedése a merevlemezen.	KI
Az összes adat felülírása	Válassza ki ezt a paramétert, az összes adat felülírásához a merevlemezen, hogy megelőzze azok felfedését, amikor visszaadja ezt a készüléket. Részletes leírását, lásd a Kezelési útmutató [Box funkciók] részében. Ennek a műveletnek a végrehajtása előtt, forduljon a szervizképviselőhez.	1. mód
HDD zárolási jelszó	Egy jelszó meghatározása a merevlemezen lévő adatok védelmére. Részletes leírását lásd a használati útmutató Boxműveletek részében.	
HDD formázás	Ennek a paraméternek a kiválasztásával formázhatja a merevlemez. Részletes leírását lásd a használati útmutató Boxműveletek részében.	
HDD kód beállítás	Az opciós biztonsági készlet felszerelése esetén jelenik meg. Meghatározza a merevlemez titkosítási beállításait. Ha elvégezte ezt a beállítást, a merevlemezen lévő összes adat titkosításra kerül. Ha a titkosítási kulcs módosul, a merevlemez újraformázásra kerül. Részletes leírását lásd a használati útmutató Boxműveletek részében.	

## Központi adminisztrátori funkció beállítása

Paraméter	Leírás	Alapértelmezett beállítás
Hálózati beállítások	Elvégzi a hálózati funkciók beállításait, amelyekkel számolni kell a műveletek kezelése során.	Enged

**Megjegyzés**

*A [Funkció beállítás], [Max. szett beállítás] és a [Hitelesítési idő beállítás] megjelenítésével kapcsolatban, forduljon a szervizképviselethez.*

**Bővebb információk**

*Ha a "Hálózati funkciók beállítása" "Tilt"-ra van állítva, a következő műveletek nem hajthatók végre.*

*PC-FAX küldés*

*A HDD TWAIN illesztőprogram használata a fiókokban tárolt dokumentumok visszanyeréséhez*

*A PageScope Box Operator program használata a fiókokban tárolt dokumentumok megtekintéséhez és visszanyeréséhez*

*A PageScope Scan Direct használata a fiókokban tárolt dokumentumok visszanyeréséhez*

*A PageScope Job Spooler program használata a fiókokban tárolt dokumentumok megtekintéséhez és visszanyeréséhez*

*Box funkciók a PageScope Web Connection használatával (A Box fül nem jelenik meg.)*

## Regisztrált bélyegző törlése

Leírás
Válassza ki, hogy a másolásvédelemhez regisztrált bélyegzők törölhetők-e.

## A felügyeleti beállítás képernyő kijelzése

Az alábbiakban a Felügyeleti beállítás képernyő megjelenítése kerül ismertetésre.

- 1 Nyomja meg a [Kieg./Számlálók] gombot.



- 2 Érintse meg a [3 Felügyeleti beállítás] gombot.

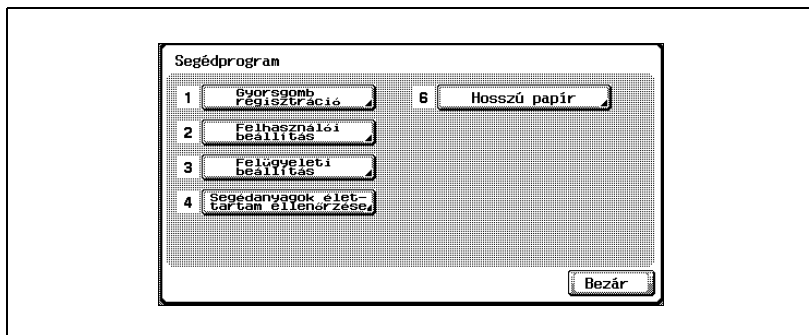

- Egy elem a megfelelő billentyű lenyomásával is kiválasztható a számbillentyűzeten.  
A "Felügyeleti beállítás" képernyőhöz, nyomja meg a [3] billentyűt.

- 3 Írja be a felügyeleti jelszót, majd érintse meg az [OK] gombot.

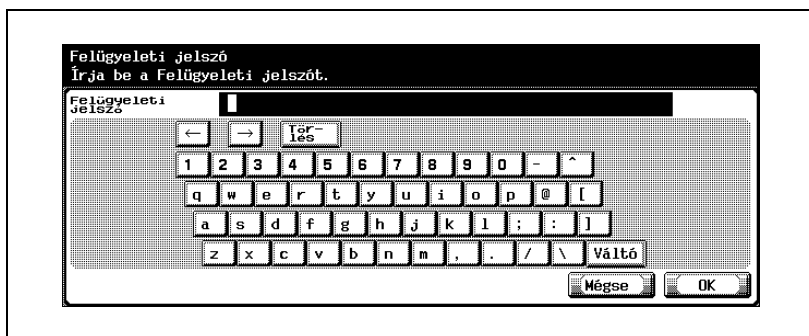

A szövegbeírás részletes ismertetését, lásd "Szövegek bevitele" a(z) 14-3 oldalon.

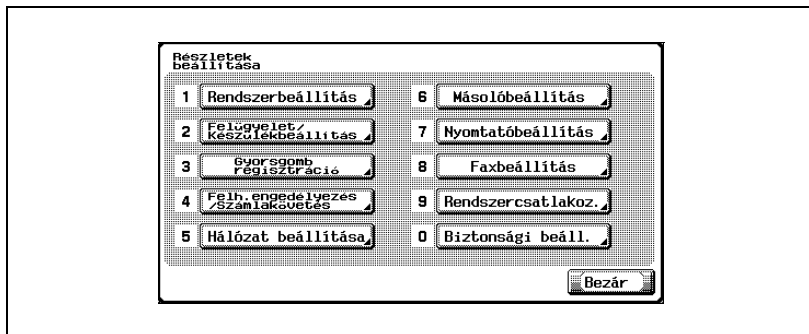

Megjelenik a Felügyeleti beállítás képernyő.



### Megjegyzés

A Segédfunkciók mód képernyő beállításainak befejezéséhez, érintse meg a mellékkijelzón a [Kilép] gombot, vagy nyomja meg a [Kieg./Számlalók] gombot. Más esetben, a megjelenő képernyőkön érintse meg a [Bezár] gombot a megjelenő képernyőkön.



### Emlékeztető

Az alapértelmezett felügyeleti jelszó "12345678". A felügyelőnek módosítania kell ezt a jelszót.

Gondoskodjon róla, hogy a felügyeleti jelszót biztonságos helyen tárolja. A felügyeleti jelszó elvesztése esetén, azt a szervizképviselő állíthatja be újra. Részletes felvilágosításért, forduljon a szervizképviselőhöz.

## 13.5 A heti időzítés beállítások áttekintése

A Heti időzítés beállítása képernyőn különféle heti időzítések kombinációja lehetséges. Az általános módszer az alábbiakban kerül ismertetésre.

### Követelmény

- ✓ A heti időzítés beállítása esetén, még a kikapcsolt gép csatlakozóját is hagyja bedugva.
- ✓ Nyomja meg a [Kieg./Számlálók] gombot, érintse meg a [3 Felügyeleti beállítás] gombot, majd a [1 Rendszerbeállítás], utána meg a [3 Dátum/idő beállítás] gombot, majd adja meg a helyes beállításokat.

- 1 A "Heti időzítés BE/KI" paramétert állítsa "BE" értékre.
- 2 Adja meg az "Idő beállítása" paraméterek értékeit.
- 3 Adja meg a "Dátum beállítása" paraméterek értékeit.
- 4 Végezze el a "Energiatakarékos mód időzítése" és a "Jelszó a hivatali időn kívül" beállítását.

A heti időzítés beállításra került.

## 13.6 A nyomtató beállítása

### A nyomtatási kezdeti helyének igazítása a vezetőél helyzetéhez

Valamennyi papírfajta esetén beállítható a nyomtatás kezdeti helye a papír vezetőéléhez viszonyítva (figyelembe véve a papírtovábbítás irányát).

A beállítás valamennyi papírfajta esetén elvégezhető.

- ✓ A nyomtatás kezdeti helye beállításra került a gép gyártása folyamán. Általában ezen a helyzeten nem szükséges állítani.

- 1 Hívja elő a Felügyeleti beállítás képernyőt.
  - A Felügyeleti beállítások képernyő előhívásának részletes ismertetését, lásd "A felügyeleti beállítás képernyő kijelzése" a(z) 13-63 oldalon.
- 2 Érintse meg az [1 Rendszerbeállítás] gombot.  
Megjelenik a Rendszerbeállítás képernyő.
- 3 Érintse meg a [7 Szakértői beáll.] gombot.  
Megjelenik a Szakértői beállítás képernyő.
- 4 Érintse meg a [2 Nyomtató beállítása] gombot.  
Megjelenik a Nyomtató beállítása képernyő.
- 5 Érintse meg az [1 Vezetőél beállítása] gombot.  
Megjelenik a Vezetőél beállítása képernyő.
- 6 Érintse meg a beállítandó papírfajta gombját.

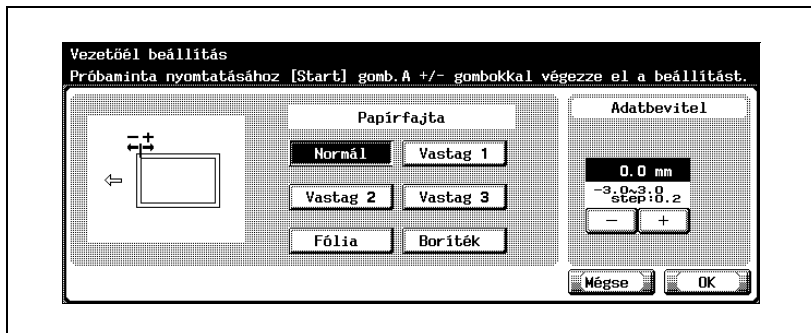

- 7 Nyomja meg a [Start] gombot.  
Egy tesztlap kerül nyomtatásra.

- 8** Ellenőrizze, hogy a tesztlapon a nyomtatás kezdeti helye és a papír vezetőéle közötti távolság (a) 4,2 mm.

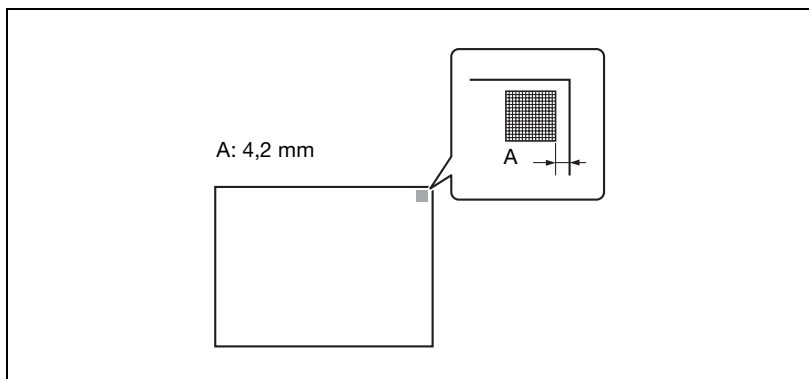

- Ha a távolság kevesebb, mint 4 mm, a [+] megérintésével növelje a beállítást (0,2 mm és 3,0 mm között).
  - Ha a távolság nagyobb, mint 7 mm, a [-] gomb megérintésével csökkentse a beállítást (-0,2 mm és -3,0 mm között).
  - Az értékek gyors léptetéséhez, folyamatosan érintse a [+] vagy [-] gombot.
- 9** Nyomja meg a [Start] gombot.  
A beállított próbalap nyomtatásra kerül.
- 10** Ellenőrizze, a távolságot a nyomtatás kezdeti helye és a papír vezetőéle között.
- Ellenőrizze, hogy a távolság 4,2 mm-re lett-e állítva.
  - Ha további beállítás szükséges, ismételje meg a 8. és 9. lépést.
  - Egy másik papírfajta beállításához, térjen vissza a 6. lépéshez.
- 11** Érintse meg az [OK] gombot.
- A beállítások módosításainak törléséhez, érintse meg a [Mégse] gombot.
- A nyomtatás helye beállításra került.

## A nyomtatási kezdeti helyének igazítása a papír bal széléhez

Valamennyi papírtálca esetén beállítható a nyomtatás kezdeti helye a papír bal széléhez viszonyítva (figyelembe véve a papírtovábbítás irányát).

A beállítás valamennyi papírtálca esetén elvégezhető.

- ✓ A nyomtatás kezdeti helye beállításra került a gép gyártása folyamán. Általában ezen a helyzeten nem szükséges állítani.
- ✓ A kézitálca beállítása csak A4  papír használatával végezhető.

- 1 Hívja elő a Felügyeleti beállítás képernyőt.
  - A Felügyeleti beállítások képernyő előhívásának részletes ismertetését, lásd "A felügyeleti beállítás képernyő kijelzése" a(z) 13-63 oldalon.
- 2 Érintse meg az [1 Rendszerbeállítás] gombot.  
Megjelenik a Rendszerbeállítás képernyő.
- 3 Érintse meg a [7 Szakértői beáll.] gombot.  
Megjelenik a Szakértői beállítás képernyő.
- 4 Érintse meg a [2 Nyomtató beállítása] gombot.  
Megjelenik a Nyomtató beállítása képernyő.
- 5 Érintse meg a [2 Középreállítás] gombot.  
Megjelenik a Középreállítás képernyő.
- 6 Érintse meg a beállítandó papírtálca gombját.

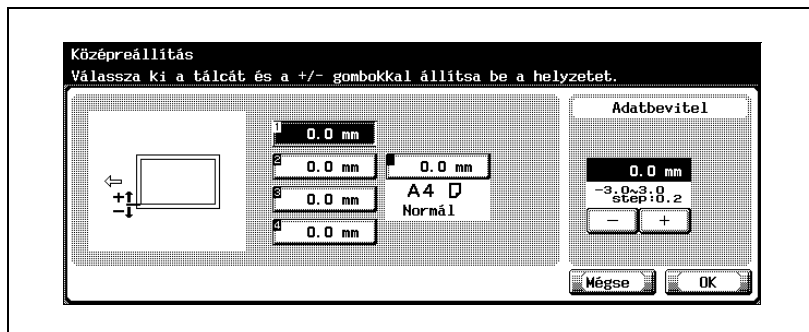

- 7 Nyomja meg a [Start] gombot.  
Egy tesztlap kerül nyomtatásra.

- 8** Ellenőrizze, hogy a tesztlapon a nyomtatás kezdeti helye és a papír éle közötti távolság (b) 3 mm ( $\pm 0,5$  mm).
- Ha a távolság kevesebb mint 2,5 mm, a [+] megérintésével növelje a beállítást (0,2 mm és 3,0 mm között).
  - Ha a távolság nagyobb mint 3,5 mm, a [-] gomb megérintésével csökkentse a beállítást (-0,2 mm és -3,0 mm között).
  - Ha a távolság 2,5 és 3,5 mm között van, lépjen a 10. lépéshez.
  - A [+] vagy [-] valamennyi megérintésével az érték egy lépéssel növekszik vagy csökken.

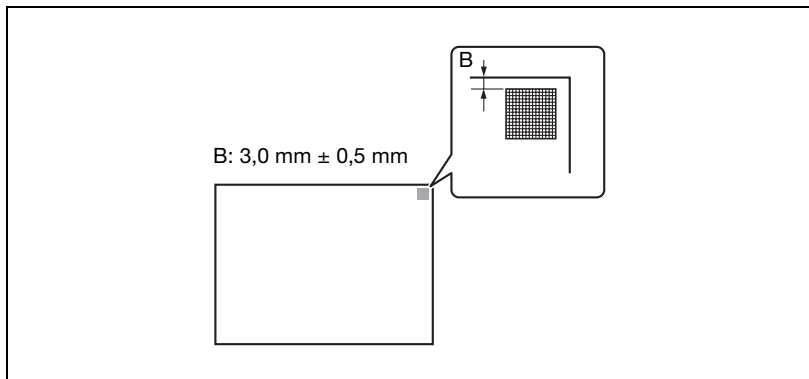

- 9** Nyomja meg a [Start] gombot.  
A beállított próbapal nyomtatásra kerül.
- 10** Állítsa be a távolságot a nyomtatás kezdeti helye és a papír éle között.
- Ellenőrizze, hogy a távolság 2,5 és 3,5 mm közé lett beállítva.
  - Ha további beállítás szükséges, ismételje meg a 8. és 9. lépést.
  - Egy másik papírtálca beállításához térjen vissza a 6. lépéshez.
- 11** Érintse meg az [OK] gombot.
- A beállítások módosításainak törléséhez, érintse meg a [Mégse] gombot.
- A nyomtatás helye beállításra került.

## A nyomtatás helyének beállítása a második oldalon

Minden papírtálcára vonatkozóan beállítható a nyomtatás kezdeti helye a papír második oldala bal élétől számítva, automatikus kétoldalas másolás esetén.

- ✓ A nyomtatás kezdeti helye beállításra került a gép gyártása folyamán. Általában ezen a helyzeten nem szükséges állítani.
- ✓ A kézitálca beállítása csak A4  papír használatával végezhető.

- 1 Hívja elő a Felügyeleti beállítás képernyőt.
  - A Felügyeleti beállítások képernyő előhívásának részletes ismertetését, lásd "A felügyeleti beállítás képernyő kijelzése" a(z) 13-63 oldalon.
- 2 Érintse meg az [1 Rendszerbeállítás] gombot.  
Megjelenik a Rendszerbeállítás képernyő.
- 3 Érintse meg a [7 Szakértői beáll.] gombot.  
Megjelenik a Szakértői beállítás képernyő.
- 4 Érintse meg a [2 Nyomtató beállítása] gombot.  
Megjelenik a Nyomtató beállítása képernyő.
- 5 Érintse meg a [3 Középre helyezés. (Duplex 2. oldal)] gombot.  
Megjelenik a Középre helyezés. (Duplex 2. oldal) képernyő.
- 6 Érintse meg a beállítandó papírtálca gombját.

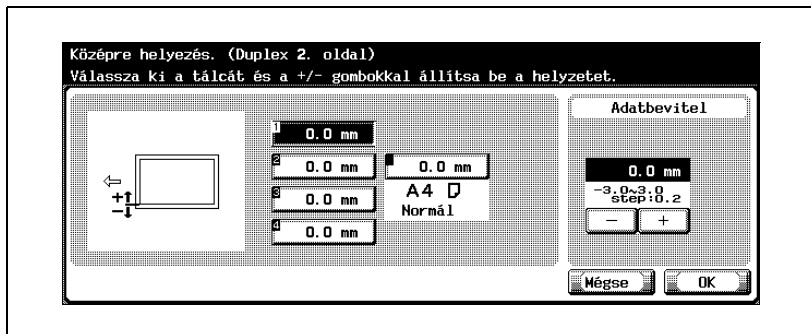

- 7 Nyomja meg a [Start] gombot.  
Egy tesztlap kerül nyomtatásra.

- 8** Ellenőrizze, hogy a tesztlapon a nyomtatás kezdeti helye és a papír bal éle közötti távolság (c) 3 mm ( $\pm 0,5$  mm).

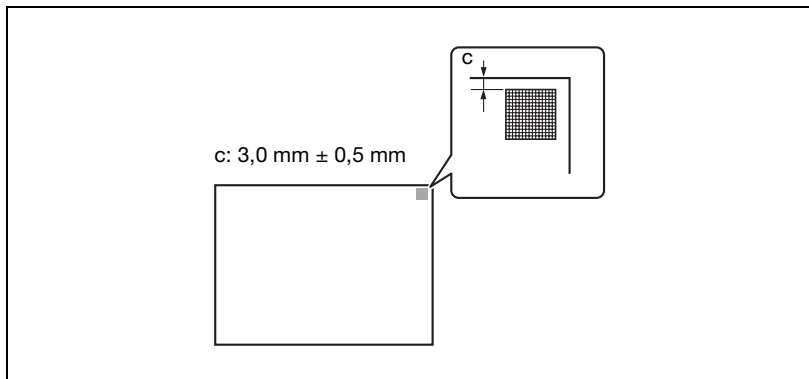

- Ha a távolság kevesebb mint 2,5 mm, a [+] megérintésével növelje a beállítást (0,2 mm és 3,0 mm között).
- Ha a távolság nagyobb mint 3,5 mm, a [-] gomb megérintésével csökkentse a beállítást (-0,2 mm és -3,0 mm között).
- Ha a távolság 2,5 és 3,5 mm között van, lépjen a 10. lépéshez.
- A [+] vagy [-] valamennyi megérintésével, az érték egy lépéssel növekedik vagy csökken.

- 9** Nyomja meg a [Start] gombot.

A beállított próbalap nyomtatásra kerül.

- 10** Állítsa be a távolságot a nyomtatás kezdeti helye és a papír éle között.

- Ellenőrizze, hogy a távolság 2,5 és 3,5 mm közé lett beállítva.
- Ha további beállítás szükséges, ismételje meg a 8. és 9. lépést.
- Egy másik papírtálca beállításához térjen vissza a 6. lépéshez.

- 11** Érintse meg az [OK] gombot.

- A beállítások módosításainak törléséhez, érintse meg a [Mégse] gombot.  
A nyomtatás helye beállításra került.

## A nyomtatás beállítása a nyomathordozónak megfelelően

A nyomtatott kép a felhasznált összes típusú papírhoz beállítható.

- 1 Hívja elő a Felügyeleti beállítás képernyőt.
  - A Felügyeleti beállítások képernyő előhívásának részletes ismertetését, lásd "A felügyeleti beállítás képernyő kijelzése" a(z) 13-63 oldalon.
- 2 Érintse meg az [1 Rendszerbeállítás] gombot.  
Megjelenik a Rendszerbeállítás képernyő.
- 3 Érintse meg a [7 Szakértői beáll.] gombot.  
Megjelenik a Szakértői beállítás képernyő.
- 4 Érintse meg a [2 Nyomtató beállítása] gombot.  
Megjelenik a Nyomtató beállítása képernyő.
- 5 Érintse meg a [4 Nyomathordozó beállítás] gombot.  
Megjelenik a Nyomathordozó beállítás) képernyő.
- 6 Érintse meg a beállítandó papírfajta gombját.

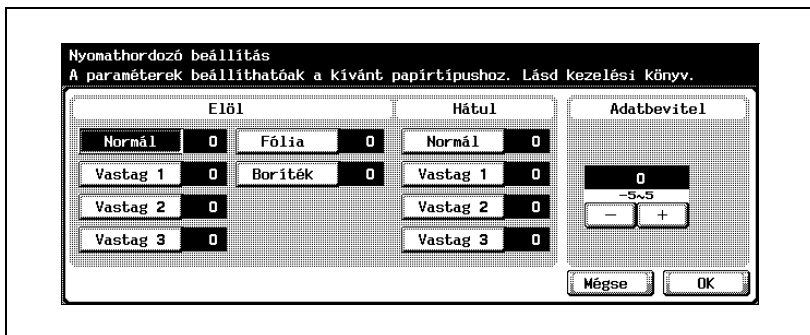

- Ha a kép torzulna egyoldalas másolás esetén, válasszon ki egy papírfajta az "Elöl" alatt.
- Ha a hátoldali kép torzulna kétoldalas másolás esetén, válasszon ki egy papírfajta a "Hátul" alatt.

- 7** Érintse meg a [+] vagy [-] az érték beállításához -5 és +5 közé. A beállítás akkor lehetséges, ha a fehér tartományok mérete a hiányzó nyomatnál és a fehér foltoknál 0,5 mm vagy kisebb.
- Ha a nyomtatott képen hiányzó nyomatok vagy fehér foltok vannak, a beállítás csökkentésére érintse meg a [-] gombot.

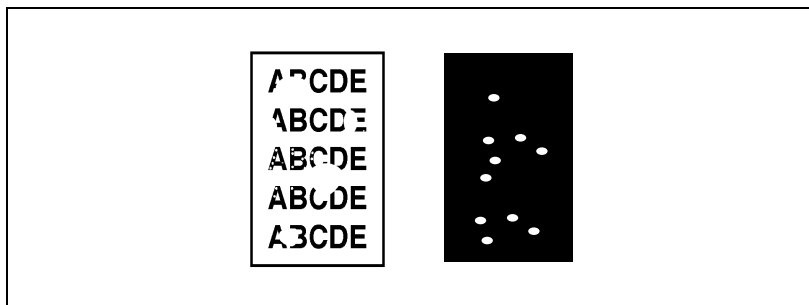

- A nyomtatott kép egyenetlen nyomtatása esetén a beállítás növelésére érintse meg a [+] gombot.

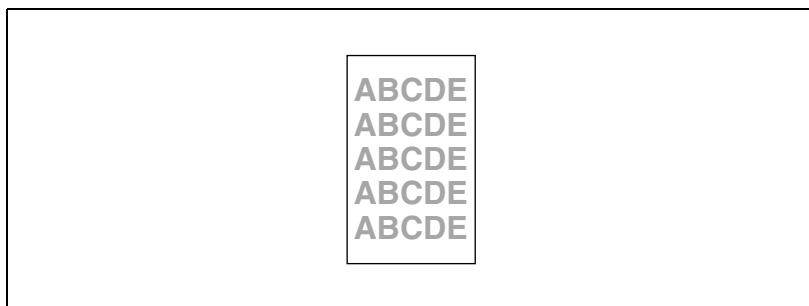

- A [+] vagy [-] valamennyi megértésével, az érték egy lépéssel növekedik vagy csökken.
- A beállítás elvetéséhez érintse meg a [Mégse] gombot.

**8** Érintse meg az [OK] gombot.

**9** Érintse meg a [Kilép] gombot.

Próbálja meg újra végrehajtani a másolási ciklust.

- 10** Ellenőrizze a nyomtatott képet, és ha nincsenek hibák, fejezze be a beállítást.
- Ha további beállítás szükséges, ismételje meg a lépéseket 1-9-ig.
  - Ha a nyomtatott kép hibái rosszabbodnak, állítsa a 7. lépés beállítását ellenkező irányba.

## 13.7 A másolatkezelő (FS-603) beállítása



### Bővebb információk

A "Hajtás & tűzés" funkció beállításával kapcsolatos részletekért, lásd "A másolatok középponti kötéséhez ("Hajtás & Tűzés"): FS-603 másolatkezelő" a(z) 4-99 oldalon.

### A központi tűzés helyének beállítása

Beállítható a tűzés helyzete a "Hajtás & tűzés" funkció használatával való nyomtatás esetén.

- ✓ Mielőtt bármilyen beállítást végezne, nyomtasson egy mintapéldányt a "Hajtás & tűzés" funkció használatával. A beállítást a mintapéldány ellenőrzése alapján végezze el.

- 1 Hívja elő a Felügyeleti beállítás képernyőt.
  - A Felügyeleti beállítások képernyő előhívásának részletes ismertetését, lásd "A felügyeleti beállítás képernyő kijelzése" a(z) 13-63 oldalon.
- 2 Érintse meg az [1 Rendszerbeállítás] gombot.  
Megjelenik a Rendszerbeállítás képernyő.
- 3 Érintse meg a [7 Szakértői beáll.] gombot.  
Megjelenik a Szakértői beállítás képernyő.
- 4 Érintse meg a [3 Kezelő beállítása] gombot.  
Megjelenik a Kezelő beállítása képernyő.

- 5 Érintse meg az [1 Központi tűzés helyzete] gombot.  
Megjelenik a Központi tűzés helyzete gombot.

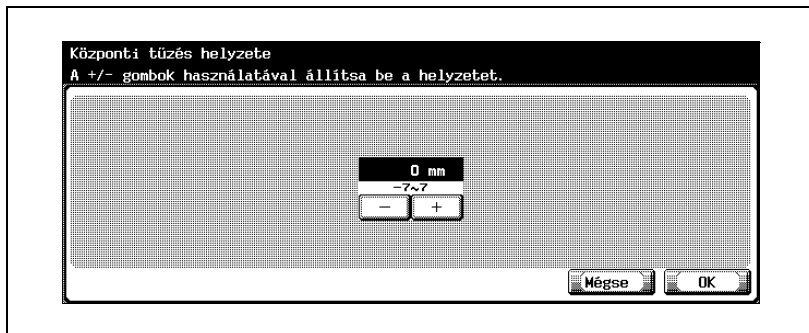

- 6 Hasonlítsa össze a másolat baloldali oldalai szélességét a jobboldali oldalak szélességével, hogy ellenőrizze a papír központjának helyzetét.

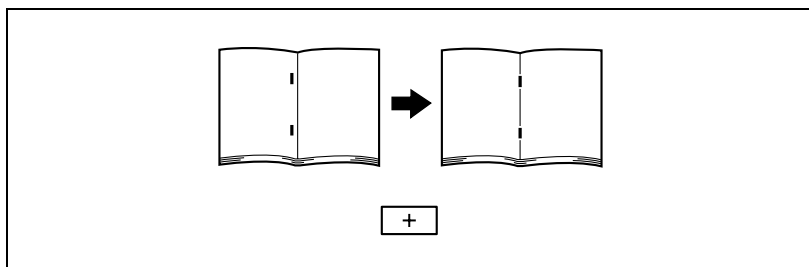

- Ha a tűzés helye túlzottan a bal oldalra tolódott, a [+] gomb megérintésével növelje a beállítást (1 mm és 7 mm között).
- Ha a tűzés helye túlzottan a jobb oldalra tolódott, a [-] gomb megérintésével csökkentse a beállítást (-1 mm és -7 mm között).

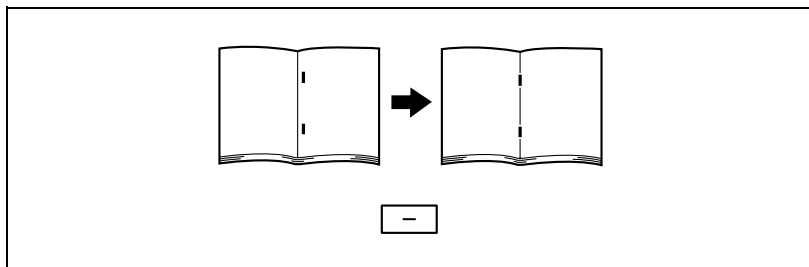

- Az értékek gyors léptetéséhez, folyamatosan érintse a [+] vagy [-] gombot.

- 7 Érintse meg az [OK] gombot.
  - A beállítások módosításainak törléséhez, érintse meg a [Mégse] gombot.Ezzel beállításra került a középtűzés helyzete.  
Ha a tűzés már a 6. lépés során már pont középen van, befejezheti a műveletet.
- 8 A "Hajtás & tűzés" funkció használatával nyomtasson még egy mintapéldányt.
- 9 Ellenőrizze a nyomtatás eredményét.
  - Ellenőrizze, hogy a tűzés helye a papír közepén van-e.
  - Ha további beállítás szükséges, ismételje meg a 6. és 8. lépést.

## A félbehajtás helyének beállítása

Beállítható a félbehajtás helyzete a "Hajtás & tűzés" funkció használatával való nyomtatás esetén.

- ✓ Mielőtt bármilyen beállítást végezne, nyomtasson egy mintapéldányt a "Hajtás & tűzés" funkció használatával. A beállítást a mintapéldány ellenőrzése alapján végezze el.

- 1 Hívja elő a Felügyeleti beállítás képernyőt.
  - A Felügyeleti beállítások képernyő előhívásának részletes ismertetését, lásd "A felügyeleti beállítás képernyő kijelzése" a(z) 13-63 oldalon.
- 2 Érintse meg az [1 Rendszerbeállítás] gombot.  
Megjelenik a Rendszerbeállítás képernyő.
- 3 Érintse meg a [7 Szakértői beáll.] gombot.  
Megjelenik a Szakértői beállítás képernyő.
- 4 Érintse meg a [3 Kezelő beállítása] gombot.  
Megjelenik a Kezelő beállítása képernyő.
- 5 Érintse meg a [2 Félbehajtás helyzete] gombot.  
Megjelenik a Félbehajtás helyzete gombot.

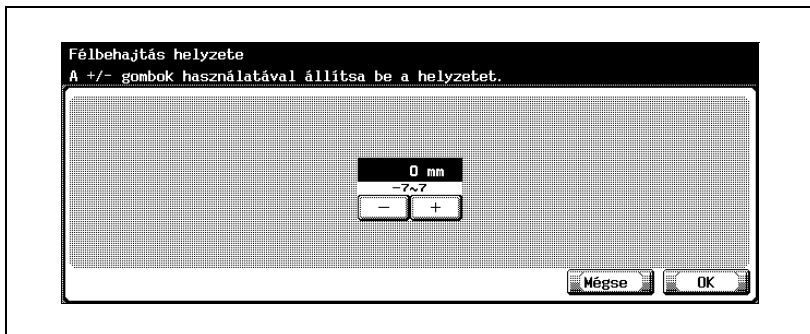

- 6 Hasonlítsa össze a másolat baloldali oldalai szélességét a jobboldali oldalak szélességével, hogy ellenőrizze a papír központjának helyzetét.

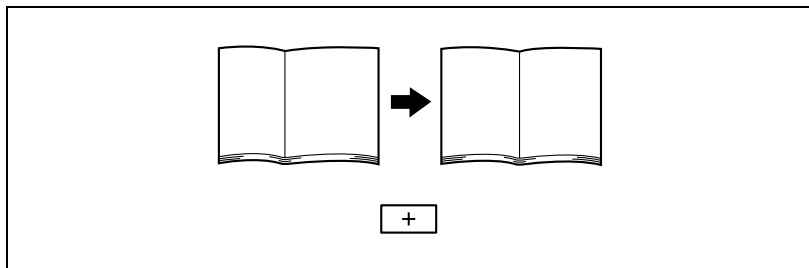

- Ha a hajtás helye túlzottan a bal oldalra tolódott, a [+] gomb megérintésével növelje a beállítást (1 mm és 7 mm között).
- Ha a hajtás helye túlzottan a jobb oldalra tolódott, a [-] gomb megérintésével csökkentse a beállítást (-1 mm és -7 mm között).

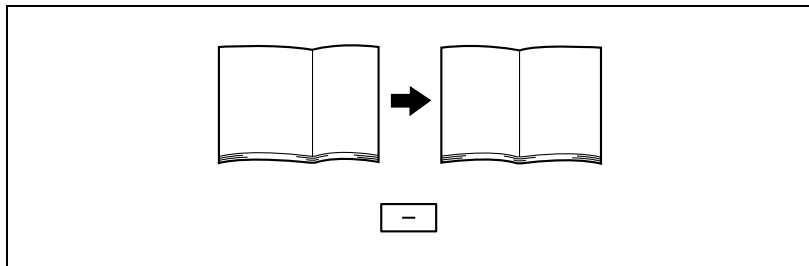

- Az értékek gyors léptetéséhez, folyamatosan érintse a [+] vagy [-] gombot.

- 7 Érintse meg az [OK] gombot.

- A beállítások módosításainak törléséhez, érintse meg a [Mégse] gombot.

Ezzel beállításra került a félbehajtás helyzete.

Ha a hajtás már a 6. lépés során már pont középen van, befejezheti a műveletet.

- 8 A "Hajtás & tűzés" funkció használatával nyomtasson még egy mintapéldányt.

- 9 Ellenőrizze a nyomtatás eredményét.

- Ellenőrizze, hogy a hajtás helye a papír közepén van-e.
- Ha további beállítás szükséges, ismétlje meg a 6. és 8. lépést.

## 13.8 A másolatkezelő (FS-514) beállítása



### Bővebb információk

A "Hajtás & tűzés" funkció beállításával kapcsolatos részletekért, lásd "A másolatok középponti kötéséhez ("Hajtás & Tűzés"): FS-514 másolatkezelő" a(z) 4-101 oldalon.

A Lyukasztás beállítás részletes ismertetéséért lásd a "A másolatok lyukasztása (Lyukasztási beállítások)" a(z) 4-93 oldalon.

### A félbehajtás helyének beállítása

A hajtási helyzet minden papírformátumhoz és papírfajtához beállítható a "Hajtás" beállítással.

- ✓ Mielőtt bármilyen beállítást végezne, nyomtasson egy mintapéldányt a "Hajtás & tűzés" funkció használatával. A beállítást a mintapéldány ellenőrzése alapján végezze el.

- 1 Hívja elő a Felügyeleti beállítás képernyőt.
  - A Felügyeleti beállítások képernyő előhívásának részletes ismertetését, lásd "A felügyeleti beállítás képernyő kijelzése" a(z) 13-63 oldalon.
- 2 Érintse meg az [1 Rendszerbeállítás] gombot.  
Megjelenik a Rendszerbeállítás képernyő.
- 3 Érintse meg a [7 Szakértői beáll.] gombot.  
Megjelenik a Szakértői beállítás képernyő.
- 4 Érintse meg a [3 Kezelő beállítása] gombot.  
Megjelenik a Kezelő beállítása képernyő.

- 5 Érintse meg a [2 Hajtás helyzete] gombot.  
Megjelenik a Hajtogatási pozíció beállítás.

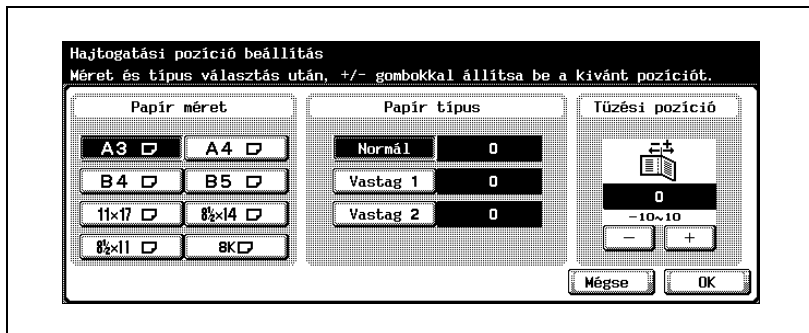

- 6 Érintse meg a kívánt papírformátum és papírfajta gombját a beállításhoz.
- 7 Hasonlítsa össze a másolat baloldali oldalai szélességét a jobboldali oldalak szélességével, hogy ellenőrizze a papír központjának helyzetét.

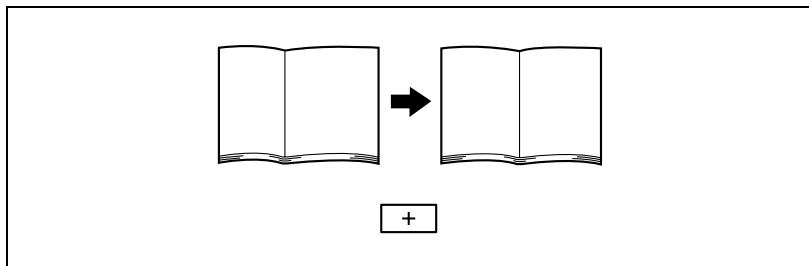

- Ha a hajtás helye túlzottan a bal oldalra tolódott, a [+] gomb megérintésével növelje a beállítást (1 mm és 10 mm között).

- Ha a hajtás helye túlzottan a jobb oldalra tolódott, a [-] gomb megérintésével csökkentse a beállítást (-1 mm és -10 mm között).

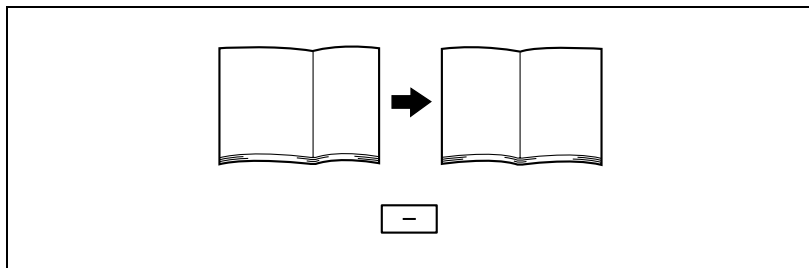

- Az értékek gyors léptetéséhez, folyamatosan érintse a [+] vagy [-] gombot.

## 8 Érintse meg az [OK] gombot.

- A beállítások módosításainak törléséhez, érintse meg a [Mégse] gombot.

Ezzel beállításra került a hajtás helyzete.

Ha a hajtás már a 7. lépés során pont középen van, befejezheti a műveletet.

## 9 A "Hajtás & tűzés" funkció használatával nyomtasson még egy mintapéldányt.

## 10 Ellenőrizze a nyomtatás eredményét.

- Ellenőrizze, hogy a hajtás helye a papír közepén van-e.
- Ha további beállítás szükséges, ismételje meg az 1. és 9. lépést.



### **Megjegyzés**

*Ha be kell állítani a központi hajtás helyzetének szögét, lépjen kapcsolatba a szerviztechnikussal.*

## A központi tűzés helyének beállítása

A tűzési helyzet minden papírformátumhoz és papírfajtaéhoz beállítható a "Gerinctűzés" beállítással.

- ✓ Állítsa be a központi hajtás helyzetét, mielőtt a központi tűzés helyzetét megadná.
- ✓ Mielőtt bármilyen beállítást végezne, nyomtasson egy mintapéldányt a "Hajtás & tűzés" funkció használatával. A beállítást a mintapéldány ellenőrzése alapján végezze el.

- 1 Hívja elő a Felügyeleti beállítás képernyőt.
  - A Felügyeleti beállítások képernyő előhívásának részletes ismertetését, lásd "A felügyeleti beállítás képernyő kijelzése" a(z) 13-63 oldalon.
- 2 Érintse meg az [1 Rendszerbeállítás] gombot.  
Megjelenik a Rendszerbeállítás képernyő.
- 3 Érintse meg a [7 Szakértői beáll.] gombot.  
Megjelenik a Szakértői beállítás képernyő.
- 4 Érintse meg a [3 Kezelő beállítása] gombot.  
Megjelenik a Kezelő beállítása képernyő.
- 5 Érintse meg az [1 Központi tűzés helyzete] gombot.  
Megjelenik a Gerinc tűzési pozíció gombot.

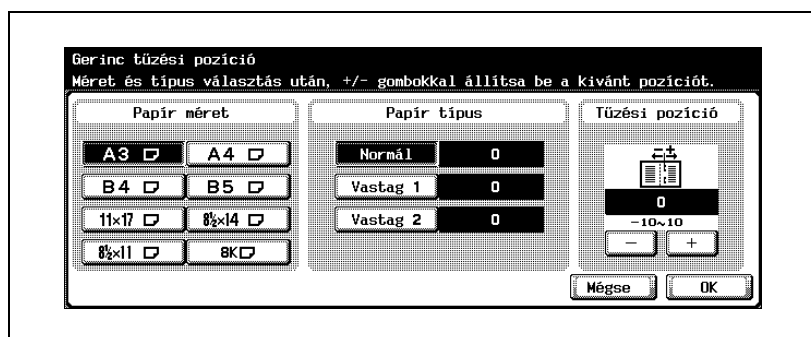

- 6 Érintse meg a kívánt papírformátum és papírfajta gombját a beállításhoz.

- 7 Hasonlítsa össze a másolat baloldali oldalai szélességét a jobboldali oldalak szélességével, hogy ellenőrizze a papír központjának helyzetét.

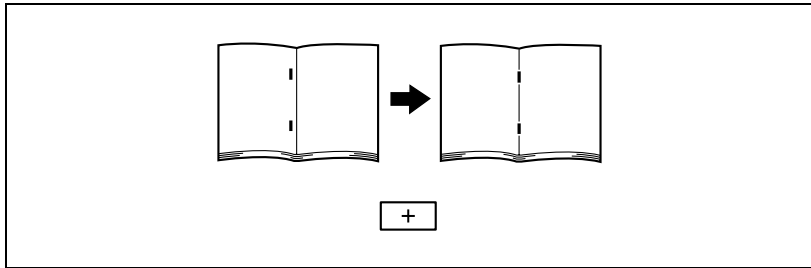

- Ha a tűzés helye túlzottan a bal oldalra tolódott, a [+] gomb megérintésével növelje a beállítást (1 mm és 10 mm között).
- Ha a tűzés helye túlzottan a jobb oldalra tolódott, a [-] gomb megérintésével csökkentse a beállítást (-1 mm és -10 mm között).

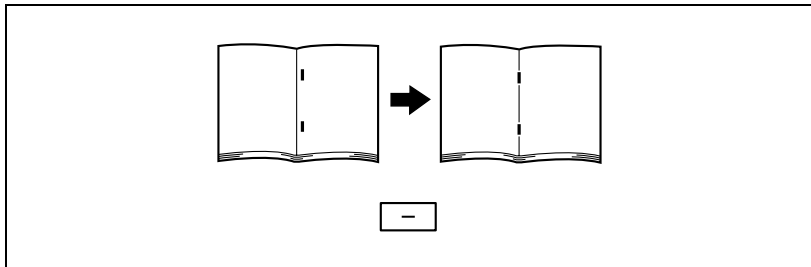

- Az értékek gyors léptetéséhez, folyamatosan érintse a [+] vagy [-] gombot.

- 8 Érintse meg az [OK] gombot.

- A beállítások módosításainak törléséhez, érintse meg a [Mégse] gombot.

Ezzel beállításra került a középtűzés helyzete.

Ha a tűzés már a 7. lépés során már középen van, befejezheti a műveletet.

- 9 A "Hajtás & tűzés" funkció használatával nyomtasson még egy mintapéldányt.

- 10 Ellenőrizze a nyomtatás eredményét.

- Ellenőrizze, hogy a tűzés helye a papír közepén van-e.
- Ha további beállítás szükséges, ismételje meg az 1. és 9. lépést.

**Megjegyzés**

*Ha be kell állítani a tűzés szögét, lépjen kapcsolatba a szerviztechnikussal.*

*A hajtási helyzet beállításával kapcsolatban lásd a "A félbehajtás helyének beállítása" a(z) 13-80 oldalon.*

## Vízszintes lyukasztási helyzet beállítása

A lyukasztás vízszintes helyzete adott Lyukasztás beállítás mellett minden papírfajtaához beállítható.

- ✓ Mielőtt bármit beállítana, nyomtasson mintapéldányt az adott Lyukasztás beállítással. A beállítást a mintapéldány ellenőrzése alapján végezze el.

- 1 Hívja elő a Felügyeleti beállítás képernyőt.
  - A Felügyeleti beállítások képernyő előhívásának részletes ismertetését, lásd "A felügyeleti beállítás képernyő kijelzése" a(z) 13-63 oldalon.
- 2 Érintse meg az [1 Rendszerbeállítás] gombot.  
Megjelenik a Rendszerbeállítás képernyő.
- 3 Érintse meg a [7 Szakértői beáll.] gombot.  
Megjelenik a Szakértői beállítás képernyő.
- 4 Érintse meg a [3 Kezelő beállítása] gombot.  
Megjelenik a Kezelő beállítása képernyő.
- 5 Érintse meg a [3 Lyukasztás vízszintes helyzet] fület.  
Megjelenik a lyukasztás vízszintes helyzet képernyő.

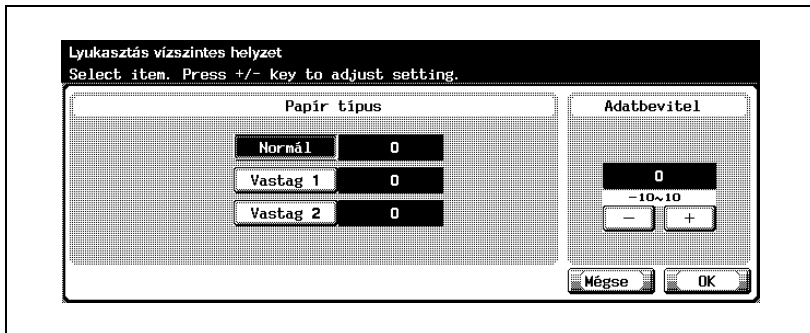

- 6 Érintse meg a beállítandó papírfajta gombját.

## 7 Ellenőrizze a lyukasztás vízszintes helyzetét.

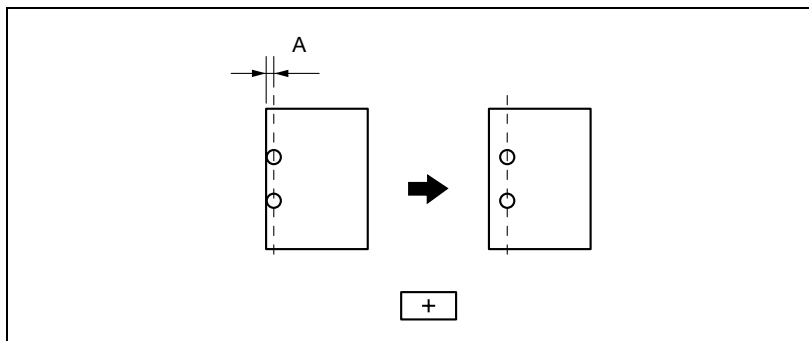

- Az A szélesség növeléséhez érintse meg a [+] jelet (1 mm és 10 mm között).
- Az A szélesség csökkentéséhez érintse meg a [-] jelet (-1 mm és -10 mm között).

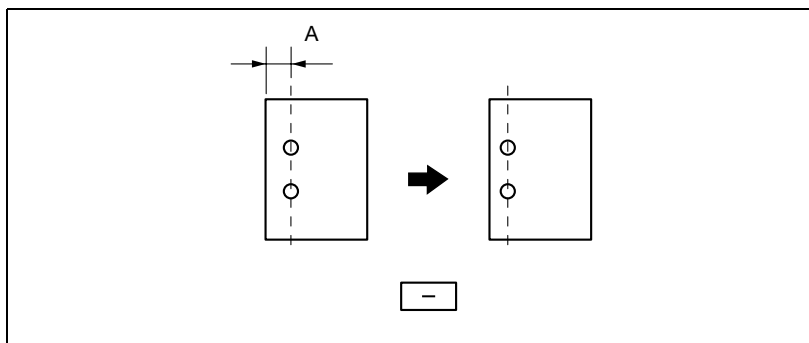

- Az értékek gyors léptetéséhez, folyamatosan érintse a [+] vagy [-] gombot.

## 8 Érintse meg az [OK] gombot.

- A beállítások módosításainak törléséhez, érintse meg a [Mégse] gombot.

A lyukasztás vízszintes helyzete be van állítva.

Ha a 7. lépésben nem kellett állítani a lyukasztás vízszintes helyzetén, ezzel befejeződött a művelet.

## 9 Használja a "Lyukasztás" funkciót egy másik mintapéldány nyomtatásához.

**10** Ellenőrizze a nyomtatás eredményét.

- Ellenőrizze, hogy a lyukasztás vízszintes helyzete be van-e állítva.
- Ha további beállítás szükséges, ismételje meg az 1. és 8. lépést.

## A lyukasztás szögének beállítása

A lyukasztás szöge adott Lyukasztás beállítás mellett minden papírfajtához beállítható.

- ✓ Mielőtt bármit beállítana, nyomtasson mintapéldányt az adott Lyukasztás beállítással. A beállítást a mintapéldány ellenőrzése alapján végezze el.

- 1 Hívja elő a Felügyeleti beállítás képernyőt.
  - A Felügyeleti beállítások képernyő előhívásának részletes ismertetését, lásd "A felügyeleti beállítás képernyő kijelzése" a(z) 13-63 oldalon.
- 2 Érintse meg az [1 Rendszerbeállítás] gombot.  
Megjelenik a Rendszerbeállítás képernyő.
- 3 Érintse meg a [7 Szakértői beáll.] gombot.  
Megjelenik a Szakértői beállítás képernyő.
- 4 Érintse meg a [3 Kezelő beállítása] gombot.  
Megjelenik a Kezelő beállítása képernyő.
- 5 Érintse meg a [4 Lyukasztás védőkör méret] fület.  
A Lyukasztás védőkör méret képernyő jelenik meg.

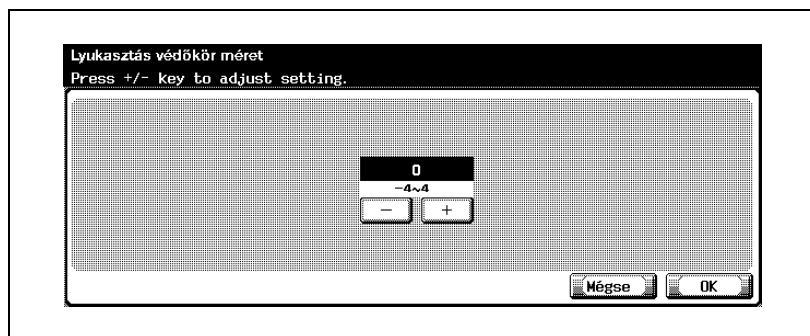

- 6 Ellenőrizze a lyukasztások szögét.
  - Ha a lyukasztások szöge zárnak be, érintse meg a [+] jelet a beállítás módosításához. Ha a szög nem állítható be a [+] jel megérintésével, vagy ha a papír gyűrött, érintse meg a [-] jelet a beállítás módosításához.
  - Az értékek gyors léptetéséhez, folyamatosan érintse a [+] vagy [-] gombot.

- 7 Érintse meg az [OK] gombot.
  - A beállítások módosításainak törléséhez, érintse meg a [Mégse] gombot.







A lyukasztás szöge be van állítva.  
Ha a 6. lépésben nem kellett állítani a lyukasztás szögén, ezzel befejeződött a művelet.
- 8 Használja a "Lyukasztás" funkciót egy másik mintapéldány nyomtatásához.
- 9 Ellenőrizze a nyomtatás eredményét.
  - Ellenőrizze, hogy a lyukasztások szöge be van-e állítva.
  - Ha további beállítás szükséges, ismételje meg az 1. és 9. lépést.

## 13.9 A színregisztráció beállítása

### A színregisztráció beállítása a sárga, bíbor és kékeszöld színhez

Ha a nyomtatáson a színek eltolását tapasztalja, állítson a színek regisztrációján. A színek eltolódása normál papír, vastag papír 1 vagy vastag papír 2 használatával állítható be. A színregisztráció beállítása a többi szín esetén is a sárgával megegyező módon történik.

Az alábbi művelet során a színregisztráció beállítását a kékeszöld szín részére egy A3 papír használatával lehet elvégezni.

- ✓ A tesztmintát egy, az 1. tálcába töltött A3 , 11  17 , A4  vagy 8-1/2  11  formátumú papírra lehet nyomtatni.

- 1 Hívja elő a Felügyeleti beállítás képernyőt.
  - A Felügyeleti beállítások képernyő előhívásának részletes ismertetését, lásd "A felügyeleti beállítás képernyő kijelzése" a(z) 13-63 oldalon.
- 2 Érintse meg az [1 Rendszerbeállítás] gombot.  
Megjelenik a Rendszerbeállítás képernyő.
- 3 Érintse meg a [7 Szakértői beáll.] gombot.  
Megjelenik a Szakértői beállítás képernyő.
- 4 Érintse meg a [7 Színregisztráció beállítás] gombot.  
Megjelenik a Színregisztráció beállítás képernyőt.
- 5 Érintse meg a [3 Színregisztráció beállítás (k.zöld)] gombot  
Megjelenik a Színregisztráció beállítás (k.zöld) képernyő.

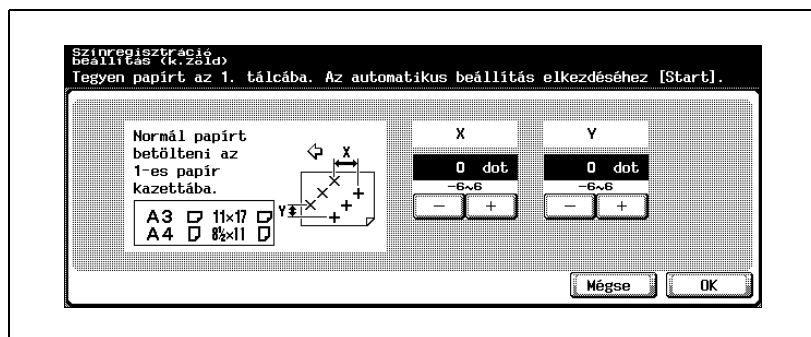

- 6 Nyomja meg a [Start] gombot.  
Egy tesztlap kerül nyomtatásra.
- 7 Ellenőrizze a távolságot a fekete referenciavonalak és a kékeszöld vonalak közötti távolságot az X és Y tengelyek irányában.

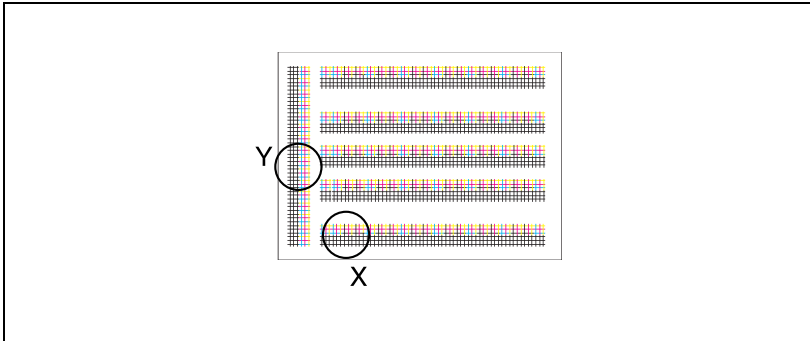

- Ha vonalak az X irányban, az alábbi ábrán látható módon vannak eltolódva, a [-] gomb megérintésével az "X" alatt, csökkentse a beállítást (-1 pont és -6 pont között).

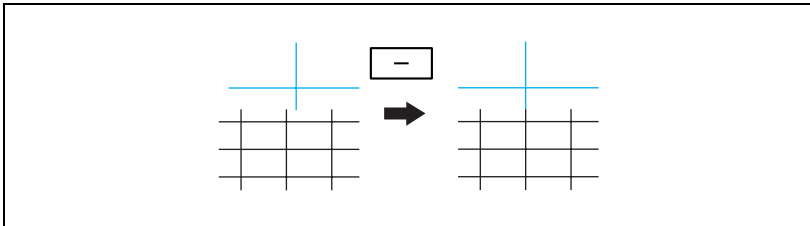

- Ha vonalak az X irányban, az alábbi ábrán látható módon vannak eltolódva, a [+] gomb megérintésével az "X" alatt, növelje a beállítást (1 pont és 6 pont között).

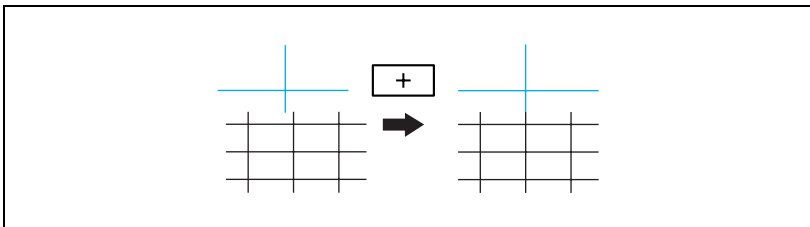

- Ha vonalak az Y irányban, az alábbi ábrán látható módon vannak eltolódva, a [-] gomb megérintésével az "Y" alatt, csökkentse a beállítást (-1 pont és -6 pont között).

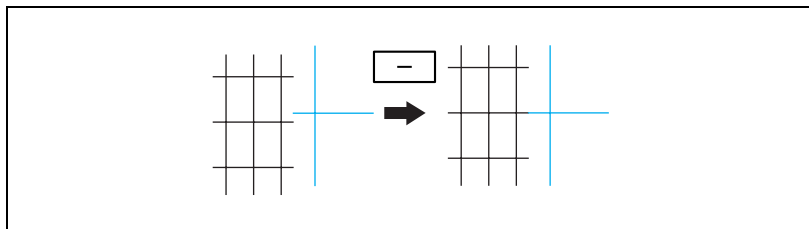

- Ha vonalak az Y irányban, az alábbi ábrán látható módon vannak eltolódva, a [+] gomb megérintésével az "Y" alatt, növelje a beállítást (1 pont és 6 pont között).

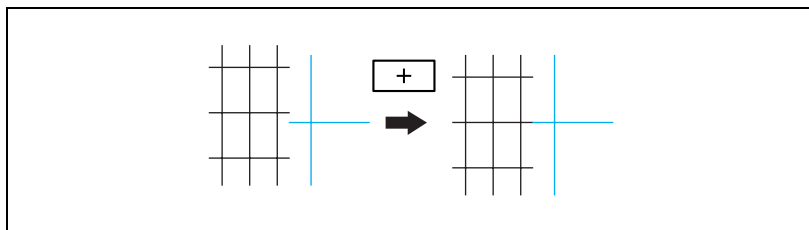

- A [+] vagy [-] valamennyi megérintésével, az érték egy lépéssel növekedik vagy csökken.
- Ha a vonalak pontosan illeszkednek a referenciavonalakhoz, folytassa a 10. lépéssel.

## 8 Nyomja meg a [Start] gombot.

A beállított próbalap nyomtatásra kerül.

? Mikor érvényesül a beállítás?

→ A beállítás a [Start] gomb lenyomásakor kerül alkalmazásra.  
A beállítás törléséhez, érintse meg a [Mégse] gombot a [Start] gomb lenyomása helyett.

## 9 Ellenőrizze a nyomtatás eredményét.

- Ha nincs eltolás a fekete és a kékeszöld vonalak között, folytassa a 10 lépéssel.
- Ha további beállítás szükséges, ismételje meg a 7. és 8. lépést.

**10** Érintse meg az [OK] gombot.

- A beállítások módosításainak törléséhez, érintse meg a [Mégse] gombot.

## 13.10 A színátmenetek szintjének beállítása







Ha módosításokat tapasztal a nyomtatott kép árnyalatain, állítson a színátmeneten szintjén.

Az alábbi színátmenet beállításokat lehet végrehajtani.

- [Másoló]: Ez a beállítás terhelést jelent a memóriában tárolt képek számának növelésére.
- [Nyomtató (Színátmenet)]: Ez a beállítás befolyásolja a képek színátmeneteit.
- [Nyomtató (Felbontás)]: Ez a beállítás befolyásolja a szövegek és vonalak visszaadhatóságát.

A másolat színátmenet szintjeinek beállítása az alábbiakban kerül ismertetésre.

### Követelmény

- ✓ A színátmeneti szintek beállítása előtt indítsa újra a készüléket. Ha a főkapcsolót ki- majd ismét be kell kapcsolni, várjon legalább 10 másodpercet a bekapcsolás előtt. Előfordulhat, hogy a gép nem működik megfelelően, ha a kikapcsolás után azonnal újra bekapcsolja.
- ✓ Az előhívó egység cseréje után, feltétlenül el kell végeznie a színátmenetek beállítását.
- ✓ A tesztminta nyomtatása egy az alábbi formátumú papírral megtöltött tálcából vett papírra történik (elsőbbbségi sorrendben): A3 , 11  17 , A4  vagy 8-1/2  11 . Nem választható ki a kézitálcára helyezett papír.

- 1 Hívja elő a Felügyeleti beállítás képernyőt.
  - A Felügyeleti beállítások képernyő előhívásának részletes ismertetését, lásd "A felügyeleti beállítás képernyő kijelzése" a(z) 13-63 oldalon.
- 2 Érintse meg az [1 Rendszerbeállítás] gombot.  
Megjelenik a Rendszerbeállítás képernyő.
- 3 Érintse meg a [7 Szakértői beáll.] gombot.  
Megjelenik a Szakértői beállítás képernyő.
- 4 Érintse meg a [8 Színátmenet beállítása] gombot.  
Megjelenik a Színátmenet beállítás képernyő.

5 Érintse meg a beállítandó mód gombját.

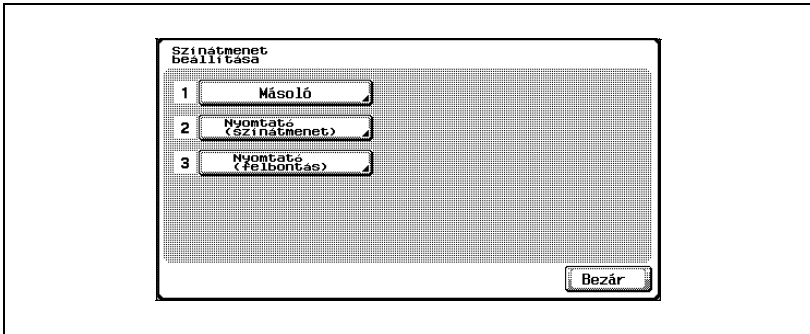

6 Nyomja meg a [Start] gombot.

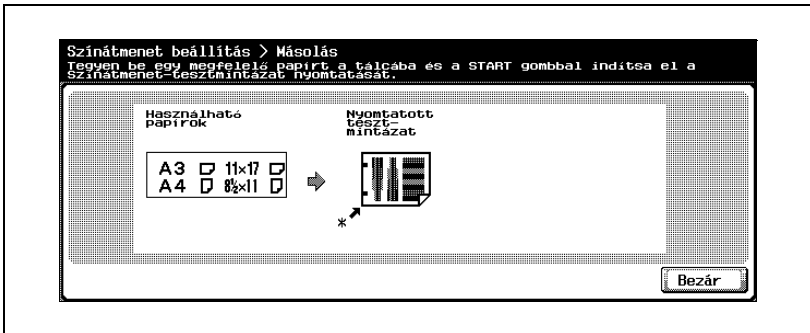

Egy tesztlap kerül nyomtatásra.

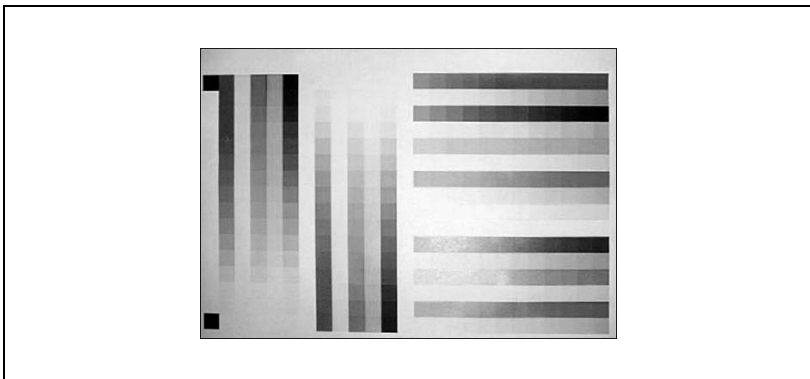

- 7 A nyomtatott tesztmintát helyezze a tárgyüvegre.
- Ügyeljen arra, hogy a mintát a képernyőn látható tájolóssal helyezze el.



- 8 Tegyen a tesztminta fölé legalább 10, a tesztmintával egyező formátumú üres lapot.
- ? Miért kell üres lapokat helyezni a tesztminta fölé?
- A szkennelés során helyezzen 10 üres lapot a tesztminta tetejére, hogy az ADK eredetitovábbító szalagja vagy a géptető alátét ne látszódjon. Ha az eredetitovábbító szalag vagy a géptető alátét átlátszik a mintán, a színátmenet szintek nincsenek jól beállítva.
- 9 Csukja le a géptetőt vagy az ADK-t, ha fel van szerelve.
- 10 Nyomja meg a [Start] gombot.
- A nyomtatott tesztminta szkennelésre kerül.
- A tesztminta szkennelése során, a színátmenet-szintek automatikus beállításra kerülnek a szkennelt kép alapján.
- 11 Háromszor ismétlje meg a 6-10. lépéseket.
- 12 Érintse meg a [Bezár] gombot.

## 13.11 Hitelesítési módszer

A felhasználó hitelesítés és a számlakövetés beállításával korlátozható a készülék használata. A felhasználó hitelesítés beállításával lehetséges a felhasználók egyedi kezelése, míg a számlakövetés segítségével csoportok ellenőrzése lehetséges.

A felhasználó hitelesítés és a számlakövetés egyidejű használatával, a csoport nyomtatásainak száma egyedileg is ellenőrizhető.



### Megjegyzés

*Összesen 1 000 felhasználó és számla rögzíthető a készüléken.*

*Ha valamelyik hitelesítési módszer beállításra került, a gép nyugalmi állapotában a hitelesítés képernyő kerül kijelzésre. Felhasználó hitelesítés vagy számlakövetés beállítása esetén, a gép használatához a felhasználónév és a jelszó beadása szükséges. Részletesen, lásd "Az egyes felhasználók géphasználatának ellenőrzése (Felhasználó hitelesítés)" a(z) 3-43 oldalon.*

### Felhasználó hitelesítés és számlakövetés

A felhasználó hitelesítés és a számlakövetés beállításával az alábbi beállítások végezhetők el.

- Felhasználó hitelesítés
  - A használható funkciók korlátozása (másolási műveletek, szkennelési műveletek, fax műveletek és nyomtatás)
  - Az egyes felhasználók nyomtatás/szkennelés számlálói
  - Beállíthatók a fekete vagy színes nyomtatások számának, illetve a beállítható példányszám határértékei
  - Az egyes tulajdonosok fiókjainak kezelése
  - A többi felhasználó feladatainak törlése és korlátozása
- Számlakövetés
  - Az egyes számlák nyomtatás/szkennelés számlálói
  - Beállíthatók a fekete vagy színes nyomtatások számának, illetve a beállítható példányszám határértékei

## A felhasználó hitelesítés és a számlakövetés szinkronizálása esetén

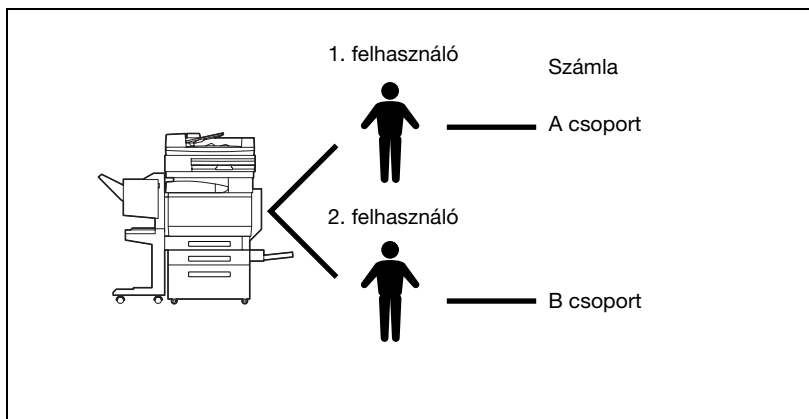

Ez a beállítás abban az esetben használható, ha a készüléket több részleg közösen használja, és a részlegek munkatársainak felhasználása az adott részlegen belül kerül ellenőrzésre. Ezzel a beállítással a számlalók az egyes munkatársak (felhasználók) és a részlegek (számlák) részére is összegezhetőek.

A készülék ilyen formában történő használatához, az alábbi hitelesítési beállításokat kell elvégeznie.

Paraméter az általános beállítások képernyőn	Settings (Beállítások)
Felhasználó hitelesítés	Válassza ki a "BE (Külső szerver)" vagy "BE (MFP)" beállítást.
Számlakövetés	Válassza a "BE" beállítást, majd adja meg a számla nevét és jelszavát.
Felhasználó hitelesítés & számlaköv. szinkroniz.	Válassza a "Szinkronizál" értéket.
Számla neve (a Felhasználó regisztráció képernyőn)	"BE (MFP)" kiválasztása esetén válasszon egy számla nevet.



### Megjegyzés

*A felhasználó hitelesítés és a számlakövetés beállításait külön végezheti el. Ellenőrizze a funkciók közötti különbségeket, majd adja meg a megfelelő beállításokat.*

*Részletes leírását, lásd a C252 Kezelési útmutató [Hálózati szkennelési műveletek] részében.*

## Ha külön kerül felhasználásra a felhasználó hitelesítés és a számlakövetés

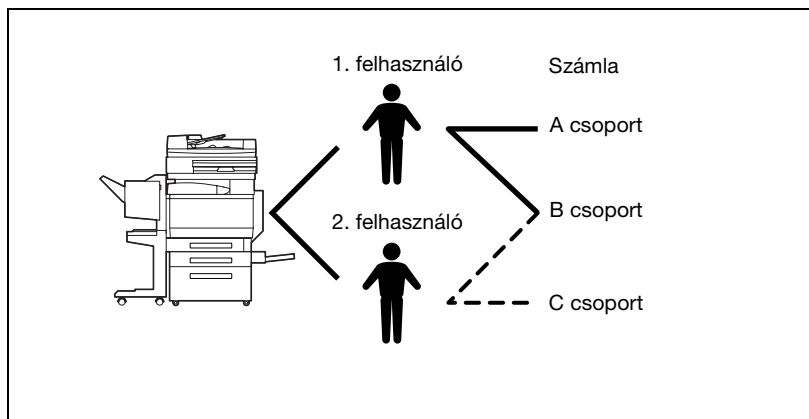

Ez a beállítás akkor használható, ha a készüléket több munkatárs használja, akik többféle munkát kell elvégezzenek, amelyeket külön kell összegezni. Ezzel a beállítással a számlálók az egyes munkatársak (felhasználók) és a felhasználó egyes munkái (számlák) részére is összegezhetők. Ezen felül, az összegzések az egyes munkatársak (felhasználók) és az egyes munkák (számlák) számára is összegezhetők, még ha az adott munkát két különböző munkatárs végezte is el.

A készülék ilyen formában történő használatához, az alábbi hitelesítési beállításokat kell elvégeznie.

Paraméter az általános beállítások képernyőn	Settings (Beállítások)
Felhasználó hitelesítés	Válassza ki a "BE (Külső szerver)" vagy "BE (MFP)" beállítást.
Számlakövetés	Válassza a "BE" beállítást, majd adja meg a számla nevét és jelszavát.
Felhasználó hitelesítés & számlaköv. szinkroniz.	Válassza a "Nem szinkronizál" beállítást.

## Egy hitelesítési módszer kiválasztása

- 1 Hívja elő a Felügyeleti beállítás képernyőt.
  - A Felügyeleti beállítások képernyő előhívásának részletes ismertetését, lásd "A felügyeleti beállítás képernyő kijelzése" a(z) 13-63 oldalon.
- 2 Érintse meg a [4 Felh.engedélyezés/Számlakövetés] gombot.  
Megjelenik a Felh.engedélyezés/Számlakövetés képernyő.
- 3 Érintse meg az [1 Általános beállítások] gombot.  
Megjelenik az Általános beállítások képernyő.
- 4 A "Felhasználó hitelesítés" mellett, érintse meg a kívánt beállítás gombját.
  - A felhasználó hitelesítés törléséhez, érintse meg a [KI] gombot.
  - A felhasználó hitelesítés funkció használatához egy külső szerverről, érintse meg a [BE (Külső szerver)] gombot, majd válassza ki a szerver típusát.
  - A felhasználó hitelesítés funkció használatához erről a készülékről, érintse meg a [BE (MFP)] gombot.

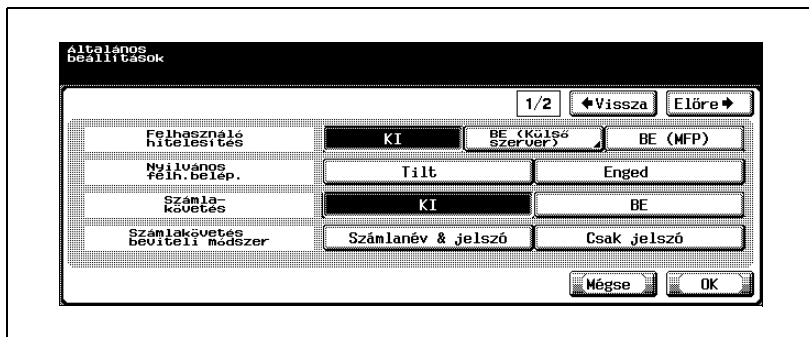

- 5 A "Nyilvános felh. belép." mellett, érintse meg a kívánt beállítás gombját.
  - Ha meg kívánja tiltani, hogy a nem regisztrált felhasználók is használhassák a készüléket, érintse meg a [Tilt] gombot.
  - Annak engedélyezéséhez, hogy a készülék a felhasználónév és jelszó bevitele nélkül is használható legyen, a felhasználó hitelesítési beállítások alkalmazása ellenére, érintse meg az [Enged] gombot.

- 6 A "Számlakövetés" mellett, érintse meg a kívánt beállítás gombját.
- A számlakövetés törléséhez, érintse meg a [KI] gombot.
  - A számlakövetés funkció használatához, érintse meg a [BE] gombot.
- 7 A "Számlakövetés beviteli módszer" mellett, érintse meg a kívánt beállítás gombját.
- Ha a készülék használatát csak a számlanevének és jelszavának beírása után engedélyezi, érintse meg a [Számlanév & Jelszó] gombot.
  - Ha a készülék használatát egy jelszó beírása után engedélyezi, érintse meg a [Csak jelszó] gombot.
- 8 Érintse meg az [Előre ] gombot.
- A második képernyő kerül kijelzésre.
- 9 A "Ha a feladatszámoló eléri a max. #" mellett, érintse meg a kívánt beállítás gombját.
- A feladat kihagyásához a határ elérése esetén, érintse meg a [Feladat kihagyása] gombot.
  - A készülék leállításához a határ elérése esetén, érintse meg a [Feladat leállítás] gombot.

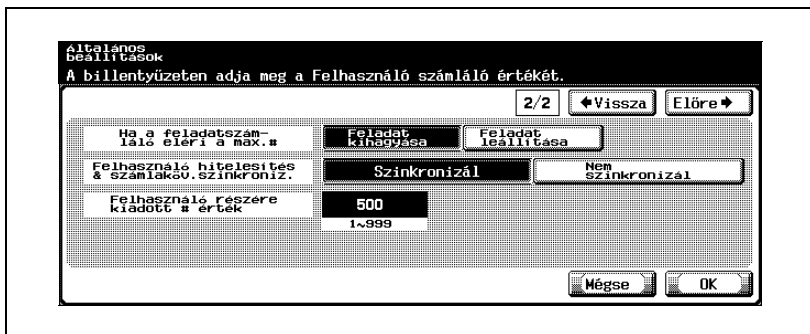

- 10** A "Felhasználó hitelesítés & számlaköv. szinkroniz." mellett, érintse meg a kívánt beállítás gombját.
- Szinkronizál:  
Ha a "BE (MFP)" lett beállítva, és a "Számlakövetés" beállítása "BE", ez a beállítás lehetővé teszi a gép használatát első ízben, egyszerűen a felhasználó hitelesítési információk megadásával, ha a vonatkozó számla meghatározásra került a felhasználó regisztrációja során.  
Ha a "BE (Külső szerver)" került beállításra és a "Számlakövetés" beállítása "BE", ez a beállítás lehetővé teszi a gép használatát csak a felhasználó hitelesítési információk megadásával, ha a gép már korábban használatban volt a felhasználó hitelesítési és a számlakövetési információk megadásával.
  - Nem szinkronizál:  
Ezzel a beállítással a gép valamennyi használata esetén meg kell adni a felhasználó hitelesítési és a számlakövetési információkat egyaránt.
- 11** A "Felhasználók részére kiadott # érték" mellett, adja meg a kívánt beállítást.
- A [C] (törlés) gomb lenyomásával törölje az értéket, majd a billentyűzeten írja be a kívánt értéket (1 és 999 között).
  - A felhasználó hitelesítés és a számlakövetés alkalmazása esetén, a számlalókat a felhasználókhoz és a számlákhoz is hozzá lehet rendelni, és mindkettő számára összesíthetők.
- 12** Érintse meg az [OK] gombot.
- Ha módosította a "Felhasználó hitelesítés" vagy a "Számlakövetés" beállítását, megjelenik a "Biztos, hogy törli az összes adatot?" üzenet.
- 13** Érintse meg az [Igen] gombot.
- A hitelesítés módszere beállításra került.  
Folytassa a felhasználó hitelesítés és a számlakövetés beállításainak elvégzésével.



#### **Emlékeztető**

*A külső szerveren ne tegyen különbséget a felhasználónév kis- és nagybetűi között. Mivel a C252 nem képes különbséget tenni a kis- és nagybetűk között, a művelet helytelenül kerülhet végrehajtásra.*



### Megjegyzés

"Felhasználó hitelesítés & számlaköv. szinkroniz." csak abban az esetben jelenik meg, ha a "Felhasználó hitelesítés" beállítása "BE (Külső szerver)" vagy "BE (MFP)" és a "Számlakövetés" beállítása "BE".

Ha a "Felhasználó hitelesítés & számlaköv. szinkroniz." beállítása "Szinkronizál", még ha a "Nyilvános felhasználó belépése" "Enged" értékre lett beállítva, a "Nyilvános felh. belép." "Tilt" értékre vált.



### Bővebb információk

Részletes leírását, lásd a C252 Kezelési útmutató [Hálózati szkennelési műveletek] részében.

Ha a Felhasználó hitelesítés és a Számlakövetés beállításai egyaránt alkalmazásra kerültek, a "Számlakövetés beviteli módszer" beállítása "Számlanév & Jelszó" lesz.

Beállítható egy nyilvános felhasználó, hogy ideiglenes hozzáférést biztosítson a készülékhez. Nyilvános felhasználó hozzáférése engedélyezése esetén, ajánlott a hozzáférhető funkciók korlátozása. Részletesen, lásd "Felhasználó regisztráció" a(z) 13-111 oldalon.

Ha számlakövetés beállítások kerültek alkalmazásra, miközben a "Felhasználó hitelesítés" beállítása "BE (Külső szerver)", írja be a felhasználó nevét és jelszavát a felhasználó hitelesítés képernyőn, majd írja be a számla nevét és jelszavát a számlakövetés képernyőn.

Ha "BE (MFP)" került beállításra és a "Számlakövetés" beállítása "BE", de a felhasználó regisztrációja során nem került meghatározásra a vonatkozó számla, a felhasználó hitelesítési és a számlakövetési információkat a gép minden egyes használata esetén meg kell adni, még abban az esetben is, ha a "Felhasználó hitelesítés & számlaköv. szinkroniz." beállítása "Szinkronizál".

Ha a "Felhasználó hitelesítés & számlaköv. szinkroniz." beállítása "Nem szinkronizál", a nyilvános felhasználó általi használat nem engedélyezett.



...

**Megjegyzés**

*A "Felhasználói számlalók száma" csak abban az esetben jelenik meg, ha a "Felhasználó hitelesítés" beállítása "BE (Külső szerver)" vagy "BE (MFP)" és a "Számlakövetés" beállítása "BE".*

*Ha a felhasználói számlalók számának beállítása "50", legfeljebb 950 számla regisztrálható.*

*A [Nem] megérintése esetén, a kezelési adatok nem kerülnek törlésre; azonban a beállítások nem módosíthatók.*

*Ha az alábbi beállítások bármelyike módosul, az adatok nem kerülnek törlésre. "Nyilvános felh. belép.", "Ha a feladatszámoló eléri a max.#" vagy "Felhasználó hitelesítés & számlaköv. szinkroniz."*

*A beállítások módosításainak törléséhez, érintse meg a [Mégse] gombot.*

## 13.12 Felhasználó hitelesítés beállítása

Meghatározhatók a felhasználó hitelesítés beállításai.

### Felügyeleti beállítás - Felhasználónévek listája

A felhasználó hitelesítés beállításai előírhatják, hogy megjelenjen a [Lista] gomb a felhasználó hitelesítés képernyőn és a Felhasználónév képernyőn. A [Lista] gomb megérintésével megjeleníthető a regisztrált felhasználók listája, amelyből a kívánt felhasználónév egyszerűen kiválasztható. (Az alapértelmezett beállítás "KI".)

- 1 Hívja elő a Felügyeleti beállítás képernyőt.
  - A Felügyeleti beállítások képernyő előhívásának részletes ismertetését, lásd "A felügyeleti beállítás képernyő kijelzése" a(z) 13-63 oldalon.
- 2 Érintse meg a [4 Felh.engedélyezés/Számlakövetés] gombot.  
Megjelenik a Felh.engedélyezés/Számlakövetés képernyő.
- 3 Érintse meg a [2 Felhasználó hitelesítés] gombot.  
Megjelenik a Felhasználó hitelesítés képernyő.
  - ? Kiválasztható a [2 Felhasználó hitelesítés beállítása] gomb?
    - A [2 Felhasználó hitelesítés] gomb nem használható, ha a "Felhasználó hitelesítés" az Általános beállítások képernyőn "KI" értékre került beállításra.
- 4 Érintse meg az [1 Felügyeleti beállítás] gombot.
- 5 Érintse meg a [Felh.névlista] gombot.



Megjelennek a használható beállítások gombjai.

- 6 Érintse meg a kívánt beállításnak megfelelő gombot.  
Beállítható, hogy a felhasználó névlista megjelenjen-e vagy sem.

**Megjegyzés**

*A készülék használatának korlátozásához az engedélyezett felhasználókra, adja meg a beállításokat a Felhasználó regisztrálás képernyőn.*

## Alapértelmezett funkció engedély

Ha külső szerverről történő hitelesítés került kiválasztásra, az egyes hitelesített felhasználók részére korlátozni lehet a hozzáférést az egyes funkciókhoz a készüléken. (Az alapértelmezett beállítás "Enged".)

Az alábbi műveletek kerülhetnek korlátozásra.

- Másolási műveletek
- Szkenelési műveletek
- Fax műveletek
- Nyomtatási műveletek
- Dokumentumok mentése a merevlemezre
- Nyomtatás átviteli funkciók

## Az alapértelmezett funkcióengedélyek meghatározása

- 1 Hívja elő a Felügyeleti beállítás képernyőt.
  - A Felügyeleti beállítások képernyő előhívásának részletes ismertetését, lásd "A felügyeleti beállítás képernyő kijelzése" a(z) 13-63 oldalon.
- 2 Érintse meg a [4 Felh.engedélyezés/Számlakövetés] gombot.  
Megjelenik a Felh.engedélyezés/Számlakövetés képernyő.
- 3 Érintse meg a [2 Felhasználó hitelesítés] gombot.  
Megjelenik a Felhasználó hitelesítés képernyő.
  - ? Kiválasztható a [2 Felhasználó hitelesítés beállítása] gomb?
  - A [2 Felhasználó hitelesítés] gomb nem használható, ha a "Felhasználó hitelesítés" az Általános beállítások képernyőn "KI" értékre került beállításra.
- 4 Érintse meg az [1 Felügyeleti beállítás] gombot.
- 5 Érintse meg az [Alapértelmezett funkció engedély] gombot.  
Megjelenik az Alapértelmezett funkció engedély képernyő.

- 6 Érintse meg a kívánt beállításoknak megfelelő gombokat.

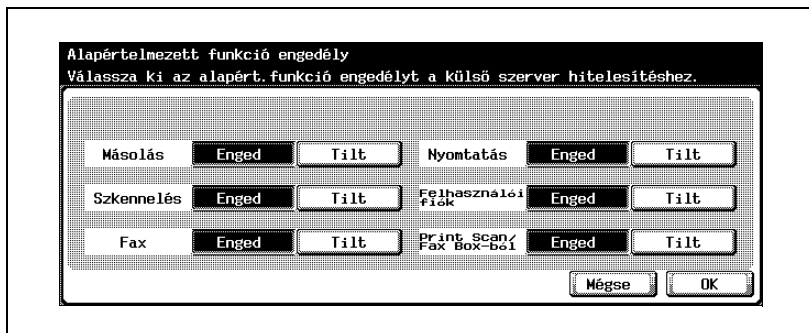

- 7 Érintse meg az [OK] gombot.

Az alapértelmezett funkció engedélyek beállításra kerülnek.



#### Megjegyzés

*A készülék használatának korlátozásához az engedélyezett felhasználókra, adja meg a beállításokat a Felhasználó regisztrálás képernyőn.*

*Ha a "Print Scan/Fax Box-ból" beállítás használatával szkennel vagy faxol egy felhasználói fiókban tárolt dokumentumok, elkerülheti a dokumentum nyomtatását.*

## Nyilvános felhasználók hitelesítése

Ha felhasználó hitelesítési beállítások kerültek meghatározásra és engedélyezett a nyilvános felhasználók belépése, a gépen beállítható, hogy a hitelesítési képernyő ne jelenjen meg a belépésnél, ha a "Nyitott felhaszn. belépés" beállítása "Nincs kijelzés". (Az alapértelmezett beállítás "Nincs kijelző".)

- 1 Hívja elő a Felügyeleti beállítás képernyőt.
  - A Felügyeleti beállítások képernyő előhívásának részletes ismertetését, lásd "A felügyeleti beállítás képernyő kijelzése" a(z) 13-63 oldalon.
- 2 Érintse meg a [4 Felh.engedélyezés/Számlakövetés] gombot.  
Megjelenik a Felh.engedélyezés/Számlakövetés képernyő.
- 3 Érintse meg a [2 Felhasználó hitelesítés] gombot.  
Megjelenik a Felhasználó hitelesítés képernyő.
  - ? Kiválasztható a [2 Felhasználó hitelesítés beállítása] gomb?
  - A [2 Felhasználó hitelesítés] gomb nem használható, ha a "Felhasználó hitelesítés" az Általános beállítások képernyőn "KI" értékre került beállításra.
- 4 Érintse meg az [1 Felügyeleti beállítás] gombot.
- 5 Érintse meg [Nyitott felhaszn. belépés] gombot.  
Megjelennek a használható beállítások gombjai.
- 6 Érintse meg a kívánt beállításnak megfelelő gombot.  
A gépen a [Nyilvános felh. belép.] kijelzése került beállításra.

## Felhasználó regisztráció

A készülék minden egyes felhasználója részére meghatározható a jelszó, a nyomtatása engedélyek, a nyomtatások engedélyezett száma és a funkció engedélyek.

Az alábbi példában egy felhasználó regisztrálását illusztráltuk, a készülék által végzett hitelesítéssel.

- ✓ Összesen 1 000 felhasználó és számla rögzíthető a készüléken.
- ✓ Ha a "Nyilvános felh. belép." az Általános beállítások képernyőn "Enged" beállítást kapott, egy nyilvános felhasználó kerül hozzáadásra.
- ✓ Ha a "Számlakövetés" az Általános beállítások képernyőn "BE" beállítást kapott, a "Felhasználói számlálók száma" paraméterben rögzített felhasználó szám regisztrálható.

**1** Hívja elő a Felügyeleti beállítás képernyőt.

- A Felügyeleti beállítások képernyő előhívásának részletes ismertetését, lásd "A felügyeleti beállítás képernyő kijelzése" a(z) 13-63 oldalon.

**2** Érintse meg a [4 Felh.engedélyezés/Számlakövetés] gombot.

Megjelenik a Felh.engedélyezés/Számlakövetés képernyő.

**3** Érintse meg a [2 Felhasználó hitelesítés] gombot.

Megjelenik a Felhasználó hitelesítés képernyő.

? Kiválasztható a [2 Felhasználó hitelesítés beállítása] gomb?

→ A [2 Felhasználó hitelesítés] gomb nem használható, ha a "Felhasználó hitelesítés" az Általános beállítások képernyőn "KI" értékre került beállításra.

**4** Érintse meg a [2 Felhasználói regisztráció] gombot.

**5** Érintse meg a kívánt felhasználónak megfelelő gombot.

Megjelenik a Felhasználói regisztráció képernyő.

## 6 Érintse meg a [Felh.név] gombot.

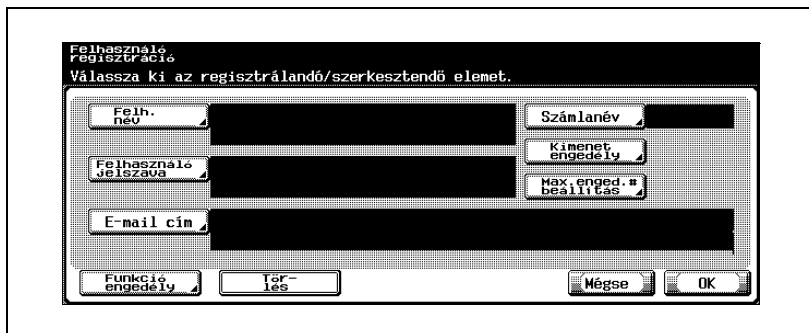

Megjelenik a Felhasználó név képernyő.

## 7 Írja be a felhasználó nevet (legfeljebb 64 karakter hosszú), majd érintse meg az [OK] gombot.

- A szöveg beírásának részletes ismertetését, lásd "Szövegek bevitele" a(z) 14-3 oldalon.
- Ha regisztrál egy felhasználónevet, azt már nem módosíthatja.
- Egy már regisztrált felhasználónév nem használható ismét.

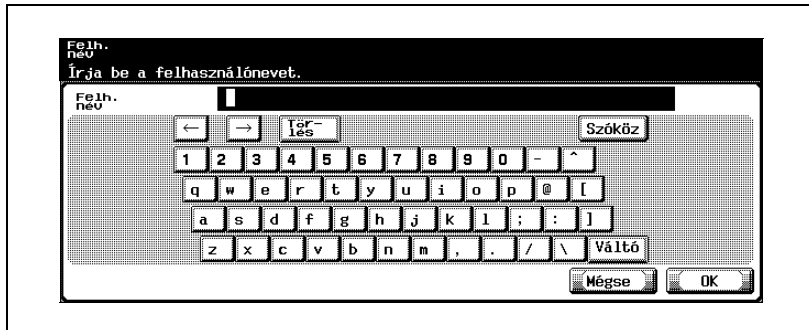

A felhasználónév beállításra került.

## 8 Érintse meg a [Felhasználó jelszava] gombot.

- Ha a "Számalkövetés beviteli módszer" beállítása "Csak jelszó", egy jelszó csak egyszer regisztrálható.

Megjelenik a Jelszó képernyő.

? Kiválasztható a [Felhasználó jelszava]?

→ A [Felhasználó jelszava] gomb nem használható, ha a "Felhasználó hitelesítés" az Általános beállítások képernyőn "BE (Külső szerver)" értékre került beállításra.

- 9** Írja be a felhasználó jelszavát (legfeljebb 64 karakter hosszú), majd érintse meg az [OK] gombot.  
Megjelenik a képernyő a jelszó megismételt beírására.
- 10** Írja be újra a 9. lépésben megadott jelszót, majd érintse meg az [OK] gombot.  
A felhasználó jelszava beállításra került.
- 11** Érintse meg az [E-mail cím] gombot.  
Megjelenik az E-mail cím képernyő.
- 12** Írja be az e-mail címet (legfeljebb 320 karakter), majd érintse meg az [OK] gombot.  
Az e-mail cím beállításra került.  
Ha az e-mail cím túllépi a 116 karaktert, a Felhasználó regisztráció képernyőn megjelenik a [Részlet] gomb. Az E-mail cím részletei képernyő és a teljes e-mail cím kijelzéséhez, érintse meg a [Részlet] gombot.
- 13** Érintse meg a [Számlanév] gombot.  
Megjelenik a Számla neve képernyő.
- 14** Érintse meg a kívánt számlának megfelelő gombot, majd érintse meg az [OK] gombot.  
A számla beállításra került.
- Mielőtt egy számlanév kiválasztható lesz, a számlákat regisztrálni kell. A számlák regisztrálásával kapcsolatos részleteket, lásd "Számلاكövetés regisztráció" a(z) 13-121 oldalon.
- 15** Érintse meg a [Kimenet engedély] gombot.  
Megjelenik a Kimenet engedély képernyő.

- 16** A "Print" és "Scan" mellett, érintse meg a kívánt beállítások gombjait.
- Ha engedélyezni kívánja a nyomtatást a felhasználó részére, érintse meg az [Enged] gombot.
  - Ha meg kívánja tiltani a nyomtatást a felhasználó részére, érintse meg a [Tilt] gombot.
  - Az elvégzett beállítások alkalmazásához az összes felhasználó részére, érintse meg az [Összes felhasználó] gombot. Érintse meg az [Összes felhasználó] gombot, majd az ezt követően megjelenő két képernyőn érintse meg az [OK] gombot, hogy megjelenjen egy üzenet és az elvégzett beállítások valamennyi felhasználó részére alkalmazásra kerüljenek. Ez alatt az idő alatt, ne kapcsolja ki a gépet a főkapcsolóval.

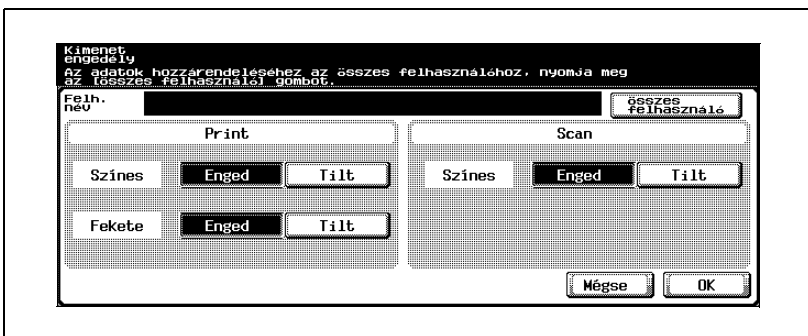

- Ha a "Print"-nál a "Színes" beállítása "Tilt", nem lehet "Teljes szín", "2 Szín" vagy "Egy szín" beállítással nyomtatni.
  - Ha a "Print"-nál a "Fekete" beállítása "Tilt", a nyomtatás nem lehetséges a "Fekete" beállítással.
  - Ha a "Print" "Színes" és "Fekete" beállítása egyaránt "Tilt", a hitelesítés megfelelő elvégzése után "A másolás tilos." üzenet jelenik meg.
  - Ha a "Scan" alatt a "Színes" beállítása "Tilt", a színes szkennelés nem lehetséges.
- 17** Érintse meg az [OK] gombot.  
A kimeneti engedélyek beállításra kerültek.
- 18** Érintse meg a [Max. enged. beállítás] gombot.  
Megjelenik a Max. enged. beállítás képernyő.

- 19** Érintse meg a [Teljes engedélyezett] vagy az [Egyéni engedélyezett] gombot.
- A színes és fekete nyomtatások kombinált számának meghatározásához, érintse meg a [Teljes engedélyezett] gombot.
  - A színes és fekete nyomtatások számának egyedi meghatározásához, érintse meg az [Egyéni engedélyezett] gombot.



- 20** Érintse meg a [Korlátlan] vagy a [Korlát] gombot.
- 21** A billentyűzet használatával, írja be a maximális engedélyezett számot.
- Az "Egyéni engedélyezett" kiválasztása esetén, érintse meg a [Szerkeszt] gombot a "Korlát" beállítási nyomtatási mód mellett, majd a billentyűzet használatával írja be a maximális engedélyezett számot.
  - Az elvégzett beállítások alkalmazásához az összes felhasználó részére, érintse meg az [Összes felhasználó] gombot. Érintse meg az [Összes felhasználó] gombot, majd az ezt követően megjelenő két képernyőn érintse meg az [OK] gombot, hogy megjelenjen egy üzenet és az elvégzett beállítások valamennyi felhasználó részére alkalmazásra kerüljenek. Ez alatt az idő alatt, ne kapcsolja ki a gépet a főkapcsolóval.
- 22** Érintse meg az [OK] gombot.
- A nyomtatások maximális engedélyezett száma beállításra került.
- 23** Érintse meg a [Funkció engedély] gombot.
- Megjelenik a Funkció engedély képernyő.

**24** Érintse meg az egyes műveletek kívánt beállításainak megfelelő gombokat.

- A művelet végrehajtásának engedélyezéséhez, érintse meg az [Enged] gombot.
- A művelet végrehajtásának tiltásához, érintse meg a [Tilt] gombot.
- Az elvégzett beállítások alkalmazásához az összes felhasználó részére, érintse meg az [Összes felhasználó] gombot. Érintse meg az [Összes felhasználó] gombot, majd az ezt követően megjelenő két képernyőn érintse meg az [OK] gombot, hogy megjelenjen egy üzenet és az elvégzett beállítások valamennyi felhasználó részére alkalmazásra kerüljenek. Ez alatt az idő alatt, ne kapcsolja ki a gépet a főkapcsolóval.

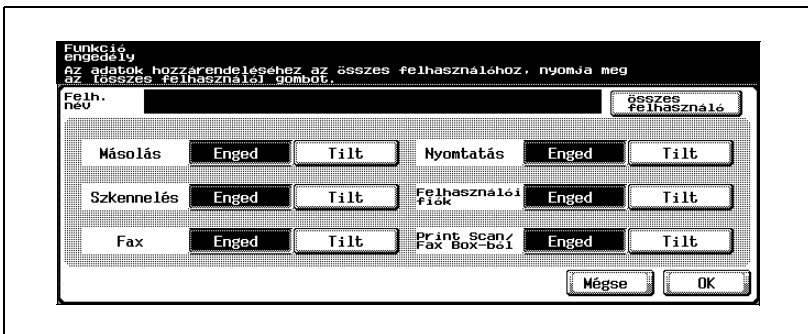

- Ha a "Print Scan/Fax Box-ból" beállítás használatával szkennel vagy faxol egy felhasználói fiókban tárolt dokumentumok, elkerülheti a dokumentum nyomtatását.
- A beállított funkciókorlátozásoktól függően, belépéskor egy eltérő Bázis képernyő jelenhet meg. A megjelenő Bázis képernyő a következő sorrendben változik: Másolás [↕] Szkennelés [↕] Fax [↕] Fiók.
- Ha egy művelet sem kerül engedélyezésre, a felhasználó hitelesítést nem lehet végrehajtani.

**25** Érintse meg az [OK] gombot.

A funkció engedélyek beállításra kerültek.

**26** Érintse meg az [OK] gombot.

- Az aktuális felhasználó törléséhez, érintse meg a [Mégse] gombot.
- A kiválasztott felhasználó információ törléséhez, érintse meg a [Törlés] gombot.

## Felhasználói számláló

Ezzel a funkcióval ellenőrizhetők az alábbi adatok az egyes felhasználók részére.

### Másolás + Nyomtatás

Ez a számláló a másolatok és nyomtatások teljes számát mutatja.

- **Összes:** Az összes színbeállítással készült másolatok és nyomtatások teljes számát mutatja, a "Fekete" beállítás, a "Teljes szín" beállít, a "2 szín" beállítás és az "Egy szín" beállítás részletezésével.
- **Max. engedély:** A felhasználó részére beállított határokat mutatja, a másolatok és a nyomtatások számára, amelyek valamennyi színbeállítással nyomtathatók (Összes) az egyes beállításokénti részletezéssel (Teljes szín, Egy szín, 2 szín), illetve a "Fekete" beállítás részére.
- **Nagy méret:** A nagy méretüként meghatározott papírra végzett másolások és nyomtatások teljes számát mutatja, valamennyi színbeállítás és a "Fekete" beállítás részére, részletezve a "Teljes szín", a "2 szín" és az "Egy szín" beállításokra.

### Másolat

Ez a számláló a másolatok teljes számát mutatja.

- **Összes:** Az összes színbeállítással készült másolatok teljes számát mutatja, a "Fekete" beállítás, a "Teljes szín" beállít, a "2 szín" beállítás és az "Egy szín" beállítás részletezésével.
- **Nagy méret:** A nagy méretüként meghatározott papírra végzett másolások teljes számát mutatja, valamennyi színbeállítás és a "Fekete" beállítás részére, részletezve a "Teljes szín", a "2 szín" és az "Egy szín" beállításokra.

### Print (Nyomtatás)

Ez a számláló a nyomtatások teljes számát mutatja.

- **Összes:** Az összes színbeállítással készült nyomtatások teljes számát mutatja, a "Fekete" beállítás, a "Teljes szín" beállít, a "2 szín" beállítás és az Egy szín beállítás részletezésével.
- **Nagy méret:** A nagy méretüként meghatározott papírra végzett nyomtatások teljes számát mutatja, valamennyi színbeállítás és a "Fekete" beállítás részére, részletezve a "Teljes szín" és a "2 szín" beállításokra.

### Szkennel/Fax

- **Összes:** A Szkennelés és Fax módokban szkennelt lapok teljes számát/a fekete és színes nyomtatások teljes számát mutatja
- **Nagy méret:** A szkennelt lapok teljes számát/a fekete és színes nyomtatások teljes számát mutatja Szkennelés és Fax módokban, a nagy méretként meghatározott papírra
- **Fax TX:** A Fax módban továbbított oldalak teljes számát mutatja

Eredeti számláló

- A szkennelt dokumentumlapok teljes számát mutatja

Papírszámláló

- A nyomtatáshoz használt oldalak számát mutatja



### **Megjegyzés**

*A számlálás automatikusan folytatódik a külső szerveren hitelesített felhasználói számlálókkal.*

*Ha az Általános beállítások képernyőn a "Nyilvános felh. belép." beállítása "Enged", a számlálók listájához hozzáadódik a "nyilvános".*

*Ha a "Felh. fiók felügy." beállítása "Enged", a "Fiók felügy." adódik a számlálók listájához.*

## A számláló ellenőrzése

- 1 Hívja elő a Felügyeleti beállítás képernyőt.
  - A Felügyeleti beállítások képernyő előhívásának részletes ismertetését, lásd "A felügyeleti beállítás képernyő kijelzése" a(z) 13-63 oldalon.
- 2 Érintse meg a [4 Felh. engedélyezés/Számlakövetés] gombot.  
Megjelenik a Felh. engedélyezés/Számlakövetés képernyő.
- 3 Érintse meg a [2 Felhasználó hitelesítés] gombot.  
Megjelenik a Felhasználó hitelesítés képernyő.
  - ? Kiválasztható a [2 Felhasználó hitelesítés beállítása] gomb?
  - A [2 Felhasználó hitelesítés] gomb nem használható, ha a "Felhasználó hitelesítés" az Általános beállítások képernyőn "KI" értékre került beállításra.
- 4 Érintse meg a [3 Felh. számláló] gombot.
- 5 Érintse meg a kívánt felhasználónak megfelelő gombot.  
Megjelenik kiválasztott felhasználó Felhasználó számláló képernyője.
- 6 Érintse meg a megjeleníteni kívánt számláló gombját, majd ellenőrizze a számlálót.

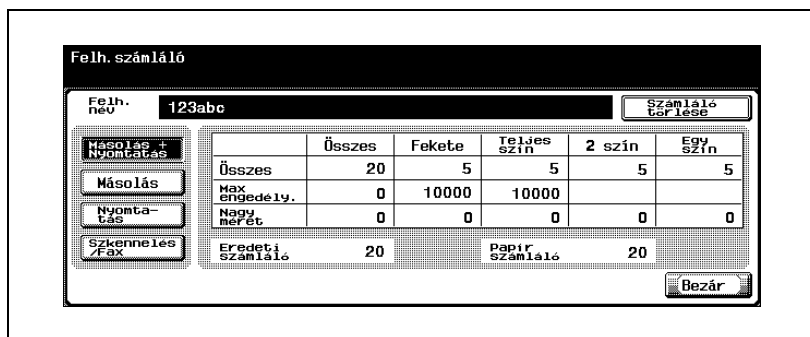

- Az aktuális felhasználó számláinak törléséhez, érintse meg a [Számoló törlése] gombot az aktuális felhasználó Felhasználói számláló képernyőjén. Megjelenik egy, a számláló törlésének jóváhagyását kérő üzenet. A felhasználó számláinak törléséhez, érintse meg az [Igen] gombot. A maximális engedélyezett szám nem kerül törlésre.

- Az összes felhasználói számláló törléséhez, érintse meg az [Összes számláló nullázása] gombot az összes felhasználó listáját tartalmazó Felhasználói számláló képernyőn. Megjelenik egy, a számlálók törlésének jóváhagyását kérő üzenet. A összes felhasználó számlálóinak törléséhez, érintse meg az [Igen] gombot. A maximális engedélyezett szám nem kerül törlésre.

7 Érintse meg a [Bezár] gombot.

## 13.13 Számlakövetés beállítás



### Megjegyzés

*Összesen 1 000 felhasználó és számla rögzíthető a készüléken.*

### Számlakövetés regisztráció

A készüléket használó összes számla részére meghatározhatja a jelszót, a nyomtatási engedélyeket, az engedélyezett nyomtatások számát és a funkció engedélyeket.

Az alábbiakban a számlák meghatározása kerül ismertetésre, amikor az Általános beállítások képernyőn a "Számlakövetés beviteli módszer" beállítása "Számnevével & Jelszó".

- 1** Hívja elő a Felügyeleti beállítás képernyőt.
  - A Felügyeleti beállítások képernyő előhívásának részletes ismertetését, lásd "A felügyeleti beállítás képernyő kijelzése" a(z) 13-63 oldalon.
- 2** Érintse meg a [4 Felh.engedélyezés/Számlakövetés] gombot.  
Megjelenik a Felh.engedélyezés/Számlakövetés képernyő.
- 3** Érintse meg a [3 Számlakövetés beállítás] gombot.  
Megjelenik a Számlakövetés beállítás képernyő.
- 4** Érintse meg az [1 Számlakövetés regisztráció] gombot.

- 5 Érintse meg a kívánt számlának megfelelő gombot.  
Megjelenik a Számlakövetés regisztráció képernyő.

"Számlanév & Jelszó" beállítás esetén:

Számlakövetés  
regisztráció

Válassza ki az regisztrálandó/szerkesztendő elemet.

Számlanév

Jelszó

Kimenet engedély

Max. enged. # beállítás

Lezárás

Mégse OK

"Csak jelszó" beállítás esetén:

Számlakövetés  
regisztráció

Válassza ki az regisztrálandó/szerkesztendő elemet.

Jelszó

Név

Kimenet engedély

Max. enged. # beállítás

Lezárás

Mégse OK

- 6 Érintse meg a [Számlanév] gombot.  
Megjelenik a Számla neve képernyő.

- 7 Írja be a számla nevét (legfeljebb 8 karakter hosszú), majd érintse meg az [OK] gombot.
- A szöveg beírásának részletes ismertetését, lásd "Szövegek bevitele" a(z) 14-3 oldalon.
  - Ha [Név] jelent meg a kijelzőn, írja be a számla nevét (max. 20 karakter), majd érintse meg az [OK] gombot.
  - A "Számánév & jelszó" kiválasztása esetén, egy számánév csak egyszer használható.

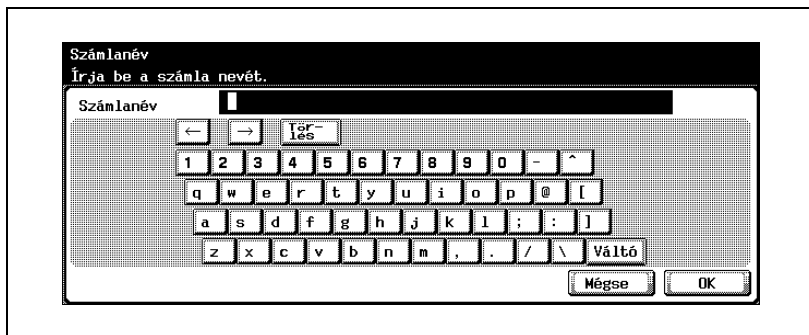

A számánév beállításra került.

- 8 Érintse meg a [Jelszó] gombot.
- Ha a "Számakövetés beviteli módszer" beállítása "Csak jelszó", egy jelszó csak egyszer regisztrálható.
- Megjelenik a Jelszó képernyő.
- 9 Írja be a felhasználó jelszavát (legfeljebb 8 karakter hosszú), majd érintse meg az [OK] gombot.
- Megjelenik a képernyő a jelszó megismételt beírására.
- 10 Írja be újra a 9. lépésben megadott jelszót, majd érintse meg az [OK] gombot.
- A számla jelszava beállításra került.
- 11 Érintse meg a [Kimenet engedély] gombot.
- Megjelenik a Kimenet engedély képernyő.
- 12 A "Print" és "Scan" mellett, érintse meg a kívánt beállítások gombjait.
- Ha engedélyezni kívánja a nyomtatást a számla részére, érintse meg az [Enged] gombot.
  - Ha tiltani kívánja a nyomtatást a számla részére, érintse meg a [Tilt] gombot.

- Az aktuális képernyőben látható beállítások alkalmazásához az összes regisztrált számla részére érintse meg az [Összes számla] gombot. Érintse meg az [Összes számla] gombot, majd az ezt követően megjelenő két képernyőn érintse meg az [OK] gombot, hogy megjelenjen egy üzenet és az elvégzett beállítások valamennyi számla részére alkalmazásra kerüljenek. Ez alatt az idő alatt, ne kapcsolja ki a gépet a főkapcsolóval.

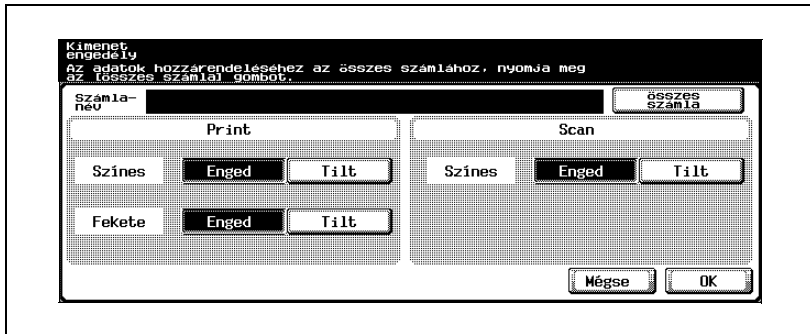

- Ha a "Print"-nál a "Színes" beállítása "Tilt", nem lehet "Teljes szín", "2 Szín" vagy "Egy szín" beállítással nyomtatni.
- Ha a "Print"-nál a "Fekete" beállítása "Tilt", a nyomtatás nem lehetséges a "Fekete" beállítással.
- Ha a "Print" "Színes" és "Fekete" beállítása egyaránt "Tilt", a hitelesítés megfelelő elvégzése után "A másolás tilos." üzenet jelenik meg.
- Ha a "Scan" alatt a "Színes" beállítása "Tilt", a színes szkennelés nem lehetséges.

### 13 Érintse meg az [OK] gombot.

A kimeneti engedélyek beállításra kerültek.

### 14 Érintse meg a [Max. enged. beállítás] gombot.

Megjelenik a Max. enged. beállítás képernyő.

### 15 Érintse meg a [Teljes engedélyezett] vagy az [Egyéni engedélyezett] gombot.

- A színes és fekete nyomtatások kombinált számának meghatározásához, érintse meg a [Teljes engedélyezett] gombot.

- A színes és fekete nyomtatások számának egyedi meghatározásához, érintse meg az [Egyéni engedélyezett] gombot.

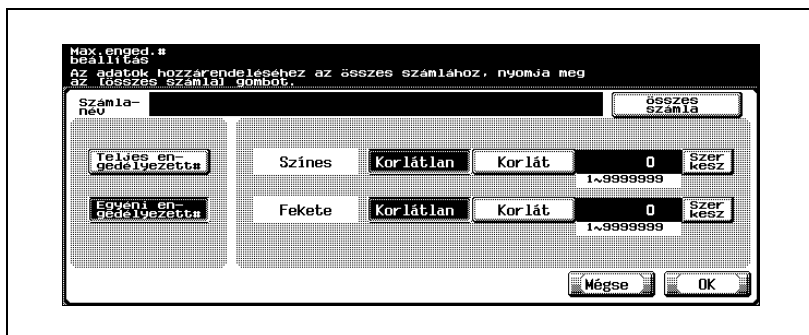

- 16** Érintse meg a [Korlátlan] vagy a [Korlát] gombot.
- 17** A billentyűzet használatával, írja be a maximális engedélyezett számot.
- Az "Egyéni engedélyezett" kiválasztása esetén, érintse meg a [Szerkeszt] gombot a "Korlát" beállítási nyomtatási mód mellett, majd a billentyűzet használatával írja be a maximális engedélyezett számot.
  - Az elvégzett beállítások alkalmazásához az összes számla részére, érintse meg az [Összes számla] gombot. Érintse meg az [Összes számla] gombot, majd az ezt követően megjelenő két képernyőn érintse meg az [OK] gombot, hogy az elvégzett beállítások valamennyi számla részére alkalmazásra kerüljenek. Ez alatt az idő alatt, ne kapcsolja ki a gépet a főkapcsolóval.
- 18** Érintse meg az [OK] gombot.  
A nyomtatások maximális engedélyezett száma beállításra került.
- 19** Érintse meg az [OK] gombot.
- Az aktuális számla törléséhez, érintse meg a [Mégse] gombot.
  - A kiválasztott számla információ törléséhez, érintse meg a [Törlés] gombot.

## Számlakövetés számláló

Ezzel a funkcióval ellenőrizhetők az alábbi adatok az egyes számlák részére.

### Másolás + Nyomtatás

Ez a számláló a másolatok és nyomtatások teljes számát mutatja.

- **Összes:** Az összes színbeállítással készült másolatok és nyomtatások teljes számát mutatja, a "Fekete" beállítás, a "Teljes szín" beállít, a "2 szín" beállítás és az "Egy szín" beállítás részletezésével.
- **Max. engedély:** A számla részére beállított határokat mutatja, a másolatok és a nyomtatások számára, amelyek valamennyi színbeállítással nyomtathatók (Összes) az egyes beállításonkénti részletezéssel (Teljes szín, Egy szín, 2 szín), illetve a "Fekete" beállítás részére.
- **Nagy méret:** A nagy méretűként meghatározott papírra végzett másolások és nyomtatások teljes számát mutatja, valamennyi színbeállítás és a "Fekete" beállítás részére, részletezve a "Teljes szín", a "2 szín" és az "Egy szín" beállításokra.

### Másolat

Ez a számláló a másolatok teljes számát mutatja.

- **Összes:** Az összes színbeállítással készült másolatok teljes számát mutatja, a "Fekete" beállítás, a "Teljes szín" beállít, a "2 szín" beállítás és az "Egy szín" beállítás részletezésével.
- **Nagy méret:** A nagy méretűként meghatározott papírra végzett másolások teljes számát mutatja, valamennyi színbeállítás és a "Fekete" beállítás részére, részletezve a "Teljes szín", a "2 szín" és az "Egy szín" beállításokra.

### Print (Nyomtatás)

Ez a számláló a nyomtatások teljes számát mutatja.

- **Összes:** Az összes színbeállítással készült nyomtatások teljes számát mutatja, a "Fekete" beállítás, a "Teljes szín" beállít, a "2 szín" beállítás és az "Egy szín" beállítás részletezésével.
- **Nagy méret:** A nagy méretűként meghatározott papírra végzett nyomtatások teljes számát mutatja, valamennyi színbeállítás és a "Fekete" beállítás részére, részletezve a "Teljes szín" és a "2 szín" beállításokra.

### Szkennelés/Fax

- **Összes:** A Szkennelés és Fax módokban szkennelt lapok teljes számát/a fekete és színes nyomtatások teljes számát mutatja
- **Nagy méret:** A szkennelt lapok teljes számát/a fekete és színes nyomtatások teljes számát mutatja Szkennelés és Fax módokban, a nagy méretként meghatározott papírra
- **Fax TX:** A Fax módban továbbított oldalak teljes számát mutatja

Eredeti számláló

- A szkennelt dokumentumlapok teljes számát mutatja

Papírszámláló

- A nyomtatáshoz használt oldalak számát mutatja



...

**Megjegyzés**

*Ha a "Felhaszn. fiók felüg." beállítása "Enged" és csak számlakövetés került beállításra, a "Fiók felügy." megjelenik a számlálók listájának végén.*

## A számláló ellenőrzése

- 1 Hívja elő a Felügyeleti beállítás képernyőt.
  - A Felügyeleti beállítások képernyő előhívásának részletes ismertetését, lásd "A felügyeleti beállítás képernyő kijelzése" a(z) 13-63 oldalon.
- 2 Érintse meg a [4 Felh.engedélyezés/Számlakövetés] gombot.  
Megjelenik a Felh.engedélyezés/Számlakövetés képernyő.
- 3 Érintse meg a [3 Számlakövetés beállítás] gombot.  
Megjelenik a Számlakövetés beállítás képernyő.
- 4 Érintse meg az [2 Számlakövetés számláló] gombot.
- 5 Érintse meg a kívánt számlának megfelelő gombot.  
Megjelenik a kiválasztott számla Számlakövetés számláló képernyője.
- 6 Érintse meg a megjeleníteni kívánt számláló gombját, majd ellenőrizze a számlálót.
  - Az aktuális számla számlálóinak törléséhez, érintse meg a [Számláló törlése] gombot az aktuális számla Számlakövetés számláló képernyőjén. Megjelenik egy, a számláló törlésének jóváhagyását kérő üzenet. A számla számlálóinak törléséhez, érintse meg az [Igen] gombot. A maximális engedélyezett szám nem kerül törlésre.
  - Az összes számlakövetési számláló törléséhez, érintse meg az [Összes számláló nullázása] gombot az összes számla listáját tartalmazó Számlakövetés számláló képernyőn. Megjelenik egy, a számlálók törlésének jóváhagyását kérő üzenet. A összes számla számlálóinak törléséhez, érintse meg az [Igen] gombot. A maximális engedélyezett szám nem kerül törlésre.

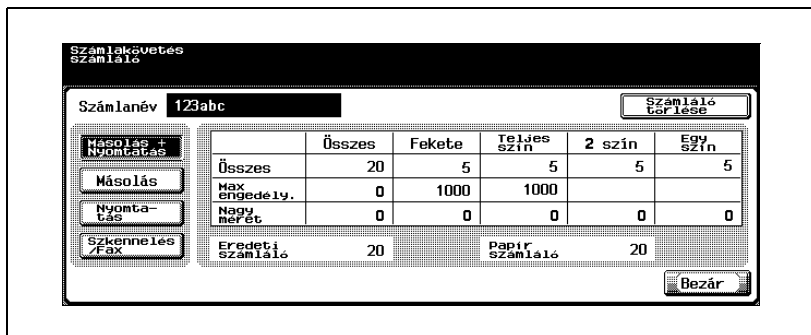

7 Érintse meg a [Bezár] gombot.

## 13.14 Jelszó-szabályok

A jelszó szabályok alkalmazása esetén, ha egyes korábban beállított jelszavak nem felelnek meg a szabályoknak, ezeket a jelszavakat a beíráskor a gép nem fogadja el. Ilyen esetben, a felügyelő ideiglenesen kapcsolja ki a jelszó szabályokat, majd a következő követelményeknek megfelelő jelszavakat állítson be.

### A jelszó szabályok követelményei

#### Felügyeleti jelszó

Karakterszám korlátozás	A regisztrálás/módosítás korlátozása
8 alfanumerikus karakter (kisbetű-nagybetű megkülönböztetéssel)	<ul style="list-style-type: none"> <li>Nem fogadható el egy azonos karakter ismétlésével kialakított jelszó.</li> <li>Nem fogadható el a módosítottal azonos jelszó.</li> </ul>

#### Felhasználói jelszó/Számla jelszó

Karakterszám korlátozás	A regisztrálás/módosítás korlátozása
8 vagy több alfanumerikus karakter (kisbetű-nagybetű megkülönböztetéssel)	<ul style="list-style-type: none"> <li>Nem fogadható el egy azonos karakter ismétlésével kialakított jelszó.</li> <li>Nem fogadható el a módosítottal azonos jelszó.</li> </ul>

#### Felhasználói fiók jelszó

Karakterszám korlátozás	A regisztrálás/módosítás korlátozása
8 alfanumerikus karakter (kisbetű-nagybetű megkülönböztetéssel)	<ul style="list-style-type: none"> <li>Nem fogadható el egy azonos karakter ismétlésével kialakított jelszó.</li> <li>Nem fogadható el a módosítottal azonos jelszó.</li> </ul>

#### Bizalmas dokumentum jelszava

Karakterszám korlátozás	A regisztrálás/módosítás korlátozása
8 alfanumerikus karakter (kisbetű-nagybetű megkülönböztetéssel)	Nem fogadható el egy azonos karakter ismétlésével kialakított jelszó.



...

**Megjegyzés**

*A felügyeleti jelszót a Felügyeleti képernyőn végzett beállításokhoz használja.*

*A felhasználói jelszót/számla jelszót a Felhasználó hitelesítés/Számlakövetés alkalmazása esetén kell használni.*

*A "Felhasználói fiók jelszavával" és a "Bizalmas dokumentum jelszavával" kapcsolatban, lásd a kezelési útmutató Box funkciók részét.*

*A faxküldések és a fiókok jelszavához 8 karaktert (számjegyek, \* vagy # jelek) adjon meg.*

## 13.15 Fokozott biztonsági beállítások

Ha a gépen fokozott biztonsági beállításokat alkalmaz, több biztonsági funkció automatikusan módosításra kerül, a biztonság fokozása érdekében a szkennelt adatok kezelésénél. A korlátozások a felhasználói műveletek szintjén kerülnek alkalmazásra, a nyilvános felhasználó belépése tiltott lesz, egyes fiók műveletek és nyomtatási feladatok pedig korlátozás alá kerülnek.

Számos olyan biztonsági beállítás van, amelyet el kell végezni vagy automatikusan elvégzésre kerül, ahhoz, hogy a "Fokozott biztonsági mód" paramétert "BE" értékre állítsa. Mielőtt a "Fokozott biztonsági mód" paramétert "BE" értékre állítani, ellenőrizze a biztonsági funkciók beállításait.



### **Emlékeztető**

*Ha olyan beállítások érvényesek, amelyek nem egyeztethetők össze a fokozott biztonsági beállításokkal, a "Fokozott biztonsági mód" paramétert nem lehet "BE" értékre állítani.*



### **Bővebb információk**

*A fokozott biztonsági beállítások alkalmazása bizonyos feltételek teljesüléséhez kötött. Részletes felvilágosításért, forduljon a szervizképviselethez.*

*A "Fokozott biztonsági mód" "BE" értékre történő állításához kötelezően elvégzendő vagy automatikusan elvégzésre kerülő beállításokat nem lehet módosítani.*

## Szükséges beállítások

A "Fokozott biztonsági mód" paraméter "BE" értékre állításához, előzetesen a következő beállításokat kell elvégezni.

Felügyeleti beállítás parancsok	Settings (Beállítások)
Felhasználó hitelesítés/Számlakövetés – Általános beállítások – Felhasználó hitelesítés	Válassza ki a "BE (Külső szerver)" vagy "BE (MFP)" beállítást.
Rendszer csatlakozás – OpenAPI beállítás – SSL	A gomb meg kell jelenjen.
Biztonsági beállítás/Felügyeleti jelszó	Állítson be a jelszó szabályoknak megfelelő jelszót.
Biztonsági beállítás – HDD beállítás – HDD zárolási jelszó Ellenkező esetben telepítse az opcionális biztonsági készletet, és adja meg a titkosítási kódot.	A merevlemez zárolási jelszava beállításra kerül.



### Bővebb információk

*Ha az Általános beállítások képernyőn a "Számlakövetés" beállítása "BE", a "Számlakövetés beviteli módszer" paraméternél állítsa be a "SzámLANév & jelszó" értéket. Ha a "Csak jelszó" került kiválasztásra, a "Funkciók tiltása hitelesítési hiba esetén" beállítása nem módosul, még akkor sem, ha a "Fokozott biztonsági mód" paramétert "BE" értékre állítja.*

*Az [SSL] akkor jelenik meg, ha a PageScope Web Connection bocsát ki egy tanúsítványt.*

## Módosított beállítások

A biztonság fokozása érdekében a következő beállítások automatikusan elvégzésre kerülnek, amikor a "Fokozott biztonsági mód" paramétert "BE" értékre állítja.

Felügyeleti beállítás parancsok	Módosított beállítások
Rendszer beállítás — Felhasználói hozzáférés korlátozása — Hozzáférés a feladat beállításokhoz — Címek regisztrálása és módosítása	"Tilt" értékre állítva.
Felhasználó hitelesítés/Számlakövetés — Általános beállítások — Nyilvános felhasználó belépése	"Tilt" értékre állítva.
Felhasználó hitelesítés/Számlakövetés — Felhasználó hitelesítés beállítása — Felügyeleti beállítás — Felhasználói névlista	"KI" értékre állítva.
Felhasználó hitelesítés/Számlakövetés — Nyomtatás hitelesítés nélkül	"Tilt" értékre állítva.
Biztonság beállítás — Felhasználói fiók felügyeleti beállítás	"Tilt" értékre állítva.
Biztonsági beállítás — Biztonsági részletek — Jelszó szabályok	"BE" értékre állítva.
Biztonsági beállítás — Biztonság részletek — Funkciók tiltása hitelesítési hiba esetén	"2. mód" értékre állítva és háromszori vagy kevesebb ellenőrzésre.
Biztonsági beállítás — Biztonsági részletek — Biztonsági dokumentum hozzáférés	"2. mód" értékre állítva.
Biztonsági beállítás — HDD beállítás — Ideiglenes adatok felülírása	"2. mód" értékre állítva.



### Megjegyzés

*Az ellenőrzések száma a "Funkciók tiltása hitelesítési hiba esetén" beállításnál 1 és 3 között módosítható.*

*Egy módosított beállítás nem módosítható, ha a "Fokozott biztonsági mód" paramétert "KI" értékre állítja.*

*Ha a "Jelszó szabályok" beállítása "BE", egy olyan jelszó beírása, amely nem felel meg a jelszó szabályoknak, sikertelen kísérletnek számít a hitelesítés során. A jelszó szabályok részletes ismertetését, lásd "Jelszó-szabályok" a(z) 13-130 oldalon.*

*A módosított hálózati beállítások részleteivel kapcsolatban, lásd a Kezelési útmutató [Hálózati szkennelési műveletek] részét.*

### Felhasználói műveletek korlátozása

Ha a "Fokozott biztonsági mód" paraméter "BE" értékre lett állítva, egy ikon jelenik meg a képernyőn és a következő felhasználói műveletek korlátozásra kerülnek.

- Egy nyilvános felhasználó nem használhatja a gépet.
- A felhasználók listája nem jelenik a felhasználó hitelesítés képernyőn.
- Ha a felhasználó hitelesítés egy megadott számú alkalommal sikertelen, a kezelőpanel letiltásra kerül. Ha a kezelőpanel letiltásra került, érintse meg az [Elenged] gombot, majd válasszon azon elemek közül, amelyek nem kerültek a műveletek korlátozása hatálya alá.
- A rendeltetési helyet a felhasználó nem módosíthatja.
- A gép számlálóját nem lehet a PageScope Net Care vagy PageScope VISUALCOUNT-MASTER programokkal megtekinteni.
- Nem csatlakoztatható olyan alkalmazás, amely az SNMP v1/v2c végez írást.
- Az SNMP v3 használatával írást végző felhasználókat hitelesíteni kell.



#### **Megjegyzés**

*A felhasználó fiók műveletek esetén érvényesített korlátozásaival kapcsolatban, lásd a Kezelési útmutató [Box funkciók] részét.*

*A felhasználó nyomtatási műveletek esetén érvényesített korlátozásaival kapcsolatban, lásd a Kezelési útmutató [Nyomtatási műveletek] részét.*

*A sikertelen hitelesítés esetén alkalmazott korlátozások törlését, lásd "Biztonsági beállítás" a(z) 13-58 oldalon.*

## 13.16 A segédanyagok állapotának megjelenítése

Ebben a részben a [Kieg./Számlálók] gomb lenyomása, majd a [4 Segédanyagok élettartam ellenőrzése] gomb megérintése után megjelenő képernyő információi kerülnek ismertetésre.

Az Egység élettartam kijelző képernyőn, az alábbi segédanyagok állapota (használati szintje) jeleníthető meg.

- Előhívó egység (Zk)
- Előhívó egység (B)
- Előhívó egység (S)
- Előhívó egység (K)
- Fixálóegység
- Képátíró egység

A használati szint grafikonokon látható.



### Megjegyzés

*Az alább felsorolt segédanyagok cserélhetők. A cseréért forduljon a szervizképviselőhöz.*

### Az Egység élettartam jelző képernyő megjelenítése

- 1 Nyomja meg a [Kieg./Számlálók] gombot.



## 2 Érintse meg a [4 Segédanyagok élettartam ellenőrzése] gombot.

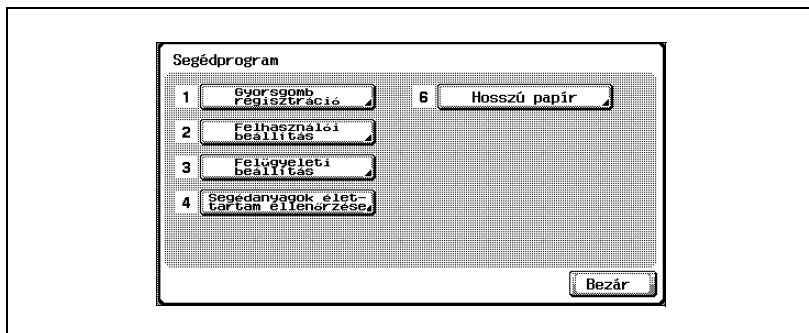

- Egy elem a megfelelő billentyű lenyomásával is kiválasztható a számbillentyűzeten. A "Segédanyagok élettartam ellenőrzése" kiválasztásához, nyomja meg a [4] billentyűt. Megjelenik az Egység élettartam jelző képernyő.

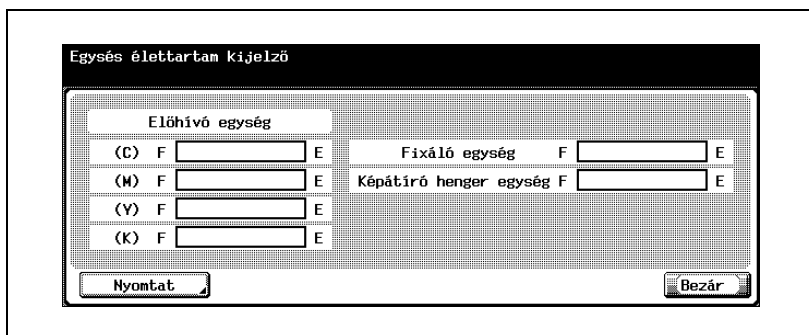

- A használati szintek listájának nyomtatásához, érintse meg a [Nyomtat] gombot, majd nyomja meg a [Start] gombot.



### Megjegyzés

A Segédfunkciók mód képernyő beállításainak befejezéséhez, érintse meg a mellékkijelzőn a [Kilép] gombot, vagy nyomja meg a [Kieg./Számológép] gombot. Egyéb esetben, a Segédfunkciók módból való kilépés a képernyők [Bezár] gombjának megérintésével is elvégezhető, amíg a Másolás, Fax, Szkenelés vagy Box mód képernyője megjelenik.



---

**14**

**Függelék**



## 14 Függelék

### 14.1 Szövegek bevitelle

Az alábbiakban ismertetésre kerül a érintőpanelen megjelenő billentyűzet használata, a rögzített számlák és az egyedi papírformátumok nevének megadásánál. Számok beírására a számbillentyűzet is használható.

Az alábbi billentyűzetek bármelyike megjelenhet.

Példa

Jelszó beviteli képernyő:



Egyedi papírformátum nevének bevitelére szolgáló képernyő:



A [Váltó] megérintésével átkapcsolhat a kisbetűket (számokat) tartalmazó billentyűzet és a nagybetűket (jeleket) tartalmazó billentyűzet között.

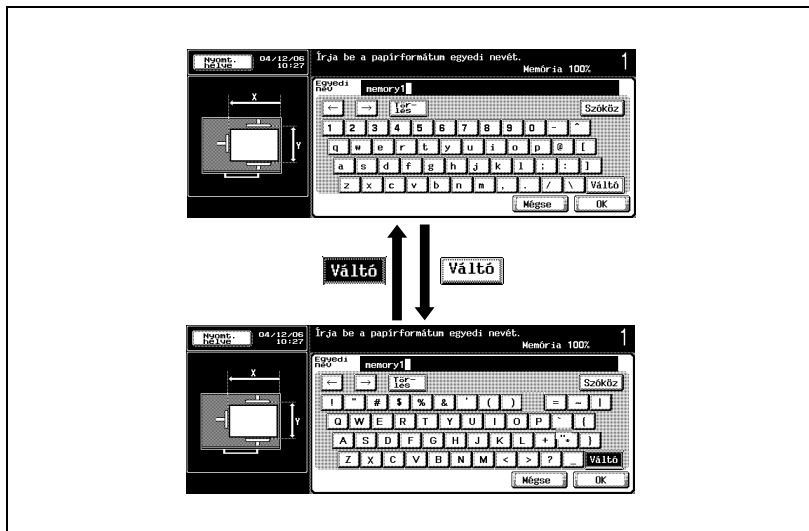

## Szöveg beírása

- A megjelenő billentyűzeten érintse meg a kívánt karakter gombját.
- Nagybetűk vagy jelek beviteléhez, érintse meg a [Váltó] gombot.
  - Számok beírására a számbillentyűzet is használható.
- A bevitt karakterek megjelennek a szövegmezőben.

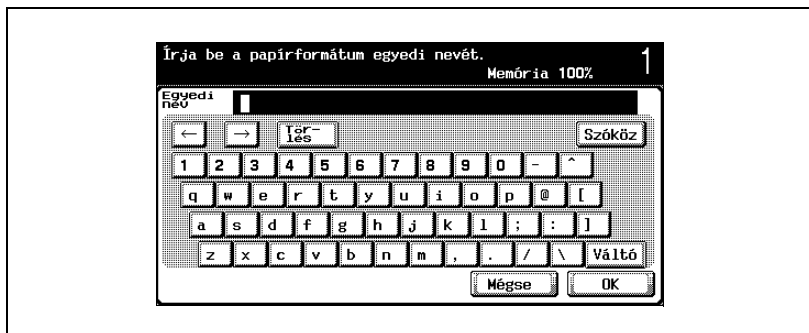

### Megjegyzés

A beállítások módosításainak törléséhez, érintse meg a [Mégse] gombot.

Az összes beírt karakter módosításához, nyomja meg a [C] (törlés) gombot.



### Bővebb információk

Egy karakter módosításához a beírt szövegben, a [↵] és [⇩] megérintésével vigye a kurzort a kívánt karakterre, érintse meg a [Törlés] gombot, majd írja be a kívánt betűt vagy számot.

## A használható karakterek listája

Típus	Karakterek
Alfanumerikus karakterek/ szimbólumok	ABCDEFGHIJKLMNOPQRSTUVWXYZabcdefghijklmnopqrstuvwxyz [space]!"#\$%&'()*+,-./:;<=>?@[^_`{ }~*0123456789

## 14.2 Szójegyzék

Az alábbiakban a Másolás módban használt kifejezések listáját találja.

### **Rövidítés**

ADK

Automatikus dokumentumkezelő; Az eredeti automatikus szkennelésére használható

### **A**

AM szintbeállítás

Ezzel a paraméterrel az eredeti hátterét állíthatja be. Magasabb érték esetén, a dokumentum háttere jobban ki lesz emelve. (AM = Automatikus megvilágítás)

APS

"Autom. papírválasztás" beállítás

ATS

Automatikus fiókváltás funkció

Autom. zoom

A megfelelő zoom tényező automatikus kiválasztásához használható ez a beállítás az eredeti tárgyüvegre helyezése vagy az ADK-ba való betöltése és a papír formátumának kiválasztása után.

Autom. papírválasztás

A tárgyüvegre vagy az automatikus dokumentumkezelőbe helyezett dokumentum érzékeléséhez, majd "×1,0" zoom beállítás esetén egyező méretű papír, eltérő zoom beállítás esetén a zoom tényezőnek megfelelő formátumú papír automatikus kiválasztásához válassza ezt a beállítást.

### **B**

Borítólap mód

Ezzel a funkcióval adható hozzá papír fedőlapként a megadott papírtálcából a másolatokhoz.

### **C**

Csoport

Ezzel a beállítással a dokumentum különböző oldalainak másolatát választhatja el egymástól. A második oldal adott számú másolata az első oldalak befejezése után nyomtatódik.

### **D**

Denzitás

A nyomtatott kép denzitása állítható be a kilenc szint egyikére.

Duplex 2. oldal

Ezzel a beállítással a készülék képátviteli iránya módosítható egyik oldalukon már nyomtatott papírokra történő másoláskor.

**E****Eltolás**

Ezzel a beállítással a kiadott másolatok választhatók el.

**Eredeti kombinálás**

Ezzel a beállítással több eredeti oldal kerül kicsinyítve egy másolat oldalra. A kombinálható oldalak száma: "1-re 2", "1-re 4" és "1-re 8".

**Eredeti tájolása**

Ezzel a beállítással megadható a tárgyüvegre vagy ADK-ba helyezett másolat tájolása.

**Eredeti típusa**

A legjobb minőségű másolat készítése érdekében, válassza az eredetinek képének és szövegének legjobban megfelelő beállítást.

**É****Élesség**

Ez a paraméter kiemeli a szövegek körvonalát, a jobb olvashatóság érdekében. Ezen felül, ezzel a paraméterrel dokumentum képe állítható be.

**F****Fejezetek**

Ezzel a funkcióval adhatja meg a fejezetek címdoldalait, melyek mindig elülső oldalra kerülnek kétoldalas másolatok nyomtatásakor.

**Fényerő**

Ezzel a paraméterrel a képet világosabbra vagy sötétebbre állíthatja.

**Fényes**

Ezzel a beállítással fényes kezeléssel nyomtathat.

**H****Hajtás & Tűzés**

Ezzel a funkcióval félbehajthatók a másolatok, és középen össze is tűzhetők.

**Háttér eltávolítás**

A dokumentum háttérszínének denzitása állítható be a kilenc szint egyikére.

**Háttérszín**

Ezzel a funkcióval a másolat az elérhető 18 szín bármelyikének használatával készülhet, a háttér (üres területek) kitöltésével.

**I****Írásvetítő fólia választólap**

Ezzel a funkcióval papír szűrhető be a másolt írásvetítő fóliák közé.

Ez megakadályozza, hogy az írásvetítő fóliák összetapadjanak.

**K****Kezelés**

Válasszon a másolatkiadó tálcába kiadásra kerülő másolatok kezelésének és rendezésének számos beállítása közül.

**Kék**

A kép kék szín szintje állítható be, például, ha víz vagy ég kékjét szeretné kiemelni.

**Kép beszúrása**

Ezzel a funkcióval később is szkennelhet képeket a tárgyüvegről, és beszúrhatja azokat az ADK-val szkennelt képek közé a kívánt helyre, majd együtt készítheti el a nyomtatást.

**Kicsit**

Ezzel a beállítással az eredeti enyhén kicsinyített másolata készül el.

**Kontraszt**

Ezzel a paraméterrel a világos és sötét részek közötti kontraszt állítható be.

**L****Lap beszúrása**

Ezzel a funkcióval papírt szűrhet be adott tálcából a másolatok közé fejezet címdalaként.

**Lap/Borítólap/Fejezet beszúrása**

Választhat a másolatok szerkesztésére szolgáló funkciók közül

**Lyukasztás**

Adja meg a lyukasztás beállításait a lefűzendő másolatokhoz.

**M****Margó**

Ezzel a beállítással megadhatja a betöltött dokumentum kötési margójának helyzetét. A megfelelő beállítással megelőzhető, hogy a nyomtatás fejjel lefelé történjen egyoldalas dokumentumról készült kétoldalas másolatok, illetve kétoldalas dokumentumokról készült egyoldalas másolatok esetén.

**Másolat denzitása**

Ezzel a paraméterrel állítható be a másolat denzitása a 19 szint egyikére, -3 és +3 között.

**Másolásvédelem**

Ezzel a funkcióval nyomtatható rejtett szöveg a jogosulatlan másolás megakadályozása érdekében. Ha másolásvédelmi szöveggel ellátott dokumentumot másol, a rejtett szöveg megjelenik a másolatok minden oldalán egyértelműen jelezve az olvasó felé, hogy az a másolat.

**Memóriába szkennelés**

Az ADK-ba tölthető maximum 100 oldalas dokumentumnál több oldal is szkennelhető a dokumentum kötegenkénti szkennelésével. A dokumentum egyetlen szkennelési és másolási feladatnak tekinthető. Emellett, a szkennelés helye váltható a tárgyüveg és az ADK között, a szkennelési folyamat alatt.

**Mentés felhasználói fiókba**

Ideiglenesen menti a feladatot a merevlemezre, hogy azt később újra elő lehessen hívni és fel lehessen használni

**N****Neg-/Poz. fordítás**

Ezzel a funkcióval a dokumentum világos és sötét színű területei vagy a kép színei (színátmenetei) cserélődnek meg.

**P****Papír**

Ezzel a beállítással megadható a másoláshoz használt papír fajtája és formátuma.

**Piros**

Ezzel a paraméterrel beállítható a kép piros szín szintje, például, ha pirosabbá szeretné tenni a bőrszínt.

**Próba másolat**

Ezt a gombot lenyomva csak egy oldal másolat készül, és utána leáll a készülék, így ellenőrizhető a nyomtatás, mielőtt nagy számú másolat készülné el. Így megelőzhető, hogy másolási hiba kerüljön nagy példányszámú másolatokba.

**S****Szimplex/Duplex**

Válassza ezt a beállítást annak meghatározására, hogy a szkennelt eredeti, illetve a nyomtatott másolat csak a lap egyik oldalára vagy mindkét oldalára legyen nyomtatva.

**Szín szerkesztése**

Az elérhető funkciók és paraméterek segítségével beállítható a nyomtatott kép

**Színbeállítás**

Állítsa be ezeket a paramétereket a színes másolatok minőségének megadásához.

**Színegyensúly**

Ezzel a paraméterrel állítható a sárga (S), a bíbor (B), a kékeszöld (Zk) és a fekete (K) egyedi koncentrációja. Minden szín 19 szintre állítható be, -3 és +3 között.

**Színezet**

Ezzel a paraméterrel a kép pirosabbá vagy kékebbé tehető.

**Szettbe**

Ezzel a beállítással elválaszthatja a másolatok szettjeit. A második másolatszett azután kerül nyomtatásra, hogy az első másolatok szettje elkészült.

**Szöveg kiemelése**

Ezzel a beállítással ha képre felülírt szövegeket másol, például ábrákat vagy grafikonokat (hátteres szövegek), a szöveg minőségének beállításához válassza a kilenc szint egyikét.

**T****Tálcabeállítások módosítása**

Érintse meg ezt a gombot a nem a papírtálcába betöltött papírformátum megadásához, vagy ha nem normál papírra szeretne másolni.

**Telítettség**

Ezzel a paraméterrel a kép színeinek élénkségét állíthatja.

**Tükrözés**

Ezzel a funkcióval az eredeti dokumentum tükröképének megfelelő másolat készül.

**Tűzés**

Ezzel a beállítással összetűzhető a másolatok.

**V****Vastag eredeti**

Ezt a beállítást vastag dokumentum vagy dokumentum oldalak ADK-ba történő betöltésekor kell használni. Ha ez a beállítás van megadva vastag dokumentumok ADK-val történő szkennelésekor, akkor kisebb a valószínűsége a hibás papírbehúzásnak.

**Vegyes eredetik**

Ezzel a beállítással minden dokumentum oldal formátuma érzékelődik, és így megfelelő formátumú lesz a másolat akkor is, ha különböző méretű oldalakból áll az eredeti.

**X****XY Zoom**

Érintse meg ezt a gombot, hogy a billentyűzetten beadott zoom tényezővel az eredeti nagyított/kicsinyített másolatát készítse el.

**Z**

## Zoom

Megadja a másolat zoom tényezőjét.

## Zöld

A kép zöld szín szintje állítható be, például, ha erdő vagy fa zöldjét szeretné kiemelni.

## 14.3 Tárgymutató

- 1. tálcá 3-6, 3-51, 6-12
- 1-oldalas/2-oldalas nyomtatás 4-59
- 2. tálcá 3-6, 3-56, 6-13
- 3. tálcá 3-6, 3-56, 6-14
- 4. tálcá 3-6, 3-56, 6-14

### A

- A festékhulladék-tartály cseréje 10-46
- A fixáló egységben elakadt papír eltávolítása 6-19
- A gép részeinek megtisztítása 11-3
- A hulladéktartály kiürítése 10-39
- A jobboldali ajtónál elakadt papír eltávolítása 6-16
- A kézikönyv jelölései 1-40
- A kézitálcánál elakadt papír eltávolítása 6-10
- A másolás törvényi korlátozása 1-45
- A másolópapír 8-3
- A nagykapacitású tálcában elakadt papír eltávolítása 6-15
- A papír tárolása 8-8
- A papír/nyomathordozó tálcában elakadt papír eltávolítása 6-12
- A papírelakadás helye 6-8
- A részek elnevezése/funkciója 3-3
- A tűzőkapocs tartó cseréje 10-9
- A tűzőkapocs tartó cseréje az FS-501 másolatkezelőben 10-10
- A tűzőkapocs tartó cseréje az FS-603 másolatkezelőben 10-13
- ADK 3-3, 4-9, 6-27, 7-6, 8-29
- Aktív feladatok 12-13
- Alacsony fogyasztású üzemmód 3-37, 3-39
- Alapbeállítás 13-32
- Alapértelmezett beállítások 13-32

- Autom. zoom beállítás 4-46
- Autom.papírválasztás 4-44, 8-10
- Automatikus duplex egység 3-6, 6-11, 7-5
- Automatikus panel alapállapot 3-36
- Automatikus papírtálcaváltás 8-9
- Automatikus rendszer alapállapot 3-36
- Az automatikus dokumentumkezelőben elakadt papír eltávolítása 6-27
- Az automatikus duplex egységben elakadt papír eltávolítása 6-11
- Az elakadt kapcsok kiszabadítása 10-22
- Az FS-501 másolatkezelőben elakadt kapcsok eltávolítása 10-24
- Az FS-501 másolatkezelőben elakadt papír eltávolítása 6-31
- Az FS-603 másolatkezelőben elakadt kapcsok eltávolítása 10-26
- Az FS-603 másolatkezelőben elakadt papír eltávolítása 6-35

### Á

- Áramforrás 2-23

### B

- Bal szél beállítása 13-68
- Bázis képernyő 3-25
- Beállított zoom tényezők 4-56
- Bekapcsolás 3-31
- Billentyű ismétlés kezdet/időköz 5-26
- Biztonsági beállítás 13-58
- Biztonsági információ 2-3
- Borító mód 9-7
- Borítólapok 9-7

### C

- Csoport beállítás 4-86

**D**

Dátum/idő bélyegzés *9-82*

**E**

Egy festékpátron cseréje *10-3*

Egy leállított/lefoglalt feladat törlése *4-106*

Egy nyomtatási/lefoglalt feladat törlése *12-8*

Egyedi papírformátum beállítása *8-15*

Egyoldalas másolatok *4-60*

Egység élettartam jelző *13-136*

Egységek/kellékanyagok cseréje *6-49, 6-50*

Elakadás *6-6, 6-10, 6-11, 6-12, 6-14, 6-15, 6-16, 6-19, 6-27, 6-31, 6-35*

Elakadás érzékelve. *6-6*

Elosztási számok *9-82, 9-90*

Előre beállított zoom tényezők *4-50*

Eredeti beállítások *4-25*

Eredeti kép típusa beállítások *4-65*

Eredeti kiválasztás *4-59*

Eredeti kombinálás beállítások *4-77*

Eredeti tájolása beállítás *4-29*

Eredetik betöltése *4-9*

**É**

Élesség *1-31, 9-66*

Érintőpanel beállítása *5-36*

**F**

Fax beállítása *13-57*

Feladatok *9-22*

Feladat beállításai *12-10*

Feladat részletei *12-12*

Feladatlista *12-3*

Feladatnapló *12-14*

Feladatok ellenőrzése *12-3*

Feladatok kezelése *12-3*

Felhasználó hitelesítés *3-43, 13-52, 13-98*

Felügyeleti beállítások *3-48, 13-39, 13-51, 13-63*

Fenntartott feladatok *12-13*

Festékhulladék-tartály *10-44*

Festékpátron *10-3*

Figyelmeztető feliratok és címkék *2-21*

Fixálóegység *6-19*

Fólia választólap *9-3*

FS-501 másolatkezelő *3-16, 6-31, 7-10, 10-24*

FS-514 másolatkezelő *3-19, 7-12*

FS-603 másolatkezelő *3-14, 6-35, 7-8, 10-26*

Füzet *9-53*

Füzet eredeti *9-38*

**G**

Géptest *3-3, 7-3*

**H**

Hajtás helyének beállítása *13-78, 13-80*

Hang beállítása *5-33*

Hálózat beállítás *13-55*

Háttér eltávolítása *4-70, 4-73*

Háttérszín *1-36, 9-63*

Helyszükséglet *2-22*

Heti időzítés *3-40, 13-65*

Hibakeresés *6-3*

Hibakereső referenciatáblázatok *6-52*

Hibaüzenet *6-3, 6-6, 6-46, 6-47, 6-49, 6-50, 11-12*

Hibaüzenetek *6-56*

Hibás működés érzékelve *6-3*

Hitelesítési módszer *13-98*  
Hozzáférés mód *5-26*  
Hulladéktartály *10-39*

## J

Jelenlegi feladatok *12-13*  
Jelszó-szabályok *13-130*  
JS-601 Feladatrendező tálcá *3-16, 7-11*

## K

Kapacitások *8-5*  
Kapocselakadás *10-22, 10-24, 10-26*  
Keret/oldalak törlése *9-75*  
Kezelés beállítása *4-81*  
Kezelési útmutatók *1-43*  
Kezelőpanel *3-22*  
Kezelőpanel beállítások *5-26*  
Kezelőpanel dőlésszöge *3-29*  
Kék paraméter *1-25, 9-66*  
Kép beszúrása *9-17*  
Kép középre helyezése/forgatása *9-77*  
Képismétlés *9-42*  
Készülék beállítás *13-51*  
Kétoldalas másolatok *4-62*  
Kéztálcá *3-6, 3-61, 6-10*  
Kijelző beállítás *13-30*  
Kijelzőnagyítás időzítés beállítása *5-29*  
Kikapcsolás *3-35*  
Kisebbités *4-50*  
Kontraszt *1-29, 9-66*  
Könyvmásolás *9-32*  
Kötés *4-96*  
Kötés közepén *4-96*  
Következő feladat lefoglalása *4-103*

Középtörlés *4-99, 4-101, 9-33*  
Központi törlés *4-99, 4-101, 9-33*  
Külön szkennelés beállítás *4-13*

## L

Lap beszúrása *9-11*  
Levonat *5-7*  
Lyukasztás *4-93*  
Lyukasztás védőkör méret beállítása *13-89*  
Lyukasztási beállítások *4-93*  
Lyukasztási hulladék *10-39*

## M

Margó beállítás *4-32, 9-72*  
Másolat beállítások *5-3*  
Másolat denzitása *1-33, 9-66*  
Másolat típus beállítások *4-59*  
Másolási feladat lefoglalása *4-103*  
Másolási feladat megszakítása *5-10*  
Másológép beállítások *13-33, 13-56*  
Másolóprogramok *5-12, 5-16*  
Megelőző karbantartás esedékes *11-12*  
Megvilágítás beállítások *4-70, 4-71*  
Memória megtelt *6-47*  
Mérőszámláló *11-9*  
Mód ellenőrzés *5-3*  
Módmemória *5-12, 5-16*  
MT-501 címezhető tálcás rendezőkészlet *3-18, 7-14*  
Működési környezet *2-23*  
Műszaki adatok *7-3*

## N

Nagyítás *4-50*  
Negatív/pozitív fordítás *1-37, 9-56*  
NKT *3-3, 3-6, 3-58, 6-15*

Nyomtatás kezdeti helye *13-66, 13-68*

Nyomtatási beállítások *13-36, 13-57*

Nyomtatási prioritás *12-19*

Nyugalmi állapot *3-38, 3-39*

## O

Oldalszámozás *9-82, 9-86*

OT-601 másolatkiadó tálca *3-19, 7-14*

## P

Panel alapállapot *3-36*

Papír/nyomathordozó betöltése *3-51, 3-56, 3-58, 3-61*

Papír/nyomathordozó fajták és kapacitások *8-5*

Papírbeállítások *4-43, 8-10*

Papírelakadás *6-6, 6-10, 6-11, 6-12, 6-14, 6-15, 6-16, 6-19, 6-27, 6-31, 6-35*

Papírfórmátum beállítása *4-45, 8-12*

Papírkapacitások *8-5*

Papírméreték *8-3*

PC-103 papírszekrény *7-7*

PC-203 Papírszekrény *7-7*

PC-403 Papírszekrény *7-7*

Piros paraméter *1-23, 9-66*

PK-501 Lyukasztókészlet *3-14, 7-9*

PK-510 lyukasztókészlet *3-19, 7-13*

Poszter mód *9-47*

Programozott munka *9-26*

Próbamásolat *5-7*

Próbanyomtatás *5-7*

## R

Rendeltetési regiszter *13-23, 13-51*

Rendszer alapállapot *3-36*

Rendszer beállítása *13-27, 13-39*

Rendszercsatlakozás *13-57*

## S

Sajátosságok *1-8*

SD-503 gerincfűző *3-18, 7-13*

Segédanyag állapot *13-136*

Segédfunkciók beállítás *13-37*

Segédfunkciók beállításai *13-27*

Segédfunkciók paraméterek *13-3*

Speciális papír/nyomathordozó *8-6*

Speciális papír/nyomathordozó beállítás *8-25*

Súgó képernyők *5-19, 5-25*

Súgó menü *5-19, 5-23*

Szabályozási feljegyzések *2-13*

Számlakövetés *3-48, 13-52*

Számlák *13-98*

Számlálók *11-9*

Számozás *9-86, 9-90*

Számozás beállítása *9-82, 9-90*

Szettbe beállítás *4-84*

Széles papír beállítás *8-22*

Szimplex/duplex beállítások *4-59*

Színátmenetek *13-95*

Színátmenetek szintje *13-95*

Színbeállítások *1-34, 1-35, 4-40*

Színegyensúly *1-26, 9-66*

Színezet *1-21, 1-32, 9-66*

Színparaméterek *1-19, 9-66*

Színparaméterek beállítása *1-19, 9-66*

Szkenelés *3-33, 4-13, 4-19*

Szkenelés/nyomtatás leállítása *4-105*

Szkenner beállítás *13-36*

Szótár *14-6*

Szöveg kiemelése *4-70, 4-75*

Szövegbeadás *14-3*  
Szövegek bevitele *14-3*  
Szövegminőség beállítása *4-75*

## T

Tárgyüveg *4-11, 8-31*  
Tárolt feladatok *12-15, 12-17*  
Telítettség *1-21, 1-30, 9-66*  
Többoldalas dokumentum  
szkennelése *4-19*  
Töltse fel papírral *6-46*  
Túlméretes papír beállítás *8-22*  
Tükrözés *1-39, 9-59*  
Tűzés *4-88*  
Tűzés helyének beállítása *13-75,*  
*13-83*  
Tűzőkapocs *10-9, 10-10, 10-13*

## Ü

Üzenetek *6-56*  
Üzenetkijelzés ideje *5-31*

## V

Vastag eredeti beállítás *4-27*  
Vegyes eredeti beállítás *4-25*  
Vezetőél beállítása *13-66*  
Világosság *1-21, 1-28, 9-66*  
Vízszintes lyukasztási helyzet  
beállítása *13-86*

## Z

Zoom beállítások *4-46*  
Zoom minimális beállítás *4-49*  
Zoom tényező beállítása *4-51, 4-57*  
Zöld paraméter *1-24, 9-66*