



KONICA MINOLTA

The essentials of imaging



# **bizhub 362/282/222**

Kezelési útmutató  
Másolási műveletek



# Tartalomjegyzék

## 1 Bevezetés

<b>1.1</b>	<b>Energy Star®</b> .....	<b>1-4</b>
	Mit jelent az, hogy ENERGY STAR termék? .....	1-4
<b>1.2</b>	<b>Védjegyek és bejegyzett védjegyek</b> .....	<b>1-5</b>
	Licenc információ.....	1-5
	OpenSSL nyilatkozat.....	1-6
<b>1.3</b>	<b>Rendelkezésre álló lehetőségek</b> .....	<b>1-9</b>
	A papír automatikus kiválasztása.....	1-9
	A másolatok hozzáigazítása a papír méretéhez.....	1-9
	Eltérő vízszintes és függőleges zoom tényezők meghatározása... ..	1-9
	Egy dokumentum szkennelése külön kötegekben.....	1-9
	Másolatok rendezése .....	1-10
	Másolatok tűzése .....	1-10
	Másolatok lyukasztása.....	1-10
	Központi tűzés .....	1-11
	Több oldal másolása egyetlen lapra .....	1-11
	Eltérő méretű oldalakat tartalmazó dokumentum másolása.....	1-11
	A másolatok beállítása az eredeti képminősége alapján .....	1-12
	Borítólapp hozzáadása .....	1-12
	Betétlapok, például színes papír hozzáadása a másolatokhoz ...	1-12
	Papírlap (kísérőlap) beszúrása az írásvetítő fóliák közé.....	1-13
	Iratmargó hozzáadása a másolatokhoz .....	1-13
	A másolatok részeinek törlése .....	1-13
	A másolt képek ismétlése .....	1-14
	Nyitott oldalak külön másolása .....	1-14
	Másolat készítése egy könyv vagy folyóirat oldalbeosztásával ...	1-14
	Elosztási számok és bélyegzők nyomtatása.....	1-15
	Másolatok nyomtatása egy képpel átfedésben .....	1-15
	Másolás fekete-fehér fordítással.....	1-15
	Másolási feladatok ellenőrzése .....	1-15
	Másolási beállítások programozása.....	1-16
	A másolási beállítások ellenőrzése .....	1-16
	Az érintőpanelen megjelenő szöveg nagyítása .....	1-16
	Másolási feladat megszakítása .....	1-16
	Levonat nyomtatása.....	1-16
	Dokumentummásolatok mentése .....	1-16

<b>1.4</b>	<b>A kézikönyv jelöléseinek magyarázata.....</b>	<b>1-17</b>
	Biztonsági tanácsok.....	1-17
	Művelet sor .....	1-17
	Tippek .....	1-18
	Különleges szövegjelölések .....	1-18
<b>1.5</b>	<b>Kezelési útmutatók.....</b>	<b>1-19</b>
	Kezelési útmutató [Másolási funkciók] (ez a kézikönyv) .....	1-19
	Kezelési útmutató [Hálózati szkennelési műveletek] .....	1-19
	Kezelési útmutató [Box funkciók] .....	1-19
	Kezelési útmutató [Nyomatatási műveletek].....	1-19
	Gyors útmutató [Nyomatatási műveletek] .....	1-19
	Kezelési útmutató [Különleges szkennelési műveletek].....	1-20
	Kezelési útmutató [Fax funkciók] .....	1-20
<b>1.6</b>	<b>Az eredetikhez és a másolópapírhoz használt leírások és jelölések.....</b>	<b>1-21</b>
	"Szélesség" és "Hosszúság" .....	1-21
	A papír tájolása .....	1-21
<b>1.7</b>	<b>A másolás törvényi korlátozása .....</b>	<b>1-22</b>

## 2 A telepítéssel és használattal kapcsolatos óvintézkedések

<b>2.1</b>	<b>Biztonsági információk .....</b>	<b>2-3</b>
	Figyelmeztető jelzések.....	2-3
	A szimbólumok értelmezése.....	2-4
	Szétszerelés és módosítás .....	2-4
	Tápkábel .....	2-5
	Áramforrás .....	2-6
	Tápcsatlakozó.....	2-7
	Földelés.....	2-8
	Telepítés.....	2-8
	Szellőzés .....	2-9
	Intézkedések hibák esetén .....	2-10
	Kellékek.....	2-11
	A készülék áthelyezése .....	2-12
	Hosszabb szabadság előtt .....	2-12
<b>2.2</b>	<b>Kezelési utasítás.....</b>	<b>2-13</b>
	CE jelölés (Megfelelőségi tanúsítvány), az Európai Unió (EU) tagországainak felhasználói részére .....	2-13
	A B osztályú készülékek előírásait elismerő országok felhasználói részére .....	2-13
	A B osztályú készülékek előírásait el nem ismerő országok felhasználói részére.....	2-13

<b>2.3</b>	<b>Lézer-biztonság</b> .....	<b>2-14</b>
	Belső lézersugárzás .....	2-15
	CDRH regulation .....	2-16
	Európai felhasználók részére .....	2-16
	Dániai felhasználók részére.....	2-17
	Finnországi és svédországi felhasználók részére .....	2-17
	Norvégiai felhasználók részére .....	2-18
	Lézerbiztonsági címke .....	2-19
	Ózon kibocsátás .....	2-20
	Akusztikus zajszint (csak európai felhasználók részére).....	2-21
	Csak az EU tagországok részére .....	2-21
<b>2.4</b>	<b>Figyelmeztető feliratok és címkék</b> .....	<b>2-22</b>
<b>2.5</b>	<b>Helyszükséglet</b> .....	<b>2-23</b>
<b>2.6</b>	<b>Üzemeltetési előírások</b> .....	<b>2-24</b>
	Áramforrás .....	2-24
	Üzemeltetési környezet.....	2-24
	A másolatok tárolása .....	2-24

### 3 Másolatok készítése előtt

<b>3.1</b>	<b>Részek elnevezése és funkciója</b> .....	<b>3-3</b>
	Kiegészítők.....	3-3
	A készülék külseje .....	3-6
	A géptest belső/hátsó része .....	3-8
	DF-620 Lapfordító automatikus eredetiadagoló .....	3-10
	PC-108/PC-206/PC-407 papírszekrény .....	3-11
	SD-507 fűzőgép/MT-502 címezhető tálcás rendezőkészlet .....	3-13
	FS-530 másolatkezelő/OT-602 másolatkiadó tálca/ PU-501 lyukasztógép.....	3-14
	Kezelőpanel.....	3-16
	Alapbeállítások képernyője (Bázis képernyő).....	3-19
	A képernyőn megjelenő ikonok.....	3-20
	Az érintőmezős képernyő nagyítása .....	3-21
<b>3.2</b>	<b>A kezelőpanel dőlésszögének beállítása</b> .....	<b>3-22</b>
	A kezelőpanel dőlésszögének beállítása .....	3-22
<b>3.3</b>	<b>A fő- és a kiegészítő tápkapcsoló bekapcsolása</b> .....	<b>3-24</b>
	A készülék bekapcsolása.....	3-24
	Szkennelés a bemelegedés alatt .....	3-26
	A készülék kikapcsolása .....	3-28
	Az alapértelmezett beállítások automatikus visszaállítása (Automatikus panel alapállapot).....	3-29
	Automatikus visszaállítás az elsődleges képernyőre .....	3-29
	Automatikus energiatakarékosság (alacsony fogyasztású üzemmód).....	3-30

Automatikus energiatakarékosság (hibernálás mód).....	3-31
Az érintőmezős képernyő sötétítéssel (LCD háttérvilágítás KI) ....	3-32
A készülék használatának szabályozása felhasználói hitelesítéssel (géphitelesítés) .....	3-33
A készülék használatának szabályozása felhasználói hitelesítéssel (külső szerver által végzett hitelesítés) .....	3-36
A felhasználók hozzáféréseinek korlátozása számlakövetéssel....	3-39
A készülék használatának szabályozása felhasználói hitelesítéssel (külső szerver által végzett hitelesítés) és számlakövetéssel.....	3-42
A készülék használatának szabályozása felhasználói hitelesítéssel (géphitelesítés) és szinkronizált számlakövetéssel .....	3-47
A készülék használatának szabályozása felhasználói hitelesítéssel (géphitelesítés) és számlakövetéssel .....	3-51
<b>3.4 Papír betöltése az 1. vagy a 2. tálcába .....</b>	<b>3-54</b>
Papír betöltése (1. vagy 2. tálca).....	3-54
<b>3.5 Papír betöltése a nagykapacitású tálcába .....</b>	<b>3-56</b>
Papír betöltése (NKT) .....	3-56
<b>3.6 Papír betöltése a kézi lapadagoló tálcába .....</b>	<b>3-58</b>
Papír betöltése (kézitálca) .....	3-58

## 4 Egyszerű másolás

<b>4.1 Általános másolási művelet.....</b>	<b>4-3</b>
Másolat készítése .....	4-3
<b>4.2 Együtt nem használható műveletek.....</b>	<b>4-6</b>
Műveletek, ahol a legutóbb végzett beállítás élvez elsőbbséget....	4-7
Műveletek, ahol az előbb végzett beállítás élvez elsőbbséget .....	4-8
<b>4.3 Az eredeti bevitelle .....</b>	<b>4-9</b>
Az eredeti betöltése az automatikus dokumentumkezelőbe .....	4-9
Az eredeti elhelyezése a tárgyüvegre .....	4-11
Eredeti szkennelése külön kötegekben ("Külön szkennelés" beállítás) .....	4-13
Többoldalas dokumentum szkennelése a tárgyüvegen .....	4-15
<b>4.4 Az eredeti beállításainak meghatározása .....</b>	<b>4-17</b>
Vegyes méretű eredeti másolása ("Vegyes eredeti" beállítás)....	4-17
Dokumentumok másolása "Vegyes eredeti" beállítással.....	4-18
Az eredeti tájolásának kiválasztása (Eredeti tájolása beállítások).	4-20
Egy Eredeti tájolása beállítás kiválasztása.....	4-21
Az iratmargó helyzetének kiválasztása (Margó beállítások).....	4-22
Egy Margó beállítás kiválasztása .....	4-24

<b>4.5</b>	<b>Egy papírbeállítás kiválasztása .....</b>	<b>4-25</b>
	A papírformátum automatikus kiválasztása	
	("Autom. papírválasztás" beállítás) .....	4-26
	A kívánt papírformátum kézi kiválasztása .....	4-27
<b>4.6</b>	<b>Zoom-beállítás meghatározása .....</b>	<b>4-28</b>
	A zoom tényező automatikus beállítása ("Auto zoom" beállítás).	4-28
	A dokumentummal megegyező méret meghatározása	
	("×1,0" beállítás).....	4-29
	A másolat méretének kismértékű csökkentése ("Picit" beállítás)	4-30
	A zoom tényező finom beállítása .....	4-31
	Előre beállított zoom tényező kiválasztása	
	(Nagyítás és Kisebbités beállítások).....	4-32
	A zoom tényező beírása.....	4-33
	Eltérő függőleges és vízszintes zoom tényezők beállítása	
	(Független zoom beállítások) .....	4-34
	Tárolt zoom tényező kiválasztása .....	4-36
	A kívánt zoom tényező tárolása .....	4-37
<b>4.7</b>	<b>Egyoldalas/kétoldalas eredeti és másolat beállítások</b>	
	<b>kiválasztása.....</b>	<b>4-39</b>
	Egyoldalas másolatok kiválasztása.....	4-40
	Kétoldalas másolatok kiválasztása .....	4-41
<b>4.8</b>	<b>Az eredeti minőség/denzitás beállításainak meghatározása....</b>	<b>4-42</b>
	Az eredeti minőségének beállítása .....	4-43
	A denzitás beállítása (Denzitás beállítások) .....	4-44
<b>4.9</b>	<b>Eredeti kombinálás beállítás kiválasztása .....</b>	<b>4-45</b>
	Többoldalas eredeti másolása egyetlen oldalra	
	(kombinált másolat beállítások).....	4-48
<b>4.10</b>	<b>A másolatok kezelésének kiválasztása .....</b>	<b>4-49</b>
	A másolatok szettekbe történő leválogatása ("Szettbe" beállítás)	4-53
	A másolatok oldalanként történő leválogatása	
	("Csoport" beállítás) .....	4-54
	A másolatok tűzése (Tűzés beállítások) .....	4-55
	Másolatok összekötése tűzőkapcsokkal .....	4-56
	A másolatok lyukasztása (Lyukasztási beállítások).....	4-57
	Másolatok lyukasztása.....	4-57
	A másolatok összefűzése közepén.....	4-59
	Másolatok összekapcsolása közepén .....	4-59
<b>4.11</b>	<b>A következő eredeti szkennelése a nyomtatása alatt</b>	
	<b>(egy másolási feladat lefoglalása).....</b>	<b>4-61</b>
	Másolási feladat lefoglalása .....	4-61
<b>4.12</b>	<b>Egy feladat leállításátörölése .....</b>	<b>4-62</b>
	Egy másolási feladat leállításátörölése .....	4-62

## 5 Kiegészítő másolási műveletek

<b>5.1</b>	<b>A másolás beállításainak ellenőrzése (Mód ellenőrzés) .....</b>	<b>5-3</b>
	A beállítások ellenőrzése .....	5-3
	A beállítások ellenőrzése .....	5-5
<b>5.2</b>	<b>Mintapéldány nyomtatása a beállítások ellenőrzéséhez (Levonat).....</b>	<b>5-6</b>
	Próbanyomtatás készítése.....	5-6
<b>5.3</b>	<b>Egy másolási feladat megszakítása (Megszakítás mód) .....</b>	<b>5-8</b>
	Egy másolási feladat megszakítása .....	5-8
<b>5.4</b>	<b>Másolóprogramok rögzítése (Mód tárolás) .....</b>	<b>5-9</b>
	Másolási programok rögzítése.....	5-9
	Egy másolási program előhívása .....	5-11
	A másolási beállítások ellenőrzése .....	5-12
	Egy rögzített másolóprogram törlése.....	5-14
<b>5.5</b>	<b>A kezelőpanel beállításainak meghatározása (Hozzáférés mód) 5-15</b>	
	A Hozzáférhetőségi beállítások képernyő megjelenítése.....	5-15
	A "Képernyő mód" funkció beállítása .....	5-16
	A "Gombsebesség beállítás" funkció beállítása .....	5-17
	A "Panel visszaállítási idő kiterjesztése" funkció beállítása .....	5-18
	A "Közlemény képernyő" funkció beállítása .....	5-19
	A "Hang beállítása" funkció .....	5-20
	A "Billentyű hangszín" funkció beállítása.....	5-21
<b>5.6</b>	<b>Feladatlista képernyők.....</b>	<b>5-22</b>
	Feladatok .....	5-22
	Többfeladatos funkció .....	5-22
	Feladatlista képernyők.....	5-22
<b>5.7</b>	<b>Műveletek végzése a feladatokkal.....</b>	<b>5-23</b>
	Egy végrehajtás alatt lévő feladat ellenőrzése .....	5-23
	A nyomtatási elrendezés ellenőrzése.....	5-24
	Egy feladat törlése .....	5-25

## 6 Hibakeresés

<b>6.1</b>	<b>Amikor megjelenik a "Hibás működés érzékelve." üzenet (Szerviztechnikus hívása) .....</b>	<b>6-3</b>
	A hiba elhárítása .....	6-4
<b>6.2</b>	<b>Amikor megjelenik az "Elakadás történt." üzenet.....</b>	<b>6-5</b>
	A papírelakadás helye.....	6-5
	Papírelakadás jelzései.....	6-6
	Az automatikus dokumentumkezelőben elakadt papír eltávolítása .....	6-7
	A fixáló egységben elakadt papír eltávolítása.....	6-9
	Az automatikus duplex egységben elakadt papír eltávolítása .....	6-13

	A kézitálcánál elakadt papír eltávolítása .....	6-14
	Az első vagy a második tálcában elakadt papír eltávolítása.....	6-15
	Papírelakadás elhárítása a harmadik vagy a negyedik tálcából ..	6-16
	A nagykapacitású tálcában elakadt papír eltávolítása .....	6-17
	A másolatkezelőben elakadt papír eltávolítása.....	6-18
	A címezhető tálcás rendezőkészletben elakadt papír eltávolítása	6-20
	A fűzőgépben elakadt papír eltávolítása.....	6-22
<b>6.3</b>	<b>Amikor megjelenik a "Papírra van szükség." üzenet .....</b>	<b>6-24</b>
	Feltöltés papírral .....	6-24
<b>6.4</b>	<b>Amikor megjelenik a "... A szabad memória nem elegendő." üzenet .....</b>	<b>6-25</b>
<b>6.5</b>	<b>Amikor megjelenik a "Festék szükséges." üzenet .....</b>	<b>6-26</b>
<b>6.6</b>	<b>Amikor megjelenik a "A tűzőgép üres." üzenet.....</b>	<b>6-27</b>
<b>6.7</b>	<b>Alapfokú hibakeresés.....</b>	<b>6-28</b>
<b>6.8</b>	<b>A fő üzenetek és elhárításuk .....</b>	<b>6-32</b>

## 7 Műszaki adatok

<b>7.1</b>	<b>Műszaki adatok.....</b>	<b>7-3</b>
	Másológép .....	7-3
	Automatikus dokumentumkezelő egység .....	7-5
	DF-620 Lapfordító automatikus eredetiadagoló .....	7-5
	PC-108 Papírszekrény .....	7-6
	PC-206 Papírszekrény .....	7-7
	PC-407 Papírszekrény .....	7-7
	FS-530 másolatkezelő .....	7-8
	PU-501 lyukasztógép.....	7-9
	SD-507 fűzőgép.....	7-9
	OT-602 másolatkiadó tálca.....	7-9
	MT-502 címezhető tálcás rendezőkészlet .....	7-10
	JS-502 Feladatrendező.....	7-10

## 8 Másolópapír/Eredeti dokumentumok

<b>8.1</b>	<b>A másolópapír .....</b>	<b>8-3</b>
	Lehetséges papírformátumok .....	8-3
	Papírfajták és kapacitások .....	8-5
	Speciális papír.....	8-6
	A papírra vonatkozó előírások .....	8-8
	A papír tárolása.....	8-8
	Automatikus tálcaváltás funkció .....	8-9
	A papírtálcák kiválasztásának sorrendje.....	8-9

<b>8.2</b>	<b>A papír beállítások meghatározása a kézitálca részére .....</b>	<b>8-10</b>
	A papírfórmátum beállítása (Beállítás módosítása).....	8-10
	Nem szabványos papírfórmátum meghatározása (Egyedi méret beállítások).....	8-11
	Nem szabványos papírfórmátum tárolása (Egyedi méret beállítások).....	8-13
	Speciális papír beállítása (Beállítás módosítása) .....	8-15
<b>8.3</b>	<b>Eredetik .....</b>	<b>8-17</b>
	Az automatikus dokumentumkezelőbe tölthető eredetik .....	8-17
	Az eredetik automatikus dokumentumkezelőbe történő töltésénél érvényes szabályok.....	8-18
	A tárgyüvegre helyezhető eredetik .....	8-19
	Az eredetik tárgyüvegre történő helyezése esetén érvényes szabályok.....	8-19

## 9 Alkalmazás funkciók

<b>9.1</b>	<b>Borítólapon hozzáadása ("Borító mód" funkció).....</b>	<b>9-3</b>
	Másolás a "Borító mód" funkció használatával .....	9-4
<b>9.2</b>	<b>Választólapok beillesztése ("Választólap" funkció) .....</b>	<b>9-6</b>
	Másolás a "Választólap" funkció használatával.....	9-7
<b>9.3</b>	<b>Papírlap beszúrása az írásvetítő fóliák közé ("Fólia kísérolap" funkció) .....</b>	<b>9-9</b>
	Másolás a "Fólia kísérolap" funkció használatával .....	9-9
<b>9.4</b>	<b>Iratmargó hozzáadása a másolatokhoz ("Köteszi" funkció).....</b>	<b>9-11</b>
	Másolás az "Köteszi" funkció használatával .....	9-11
<b>9.5</b>	<b>A másolatok nem kívánt részeinek törlése ("Szél/keret törlése" funkció).....</b>	<b>9-13</b>
	Másolás a "Szél/keret törlés" funkció használatával .....	9-13
<b>9.6</b>	<b>A másolat képeinek mozaikszerű elrendezése ("Képmérlés" funkció) .....</b>	<b>9-15</b>
	Másolás a "Képmérlés" funkció használatával .....	9-15
<b>9.7</b>	<b>Különálló másolatok készítése egy nyitott dupla oldalról ("Könyvmásolás" funkció) .....</b>	<b>9-18</b>
	Másolás a "Könyvmásolás" funkció használatával.....	9-19
<b>9.8</b>	<b>Füzetmásolatok létrehozása ("Füzet" funkció).....</b>	<b>9-22</b>
	Másolás a "Füzet" funkció használatával .....	9-23
<b>9.9</b>	<b>Kiegészítő információk nyomtatása a másolatokra ("Képbállítások funkció) .....</b>	<b>9-24</b>
	Elosztási szám nyomtatása ("Elosztási szám" funkció) .....	9-24
	Előre beállított szöveg nyomtatása a másolat közepére ("Bélyegző" funkció).....	9-26

<b>9.10</b>	<b>Másolás egy kép felülnyomásával ("Képfédés" funkció) .....</b>	<b>9-28</b>
	Egy átfedő kép tárolása (Képbeadás) .....	9-28
	Egy tárolt kép előhívása .....	9-31
	Az átfedő kép ellenőrzése .....	9-33
<b>9.11</b>	<b>Másolás a sötét és a világos területek megfordításával ("Inverz kép" beállítás) .....</b>	<b>9-35</b>
	Másolás az "Inverz kép" beállítás használatával .....	9-35
<b>9.12</b>	<b>Külön szkennelés.....</b>	<b>9-36</b>
	Eredetük folyamatos szkennelése.....	9-36
<b>10</b>	<b>Festékflakonok és tűzőkapcsok cseréje, lyukasztási hulladéktartályok ürítése</b>	
<b>10.1</b>	<b>A festékflakon cseréje.....</b>	<b>10-3</b>
	A festékflakon cseréje .....	10-5
<b>10.2</b>	<b>A tűzőkapocs-tartó cseréje .....</b>	<b>10-8</b>
	A tűzőkapocs-tár cseréje a másolatkezelőben .....	10-8
	A tűzőkapocs-tár cseréje a fűzőgépben .....	10-11
<b>10.3</b>	<b>Az elakadt kapcsok kiszabadítása.....</b>	<b>10-14</b>
	A másolatkezelőben elakadt tűzőkapcsok eltávolítása.....	10-15
	A fűzőgépben elakadt tűzőkapcsok eltávolítása.....	10-19
<b>10.4</b>	<b>A hulladéktartályok kiürítése .....</b>	<b>10-23</b>
	A lyukasztó hulladéktartályának kiürítése. ....	10-23
<b>11</b>	<b>A készülék gondozása</b>	
<b>11.1</b>	<b>A gép részeinek megtisztítása .....</b>	<b>11-3</b>
	Burkolat.....	11-3
	Tárgyüveg .....	11-3
	Kezelőpanel.....	11-4
	Eredetirögztítő párna.....	11-4
	Bal osztóüveg .....	11-5
<b>11.2</b>	<b>A számlálók megjelenítése (Összes számláló) .....</b>	<b>11-6</b>
	A számlálók megtekintése .....	11-6
<b>11.3</b>	<b>Amikor megjelenik a "Megelőző karbantartás szükséges." üzenet .....</b>	<b>11-7</b>
<b>12</b>	<b>Segédfunkciók</b>	
<b>12.1</b>	<b>A Segédfunkciók mód paramétereinek áttekintése.....</b>	<b>12-3</b>
	A regisztrációs információk és a paraméterek listája.....	12-3

<b>12.2 Felhasználói választás beállítása.....</b>	<b>12-12</b>
A Felhasználói választások meghatározása .....	12-12
Univerzális formátumfelismerés.....	12-13
Nyelv kiválasztása.....	12-13
Gépi hitelesítés Jelszó váltás.....	12-14
Alapértelmezett beállítás Egyoldalas/Kétoldalas .....	12-14
Auto Papír/Autom. Zoom .....	12-14
Papírprioritás.....	12-15
Különleges papír .....	12-15
1re2, 1re4 és füzet zoomfaktor .....	12-16
Csökkentett energiafelhasználás .....	12-16
Hibernálás .....	12-16
LCD kijelző fénye .....	12-16
Panel visszaállítási idő .....	12-17
Számaváltás autom.visszaállítás.....	12-17
[1re4] oldalsorrend .....	12-17
Prior.képmínőség/denzitás mód.....	12-18
Alapérték (másolaton) .....	12-18
Nyomatási megvilágítás.....	12-18
Kikészítés prioritás.....	12-19
Intelligens rendezés .....	12-19
Kimeneti tálca .....	12-20
"Kicsi" eredetik .....	12-21
Hajtás/Középtűzés*.....	12-21
Üzem mód prioritás .....	12-22
Elsődleges eszköz .....	12-23
Szűrkeség (ADF) .....	12-23
<b>12.3 Felhasználókezelés beállítási.....</b>	<b>12-24</b>
A felhasználókezelés beállítások meghatározása.....	12-24
Hangerő paraméterek .....	12-25
Paneltisztítás.....	12-25
Festék hozzáadás .....	12-25
<b>12.4 A Felügyelet képernyő megjelenítése.....</b>	<b>12-26</b>
A Felügyelet képernyő megjelenítése .....	12-26
<b>12.5 Kiinduló beállítások meghatározása .....</b>	<b>12-28</b>
A kiinduló beállítások meghatározása .....	12-28
Dátum & idő beállítása.....	12-29
<b>12.6 Felügyeleti beállítások meghatározása.....</b>	<b>12-30</b>
A felügyeleti beállítások meghatározása.....	12-30
Felügyeleti kód bevitele .....	12-31
Max. másolatszett.....	12-31
Nyugalmi állapot letiltva.....	12-31

<b>12.7 Számla/hitelesítési beállítások (Az Engedélyezési forma paramétereit)</b> .....	<b>12-32</b>
A számla/hitelesítési beállítások megadása.....	12-32
Engedélyezési forma.....	12-34
Nem beállított csoport enged.nyomtatása.....	12-34
<b>12.8 Számla adatainak beállítása</b> .....	<b>12-35</b>
Egy számla megjelenítése.....	12-35
Egy számla regisztrálása.....	12-37
Egy számla kezelése.....	12-40
Egy számla törlése.....	12-42
Hitelesítés nélküli nyomtatás engedélyezése.....	12-43
<b>12.9 Felhasználóhitelesítés beállításai</b> .....	<b>12-44</b>
A Felhasználó hitelesítés képernyő megjelenítése.....	12-44
Felhasználó regisztrálása külső szerver által végzett hitelesítéshez.....	12-46
Felhasználó regisztrálása gépi hitelesítéshez.....	12-49
Felhasználó kezelése gépi hitelesítéssel.....	12-52
Felhasználó törlése gépi hitelesítéssel.....	12-54
<b>12.10 Szoftverkapcsolók beállításai (gépi funkciók)</b> .....	<b>12-56</b>
Egy szoftverkapcsoló beállítás meghatározása.....	12-58
Engedélyezés másolási funkciókhoz (mód 307).....	12-60
A nagyított kijelző módszer megadása (mód 311).....	12-61
Az "Autom. papírválaszt" és az "Autom. zoom" beállítás együttes kiválasztásának lehetővé tétele (mód 403).....	12-62
Mértékegységek meghatározása (mód 426).....	12-63
A beállítások meghatározása az automatikus papíradagolással végzett másolás befejezése esetén (mód 429).....	12-64
A [Belépés] gomb megnyomása kijelentkezéskor is (mód 438).....	12-65
Regisztrált felhasználói hitelesítés adatok megadása LDAP kiszolgálóra történő bejelentkezéshez (mód 466).....	12-66
A jelszó szabályok és a belépés zárolásának megadása, illetve a képadatok törlési módjának beállítása (mód 469).....	12-67
A felhasználók listája megjelenítésének beállítása a Felhasználó hitelesítés képernyőn (mód 471).....	12-69
Törlési mód megadása a [Törlés] gombhoz a beviteli képernyőkön (mód 478).....	12-70
Felhasználói hitelesítés korlátozásának beállítása csak a szkennelési funkciókhoz (mód 479).....	12-71
<b>12.11 Biztonsági beállítások megadása (Biztonsági beállítás paraméterek)</b> .....	<b>12-72</b>
A "Kiterjesztett biztonság" paraméter megadása előtt.....	12-73
A "Kiterjesztett biztonság" beállításakor módosuló paraméterek.....	12-74
A "Kiterjesztett bizt" paraméter megadása.....	12-76

---

Belépés zárolásának feloldása ("Felszabadítás" paraméter).....	12-78
Belépés zárolásának törlése .....	12-79

**12.12 A memória kezelése (Memóriakezelési paraméterek)..... 12-80**

Minden adat törlése a belső memóriából .....	12-81
----------------------------------------------	-------

**12.13 Jelszó szabályok ..... 12-82**

## **13 Függelék**

**13.1 Szövegek bevitelle..... 13-3**

Szöveg beírása .....	13-3
A használható karakterek listája .....	13-4

**13.2 Szótár ..... 13-5**

**13.3 Tárgymutató..... 13-8**



# Bevezetés



# 1 Bevezetés

Köszönjük, hogy ezt a készüléket választotta.

Ebben a kezelési útmutatóban megtalálhatja a bizhub 362, 282 és 222 készülék számos funkciója használatának részletes ismertetését, a használattal kapcsolatos óvintézkedéseket és az alapvető hibakeresési műveleteket. Ahhoz, hogy biztosítsa a készülék hasznos és hatékony használatát, figyelmesen olvassa el ezt a kezelési útmutatót. Miután elolvasta a kezelési útmutatót, tartsa azt az erre a célra kialakított tartóban, hogy ha a használat közben felmerült kérdések és problémák ezt megkívánják, könnyedén hozzáférjen.

A kézikönyvben található ábrák bizonyos mértékben eltérhetnek a készüléken látottaktól.

## 1.1 Energy Star®



Mint egy ENERGY STAR® partner, ezt a készüléket úgy terveztük, hogy megfeleljen az ENERGY STAR® hatékony energia felhasználást megcélzó előírásainak.

### **Mit jelent az, hogy ENERGY STAR termék?**

Egy ENERGY STAR® termék rendelkezik azzal a speciális tulajdonsággal, hogy automatikusan "alacsony energiafogyasztású módba" kapcsol adott idejű inaktív periódus elteltével. Egy ENERGY STAR® termék sokkal hatékonyabban használja fel az energiát, amellyel megtakarítást eredményez a közüzemi számlákon és elősegíti a környezet védelmét.

## 1.2 Védjegyek és bejegyzett védjegyek

KONICA MINOLTA, KONICA MINOLTA Logo, és a Képkalkotás lényege a KONICA MINOLTA HOLDINGS, INC. bejegyzett védjegyei vagy védjegyei.

PageScope és bizhub a KONICA MINOLTA BUSINESS TECHNOLOGIES, INC. bejegyzett védjegyei vagy védjegyei.

A Netscape Communications, a Netscape Communications logo, a Netscape Navigator, a Netscape Communicator, és a Netscape a Netscape Communications Corporation védjegyei.

Compact-VJE

Copyright 1986-2003 VACS Corp.

Az RC4<sup>®</sup> az RSA Security Inc. bejegyzett védjegye vagy védjegye az Amerikai Egyesült Államokban és/vagy más országokban.

RSA<sup>®</sup> az RSA Security Inc. bejegyzett védjegye vagy védjegye RSA BSAFE<sup>®</sup> az RSA Security Inc. bejegyzett védjegye vagy védjegye az Egyesült Államokban és más országokban.

### Licenc információ

Ez a termék az RSA Security Inc.-től származó RSA BSAFE kriptográfiai szoftvert tartalmaz.



## OpenSSL nyilatkozat

### *OpenSSL License*

Copyright © 1998-2000 The OpenSSL Project. Minden jog fenntartva.  
A módosított vagy módosítatlan forráskód formájában, illetve bináris változatban való ismételt terjesztés engedélyezett feltéve, hogy a következő feltételek teljesülnek:

1. A forráskód terjesztésének tartalmazniuk kell szerzői jogi közleményt, ezen feltételeket tartalmazó listát és a következő nyilatkozatot.
2. A bináris formában történő terjesztésnek tartalmaznia kell a fenti szerzői jogi közleményt, ezt a feltétellistát és a következő nyilatkozatot a dokumentációban és/vagy a terjesztéshez kapcsolódó más anyagokban.
3. Minden olyan hirdetésnek, amely hivatkozik ezen szoftver használatára vagy szolgáltatásaira, tartalmaznia kell a következő nyilatkozatot:  
"Ez a termék egy OpenSSL Project által kifejlesztett szoftvert tartalmaz az OpenSSL Toolkit-ben való használathoz. (<http://www.openssl.org/>)"
4. Az "OpenSSL Toolkit" és "OpenSSL Project" nevek nem használhatók ezen szoftverből származtatott termékek támogatásához vagy promóciójához előzetes írásbeli engedély nélkül. For written permission, please contact [openssl-core@openssl.org](mailto:openssl-core@openssl.org).
5. Ezen szoftverből származó termékek nem nevezhetők "OpenSSL"-nek és az "OpenSSL" sem szerepelhet nevükben az OpenSSL Project előzetes írásos engedélye nélkül.
6. Az ismételt terjesztések bármely formájának tartalmazniuk kell a következő nyilatkozatot:  
"Ez a termék egy OpenSSL Project által kifejlesztett szoftvert tartalmaz az OpenSSL Toolkit-ben való használathoz (<http://www.openssl.org/>)"

EZT A SZOFTVERT AZ OpenSSL PROJECT SZOLGÁLTATJA "ILYEN FORMÁBAN" ÉS ELHÁRÍT MINDEN KIFEJEZETT VAGY VÉLELMEZETT GARANCIÁT IDEÉRTVE DE EZZEL EGYEBEKET NEM KIZÁRVA, A FORGALMAZHATÓSÁGRA ÉS A MEGHATÁROZOTT CÉLRA VALÓ ALKALMASSÁGRA VONATKOZÓ GARANCIÁKAT. AZ OpenSSL PROJEKT ÉS ALKOTÓI ELHÁRÍTANAK MINDEN FELELŐSÉGET BÁRMELY KÖZVETLEN VAGY KÖZVETETT, ELŐRE NEM LÁTHATÓ, SPECIÁLIS, A KÁROKOZÁS FELTÜNŐ JOGELLENESSÉGE MIATT A KÁR TÉNYLEGES ÖSSZEGÉT MEGHALADÓ VAGY AZ ANNAK KÖVETKEZTÉBEN KELETKEZŐ KÁRÉRT (IDEÉRTVE, DE EZZEL EGYEBEKET NEM KIZÁRVA, HELYETTESÍTŐ JAVAK ÉS SZOLGÁLTATÁSOK MEGSZERZÉSÉT, HASZNÁLATBÓL VALÓ KIESÉST, ÜZLETI INFORMÁCIÓK ELVESZTÉSÉT, ÜZLETI HASZON ELMARADÁSÁT, ÜZLETI TEVÉKENYSÉG FÉLBESZAKADÁSÁT), BÁRHOGY IS KELETKEZETT ÉS BÁRMELY FELELŐSÉGI ELMÉLET ALAPJÁN AKÁR A SZERZŐDÉST, SZIGORÚ FELELŐSÉGET VAGY A VALAKINEK OKOZOTT KÁRT (IDEÉRTVE A GONDATLANSÁGBÓL VAGY EGYÉB MÓDON OKOZOTT KÁRT IS) TEKINTVE, AMELY BÁRMI MÓDON, ENNEK A SZOFTVERNEK A

HASZNÁLATÁBÓL ADÓDIK, MÉG AKKOR IS, HA ISMERT AZ ILYEN KÁROSODÁS LEHETŐSÉGE.

Ez a termék Eric Young (eay@crypt-soft.com) által írt kriptográfiai szoftvert tartalmaz. Ez a termék Tim Hudson (tjh@cryptsoft.com) által írt szoftvert tartalmaz.

### ***Original SSLeay License***

COPYRIGHT © 1995-1998 Eric Young (eay@cryptsoft.com) Minden jog fenntartva.

Ez a csomag egy Eric Young (eay@cryptsoft.com) által írt SSL implementáció.

Az implementáció úgy van megírva, hogy kompatibilis legyen a Netscape SSL-el.

Ez a könyvtár kereskedelmi és nem kereskedelmi célokra szabadon felhasználható a következő feltételek betartása mellett.

A következő feltételek az ezen terjesztett változatban lévő minden kódra vonatkoznak legyen az RC4, RSA, lhash, DES stb., kód; és nem csak az SSL kód. Az ezen terjesztésben szereplő SSL dokumentációra ugyanazon szerzői jogi feltételek vonatkoznak kivéve azt, hogy a jog birtokosa Tim Hudson (tjh@cryptsoft.com). A szerzői jog Eric Young tulajdona marad és mint minden egyéb szerzői jogi közlemény, nem eltávolítható. Ezen csomag valamely termékben való felhasználása Eric Youngnak, aki a felhasznált könyvtár több részének szerzője, tulajdonítandó.

Ez történhet egy szöveges üzenet formájában a program indításakor vagy a csomaggal együtt járó (online vagy szöveges) dokumentációban.

A módosított vagy módosítatlan forráskód formájában illetve bináris változatban való ismételt terjesztés engedélyezett feltéve, hogy a következő feltételek teljesülnek:

1. A forráskód terjesztésének tartalmazniuk kell szerzői jogi közleményt, ezen feltételeket tartalmazó listát és a következő nyilatkozatot.
2. A bináris formában történő terjesztésnek tartalmaznia kell a fenti szerzői jogi közleményt, ezt a feltétellistát és a következő nyilatkozatot a dokumentációban és/vagy a terjesztéshez kapcsolódó más anyagokban.
3. Minden olyan hirdetésnek, amely hivatkozik ezen szoftver használatára vagy szolgáltatásaira, tartalmaznia kell a következő nyilatkozatot:  
"Ez a termék Eric Young (eay@crypt-soft.com) által írt kriptográfiai szoftvert tartalmaz."  
A 'kriptográfiai' szó kihagyható, amennyiben a használt könyvtár rutinjai nem kapcsolódnak kriptográfiaihoz.
4. Bármilyen Windows specifikus kód (vagy ennek származéka) apps könyvtárból (applikációs kód) történő alkalmazásakor egy közleményt is be kell venni:  
"Ez a termék Tim Hudson (tjh@cryptsoft.com) által írt kriptográfiai szoftvert tartalmaz."

EZT A SZOFTVERT ERIC YOUNG "ILYEN FORMÁBAN" ADTA KÖZRE, ÉS ELHÁRÍT MINDEN KIFEJEZETT VAGY VÉLELMEZETT GARANCIÁT IDEÉRTVE, DE EZZEL EGYEBEKET NEM KIZÁRVA, A FORGALMAZHATÓSÁGRA ÉS A MEGHATÁROZOTT CÉLRA VALÓ ALKALMASSÁGRA VONATKOZÓ GARANCIÁKAT. A SZERZŐ, ILLETVE MUNKATÁRSAI ELHÁRÍTANAK MINDEN FELELŐSSÉGET BÁRMELY KÖZVETLEN VAGY KÖZVETETT, ELŐRE NEM LÁTHATÓ, SPECIÁLIS, A KÁROKOZÁS FELTŰNŐ JOGELLENESSÉGE MIATT A KÁR TÉNYLEGES ÖSSZEGÉT MEGHALADÓ VAGY AZ ANNAK KÖVETKEZTÉBEN KELETKEZŐ KÁRÉRT (IDEÉRTVE, DE EZZEL EGYEBEKET NEM KIZÁRVA, HELYETTESÍTŐ JAVAK ÉS SZOLGÁLTATÁSOK MEGSZERZÉSÉT, HASZNÁLATBÓL VALÓ KIESÉST, ÜZLETI INFORMÁCIÓK ELVESZTÉSÉT, ÜZLETI HASZON ELMARADÁSÁT, ÜZLETI TEVÉKENYSÉG FÉLBESZAKADÁSÁT), BÁRHOGY IS KELETKEZETT ÉS BÁRMELY FELELŐSSÉGI ELMÉLET ALAPJÁN AKÁR A SZERZŐDÉST, SZIGORÚ FELELŐSSÉGET VAGY A VALAKINEK OKOZOTT KÁRT (IDEÉRTVE A GONDATLANSÁGBÓL VAGY EGYÉB MÓDON OKOZOTT KÁRT IS) TEKINTVE, AMELY BÁRMI MÓDON, ENNEK A SZOFTVERNEK A HASZNÁLATÁBÓL ADÓDIK, MÉG AKKOR IS, HA ISMERT AZ ILYEN KÁROSODÁS LEHETŐSÉGE.

Ezen kód bármely nyilvánosan hozzáférhető verziójának vagy származékának terjesztési és licencfeltételei nem változtathatók meg, vagyis ez a kód nem másolható és helyezhető másik terjesztési licenc alá [beleértve a GNU Public Licence-t.]

Az összes egyéb említett terméknevek, az illető cégek védjegyei vagy bejegyzett védjegyei.

## 1.3 Rendelkezésre álló lehetőségek

### A papír automatikus kiválasztása

Automatikusan kiválasztható a betöltött dokumentum méretének és a meghatározott zoom tényezőnek legjobban megfelelő papírfórmátum.

Részletesen, lásd "Egy papírbeállítás kiválasztása" a(z) 4-25 oldalon.

### A másolatok hozzáigazítása a papír méretéhez

Automatikusan kiválasztható a betöltött dokumentum méretének és a meghatározott papírméretnek legjobban megfelelő zoom tényező.

Részletesen, lásd "Zoom-beállítás meghatározása" a(z) 4-28 oldalon.

### Eltérő vízszintes és függőleges zoom tényezők meghatározása

Eltérő vízszintes és függőleges zoom tényezők megadásával a dokumentum kívánság szerint átméretezhető.

Részletesen, lásd "Eltérő függőleges és vízszintes zoom tényezők beállítása (Független zoom beállítások)" a(z) 4-34 oldalon.

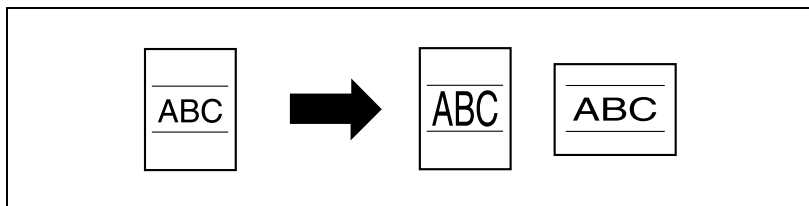

### Egy dokumentum szkennelése külön kötegekben

Egy sok lapból álló eredeti dokumentum kötegekre osztható és a kötegek külön szkennelhetők. Kétoldalas másolatok készíthetők a tárgyüveg használatával, vagy az eredeti oldalai váltakozva helyezhetők a tárgyüvegre és a lapfordító automatikus eredetiadagolóba, majd az összes lap egy feladatként együtt nyomtatható.

A részleteket lásd "Eredeti szkennelése külön kötegekben ("Külön szkennelés" beállítás)" a(z) 4-13 oldalon és "Többoldalas dokumentum szkennelése a tárgyüvegen" a(z) 4-15 oldalon.

## Másolatok rendezése

Kiválasztható a kiadott másolatok rendezésének módszere.

A részleteket lásd "A másolatok szettekbe történő leválogatása" ("Szettbe" beállítás) a(z) 4-53 oldalon és "A másolatok oldalanként történő leválogatása" ("Csoport" beállítás) a(z) 4-54 oldalon.

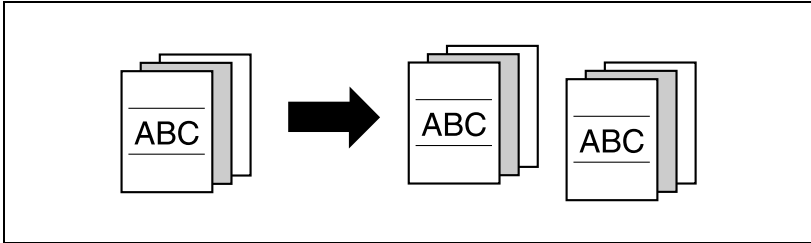

## Másolatok tűzése

A másolatok tűzéssel összekapcsolhatók.

Részletesen, lásd "A másolatok tűzése (Tűzés beállítások)" a(z) 4-55 oldalon.

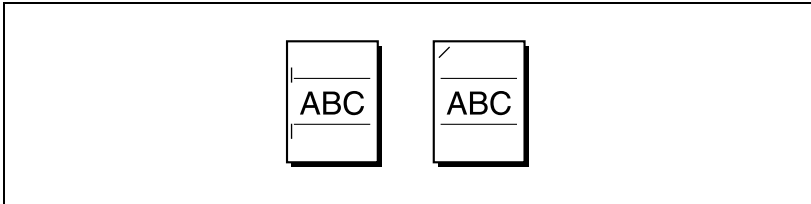

## Másolatok lyukasztása

A másolatok lefűzés céljából kilyukaszthatók.

Részletesen, lásd "A másolatok lyukasztása (Lyukasztási beállítások)" a(z) 4-57 oldalon.

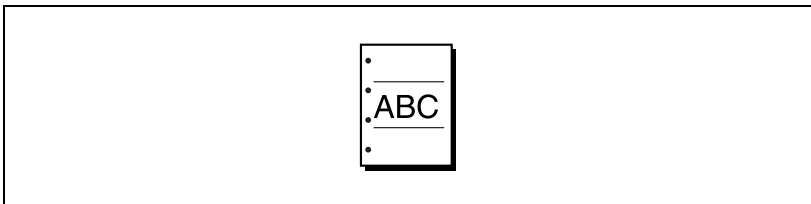

### Központi tűzés

A másolatok félbehajthatók és a középvonaluk mentén kapcsokkal összetűzhetők.

Részletesen, lásd "A másolatok összefűzése középen" a(z) 4-59 oldalon.

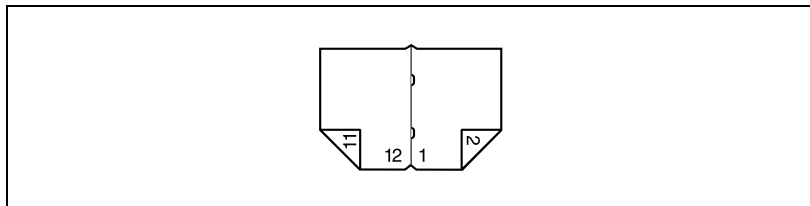

### Több oldal másolása egyetlen lapra

Az eredeti több oldalának másolata egyetlen lapon együtt nyomtatható.

Részletesen, lásd "Eredeti kombinálás beállítás kiválasztása" a(z) 4-45 oldalon.

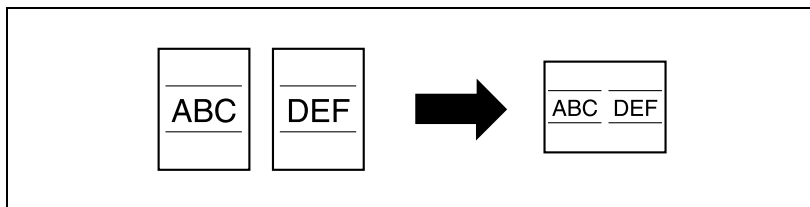

### Eltérő méretű oldalakat tartalmazó dokumentum másolása

Egy többféle méretű oldalakat tartalmazó dokumentum együtt szkennelhető és nyomtatható.

Részletesen, lásd "Az eredeti beállításainak meghatározása" a(z) 4-17 oldalon.

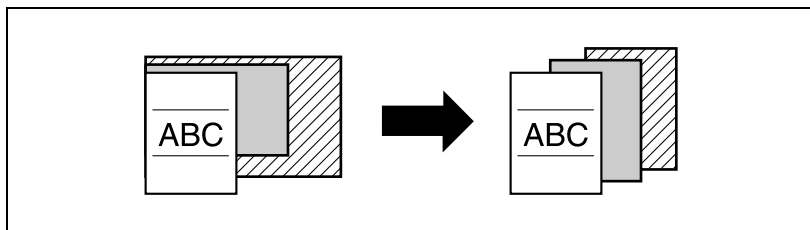

## A másolatok beállítása az eredeti képminősége alapján

A másolatok beállíthatók az eredeti képminősége alapján.

Részletesen, lásd "Az eredeti minőség/denzitás beállításainak meghatározása" a(z) 4-42 oldalon.

## Borítólappal hozzáadása

Lehetséges borítólapot ellátni a másolatokat.

Részletesen, lásd "Borítólapok hozzáadása ("Borító mód" funkció)" a(z) 9-3 oldalon.

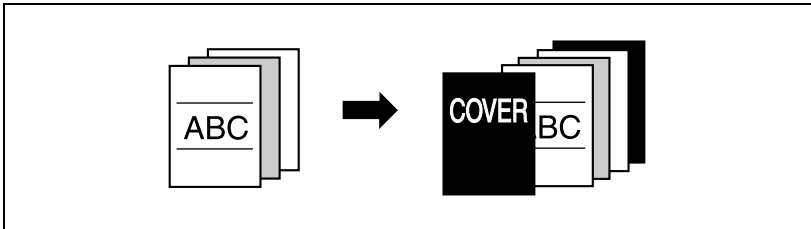

## Betétlapok, például színes papír hozzáadása a másolatokhoz

A másolatok meghatározott helyére eltérő papír (például színes papír) helyezhető be.

Részletesen, lásd "Választólapok beillesztése ("Választólap" funkció)" a(z) 9-6 oldalon.

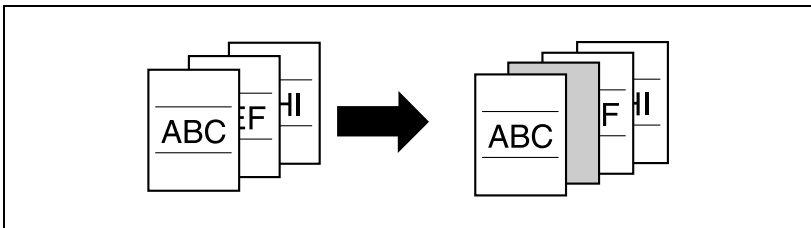

### Papírlap (kísérőlap) beszúrása az írásvetítő fóliák közé.

Mindegyik írásvetítő fólia nyomtatása után, egy papír kísérőlap kerül kiadásra.

Részletesen, lásd "Papírlap beszúrása az írásvetítő fóliák közé ("Fólia kísérőlap" funkció)" a(z) 9-9 oldalon.

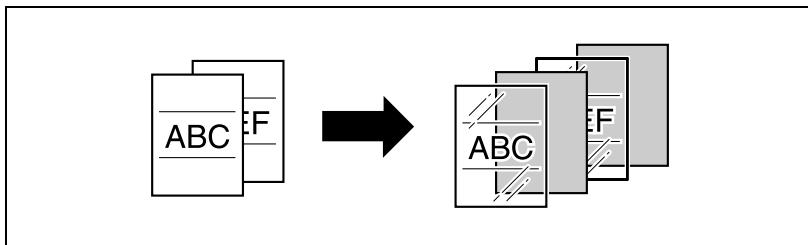

### Iratmargó hozzáadása a másolatokhoz

Annak érdekében, hogy a másolatokat irattartókban lefűzhesse, azokat egy iratmargóval is készítheti.

Részletesen, lásd "Iratmargó hozzáadása a másolatokhoz ("Köteszi" funkció)" a(z) 9-11 oldalon.

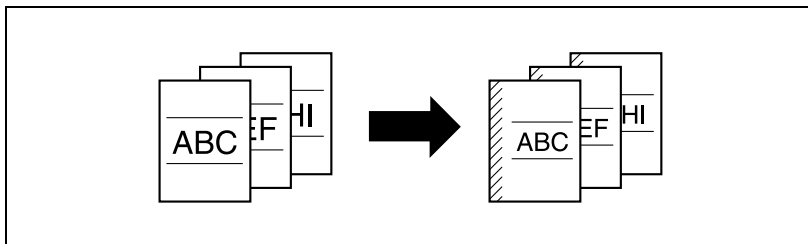

### A másolatok részeinek törlése

Lehetséges a másolat egyes területeinek, mint például a lefűzési lyukak árnyékának vagy a faxok átviteli információinak törlése.

Részletesen, lásd "A másolatok nem kívánt részeinek törlése ("Szél/keret törlése" funkció)" a(z) 9-13 oldalon.

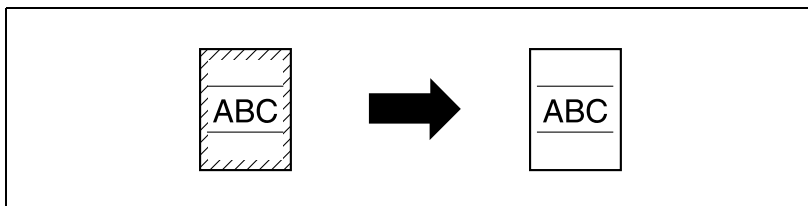

## A másolt képek ismétlése

Egy dokumentum képe többszörözve nyomtatható egyetlen lapra.

Részletesen, lásd "A másolat képeinek mozaikszerű elrendezése ("Képméltés" funkció)" a(z) 9-15 oldalon.

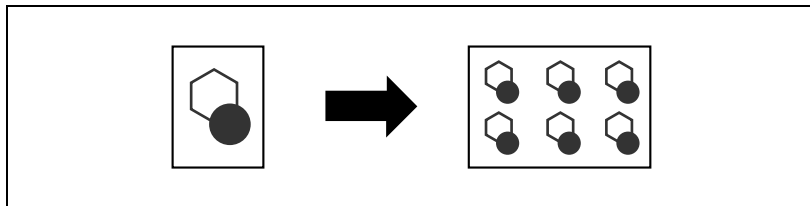

## Nyitott oldalak külön másolása

Egy nyitott könyv vagy katalógus oldalai külön lapokra másolhatók.

Részletesen, lásd "Különálló másolatok készítése egy nyitott dupla oldalról ("Könyvmásolás" funkció)" a(z) 9-18 oldalon.

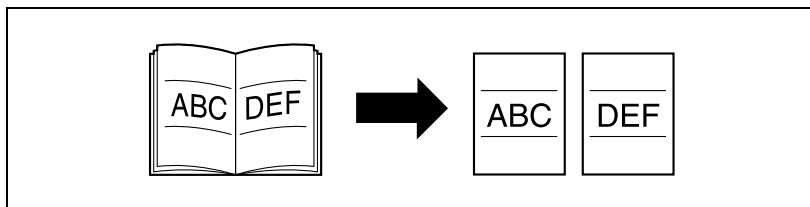

## Másolat készítése egy könyv vagy folyóirat oldalbeosztásával

A másolatokat az oldalak könyv- vagy folyóiratszerű elrendezésével és készítheti.

Részletesen, lásd "Füzetmásolatok létrehozása ("Füzet" funkció)" a(z) 9-22 oldalon.

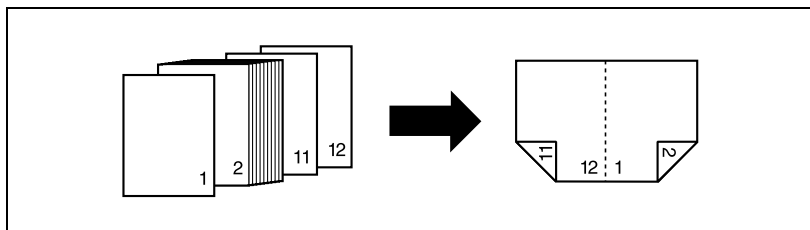

## Elosztási számok és bélyegzők nyomtatása

Valamennyi másolatszett elosztási számmal vagy előre beállított bélyegzővel nyomtatható.

Részletesen, lásd "Kiegészítő információk nyomtatása a másolatokra (Képbeállítások funkció)" a(z) 9-24 oldalon.

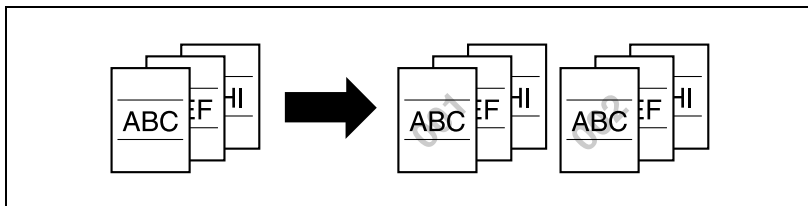

## Másolatok nyomtatása egy képpel átfedésben

Előzetesen tárolt képek nyomtathatók átfedésben a másolatokkal.

Részletesen, lásd "Másolás egy kép felülnyomásával ("Képátfedés" funkció)" a(z) 9-28 oldalon.

## Másolás fekete-fehér fordítással

Egy eredeti másolata a fekete és fehér területek színeinek megfordításával készíthető.

Részletesen, lásd "Másolás a sötét és a világos területek megfordításával ("Inverz kép" beállítás)" a(z) 9-35 oldalon.

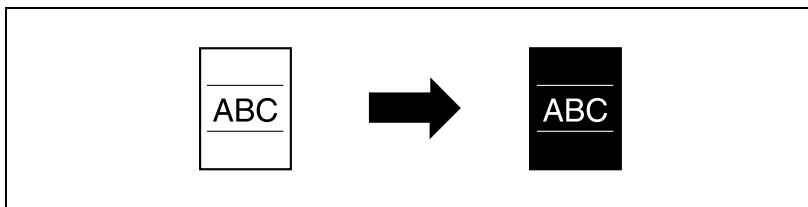

## Másolási feladatok ellenőrzése

Ellenőrizhető a várakozási sorba helyezett feladatok állapota.

Részletesen, lásd "Feladatlista képernyők" a(z) 5-22 oldalon.

## **Másolási beállítások programozása**

A gyakran használt másolási beállítások programozhatók és további feladatok számára előhívhatók.

Részletesen, lásd "Másolóprogramok rögzítése (Mód tárolás)" a(z) 5-9 oldalon.

## **A másolási beállítások ellenőrzése**

Előhívhatók azok a képernyők, amelyeken megtekintheti a pillanatnyi másolási beállításokat. Ezekről a képernyőkről a másolási beállítások módosítása is lehetséges.

Részletesen, lásd "A másolás beállításainak ellenőrzése (Mód ellenőrzés)" a(z) 5-3 oldalon.

## **Az érintőpanelen megjelenő szöveg nagyítása**

A jobb olvashatóság érdekében az érintőpanelen megjelenő szövegek és gombok kinagyíthatók, lehetővé téve a másolás alapműveleteinek egyszerűbb elvégzését.

Részletesen, lásd "Az érintőmezős képernyő nagyítása" a(z) 3-21 oldalon.

## **Másolási feladat megszakítása**

A folyamatban lévő feladat nyomtatása félbeszakítható, egy másik feladat nyomtatása érdekében.

Részletesen, lásd "Egy másolási feladat megszakítása (Megszakítás mód)" a(z) 5-8 oldalon.

## **Levonat nyomtatása**

Nagy példányszámú nyomtatás előtt, egy levonatot nyomtathat az ellenőrzéshez.

Részletesen, lásd "Mintapéldány nyomtatása a beállítások ellenőrzéséhez (Levonat)" a(z) 5-6 oldalon.

## **Dokumentummásolatok mentése**

Ha az opciós merevlemez meghajtó felszerelésre került, a dokumentumok fiókokba menthetők.

Részletesen, lásd a Kezelési útmutató [Box funkciók] részében.

## 1.4 A kézikönyv jelöléseinek magyarázata

A kézikönyvben használt jelölések és szövegformátumok ismertetésére az alábbiakban kerül sor.

### Biztonsági tanácsok

#### **VESZÉLY**

**Az ilyen módon kiemelt utasítások be nem tartása végzetes vagy súlyos sérüléseket okozhat, az elektromos energia által.**

- A sérülések megelőzése érdekében vegye figyelembe valamennyi felmerülő veszélyhelyzetet.

#### **FIGYELMEZTETÉS**

**Az ilyen módon kiemelt utasítások figyelmen kívül hagyása komoly sérüléseket vagy anyagi károkat okozhat.**

- A sérülések elkerülése és a készülék biztonságos használata érdekében vegye figyelembe az összes figyelmeztetést.

#### **VIGYÁZAT**

**Az ilyen módon kiemelt utasítások figyelmen kívül hagyása könnyű sérüléseket vagy anyagi károkat okozhat.**

- A sérülések elkerülése és a készülék biztonságos használata érdekében vegye figyelembe az összes figyelmeztetést.

### Műveletsor

- 1 Az ilyen módon feltüntetett 1-es szám egy műveletsor első lépését jelöli.
  - 2 Az ilyen módon feltüntetett számok egy műveletsor egymás után következő lépéseit jelölik.
-  Kiegészítő segítséget az ilyen módon megadott szövegrészekből kaphat.

- Az ilyen módon megadott szöveg annak a műveletnek a leírását tartalmazza, amely a kívánt eredmények elérését biztosítja.

Az ide helyezett ábra illusztráción itt látható, hogy milyen műveleteket kell végrehajtani.

## Tippek



### **Megjegyzés**

*Az ilyen módon kiemelt szövegek hasznos információkat és tippeket tartalmaznak a készülék biztonságos használatához.*



### **Emlékeztető**

*Az ilyen módon kiemelt szövegek emlékeztető információkat tartalmaznak.*



### **Bővebb információk**

*Az ilyen módon kiemelt szövegek a részletesebb információkra történő utalást tartalmaznak.*

## **Különleges szövegjelölések**

[Stop] gomb

A kezelőpulton lévő gombok nevei így vannak jelölve.

### **GÉPBEÁLLÍTÁSOK**

A kijelzőszövegek a fenti formában kerülnek ismertetésre.

## 1.5 Kezelési útmutatók

Az alábbiakban olvashatók a géphez készült kezelési útmutatók.

### Kezelési útmutató [Másolási funkciók] (ez a kézikönyv)

Ez a kézikönyv az alapvető műveleteket és a különféle másolási funkciók használatát ismerteti.

- Ebben a kezelési útmutatóban található a másolási funkciók részletes ismertetését, beleértve a felszerelésnél és a használatnál érvényes biztonsági intézkedéseket, a készülék be- és kikapcsolását, a papír betöltését és a hibák, például a papírelakadások elhárítását.

### Kezelési útmutató [Hálózati szkennelési műveletek]

Ez a kézikönyv tartalmazza a szabványos berendezések hálózati funkcióival és a szkennelési funkciókkal kapcsolatos műveletek részleteit.

- Ebben az útmutatóban található a hálózati funkciók kezelésének részletes ismertetését, valamint a Szkennelés e-mailbe, Szkennelés FTP-re, Szkennelés SMB-re és az Internet fax műveletek használatát.

### Kezelési útmutató [Box funkciók]

Ez a felhasználói útmutató tartalmazza a Felhasználói fiókok használatának részleteit.

- Ebben a felhasználói útmutatóban található meg a levonat vagy zárolt feladat nyomtatásának részletes leírását, illetve az opciók merevlemez meghajtót használó funkciók, mint például dokumentum mentése és továbbítása fiókokba ismertetését.

### Kezelési útmutató [Nyomtatási műveletek]

Ez a kézikönyv tartalmazza a szabványos, beépített nyomtatásvezérlő használatának részleteit.

- A nyomtatási műveletek részletes ismertetését a Felhasználói szoftver CD-lemezen található kezelési útmutatóban (PDF fájl) található.

### Gyors útmutató [Nyomtatási műveletek]

Ez a kézikönyv tartalmazza a szabványos, beépített nyomtatásvezérlő használatának részleteit.

- Ezt a gyors útmutatót kell használni az alapvető nyomtatási műveletek részletes megismeréséhez.

**Kezelési útmutató [Különleges szkennelési műveletek]**

Ez a kézikönyv tartalmazza az olyan funkciók részletes leírását, amelyek akkor használhatók, ha az opciós szkennер egység felszerelésre került.

- Ez a felhasználói útmutató tartalmazza az IP-címes faxolás, IP továbbítás, számítógépre szkennelés és az IP szkennер használatának részletes ismertetését.

**Kezelési útmutató [Fax funkciók]**

Ez a felhasználói útmutató tartalmazza a fax funkciók használatának részleteit.

- Ebben a felhasználói útmutatóban található meg a kezelési műveletek leírását a fax funkciók használatára, a faxkészlet felszerelése esetén.

## 1.6 Az eredetikez és a másolópapírhoz használt leírások és jelölések

A kézikönyv szó- és szimbólumhasználatának magyarázatát az alábbiakban találhatja.

### "Szélesség" és "Hosszúság"

A kézikönyvben valamennyi papírméretre történő hivatkozás esetén, az első érték a papír szélességére vonatkozik ("Y" az ábrán), a második pedig a papír hosszát jelöli ("X" az ábrán).

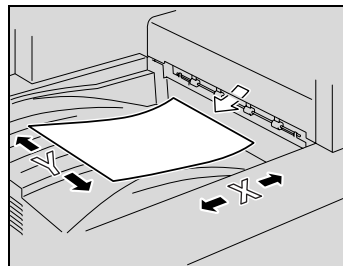

### A papír tájolása

#### Hosszirányú (☐)

Ha a papír szélessége (Y) rövidebb mint a hossza (X), a papír tájolása függőleges, amelyet egy ☐ jelöl.

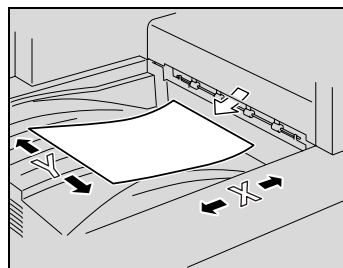

#### Keresztirányú (☐)

Ha a papír szélessége (Y) hosszabb mint a hossza (X), a papír tájolása vízszintes, amelyet egy ☐ jelöl.

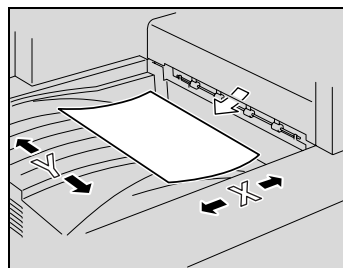

## 1.7 A másolás törvényi korlátozása

Bizonyos dokumentumtípusokat soha nem szabad másolni, abból a célból vagy szándékkal, hogy a másolatokat eredetiként használják fel.

Az alábbi lista nem teljes, de egy útmutatást adhat a felelős másoláshoz.

<Pénzügyi eszközök>

- Személyi csekkek
- Utazási csekkek
- Pénzutasítványok
- Letéti igazolások
- Adószlevelek és más kötelezettséggel kapcsolatos bizonylatok
- Raktári bizonylatok

<Jogi dokumentumok>

- Élelmiszerjegyek
- Postabélyegek (érvényes vagy érvénytelenített)
- Kormányhivatalok elismervényei vagy kötelezvényei
- Illetékbélyegek (érvényes vagy érvénytelenített)
- Útlevelek
- Bevándorlási okmányok
- Gépjárművekkel kapcsolatos engedélyek és jogosítványok
- Épületekkel és ingatlanokkal kapcsolatos okmányok

<Általános>

- Személyi igazolványok, jelvények és kitüntetések
- Szerzői joggal védett termékek, a jog tulajdonosának engedélye nélkül

Továbbá **minden körülmények között tilos** helyi vagy külföldi bankjegyek másolása, valamint műalkotások másolása, a szerzői jogok tulajdonosának engedélye nélkül.

Ha kétségei vannak egy dokumentum jellegét illetően, kérjen jogi segítséget.

---

A large, bold black number '2' is centered within a gray square. The square is positioned to the left of the main title text.

## **A telepítéssel és használattal kapcsolatos óvintézkedések**



## 2 A telepítéssel és használattal kapcsolatos óvintézkedések

### 2.1 Biztonsági információk

Ez a rész részletes útmutatást tartalmaz a készülék használatára és a karbantartására vonatkozóan. Ahhoz, hogy a gépet teljes értékűen használhassa, valamennyi kezelő figyelmesen el kell olvassa és kövesse a kézikönyv útmutatásait.

Kérem, olvassa el az alábbi részt, mielőtt a készüléket feszültség alá helyezi. Itt fontos, a kezelő biztonságára, valamint a készülék meghibásodásának megelőzésére vonatkozó információkat talál.

Kérjük, tartsa ezt a kézikönyvet a keze ügyében, a készülék közelében.

Ügyeljen arra, hogy a jelen kézikönyv valamennyi szakaszában ismertetett elővigyázatossági szabályok betartásra kerüljenek.

KM\_Ver.02E



#### Megjegyzés

*Néhány esetben a készülék ebben a fejezetben felsorolt részei eltérhetnek a megvásárolt készülékétől.*

#### Figyelmeztető jelzések

A figyelmeztető címkéken, illetve a jelen kézikönyvben az alábbi szimbólumok jelzik a biztonsági figyelmeztetések szintjét.

---

### FIGYELMEZTETÉS

Ezen figyelmeztetések figyelmen kívül hagyása végzetes vagy súlyos balesetet okozhat.

→ Ne hagyja figyelmen kívül a biztonsági tanácsokat.

---





### VIGYÁZAT

Ezek a figyelmeztetéseknek a figyelmen kívül hagyása balesetet vagy anyagi kárt okozhat.

→ Ne hagyja figyelmen kívül a biztonsági tanácsokat.

---

## A szimbólumok értelmezése



Szimbólum	Jelentés	Példa	Jelentés
	A háromszög azt a veszélyhelyzetet jelzi, amely elhárítása érdekében óvintézkedéseket kell tenni.		Ez a jel az égési sérülések lehetséges okaira figyelmeztet.
	Az átlós vonal egy tiltott műveletet jelez.		Ez a jel a készülék szétszerelését tiltja meg.
	A fekete kör művelet elvégzésére szólít fel.		Ez arra figyelmeztet, hogy ki kell húzni a készülék csatlakozó dugóját.

## Szétszerelés és módosítás

### FIGYELMEZTETÉS

Ezen figyelmeztetések figyelmen kívül hagyása végzetes vagy súlyos balesetet okozhat.

→ Ne hagyja figyelmen kívül a biztonsági tanácsokat.



FIGYELMEZTETÉS	Szimbólum
<ul style="list-style-type: none"> <li>Ne kísérletezzen azoknak a burkolatoknak és paneleknek leszerelésével, amelyek a termékhez vannak rögzítve. Egyes termékekben nagyfeszültségű részek vannak vagy lézersugár-forrás található, amelyek áramütést vagy vakságot okozhatnak.</li> </ul>	
<ul style="list-style-type: none"> <li>Ne módosítsa ezt a terméket, mert tüzet, áramütést vagy műszaki meghibásodást okozhat. Amennyiben a berendezés lézersugarat használ, a lézersugár vakságot okozhat.</li> </ul>	

## Tápkábel

**⚠ FIGYELMEZTETÉS**

Ezen figyelmeztetések figyelmen kívül hagyása végzetes vagy súlyos balesetet okozhat.

→ Ne hagyja figyelmen kívül a biztonsági tanácsokat.

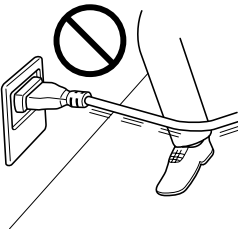



FIGYELMEZTETÉS	Szimbólum
<ul style="list-style-type: none"> <li>• Csak a termékkel együtt szállított tápkábelt használja. Ha a termékkel együtt nem kapott tápkábelt, kizárólag csak a TÁPKÁBELRE VONATKOZÓ UTASÍTÁSOKBAN meghatározott típust használja. Ha nem így tesz, tüzet vagy áramütést okozhat.</li> </ul>	
<ul style="list-style-type: none"> <li>• A csomagban kapott tápkábelt kizárólag csak ehhez a készülékhez használja és SOHA ne használja bármilyen egyéb berendezéshez. Ha nem így tesz, tüzet vagy áramütést okozhat.</li> </ul>	
<ul style="list-style-type: none"> <li>• Ne sértse meg és ne horzsolja le a tápkábelt, ne tegyen rá nehéz tárgyat, ne melegítse, csavargassa, húzogassa és ne rongálja. Sérült tápkábel (kilátszó vezetősál vagy szakadt vezetősál stb.) használata tüzet vagy meghibásodást okozhat. Ha ilyet észlel, azonnal kapcsolja a készülék főkapcsolóját KI állásba, húzza ki a tápkábelt az aljzatból, majd hívja a szervizképviselőt.</li> </ul>	 

## Áramforrás

### FIGYELMEZTETÉS

Ezen figyelmeztetések figyelmen kívül hagyása végzetes vagy súlyos balesetet okozhat.

→ Ne hagyja figyelmen kívül a biztonsági tanácsokat.

FIGYELMEZTETÉS	Szimbólum
<ul style="list-style-type: none"> <li>• Csak a megadott tápfeszültséget használja. Ha nem így jár el, tüzet vagy áramütést okozhat.</li> </ul>	
<ul style="list-style-type: none"> <li>• A tápcsatlakozót közvetlenül egy megfelelő aljzatba csatlakoztassa, amely a csatlakozóval megegyező konfigurációjú. Egy adapterkábel használata azt eredményezheti, hogy a készüléket nem megfelelő aljzatba csatlakoztatja (feszültség, terhelhetőség, földelés), valamint tüzet vagy áramütést okozhat. Amennyiben nem áll rendelkezésre megfelelő falcsatlakozó, forduljon egy szakképzett villanyszerelőhöz, a megfelelő csatlakozás kiépítéséért.</li> </ul>	
<ul style="list-style-type: none"> <li>• Általában ne használjon elosztót vagy hosszabbító zsinórt. Elosztó vagy hosszabbító használata tüzet vagy áramütést okozhat. Ha szükséges a hosszabbító használata, vegye fel a kapcsolatot a szervizzel.</li> </ul>	
<ul style="list-style-type: none"> <li>• Mielőtt egyéb berendezéseket csatlakoztatna ugyanabba az aljzatba, kérje a szervizképviselőt szaktanácsát. A túlterhelés tüzet okozhat.</li> </ul>	

### VIGYÁZAT

Ezek a figyelmeztetéseknek a figyelmen kívül hagyása balesetet vagy anyagi kárt okozhat.

→ Ne hagyja figyelmen kívül a biztonsági tanácsokat.



VIGYÁZAT	Szimbólum
<ul style="list-style-type: none"> <li>• Az aljzat legyen közel a készülékhez és legyen könnyen elérhető. Ellenkező esetben nem lehet vészhelyzet esetén a csatlakozót elég gyorsan kihúzni.</li> </ul>	

## Tápcsatlakozó

### FIGYELMEZTETÉS

Ezen figyelmeztetések figyelmen kívül hagyása végzetes vagy súlyos balesetet okozhat.



→ Ne hagyja figyelmen kívül a biztonsági tanácsokat.

FIGYELMEZTETÉS	Szimbólum
<ul style="list-style-type: none"> <li>Ne vegye ki és ne tegye be a tápkábel csatlakozóját nedves kézzel, mert áramütést okozhat.</li> </ul>	
<ul style="list-style-type: none"> <li>A tápkábel csatlakozóját tolja be teljesen a dugaszolóaljzatba. A laza csatlakoztatás tüzet vagy áramütést okozhat.</li> </ul>	

### VIGYÁZAT

Ezek a figyelmeztetéseknek a figyelmen kívül hagyása balesetet vagy anyagi kárt okozhat.

→ Ne hagyja figyelmen kívül a biztonsági tanácsokat.

VIGYÁZAT	Szimbólum
<ul style="list-style-type: none"> <li>A tápcsatlakozó kihúzásánál ne a kábelt húzza. Ha a kábelnél fogja meg, tönkretelheti a kábelt, ami tűz keletkezésével járhat vagy áramütést okozhat.</li> </ul>	
<ul style="list-style-type: none"> <li>Évente több mint egyszer vegye ki a termék dugós csatlakozóját a dugaszoló aljzatból, és tisztítsa meg a dugaszoló villák közötti helyet. A villák között felgyülemelő por tüzet okozhat.</li> </ul>	

## Földelés

**⚠ FIGYELMEZTETÉS**

Ezen figyelmeztetések figyelmen kívül hagyása végzetes vagy súlyos balesetet okozhat.

→ Ne hagyja figyelmen kívül a biztonsági tanácsokat.

FIGYELMEZTETÉS	Szimbólum
<ul style="list-style-type: none"> <li>A tápkábel csatlakozó dugóját védőérintkezős (földelt) dugaszoló aljzatba tegye.</li> </ul>	

## Telepítés

**⚠ FIGYELMEZTETÉS**

Ezen figyelmeztetések figyelmen kívül hagyása végzetes vagy súlyos balesetet okozhat.



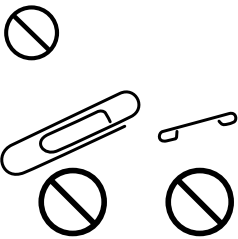

→ Ne hagyja figyelmen kívül a biztonsági tanácsokat.

FIGYELMEZTETÉS	Szimbólum
<ul style="list-style-type: none"> <li>Ne tegyen virágvázát vagy más vizet tartalmazó edényt, fémkapcsokat vagy más apró fémtárgyakat erre a termékre. A készülék belsejébe fröccsent víz vagy az oda beeset fémtárgyak tüzet, áramütést vagy meghibásodást okozhatnak.</li> <li>Ha víz, valamilyen fémtárgy vagy hasonló idegen test kerül a készülék belsejébe, azonnal kapcsolja a főkapcsolót KI állásba, húzza ki a tápcsatlakozót az aljzatból, majd értesítse a szervizképviselőt.</li> </ul>	

## VIGYÁZAT

Ezek a figyelmeztetéseknek a figyelmen kívül hagyása balesetet vagy anyagi kárt okozhat.

→ Ne hagyja figyelmen kívül a biztonsági tanácsokat.

VIGYÁZAT	Szimbólum
<ul style="list-style-type: none"> <li>Ezen termék üzembe helyezése után, gondoskodjon biztonságos elhelyezéséről. Ha a termék elmozdul vagy leesik, személyi sérülést okozhat.</li> </ul>	
<ul style="list-style-type: none"> <li>Ne helyezze a készüléket poros környezetbe, vagy olyan helyre, ahol az magas nedvességtartalomnak, koromnak vagy gőznek van kitéve, közel konyhaasztalhoz, fürdőhöz vagy párasító berendezéshez. Tűzet, áramütést vagy műszaki meghibásodást okozhat.</li> </ul>	
<ul style="list-style-type: none"> <li>Ne tegye ezt a terméket instabil vagy billegő munkaasztalra vagy rezgéseknek és rázkódásnak kitett helyre. Leecsúszhat vagy leesik, személyi sérülést vagy mechanikai meghibásodást okozhat.</li> </ul>	
<ul style="list-style-type: none"> <li>Ne tömje el ennek a terméknek a szellőzőnyílásait. A hő felgyülemlik a termék belsejében, ami tüzet vagy hibás működést okozhat.</li> </ul>	
<ul style="list-style-type: none"> <li>Ne használjon éghető anyagot tartalmazó szóróflakont, folyadékokat vagy gázt ezen termék közelében, mert tüzet okozhat.</li> </ul>	

### Szellőzés

## VIGYÁZAT

Ezek a figyelmeztetéseknek a figyelmen kívül hagyása balesetet vagy anyagi kárt okozhat.

→ Ne hagyja figyelmen kívül a biztonsági tanácsokat.



VIGYÁZAT	Szimbólum
<ul style="list-style-type: none"> <li>A készülék huzamos idejű használata, vagy nagy példányszámú másolat vagy nyomtatás készítése esetén, egy gyengén szellőztetett helyiségben, érezhető lehet a készülékből kiáramló levegő szaga. Jól szellőztesse ki a helyiséget.</li> </ul>	

## Intézkedések hibák esetén

### FIGYELMEZTETÉS

Ezen figyelmeztetések figyelmen kívül hagyása végzetes vagy súlyos balesetet okozhat.

→ Ne hagyja figyelmen kívül a biztonsági tanácsokat.

FIGYELMEZTETÉS	Szimbólum
<ul style="list-style-type: none"> <li>Ne folytassa ennek a terméknek a használatát, ha ez szokatlanul forró vagy füstöl, szokatlan szaga van vagy furcsán zajos. Azonnal kapcsolja ki a főkapcsolót, húzza ki a tápkábel csatlakozó dugóját a dugaszolóaljzatból, majd hívja a jogosult szervizt. Ha ebben az állapotban tovább használja, tüzet vagy áramütést okozhat.</li> </ul>	
<ul style="list-style-type: none"> <li>Ne folytassa ennek a terméknek a használatát, ha ezt leejtették vagy megsérült a burkolata. Azonnal kapcsolja ki a főkapcsolót, húzza ki a tápkábel csatlakozó dugóját a dugaszolóaljzatból, majd hívja a jogosult szervizt. Ha ebben az állapotban tovább használja, tüzet vagy áramütést okozhat.</li> </ul>	

### VIGYÁZAT

Ezek a figyelmeztetéseknek a figyelmen kívül hagyása balesetet vagy anyagi kárt okozhat.

→ Ne hagyja figyelmen kívül a biztonsági tanácsokat.

VIGYÁZAT	Szimbólum
<ul style="list-style-type: none"> <li>A készülék belsejében magas hőmérsékletnek kitett területek találhatóak, amelyek égési sérülést okozhatnak. Ha valamilyen ellenőrzést végez a készülék belsejében, pl. rendellenes működés vagy egy papirelakadás elhárítása érdekében, ne érjen azokhoz a területekhez (a fixáló egység környéke, stb.), amelyeket "Caution HOT" (Vigyázat FORRÓ) figyelmeztető címke jelöl.</li> </ul>	

## Kellékek

### FIGYELMEZTETÉS

Ezen figyelmeztetések figyelmen kívül hagyása végzetes vagy súlyos balesetet okozhat.



→ Ne hagyja figyelmen kívül a biztonsági tanácsokat.

FIGYELMEZTETÉS	Szimbólum
<ul style="list-style-type: none"> <li>Ne dobja a festékpatront vagy a festéket tűzbe. A forró festék szétszóródhat, égési sérülést, vagy más károkat okozhat.</li> </ul>	

### VIGYÁZAT

Ezek a figyelmeztetéseknek a figyelmen kívül hagyása balesetet vagy anyagi kárt okozhat.

→ Ne hagyja figyelmen kívül a biztonsági tanácsokat.



VIGYÁZAT	Szimbólum
<ul style="list-style-type: none"> <li>Ne hagyja a festékező egységet vagy a dobegységet olyan helyen, ahol azt gyermekek könnyen elérhetik. Ezeknek a tárgyaknak a szájhoz érintése vagy lenyelése egészségkárosodást okozhat.</li> </ul>	
<ul style="list-style-type: none"> <li>Ne tárolja a festékező egységet vagy a fényvezető dobegységet olyan floppylemez vagy óra közelében, amelyek érzékenyek a mágnesességre. Ezzel ugyanis ezeknek a termékeknek a hibás működését okozhatja.</li> </ul>	

## A készülék áthelyezése

### **VIGYÁZAT**

Ezek a figyelmeztetéseknek a figyelmen kívül hagyása balesetet vagy anyagi kárt okozhat.

→ Ne hagyja figyelmen kívül a biztonsági tanácsokat.

VIGYÁZAT	Szimbólum
<ul style="list-style-type: none"> <li>Amikor elmozdítja ezt a terméket, győződjön meg arról, hogy kihúzta-e a tápkábel és más kábelek csatlakozóját. Ennek elmulasztása tönkretelheti a vezetéket vagy a kábelt, ami tűz keletkezésével, áramütéssel vagy műszaki meghibásodással járhat.</li> </ul>	
<ul style="list-style-type: none"> <li>Amikor elmozdítja a terméket, mindig a Kezelési útmutató vagy más dokumentum által előírt helyen fogja meg. Ha a termék leesik, komoly személyi sérülést okozhat. A termék is meghibásodhat vagy hibásan működhet.</li> </ul>	

### Hosszabb szabadság előtt

Ha az opció FK-503 faxkészlet nincs felszerelve:

### **VIGYÁZAT**

Ezek a figyelmeztetéseknek a figyelmen kívül hagyása balesetet vagy anyagi kárt okozhat.

→ Ne hagyja figyelmen kívül a biztonsági tanácsokat.

VIGYÁZAT	Szimbólum
<ul style="list-style-type: none"> <li>Ha a készüléket hosszabb ideig nem használja, húzza ki a tápcsatlakozót az aljzatból.</li> </ul>	

## 2.2 Kezelési utasítás

### CE jelölés (Megfelelőségi tanúsítvány), az Európai Unió (EU) tagországainak felhasználói részére

Ez a termék megfelel az alábbi EU-előírásoknak:  
2006/95/EEC, 2004/108/EEC és 1999/5/EEC.

Ez a tanúsítvány az Európai Unió területén érvényes.

Ezt a készüléket árnyékolt interfészkábelekkel kell használni. Árnyékolás nélküli kábelek használata interferenciát okozhat a rádiótávközléssel és az EU-direktívák alapján tilos.



### A B osztályú készülékek előírásait elismerő országok felhasználói részére

---

#### VIGYÁZAT

##### Interferencia a rádiótávközléssel.

- Ezt a készüléket árnyékolt interfészkábelekkel kell használni. Árnyékolás nélküli kábelek használata interferenciát okozhat a rádiótávközléssel és a CISPR 22 szabályzat, illetve a helyi előírások alapján tilos.

---

### A B osztályú készülékek előírásait el nem ismerő országok felhasználói részére

---

#### FIGYELMEZTETÉS

##### Interferencia a rádiótávközléssel.

- Ez egy A osztályú termék. Lakókörnyezetben a használata rádióinterferenciát okozhat, amely esetben a felhasználó kötelezhető, hogy megfelelő intézkedéseket tegyen ezek elhárítására.
- Ezt a készüléket árnyékolt interfészkábelekkel kell használni. Árnyékolás nélküli kábelek használata interferenciát okozhat a rádiótávközléssel és a CISPR 22 szabályzat, illetve a helyi előírások alapján tilos.

## 2.3 Lézer-biztonság

Ez egy lézerrel működő digitális készülék. Ha a készüléket a kezelési útmutatóban levő utasításoknak megfelelően kezelik, a lézer miatt semmilyen veszély nem keletkezik.

Mivel a kibocsátott lézersugárzás teljes egészében védőburkolaton belül marad, a lézersugár a használat egyetlen fázisában sem léphet ki a gépből.

Ez a gép egy Class 1 besorolású lézeres termék. Ez azt jelenti, hogy a gépben nem keletkezik veszélyes lézersugárzás.

## Belső lézersugárzás

Jellemző	
Maximális átlagos sugárzási teljesítmény	28,9 $\mu$ W a lézer nyomtató egység lézernyílásánál
Hullámhossz	770-795 nm

A készülék 3b osztály besorolású lézerdiódát használ, amely láthatatlan lézersugarat bocsát ki.

A lézerdiódát és a letapogatást végző poligontükröt a lézer nyomtató egység tartalmazza.

## FIGYELMEZTETÉS

**Incorrect handling may result in hazardous radiation exposure.**

- A lézer nyomtató egység nem helyben karbantartandó elem.
- Ebből következően, a lézer nyomtató egységet semmilyen körülmények között nem szabad kinyitni.

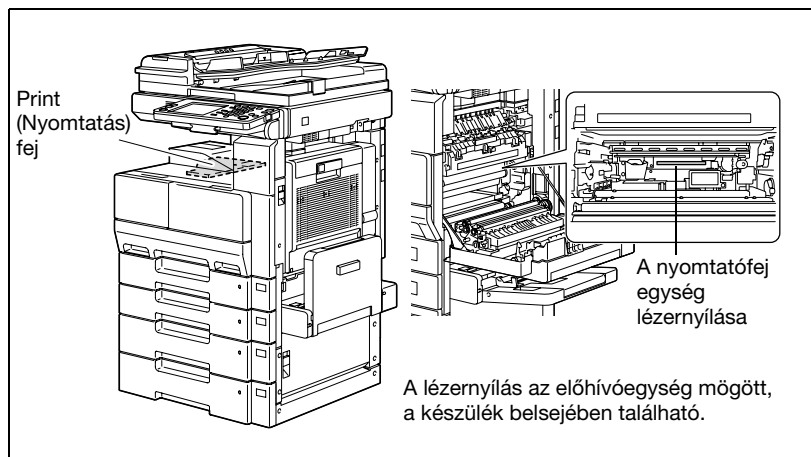

### CDRH regulation

This machine is certified as a Class 1 Laser product under Radiation Performance Standard according to the Food, Drug and Cosmetic Act of 1990. Compliance is mandatory for Laser products marketed in the United States and is reported to the Center for Devices and Radiological Health (CDRH) of the U.S. Food and Drug Administration of the U.S. Department of Health and Human Services (DHHS). This means that the device does not produce hazardous laser radiation.

The label shown on page 2-19 indicates compliance with the CDRH regulations and must be attached to laser products marketed in the United States.

---

## CAUTION

**Incorrect handling may result in hazardous radiation exposure.**

- Use of controls, adjustments or performance of procedures other than those specified in this manual may result in hazardous radiation exposure.

---

This is a semiconductor laser. The maximum power of the laser diode is 5 mW and the wavelength is 770-795 nm.

### Európai felhasználók részére

---

## VIGYÁZAT

**A nem megfelelő kezelés veszélyes sugárzásnak teheti ki a felhasználót.**

- A kezelő- és beállítószervek ezen kézikönyvben leírtaktól eltérő használata illetve az eljárások nem ezen kézikönyvben leírt módon történő végrehajtása veszélyes sugárzás kibocsátásához vezethet.

---

Ez egy félvezető-lézer. A lézerdióda maximális teljesítménye 5 mW, a hullámhossz 770-795 nm.

**Dániai felhasználók részére** **ADVARSEL**

**Usynlig laserstråling ved åbning, når sikkerhedsafbrydere er ude af funktion.**

- Usynlig laserstråling ved åbning, når sikkerhedsafbrydere er ude af funktion. Undgå udsættelse for stråling. Klasse 1 laser produkt der opfylder IEC60825 sikkerheds kravene.

Dette er en halvlederlaser. Laserdiodens højeste styrke er 5 mW og bølglængden er 770-795 nm.

**Finnországi és svédországi felhasználók részére**

LOUKAN 1 LASERLAITE  
KLASS 1 LASER APPARAT

 **VAROITUS**

**Tämä on puolijohdelaser.**

- Laitteen Käyttäminen muulla kuin tässä käyttöohjeessa mainitulla tavalla saattaa altistaa käyttäjän turvallisuusluokan 1 ylittävälle näkymättömälle lasersäteilylle.

Tämä on puolijohdelaser. Laserdiodin sunrin teho on 5 mW ja aallonpituus on 770-795 nm.

 **VARNING**

**Det här är en halvledarlaser.**

- Om apparaten används på annat sätt än i denna bruksanvisning specificerats, kan användaren utsättas för osynlig laserstråling, som överskrider gränsen för laserklass 1.

Det här är en halvledarlaser. Den maximala effekten för laserdioden är 5 mW och våglängden är 770-795 nm.



## **VAROITUS**

**Avattaessa ja suojalukitus ohitettaessa olet alttiina näkymättömälle lasersäteilylle.**

→ Älä katso säteeseen.

---



## **VARNING**

**Osynlig laserstrålning när denna del är öppnad och spärren är urkopplad.**

→ Betrakta ej strålen.

---

**Norvégiai felhasználók részére**

---



## **ADVARSEL!**

**Dette en halvleder laser.**

→ Dersom apparatet brukes på annen måte enn spesifisert i denne bruksanvisning, kan brukeren utsettes for usynlig laserstråling som overskrider grensen for laser klass 1.

---

Dette en halvleder laser. Maksimal effekt till laserdiode er 5 mW og bølgelengde er 770-795 nm.

### Lézerbiztonsági címke

A készülék burkolatára az alábbi ábrán látható lézer-biztonsági címke került elhelyezésre.

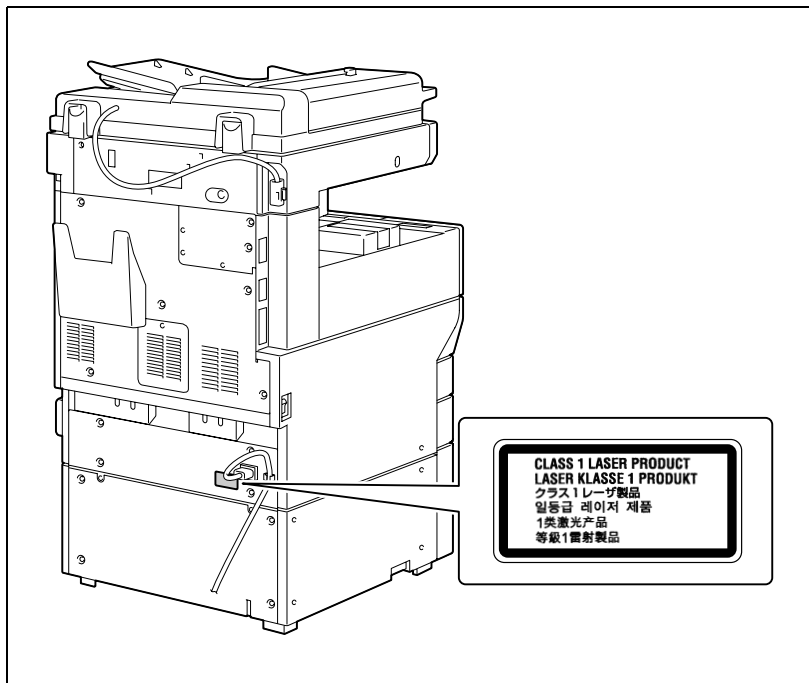

## Ózon kibocsátás

---

### **VIGYÁZAT**

**A gépet jól szellőző helyiségben állítsa fel.**

- A készülék működése közben jelentéktelen mennyiségű ózon szabadul fel. Gyengén szellőzött helyiségekben, a másológép hosszabb használata után, kellemetlen szag érződhet. Ezért gondoskodjék a megfelelő szellőzésről.
- 

### **ATTENTION**

**Une quantité d'ozone négligable est dégagée pendant le fonctionnement de l'appareil quand celui-ci est utilisé normalement.**

Cependant, une odeur désagréable peut être ressentie dans les pièces dont l'aération est insuffisante et lorsque une utilisation prolongée de l'appareil est effectuée. Pour avoir la certitude de travailler dans un environnement réunissant des conditions de confort, santé et de sécurité, il est préférable de bien aérer la pièce où se trouve l'appareil.

- Placer l'appareil dans une pièce largement ventilée.
-

**Akusztikus zajszint (csak európai felhasználók részére)**

Maschinenlärminformations-Verordnung 3. GPSGV: Der höchste Schalldruckpegel beträgt 70 dB(A) oder weniger gemäss EN ISO 7779.

**Csak az EU tagországok részére**

Ez a jel ezt jelenti: Ne dobja ki ezt a terméket a háztartási hulladékkal!

Az elektromos és elektronikus eszközök leselejtezés utáni megfelelő kezelésével kapcsolatban forduljon a helyi hatóságokhoz vagy a márkakereskedőinkhez. Ezen termékek újrahasznosítása hozzájárul a természet erőforrásainak megőrzéséhez és csökkenti a hulladékok nem megfelelő kezelése által a környezetre és az emberi egészségre kifejtett negatív hatásokat.

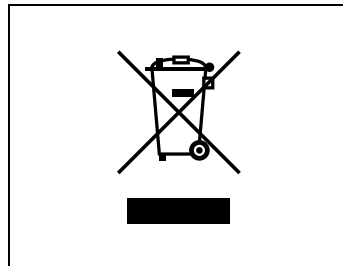

Ez a termék megfelel az RoHS (2002/95/EC) direktívának.

Ez a készülék nem használható a BildscharbV előírásnak megfelelő videó munkaállomásként.

Das Gerät ist nicht für die Benutzung am Bildschirmarbeitsplatz gemäß BildscharbV vorgesehen.

## 2.4 Figyelmeztető feliratok és címkék

A készüléken az alábbi helyeken figyelmeztető feliratok és címkék kerültek elhelyezésre.

Nagy körültekintéssel járjon el, hogy bizonyos műveletek végzése, pl. az elakadt papírok eltávolítása közben ne történjen baleset.

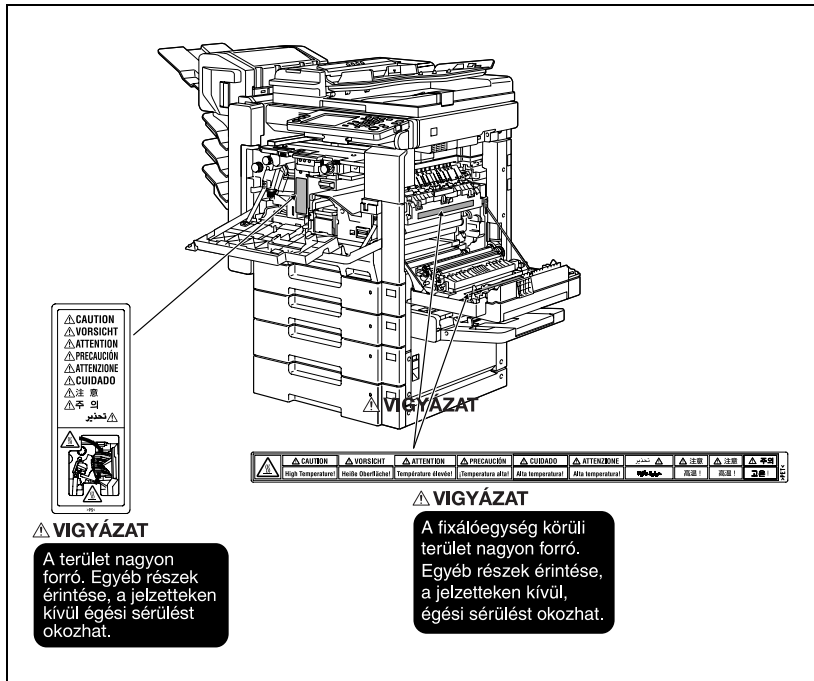

## 2.5 Helyszükséglet

Annak érdekében, hogy a készülék kezelését, a segédanyagok feltöltését és a részegységek cseréjét könnyen elvégezhesse, a készülék elhelyezésénél vegye figyelembe az alábbiakban ajánlott helyszükségletet.

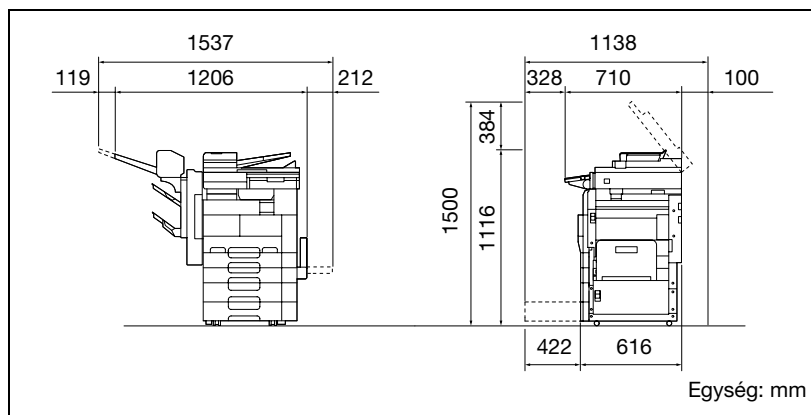

### Emlékeztető

*A készülék mögött legalább 100 mm (4 col) szabad helyet kell biztosítani, a szellőzés érdekében.*

## 2.6 Üzemeltetési előírások

A készülék optimális teljesítményének eléréséhez, tartsa be az alábbi előírásokat.

### Áramforrás

Az áramforrás feleljen meg a következő elvárásoknak.

- Feszültségingadozás: Legfeljebb  $\pm 10\%$  (220 – 240 V váltakozó feszültségnél)
- Frekvenciaingadozás: Legfeljebb  $\pm 2,5$  Hz (50 Hz-nél)
- Lehetőleg minél kisebb feszültség- és frekvenciaingadozású áramforrást használjon.

### Üzemeltetési környezet

A fénymásoló helyes működéséhez az alábbi környezeti feltételeket kell biztosítani:

- Hőmérséklet:  $10^{\circ}\text{C}$  ( $50^{\circ}\text{F}$ ) –  $32^{\circ}\text{C}$  ( $89,6^{\circ}\text{F}$ ) között, egy órán belül legfeljebb  $10^{\circ}\text{C}$  ( $18^{\circ}\text{F}$ ) ingadozással
- Páratartalom: 15% és 85% között, egy órán belül legfeljebb 20% ingadozással
- Azonban egy  $32^{\circ}\text{C}$  ( $89,6^{\circ}\text{F}$ ) környezetben, 65%-os vagy az alatti páratartalmat biztosítson.

### A másolatok tárolása

A másolatok tárolásánál vegye figyelembe az alábbi ajánlásokat.

- A hosszú ideig megőrzendő másolatokat tartsa fényvédett helyen, hogy elkerülje az elhalványodást.
- A hígítót tartalmazó ragasztók (pl. a szóróflakonos enyv), feloldhatják a másolatok festékét.
- A színes másolatokon vastagabb a festékréteg, mint a fekete-fehéreken. Emiatt az összehajtott színes másolatokról, a hajlításnál, a festék leválhat.

---

# 3

## Másolatok készítése előtt



### 3 Másolatok készítése előtt

#### 3.1 Részek elnevezése és funkciója

Kiegészítők

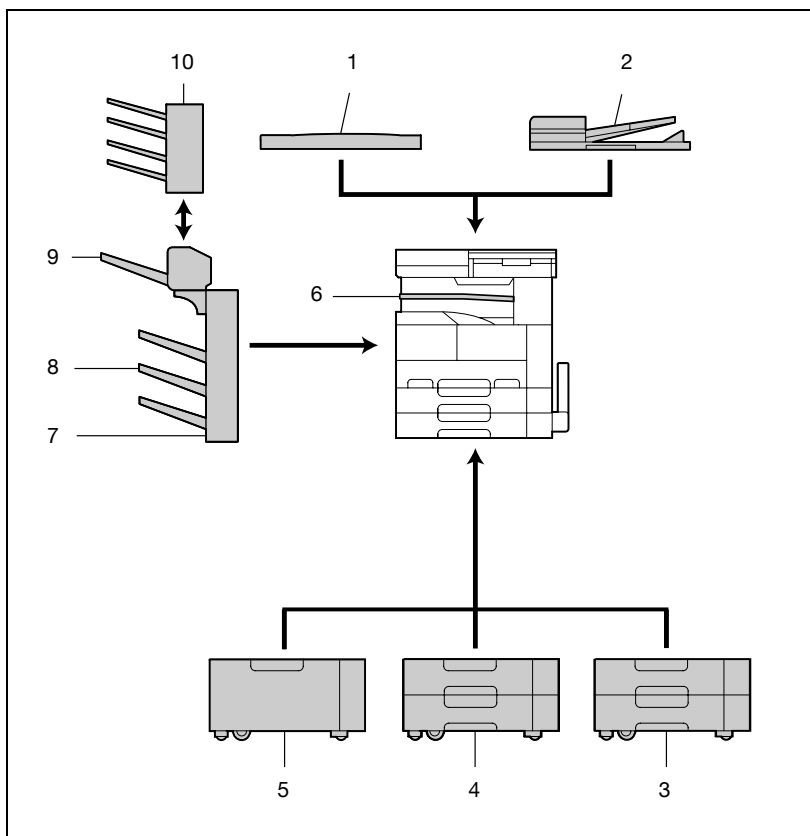

Nem	Elnevezés	Leírás
	Géptest	Az eredeti a szkennel részben kerül beolvasásra, és a beolvasott kép nyomtatása a nyomtató részben történik. A kézikönyvben "készülék" vagy "géptest" néven szerepel.
1	OC-510 géptető	Lenyomja és a helyén tartja a betöltött eredetit. A kézikönyvben "géptető" néven szerepel.
2	DF-620 Lapfordító automatikus eredetiadagoló	Az eredeti lapjait egyenként adagolja a szkenneléshez, és automatikusan megfordítja a lapokat, ha az érintőmezős képernyőn kétoldalas eredeti lett beállítva A kézikönyvben "ADK" néven szerepel.
3	PC-108 Papírszekrény	A felső tálcába 500 papírlap tölthető, az alsó tálca tárolórekeszként szolgál. A kézikönyvben "egyszeres papírszekrény" néven szerepel.
4	PC-206 Papírszekrény	A felső és az alsó tálca egyaránt 500-500 papírlappal tölthető fel. A kézikönyvben "dupla papírszekrény" néven szerepel.
5	PC-407 Papírszekrény	2500 lap betöltésére alkalmas A kézikönyvben "NKT" néven szerepel.
6	JS-502 Munkaszétválasztó tálca	Lehetővé teszi a nyomtatott oldalak elválasztását. A papír kivételéhez húzza meg a fogantyút. A kézikönyvben "feladatrendező" néven szerepel.
7	FS-530 másolatkezelő	Kiadja a nyomtatott lapokat. A "Szettbe" beállítás (a másolatszettek szétválasztása), a "Csoport" beállítás (oldalankénti szétválasztás), Tűzés beállítások (az oldalak összetűzése), és Lyukasztás beállítások (az oldalak kilyukasztása) használható. A kézikönyvben "másolatkezelő" néven szerepel.
8	OT-602 másolatkiadó tálca	A másolatkiadó tálca a másolatkezelőre szerelhető és a nyomtatott oldalak szétválogatására szolgál A kézikönyvben "opciós másolatkiadó tálca" néven szerepel.
9	SD-507 fűzőgép	A másolatkezelőre szerelve lehetővé teszi a másolatok összetűzését vagy félbehajtását a középvonaluk mentén A kézikönyvben "fűzőgép" néven szerepel.
10	MT-502 címezhető tálcás rendezőkészlet	A másolatkezelőre felszerelve szétválogatja a nyomtatott lapokat és azokat az adott felhasználónak vagy csoportnak kijelölt rekeszbe helyezi (csak számítógépes nyomtatás esetén) A kézikönyvben "tálcás rendező" néven szerepel.

Nem	Elnevezés	Leírás
11	PU-501 lyukasztógép*	A másolatkezelőre felszerelve lehetővé teszi a lapok kilyukasztását A kézikönyvben "lyukasztógép" néven szerepel.
12	FK-503 faxkészlet*	Lehetővé teszi a készülék faxként történő használatát
13	SU-501 szkennер egység*	Belső hálózati szkennер egység, amely lehetővé teszi a másológép számítógépes hálózatba konfigurált szkennерként történő használatát Részletekért lásd a Felhasználói útmutató [Különleges szkennelési műveletek] részét.
14	HD-504 merevlemez*	Megnöveli a szkennelhető oldalak számát. Ezen felül, lehetővé teszi több feladat szkennelését.
15	EM-303/304/305 memóriabővítő egység*	A memória bővítésével megnő a beolvasható oldalak száma. A kézikönyvben "bővített memória" néven szerepel.
16	ML-502 többvonalas fax*	Felszerelésével megnövelhető a faxoláshoz használható telefonvonalak száma
17	1C nedvességmentesítő fűtő*	A papírszekrénybe vagy a gépasztalba szerelve megelőzi a nedvesség felgyülemelését a papírban
18	EK-502 helyi illesztőkészlet*	A készülék és a számítógép közötti helyi csatlakozás létrehozására használható
19	SP-501 bélyegző egység*	Az ADK egységre szerelve használható Lebélyegzi a szkennelt eredeti oldalakat, jelezve, hogy azok faxolása megtörtént
20	SC-504 Biztonsági készlet*	Kódolja a merevlemezen tárolt adatokat, így a merevlemez használata biztonságosabb lesz.

A csillaggal (\*) jelölt részek belső opciók, amelyek az ábrán nem láthatók.

## A készülék külseje

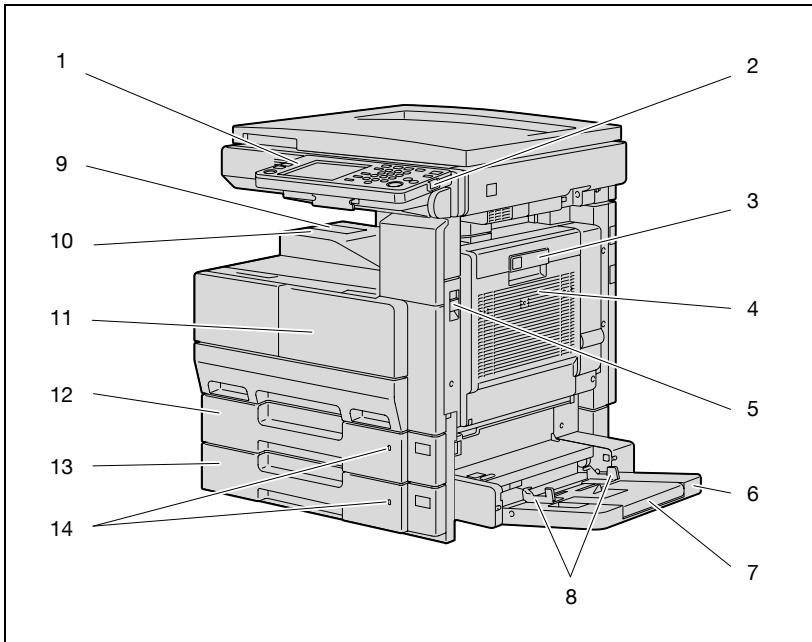

\* A fenti ábrán a készülék a géptető opcióval felszerelten látható.

Sz.	Elnevezés	Leírás
1	Kezelőpanel	Különböző beállítások elvégzésére és műveletek végrehajtására használható, mint például a másolás indítására
2	[Be/Ki] (kiegészítő tápkapcsoló) gomb	A készülék műveleteihez be- és kikapcsolásához kell lenyomni, például a másoláshoz, nyomtatáshoz vagy szkenneléshez. Kikapcsolt helyzetben a készülék olyan állapotba vált át, ahol energiát takarít meg
3	Automatikus duplex egység ajtajának reteszoldó fogantyúja	Az automatikus duplex egység ajtajának nyitására használható
4	Automatikus duplex egység ajtaja	Az automatikus duplex egységben keletkezett papírelakadás elhárításához nyissa ki
5	A géptest jobboldali ajtajának reteszoldó fogantyúja	A géptest jobboldali ajtajának nyitására használható

Sz.	Elnevezés	Leírás
6	Többlapos kézitálca	Abban az esetben használja, ha olyan méretű papírra nyomtat, amelyik egyik tálcába sem került betöltésre, vagy vastag papírra, írásvetítő fóliákra, levelezőlapokra, borítékokra és címke-ívekre történő nyomtatás esetén 150 normál papírlap, 50 írásvetítő fólia, levelezőlap, címke-ív vagy vastag papírlap, illetve 10 boríték adagolására alkalmas A kézikönyv "kézitálca" néven szerepel. (Lásd oldal 3-58)
7	Tálcahosszabbító	Nagyméretű papír betöltésekor ki kell húzni.
8	Állítható eredetivezetők	A papír szélessége szerint állítható.
9	Papírütköző	Megakadályozza a lapok leesését a kimeneti tálcáról. Felszerelt opciós feladatrendezőhöz használható.
10	Másolatkiadó tálca	A kiadott nyomtatott lapokat gyűjti, a képes felükkel lefelé.
11	Elülső ajtó	A festékflakon cseréjéhez kell kinyitni. (Lásd oldal 10-3)
12	1. Tálca	500 lap betöltésére alkalmas A papír formátuma szabadon állítható. (Lásd oldal 3-54)
13	2. Tálca	500 lap betöltésére alkalmas A papír formátuma szabadon állítható. (Lásd oldal 3-54)
14	Papírhiány-jelző	A papírtartó tálcában lévő papírmennyiség csökkenésével, a piros színű terület növekedik.

## A géptest belső/hátsó része

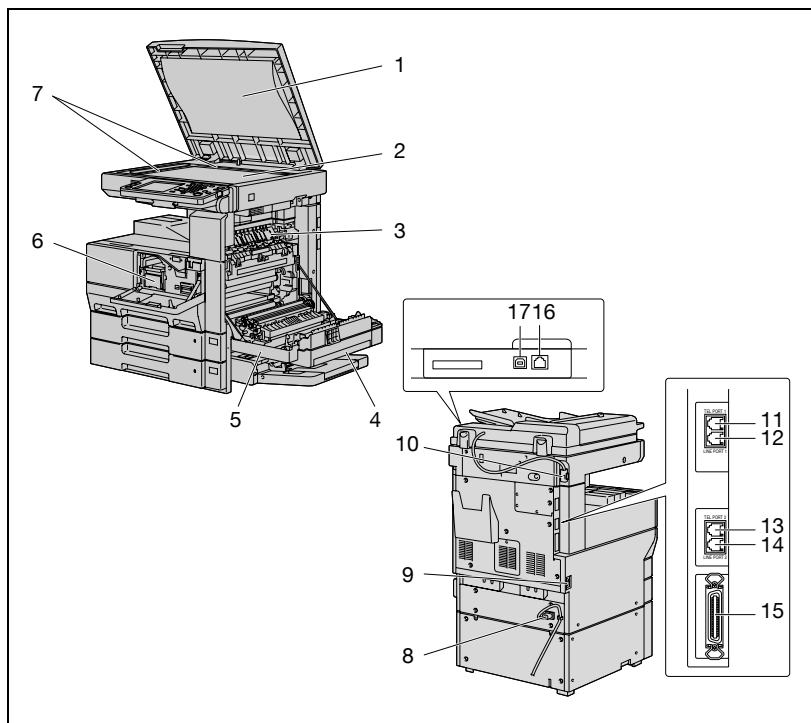

\* A fenti ábrán a készülék a géptető és ADK opcióval felszerelten látható.

Sz.	Elnevezés	Leírás
1	Eredetirögzőtő párna	Lenyomja a tárgyüvegre helyezett eredetit.
2	Tárgyüveg	Beszkenneli a betöltött eredeti képét (Lásd oldal 4-11)
3	Visszafordító egység	Beépített egység, amely kétoldalas nyomtatás esetén megfordítja a lapokat.
4	Automatikus duplex egység	Megfordítja a papírt a kétoldalas nyomtatáshoz
5	Jobboldali ajtó	A jobboldali ajtó egységben vagy a fixáló egységben elakadt papír eltávolításához kell kinyitni
6	Festéktartó	A festékflakonok beszereléséhez és cseréjéhez használható
7	Eredetiskálák	Az eredeti pozícionálásához használható (Lásd oldal 4-11)
8	Tápkábel	Biztosítja a készülék működéséhez szükséges energiaellátást

Sz.	Elnevezés	Leírás
9	Főkapcsoló	A készülék be- és kikapcsolására használható (Lásd oldal 3-24 és oldal 3-28)
10	ADK csatlakozó	Az ADK összekötő vezetékének csatlakoztatására használható
11	TEL PORT1 csatlakozóhüvely	Egy telefon csatlakoztatására használható
12	LINE PORT1 csatlakozóhüvely	Az általános előfizetői vonal csatlakoztatására használható
13	TEL PORT2 csatlakozóhüvely	A telefonkészülék vezetékének csatlakozására használható
14	LINE PORT2 csatlakozóhüvely	Az általános előfizetői vonal csatlakoztatására használható
15	IEEE1284 port (C típusú)	A számítógép párhuzamos kábelének csatlakozására szolgál
16	Hálózati csatlakozó (10 Base-T/ 100 Base-TX)	A hálózati kábel csatlakozására szolgál, ha a készüléket hálózati nyomtatásra vagy hálózati szkennelésre használja
17	USB port (B típusú) USB 2.0/1.1-megfelelő	A számítógéppel összekötő USB kábel csatlakoztatására használható
18	Ózonszűrő	A készülékben keletkező ózont gyűjti össze
19	Szűrő*	A készülékben keletkező festékport gyűjti össze

A csillaggal (\*) jelölt részek belső opciók, amelyek az ábrán nem láthatók.

### DF-620 Lapfordító automatikus eredetiadagoló

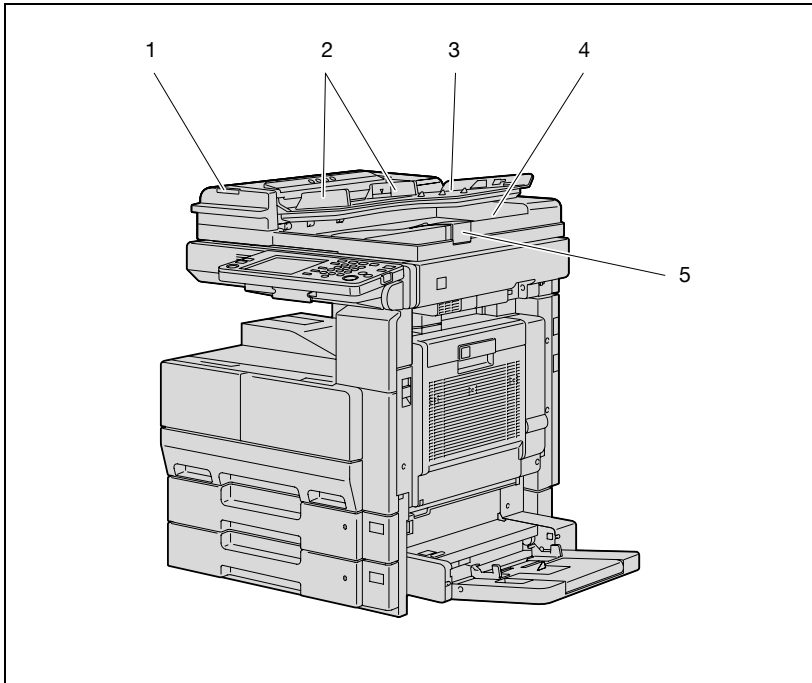

Sz.	Elnevezés	Leírás
1	Nyomtatás kijelző	Folyamatos világítással vagy villogással jelzi a készülék állapotát.
2	Állítható eredetivezető	Az eredeti szélessége után állítható (Lásd oldal 4-9.)
3	Eredetiadagoló tálca	A szkennelendő eredetiket tartja, képpel felfele
4	Eredetifogadó tálca	A szkennelt eredetiket gyűjti össze
5	Dokumentum ütköző	Felemelésével megakadályozható a nagyméretű eredetiek leesése az eredetifogadó tálcáról

PC-108/PC-206/PC-407 papírszekrény

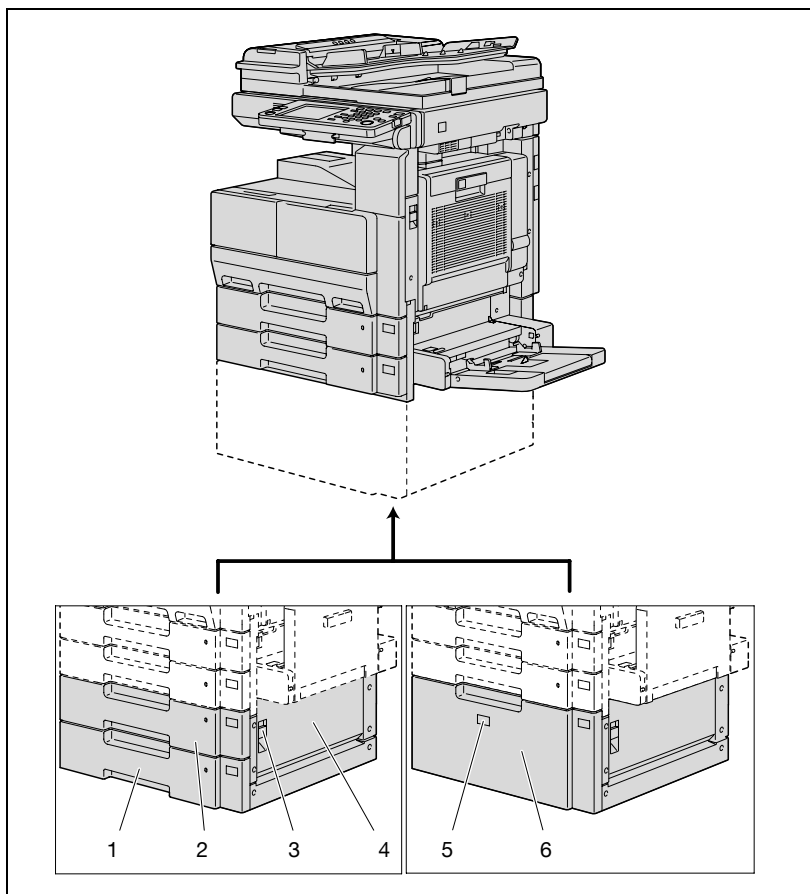

## PC-108/PC-206 papírszekrény

Sz.	Elnevezés	Leírás
1	4. Tálca	Ha egyszeres papírszekrény van felszerelve, tárolásra használható Dupla papírszekrény felszerelése esetén 500 papírlap tárolására használható
2	3. Tálca	500 lap betöltésére alkalmas
3	Alsó jobboldali ajtó reteszoldó fogantyúja	Az alsó jobboldali ajtó kinyitására használható.
4	Alsó jobboldali ajtó	Az elakadt papír eltávolításakor kell kinyitni.

## PC-407 Papírszekrény

Sz.	Elnevezés	Leírás
5	Tálcanyitó gomb	Az NKT kihúzásához kell benyomni
6	NKT	2500 lap betöltésére alkalmas

## SD-507 fűzőgép/MT-502 címezhető tálcás rendezőkészlet

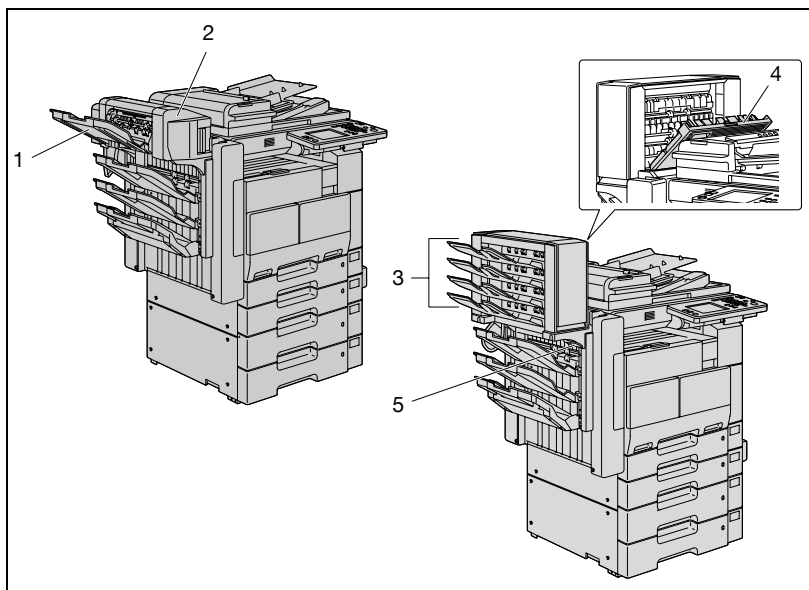

## SD-507 fűzőgép

Sz.	Elnevezés	Leírás
1	Másolatkiadó tálca	A másolatokat gyűjti össze
2	Papírszabadító ajtó	A másolatkezelőben elakadt papírok eltávolításához nyissa ki

## MT-502 címezhető tálcás rendezőkészlet

Sz.	Elnevezés	Leírás
3	Címezhető tálcák	A nyomtatott lapokat gyűjtik össze.
4	Papírszabadító ajtó	Az elakadt papír eltávolításakor kell kinyitni.
5	Papírkidobó tálca fedele	Az elakadt papír eltávolításakor kell kinyitni.

## FS-530 másolatkezelő/OT-602 másolatkiadó tálca/PU-501 lyukasztógép

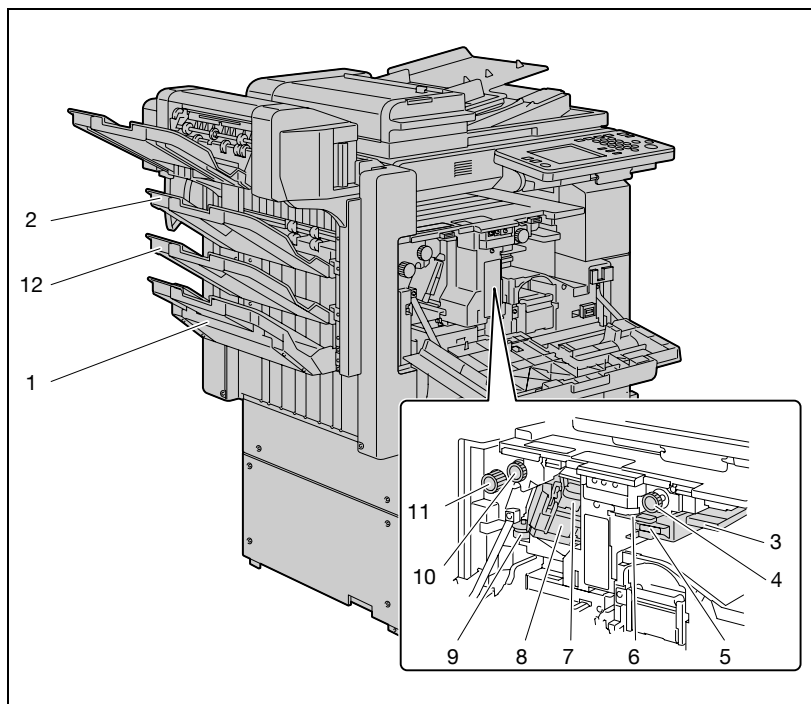

### FS-530 másolatkezelő

Sz.	Elnevezés	Leírás
1	2. másolatkiadó tálca (emelőtálca)	A kiadott másolatokat gyűjti össze.
2	1. másolatkiadó tálca (nemrendező tálca)	A kiadott másolatokat gyűjti össze.
3	FN1 fogantyú	A másolatkezelőben elakadt papírok eltávolításához nyomja le
4	FN2 tárcsa	A másolatkezelőben elakadt papírok eltávolításához forgassa meg
5	Lyukasztási hulladéktartály	A Lyukasztás beállítások használata alkalmával felgyülemelő papírhulladékok kiürítéséhez kell eltávolítani.
6	FN3 fogantyú	A másolatkezelőben elakadt papírok eltávolításához nyomja le
7	FN4 fogantyú	A másolatkezelőben elakadt papírok eltávolításához nyomja le

Sz.	Elnevezés	Leírás
8	Tűzőkapocs tok	Az elakadt kapcsok eltávolításához és a tűzőkapocs tartó cseréjéhez kell kivenni a tűzőgépből.
9	Tárcsa	A tűzőkapocs-tár cseréjénél vagy az elakadt kapcsok eltávolításánál, ezt elfordítva maga elő hozhatja a tűzőkapocs tokot
10	FN5 tárcsa	A másolatkezelőben elakadt papírok eltávolításához forgassa meg
11	FN6 tárcsa	A másolatkezelőben elakadt papírok eltávolításához forgassa meg

### OT-602 másolatkiadó tálca

Sz.	Elnevezés	Leírás
12	Opció másolatkiadó tálca	A másolatokat gyűjti össze

### PU-501 lyukasztógép

Sz.	Elnevezés	Leírás
13	Lyukasztógép*	Ha a lyukasztógép fel lett szerelve a másolatkezelőre, a nyomtatott oldalakra a lefűzéshez való lyukak készíthetők

A csillaggal (\*) jelölt részek a másolatkezelő belsejében vannak felszerelve, amelyek az ábrán nem láthatók.

Elővigyázatossági szabályok a másolatkezelő használatához:

- Ne helyezzen semmit a fűzőgép vagy a címezhető tálcás rendező tetejére.
- Ne helyezzen semmit a másolatkezelő kiadótálcái alá.

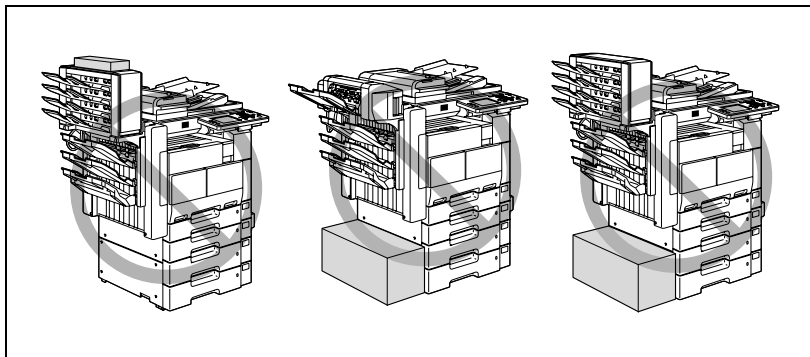

## Kezelőpanel

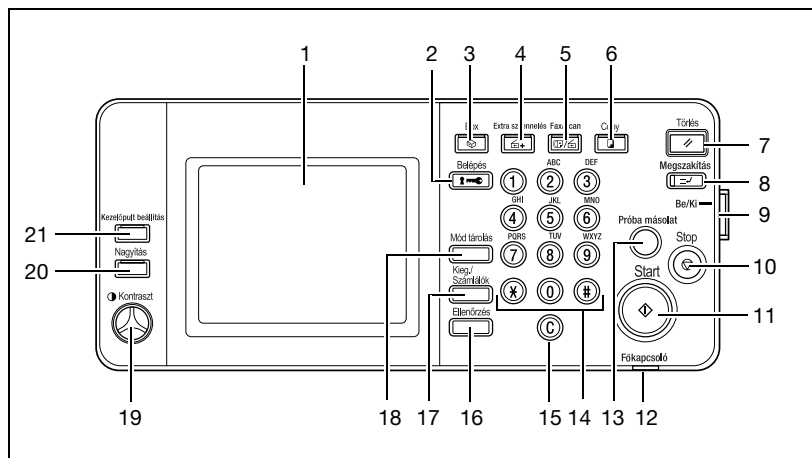

Sz.	Elnevezés	Leírás
1	Érintőmezős képernyő	Különbféle képernyőket és üzeneteket jelenít meg. A különféle beállítások közvetlenül a panel megérintésével végezhetőek el.
2	[Belépés] gomb	Ha a felhasználó engedélyezés vagy számlakövetés beállítások alkalmazásra kerültek, a felhasználónév és a jelszó (felhasználó engedélyezés esetén) illetve a számlánév és jelszó (számlakövetés esetén) beadása után, nyomja meg ezt a gombot készülék használatához.
3	[Box] gomb	Ezt megnyomva a gép Box módba vált át. Amíg a készülék Box módban van, a [Box] gomb jelzője zöld fényel világít. Részletesen, lásd a Kezelési útmutató [Box funkciók] részében.
4	[Extra szkennelés] gomb	Ezt megnyomva a gép Extra szkennelés üzemmódba vált át. Amíg a készülék Extra szkennelés módban van, az [Extra szkennelés] gomb jelzője zöld fényel világít. Részletesen lásd a Felhasználói útmutató [Hálózati szkennelési műveletek] és a Felhasználói útmutató [Különleges szkennelési műveletek] részeit.
5	[Fax/Scan] gomb	Ezt megnyomva a Fax/Szkennelés üzemmódba vált át. Amíg a készülék Fax/Szkennelés módban van, a [Fax/Scan] gomb jelzője zöld fényel világít. Részletesen lásd a Felhasználói útmutató [Fax funkciók] és a Felhasználói útmutató [Különleges szkennelési műveletek] részeit.

Sz.	Elnevezés	Leírás
6	[Copy] gomb	Ezt lenyomva a gép Másolás módba vált. (Alapértelmezésben a készülék Másolás módban van.) Amíg a készülék Másolás módban van, a [Copy] gomb jelzője zöld fénnel világít.
7	[Törlés] gomb	Nyomja meg, a kezelőpanel és az érintőmezős képernyőn bevitt összes beállítás törléséhez (a programozott beállítások kivételével).
8	[Megszakítás] gomb	Ezt megnyomva a gép megszakítás üzemmódba vált át. Amíg a készülék Megszakítás módban van, a [Megszakítás] gomb jelzője zöld fénnel világít és az érintőmezős képernyőn "A gép most megszakítás üzemmódban van." üzenet látható. A Megszakítás módból a [Megszakítás] gomb ismételt megnyomásával lehet kilépni.
9	[Be/Ki] (kiegészítő tápkapcsoló) gomb	A készülék műveleteihez be- és kikapcsolásához kell lenyomni, például a másoláshoz, nyomtatáshoz vagy szkenneléshez. Kikapcsolt helyzetben a készülék olyan állapotba vált át, ahol energiát takarít meg
10	[Stop] gomb	Nyomja meg a [Stop] gombot, a másolási művelet leállításához.
11	[Start] gomb	Nyomja meg a másolás elkezdéséhez. Amikor a készülék készen áll a másolás megkezdésére, a [Start] gomb jelzője zöld fénnel világít. Ha a [Start] gomb jelzője narancsszínű fénnel világít, a másolást nem lehet elkezdni. Nyomja meg a leállított feladat újratekéréséhez. A feladatokkal kapcsolatos részletekért, lásd "Feladatlista képernyők" a(z) 5-22 oldalon.
12	Fő tápjelző	Zöld fénnel világít, amikor a készüléket a főkapcsolóval kapcsolták be.
13	[Próba másolat] gomb	Nyomja meg, ha nagyszámú másolat kinyomtatása előtt ellenőrzés céljából egy egyszerű próbamásolatot akar kinyomtatni. (Lásd oldal 5-6)
14	Billentyűzet	A másolatok számának beírására használható. A zoom-tényező beírására használható. Különböző beállításoknál használható.
15	[C] (törlés) gomb	Nyomja meg egy, a billentyűzeten beírt érték (pl. példányszám, zoom-tényező vagy egy méret) törléséhez.
16	[Ellenőrzés] gomb	Ezt lenyomva, a meghatározott beállításokat tartalmazó képernyő jelenik meg.
17	[Kieg./Számológép] gomb	Lenyomásával előhívja a Segédfunkciók/számológép képernyőt.
18	[Mód tárolás] gomb	Nyomja meg a megadott másolási beállítások egyszerű programként való regisztrálásához vagy egy már regisztrált másoló program meghívásához. (Lásd oldal 5-9)

Sz.	Elnevezés	Leírás
19	Kontraszt tárcsa	Az érintőmezős képernyő kontrasztjának szabályozására használható.
20	[Nagyítás] gomb	Ezt lenyomva a készülék Kijelzőnagyítás módba vált.
21	[Kezelőpult beállítás] gomb	Ezt lenyomva, a kijelzőn megjelenik a felhasználói hozzáférési funkciókat meghatározó képernyő.



### **Emlékeztető**

*Ne nyomja meg túlzott erővel az érintőpanelt, mert az megkarcolódhat vagy megsérülhet.*

*Soha ne nyomja erővel az érintőmezős képernyőt és soha ne használjon semmilyen hegyes tárgyat az érintőmezős képernyő kezeléséhez.*



### **Bővebb információk**

*A lapok szkennelése közben a másoláshoz, vagy a másolás szünetelése alatt nem választható ki más funkció, a másolás kivételével.*

## Alapbeállítások képernyője (Bázis képernyő)





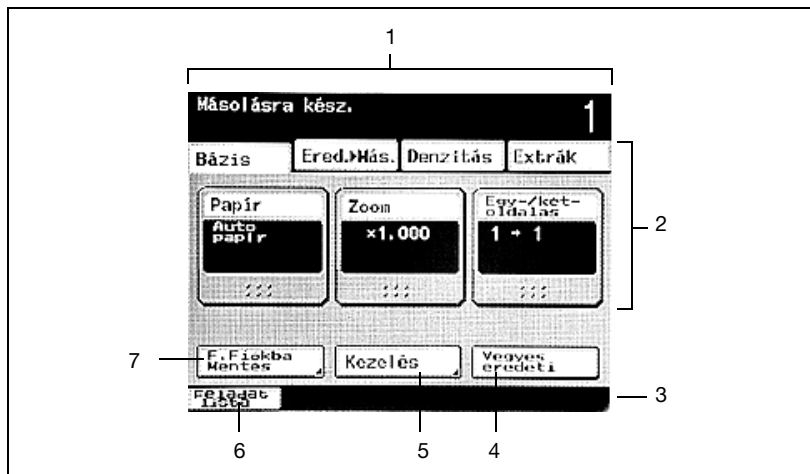







Amikor a készülék készen áll másolatok készítésére, a bekapcsolás után, megjelenik a Bázis képernyő.

Egy funkció aktiválásához vagy egy beállítás kiválasztásához, finoman érintse meg az érintőmezős képernyőn megjelenő gombot.



Sz.	Elem neve	Leírás
1	Üzenet kijelző terület	Itt kerülnek kijelzésre a készülék állapotával és a végrehajtandó műveletek részleteivel kapcsolatos üzenetek.
2	Funkció/beállítások kijelzője	A különféle funkciók kijelzéséhez használható fülek és gombok kerülnek kijelzésre. Érintse meg a kívánt beállításokat tartalmazó képernyőnek megfelelő fület vagy gombot.
3	Állapotjelző terület	A készülék és a feladatok állapotát jelző ikonok mellett a használható szabad memória mennyisége kerül kijelzésre.
4	[Vegyes eredeti] gomb	Különböző méretű oldalakat tartalmazó eredeti szkennelés esetén kell megérinteni. (Lásd oldal 4-17)
5	[Kezelés] gomb	Megérintésével adhatók meg a szettbe vagy csoportba rendezés, a tűzés vagy a lyukasztás beállításai. (Lásd oldal 4-49)
6	[Feladatlista] gomb	Itt ellenőrizhetők a végrehajtás alatt lévő, illetve végrehajtásra várakozó feladatok. (Lásd oldal 5-22)
7	[F. fiókba mentés] gomb (Csak akkor jelenik meg, ha a merevlemez meghajtó felszerelésre került)	Megérintésével a szkennelt dokumentumok fiókba menthetők. Rendeltetési fiókhoz hozhatók létre, fájlnévvel adhatók meg, és a mentett dokumentumok nyomtathatók. Részletesen, lásd a Kezelési útmutató [Box funkciók] részében.

## A képernyőn megjelenő ikonok

Ikon	Leírás
	Másolatok készítését jelzi
	Oldalak nyomtatását jelzi
	Leállított nyomtatást jelez
	Nyomtatásra várakozó adatokat jelez
	Számítógépes adatok fogadását jelzi
	Nyomtatásra várakozó adatokat megmaradását jelzi
	Azt jelzi, hogy a kiválasztott papírtálca üres
	Azt jelzi, hogy ki kell cserélni a festékflakont
	Azt jelzi, hogy ki kell cserélni a képelőhívó egységet
	A tervezett karbantartási idő leteltét jelzi egy olyan készüléken, amely rendszeres karbantartást igényel
	Azt jelzi, hogy a készüléken felhasználói hitelesítés vagy számlakövetés került beállításra
	Azt jelzi, hogy a másolás le lett állítva, vagy egy levonat nyomtatása került végrehajtásra
	Jelzi, hogy a "Kiterjesztett biztonsági mód" "BE" értékre lett állítva

### Az érintőmezős képernyő nagyítása

Nyomja meg a [Nagyítás] gombot. Ezután érintse meg az érintőmezős képernyőt, hogy a kiválasztott terület kerüljön a panel közepére. A [Nagyítás] gomb ismételt megnyomásával a kijelző visszaáll a normál méretére. Az általános érintőmezős képernyő műveleteit nagyított kijelzővel is el lehet végezni.

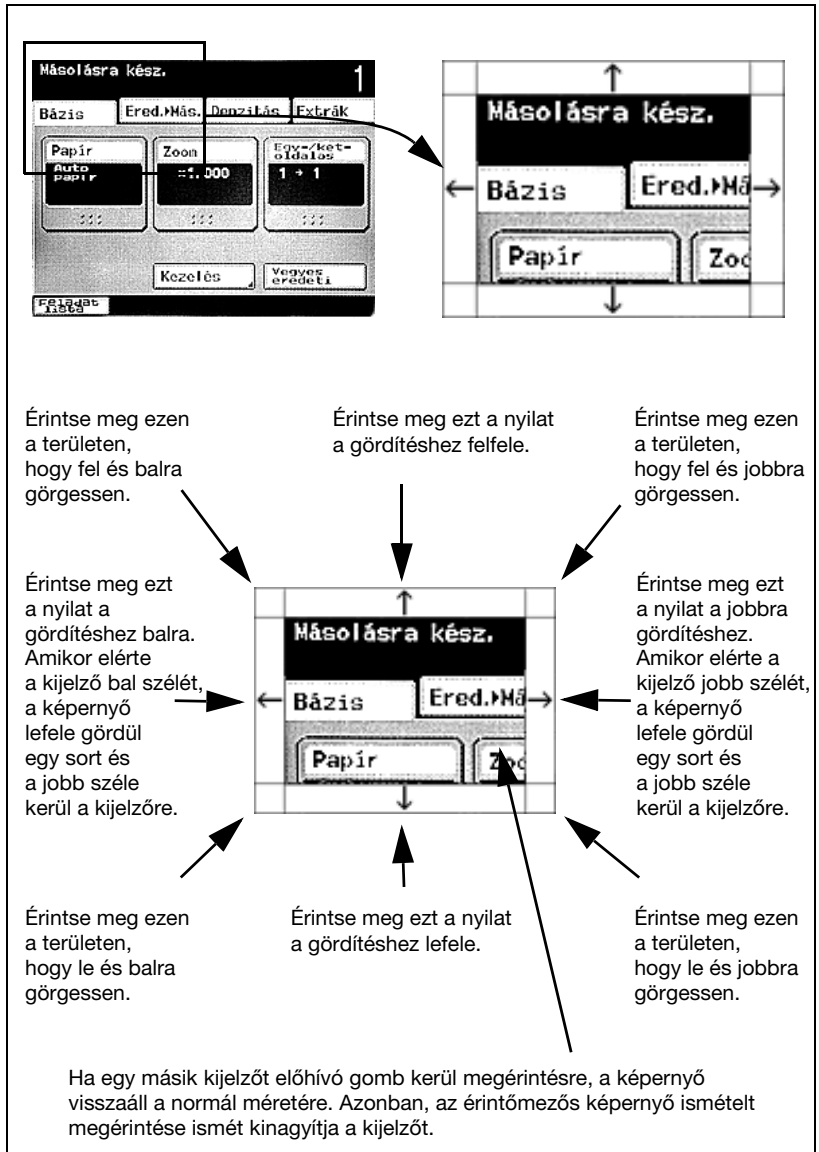

### 3.2 A kezelőpanel dőlésszögének beállítása

A kezelőpanel három dőlésszög bármelyikébe állítható.

Állítsa a kezelőpanelt a kényelmes kezeléshez megfelelő szögbe.

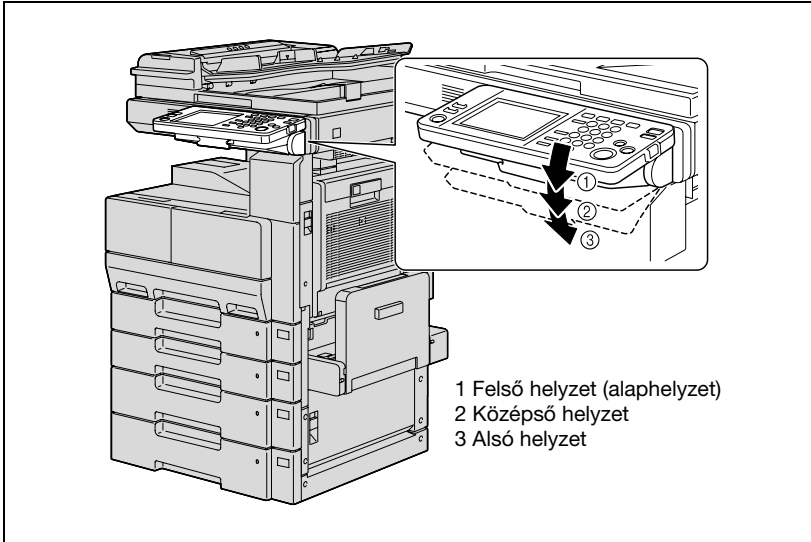

#### A kezelőpanel dőlésszögének beállítása

- 1 Húzza maga felé a kezelőpanel reteszelő karját, majd nyomja lefele a kezelőpanelt.



A kezelőpanel a középső helyzetben áll meg.

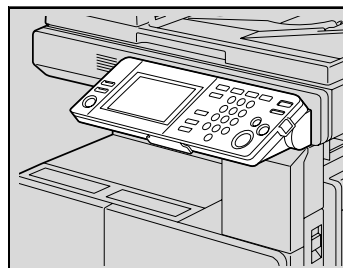

- 2 A kezelőpanel még meredekebb szögbe való beállításához, húzza maga felé a kezelőpanel reteszelő karját, majd nyomja lefele a kezelőpanelt.

A kezelőpanel az alsó helyzetben áll meg.

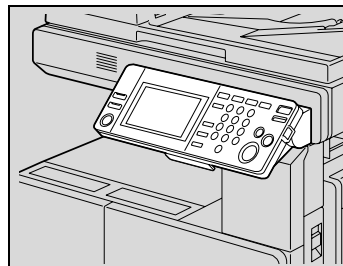

- 3 A kezelőpanel visszahozásához a felső helyzetbe, húzza maga felé a kezelőpanel reteszelő karját, majd húzza fel a kezelőpanelt.

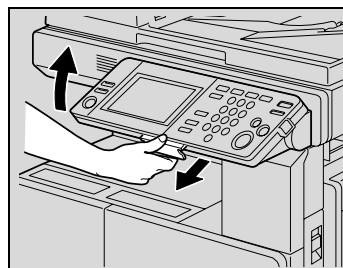

### 3.3 A fő- és a kiegészítő tápkapcsoló bekapcsolása

Ez a készülék két tápkapcsolóval rendelkezik: a főkapcsolóval és a [Be/Ki] (kiegészítő tápkapcsoló) gombbal.

#### A készülék bekapcsolása

A főkapcsoló a készülék valamennyi funkcióját be- illetve kikapcsolja.

A főkapcsoló rendszerint bekapcsolt állapotban van.

A [Be/Ki] (kiegészítő tápkapcsoló) gomb a készülék műveleteinek be- és kikapcsolását végzi, például másolás, nyomtatás vagy szkennelés. Amikor a [Be/Ki] (kiegészítő tápkapcsoló) gomb kikapcsolt állapotban van, a készülék valamelyik energiatakarékos állapotba lép.

- 1 Állítsa a főkapcsolót [ I ] állásba.

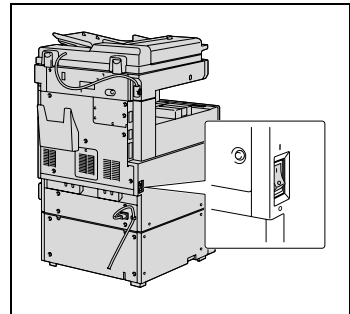

- 2 Nyomja meg a [Be/Ki] (kiegészítő tápkapcsoló) gombot.

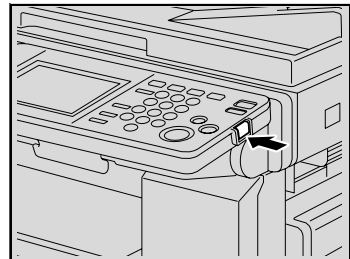



### **Bővebb információk**

*A [Be/Ki] (kiegészítő tápkapcsoló) gomb bekapcsolásakor, a [Start] gomb jelzője narancs színnel világít, és megjelenik egy képernyő, amely a készülék indítását jelzi.*

*Néhány másodperc után a kijelzőn megjelenik a "Bemelegedés. Szkennelésre kész." üzenet, és a [Start] gomb jelzője zöldre vált, jelezve, hogy egy feladat a várakozási sorba helyezhető.*

*Az alapértelmezett beállítások azok, amelyek a készülék bekapcsolása után azonnal kiválasztásra kerülnek, amikor a készüléket bekapcsolja és mielőtt még a kezelőpanelen vagy az érintőpanelen bármilyen beállítást végezne, és azok amelyek kiválasztásra kerülnek amikor a [Törlés] gomb lenyomásával a kezelőpanelen vagy az érintőpanelen végzett beállítások törlésre kerülnek. Az alapértelmezett beállítások módosíthatók. További részletekért, lásd "Felhasználói választás beállítása" a(z) 12-12 oldalon. A gyári alapértelmezett beállítások azok a beállítások, amelyek a készülék gyártása alkalmával kerülnek beállításra.*



...

### **Megjegyzés**

*Egy feladat akkor is a várakozási sorba helyezhető, miközben a készülék bemelegedik a [Be/Ki] (kiegészítő tápkapcsoló) gomb lenyomása után. Részletesen, lásd "Szkennelés a bemelegedés alatt" a(z) 3-26 oldalon. Miután a készülék bemelegedése befejeződött, a szkennelt kép nyomtatásra kerül.*

*A készülék bemelegedése normál szobahőmérsékleten (23°C) mintegy 14 másodpercet vesz igénybe, amikor [Be/Ki] (kiegészítő tápkapcsoló) gomb lenyomásra került a főkapcsoló bekapcsolása után.*

## Szkennelés a bemelegedés alatt

- 1 Nyomja meg a [Be/Ki] (kiegészítő tápkapcsoló) gombot.  
A [Start] gomb jelzője narancsszínű fényel kezd világítani.  
Megjelenik a készülék bemelegedését jelző képernyő.  
? Hogy lehet a készüléket bekapcsolni?  
→ A készülék bekapcsolásával kapcsolatos részletekért, lásd a "A készülék bekapcsolása" a(z) 3-24 oldalon.

- 2 A bemelegedés képernyő után, a kijelzőn megjelenik a Bázis képernyő.  
A "Bemelegedés. Szkennelésre kész." üzenet után, a "Másolásra kész." üzenet jelenik meg.  
A [Start] gomb jelzője zöld színre vált.



- 3 Adja meg a szükséges másolási beállításokat.  
? Hogy lehet megadni a példányszámot?  
→ A példányszám megadását részletesen, lásd "Általános másolási művelet" a(z) 4-3 oldalon.
- 4 A billentyűzet használatával, írja be a másolatok kívánt példányszámát.
- 5 Helyezze el a másolandó eredetit.  
? Hogy kell elhelyezni az eredetit?  
→ Az eredeti elhelyezésének ismertetését, részletesen lásd "Az eredeti bevitele" a(z) 4-9 oldalon.
- 6 Nyomja meg a [Start] gombot.  
Az eredeti szkennelésre kerül, és a feladat bekerül a várakozási sorba.

- 7 Ellenőrizze, hogy az eredeti szkennelés befejeződött-e, majd helyezze be a következő eredetit.
- 8 Adja meg az új másolási beállításokat és a kívánt példányszámot, majd nyomja meg a [Start] gombot.
  - Miután a készülék bemelegedése befejeződött, a feladatok automatikusan nyomtatásra kerülnek, a várakozási sorba kerülésük sorrendjének.
  - ? **Hogy lehet egy feladat nyomtatását leállítani?**
    - Nyomja meg a [Stop] gombot. Részletesen, lásd "Egy feladat leállítása/törlése" a(z) 4-62 oldalon.



### **Bővebb információk**

*A készülék nyomtatás előtti bemelegedése alatt, miután a [Be/Ki] (kiegészítő tápkapcsoló) gomb lenyomásával bekapcsolásra került, elvégezhetők a másolási beállítások és lehetőség van egy eredeti szkennelésére, egy másolási feladat lefoglalására. Miután a készülék bemelegedése befejeződött, a másolatok automatikusan nyomtatásra kerülnek.*

## A készülék kikapcsolása

- 1 Nyomja meg a [Be/Ki] (kiegészítő tápkapcsoló) gombot.  
Az érintőpanel kikapcsol.
- 2 Állítsa a főkapcsolót [O] állásba.

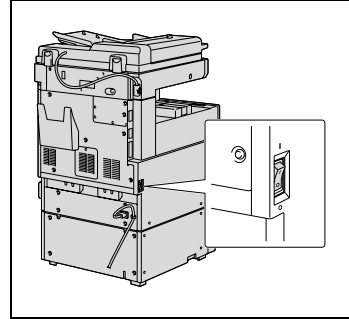

### Emlékeztető

*Ha a főkapcsolót ki- majd ismét be kell kapcsolni, várjon kb. 10 másodpercet a bekapcsolás előtt. Előfordulhat, hogy a gép nem működik megfelelően, ha a kikapcsolás után azonnal újra bekapcsolja.*

*Ne kapcsolja ki a készüléket, sem a főkapcsoló, sem a [Be/Ki] (kiegészítő tápkapcsoló) gomb használatával, miközben az másolást vagy nyomtatást végez, mert papírelakadást idézhet elő.*

*Ne kapcsolja ki a készüléket, sem a főkapcsoló, sem a [Be/Ki] (kiegészítő tápkapcsoló) gomb használatával, miközben az szkennelést vagy adatátvitelt végez, mert az összes szkennelt vagy átvitt adat törlésre kerül.*

*Ne kapcsolja ki a másológépet a főkapcsoló segítségével, ha egy feladat van a várakozási sorban vagy tárolt adat várakozik a nyomtatásra, mert a kikapcsolással törli a feladatokat.*



### Bővebb információk

*Az alábbiak kerülnek törlésre, amikor a főkapcsolót és a [Be/Ki] (kiegészítő tápkapcsoló) gombot kikapcsolja.*

- A nem programozott beállítások
- A nyomtatási sorban várakozó feladatok

### **Az alapértelmezett beállítások automatikus visszaállítása (Automatikus panel alapállapot)**

Ha a [Törlés] gomb nem kerül lenyomásra és egy meghatározott ideig a készülék nem végez egyetlen műveletet sem, a nem programozott beállítások, mint például a példányszám, törlésre kerülnek és visszaállnak az alapértelmezett értékre.

Ez az automatikus panel alapállapot művelet.

Gyári alapértelmezett beállításként, az automatikus panel alapállapot 1 perc után kerül végrehajtásra.



#### **Bővebb információk**

*Az, hogy az automatikus panel alapállapot végrehajtásra kerüljön-e, valamint a végrehajtása előtti időtartam, beállítható a Segédfunkciók módban. Részletesen, lásd "Panel visszaállítási idő" a(z) 12-17 oldalon.*

*Az, hogy az automatikus panel alapállapot végrehajtásra kerüljön-e a felhasználó váltásakor, beállítható a Segédfunkciók módban. Részletesen, lásd "Számleváltás autom.visszaállítás" a(z) 12-17 oldalon.*

### **Automatikus visszaállítás az elsődleges képernyőre**

Ha egy meghatározott ideig nem kerül művelet végrehajtásra, a képernyő automatikusan az elsőbbséget élvező módra vált.

Gyári alapbeállításként, a Másolás mód képernyője kerül kijelzésre, 1 perc után.



#### **Bővebb információk**

*A kijelzésre kerülő képernyőmód a Segédfunkció módban módosítható. Részletesen, lásd "Üzem mód prioritás" a(z) 12-22 oldalon.*

### **Automatikus energiatakarékosság (alacsony fogyasztású üzemmód)**

Ha egy meghatározott ideig nem kerül művelet végrehajtásra, az érintőpanel kikapcsol, és a készülék automatikusan egy energiatakarékos módba vált.

Ez az Alacsony fogyasztású üzemmód.

A készülék Alacsony fogyasztású üzemmódban is képes feladatok fogadására.

Gyári alapbeállításként, a készülék 15 perc után lép Alacsony fogyasztású üzemmódba.

Kilépés az Alacsony fogyasztású üzemmódból

- 1** Nyomja meg egy gombot a kezelőpanelen vagy érintse meg az érintőmezős képernyőt.
  - Az Alacsony fogyasztású üzemmód a géptető vagy az ADK felnyitásával is megszakítható.
  
- 2** A készülék a felmelegedés alatt is képes a feladatok fogadására.
  - A készülék bemelegedése után (14 másodpercen belül, normál szobahőmérsékleten (23°C)), az érintőpanel visszakapcsol és a készülék készen áll a nyomtatásra.



#### **Bővebb információk**

*Az Alacsony fogyasztású üzemmódba lépés előtti időtartam a Segédfunkciók módban módosítható. Részletesen, lásd "Csökkentett energiafelhasználás" a(z) 12-16 oldalon.*

### **Automatikus energiatakarékosság (hibernálás mód)**

Ha egy meghatározott ideig nem kerül művelet végrehajtásra, a készülék automatikusan egy energiatakarékos módba vált.

Az energiatakarékosság jelentősebb Hibernálás módban mint az Alacsony fogyasztású üzemmódban.

Gyári alapbeállításként, a készülék 1 perc után lép Hibernálás módba.

Kilépés a Nyugalmi állapotból

- 1** Nyomja meg egy gombot a kezelőpanelen vagy érintse meg az érintőmezős képernyőt.
  - A Hibernálás mód a géptető vagy az ADK felnyitásával is megszakítható.
- 2** A készülék a felmelegedés alatt is képes a feladatok fogadására.
  - A készülék bemelegedése után (30 másodpercen belül, normál szobahőmérsékleten (23°C)), az érintőpanel visszakapcsol és a készülék készen áll a nyomtatásra.



#### **Bővebb információk**

*A Hibernálás módba lépés előtti időtartam a Segédfunkciók módban módosítható. Részletesen, lásd "Hibernálás" a(z) 12-16 oldalon.*

### **Az érintőmezős képernyő sötétítéssel (LCD háttérvilágítás KI)**

Ha egy meghatározott ideig nem kerül művelet végrehajtásra, az érintőpanel kikapcsol és a készülék automatikusan egy energiatakarékos módba vált.

Az energiatakarékosság csökken, azonban a készülék gyorsabban áll helyre, hogy elkezdhesse a másolást vagy nyomtatást.

gyári alapbeállításként, az érintőmezős képernyő 1 perc után kapcsol ki.

Az érintőmezős képernyő háttérvilágításának bekapcsolása

- 1** Nyomja meg egy gombot a kezelőpanelen vagy érintse meg az érintőmezős képernyőt.
  - Az érintőmezős képernyő háttérvilágítása a géptető vagy az ADK felnyitásával is bekapcsolható.
  
- 2** A feladat fogadása azonnal lehetséges.



#### **Bővebb információk**

*Az érintőmezős képernyő kikapcsolása előtti időtartam a Segédfunkciók módban módosítható. Részletesen, lásd "LCD kijelző fénye" a(z) 12-16 oldalon.*

## A készülék használatának szabályozása felhasználói hitelesítéssel (géphitelesítés)

Ha a készülék felügyelője géphitelesítést állított be, ezt a készüléket csak géphitelesítéshez regisztrált felhasználók használhatják.

- ✓ Ha a géphitelesítés került beállításra, a készülék csak a hitelesítéshez regisztrált felhasználónév és jelszó megadásával használható.
- ✓ Felhasználónevet és jelszavat a készülék felügyelőjétől kérhet.
- ✓ Géphitelesítéssel legfeljebb 100 felhasználó regisztrálható.

- 1 Érintse meg a [Felhasználó név] gombot.

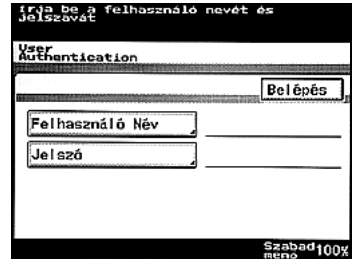

- 2 Írja be a felhasználónevet, majd érintse meg a [Bead] gombot.



- 3 Érintse meg a [Jelszó] gombot.



- 4 Írja be a jelszót és érintse meg a [Bead] gombot.



- 5 Érintse meg a [Login] gombot.

- Ha a felhasználónév vagy a jelszó helytelenül került bevitelre, ismét megjelenik a beviteli képernyő. Írja be a helyes felhasználónevet és jelszót, majd érintse meg a [Login] gombot.
- A művelet befejezéséhez a [Login] megérintése helyett, nyomja meg a [Belépés] gombot. Eltűnik a Felhasználó hitelesítés képernyő és megjelenik a Bázis képernyő.



- 6 Készítse el a másolatokat a kívánt beállításokkal.

- 7 Ha befejezte a másolást, nyomja meg a [Belépés] gombot.

Megjelenik a kilépés jóváhagyását kérő üzenet.



- 8 Érintse meg az [Igen] gombot, majd érintse meg a [Bead] gombot.

Megjelenik a Felhasználó hitelesítés képernyő.

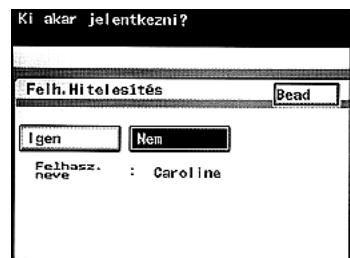

**Bővebb információk**

*A géphitelesítéssel kapcsolatos részleteket, lásd "Számla adatainak beállítása" a(z) 12-35 oldalon.*

*A belépést külső szerver által végzett hitelesítés esetén, lásd a "A készülék használatának szabályozása felhasználói hitelesítéssel (külső szerver által végzett hitelesítés)" a(z) 3-36 oldalon.*

*A géphitelesítés beállításait a Felhasználó hitelesítés beállítása paraméterek segítségével lehet elvégezni, Felügyeleti módban, amely a Segédfunkciók módból elérhető. A beállításokat a készülék felügyelőjének kell elvégezni.*

**Megjegyzés**

*Ha a Felügyeleti beállítások alapján a felhasználónevek listája kijelzésre kerül, a kívánt név a listából választható ki. Érintse meg a [Felhasználó lista] gombot, majd érintse meg a kívánt névhez tartozó gombot a kiválasztáshoz, végül érintse meg az [OK] gombot.*

*Azonban ha a "Kiterjesztett biztonság" "BE" állapotú, a [Felhasználó lista] nem jelenik meg.*

## A készülék használatának szabályozása felhasználói hitelesítéssel (külső szerver által végzett hitelesítés)

Ha a hálózat felügyelője külső szerver által végzett hitelesítést állított be, ezt a készüléket csak külső szerveren regisztrált felhasználók használhatják.

- ✓ Ha külső szerver által végzett hitelesítés került beállításra, a készülék csak a külső szerver által végzett hitelesítéshez regisztrált felhasználónév és jelszó megadásával használható.
- ✓ Felhasználónevet és jelszavat a hálózat felügyelőjétől kérhet.
- ✓ A külső szerver által végzett hitelesítés felhasználóneveit és jelszavait a külső szerver regisztrálja és kezeli.

### 1 Érintse meg a [Felhasználó név] gombot.

- Ha az "Active Directory" van kiválasztva a Felhasználói hitelesítés képernyőn a külső szerver által végzett hitelesítésnél, és az alapértelmezett tartománynév megjelenítése Felügyeleti módban "BE" van kapcsolva, akkor megjelenik a [Tartomány név] gomb az alapértelmezettként beállított tartománynévvel. A [Tartomány név] gomb megérintésére megjelenik az Aktív könyvtárhoz regisztrált tartományok listája, amelyből válassza ki a kívánt tartományt. A külső szerver által végzett hitelesítéssel kapcsolatos részleteket, lásd "Felhasználó regisztrálása külső szerver által végzett hitelesítéshez" a(z) 12-46 oldalon.
- Ha az alapértelmezett tartománynév kijelzés "KI" van kapcsolva felügyeleti módban, a [Tartomány választás] gomb jelenik meg az alapértelmezett kiszolgáló nevével. A [Tartomány választás] gomb megérintésére megjelenik az Aktív könyvtárhoz regisztrált tartományok listája, amelyből válassza ki a kívánt tartományt. Ha csak egy tartomány van regisztrálva, a [Tartomány választás] nem jelenik meg.



### 2 Írja be a felhasználónevet, majd érintse meg a [Bead] gombot.



3 Érintse meg a [Jelszó] gombot.



4 Írja be a jelszót és érintse meg a [Bead] gombot.



5 Érintse meg a [Login] gombot.

- Ha a felhasználónév vagy a jelszó helytelenül került bevitelre, ismét megjelenik a beviteli képernyő. Írja be a helyes felhasználónevet és jelszót, majd érintse meg a [Login] gombot.
- A művelet befejezéséhez a [Login] megérintése helyett, nyomja meg a [Belépés] gombot



A Felhasználói hitelesítés képernyő eltűnik, és megjelenik a Bázis képernyő.

6 Készítse el a másolatokat a kívánt beállításokkal.

7 Ha befejezte a másolást, nyomja meg a [Belépés] gombot.

Megjelenik a kilépés jóváhagyását kérő üzenet.



- 8 Érintse meg az [Igen] gombot, majd érintse meg a [Bead] gombot.

Megjelenik a Felhasználó hitelesítés képernyő.

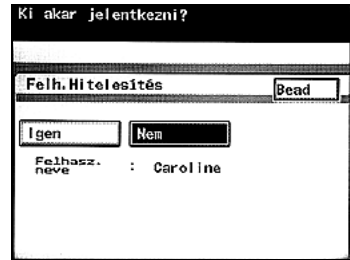

### **Bővebb információk**

*A külső szerver által végzett hitelesítés beállításait a Felhasználó hitelesítés beállítása paraméterek segítségével lehet elvégezni, Felügyeleti módban, amely a Segédfunkciók módból elérhető. A beállításokat a készülék felügyelőjének kell elvégezni.*

*A külső szerver által végzett hitelesítéssel kapcsolatos részleteket, lásd "Felhasználó regisztrálása külső szerver által végzett hitelesítéshez" a(z) 12-46 oldalon.*

### A felhasználók hozzáféréseinek korlátozása számlakövetéssel

Ha a felügyelő beállította a számlakövetést, csak a rögzített számlák felhasználói használhatják a készüléket. Ezen felül nyomon követhető az egyes felhasználók által végzett nyomtatások száma.

Ez a számlakövetés.

- ✓ Amikor a számlakövetés beállításra került, csak a meghatározott számlák nevét és jelszavait megadó felhasználók használhatják a készüléket.
- ✓ A számlájához tartozó jelszót a készülék felügyelőjétől kérje.
- ✓ Legfeljebb 1000 számla regisztrálható.

1 Érintse meg a [Számianév] gombot.

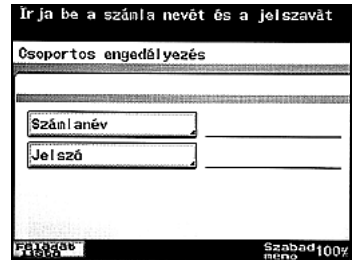

2 Írja be a számlanevet, majd érintse meg a [Bead] gombot.

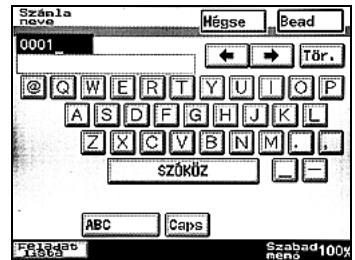

3 Érintse meg a [Jelszó] gombot.

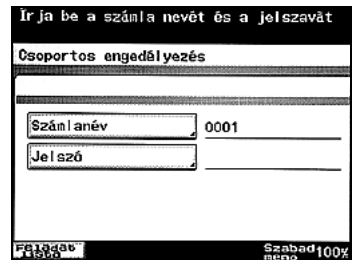

- 4 Írja be a jelszót és érintse meg a [Bead] gombot.



- 5 Nyomja meg a [Belépés] gombot.
- Ha a számlanév vagy a jelszó helytelenül került bevitelre, ismét megjelenik a beviteli képernyő. Írja be a helyes számlanevet és jelszót, nyomja meg a [Belépés] gombot.

A Számlakövetés képernyő eltűnik, és megjelenik a Bázis képernyő.



- 6 Készítse el a másolatokat a kívánt beállításokkal.

- 7 Ha befejezte a másolást, nyomja meg a [Belépés] gombot.
- Megjelenik a kilépés jóváhagyását kérő üzenet.



- 8 Érintse meg az [Igen] gombot, majd érintse meg a [Bead] gombot.

Megjelenik a Számlakövetés képernyő.

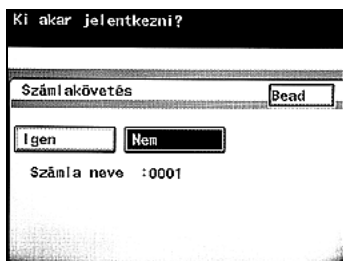

**Bővebb információk**

*A számlakövetéssel kapcsolatos részleteket, lásd "Számla adatainak beállítása" a(z) 12-35 oldalon.*

*A számlák kezelését a Számlaadatok paraméterek segítségével lehet elvégezni, Felügyeleti módban, amelyhez a Segédfunkció módból lehet hozzáférni. A beállításokat a készülék felügyelőjének kell elvégezni.*

### A készülék használatának szabályozása felhasználói hitelesítéssel (külső szerver által végzett hitelesítés) és számlakövetéssel

Ha a felhasználói hitelesítési beállítások meg vannak adva, és a számlákat regisztrálta a felügyelő, akkor a készüléket a felhasználó bármelyik számlával használhatja.

A több számlával regisztrált felhasználók válhatnak a számlák között a készülék használatakor. Alább található egy példa a külső szerver által végzett hitelesítés felhasználói hitelesítéssel történő beállítására.

- ✓ A számlájához tartozó jelszót a készülék felügyelőjétől kérje.
- ✓ A külső szerver által végzett hitelesítés felhasználóneveit és jelszavait a külső szerver regisztrálja és kezeli.

1 Érintse meg a [Felhasználó Név] gombot.

- A külső szerver által végzett hitelesítéssel kapcsolatos részletekért lásd "Felhasználó regisztrálása külső szerver által végzett hitelesítéshez" a(z) 12-46 oldalon.



- Ha az "Active Directory" van kiválasztva a Felhasználói hitelesítés képernyőn a külső szerver által végzett hitelesítésnél, és az alapértelmezett tartománynév megjelenítése Felügyeleti módban "BE" van kapcsolva, akkor megjelenik a [Tartomány név] gomb az alapértelmezettként beállított tartománynévvel. A [Tartomány név] gomb megérintésére megjelenik az aktív könyvtárhoz regisztrált tartományok listája, amelyből válassza ki a kívánt tartományt. A külső szerver által végzett hitelesítéssel kapcsolatos részleteket, lásd "Felhasználó regisztrálása külső szerver által végzett hitelesítéshez" a(z) 12-46 oldalon.
- Ha az alapértelmezett tartománynév kijelzése "KI" van kapcsolva felügyeleti módban, a [Tartomány választás] jelenik meg. A [Tartomány választás] gomb megérintésére megjelenik az aktív könyvtárhoz regisztrált tartományok listája, amelyből válassza ki a kívánt tartományt. Ha csak egy tartomány van regisztrálva, a [Tartomány választás] nem jelenik meg.

- 2 Adjon meg egy a külső kiszolgáló által végzett hitelesítésnél beállított felhasználónevet, majd érintse meg a [Bead] gombot.



- 3 Érintse meg a [Jelszó] gombot.



- 4 Írja be a jelszót és érintse meg a [Bead] gombot.



- 5 Érintse meg a [Login] gombot.
- Ha a felhasználónév vagy a jelszó helytelenül került bevitelre, ismét megjelenik a beviteli képernyő. Írja be a helyes felhasználónevet és jelszót, majd érintse meg a [Login] gombot.
  - A művelet befejezéséhez a [Login] megérintése helyett, nyomja meg a [Belépés] gombot.



A Felhasználói hitelesítés képernyő eltűnik, és megjelenik a Bázis képernyő.

6 Érintse meg a [Számlanév] gombot.

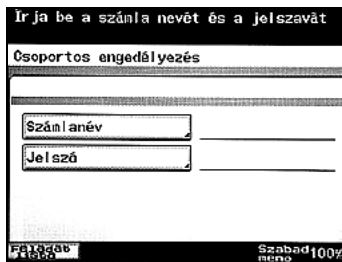

7 Írja be a számlanevet, majd érintse meg a [Bead] gombot.

- A számlakövetéssel kapcsolatos részleteket, lásd "Számla adatainak beállítása" a(z) 12-35 oldalon.

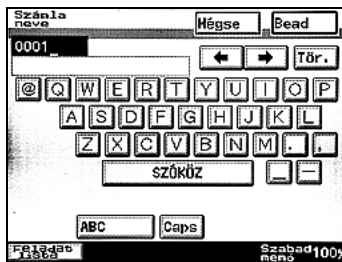

8 Érintse meg a [Jelszó] gombot.

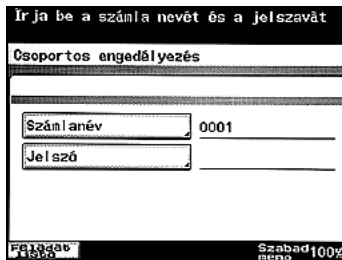

9 Írja be a jelszót és érintse meg a [Bead] gombot.



**10** Nyomja meg a [Belépés] gombot.

- Ha a számlanév vagy a jelszó helytelenül került bevitelre, ismét megjelenik a beviteli képernyő. Írja be a helyes számlanevet és jelszót, nyomja meg a [Belépés] gombot.



A Számlakövetés képernyő eltűnik, és megjelenik a Bázis képernyő.

**11** Készítse el a másolatokat a kívánt beállításokkal.

**12** Ha befejezte a másolást, nyomja meg a [Belépés] gombot.

Megjelenik a kilépés jóváhagyását kérő üzenet.



**13** Érintse meg az [Igen] gombot, majd érintse meg a [Bead] gombot.

Megjelenik a Felhasználó hitelesítés képernyő.

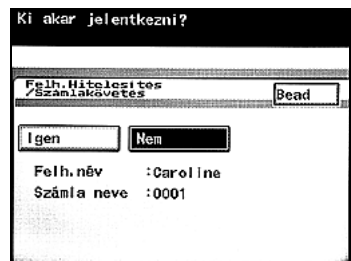

**Bővebb információk**

*A külső szerver által végzett hitelesítés és számlakövetés beállításait a Felhasználó hitelesítés beállítása paraméterek segítségével lehet elvégezni Felügyeleti módban, amely a Segédfunkciók módból érhető el. A beállításokat a készülék felügyelőjének kell elvégezni.*



...

**Megjegyzés**

*Ha a géphitelesítési beállítások felhasználói hitelesítéssel lettek megadva, akkor szinkronizálhatók a számlakövetéssel.*

*Ha a felhasználói hitelesítés és számlakövetés szinkronizáltak, akkor a felhasználói hitelesítés képernyőn keresztül történő bejelentkezésnél a bázis képernyő jelenik meg. Részletesen, lásd "A készülék használatának szabályozása felhasználói hitelesítéssel (géphitelesítés) és számlakövetéssel" a(z) 3-51 oldalon.*

## A készülék használatának szabályozása felhasználói hitelesítéssel (géphitelesítés) és szinkronizált számlakövetéssel

Ha a felhasználói hitelesítési beállítások meg vannak adva, és a számlákat regisztrálta a felügyelő, akkor a készüléket a felhasználó bármelyik számlával használhatja.

A több számlával regisztrált felhasználók válhatnak a számlák között a készülék használatakor. Alább található egy példa a géphitelesítés felhasználói hitelesítéssel történő beállítására.

- ✓ A számlájához tartozó jelszót a készülék felügyelőjétől kérje.
- ✓ Legfeljebb 100 felhasználó és 1000 számlanév regisztrálható géphitelesítés esetén.

### 1 Érintse meg a [Felhasználó Név] gombot.

- A géphitelesítés beállításait a Felhasználó hitelesítés beállítás paraméterek segítségével lehet elvégezni Felügyeleti módban, amely a Segédfunkciók módból érhető el. A beállításokat a készülék felügyelőjének kell elvégezni.
- Ha a Felügyeleti mód beállításai alapján a felhasználónevek listája kijelzésre kerül, a kívánt név a listából választható ki. Érintse meg a [Felhasználó lista] gombot, majd érintse meg a kívánt névhez tartozó gombot a kiválasztáshoz, végül érintse meg az [OK] gombot. Azonban ha a "Kiterjesztett biztonság" "BE" állapotú, a [Felhasználó lista] nem jelenik meg.
- A géphitelesítéssel kapcsolatos részleteket, lásd "Felhasználó regisztrálása gépi hitelesítéshez" a(z) 12-49 oldalon.
- A belépést külső szerver által végzett hitelesítés esetén, lásd a "A készülék használatának szabályozása felhasználói hitelesítéssel (külső szerver által végzett hitelesítés)" a(z) 3-36 oldalon.

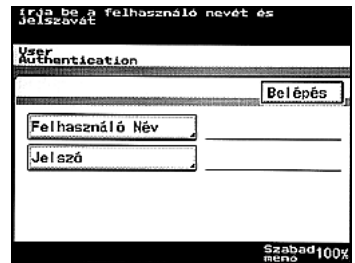

### 2 Adjon meg egy a géphitelesítésnél beállított felhasználónevet, majd érintse meg a [Bead] gombot.



3 Érintse meg a [Jelszó] gombot.



4 Írja be a jelszót és érintse meg a [Bead] gombot.



5 Érintse meg a [Login] gombot.

- Ha a felhasználónév vagy a jelszó helytelenül került bevitelre, ismét megjelenik a beviteli képernyő. Írja be a helyes felhasználónevet és jelszót, majd érintse meg a [Login] gombot.



- A művelet befejezéséhez a [Login] megérintése helyett, nyomja meg a [Belépés] gombot. Eltűnik a Felhasználó hitelesítés képernyő és megjelenik a Bázis képernyő.

6 Érintse meg a [Szám|anév] gombot.

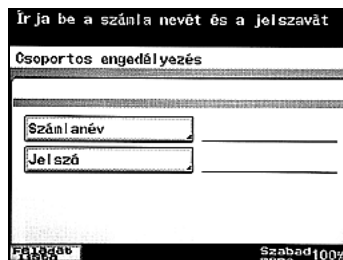

7 Írja be a számlanevet, majd érintse meg a [Bead] gombot.

- A számlakövetéssel kapcsolatos részleteket, lásd "Számla adatainak beállítása" a(z) 12-35 oldalon.

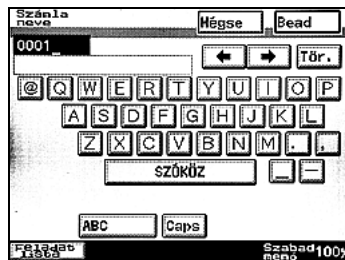

8 Érintse meg a [Jelszó] gombot.



9 Írja be a jelszót és érintse meg a [Bead] gombot.



10 Nyomja meg a [Belépés] gombot.

- Ha a számlanév vagy a jelszó helytelenül került bevitelre, ismét megjelenik a beviteli képernyő. Írja be a helyes számlanevet és jelszót, nyomja meg a [Belépés] gombot.



A Számlakövetés képernyő eltűnik, és megjelenik a Bázis képernyő.

11 Készítse el a másolatokat a kívánt beállításokkal.

- 12** Ha befejezte a másolást, nyomja meg a [Belépés] gombot.  
Megjelenik a kilépés jóváhagyását kérő üzenet.



- 13** Érintse meg az [Igen] gombot, majd érintse meg a [Bead] gombot.  
Megjelenik a Felhasználó hitelesítés képernyő.

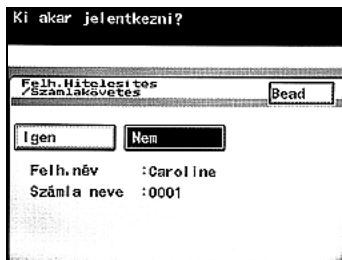

#### **Bővebb információk**

*A géphitelesítés és számlakövetés beállításait a Felhasználó hitelesítés beállítása paraméterek segítségével lehet elvégezni Felügyeleti módban, amely a Segédfunkciók módból érhető el. A beállításokat a készülék felügyelőjének kell elvégezni.*

## A készülék használatának szabályozása felhasználói hitelesítéssel (géphitelesítés) és számlakövetéssel

Ha a géphitelesítési beállítások felhasználói hitelesítéssel lettek megadva, akkor azok szinkronizálhatók a számlakövetés beállításaival.

A felhasználók a Felhasználói hitelesítés képernyőn keresztül tudnak bejelentkezni.

- ✓ A számlájához tartozó jelszót a készülék felügyelőjétől kérje.
- ✓ Legfeljebb 100 felhasználó és 1000 számlanév regisztrálható géphitelesítés esetén.

1 Érintse meg a [Felhasználó név] gombot.

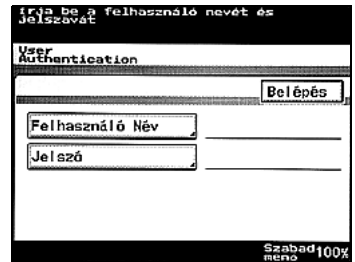

2 Adjon meg egy a géphitelesítésnél beállított felhasználónevet, majd érintse meg a [Bead] gombot.



3 Érintse meg a [Jelszó] gombot.



- 4 Írja be a jelszót és érintse meg a [Bead] gombot.



- 5 Érintse meg a [Login] gombot.

- Ha a felhasználónév vagy a jelszó helytelenül került bevitelre, ismét megjelenik a beviteli képernyő. Írja be a helyes felhasználónevet és jelszót, majd érintse meg a [Login] gombot.



- A művelet befejezéséhez a [Login] megérintése helyett, nyomja meg a [Belépés] gombot.
- Ha egy géphitelesítéssel szinkronizált számla átnevezésre vagy törlésre kerül, akkor a következő üzenet jelenik meg: "A számla töröltött. Forduljon a készülék felügyelőjéhez."

Eltűnik a Felhasználó hitelesítés képernyő és megjelenik a Bázis képernyő.

- 6 Készítse el a másolatokat a kívánt beállításokkal.

- 7 Ha befejezte a másolást, nyomja meg a [Belépés] gombot.  
Megjelenik a kilépés jóváhagyását kérő üzenet.



- 8 Érintse meg az [Igen] gombot, majd érintse meg a [Bead] gombot.

Megjelenik a Felhasználó hitelesítés képernyő.

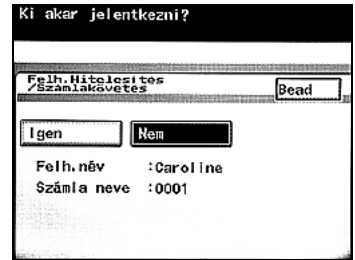

### Bővebb információk

*A géphitelesítéssel kapcsolatos részleteket, lásd "Számja adatainak beállítása" a(z) 12-35 oldalon.*

*A belépést külső szerver által végzett hitelesítés esetén, lásd a "A készülék használatának szabályozása felhasználói hitelesítéssel (külső szerver által végzett hitelesítés)" a(z) 3-36 oldalon.*

*A géphitelesítés beállításait a Felhasználó hitelesítés beállítása paraméterek segítségével lehet elvégezni, Felügyeleti módban, amely a Segédfunkciók módból elérhető. A beállításokat a készülék felügyelőjének kell elvégezni.*



### Megjegyzés

*Ha a Felügyeleti mód géphitelesítéssel megadott beállításai alapján a felhasználónevek listája kijelzésre kerül, a kívánt név a listából választható ki.*

*Érintse meg a [Felhasználó lista] gombot, majd érintse meg a kívánt névhez tartozó gombot a kiválasztáshoz, majd érintse meg az [OK] gombot.*

*Azonban ha a "Fokozott biztonság" "BE" állapotú, a [Felhasználó lista] nem jelenik meg.*

### 3.4 Papír betöltése az 1. vagy a 2. tálcába

A papír betöltését az 1. vagy 2. tálcába, illetve az opciós dupla papírszekrénybe (3. és 4. tálca) az alábbi eljárás segítségével végezze.

#### Papír betöltése (1. vagy 2. tálca)

**1** Húzza ki a feltölteni kívánt papírtartó tálcát.

**2** Csúsztassa az oldalvezetőket a betöltött papír méretének megfelelő helyre.

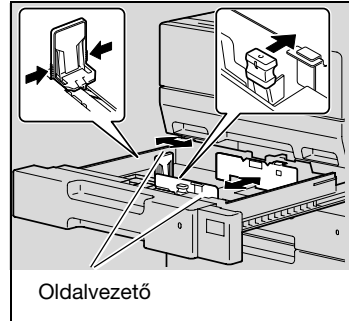

**3** Olyan módon helyezze a papírt a tálcába, hogy a nyomtatási felület (az a felület, amelyik felül volt, amikor a papírt kicsomagolta) felfelé nézzen.

- Ne töltsön a fiókba annyi papírt, hogy a köteg felső szélé magasabban legyen, mint a ▼ jel. Legfeljebb 500 lap tölthető be.

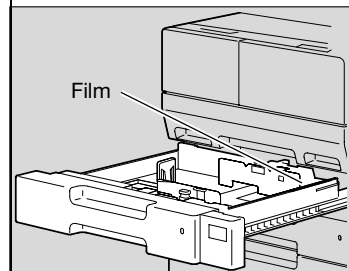
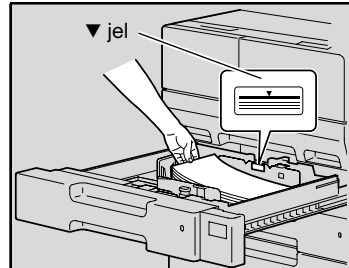

**?** Hogy tölthet be felcsavarodott papírt?

→ Betöltés előtt simítsa ki a papírt.

- 4 Igazítsa vissza az oldalvezetőket, hogy illeszkedjenek a papír méretéhez.

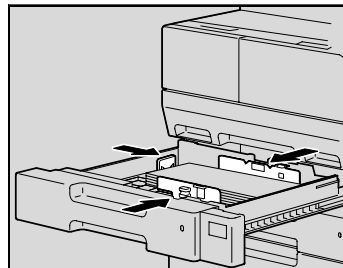

- 5 Zárja be a papírtartó tálcát.



#### **Emlékeztető**

*Ügyeljen rá, hogy kézzel ne érintse meg a filmet.*

*Ha az oldalvezetőket nem megfelelően illeszti a papírhoz, a papír mérete helytelenül kerül érzékelésre. Ügyeljen arra, hogy az oldalvezetőket megfelelően illessze a betöltött papírhoz.*



#### **Bővebb információk**

*Az 1. és 2. tálcába betölthető papírok részletes ismertetését, lásd a "Másolópapír/Eredeti dokumentumok" a(z) 8-3 oldalon.*

## 3.5 Papír betöltése a nagykapacitású tálcába

### Papír betöltése (NKT)

- ✓ Ha [Be/Ki] (kiegészítő tápkapcsoló) gomb kikapcsolt állapotban van, még bekapcsolt főkapcsoló esetén is, az NKT papírtálcáját nem lehet kihúzni, még a fióknyitó gomb lenyomásával sem. Gondoskodjon róla, hogy a [Be/Ki] (kiegészítő tápkapcsoló) gomb legyen bekapcsolva.

- 1 Nyomja meg a fióknyitó gombot.

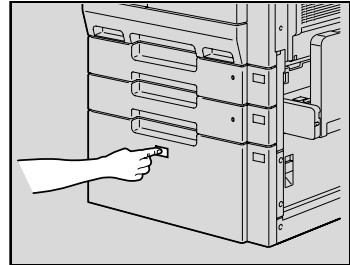

- 2 Húzza ki a nagykapacitású tálcát.

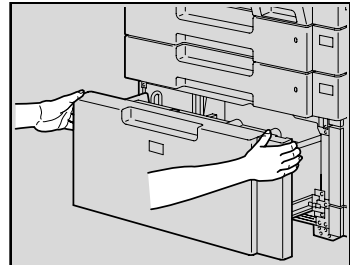

- 3 Helyezze a papírt az NKT fiókjának jobboldalába, úgy hogy a nyomtatási felület (az a felület, amelyik felül volt, amikor a papírt kicsomagolta) felfelé nézzen.

- Ne tegyen be annyi lapot, hogy a köteg teteje magasabban legyen mint a ▼ jel. Legfeljebb 2500 lap tölthető be.

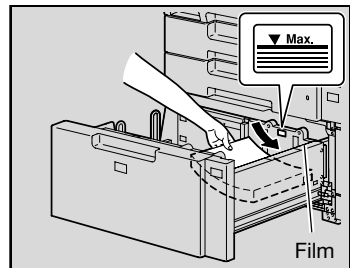

- ? Hogy tölthet be felcsavarodott papírt?
- Betöltés előtt simítsa ki a papírt.

- 4 Helyezze a papírt az NKT fiókjának bal oldalába, úgy hogy a nyomtatási felület (az a felület, amelyik felül volt, amikor a papírt kicsomagolta) felfelé nézzen.

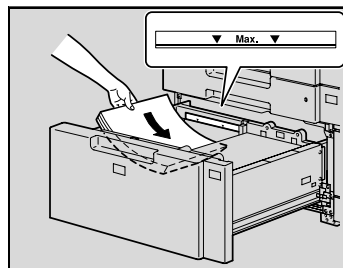

- 5 Zárja be a nagykapacitású tálcát.

**Emlékeztető**

*Ügyeljen rá, hogy kézzel ne érintse meg a filmet.*

**Bővebb információk**

*A papír betöltését a nagykapacitású tálcába, részletesen lásd "Másolópapír/Eredeti dokumentumok" a(z) 8-3 oldalon.*

**Megjegyzés**

*Ha a készülék Hibernálás módban van, a NKT nem húzható ki, még a nyitógomb lenyomásával sem. Gondoskodjon róla, hogy kilépjen a Hibernálás módból.*

### 3.6 Papír betöltése a kézi lapadagoló tálcába

Ha egy olyan papírra kíván másolatokat készíteni, amelyik egyik tálcába sem került betöltésre, vagy vastag papírra, levelezőlapra, borítékra, írásvetítő fóliára vagy címke-ívre kíván másolni, ezeket a kézitálcán keresztül lehet betölteni.

#### Papír betöltése (kézitálcá)

- 1 Nyissa ki a kézitálcát.
  - Nagyméretű papír használata esetén húzza ki a tálcabővítőt.

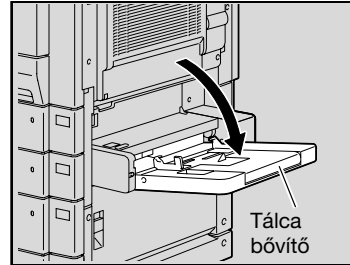

- 2 A nyomtatási oldalával lefele, csúsztassa a papírt ütközésig a papíradagoló részbe.

- 3 Csúsztassa az oldalvezetőket a betöltendő papír méretének megfelelő helyre.
  - Ne tegyen be annyi lapot, hogy a köteg teteje magasabban legyen mint a ▼ jel. Legfeljebb 150 normál papírlap tölthető be.
  - Az oldalvezetőket csúsztassa szorosan a papír széleihez.

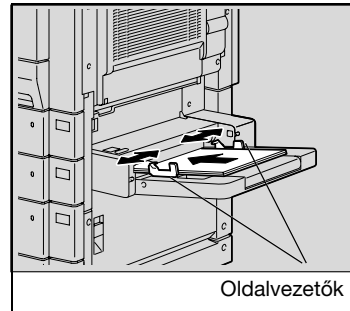

- ? Hogy tölthet be felcsavarodott papírt?  
→ Betöltés előtt simítsa ki a papírt.

- 4 Válassza ki a papírtípust.

- ? Milyen papírtípust válasszon címke-ívek betöltése esetén?  
→ Válassza a "Vastag papír" beállítást.





...



**Emlékeztető**

A papírformátumokkal kapcsolatos részleteket, lásd "A másolópapír" a(z) 8-3 oldalon.



...

**Emlékeztető**

Levelezőlapok betöltése esetén, azokat  tájolással töltsse be, ahogy az ábrán látható. Ne töltsön be levelezőlapokat  tájolással.

A kézitálcába egyszerre legfeljebb 50 levelezőlapot helyezhet.

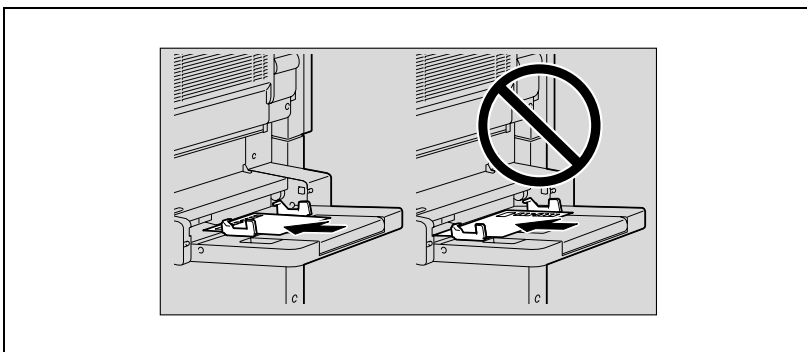

...

**Emlékeztető**

A kézitálcába egyszerre legfeljebb 50 írásvetítő fóliát helyezhet.

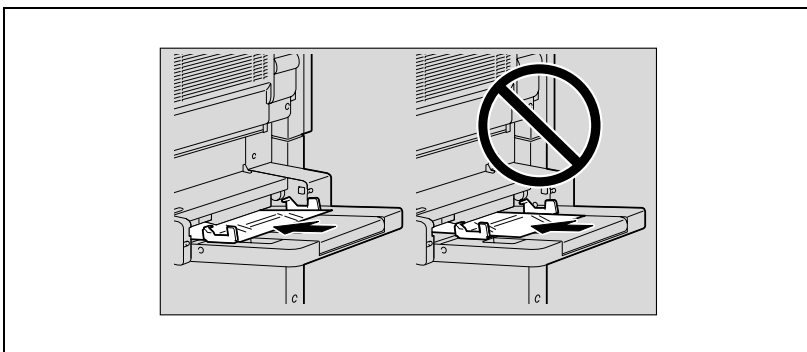



### Emlékeztető

*Mielőtt borítékokat töltené be, nyomja le a borítékokat, hogy meggyőződjön arról, hogy az összes levegőt kinyomta-e, és a hajtások és fülek rendesen simulnak-e, ellenkező esetben a borítékok összegyűrődhetnek vagy elakadhatnak.*

*Ha borítékot tölt be, a hajtással felfele helyezze be, ahogy az ábrán látható. Ha a borítékokat a hajtással lefele tölti be, papírelakadást idézhet elő. A boríték hajtásoldalára nem lehet nyomtatni.*

*A kézitálcába egyszerre legfeljebb 10 borítékot helyezhet.*

*A papír betöltése után állítsa be a kézi lapadagoló tálcá papírfajtáját az érintőmezős képernyőn.*

*Ha boríték lett beállítva, a betöltött dokumentum másolása fejjel lefelé történik.*

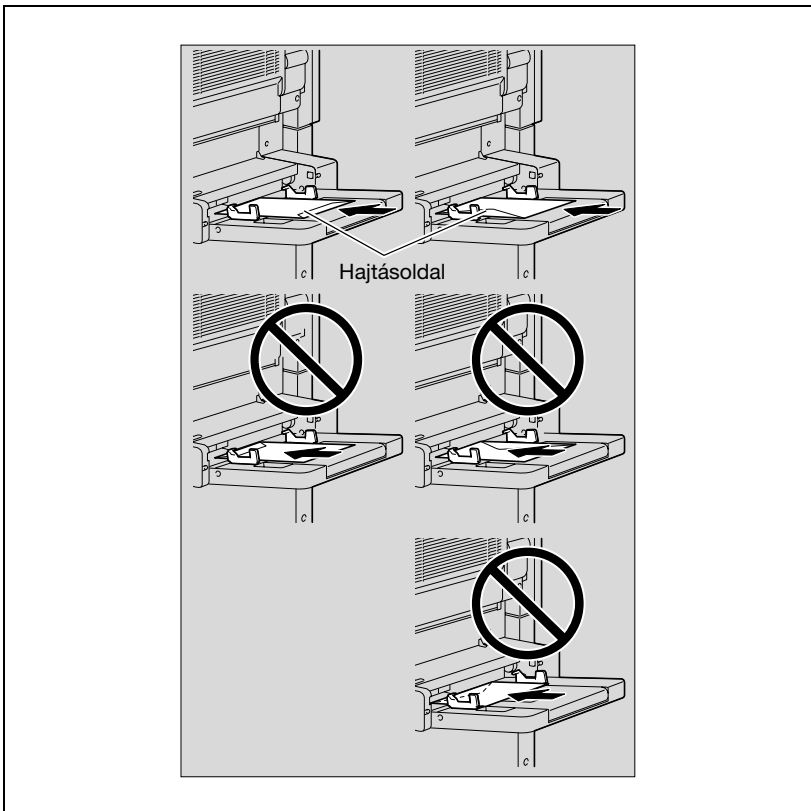



...

**Emlékeztető**

Ügyeljen arra, hogy a címke-íveket a nyomtatandó felükkel lefelé töltsse be.

A kézitálcába egyszerre legfeljebb 50 címke-ívet helyezhet.

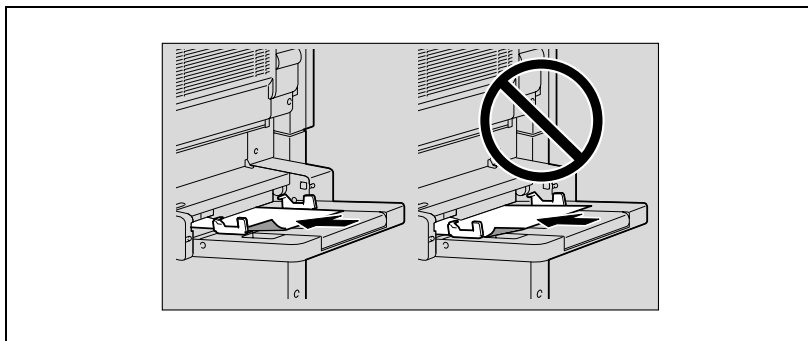

...

**Emlékeztető**

A kézitálcába egyszerre legfeljebb 150 lap vékony papírt helyezhet.

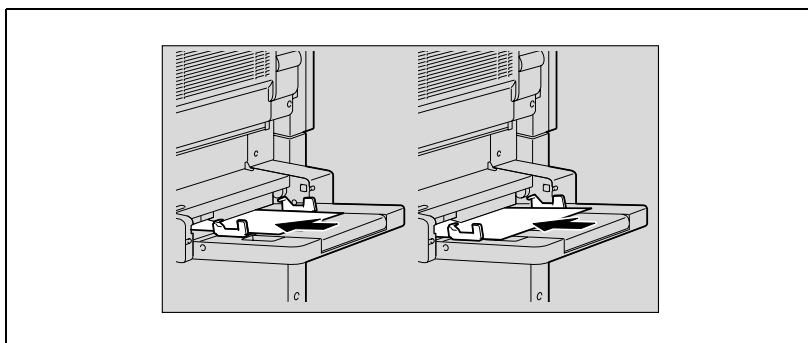

...

**Megjegyzés**

A nyomtatás a kézitálcára helyezett papír lefelé néző oldalára kerül.

**Bővebb információk**

*A kézitálcába betöltött papír formátumának beállítását, részletesen lásd "A papírformátum beállítása (Beállítás módosítása)" a(z) 8-10 oldalon.*



**Egyszerű másolás**



## 4 Egyszerű másolás

### 4.1 Általános másolási művelet

Ebben a részben az általános másolási műveletekről talál információkat.

Az alábbi eljárás segítségével egy egyoldalas eredeti másolását lehet elvégezni, általános másolási műveletek segítségével.



#### **Megjegyzés**

*Néhány beállítás nem használható együtt.*

*Az együtt nem használható beállítások részletes ismertetését, lásd "Együtt nem használható műveletek" a(z) 4-6 oldalon.*

#### **Másolat készítése**

- 1** A [Copy] (Másolás) gomb lenyomásával hívja elő a Bázis képernyőt Másolás módban.
- 2** Helyezze el a másolandó eredetit.
  - Az eredeti elhelyezésének ismertetését, részletesen lásd "Az eredeti bevitele" a(z) 4-9 oldalon.

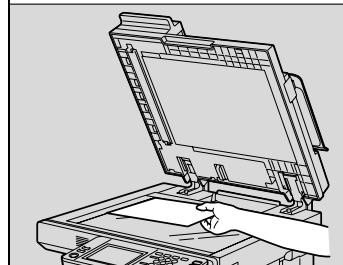
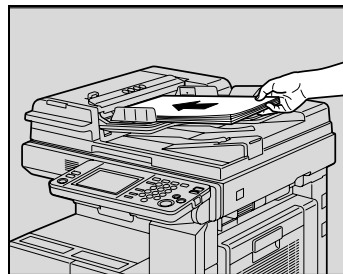

### 3 Adja meg a másolás kívánt beállításait.

- A készülék gyári alapbeállításai az alábbiak.  
Papír: Auto papír  
Zoom: ×1,000 (Teljes méret)  
Egy-/Kétoldalas: 1 → 1  
Minőség Denzitás: Szöveg & Fotó
- Az eredeti beállításainak részletes ismertetését, lásd "Az eredeti beállításainak meghatározása" a(z) 4-17 oldalon.
- A papírforrás kiválasztásának részletes ismertetését, lásd "Egy papírbeállítás kiválasztása" a(z) 4-25 oldalon.
- A Zoom meghatározásának részletes ismertetését, lásd "Zoom-beállítás meghatározása" a(z) 4-28 oldalon.
- Az Egy-/Kétoldalas beállítás kiválasztásának részletes ismertetését, lásd "Egyoldalas/kétoldalas eredeti és másolat beállítások kiválasztása" a(z) 4-39 oldalon.
- Az eredeti minősége és denzitása kiválasztásának részletes ismertetését, lásd "Az eredeti minőség/denzitás beállításainak meghatározása" a(z) 4-42 oldalon.
- A kombinált másolási beállítások részletes ismertetését lásd "Eredeti kombinálás beállítás kiválasztása" a(z) 4-45 oldalon.
- A kezelés beállításainak részletes ismertetését, lásd "A másolatok kezelésének kiválasztása" a(z) 4-49 oldalon.
- A kötés beállításának részletes ismertetését, lásd "Füzetmásolatok létrehozása ("Füzet" funkció)" a(z) 9-22 oldalon.
- Az Alkalmazás funkciók beállításának részletes ismertetését lásd "Alkalmazás funkciók" a(z) 9-3 oldalon.



### 4 A billentyűzet használatával, írja be a másolatok kívánt példányszámát.

- Ha tévesen írta be a példányszámot, nyomja meg a billentyűzet [C] (törlés) gombját, majd adja meg a helyes példányszámot.

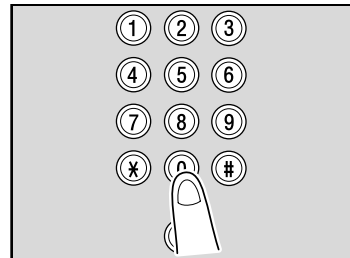

## 5 Nyomja meg a [Start] gombot.

- A folyamatban lévő másolási művelet leállításához, nyomja meg a [Stop] gombot. Részletesen, lásd "Egy feladat leállítása/törlése" a(z) 4-62 oldalon.
- A másolás végrehajtása közben, a következő másolási művelet a várakozási sorba helyezhető. Részletesen, lásd "A következő eredeti szkennelés a nyomtatása alatt (egy másolási feladat lefoglalása)" a(z) 4-61 oldalon.

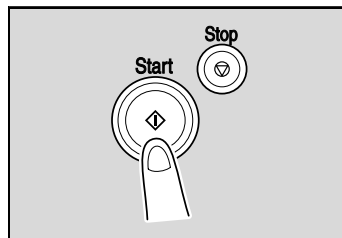

### **Megjegyzés**

*Ha az opciós merevlemez meghajtó felszerelésre került, a [Mentés felhasználói fiókba] jelenik meg a Másolás mód képernyőn. Ha a másolás úgy történik, hogy a "Mentés felhasználói fiókba" ki van jelölve, a másolt dokumentumok tartalma a fiókokba is mentésre kerül.*

*A fiókokkal kapcsolatos részletekért lásd a Felhasználói útmutató [Box funkciók] részét.*



### **Bővebb információk**

*A lapok szkennelése közben a másoláshoz, vagy a másolás szünetelése alatt nem választható ki más funkció, a másolás kivételével.*

## 4.2 Együtt nem használható műveletek

Néhány beállítás nem használható együtt.

Ha olyan beállításokat határoz meg, amelyek nem használhatók együtt, az alábbi események egyike következhet be.

- A legutóbb meghatározott beállítás élvez elsőbbséget. (A korábbi beállítások törlésre kerülnek.)
- Az először meghatározott beállítás élvez elsőbbséget. (Figyelmeztető üzenet jelenik meg.)



### **Megjegyzés**

*A kombinált műveletektől és a kiválasztott papírfajtától függően néhány beállítás lehet, hogy nem alkalmazható.*

## Műveletek, ahol a legutóbb végzett beállítás élvez elsőbbséget

Az alábbiakban ismertetésre kerül a "Könyvmásolás" funkció beállítása, az "1re4" kiválasztása után.

- 1 Válassza ki az "1re4" beállítást.



- 2 Állítsa be a "Könyvmásolás" funkciót.

Az "1re4" beállítás automatikusan törlésre kerül, és a "Könyvmásolás" funkció kerül beállításra.



## Műveletek, ahol az előbb végzett beállítás élvez elsőbbséget

Ha megjelenik egy figyelmeztető üzenet közölve, hogy a beállítások nem kombinálhatók, a beállítások nem használhatók együtt.

Az alábbiakban ismertetésre kerül a "Saroktűzés" beállítása a "Füzet" funkció kiválasztása után.

1 Állítsa be a "Füzet" funkciót.



2 Válassza ki a "Saroktűzés" beállítást.

Megjelenik az "Ez a mód nem választható egyszerre a Füzetkészítés móddal." üzenet és a "Saroktűzés" beállítást nem lehet kiválasztani.

A "Füzet" funkció kiválasztva marad és a "Saroktűzés" beállítás törlésre kerül.

A "Saroktűzés" beállítás kiválasztásához, törölje a "Füzet" funkciót, majd válassza ki a "Saroktűzés" beállítást.



### 4.3 Az eredeti bevitele

Az eredeti dokumentumokat betöltheti az opciós automatikus dokumentumkezelőbe vagy a tárgyüvegre helyezheti.

Eredetiadagolási módszer	Sajátosságok
Az ADK használata	Az ADK használatával egy többoldalas eredeti automatikusan, oldalanként adagolható. Ez az adagolási módszer kétoldalas eredetik automatikus szkenneléséhez is alkalmas.
A tárgyüveg használata	A szkenneléshez helyezze az eredetit közvetlenül a tárgyüvegre. Ez a módszer a legjobb könyvek és egyéb, az automatikus dokumentumkezelőbe nem helyezhető eredetik esetén.

#### Az eredeti betöltése az automatikus dokumentumkezelőbe

- ✓ Ne töltsön be összekötött, például kapcsokkal vagy tűzéssel összefogott dokumentumokat.
- ✓ Az automatikus dokumentumkezelőbe tölthető eredetifajták részletes ismertetését, lásd "Eredetik" a(z) 8-17 oldalon.
- ✓ Ne tegyen be 80 lapnál többet, vagy annyi lapot, hogy a köteg teteje magasabban legyen mint a ▼ jel, ellenkező esetben papírelakadás történhet, vagy kárt okozhat a dokumentumban vagy a készülékben. Azonban, egy 80 lapot meghaladó dokumentum külön kötegekben szkennelhető. Részletesen, lásd "Eredeti szkennelése külön kötegekben ("Külön szkennelés" beállítás)" a(z) 4-13 oldalon.
- ✓ Ha helytelenül tölti be a dokumentumot, előfordulhat, hogy a készülék nem tudja egyenesen behúzni, és a dokumentum elakadhat vagy megsérülhet.

- 1 Csúsztassa eredetivezetőket a lapok méretének megfelelő helyzetbe.

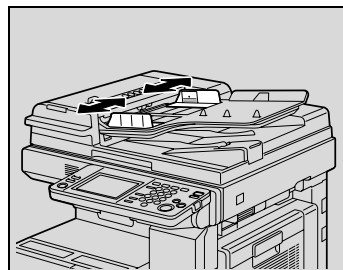

**2** A dokumentum képpel felfele tegye az adagolótálcába.

- Az oldalakat úgy tegye be, hogy a lap teteje a készülék hát- vagy baloldala felé legyen.

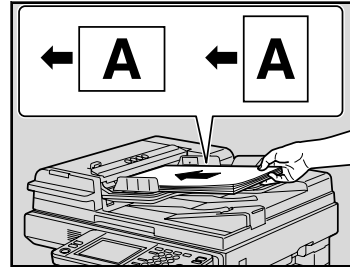

**3** Csúsztassa az állítható eredetivezetőket a papír széleihez.

- A vegyes méretű eredetiek betöltésével kapcsolatos részleteket, lásd "Vegyes méretű eredetiek másolása ("Vegyes eredeti" beállítás)" a(z) 4-17 oldalon.
- Az eredeti tájolásának kiválasztásával kapcsolatos részleteket, lásd "Az eredeti tájolásának kiválasztása (Eredeti tájolása beállítások)" a(z) 4-20 oldalon.
- Az iratmargó helyzetének kiválasztásával kapcsolatos részleteket, lásd "Az iratmargó helyzetének kiválasztása (Margó beállítások)" a(z) 4-22 oldalon.



Állítható eredetivezető

### Az eredeti elhelyezése a tárgyüvegre

- ✓ A tárgyüvegre helyezhető eredetifajták részletes ismertetését, lásd "Eredetik" a(z) 8-17 oldalon.
- ✓ Amikor egy eredetit a tárgyüvegre helyez, ügyeljen arra, hogy a géptetőt vagy az automatikus dokumentum kezelőt legalább 15°-nyira emelje fel. Ha anélkül helyezné a tárgyüvegre az eredetit, hogy az automatikus dokumentumkezelőt legalább 15°-nyira felemelné, a dokumentum mérete helytelenül kerül érzékelésre.
- ✓ Ne tegyen 2 kg-nál nehezebb tárgyat a tárgyüvegre. Ezen felül, ha egy nyitott könyvet helyez a tárgyüvegre, ne nyomja le túl erősen, mert kárt okozhat a tárgyüvegben.
- ✓ Vastag könyvek vagy nagy tárgyak esetén a másolást a géptető vagy az ADK lezárása nélkül végezze. Ha egy eredeti szkennelését nyitott géptető vagy ADK mellett végzi, ne nézzen közvetlenül a tárgyüvegen keresztül sugárzó fénybe. Bár a tárgyüvegen átvilágító fény nagyon fényes, de nem lézersugár, tehát nem veszélyes.

1 Nyissa fel az automatikus dokumentumkezelőt vagy a géptetőt.

2 Az eredetit a képes felével lefele helyezze a tárgyüvegre.

- Az oldalakat úgy tegye be, hogy a lap teteje a készülék hát- vagy baloldala felé legyen.

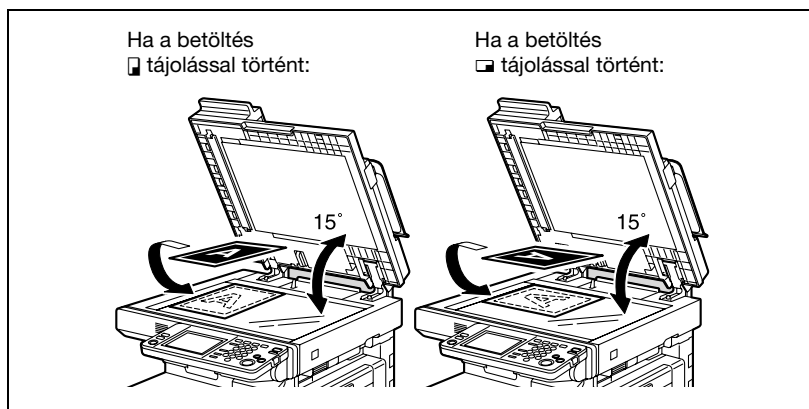

3 Igazítsa a dokumentumot a dokumentum skálák bal hátsó sarkában lévő  jelhez.

- Az eredeti tájolásának kiválasztásával kapcsolatos részleteket, lásd "Az eredeti tájolásának kiválasztása (Eredeti tájolása beállítások)" a(z) 4-20 oldalon.
- Az iratmargó helyzetének kiválasztásával kapcsolatos részleteket, lásd "Az iratmargó helyzetének kiválasztása (Margó beállítások)" a(z) 4-22 oldalon.
- Átlátszó vagy áttetsző eredetik esetén, az eredeti fölé tegyen egy megegyező méretű üres, fehér lapot.

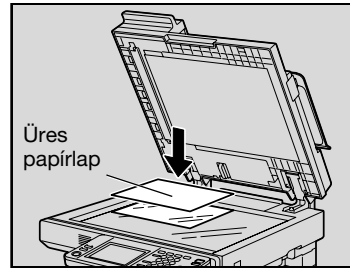
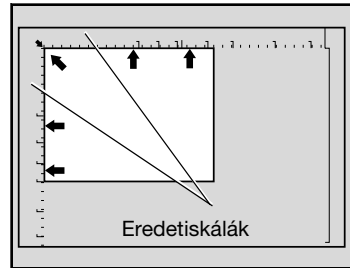

- Összekötött eredetik nyitott, két egymással szemben lévő oldalának másolásánál, például egy könyv vagy folyóirat esetén, a lapok felső részét a készülék háta felé helyezze, és a dokumentumot igazítsa a dokumentumskála bal felső sarkában lévő könyv jelhez, ahogy az ábrán látható.
- A könyvek másolásának részletes ismertetését, lásd "Különálló másolatok készítése egy nyitott dupla oldalról ("Könyvmásolás" funkció)" a(z) 9-18 oldalon.

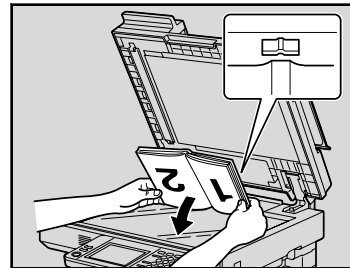

4 Zárja le a gépet vagy az automatikus dokumentumkezelőt.

### Eredeti szkennelés külön kötegekben ("Külön szkennelés" beállítás)

Egy sok lapból álló eredeti dokumentum kötegekre osztható és a kötegek folyamatosan szkennelhetők.

Az automatikus dokumentumkezelőbe egyidejűleg legfeljebb 80 lapot helyezhet. Azonban, a "Külön szkennelés" beállítás segítségével, lehetővé válik egy 80 lapot meghaladó eredeti szkennelés és egyetlen másolási feladatként történő kezelése. Emellett, a szkennelés helye váltható a tárgyüveg és az ADK között, a szkennelési folyamat alatt.

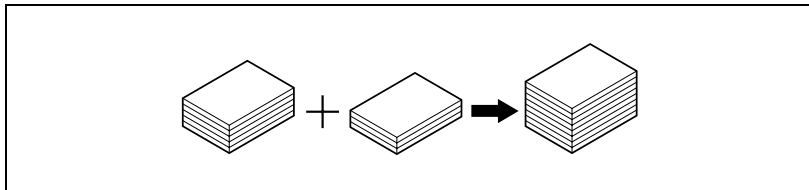

- 1 Az Alkalmazás képernyőn, érintse meg a [Külön szkennelés] gombot.
  - A "Külön szkennelés" beállítás törléséhez, ismét érintse meg a [Külön szkennelés] gombot.



- 2** Töltse be az eredeti első kötegét, majd nyomja meg a [Start] gombot. Kezdetét veszi a szkennelés.

Megjelenik a "A szkennelés leállt. Nyomja meg a START-ot a munka folytatásához." üzenet.



- Töltse be a dokumentum következő kötegét, majd nyomja meg a [Start] gombot.
  - Ha az eredeti nem tölthető be az automatikus dokumentumkezelőbe, helyezze a tárgyüvegre. Az automatikus dokumentumkezelőbe tölthető eredetifajták részletes ismertetését, lásd "Eredetik" a(z) 8-17 oldalon.
  - Ismétlje meg a 2. lépést a teljes dokumentum beszkeneléséig. A rendelkezésre álló szabad memória a Bázis képernyő jobb alsó sarkában található "Szabad memória" mezőben ellenőrizhető.
  - A szkennelt kép törléséhez, nyomja meg a [Stop] gombot, majd törölje a feladatot. Részletesen, lásd "Egy feladat leállítása/törlése" a(z) 4-62 oldalon. Ezen felül, a feladat törlése a Feladatlista képernyőn is végrehajtható. Részletesen, lásd "Egy feladat törlése" a(z) 5-25 oldalon.
- 3** Az összes dokumentumoldal szkennelése után, érintse meg a [Vége] mezőt.
- 4** Nyomja meg a [Start] gombot.

## Többoldalas dokumentum szkennelése a tárgyüvegen

Ha kétoldalas vagy vegyes másolatokat készít a tárgyüveg használatával, a szkenneléshez egyenként helyezze a dokumentum oldalait a tárgyüvegre. Az alábbiakban kerül ismertetésre, hogy helyezze az egyoldalas dokumentumlapokat a tárgyüvegre, kétoldalas másolatok készítéséhez.

- 1 Nyissa fel az automatikus dokumentumkezelőt vagy a géptetőt.
- 2 Helyezze az első lapot vagy az dokumentum első oldalát, képpel lefele a tárgyüvegre.
  - Az eredeti elhelyezésének ismertetéséért részletesen lásd "Az eredeti elhelyezése a tárgyüvegre" a(z) 4-11 oldalon.

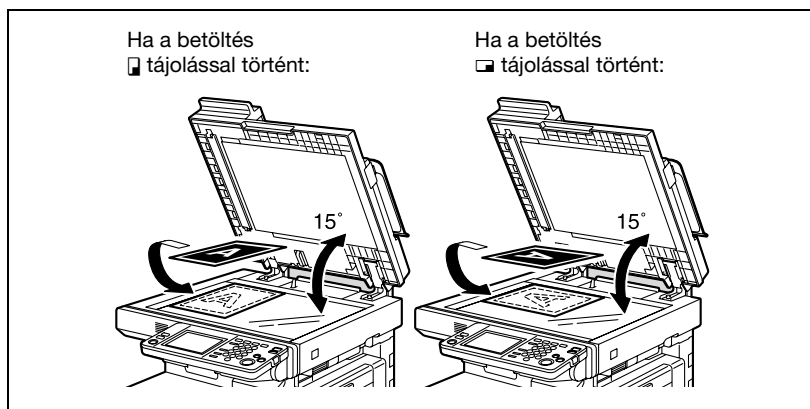

- 3 Zárja le a géptetőt vagy az automatikus dokumentumkezelőt.

- 4 A Bázis képernyőn, érintse meg az [Egy-/Kétoldalas] gombot.

Megjelenik a Egy-/Kétoldalas képernyő.



- 5 Érintse meg az [1-oldalas] gombot az "Eredeti" alatt és a [Kétoldalas] gombot a "Másolat" alatt.



- 6 Nyomja meg a [Start] gombot. A szkennelés kezdetét veszi. Megjelenik a "A szkennelés leállt. Nyomja meg a START-ot a munka folytatásához." üzenet.



- 7 Helyezze a második lapot vagy a dokumentum második oldalát tárgyüvegre, majd nyomja meg a [Start] gombot.
- A dokumentum többi lapjának szkenneléséhez, ismételje meg az 5. – 7. lépést.
- 8 Az összes dokumentumoldal szkennelése után, érintse meg a [Vége] mezőt.
- 9 Nyomja meg a [Start] gombot.

## 4.4 Az eredeti beállításainak meghatározása

















Az alábbiakban kerül ismertetésre a másolandó eredeti fajtájának meghatározása.

### Vegyes méretű eredetik másolása ("Vegyes eredeti" beállítás)

A különböző méretű lapokból álló dokumentumok együtt tölthetők be az automatikus dokumentumkezelőbe és laponként automatikusan szkennelhetők.

Vegyes lapméretű eredetik

Az alábbi táblázatban a szabványos formátumok lehetséges kombinációit találhatója, amelyek a "Vegyes eredeti" beállítással használhatók.

Eredeti maximális szélessége <sup>*1</sup> / Eredeti formátum <sup>*2</sup>	A3 	A4 	B4 	B5 	A4 	A5 	B5 	A5 
A3 	○	○	–	–	–	–	–	–
A4 	○	○	–	–	–	–	–	–
B4 	○	○	○	○	–	–	–	–
B5 	○	○	○	○	–	–	–	–
A4 	○	○	○	○	○	○	–	–
A5 	–	–	○	○	○	○	–	–
B5 	–	–	○	○	○	○	○	–
A5 	–	–	–	–	–	–	○	○

○: Lehetséges

–: Nem lehetséges

## Dokumentumok másolása "Vegyes eredeti" beállítással

- ✓ A dokumentumformátumok lehetséges kombinációja a legszélesebb laptól (az ADK állítható eredetivezetőinek helyzetétől) függően változó.
- ✓ <sup>\*1</sup> A vegyes eredetik legnagyobb szélességét jelzi (az ADK állítható eredetivezetőinek szélessége)
- ✓ <sup>\*2</sup> A legnagyobb szélességű eredetivel együtt használható formátumokat jelzi

**1** Csúsztassa eredetivezetőket a legnagyobb lap méretének megfelelő helyzetbe.

**2** Helyezze el a dokumentum lapjait olyan módon hogy a másolandó oldal (az első oldal) felfele nézzen, ahogy az ábrán látható.

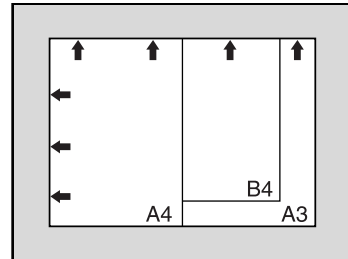

**3** Helyezze a dokumentumot képpel felfele az adagolótálcába. Csúsztassa az állítható eredetivezetőket a dokumentum széleihez.

- Az oldalakat úgy tegye be az automatikus dokumentumkezelőbe, hogy a lapok teteje a készülék hát- vagy baloldala felé legyen.



- Ha helytelenül tölti be a dokumentumot, előfordulhat, hogy a készülék nem tudja egyenesen behúzni, és a dokumentum elakadhat vagy megsérülhet.

- 4 A Bázis képernyőn, érintse meg a [Vegyes eredeti] gombot.
- A "Vegyes eredeti" beállítás törléséhez, ismét érintse meg a [Vegyes eredeti] gombot.



- 5 Nyomja meg a [Start] gombot.  
A szkennelés kezdetét veszi.



#### Bővebb információk

*Ne tegyen be 80 lapnál többet, vagy annyi lapot, hogy a köteg teteje magasabban legyen mint a ▼ jel, ellenkező esetben papírelakadás történhet, vagy kárt okozhat a dokumentumban vagy a készülékben. Azonban, egy 80 lapot meghaladó dokumentum külön kötegekben szkennelhető. Részletesen, lásd "Eredeti szkennelése külön kötegekben ("Külön szkennelés" beállítás)" a(z) 4-13 oldalon.*



#### Megjegyzés

*Ha a "Vegyes eredeti" beállítás van kiválasztva, kétoldalas másolás nem végezhető.*

### Az eredeti tájolásának kiválasztása (Eredeti tájolása beállítások)





Kétoldalas eredetik másolása vagy kétoldalas másolatok készítése esetén, illetve a kombinált másolási beállítások használatánál, meg kell határoznia az eredeti tájolását, ellenkező esetben előfordulhat, hogy a másolatok helytelen elhelyezéssel vagy helytelen oldalsorrendben kerülnek nyomtatásra.

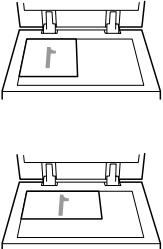

#### Megjegyzés

*A gyári alapbeállítás az első beállítás (lap tetejével felül (a készülék hátoldala felé)).*

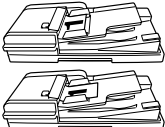
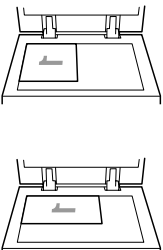
Az eredeti tájolása

Az ADK használata	A tárgyüveg használata	Ikon	Leírás
			<p>Ezt a beállítást a lap tetejével a készülék háta felé elhelyezett eredeti esetén válassza.</p>
			<p>Ezt a beállítást a lap tetejével a készülék bal oldal felé elhelyezett eredeti esetén válassza.</p>

## Egy Eredeti tájolása beállítás kiválasztása

- ✓ Az eredeti elhelyezésének ismertetését, részletesen lásd "Az eredeti bevitele" a(z) 4-9 oldalon.

1 Helyezze el a másolandó eredetit.

2 A Bázis képernyőn, érintse meg az [Ered>Más] gombot.

Megjelenik az Eredeti kombinálás képernyő.



3 Érintse meg az [Eredeti tájolása] mezőt.

Megjelenik az Eredeti iránya képernyő.



4 Válassza ki az eredeti tájolását. Érintse meg a betöltött eredeti tájolásának megfelelő gombot, majd érintse meg a [Bead] gombot.

- Az Eredeti tájolása beállítás törléséhez, érintse meg a [Négse] gombot.



## Az iratmargó helyzetének kiválasztása (Margó beállítások)



Amikor egyoldalas másolatokat készít iratmargóval rendelkező kétoldalas eredetiről, vagy kétoldalas másolatokat készít iratmargóval rendelkező egyoldalas eredetiről, beállítható az iratmargó helyzete a páros számú oldalakon.



### Megjegyzés

*Gyári alapbeállításként, a margó beállítás értéke "Négyse".*

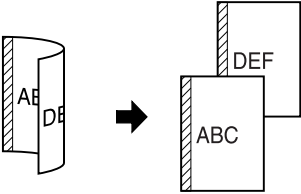
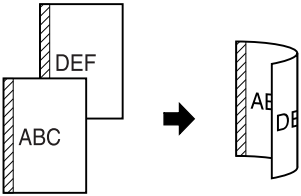
Az eredeti iratmargójának helyzete

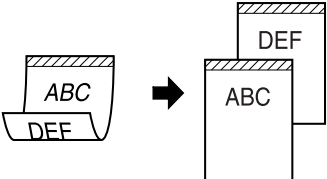
Ikon	Leírás
	<p>Ezt a beállítást az iratmargóval balra elhelyezett eredeti esetén válassza.</p> <ul style="list-style-type: none"> <li>• Kétoldalas eredetik egyoldalas másolata</li> </ul>  <ul style="list-style-type: none"> <li>• Egyoldalas eredetik kétoldalas másolata</li> </ul> 
	<p>Ezt a beállítást az iratmargóval felfele elhelyezett eredeti esetén válassza.</p> <ul style="list-style-type: none"> <li>• Kétoldalas eredetik egyoldalas másolata</li> </ul> 

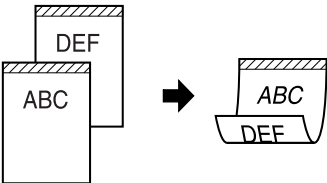
Ikon	Leírás
	<ul style="list-style-type: none"><li data-bbox="393 167 751 188">• Egyoldalas eredetik kétoldalas másolata</li></ul> 

## Egy Margó beállítás kiválasztása

- ✓ Az eredeti elhelyezésének ismertetését, részletesen lásd "Az eredeti bevitele" a(z) 4-9 oldalon.

- 1 Helyezze el a másolandó eredetit.
  - Ha iratmargóval rendelkező eredetit helyez be, a lap teteje a készülék háta felé legyen.

- 2 A Bázis képernyőn, érintse meg az [Ered>Más] gombot.

Megjelenik az Eredeti kombinálás képernyő.



- 3 Érintse meg a [Margó] mezőt.  
Megjelenik a Margó képernyő.



- 4 Válassza ki az iratmargó helyzetét.  
Érintse meg a bal kötés vagy a felső kötés gombját, majd érintse meg a [Bead] gombot.
  - A Margó beállítás törléséhez, érintse meg a [Mégse] gombot.



## 4.5 Egy papírbeállítás kiválasztása

A papírméret automatikusan felismerhető az eredeti mérete alapján, vagy kézzel állítható be. A papírméret meghatározását az alábbiak szerint végezheti, a kívánt másolásbeállításoktól függően.



### **Megjegyzés**

*A gyári alapbeállítás az "Autom.papírválaszt".*

*Gyári alapbeállításaként az "Auto. Zoom" és az "Autom. papírválaszt" beállítás nem választható ki egyszerre. Ha az "Autom. papírválaszt" beállítás után az "Auto Zoom" is ki van választva, a nagyítás "x1,0" értékre áll át.*

*Azonban a szoftverkapcsolók beállításával engedélyezhető egyszerre is az "Auto. Zoom" és az "Autom. papírválaszt" beállítás.*

*A szoftverkapcsolók beállításának részletes ismertetéséért lásd "Szoftverkapcsolók beállításai (gépi funkciók)" a(z) 12-56 oldalon.*

## A papírformátum automatikus kiválasztása ("Autom. papírválasztás" beállítás)

A készülék érzékeli a betöltött eredeti méretét, és a másolatok egyező formátumú papírra készülnek.

"x1,0" Zoom beállítás meghatározása esetén, az eredetivel egyező formátumú papír kerül kiválasztásra.

Megnövelt vagy csökkentett zoom tényező esetén, a kiválasztott zoom tényezőnek megfelelő papír kerül automatikusan kiválasztásra.

- 1 A Bázis képernyőn, érintse meg a [Papír] gombot.  
Megjelenik a Papír képernyő.



- 2 Érintse meg az [Auto. papírválasztás] gombot.



### Bővebb információk

*Ha az eredeti formátuma nem érzékelhető, vegye ki az eredetit majd töltsse be újra.*

*Szabálytalan formátumú eredeti betöltése esetén, kézzel adja meg a papír méretét. (Lásd "A kívánt papírformátum kézi kiválasztása" a(z) 4-27 oldalon.)*

## A kívánt papírformátum kézi kiválasztása

Meghatározható a másoláshoz használt papír formátuma. Az "Auto Zoom" beállítás kiválasztásával, a megfelelő zoom tényező automatikusan kerül kiválasztásra, a betöltött dokumentum és a megadott papírformátum alapján. Az "Auto Zoom" beállítás részletes ismertetését, lásd "A zoom tényező automatikus beállítása ("Auto zoom" beállítás)" a(z) 4-28 oldalon.

- 1 A Bázis képernyőn, érintse meg a [Papír] gombot.

Megjelenik a Papír képernyő.



- 2 Válassza ki a kívánt papírmérettel töltött tálcát.



## 4.6 Zoom-beállítás meghatározása

Az eredetitől eltérő méretű papírra történő másolás érdekében, vagy a másolt kép méretének csökkentése vagy növelése érdekében beállítható a zoom tényező.

A Zoom tényező kiválasztását az alábbiak szerint végezheti el.



### Megjegyzés

A gyári alapértelmezett beállítás "x1,0".

*Gyári alapbeállításként az "Auto Zoom" és az "Autom. papírválasztás" beállítás nem választható ki egyszerre. Ha az "Auto Zoom" beállítást választja ki, amikor az "Autom.papírválasztás" beállítás már kiválasztott, megjelenik a Papír képernyő. A Papír képernyőn adja meg a kívánt papírbeállítást.*

*Azonban a szoftverkapcsolók beállításával engedélyezhető egyszerre is az "Auto Zoom" és az "Autom. papírválasztás" beállítás.*

*A szoftverkapcsolók beállításának részletes ismertetéséért lásd "Szoftverkapcsolók beállításai (gépi funkciók)" a(z) 12-56 oldalon.*

### A zoom tényező automatikus beállítása ("Auto zoom" beállítás)

Ez a beállítás automatikusan kiválasztja a betöltött dokumentum méretének és a meghatározott papírméretnek legjobban megfelelő zoom tényezőt.

- 1 A Bázis képernyőn, érintse meg a [Zoom] gombot.

Megjelenik a Zoom képernyő.





- 2 Érintse meg az [Auto Zoom] gombot.



## A dokumentummal megegyező méret meghatározása ("x1,0" beállítás)

Az eredeti méretével megegyező másolat (x1,000) készül.

- ✓ A  megérintésével növelheti, a  megérintésével csökkentheti a zoom tényezőt x0,001 lépésekben.

- 1 A Bázis képernyőn, érintse meg a [Zoom] gombot.

Megjelenik a Zoom képernyő.





- 2 Érintse meg az [x1.000] gombot.



## A másolat méretének kismértékű csökkentése ("Picit" beállítás)

A dokumentum képe az eredetihez képest enyhén kicsinyítve ( $\times 0,930$ ) nyomtatható.

- ✓ A "Picit" beállítás zoom tényezője módosítható ( $\times 0,900$  és  $\times 0,999$  között). A "Picit" beállítás zoom tényezőjének meghatározásával, illetve az egyedi zoom tényezők programozásával kapcsolatos részleteket, lásd "A kívánt zoom tényező tárolása" a(z) 4-37 oldalon.
- ✓ A  megérintésével növelheti, a  megérintésével csökkentheti a zoom tényezőt  $\times 0,001$  lépésekben.

- 1 A Bázis képernyőn, érintse meg a [Zoom] gombot.

Megjelenik a Zoom képernyő.



- 2 Érintse meg a [Picit] gombot.



## A zoom tényező finom beállítása



A kívánt méretű másolat készítése érdekében, a zoom tényező  $\times 0,001$  lépésekben növelhető vagy csökkenthető.

- 1 A Bázis képernyőn, érintse meg a [Zoom] gombot.

Megjelenik a Zoom képernyő.





- 2 Állítsa be a zoom tényezőt.

- A zoom tényező növeléséhez érintse meg a  gombot, a csökkentéséhez érintse meg a  gombot.
- A zoom tényező  $\times 0,001$  lépésekben növelhető vagy csökkenthető.
- A zoom tényező nagyobb méretű növeléséhez vagy csökkentéséhez tartsa lenyomva a gombot.



## Előre beállított zoom tényező kiválasztása (Nagyítás és Kisebbités beállítások)

Különbféle szabványos méretű eredetik másolásához különféle szabványos méretű papírokra, az alábbi előre beállított zoom tényezők használhatók.

- ✓ A  megérintésével növelheti, a  megérintésével csökkentheti a zoom tényezőt  $\times 0,001$  lépésekben.

- 1 A Bázis képernyőn, érintse meg a [Zoom] gombot.

Megjelenik a Zoom képernyő.



- 2 Az eredeti és a papír formátuma alapján, érintse meg a megfelelő zoom tényező gombját.



## A zoom tényező beírása

A billentyűzet használatával közvetlenül megadható egy zoom tényező  $\times 0,250$  és  $\times 4,000$  között, a magasság-szélesség arány módosítása nélkül.

- 1 A Bázis képernyőn, érintse meg a [Zoom] gombot.

Megjelenik a Zoom képernyő.



- 2 Érintse meg a [Kézi zoom] gombot.  
Megjelenik a Kézi zoom képernyő.



- 3 A billentyűzet használatával, írja be a kívánt zoom tényezőt.

- Ha a megengedett tartományon kívüli érték bevitelére kerül, megjelenik a "Beviteli hiba" üzenet. Írjon be egy értéket a megengedett tartományon belül.
- Helytelenül beírt érték esetén, nyomja meg a billentyűzet [C] (törlés) gombját, majd írja be a helyes értéket.



- 4 Érintse meg az [Bead] gombot.

Ismét megjelenik a Zoom képernyő.



### Bővebb információk

A beadott zoom tényező tárolható. A zoom tényezők tárolásának részletes ismertetését, lásd "A kívánt zoom tényező tárolása" a(z) 4-37 oldalon.

## Eltérő függőleges és vízszintes zoom tényezők beállítása (Független zoom beállítások)

A billentyűzet használatával eltérő zoom tényezők adhatók meg, külön a vízszintes irányhoz (x0,250 és x4,000 között) és külön a függőleges irányhoz (x0,250 és x4,000 között).

A vízszintes és függőleges zoom tényezők módosításával a másolat képe az ábrán látható módon módosítható.

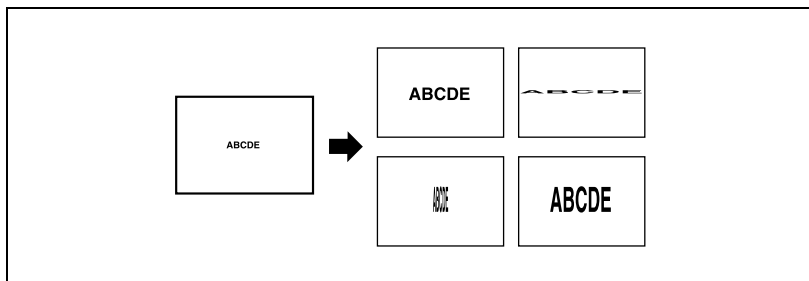

- 1 A Bázis képernyőn, érintse meg a [Zoom] gombot.

Megjelenik a Zoom képernyő.



- 2 Érintse meg a [Kézi zoom] gombot.  
Megjelenik a Kézi zoom képernyő.



- 3 Érintse meg a [Függetl.zoom] gombot.

Megjelenik a Független zoom képernyő.



- 4 A billentyűzet használatával írja be az X oldal és az Y oldal kívánt zoom tényezőjét (x0,250 és x4,000 között).

- Ha a megengedett tartományon kívüli érték bevitele esetén, megjelenik a "Beviteli hiba" üzenet. Írjon be egy értéket a megengedett tartományon belül.
- Helytelenül beírt érték esetén, nyomja meg a billentyűzet [C] (törlés) gombját, majd írja be a helyes értéket.



- 5 Érintse meg az [Bead] gombot.

Ismét megjelenik a Zoom képernyő.

## Tárolt zoom tényező kiválasztása

Szükség esetén előhívhatók és használhatók a tárolt másolási zoom tényezők.

Ezen felül, a tárolt zoom tényezők módosíthatók.

- ✓ A tárolt zoom tényezők a kívánt értékre módosíthatók. A zoom tényezők tárolásának részletes ismertetését, lásd "A kívánt zoom tényező tárolása" a(z) 4-37 oldalon.
- ✓ Az  $\times 1,000$ ,  $\times 1,000$  és  $\times 0,930$  zoom tényezők tárolásra kerültek.

- 1 A Bázis képernyőn, érintse meg a [Zoom] gombot.

Megjelenik a Zoom képernyő.



- 2 Érintse meg a [Kézi zoom] gombot.
- Megjelenik a Kézi zoom képernyő.



- 3 Érintse meg a kívánt zoom tényezőnek megfelelő gombot.



- 4 Érintse meg az [Bead] gombot.
- Ismét megjelenik a Zoom képernyő.

## A kívánt zoom tényező tárolása

Két gyakran használt zoom tényező, valamint a "Picit" beállítás tényezőjének tárolása lehetséges.

- ✓ Az  $\times 1,000$ ,  $\times 1,000$  és  $\times 0,930$  zoom tényezők tárolásra kerültek. Új zoom tényező tárolása esetén, a kiválasztott gombnak megfelelő zoom tényező felülírásra kerül.

- 1 A Bázis képernyőn, érintse meg a [Zoom] gombot.

Megjelenik a Zoom képernyő.



- 2 Érintse meg a [Kézi zoom] gombot.

Megjelenik a Kézi zoom képernyő.



- 3 Érintse meg a [Zoom – memória] gombot.

Megjelenik a Zoom beállítás képernyő.



4 A billentyűzet segítségével, írja be a kívánt zoom tényezőt ( $\times 0,250$  és  $\times 4,000$  között).

- Ha a megengedett tartományon kívüli érték bevitelére esetén, megjelenik a "Beviteli hiba" üzenet. Írjon be egy értéket a megengedett tartományon belül.
- Helytelenül beírt érték esetén, nyomja meg a billentyűzet [C] (törlés) gombját, majd írja be a helyes értéket.
- A "Kicsit" zoom tényező tárolásához adja meg a kívánt zoom tényezőt  $\times 0,900$  és  $\times 0,999$  között.









5 Érintse meg azt a gombot, amelyen az új zoom tényezőt kívánja tárolni, vagy a [Kicsit] gombot.

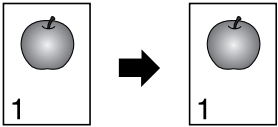

6 Érintse meg az [Bead] gombot.  
Ismét megjelenik a Kézi zoom képernyő.

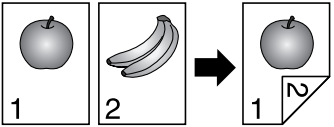
## 4.7 Egyoldalas/kétoldalas eredeti és másolat beállítások kiválasztása

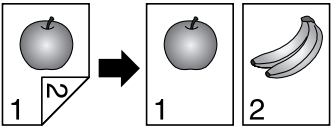
Az eredeti illetve másolatok részére az "Egyoldalas" és "Kétoldalas" beállítás alábbi négy kombinációja használható.

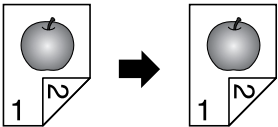
Eredeti/másolat beállítások	Leírás
<p data-bbox="239 347 449 368">Egyoldalas → Egyoldalas</p> 	<p data-bbox="536 347 1024 387">Egyoldalas másolatok készítéséhez, egyoldalas eredetiktől válassza ezt a beállítást.</p> 
<p data-bbox="239 563 449 584">Egyoldalas → Kétoldalas</p> 	<p data-bbox="536 563 968 603">Egy kétoldalas másolat készítéséhez két egyoldalas eredetiktől, válassza ezt a beállítást.</p> 
<p data-bbox="239 774 449 794">Kétoldalas → Egyoldalas</p> 	<p data-bbox="536 774 968 813">Két egyoldalas másolat készítéséhez egy kétoldalas eredetiktől, válassza ezt a beállítást.</p> 
<p data-bbox="239 986 449 1007">Kétoldalas → Kétoldalas</p> 	<p data-bbox="536 986 1024 1026">Kétoldalas másolatok készítéséhez, kétoldalas eredetiktől válassza ezt a beállítást.</p> 

## Egyoldalas másolatok kiválasztása

- ✓ Gyári alapbeállításként, az "Egyoldalas" eredeti beállítás és az "Egyoldalas" másolat beállítás került kiválasztásra.
- ✓ "Kétoldalas" eredeti beállítás és "Egyoldalas" másolat beállítás esetén, határozza meg az iratmargó helyét és az eredeti tájolását, ellenkező esetben a másolatok nem az elvárások szerint készülnek. Az iratmargó helyzetének meghatározásával kapcsolatos részleteket, lásd "Az iratmargó helyzetének kiválasztása (Margó beállítások)" a(z) 4-22 oldalon. Az eredeti tájolásának meghatározásával kapcsolatos részleteket, lásd "Az eredeti tájolásának kiválasztása (Eredeti tájolása beállítások)" a(z) 4-20 oldalon.
- ✓ A többoldalas eredetik szkennelését a tárgyüveg használatával, részletesen lásd "Többoldalas dokumentum szkennelése a tárgyüvegen" a(z) 4-15 oldalon.

- 1 A Bázis képernyőn, érintse meg az [Egy-/Kétoldalas] gombot.  
Megjelenik a Egy-/Kétoldalas képernyő.



- 2 A betöltött eredetinek megfelelően válassza ki az egyoldalas másolat beállítást.

- Egyoldalas eredeti esetén, érintse meg az [1-oldalas] gombot az "Eredeti" alatt és az [1-oldalas] gombot a "Másolat" alatt.
- Kétoldalas eredeti esetén, érintse meg a [Kétoldalas] gombot az "Eredeti" alatt és az [1-oldalas] gombot a "Másolat" alatt.

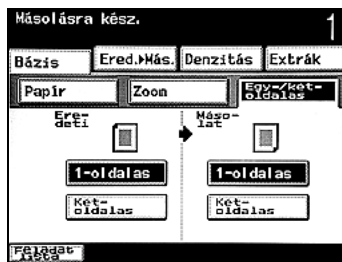

## Kétoldalas másolatok kiválasztása

- ✓ Gyári alapbeállításként, az "Egyoldalas" eredeti beállítás és az "Egyoldalas" másolat beállítás került kiválasztásra.
- ✓ "Kétoldalas" másolat kiválasztása esetén, adja meg az iratmargó elhelyezését és az eredeti tájolását, ellenkező esetben a másolatok nem az elvárások szerint készülnek.  
Az iratmargó elhelyezése meghatározásának részletes ismertetését, lásd "Az iratmargó helyzetének kiválasztása (Margó beállítások)" a(z) 4-22 oldalon.  
Az eredeti tájolása meghatározásának részletes ismertetését, lásd "Az eredeti tájolásának kiválasztása (Eredeti tájolása beállítások)" a(z) 4-20 oldalon.
- ✓ A többoldalas eredetik szkennelését a tárgyüveg használatával, részletesen lásd "Többoldalas dokumentum szkennelése a tárgyüvegen" a(z) 4-15 oldalon.

- 1 A Bázis képernyőn, érintse meg az [Egy-/Kétoldalas] gombot.  
Megjelenik a Egy-/Kétoldalas képernyő.



- 2 A betöltött eredetinek megfelelően válassza ki a kétoldalas másolat beállítást.

- Egyoldalas eredeti esetén, érintse meg az [1-oldalas] gombot az "Eredeti" alatt és a [Kétoldalas] gombot a "Másolat" alatt.
- Kétoldalas eredeti esetén, érintse meg a [Kétoldalas] gombot az "Eredeti" alatt és a [Kétoldalas] gombot a "Másolat" alatt.







## 4.8 Az eredeti minőség/denzitás beállításainak meghatározása



A legjobb minőségű másolat készítése érdekében, válassza az eredetinek képének és szövegének legjobban megfelelő beállítást.

A következő Minőség/Denzitás beállítások használhatók.

Dokumentum minőség-típusok

Ikon	Leírás
 <p>Szöveg</p>	<p>Ha csak szövegeket tartalmazó eredetiket másol, válassza ki ezt a beállítást.</p> <p>A másolt szöveg szélei élesen kerülnek visszaadásra, így könnyen olvasható szöveggépet eredményezve.</p>
 <p>Szöveg &amp; Fotó</p>	<p>Ha képeket és szöveget egyaránt tartalmazó dokumentumokat másol, mint például brosúrák vagy katalógusok, válassza ezt a beállítást.</p>
 <p>Fotó</p>	<p>Nyomatott dokumentumok másolása esetén, mint például brosúrák és katalógusok, válassza ezt a beállítást.</p> <p>Ha féltónusú dokumentumképek (fényképek stb.) jó minőségű másolatát kívánja elkészíteni, amelyek a szokásos másolási beállításokkal nem reprodukálhatók, válassza ezt a beállítást.</p>
 <p>Pontmátrix</p>	<p>Ha csak halványan írt szövegrészeket tartalmazó (például ceruzával írt) eredetiket másol, válassza ezt a beállítást.</p> <p>A szöveg sötétebben kerül másolásra, így jobban olvashatóvá válik.</p>

Denzitás beállítása

Ikon	Leírás
	<p>A denzitás a lehetséges kilenc szint valamelyikére állítható. A [Sötét] gomb megérintésével a denzitás egy szinttel sötétebbre vált. A [Világos] gomb megérintésével a denzitás egy szinttel világosabbra vált.</p>
	
	<p>Ezzel a beállításra a denzitás automatikusan a betöltött eredetinek megfelelően kerül kiválasztásra.</p>

### Az eredeti minőségének beállítása

- ✓ A gyári alapbeállítás a "Szöveg & Fotó".
- ✓ Az eredeti elhelyezésének ismertetését, részletesen lásd "Az eredeti bevitele" a(z) 4-9 oldalon.

1 Helyezze el a másolandó eredetit.

2 A Bázis képernyőn, érintse meg a [Denzitás] gombot.

Megjelenik a Denzitás képernyő.



3 Érintse meg az eredetinek legjobban megfelelő minőség beállítás gombját.

- Csak szöveget tartalmazó dokumentumok esetén, érintse meg a [Szöveg] gombot.
- Szöveget és fényképeket egyaránt tartalmazó eredeti esetén, érintse meg a [Szöveg & Fotó] gombot.
- Csak fényképeket tartalmazó dokumentumok esetén, érintse meg a [Fotó] gombot.
- Elmosódott szöveget tartalmazó eredeti esetén, érintse meg a [Pontmátrix] gombot.



## A denzitás beállítása (Denzitás beállítások)

- ✓ Az alapértelmezett beállítás lehetséges öt szint közepső értéke. Az "Auto" beállítás kiválasztása esetén, a "Normál" denzitás kerül beállításra.
- ✓ Az alapértelmezett Denzitás beállítás és az "Auto" beállítás esetén kiválasztásra kerülő beállítások a Segédfunkciók módból módosíthatók. Részletesen, lásd "Alapérték (másolaton)" a(z) 12-18 oldalon.

- 1 A Bázis képernyőn, érintse meg a [Denzitás] gombot.  
Megjelenik a Denzitás képernyő.



- 2 Válassza ki a kívánt Denzitás beállítást.
  - A [Világos] vagy a [Sötét] gombok egy-egy érintésére, a denzitás egy szinttel világosabb vagy sötétebb lesz.
  - Az [Auto] beállítással a denzitás automatikusan a betöltött eredetinek megfelelően kerül kiválasztásra.



## 4.9 Eredeti kombinálás beállítás kiválasztása

Többoldalas (főleg 2, 4 vagy 8 oldalas) eredetik képe kombinálható és egyetlen lapra nyomtatható, csökkentve ezzel a papírfogyasztást.



### Megjegyzés

*A gyári alapbeállítások az ajánlott zoom tényezők.*



### Bővebb információk

*Kombinált másolási beállítás esetén az ajánlott zoom tényező kerül kiválasztásra, és az eredeti kicsinyítve kerül másolásra.*

*Az egyes beállítások esetén ajánlott zoom tényezők alább láthatók.*

*1-re 2:  $\times 0,707$*

*1-re 4:  $\times 0,500$*

*A készülék beállítható úgy is, hogy az ajánlott zoom tényezők ne kerüljenek előhívásra. Részletesen, lásd "1re2, 1re4 és fűzet zoomfaktor" a(z) 12-16 oldalon.*

*"1re4" beállítás kiválasztása esetén, beállítható az oldalak sorrendje (függőleges vagy vízszintes). Részletesen, lásd "[1re4] oldalsorrend" a(z) 12-17 oldalon.*

Az alábbi kombinált másolatok készíthetők, az Egyoldalas/Kétoldalas képernyőn kiválasztott eredeti és másolat ("Egyoldalas" és "Kétoldalas") beállítástól függően.



### Megjegyzés

*A kombinált másolás az ábrán nem szereplő oldalszámokkal (3, 5, 6 vagy 7 oldal) is végezhető.*

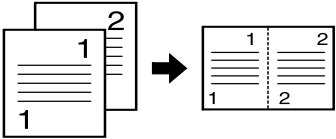
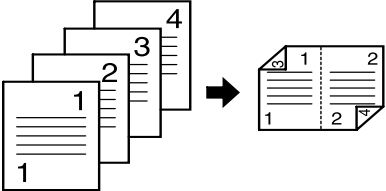
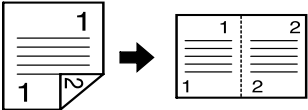
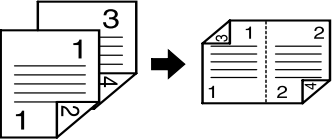
Beállítás	Eredeti/másolat beállítások és leírásuk
1re2 (oldal 4-45)	<p>Egyoldalas → Egyoldalas Két egyoldalas eredeti másolása egy kétoldalas lapra.</p> 
	<p>Egyoldalas → Kétoldalas Négy egyoldalas eredeti másolása egy kétoldalas lapra.</p> 
	<p>Kétoldalas → Egyoldalas Egy kétoldalas eredeti másolása egy egyoldalas lapra.</p> 
	<p>Kétoldalas → Kétoldalas Két kétoldalas eredeti másolása egy kétoldalas lapra.</p> 

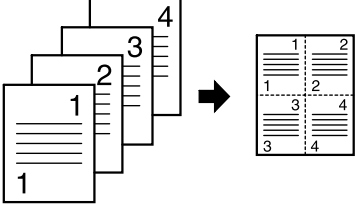
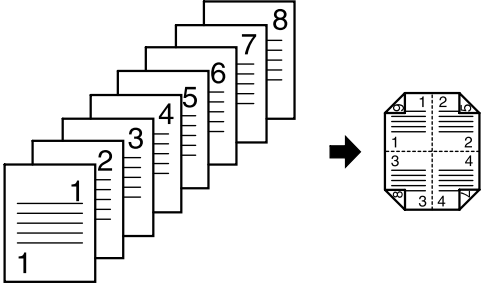
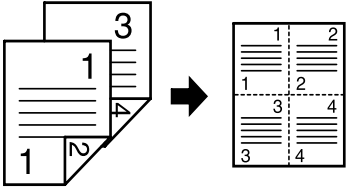
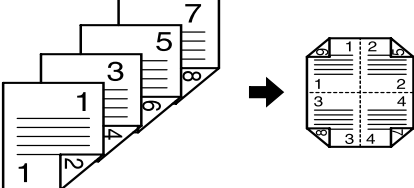
Beállítás	Eredeti/másolat beállítások és leírásuk
1re4 (oldal 4-45)	<p>Egyoldalas → Egyoldalas Négy egyoldalas eredeti másolása egy egyoldalas lapra.</p> 
	<p>Egyoldalas → Kétoldalas Nyolc egyoldalas eredeti másolása egy kétoldalas lapra.</p> 
	<p>Kétoldalas → Egyoldalas Két kétoldalas eredeti másolása egy egyoldalas lapra.</p> 
	<p>Kétoldalas → Kétoldalas Négy kétoldalas eredeti másolása egy kétoldalas lapra.</p> 

## Többoldalas eredeti másolása egyetlen oldalra (kombinált másolat beállítások)

**1** Az Egyoldalas/Kétoldalas képernyőn, válassza ki a kívánt kombinált másolat megfelelő beállításokat az "Eredeti" és a "Másolat" alatt. (Részletekért, lásd a oldal 4-39.)

**2** A Bázis képernyőn, érintse meg az [Ered.>Más.] gombot.

Megjelenik az Eredeti kombinálás képernyő.



**3** Válassza ki a kívánt kombinált másolási beállításokat.

- A beállítás törléséhez, ismét érintse meg a gombot.



## 4.10 A másolatok kezelésének kiválasztása

A kiadott másolatok részére számos beállítás alkalmazható.



### Megjegyzés

*A gyári alapbeállítás a "Nem rendez".*







### Bővebb információk





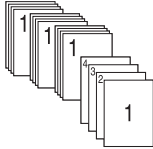

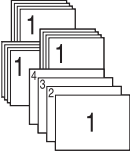

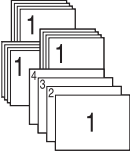
*Ha nincs másolatkezelő és az alábbi feltételek teljesülnek, a másolatok cikkcakk minta szerint rendezve/csoportosítva kerülhetnek kiadásra (cikkcakk rendezés vagy cikkcakk csoportosítás).*

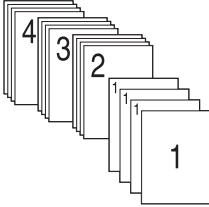
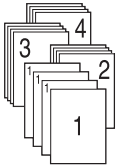
- A4 vagy B5 papír van használatban.
- Egyező típusú és formátumú papír került betöltésre  tájolással az egyik papírtálca szerint és  tájolással egy másik tálca szerint.
- Az "Autom.papírválasztás" beállítás került kiválasztásra.
- A "Vegyes eredeti" beállítás nincs kiválasztva.
- A "Borító mód" és a "Lap beszúrás" funkciók nem kerültek beállításra.
- A "Képisémelés" funkció nem került beállításra.

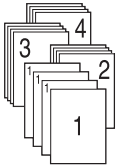
*Központi tűzés ("Hajtogatás" és "Kettős tűzés" beállítások) esetén, válassza ki a "Füzet" funkciót az Alkalmazás képernyő Könyvmásolás/Ismétlés képernyőjén.*

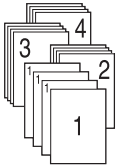
A következő hat kezelési beállítás használható.

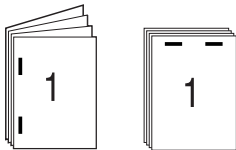
Beállítás	Leírás	
Nem rendez	Ha kezelési beállítások nélkül kíván másolni, ha Kezelési beállítás nélkül akar másolatokat készíteni.	
Leválogat	<p>Egy többoldalas dokumentum szettenkénti rendezéséhez, válassza ezt a beállítást.</p> 	
	<table border="1"> <tr> <td data-bbox="370 552 680 903"> <p><b>Eltolósos rendezés</b> Valamennyi másolat-szett a többihez képest eltolva kerül kiadásra, az egyszerűbb elválasztás érdekében.</p>  </td> <td data-bbox="680 552 985 903"> <p><b>Keresztezve eltolósos rendezés</b> A másolat-szettek egy váltakozó cikcakkminta szerint kerülnek kiadásra, az egyszerűbb elválasztás érdekében.</p>  </td> </tr> </table>	<p><b>Eltolósos rendezés</b> Valamennyi másolat-szett a többihez képest eltolva kerül kiadásra, az egyszerűbb elválasztás érdekében.</p> 
<p><b>Eltolósos rendezés</b> Valamennyi másolat-szett a többihez képest eltolva kerül kiadásra, az egyszerűbb elválasztás érdekében.</p> 	<p><b>Keresztezve eltolósos rendezés</b> A másolat-szettek egy váltakozó cikcakkminta szerint kerülnek kiadásra, az egyszerűbb elválasztás érdekében.</p> 	

Beállítás	Leírás		
Csoportba	<p>Egy többoldalas dokumentum egyes oldalainak szétválasztásához válassza ezt a beállítást.</p> 		
	<table border="0" style="width: 100%;"> <tr> <td data-bbox="415 432 725 788"> <p>Eltolós rendezés csoportokba Az egyes oldalak másolatai a többihez képest eltolva kerülnek kiadásra, az egyszerűbb elválasztás érdekében.</p>  </td> <td data-bbox="725 432 1036 788"> <p>Keresztezve rendezés csoportokba Az egyes oldalak másolatai egy váltakozó cikcakkminta szerint kerülnek kiadásra, az egyszerűbb elválasztás érdekében.</p>  </td> </tr> </table>	<p>Eltolós rendezés csoportokba Az egyes oldalak másolatai a többihez képest eltolva kerülnek kiadásra, az egyszerűbb elválasztás érdekében.</p> 	<p>Keresztezve rendezés csoportokba Az egyes oldalak másolatai egy váltakozó cikcakkminta szerint kerülnek kiadásra, az egyszerűbb elválasztás érdekében.</p> 
<p>Eltolós rendezés csoportokba Az egyes oldalak másolatai a többihez képest eltolva kerülnek kiadásra, az egyszerűbb elválasztás érdekében.</p> 	<p>Keresztezve rendezés csoportokba Az egyes oldalak másolatai egy váltakozó cikcakkminta szerint kerülnek kiadásra, az egyszerűbb elválasztás érdekében.</p> 		
Saroktűzés	<p>A másolatok összetűzéséhez egy kapoccsal a bal felső sarokban válassza ezt a beállítást.</p> 		
2 kapocs	<p>A másolatok összetűzéséhez két kapocs segítségével válassza ezt a beállítást.</p> 		
Központi tűzés ("Hajtogatás" és "2 kapocs" beállítások)	<p>A másolatokat félbehajtja, majd a közepén két kapoccsal összetűzi.</p> 		

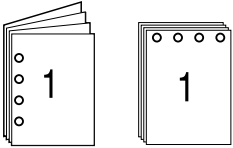
Beállítás	Leírás
Lyukasztás	A másolatokat lefűzés céljából kilyukasztja.  

### A kezelési beállításokhoz szükséges opciók

Beállítás	Szükséges opció
Nem rendez	-
Szettbe	-
Eltolósos rendezés	Másolatkezelő
Keresztezve eltolósos rendezés	- *
Csoportosítás	-
Eltolósos rendezés csoportokba	Másolatkezelő
Keresztezve rendezés csoportokba	- *
Saroktűzés	Másolatkezelő
2 kapocs	Másolatkezelő
Központi tűzés ("Hajtogatás" és "2 kapocs" beállítások)	Másolatkezelő és fűzőgép
Lyukasztás	Másolatkezelő és lyukasztógép

\* Felszerelt másolatkezelővel a cikkcakk rendezés és a cikkcakk csoportosítás nem használható.

Az alábbiakban a kezelés beállítása kerül ismertetésre.

## A másolatok szettekbe történő leválogatása ("Szettbe" beállítás)

- ✓ A gyári alapbeállítás a "Ninos leválogatas".
- ✓ Ha "Leválogatas" kerül kiválasztásra amikor nincs másolatkezelő felszerelve és teljesülnek az alábbi feltételek, a másolatok váltakozó cikkcakk minta szerint rendezve is kiadásra.
  - A4 vagy B5 papír van használatban.
  - Egyező típusú és formátumú papír került betöltésre,  tájolóással az egyik tálcába és  tájolóással egy másik tálcába.
  - Az "Autom.papírválasztás" beállítás került kiválasztásra.
  - A "Vegyes eredeti" beállítás nincs kiválasztva.
  - A "Borító mód" és a "Lap beszúrás" funkciók nem kerültek beállításra.
  - A "Képisémelés" funkció nincs kiválasztva.

Ha "Leválogatas" került kiválasztásra és a másolatkezelő is fel lett szerelve, a másolat egymáshoz képest eltolva kerülnek kiadásra.

- 1 A Bázis képernyőn, érintse meg a [Kezelés] gombot.



Megjelenik a Kezelés képernyő.



- 2 Érintse meg a [Leválogat] gombot.



## A másolatok oldalanként történő leválogatása ("Csoport" beállítás)

- ✓ A gyári alapbeállítás a "Ninos leválogatas".
- ✓ Ha "Csoportba" kerül kiválasztásra amikor nincs másolatkezelő felszerelve és teljesülnek az alábbi feltételek, a másolatok váltakozó cikkek mintá szerint rendezve is kiadásra.
  - A4 vagy B5 papír van használatban.
  - Egyező típusú és formátumú papír került betöltésre,  tájolással az egyik tálcába és  tájolással egy másik tálcába.
  - Az "Autom.papírválasztás" beállítás került kiválasztásra.
  - A "Vegyes eredeti" funkció nincs kiválasztva.

Ha "Csoportba" került kiválasztásra és a másolatkezelő is fel lett szerelve, a másolat egymáshoz képest eltolva kerülnek kiadásra.

- 1 A Bázis képernyőn, érintse meg a [Kezelés] gombot.

Megjelenik a Kezelés képernyő.



- 2 Érintse meg a [Csoportba] gombot.



## A másolatok tűzése (Tűzés beállítások)



### Bővebb információk





A másolatok tűzéséhez az alábbi feltételek teljesülése szükséges.

- A papír szélessége 182 mm és 297 mm között legyen.
- A papír hosszúsága 140 mm és 432 mm között legyen.
- "Vegyes eredeti" beállítás esetén, az összes másolat azonos szélességű papírra készüljön.

Tűzés beállítása esetén meg kell adnia az eredeti tájolását. Ha az Eredeti tájolása nem került beállításra, a másolatok nem az elvárt módon kerülnek összetűzésre.

Az eredeti tájolása beállításának részletes ismertetését, lásd "Az eredeti tájolásának kiválasztása (Eredeti tájolása beállítások)" a(z) 4-20 oldalon.

Felszerelt másolatkezelővel

Papír súlya	Papírméret	Töltési kapacitás (valamelyik mérték szerint megállapítva)	
56 g/m <sup>2</sup> – 90 g/m <sup>2</sup>	A4  , B5  , A5 	1 000 lap	150 mm
	A3  , B4 	500 lap	75 mm

## Másolatok összekötése tűzőkapsokkal

- 1 A Bázis képernyőn, érintse meg a [Kezelés] gombot.

Megjelenik a Kezelés képernyő.



- 2 Érintse meg a [Saroktűzés] vagy a [2 kapsocs] gombot.

- "Saroktűzés" kiválasztása esetén a másolatok a bal felső sarkukba helyezett kapsocs segítségével kerülnek összetűzésre.
- "2 kapsocs" kiválasztása esetén, a [Pozíciót választ] jelenik meg a képernyőn. A kötés helyének kiválasztásához, folytassa a 3. lépéssel.
- A Tűzés kiválasztása esetén, a [Leválogat] beállítás automatikusan kiválasztásra kerül.
- A Tűzés beállítás törléséhez, ismét érintse meg a [Saroktűzés] vagy a [2 kapsocs] gombot.



- 3 Érintse meg a [Pozíciót választ] gombot, majd válassza ki a kívánt elrendezést.

- Az [Auto] gomb megérintésével, a lefűzés helye automatikusan kerül megállapításra, a betöltött eredeti tájolás alapján.



- 4 Érintse meg az [Bead] gombot.  
Ismét megjelenik a Kezelés képernyő.

## A másolatok lyukasztása (Lyukasztási beállítások)



### Bővebb információk

*Lyukasztás beállítása esetén meg kell adnia az eredeti tájolását. Ha nem állítja be az eredeti tájolását, előfordulhat, hogy a lyukasztás nem kívánt helyen történik. Az eredeti tájolásának meghatározásával kapcsolatos részleteket, lásd "Az eredeti tájolásának kiválasztása (Eredeti tájolása beállítások)" a(z) 4-20 oldalon.*

Felszerelt másolatkezelővel

Papír súlya	Papírméret
60 g/m <sup>2</sup> – 90 g/m <sup>2</sup>	A3  – B5

## Másolatok lyukasztása

- 1 A Bázis képernyőn, érintse meg a [Kezelés] gombot.

Megjelenik a Kezelés képernyő.



- 2 Érintse meg a [Lyukasztás] gombot.
  - A Lyukasztás beállítás törléséhez, ismét érintse meg a [Lyukasztás] gombot.



- 3 Érintse meg a [Pozíciót választ] gombot, majd válassza ki a kívánt elrendezést.
- Az [Auto] gomb megérintésével, a lyukasztás helye automatikusan kerül megállapításra, a betöltött eredeti tájolása alapján.

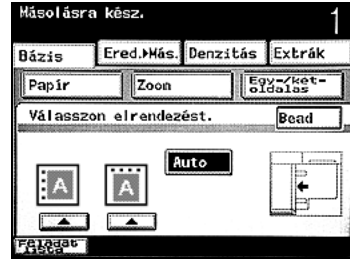

- 4 Érintse meg az [Bead] gombot.  
Ismét megjelenik a Kezelés képernyő.

## A másolatok összefűzése közepen

A másolatok félbehajtásra kerülnek és a középvonalon két kapoccsal kerülnek összetűzésre.

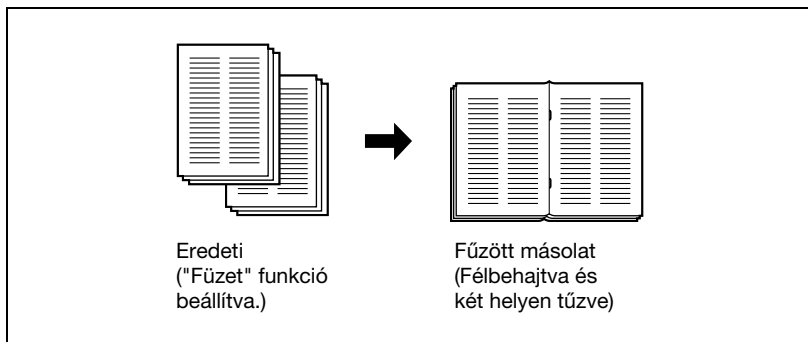

Papír súlya	Papírméret	Összetűzött lapok száma
56 g/m <sup>2</sup> – 90 g/m <sup>2</sup>	A3 ☐, B4 ☐, A4 ☐	2 – 15 lap

## Másolatok összekapcsolása közepen

- ✓ A "Fűzet" funkció beállításának részletes ismertetését, lásd "Fűzetmásolatok létrehozása ("Fűzet" funkció)" a(z) 9-22 oldalon.
- ✓ A hajtás és a központi tűzés helyzete a Segédfunkciók módban állítható be. Részletesen, lásd "Hajtás/Középtűzés\*" a(z) 12-21 oldalon.

**1** Az Alkalmazás képernyő Könyvmásolás/Ismétlés képernyőjén válassza ki a "Fűzet" funkciót.

**2** A Bázis képernyőn, érintse meg a [Kezelés] gombot.



3 Megjelenik a Kezelés képernyő. Érintse meg a [2 kapocs] és a [Hajtás] gombot.

- A központi tűzés törléséhez, érintse meg ismét a [2 kapocs] és a [Hajtás] gombot, hogy megszüntesse azok kiválasztását.



4 Érintse meg az [Bead] gombot. Ismét megjelenik a Bázis képernyő.

## 4.11 A következő eredeti szkennelése a nyomtatása alatt (egy másolási feladat lefoglalása)

Egy másolási feladat végrehajtása közben megadhatók a következő másolási feladat beállításai és az eredeti szkennelhető, így a folyamatban lévő feladat befejezése után a feladat azonnal nyomtatható.

### Másolási feladat lefoglalása

- ✓ Egy másolási feladat csak abban az esetben foglalható le, ha az opciós merevlemez felszerelésre került.
- ✓ A folyamatban lévő feladatot beleszámítva, legfeljebb 5 másolási feladat foglalható le.
- ✓ Egy másolási feladat a folyamatban lévő feladat befejezése után foglalható le.
- ✓ A folyamatban lévő szkennelés alatt nem foglalható le másolási feladat.
- ✓ Az eredeti elhelyezésének ismertetését, részletesen lásd "Az eredeti bevitele" a(z) 4-9 oldalon.
- ✓ A nyomtatás alatt lévő feladat leállításához nyomja meg a [Stop] gombot. Részletesen, lásd "Egy feladat leállítása/törlése" a(z) 4-62 oldalon. Ezen felül, a feladat törlése a Feladatlista képernyőn is végrehajtható. Részletesen, lásd "Egy feladat törlése" a(z) 5-25 oldalon.

- 1 A szkennelés megkezdéséhez és a folyamatban lévő feladat nyomtatásához nyomja meg a [Start] gombot.  
Megjelenik egy üzenet jelezve, hogy egy eredeti szkennelése folyamatban van.



- 2 Amikor megjelenik a "Másik feladat fogadására kész." (Ready to accept another job.) üzenet, meghatározhatók a következő feladat másolási beállításai.



- 3 Nyomja meg a [Start] gombot.
- 4 A folyamatban lévő feladat befejezése után, kezdetét veszi a következő feladat.

## 4.12 Egy feladat leállítása/törlése

Az alábbiakban egy dokumentum szkennelésének leállítása, a nyomtatási művelet leállítása és a másolási feladat törlése kerül ismertetésre.

### Egy másolási feladat leállítása/törlése

- ✓ Ha egy feladat részére egy dokumentum szkennelése folyamatban van, a [Stop] gomb lenyomása leállítja a szkennelést és a nyomtatást.

- 1 Az eredeti szkennelése vagy a feladat nyomtatása alatt nyomja meg a [Stop] gombot.

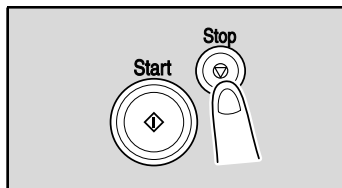

A "Másolási ciklus ideiglenesen felfüggesztve." üzenet megjelenése után, a szkennelés és a nyomtatás leáll.

Megjelenik a Stop képernyő.



- 2 Végezze el a kívánt műveletet.

- Egy leállított vagy a várakozási sorba helyezett feladat törléséhez, érintse meg a törlendő feladat gombját. A feladat törlésre kerül.
- A leállított feladat folytatásához, nyomja meg a [Start] gombot.



#### Bővebb információk

*Egy feladat törlése a Feladatlista képernyőn is elvégezhető. Részletesen, lásd "Egy feladat törlése" a(z) 5-25 oldalon.*

*A másoláson kívül más funkció nem választható ki az oldalak másolásához történő szkennelése közben, illetve a másoláshoz szkennelés és a nyomtatás szüneteltetése közben.*

---

A large, bold, black number '5' is centered on a gray rectangular background.

## **Kiegészítő másolási műveletek**



## 5 Kiegészítő másolási műveletek

### 5.1 A másolás beállításainak ellenőrzése (Mód ellenőrzés)

A Feladat részletek ellenőrzése képernyőn, az aktuális másolási beállítások ellenőrizhetők és szükség esetén módosíthatók.

#### A beállítások ellenőrzése

- 1 Nyomja meg az [Ellenőrzés] gombot.



Megjelenik a Feladat részletei ellenőrzése képernyő.

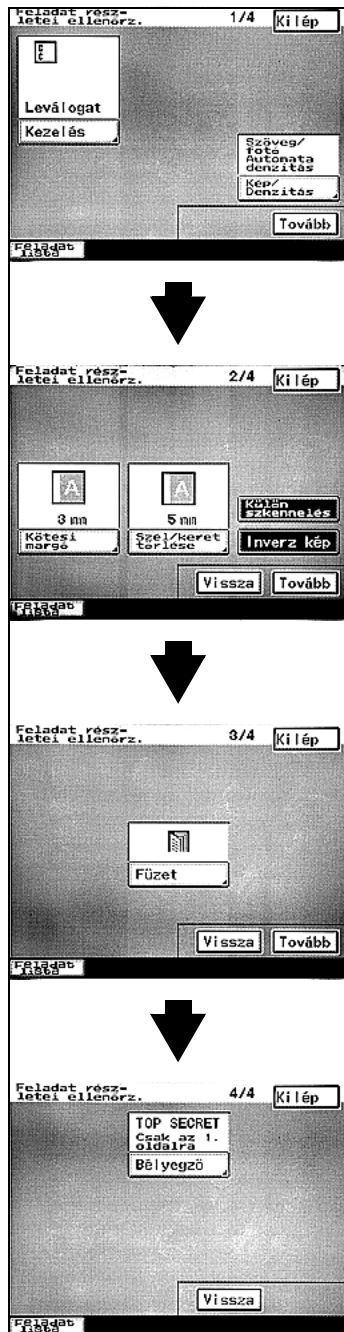

- 2 A beállítások ellenőrzése után, érintse meg a [Kilép] gombot vagy nyomja meg ismét az [Ellenőrzés] gombot.  
Ismét megjelenik a Bázis képernyő.

**Bővebb információk**

*Négy Feladat részletei ellenőrzése képernyő létezik. A pillanatnyilag kijelzett képernyő száma a képernyő címétől jobbra látható.*

*A megelőző képernyő kijelzéséhez, érintse meg a [Vissza] gombot. A következő képernyő kijelzéséhez, érintse meg a [Tovább] gombot.*

*Ha valamelyik funkció beállítása eltér az alapértelmezéstől, az adott funkció gombja kiválasztott állapotban jelenik meg.*

**A beállítások ellenőrzése**

- 1 Nyomja meg az [Ellenőrzés] gombot.
- 2 Érintse meg a [Vissza] vagy a [Tovább] gombot, amíg megjelenik a módosítani kívánt funkció gombja.
- 3 Érintse meg a módosítani kívánt funkció gombját.  
Megjelenik a képernyő amelyen elvégezheti a beállítást.
- 4 A beállítás módosítását az adott funkciónak megfelelően végezze.

## 5.2 Mintapéldány nyomtatása a beállítások ellenőrzéséhez (Levonat)

Nagy példányszámú nyomtatás előtt, egy levonatot nyomtathat az ellenőrzéshez. Ezzel kiszűrheti a másolat hibáit.

### Próbanyomtatás készítése

- 1 Helyezze el a másolandó eredetit. (Részletesen, lásd oldal 4-9.)
  - A "Próba másolat" funkció csak akkor alkalmazható, ha a 2 vagy több példányos másolás van beállítva a készüléken.

- 2 Válassza ki a kívánt másolási beállításokat.

- 3 Nyomja meg a [Próba másolat] gombot.

Egyetlen próbamásolat nyomtatásra kerül.



- 4 Ellenőrizze a próba másolatot.

- Ha a próbamásolat megfelelő, ugorjon a 8. lépéshez.
- A másolási beállítások módosításához, ugorjon az 5. lépéshez.

- 5 A próbamásolat nyomtatása alatt megjelenő képernyőn érintse meg a [Fajtváltás] gombot.



6 A Levonat képernyőn, szükség szerint módosítsa a másolat beállításait.

- A Kezelés beállításai csak akkor jelennek meg a Levonat képernyőn, ha meghatározásra kerültek az adott feladathoz. Ha a másolás beállításai nem módosíthatók, állítsa le a levonat nyomtatását. Ezután a másolás beállításainak törléséhez nyomja meg a [Törlés] gombot, majd adja meg a kívánt beállításokat.



7 Egy másik próbamásolat nyomtatásához, nyomja meg a [Próba másolat] gombot.

- Ha a másolás leáll, miközben a próbanyomtatás képernyő látható a kijelzőn vagy a beállítások módosítása közben, a próbanyomtatás elvégzése után, nyomja meg a [Törlés] gombot. Megjelenik a feladat leállítására szolgáló képernyő. Válassza ki a törölni kívánt feladatot.
- Leállíthatja a próbamásolat készítését szkennelés vagy nyomtatás közben, a következő részben ismertetett eljárással: "Egy feladat leállítása/törlése" a(z) 4-62 oldalon.



8 Nyomja meg a [Start] gombot.

A megadott másolási beállítások feladatként a várakozási sorba kerülnek.



### Megjegyzés

*A levonatként kinyomtatott másolatok példányszáma beszámít a megadott példányszámba. Ha módosítja a beállítást, a billentyűzet használatával adja meg a példányszámot.*

## 5.3 Egy másolási feladat megszakítása (Megszakítás mód)

A folyamatban lévő feladat ideiglenesen megszakítható, így közben egy dokumentum eltérő beállításokkal másolható.

### Egy másolási feladat megszakítása

- 1 Helyezze el a másolandó eredetit. (Részletesen, lásd oldal 4-9.)
- 2 Nyomja meg a [Megszakítás] gombot.

- Ha a feladat nyomtatása folyamatban van, megjelenik a "A feladat leáll." üzenet.

A [Megszakítás] gomb jelzője zöld színnel világít és a folyamatban lévő feladat nyomtatása leáll.



- ? Mi történik, ha a [Megszakítás] gomb egy dokumentum szkennelése közben kerül lenyomásra?
  - A [Megszakítás] gomb lenyomásával az összes másolási beállítás, a példányszám kivételével, visszaáll az alapértelmezett értékekre.

- 3 Válassza ki a kívánt másolási beállításokat.

- 4 Nyomja meg a [Start] gombot.

Elkezdődik a feladat nyomtatása, amely miatt a korábbi feladatot megszakította.

- 5 A megszakítás alatt végzett nyomtatás végén, nyomja meg a [Megszakítás] gombot.

A [Megszakítás] gomb jelzője kialszik.

A másolás beállításai visszaállnak a megszakítás előtt beállított értékekre.



### Megjegyzés

*A megszakítás törlése után, a megszakított feladat nyomtatása automatikusan újra indul.*

## 5.4 Másolóprogramok rögzítése (Mód tárolás)

Legfeljebb 10 másolóprogram rögzíthető.

A rögzített másolási programok előhívhatók és felhasználhatók a másoláshoz.

### Másolási programok rögzítése

**1** Az érintőpanel és a kezelőpanel gombjainak használatával adja meg a másolóprogramban rögzíteni kívánt másolási beállításokat.

**?** Lehetséges-e a jelenlegi beállítások ellenőrzése?

→ A pillanatnyilag meghatározott beállítások ellenőrzéséhez, nyomja meg az [Ellenőrzés] gombot.

**2** Nyomja meg a [Mód tárolás] gombot.

Megjelenik a Program képernyő.



**3** Érintse meg a [Tárol] gombot.



- 4 Érintse meg a program számának gombját, ahova a programot rögzíti.
- Ha a kiválasztott program-szám-gomb alatt még nem volt regisztrálva program, az üres ikon eltűnik a számgombról, jelezvén, hogy a számhoz rögzítésre került egy program.

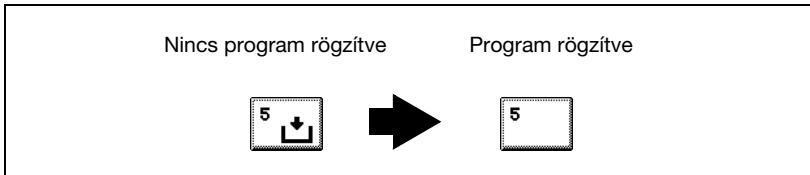

- Ha az adott programszám-gomb alatt már rögzítésre került egy program, megjelenik egy üzenet, amely a program felülírásának jóváhagyását kéri. A felülírásához, érintse meg az [Igen] gombot, majd érintse meg a [Bead] gombot. A felülírás elvetéséhez, érintse meg a [Nem] gombot, majd érintse meg a [Bead] gombot.



- ? Mi a teendő, ha már az összes szám alatt rögzítésre került program?
- Ha már nem áll rendelkezésre szabad programszám, a programszámhoz korábban rögzített program törlésre kerül. A másolási program beállításainak ellenőrzését a felülírás előtt, lásd "A másolás beállításainak ellenőrzése (Mód ellenőrzés)" a(z) 5-3 oldalon.



#### Bővebb információk

*A program rögzítésének leállításához, nyomja meg a [Törlés] gombot vagy a [Mód tárolás] gombot. A kijelzett képernyőtől függetlenül, a rögzítés törlésre kerül.*

## Egy másolási program előhívása

A rögzített másolási programok előhívhatók és felhasználhatók a másoláshoz.

**1** Helyezze el a másolandó eredetit. (Részletesen, lásd oldal 4-9.)

**2** Nyomja meg a [Mód tárolás] gombot.

Megjelenik a Program képernyő.



**3** Érintse meg a [Helyez] gombot.

- A program előhívásának leállításához, nyomja meg a [Töröl] gombot vagy a [Mód tárolás] gombot.

**?** Lehetséges-e egy programfeladat beállításainak ellenőrzése?

- A másolási program beállításainak ellenőrzéséhez az előhívás előtt, lásd "A másolás beállításainak ellenőrzése (Mód ellenőrzés)" a(z) 5-3 oldalon.



**4** Érintse meg a kívánt beállításokkal rögzített program számgombját. A program beállításai előhívásra kerülnek és ismét megjelenik a Bázis képernyő.

- Ha egy számgomb megérintése nélkül érinti meg a [Bead] gombot, ismét megjelenik a Bázis képernyő és nem kerül előhívásra másolási program.

**5** Nyomja meg a [Start] gombot.

A másolás az előhívott beállításokkal veszi kezdetét.

## A másolási beállítások ellenőrzése

Ellenőrizhetők a másolási programként rögzíteni kívánt másolási beállítások.

- 1 Nyomja meg a [Mód tárolás] gombot.  
Megjelenik a Program képernyő.



- 2 Érintse meg az [Ellen.] gombot.



- 3 Érintse meg a rögzített program számgombját, amely az ellenőrizni kívánt másolási beállításokat tartalmazza.

Megjelenik a Programellenőrzés képernyő.

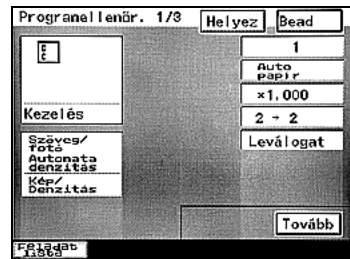

- 4 Ellenőrizze a kiválasztott programszám alatt rögzített beállításokat.
  - A Programellenőrzés képernyőn ellenőrzött beállításokkal rendelkező program előhívható. A kívánt beállításokat rögzítő program előhívásához és a visszatéréshez a Bázis képernyőhöz, érintse meg a [Helyez] gombot.
- 5 Érintse meg az [Bead] gombot.  
Ismét megjelenik a Program képernyő.

**Bővebb információk**

*Négy Programellenőrzés képernyő van. A következő képernyő megjelenítéséhez, érintse meg a [Tovább] gombot, a megelőző képernyő megjelenítéséhez, érintse meg a [Vissza] gombot.*

*A másolási beállításokat nem lehet módosítani a Programellenőrzés képernyőkről.*

## Egy rögzített másolóprogram törlése

A rögzített másolóprogramok törölhetők.

- 1 Nyomja meg a [Mód tárolás] gombot.  
Megjelenik a Program képernyő.



- 2 Érintse meg a [Töröl] gombot.



- 3 Érintse meg a rögzített program számgombját, amely a törölni kívánt másolási beállításokat tartalmazza.

Megjelenik egy üzenet, a másolóprogram törlésének jóváhagyását kérve.



- 4 Érintse meg az [Igen] gombot, majd érintse meg a [Bead] gombot. A program törlésének elvetéséhez, érintse meg a [Nem] gombot, majd érintse meg a [Bead] gombot.

Ismét megjelenik a Program képernyő.

## 5.5 A kezelőpanel beállításainak meghatározása (Hozzáférés mód)

Ebben a részben a kezelőpanel beállításának részletei kerülnek ismertetésre.

### A Hozzáférhetőségi beállítások képernyő megjelenítése

- 1 Nyomja meg a [Kezelőpult beállítás] gombot.



Megjelenik a Hozzáférhetőségi beállítások képernyője.



- 2 Érintse meg a módosítani kívánt funkció gombját.  
Megjelenik a kiválasztott funkció képernyője.



#### Bővebb információk

A visszatéréshez a Bázis képernyőhöz, nyomja meg a [Kezelőpult beállítás] vagy a [Törlés] gombot, vagy érintse meg a [Bead], [Beállítás] vagy a [Visszaáll.] gombot.

Ha a Hozzáférhetőségi beállítás képernyőről a [Visszaáll.] megérintésével lép vissza a Bázis képernyőre, a Hozzáférhetőségi beállítás képernyőn elvégzett beállítások nem kerülnek alkalmazásra, és a Bázis képernyőn visszaállnak a gyári alapbeállításokra.

Ha a Hozzáférhetőségi beállítás képernyőről a [Beállítás] vagy a [Bead] megérintésével lép vissza a Bázis képernyőre, az elvégzett beállítások alkalmazásra kerülnek a Bázis képernyőn.

### A "Képernyő mód" funkció beállítása

Válassza ki, hogy az érintőpanel képernyői fehér alapon fekete színnel, vagy fekete alapon fehér színnel jelenjenek meg.

✓ A gyári alapbeállítás a "Normál képernyő".

1 Hívja elő Hozzáférhetőségi beállítások képernyőt. (Részletekért, lásd a oldal 5-15.)

2 Érintse meg a [Képernyő mód] gombot.  
Megjelenik a Képernyő mód képernyő.

3 Válassza ki az érintőmezős képernyő kívánt beállításait.

- Fekete alapon fehér színnel megjelenő képernyőkhöz érintse meg az [Invertált képernyő] gombot.
- A kijelző eredeti állapotának visszaállításához, érintse meg a [Normál képernyő] gombot.

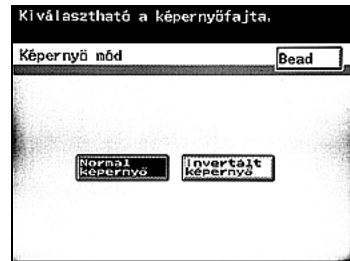

4 Érintse meg az [Bead] gombot.

Ismét megjelenik a Hozzáférési beállítás képernyő.

## A "Gombsebesség beállítás" funkció beállítása



Megadható az időtartam hossza, amíg az érték változni kezd, ha az érintőpanel egy gombján lenyomva tartja, illetve az az időköz, amikor a beállítás a soron következő értékre vált.



- ✓ A "Késleltetési idő" gyári alapbeállítása 0,3 másodperc, az "Időköz" gyári alapbeállítása pedig 0,1 másodperc.

**1** Hívja elő Hozzáférhetőségi beállítások képernyőt. (Részletekért, lásd a oldal 5-15.)

**2** Érintse meg a [Gombsebesség beáll.] gombot.

Megjelenik a Gombsebesség beállítás képernyő.

**3** A  és  megérintésével meghatározhatja a gombismétlés késleltetési idejének, illetve időközének beállítását.

A gombismétlés funkció késleltetési idejének és időközének beállításával meghatározhatja az értékek változásának sebességét, ha a módosítást a  vagy  lenyomva tartásával végzi.

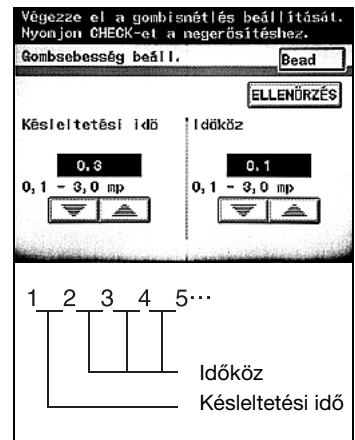

**?** Hogyan ellenőrizheti a megadott időbeállításokat?

→ A meghatározott beállítások ellenőrzéséhez érintse meg az [ELLENŐRZÉS] gombot.

**4** Érintse meg az [Bead] gombot.

Ismét megjelenik a Hozzáférési beállítás képernyő.

## A "Panel visszaállítási idő kiterjesztése" funkció beállítása

Ha egy meghatározott ideig egyetlen műveletet sem végez, végrehajtásra kerül az automatikus panel visszaállítás, és az érintőmező képernyő valamennyi funkciója visszaáll az alapértelmezett beállításokra.

Meghatározható a késleltetési idő, amíg egy jóváhagyási képernyő kijelzésre kerül, mielőtt a beállítások visszaállnak az alapértelmezett értékekre.

- ✓ Az automatikus panel visszaállítás részletes ismertetését, lásd "Az alapértelmezett beállítások automatikus visszaállítása (Automatikus panel alapállapot)" a(z) 3-29 oldalon.
- ✓ A gyári alapbeállítás "Nincs".

**1** Hívja elő Hozzáférhetőségi beállítások képernyőt. (Részletekért, lásd a oldal 5-15.)

**2** Érintse meg a [Panel visszaállítási idő kiterjesztése] gombot.  
Megjelenik a Panel visszaállítási idő kiterjesztése képernyő.

**3** Válassza ki a jóváhagyási képernyő megjelenésének kívánt idejét.

- Érintse meg a [30 mp.], [60 mp.], [90 mp.] vagy [120 mp.] gombot.
- A beállítások alapértékre állításához a jóváhagyási képernyő megjelenítése nélkül, érintse meg a [Nincs] gombot.

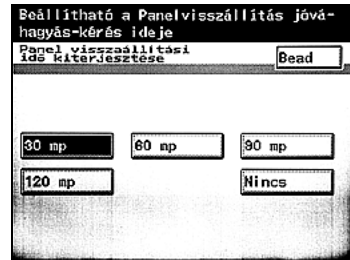

**4** Érintse meg az [Bead] gombot.

Ismét megjelenik a Hozzáférési beállítás képernyő.



### Bővebb információk

*A készülék alacsony fogyasztású üzemmódba lépését, illetve a kezelőpanel kikapcsolását nem befolyásolja a "Panel visszaállítási idő kiterjesztése" funkció beállított késleltetési értéke. A "Panel visszaállítási idő kiterjesztése" funkció késleltetési idejének meghatározásánál rövidebb időtartamot határozzon meg, mint az alacsony fogyasztású módba vagy hibernálás módba lépéshez, illetve a kezelőpanel kikapcsolásához meghatározott késleltetési idő.*

## A "Közlemény képernyő" funkció beállítása

Meghatározható a feladat befejezésénél a fogadási szám vagy a feladat azonosító jóváhagyását kérő képernyő kijelzésének időtartama.

✓ A gyári alapbeállítás "3 mp.".

**1** Hívja elő Hozzáférhetőségi beállítások képernyőt. (Részletekért, lásd a oldal 5-15.)

**2** Érintse meg a [Közlemény képernyő] gombot.

Megjelenik a Közlemény képernyő.

**3** Válassza ki a közlemény képernyő megjelenésének kívánt idejét.

- Érintse meg a [3 mp], [10 mp] vagy [60 mp] gombot.
- A közlemény képernyő [Bead] gomb megérintéséig tartó kijelzéséig, a [Nincs korlát] gombot érintse meg.

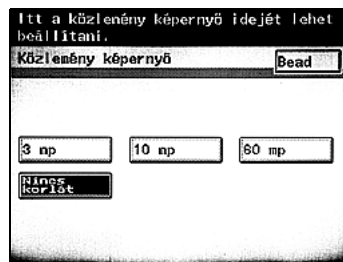

**4** Érintse meg az [Bead] gombot.

Ismét megjelenik a Hozzáférési beállítás képernyő.

## A "Hang beállítása" funkció

Beállítható az érintőmezős képernyő egy gombja megérintését visszajelző hangjelzés, illetve a valamilyen hiba keletkezését jelző riasztás hangereje.

✓ A gyári alapbeállítás "Alapértel."

1 Hívja elő Hozzáférhetőségi beállítások képernyőt. (Részletekért, lásd a oldal 5-15.)

2 Érintse meg a [Hangbeállítás] gombot.  
Megjelenik a Hangbeállítás képernyő.

3 Érintse meg a [Alapértel.] vagy a [Hangos] gombot.



4 Érintse meg az [Bead] gombot.

Ismét megjelenik a Hozzáférési beállítás képernyő.



### Megjegyzés

*A kezelőpanel egy gombjának lenyomását jelző hangjelzés, illetve a riasztás hangereje a Segédfunkció módból is beállítható. Részletesen, lásd "Hangerő paraméterek" a(z) 12-25 oldalon.*

## A "Billentyű hangszín" funkció beállítása

Beállítható az érintőmezős képernyő egy gombja megérintését visszajelző hangjelzés, illetve a valamilyen hiba keletkezését jelző riasztás hangszíne.

✓ A gyári alapbeállítás "Magas".

**1** Hívja elő Hozzáférhetőségi beállítások képernyőt. (Részletekért, lásd a oldal 5-15.)

**2** Érintse meg a [Hangjelzés hangszíne] gombot.  
Megjelenik a Hangjelzés hangszíne képernyő.

**3** Érintse meg az [Mély], [Normál] vagy [Magas] gombot.

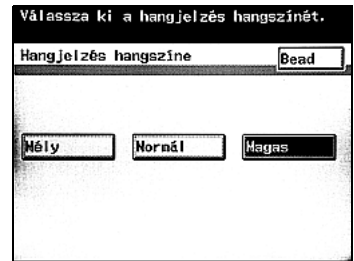

**4** Érintse meg az [Bead] gombot.  
Ismét megjelenik a Hozzáférési beállítás képernyő.

## 5.6 Feladatlista képernyők

### Feladatok

A kívánt másolási beállítások elvégzése, majd a [Start] gomb lenyomása a műveletet a várakozási sorba helyezi. A várakozó műveletet feladatnak nevezzük. Hasonlóképpen, a szkennelési és a számítógépes nyomtatási műveletek szintén feladatként kerülnek a várakozási sorba.

- A végrehajtás alatt lévő, illetve a sorban várakozó feladatok ellenőrzését vagy törlését a Feladatlista képernyőkön lehet elvégezni.
- A feladatok a Nyomtatási elrendezés lista élén álló feladattal kezdődően kerülnek nyomtatásba.

### Többfeladatos funkció

Egy feladat nyomtatása közben egy másik feladat a várakozási sorba helyezhető. Legfeljebb 5 feladat helyezhető a várakozási sorba.

Amikor egy feladat nyomtatása véget ér, a sorban következő nyomtatási feladat végrehajtása automatikusan kezdetét veszi.

### Feladatlista képernyők

A Feladatlista képernyőről, az alábbi fülek segítségével különféle speciális funkciók listáját hívhatja elő.

- Feladat: A végrehajtás alatt lévő feladatok listája
- Nyomtatási elrendezés: A másolás illetve alatt lévő, illetve a másolásra vagy nyomtatásra várakozó dokumentumok listája
- Nyomtatás: A másolás vagy nyomtatás alatt lévő dokumentumok állapotának listája
- Kommunikáció: A Fax módban használt
- Dokumentum: A Fax módban és a Fiók módban használt



#### Bővebb információk

*A Feladatlista képernyő Kommunikáció fülének részletes ismertetését, lásd a felhasználói útmutató [Fax funkciók] részét.*

*A Feladatlista képernyő Dokumentum fülének részletes ismertetését, lásd a felhasználói útmutató [Fax funkciók] és [Box funkciók] részét.*



## 5.7 Műveletek végzése a feladatokkal

### Egy végrehajtás alatt lévő feladat ellenőrzése

- 1 Érintse meg a [Feladatlista] gombot.  
Megjelenik a Nyomt. helye képernyő.



- 2 Ellenőrizze a végrehajtás alatt lévő feladatot.

- A következő képernyő kijelzéshez, érintse meg a  vagy a  gombot.
- Legfeljebb 8 végrehajtás alatt lévő feladat jelenik meg.



#### Bővebb információk

*Egy végrehajtás alatt lévő feladat, vagy végrehajtásra várakozó, pl. a nyomtatási sorban lévő feladat törölhető. Részletesen, lásd "Egy feladat törlése" a(z) 5-25 oldalon. Ezen felül, a feladat a [Stop] gomb lenyomása után is törölhető. Részletesen, lásd "Egy feladat leállítása/törlése" a(z) 4-62 oldalon.*

## A nyomtatási elrendezés ellenőrzése



- 1 Érintse meg a [Feladatlista] gombot.  
Megjelenik a Nyomt. helye képernyő.



- 2 Érintse meg a [Nyomt. elren.] gombot.



- 3 Ellenőrizze a nyomtatási elrendezést.

- A következő képernyő kijelzéshez, érintse meg a  vagy a  gombot.
- Legfeljebb 8 feladat nyomtatási elrendezése megjelenítése lehetséges.



### Bővebb információk



Egy végrehajtás alatt lévő feladat, vagy végrehajtásra várakozó, pl. a nyomtatási sorban lévő feladat törölhető. Részletesen, lásd "Egy feladat törlése" a(z) 5-25 oldalon. Ezen felül, a feladat a [Stop] gomb lenyomása után is törölhető. Részletesen, lásd "Egy feladat leállítása/törlése" a(z) 4-62 oldalon.

## Egy feladat törlése

Egy végrehajtás alatt lévő vagy végrehajtásra várakozó feladat törlése lehetséges.

- 1 Érintse meg a [Feladatlista] gombot.  
Megjelenik a Nyomt. helye képernyő.



- 2 Válassza ki a törölni kívánt feladatot.
  - Ha a törölni kívánt feladat nem látható a listában, előhívható a  és  gombok megérintésével.
 Megjelenik a kiválasztott feladat törlését végző képernyő.



- 3 Ellenőrizze a megjelenő információt, majd érintse meg a [Törlés] gombot.  
A kiválasztott feladat törlésre kerül.

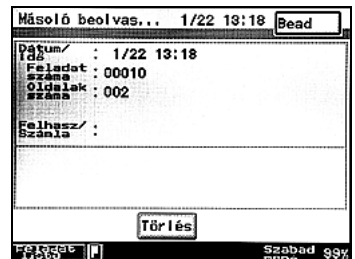

- 4 Érintse meg az [Bead] gombot.  
Ismét megjelenik a Feladatlista képernyő.



### Bővebb információk

Egy feladat a [Stop] gomb lenyomása után is törölhető. Részletesen, lásd "Egy feladat leállítása/törlése" a(z) 4-62 oldalon.



---

# 6

## Hibakeresés



## 6 Hibakeresés

### 6.1 Amikor megjelenik a "Hibás működés érzékelve." üzenet (Szerviztechnikus hívása)

Ha olyan hiba keletkezik, amely nem javítható a felhasználó által, megjelenik a "Hibás működés érzékelve. Kérem, hívja a szervizképviseletet." üzenet. (szervizhívás képernyő)

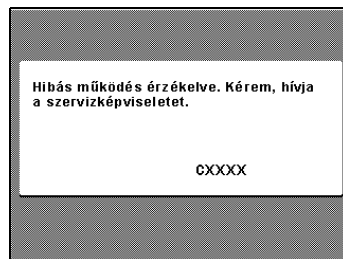

## A hiba elhárítása

- 1 A hívás alkalmával, értesítse a szervizképviselőt a megjelent hibakódról (például C-0001).
- 2 Kapcsolja ki a készüléket a [Be/Ki] (kiegészítő tápkapcsoló) gomb és a főkapcsoló használatával.

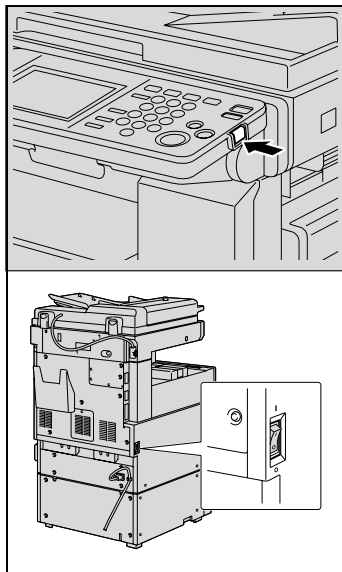

- 3 Húzza ki a tápkábelt a hálózathoz.
- 4 Vegye fel a kapcsolatot a szervizképviselővel és közölje velük a hibakódot.



### **Emlékeztető**

*Mivel előfordulhat, hogy a készülék hibás, amikor megjelenik a szervizhívás képernyő, azonnal értesítse a szervizképviselőt a fentiek szerint.*

## 6.2 Amikor megjelenik az "Elakadás történt." üzenet

Ha másolás vagy nyomtatás alatt egy elakadás történik, megjelenik az "Elakadás történt." üzenet és az elakadás helye megjelenik a képernyőn. (elakadás képernyő)

Ebben az esetben az elakadás elhárításáig a másolást vagy a nyomtatást nem lehet folytatni.

### A papírelakadás helye

A papírelakadás helyét egy "x" jelzi.

Ezenfelül, egy világító "○" jelzi azokat a területeket, amelyeket ellenőriznie kell a papírelakadás elhárításához.

Példa: Képernyő a papírtálcában történt elakadás esetén



...

### Megjegyzés

*Az elakadt papír eltávolításának módszere az elakadás helyétől függ. Figyelje meg az alakadás helyét a hibaüzenetet kísérő ábrán, majd a helynek megfelelő módszerrel távolítsa el az elakadt papírt.*



## Papírelakadás jelzései

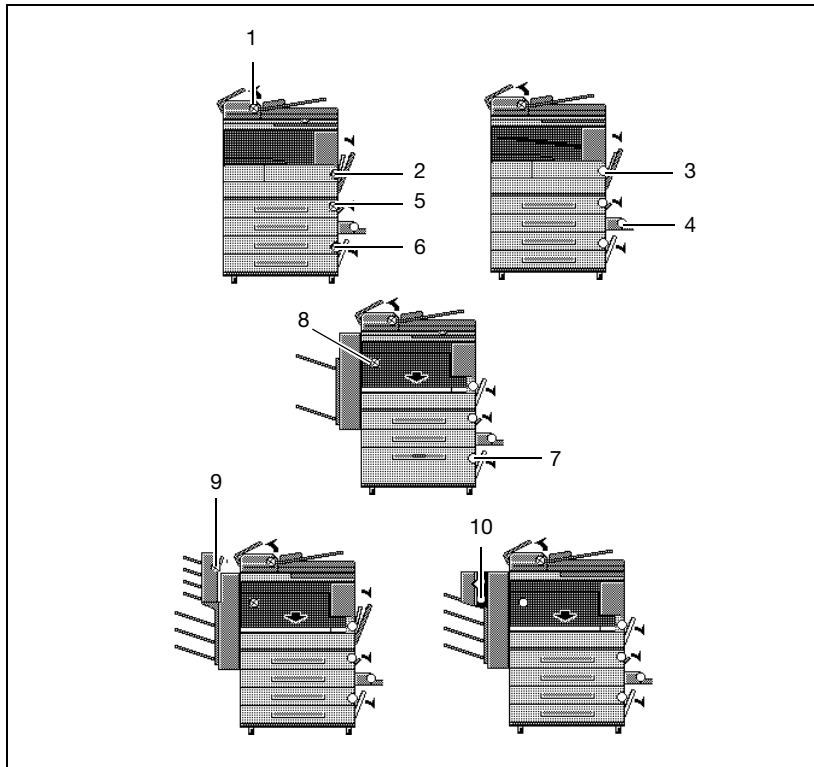

Sz.	Leírás
1	Papírelakadás az automatikus dokumentumkezelőben (oldal 6-7)
2	Papírelakadás az automatikus duplex egységben (oldal 6-13) Papírelakadás az 1. tálcában (oldal 6-15)
3	Papírelakadás a fixáló egységben (oldal 6-9)
4	Papírelakadás a kéztálcában (oldal 6-14)
5	Papírelakadás a 2. tálcában (oldal 6-15)
6	Papírelakadás a harmadik vagy a negyedik tálcában (oldal 6-16)
7	Papírelakadás a nagykapacitású tálcában (oldal 6-17)
8	Papírelakadás a másolatkezelőben (oldal 6-18)
9	Papírelakadás a címezhető tálcás rendezőkészletben (oldal 6-20)
10	Papírelakadás a fűzőgépben (oldal 6-22)

**Az automatikus dokumentumkezelőben elakadt papír eltávolítása**

- 1** Húzza fel a papírszabadító fedél nyitófogantyúját, majd nyissa ki a fedelet.

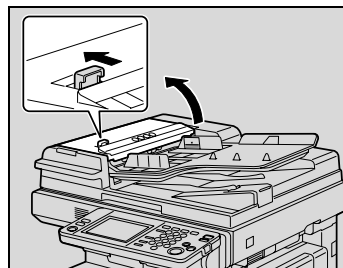

- 2** Óvatosan húzza ki az elakadt papírokat.

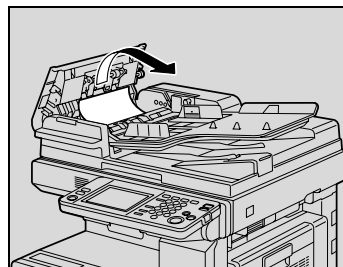

- 3** Hajtsa fel az eredetivezető fogantyúját.

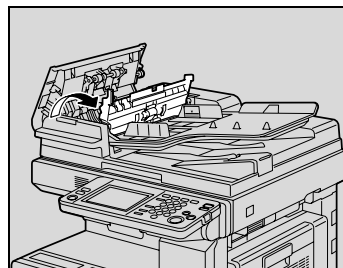

- 4** Forgassa el a tárcsát, hogy kihajtsa az elakadt eredetiket.

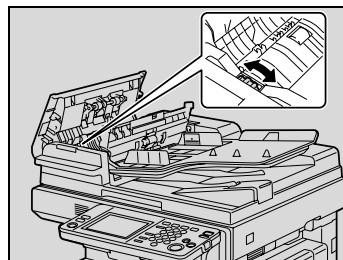

- 5 Miközben jobb kezével megtámasztja az eredetiadagoló tálcát, óvatosan húzza ki az elakadt eredetiket.

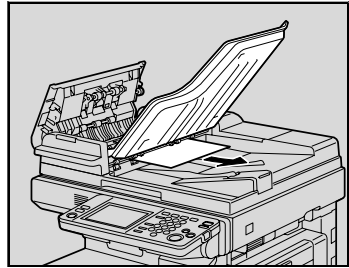

- 6 Helyezze vissza az eredetivezető kart az eredeti helyzetébe, majd zárja le a papírszabadító fedelet.



**Bővebb információk**

*A papírelakadások helyeinek ismertetését, részletesen lásd "Papírelakadás jelzései" a(z) 6-6 oldalon.*

## A fixáló egységben elakadt papír eltávolítása

- 1 Húzza fel a jobboldali ajtó nyitó karját, és ezután nyissa ki a jobboldali ajtót.

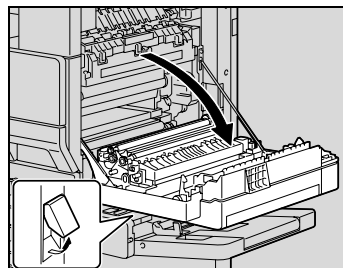

## VIGYÁZAT

A fixálóegység környéke nagyon forró.



→Egyéb részek érintése, a jelzetteken kívül, égési sérülést okozhat. Égési sérülés esetén azonnal hűtse le az érintett bőrfelületet hideg vízzel, majd forduljon orvoshoz.

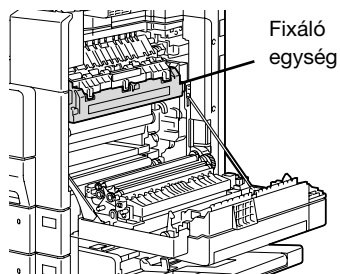

- 2 Óvatosan húzza ki az elakadt papírokat.

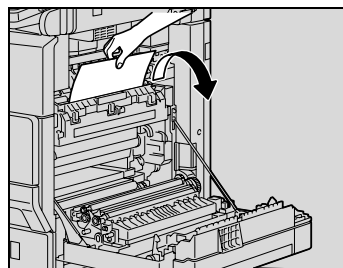

- A képátíró henger felületének megérintése a másolatok minőségének romlását okozhatja. Legyen óvatos, hogy ne érintse meg a képátíró henger felületét.

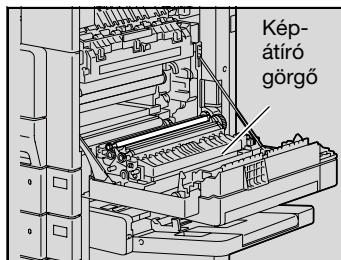

- 3** Nyissa ki a fixálóegység papírvezetőjét.

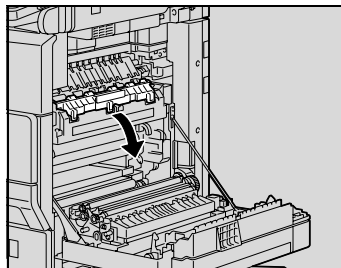

- 4** Óvatosan távolítsa el az elakadt papírt.

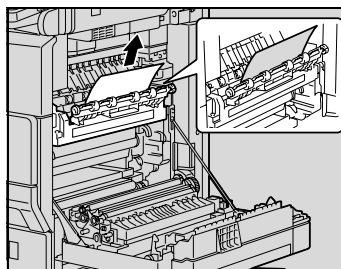

- 5** Nyissa ki a visszafordító egység papírvezetőjét, és ezután húzza ki az egységben elakadt papírokat.

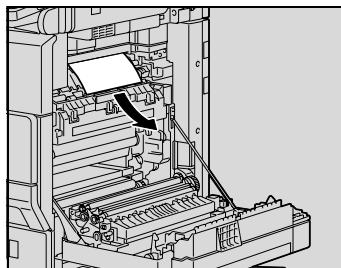

- 6 Óvatosan húzza ki a fixálóegységben elakadt papírokat.

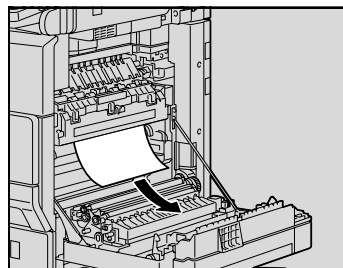

- 7 Óvatosan húzza ki a képátíró henger körül elakadt papírokat.

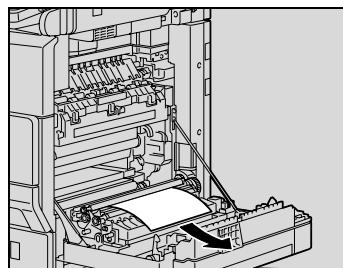

- 8 Óvatosan távolítsa el az elakadt papírt.

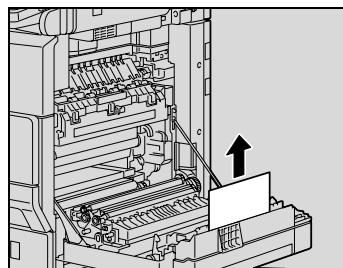

- 9 Csukja be a jobboldali ajtót.



#### **Bővebb információk**

*A papírelakadások helyeinek ismertetését, részletesen lásd "Papírelakadás jelzései" a(z) 6-6 oldalon.*

**Emlékeztető**

*Ha a papír az alábbiakban ismertetett módon akadt el, értesítse a szervizképviselőt.*

- *A papír felcsavarodott a fixáló egység görgőjére.*
- *A papír behajtódtott vagy begyűrődött a fixálóegység görgőjéhez.*
- *A kiemelt papír elszakadt és részben a fixálóegységben maradt.*

## Az automatikus duplex egységben elakadt papír eltávolítása

- 1 Nyissa ki az automatikus duplex egység ajtaját.

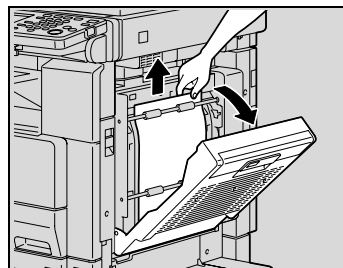

- 2 Óvatosan húzza ki az elakadt papírokat.
- 3 Csukja be az automatikus duplex egység ajtaját.



### **Bővebb információk**

*A papírelakadások helyeinek ismertetését, részletesen lásd "Papírelakadás jelzései" a(z) 6-6 oldalon.*

## A kézitálcánál elakadt papír eltávolítása

- 1 Vegye ki az összes papírt a kézi lapadagoló tálcából.

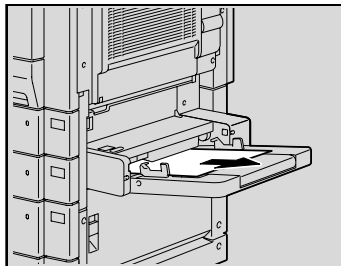

- 2 Ha az elakadt papírt nem lehet kihúzni, húzza meg a kézitálca tolólapjának karját, és ezután húzza maga felé a lapot.

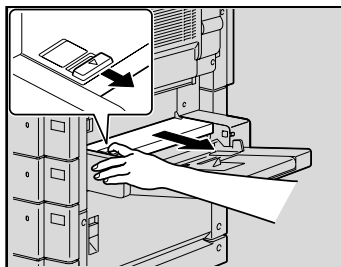

- 3 Bal kézzel óvatosan nyomja le a tolólapot és óvatosan húzza ki minden elakadt papírt.

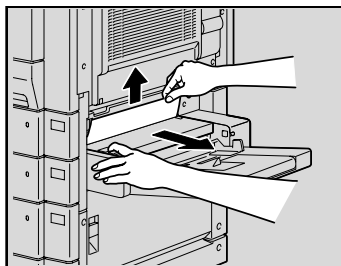

- 4 Helyezze vissza a kézitálcát az eredeti helyzetébe.



### **Bővebb információk**

*A papírelakadások helyeinek ismertetését, részletesen lásd "Papírelakadás jelzései" a(z) 6-6 oldalon.*

**Az első vagy a második tálcában elakadt papír eltávolítása**

- 1 Nyissa ki a kézitálcát.

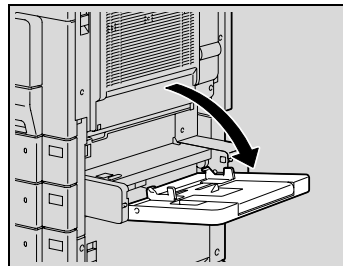

- 2 Húzza meg a jobb alsó ajtó nyitó karját, majd nyissa ki az érintőmezős képernyőn megjelent üzenetben jelzett papírbehúzó egység jobb alsó ajtaját.

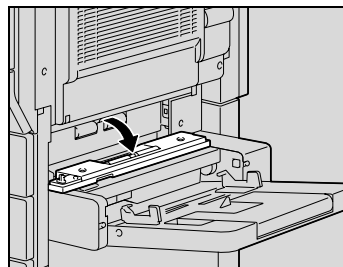

- 3 Óvatosan húzza ki az elakadt papírokat.

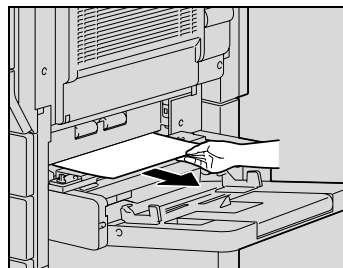

- 4 Csukja be az alsó jobboldali ajtót.

- 5 Csukja be a kézitálcát.

**Bővebb információk**

*A papírelakadások helyeinek ismertetését, részletesen lásd "Papírelakadás jelzései" a(z) 6-6 oldalon.*

## Papírelakadás elhárítása a harmadik vagy a negyedik tálcából

- 1 Húzza meg a jobb alsó ajtó nyitó karját, majd nyissa ki a papírbehúzó egység jobb alsó ajtaját.

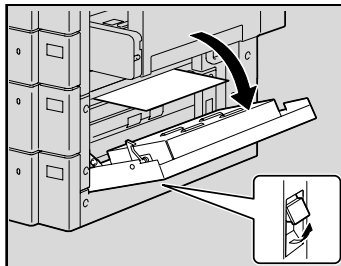

- 2 Óvatosan húzza ki az elakadt papírokat.

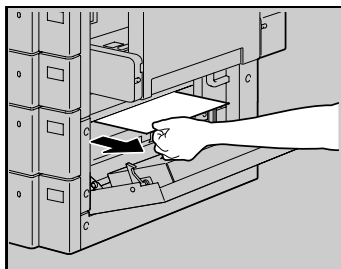

- 3 Csukja be az alsó jobb oldali ajtót.



### Bővebb információk

*A papírelakadások helyeinek ismertetését, részletesen lásd "Papírelakadás jelzései" a(z) 6-6 oldalon.*

## A nagykapacitású tálcában elakadt papír eltávolítása

- 1 Húzza meg a jobb alsó ajtó nyitó karját, majd nyissa ki a papírbehúzó egység jobb alsó ajtaját.

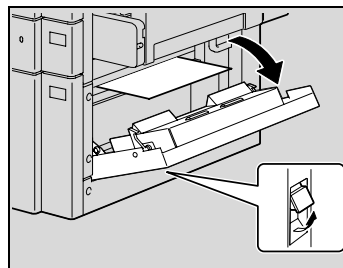

- 2 Óvatosan húzza ki az elakadt papírokat.

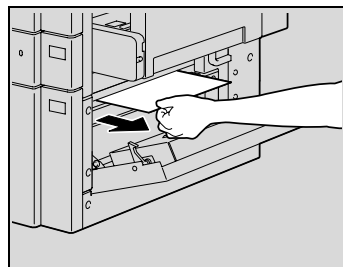

- 3 Csukja be az alsó jobboldali ajtót.



### Bővebb információk

*A papírelakadások helyeinek ismertetését, részletesen lásd "Papírelakadás jelzései" a(z) 6-6 oldalon.*

## A másolatkezelőben elakadt papír eltávolítása

1 Nyissa ki az elülső ajtót.

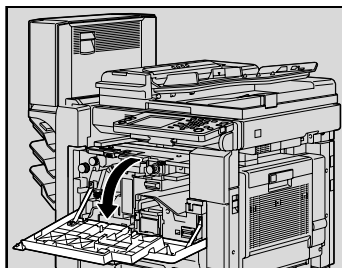

2 Hajtsa le az FN1 fogantyút, majd húzza ki az elakadt papírokat.

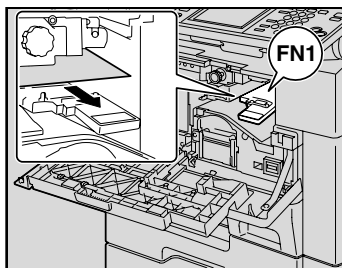

3 Forgassa el az FN2 tárcsát.

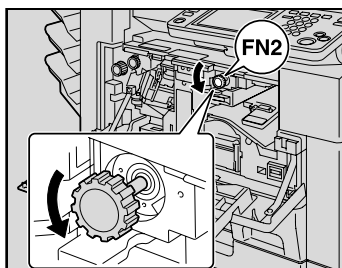

4 Felszerelt lyukasztógép esetén, húzza ki a lyukasztási hulladéktartályt.

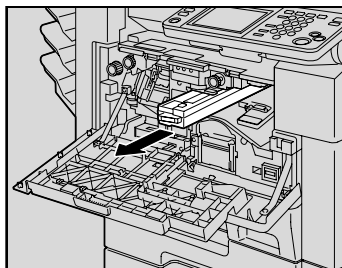

- 5 Nyomja le az FN3 kart, és ezután húzzon ki minden elakadt papírt.

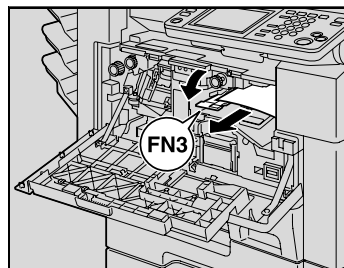

- 6 Hajtsa vissza az FN1 és az FN3 fogantyút az eredeti helyzetükbe.

- 7 Felszerelt lyukasztógép esetén, helyezze vissza a lyukasztási hulladéktartályt az eredeti helyére.

- 8 Nyomja le az FN4 fogantyút.

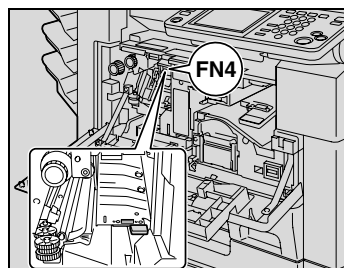

- 9 Forgassa el az FN5 vagy az FN6 tárcsát, és ezután húzzon ki minden elakadt papírt.

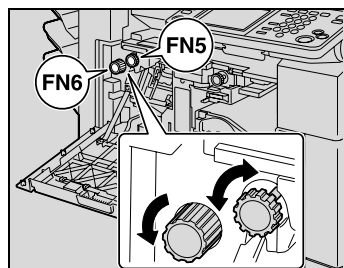

- 10 Emelje vissza az FN4 fogantyút eredeti helyzetébe.

- 11 Csukja be az elülső ajtót.



#### **Bővebb információk**

*A papírelakadások helyeinek ismertetését, részletesen lásd "Papírelakadás jelzései" a(z) 6-6 oldalon.*

## A címezhető tálcás rendezőkészletben elakadt papír eltávolítása

- 1 Nyissa ki az elülső ajtót.

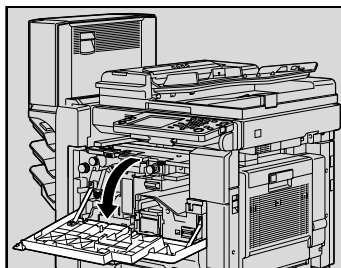

- 2 Az FN5 vagy az FN6 tárcsák forgatásával hajtsa ki az elakadt papírokat.

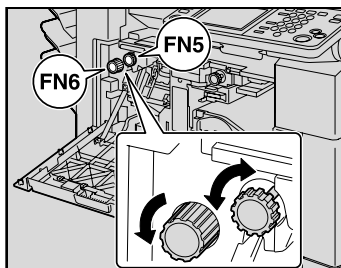

- 3 Az FN7 fogantyút lenyomva tartva, húzza ki az elakadt papírokat.

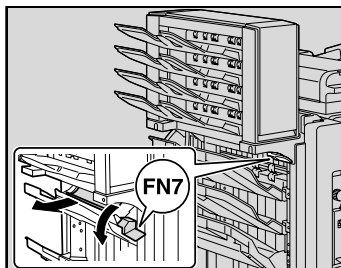

- 4 A papírszabadító ajtó kinyitásához, húzza meg az FN8 fogantyút.

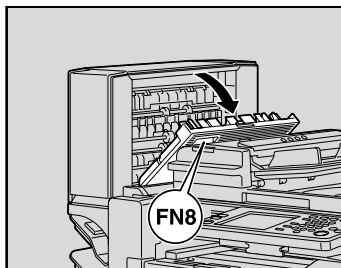

- 5 Húzzon ki a címezhető tálcás rendezőből minden elakadt papírt.

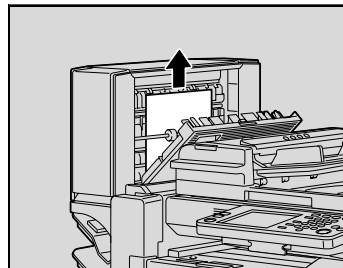

- 6 Csukja vissza a papírszabadító ajtót.

- 7 Csukja be az elülső ajtót.



#### **Bővebb információk**

*A papírelakadások helyeinek ismertetését, részletesen lásd "Papírelakadás jelzései" a(z) 6-6 oldalon.*

## A fűzőgépben elakadt papír eltávolítása

- 1 Nyissa ki az elülső ajtót.

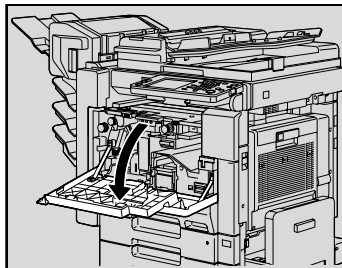

- 2 Az FN5 vagy az FN6 tárcsák forgatásával hajtsa ki az elakadt papírokat.

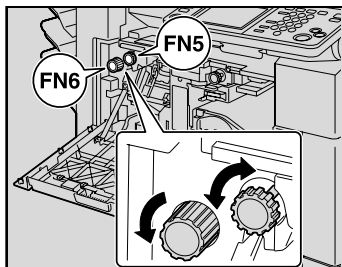

- 3 Vegye ki az összes papírt a másolatkiadó tálcából.

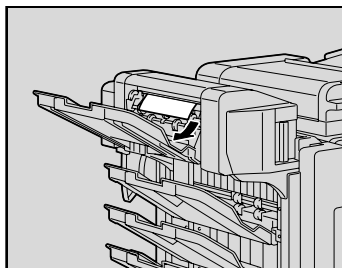

- 4 Nyissa ki a papírszabadító ajtót és húzza ki az elakadt papírokat.

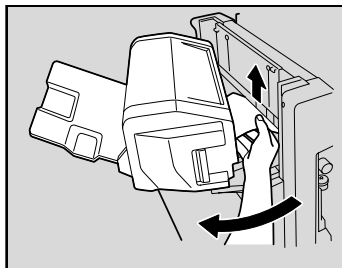

- 5 Csukja vissza a papírszabadító ajtót.
- 6 Csukja be az elülső ajtót.

**Bővebb információk**

*A papírelakadások helyeinek ismertetését, részletesen lásd "Papírelakadás jelzései" a(z) 6-6 oldalon.*

### 6.3 Amikor megjelenik a "Papírra van szükség." üzenet

Ha egy tálcából a másolás vagy nyomtatás alatt kifogy a papír, megjelenik a "Papírra van szükség." üzenet.



#### Feltöltés papírral

- Ellenőrizze, hogy melyik tálca látható megjelölve az érintőpanelen, majd tölts fel papírral.



#### Bővebb információk

A papír betöltésének részletes ismertetését, lásd "Papír betöltése az 1. vagy a 2. tálcába" a(z) 3-54 oldalon, "Papír betöltése a nagykapacitású tálcába" a(z) 3-56 oldalon, és "Papír betöltése a kézi lapadagoló tálcába" a(z) 3-58 oldalon.

## 6.4 Amikor megjelenik a "... A szabad memória nem elegendő." üzenet

Ez a készülék a memória igénybevételével készít másolatokat.

Mivel a rendelkezésre álló memória korlátozott, a "A feladat törlésre került. A szabad memória nem elegendő." üzenet jelenik meg és a feladat törlésre kerül, ha szkennelés közben megtelik a memória.



## 6.5 Amikor megjelenik a "Festék szükséges." üzenet

Ha már nagyon alacsony a megmaradt festék mennyisége, megjelenik a "Festék szükséges." üzenet.



### Bővebb információk

A "Festék szükséges." üzenet megjelenése után még mintegy 500 (A4) nyomtatható.



Amikor megjelenik ez az üzenet, készüljön elő az adott festékflakon cseréjére, a karbantartási előírásnak megfelelően. A "Festék kifogyott." üzenet megjelenése után a készülék leáll.

### Amikor elfogyott a festék

Ha a festékflakon kiürült, az alábbi képernyő jelenik meg. Azonnal cserélje ki a festékflakont.



### Bővebb információk

A festékflakon cseréjével kapcsolatos részleteket, lásd "A festékflakon cseréje" a(z) 10-3 oldalon.



## 6.6 Amikor megjelenik a "A tűzőgép üres." üzenet

Amikor a tűzőkapocs-tár kiürült, megjelenik az "A tűzőgép üres." üzenet.

Cserélje ki a tűzőkapocs-tárat.

Példa: Amikor a másolatkezelőből lefogytak a tűzőkapcsok



### Emlékeztető

*Csak akkor cserélje ki a tűzőkapocs-tárat, ha a figyelmeztető üzenet megjelent, ellenkező esetben a gép meghibásodását okozhatja.*



### Bővebb információk

*A tűzőkapocs-tár cseréjével kapcsolatos részleteket, lásd "A tűzőkapocs-tartó cseréje" a(z) 10-8 oldalon.*

## 6.7 Alapfokú hibakeresés

	Jellemző	Valószínű ok	Elhárítás
Géptest	A készülék nem indul be a főkapcsoló bekapcsolásakor.	Van tápfeszültség az elektromos hálózatban?	Csatlakoztassa megfelelően a dugaszt a csatlakozóaljzatba.
		Bekapcsolta a [Be/Ki] (kiegészítő tápkapcsoló) gombot?	Kapcsolja be a [Be/Ki] (kiegészítő tápkapcsoló) gombot.
	A másolás nem indul el.	Nyitva van a készülék jobboldali ajtaja?	Biztonságosan zárja be a készülék jobboldali ajtaját.
		Nincs az eredetinek megfelelő papír?	Töltsön megfelelő formátumú papírt a papírtálcába.
	A nyomat túl világos.	Túl világosra lett állítva a másolat denzitása?	A Denzitás képernyőn, a [Sötét] gomb megérintésével állítsa be a kívánt másolatdenzitást. (Lásd oldal 4-44.)
		Nedves a másolópapír?	Cserélje ki a papírt. (Lásd oldal 3-54, oldal 3-56 és oldal 3-58.)
	A nyomtatott lap túl sötét.	Túl sötétre lett állítva a másolat denzitása?	A Denzitás képernyőn, a [Világos] gomb megérintésével állítsa be a kívánt másolatdenzitást. (Lásd oldal 4-44.)
		Megfelelően fekszik az eredeti a tárgyüvegen?	Helyezze el az eredetit olyan módon, hogy szorosan ráfeküdjön a tárgyüvegre. (Lásd oldal 4-11.)
	A nyomtatott lap homályos.	Nedves a másolópapír?	Cserélje ki a papírt. (Lásd oldal 3-54, oldal 3-56 és oldal 3-58.)
		Megfelelően fekszik az eredeti a tárgyüvegen?	Helyezze el az eredetit olyan módon, hogy szorosan ráfeküdjön a tárgyüvegre. (Lásd oldal 4-11.)
	Sötét pöttyök vagy foltok láthatók a nyomtatott másolaton. Csíkok láthatók a nyomtatott másolaton.	Piszkos a tárgyüveg?	Törölje le a tárgyüveget egy puha, száraz törlővel. (Lásd oldal 11-3.)
		Piszkos az eredeti-továbbító szalag?	Tisztítsa meg az eredeti-továbbító szalagot egy enyhe háztartási tisztítószerrel benedvesített, puha ruhával.
Nagyon áttetsző alakra készült az eredeti dokumentum, mint például diazo fényérzékeny papír vagy írásvetítő fólia?		Helyezzen egy fehér lapot az eredeti fölé. (oldal 4-11.)	

	Jellemző	Valószínű ok	Elhárítás
Géptest		Kétoldalas eredetit másol?	Ha egy vékony kétoldalas eredetit másol, a hátoldalon lévő nyomat megjelenhet a másolaton. Válassza ki a "Pontmátrix" denzitás beállítását. (Lásd oldal 4-42.)
	A kép nem illeszkedik pontosan a papírra.	Helytelenül helyezte el az eredetit?	Illessze az eredetit megfelelően az eredetiskálához. (Lásd oldal 4-11.) Helyezze az eredetit az automatikus dokumentumkezelőbe, majd csúsztassa az állítható eredetivezetőket az eredeti méretének megfelelő helyzetbe. (Lásd oldal 4-9.)
		Helytelenül lett az eredeti az automatikus eredetiadagolóba helyezve?	Ha egy dokumentum nem kezelhető megfelelően az automatikus dokumentumkezelővel, helyezze azt a másolóshoz közvetlenül a tárgyüvegre. (Lásd oldal 4-11.)
		Piszkos a tárgyüveg (az ADK használata alatt)?	Törölje le a tárgyüveget egy puha, száraz törővel. (Lásd oldal 11-3.)
		Helytelenül lettek az állítható eredetivezetők az eredeti széleihez igazítva?	Csúsztassa az állítható eredetivezetőket a papír széleihez.
		Felsodródott papír lett a papírtartó tálcába helyezve?	Betöltés előtt simítsa ki a papírt.
	A nyomat felhajlik.	Könnyen göndörödő papírt használ (például újrahasznosított papírt)?	Vegye ki a papírt a papírtálcából, fordítsa meg, majd tegye vissza.  Cserélje ki a papírt száraz papírra.
A nyomat széle piszkos.	Piszkos az eredetirögzítő párna?	Tisztítsa meg az eredeti-továbbító szalagot egy enyhe háztartási tisztítószerrel benedvesített, puha ruhával. (Lásd oldal 11-4.)	
	Nagyobb a kiválasztott papírméret mint az eredeti ("x1,0" zoom tényezővel)?	Válasszon az eredetivel megegyező papírformátumot. Egyéb esetben, válassza az "Auto Zoom" beállítást, hogy a másolatot a kiválasztott méretre nagyítsa. (Lásd oldal 4-28.)	
	Különbözik az eredeti tájolása a papír tájolásától ("x1,0" zoom tényezővel)?	Válasszon az eredetivel megegyező papírformátumot. Válasszon az eredetiével megegyező papír-tájolást.	

	Jellemző	Valószínű ok	Elhárítás
Géptest		Kisebb méretre lett a másolat lekicsinyítve mint a papír (kicsinyítő zoom-beállítással)?	Válasszon ki egy olyan zoom tényezőt, amely az eredeti méretét a kiválasztott papír méretének megfelelően állítja be. (Lásd oldal 4-28.) Egyéb esetben, válassza az "Auto Zoom" beállítást, hogy a másolatot a kiválasztott méretre kicsinyítse. (Lásd oldal 4-28.)
	Bár kiszabadított az elakadt papírokat, másolatokat továbbra sem készíthet.	Egyéb helyen is történt papírelakadás?	Ellenőrizze az érintőpanelen a papírelakadásokat, majd az egyéb helyeken is szüntesse meg az elakadást. (Lásd oldal 6-6.)
	Nem lehetséges "Kétoldalas" → "Egyoldalas" vagy "Kétoldalas" → "Kétoldalas" beállításokkal nyomtatni.	Egymással nem kombinálható beállítások kerültek kiválasztásra?	Ellenőrizze a kiválasztott beállítások kombinációt.
	A másolás nem lehetséges, bár a jelszó beadásra került egy felhasználó hitelesítés/számlakövetés beállítással rendelkező készüléken.	Megjelent az "A számla elérte a maximális engedélyezett mennyiséget." üzenet?	Forduljon a készülék felügyelőjéhez.
ADK	Az eredeti nem lett behúzva.	Enyhén nyitva maradt az ADK?	Biztonságosan zárja le az automatikus dokumentumkezelőt.
		Az eredeti nem felel meg a specifikációknak?	Ellenőrizze az eredeti megfelelő elhelyezését a tárgyüvegen.
		Helyesen lett az eredeti behelyezve?	Helyezze el megfelelően az eredetit. (Lásd oldal 4-9.)

	<b>Jellemző</b>	<b>Valószínű ok</b>	<b>Elhárítás</b>
Másolatkezelő	A másolatkezelő nem használható.	Kap tápfeszültséget a csatlakozóból?	Ellenőrizze a tápkábel megfelelő csatlakozását.
	A lapok tűzése nem lehetséges.	Elfogytak a tűzőkapcsok?	Cserélje ki a tűzőkapcsotárát. (Lásd oldal 10-8.)
	A tűzőkapcsok helytelenül, 90 fokkal elforgatva kerülnek elhelyezésre.	Helyesen került megadásra a tűzés helye?	Adja meg a tűzés kívánt helyét. (Lásd oldal 4-55.)
	A kiadott lapok egyenetlenül kerülnek egymásra és a lyukak vagy a tűzőkapcsok nem a megfelelő helyre kerülnek.	Felsodródott a papír?	Vegye ki a papírt a papírtálcából, fordítsa meg, majd tegye vissza.
		Egy hézag van a papírtálca oldalvezetői és papír széle között?	Csúsztassa az oldalvezetőket a papír széléhez, hogy ne legyen hézag.
Bár a Lyukasztás beállítás kiválasztásra került, a másolatok nem lettek kilyukasztva. (felszerelt lyukasztógép esetén)	Megjelent a "Távolítsa el a lyukasztási hulladékot." üzenet?	A lyukasztó hulladéktartályának kiürítése.	

Ha az előbbieken kívül bármilyen egyéb üzenet jelenik meg, hajtsa végre az azokban leírt műveleteket.

Ha a fenti művelet elvégzése után továbbra is fennáll a probléma, forduljon a szervizképviselőhöz.

## 6.8 A fő üzenetek és elhárításuk

Üzenet	Valószínű ok	Elhárítás
Eredeti maradt a tárgyüvegen.	Az eredetit a tárgyüvegen hagyta.	Vegye le az eredetit a tárgyüvegről.
Az eredeti formátuma nem ismerhető fel. Válasszon papírformátumot.	1) Az eredeti nem megfelelően lett elhelyezve. 2) Nem szabványos formátumú vagy az érzékeléshez túl kis méretű eredeti került betöltésre.	1) Helyezze el megfelelően az eredetit. 2) Válasszon megfelelő papírformátumot.
Ez a mód nem állítható be az XXX együtt.	Olyan funkciókat választott ki, amelyek nem használhatók együtt.	Csak az egyik funkció használatával készítse a másolatokat.
A kimeneti tálcá megtelt. Kérem vegye ki az összes papírt a jelölt tálcá(k)ból.	Mivel a másolatkezelő kimeneti tálcájában felhalmozott másolatok mennyisége túlhaladta a kimeneti tálcához megadott maximális mennyiséget, a készülék nem tud több másolatot készíteni.	Kérem távolítsa el a lapokat a -> jelű helyről.
A belépéshez adja meg a felhasználó nevét és jelszavát.	Felhasználó hitelesítés került beállításra. Másolat csak helyes felhasználónév és jelszó megadásával készíthető.	Írja be a felhasználónevét és a jelszavát. (Lásd "A készülék használatának szabályozása felhasználói hitelesítéssel (géphitelesítés)" a(z) 3-33 oldalon.)
A belépéshez adja meg a számla nevét és jelszavát.	Számlakövetés került beállításra. Másolat csak helyes számlanév és jelszó megadásával készíthető.	Írja be a számlája nevét és jelszavát. (Lásd "A felhasználók hozzáféréseinek korlátozása számlakövetéssel" a(z) 3-39 oldalon.)
A számlája kimerült. Kérem értesítse a felügyelőt	Elérte a nyomtatható oldalak számának felső határát.	Forduljon a készülék felügyelőjéhez.
Csukja be megfelelően a nyíllal jelzett géprész(eke)t.	Mivel a készülék valamelyik ajtaja nyitva maradt vagy valamelyik opciós egység nem lett megfelelően felszerelve, a készülék nem tud másolatokat készíteni.	Győződjön meg arról, hogy valamennyi ajtó rendesen be lett zárva és valamennyi opciós egység helyesen lett felszerelve.
Szerelje be a képelőhívó egységet	A képelőhívó egységet nem tették be megfelelően.	Helyezze vissza a képelőhívó egységet vagy részegységeket, vagy forduljon a szervizképviselőhöz.

Üzenet	Valószínű ok	Elhárítás
Töltse fel papírral.	A jelzett papírtálcából kifogyott a papír.	Töltse fel a jelzett tálcát papírral. A papír betöltésének részletes ismertetését, lásd "Papír betöltése az 1. vagy a 2. tálcába" a(z) 3-54 oldalon, "Papír betöltése a nagykapacitású tálcába" a(z) 3-56 oldalon, és "Papír betöltése a kézi lapadagoló tálcába" a(z) 3-58 oldalon.
Festék szükséges.	A festék majdnem elfogyott.	Készüljön a festékflakon cseréjére, a karbantartási utasítás szerint.
Elfogyott a festék.	Mivel a festék kifogyott, a másológép nem képes másolatokat készíteni.	Cserélje ki a festékflakont a karbantartási utasítás szerint.
A tűzőgép üres. Cserélje ki a tűzőkapocs tartót vagy törölje a Tűzés módot.	A tűzőkapcsok elfogytak.	Cserélje ki a tűzőkapocs-tárat. A tűzőkapocs-tár cseréjének részletes ismertetését, lásd "A tűzőkapocs-tartó cseréje" a(z) 10-8 oldalon.
Papírelakadás.	Mivel papírelakadás történt, a készülék nem képes másolatokat készíteni.	Szüntesse meg az elakadást. Lásd "Amikor megjelenik az "Elakadás történt." üzenet" a(z) 6-5 oldalon.
Tegye vissza a következő számú oldalakat az Eredetiadagolóba. 22	A papírelakadás megszüntetése után újra be kell tölteni az automatikus dokumentumkezelőbe az eredeti dokumentum már átvitt oldalait.	Helyezze be a megadott eredeti-oldalakat az automatikus dokumentumkezelőbe.
Gépmeghibásodás történt. Forduljon a szervizképviselethez.	Rendellenes működés miatt a készülék nem képes másolatokat készíteni.	Értesítse a szervizképviseletet és közölje velük az érintőpanelen megjelenő kódot.

Ha az előbbieken kívül bármilyen egyéb üzenet jelenik meg, hajtsa végre az azokban leírt műveleteket.



---

# 7

## Műszaki adatok



## 7 Műszaki adatok

### 7.1 Műszaki adatok

#### Másológép

Műszaki adatok	
Típus	Asztali/Konzol
Eredeti tartó	Rögzített (tükröszkennelés)
Fényvezető dob	OPC
Fényforrás	Hideg katódcső
Másolási rendszer	Digitális, lézeres másolás
Előhívó rendszer	HMT előhívási módszer (HMT-OR)
Fixáló rendszer	Fűtött hengeres fixálórendszer
Felbontás	600 dpi × 600 dpi
Eredeti	Fajták: Lapok, könyvek (szétnyitott oldalak), és háromdimenziós tárgyak Méret: Maximum A3 (11 × 17) Súly: Maximum 210 g/m <sup>2</sup> (ADK), 2 kg (háromdimenziós tárgyak)
Papírtípusok	Normál papír (56 – 90 g/m <sup>2</sup> ), vastag papír* (90 – 210 g/m <sup>2</sup> ), vékony papír* (50 – 55 g/m <sup>2</sup> ), speciális papír, írásvetítő fóliák*, levelezőlapok*, borítékok*, címke-ívek* *Csak a kézitálcán keresztül adagolhatók
Másolat formátumok	1. és 2. tálcá: A3 <input type="checkbox"/> , B4 <input type="checkbox"/> , A4 <input type="checkbox"/> / <input type="checkbox"/> , B5 <input type="checkbox"/> / <input type="checkbox"/> , A5 <input type="checkbox"/> , Foolscap, 11 × 17 <input type="checkbox"/> , 11 × 14 <input type="checkbox"/> , Legal <input type="checkbox"/> , Letter <input type="checkbox"/> / <input type="checkbox"/> Kézitálcá: A3 <input type="checkbox"/> , B4 <input type="checkbox"/> , A4 <input type="checkbox"/> / <input type="checkbox"/> , B5 <input type="checkbox"/> / <input type="checkbox"/> , A5 <input type="checkbox"/> / <input type="checkbox"/> , B6 <input type="checkbox"/> , Foolscap, 11 × 17 <input type="checkbox"/> , 11 × 14 <input type="checkbox"/> , Legal <input type="checkbox"/> Szélesség: 90 – 297 mm; Hosszúság: 140 – 432 mm
Papírtálca kapacitása	1. tálcá: Normál papír: 500 lap 2. tálcá: Normál papír: 500 lap Kézitálcá: Normál papír: 150 lap; vastag papír: 50 lap; írásvetítő fólia/levelezőlap/címke-ív: 50 lap; boríték: 10; vékony papír: 150 lap
Másolatkiadó tálcá kapacitás	Normál papír: 250 lap; Vastag papír, írásvetítő fólia: 20 ap

Műszaki adatok	
Felmelegedési idő	Kevesebb mint 24 másodperc, miután a készülék a főkapcsolóval bekapcsolásra került (kevesebb mint 26 másodperc, felszerelt faxkészlettel vagy szkennerkészlettel) Kevesebb mint 14 másodperc a [Be/Ki] (kiegészítő tápkapcsoló) gomb bekapcsolása után *Szobahőmérsékleten (23°C (73,4°F))
Képvesszeség	Vezető él: 4 mm; lefutó él: 4 mm; hátsó él: 4 mm; elülső él: 4 mm
Első másolat	bizhub 222/282: 5,3 másodperc vagy kevesebb (az 1. tálcából adagolt Letter □ papírral) bizhub 362: 4,8 másodperc vagy kevesebb (az 1. tálcából adagolt Letter □ papírral)
Másolás sebessége	bizhub 222: 22 oldal/perc (A4 □ papírral) bizhub 282: 28 oldal/perc (A4 □ papírral) bizhub 362: 36 oldal/perc (A4 □ papírral)
Reprodukció tényezők (zoom)	Teljes méret ("×1,0"): ×1,000 Nagyítás: ×1,154, ×1,414, ×2,000 Kicsinyítés: ×0,816, ×0,707, ×0,500, Picit (×0,930)* Zoom: ×0,250 – ×4,000 (0,001 lépésekben) Tárolt zoom tényezők: 3 **"Picit" zoom tényező (×0,900 és ×0,999 között)
Példányszám	1 – 999 lap
Denzitás vezérlés	Kézi denzitás beállítás (9 szint) Automatikus denzitás beállítás (5 szint)
Táplálás	AC 220-240 V, 6,1 A +10% vagy kevesebb, 50 Hz
Teljesítményfelvétel	1300-1470 W ±10% vagy kevesebb
Energiafelhasználás hatékonysága <sup>*1</sup>	bizhub 222: 20 wh/h, bizhub 282: 27 wh/h bizhub 362: 31 wh/h
Méretek	677 mm (szélesség) × 710 mm (mélység) × 718 mm (magasság)
Helyszükséglet <sup>*2</sup>	1,001 mm (szélesség) × 710 mm (mélység)
Memória	Szabvány memória: 192 MB; Fájloknak: 32 MB
Súly	Kb. 74 kg

\*1 Energiafogyasztás hatékonysága az energiatakarékos állapotba történő átkapcsolás és a nyugalmi állapotba történő átkapcsolás 1 perces időzítésével.

\*2 A megadott helyszükséglet teljesen kiterjesztett kézitálcával érvényes.

A fejlesztések beépítése érdekében ezek a termékspecifikációk előzetes értesítés nélküli módosítások tárgyát képezik.

## Automatikus dokumentumkezelő egység

Műszaki adatok	
Papírtípusok	Normál papír (56 – 90 g/m <sup>2</sup> )
Papírfarmátumok	A3 <input type="checkbox"/> , B4 <input type="checkbox"/> , A4 <input type="checkbox"/> /□, B5 <input type="checkbox"/> /□, A5 <input type="checkbox"/>
Táplálás	A géptesttől
Teljesítményfelvétel	Kevesebb mint 10 W
Méreték	89 mm (szélesség) × 419 mm (mélység) × 358 mm (magasság)
Súly	2,2 kg

## DF-620 Lapfordító automatikus eredetiadagoló

Műszaki adatok	
Eredetiadagoló módszerek	Szabvány módszerek: Egyoldalas és kétoldalas eredetik "Vegyes eredeti" funkció: Egyoldalas és kétoldalas eredetik kombinációja
Eredetifajták	Egyoldalas: Normál papír (35 – 128 g/m <sup>2</sup> ) Kétoldalas vagy vegyes: Normál papír (50 – 128 g/m <sup>2</sup> )
Eredeti formátumok	Egyoldalas/kétoldalas eredetik: A3 <input type="checkbox"/> , B4 <input type="checkbox"/> , A4 <input type="checkbox"/> /□, B5 <input type="checkbox"/> /□, A5 <input type="checkbox"/> Vegyes eredetik: Lásd az 1. táblázatban.
Az eredetiadagoló kapacitása	Egyoldalas/kétoldalas eredetik: Maximum 80 lap (80 g/m <sup>2</sup> )
Táplálás	A géptesttől
Teljesítményfelvétel	Kevesebb mint 48 W
Méreték	582 mm (szélesség) × 558 mm (mélység) × 145 mm (magasság)
Súly	9,4 kg

1 táblázat: Vegyes méretű eredetik lehetséges kombinációi

Maximális eredetisélesség/ Eredeti formátuma	A3	A4	B4	B5	A4	A5	B5	A5
A3	<input type="radio"/>	<input type="radio"/>	–	–	–	–	–	–
A4	<input type="radio"/>	<input type="radio"/>	–	–	–	–	–	–
B4	<input type="radio"/>	<input type="radio"/>	<input type="radio"/>	<input type="radio"/>	–	–	–	–
B5	<input type="radio"/>	<input type="radio"/>	<input type="radio"/>	<input type="radio"/>	–	–	–	–
A4	<input type="radio"/>	<input type="radio"/>	<input type="radio"/>	<input type="radio"/>	<input type="radio"/>	<input type="radio"/>	–	–
A5	–	–	<input type="radio"/>	<input type="radio"/>	<input type="radio"/>	<input type="radio"/>	–	–
B5	–	–	<input type="radio"/>	<input type="radio"/>	<input type="radio"/>	<input type="radio"/>	<input type="radio"/>	–
A5	–	–	–	–	–	–	<input type="radio"/>	<input type="radio"/>

○: Lehetséges

–: Nem lehetséges

## PC-108 Papírszekrény

Műszaki adatok	
Papírtípusok	Normál papír (56 – 90 g/m <sup>2</sup> )
Papírfarmátumok	A3 , B4 , A4 /, B5 /, A5 , Foolscap, 11 × 17 , 11 × 14 , Legal , Letter /, Executive /
Papírtálca kapacitása	3. tálca: 500 lap (80 g/m <sup>2</sup> )
Táplálás	A géptesttől
Teljesítményfelvétel	Kevesebb mint 15 W
Méretek	570 mm (szélesség) × 577 mm (mélység) × 300.2 mm (magasság)
Súly	24.7 kg
Egység szerkezete	1 papírtálca







**PC-206 Papírszekrény**

Műszaki adatok	
Papírtípusok	Normál papír (56 – 90 g/m <sup>2</sup> )
Papírformátumok	A3 <input type="checkbox"/> , B4 <input type="checkbox"/> , A4 <input type="checkbox"/> /□, B5 <input type="checkbox"/> /□, A5 <input type="checkbox"/> , Foolscap, 11 × 17 <input type="checkbox"/> , 11 × 14 <input type="checkbox"/> , Legal <input type="checkbox"/> , Letter <input type="checkbox"/> /□, Executive <input type="checkbox"/> /□
Papírtálca kapacitása	Felső tálca (3. tálca): 500 lap (80 g/m <sup>2</sup> ) Alsó tálca (4. tálca): 500 lap (80 g/m <sup>2</sup> )
Táplálás	A géptesttől
Teljesítményfelvétel	Kevesebb mint 15 W
Méretek	570 mm (szélesség) × 577 mm (mélység) × 300.2 mm (magasság)
Súly	26 kg
Egység szerkezete	2 papírtálca

**PC-407 Papírszekrény**

Műszaki adatok	
Papírtípusok	Normál papír (56 – 90 g/m <sup>2</sup> )
Papírformátumok	A4 <input type="checkbox"/>
Papírtálca kapacitása	2500 lap (80 g/m <sup>2</sup> )
Táplálás	A géptesttől
Teljesítményfelvétel	Kevesebb mint 45 W
Méretek	570 mm (szélesség) × 577 mm (mélység) × 300.2 mm (magasság)
Súly	26 kg

## FS-530 másolatkezelő

Műszaki adatok	
Kimeneti tálcák	1. másolatkiadó tálca, 2. másolatkiadó tálca
Kezelés beállításai	"Nem rendez", "Leválogatás", "Csoportba", Tűzés beállítások és Lyukasztás beállítások
Papírtípusok	1. másolatkiadó tálca: Normál papír (56 – 90 g/m <sup>2</sup> ) Vastag papír (91 – 210 g/m <sup>2</sup> ), levelezőlapok, borítékok, írásvetítő fóliák, címke-ívek Lyukasztás beállítás: Normál papír (60 – 90 g/m <sup>2</sup> ) 2. másolatkiadó tálca: Normál papír (56 – 90 g/m <sup>2</sup> ) Tűzés beállítás: Normál papír (56 – 90 g/m <sup>2</sup> ) Lyukasztás beállítás: Normál papír (60 – 90 g/m <sup>2</sup> )
Papírfarmátumok	A3  , A4 
Papírkapacitás	1. másolatkiadó tálca: Normál papír (56 – 90 g/m <sup>2</sup> ): 200 lap Vastag papír (91 – 210 g/m <sup>2</sup> ), levelezőlapok, borítékok, írásvetítő fóliák, címke-ívek: 20 lap 2. másolatkiadó tálca: Normál papír (80 g/m <sup>2</sup> ): 1 000 egyoldalas lap, 500 kétoldalas lap
Eltolás mértéke	30 mm
Tűzés beállítások	Papírfarmátumok (tűzött lapok száma): A3  , A4 
Lyukasztási beállítások	Papírfarmátumok: A3  , A4  Lyukak száma: 4
Táplálás	A géptesttől
Teljesítményfelvétel	Kevesebb mint 66 W
Méretek	319 mm (szélesség) × 558 mm (mélység) × 573 mm (magasság) Ha a tálca ki van húzva: 435 mm (szélesség)
Súly	21,4 kg (a vízszintes szállító egységet beleértve)
Kellékek	MS-5D kapcsok (5000 db 50 lap tűzésére alkalmas kapocs) × 2

**PU-501 lyukasztógép**

Műszaki adatok	
Lyukasztás	4
Papírtípusok	Normál papír (60 – 90 g/m <sup>2</sup> )
Papírfarmátumok	A3 <input type="checkbox"/> , A4 <input type="checkbox"/>
Táplálás	A másolatkezelőtől
Méretek	114 mm (szélesség) × 461 mm (mélység) × 136 mm (magasság)
Súly	Kb. 1,9 kg



**SD-507 fűzőgép**

Műszaki adatok	
Rekeszek száma	1 rekesz
Papírtípusok	Normál papír (56 – 90 g/m <sup>2</sup> )
Papírfarmátumok	A3 <input type="checkbox"/> , A4 <input type="checkbox"/>
Papírkapacitás	Normál papír (56 g/m <sup>2</sup> – 90 g/m <sup>2</sup> ): maximum 200 lap vagy 20 szett
Tűzés beállítások	Tűzött lapok száma: 2 – 15 lap
Méretek	445 mm (szélesség) × 203 mm (mélység) × 478 mm (magasság) Ha a tálca ki van húzva: 576 mm (szélesség) × 281 mm (mélység)
Súly	9,3 kg
Kellékek	MS-2C tartó (2000-hez) × 1
Táplálás	A másolatkezelőtől



**OT-602 másolatkiadó tálca**

Műszaki adatok	
Rekeszek száma	1 rekesz
Papírkapacitás	Normál papír (56 – 90 g/m <sup>2</sup> ): Maximum 200 lap Levelezőlapok, borítékok, írásvetítő fóliák és címke-ívek: Maximum 20 lap
Méretek	282 mm (szélesség) × 368 mm (mélység) × 57 mm (magasság)
Súly	0,7 kg

**MT-502 címezhető tálcás rendezőkészlet**

<b>Műszaki adatok</b>	
Rekeszek száma	4 rekesz
Papírtípusok	Normál papír (56 – 90 g/m <sup>2</sup> )
Papírfarmátumok	A4  , B5  , A5 
Papírkapacitás	Maximum 125 lap (80 g/m <sup>2</sup> ) rekeszenként
Méretetek	624 mm (szélesség) × 503 mm (mélység) × 390 mm (magasság)
Súly	Kb. 8 kg (az egység súlya), kevesebb mint 12 kg (teljes súly)
Táplálás	A másolatkezelőtől

**JS-502 Feladatrendező**

<b>Műszaki adatok</b>	
Rekeszek száma	1 rekesz
Papírtípusok	Normál papír (56 – 90 g/m <sup>2</sup> ), vastag papír (91 – 210 g/m <sup>2</sup> ), írásvetítő fóliák, levelezőlapok, borítékok, címke-ívek, vékony papír (50 – 55 g/m <sup>2</sup> )
Papírfarmátumok	A3  , A4  / 
Papírkapacitás	100 lap
Méretetek	450 mm (szélesség) × 443 mm (mélység) × 75 mm (magasság)
Súly	Kb. 1,7 kg

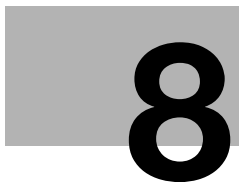

**Másolópapír/Eredeti  
dokumentumok**



## 8 Másolópapír/Eredeti dokumentumok

### 8.1 A másolópapír

Az alábbi specifikációnak megfelelő papírt használjon.

#### Lehetséges papírformátumok

Nem szabványos papírformátumok:

Papírforrás	Papírszélesség	Papír hossz
Kézitálca	90 mm – 297 mm	140 mm – 432 mm
1. Tálca	–	–
2. Tálca	–	–
3. Tálca	–	–
4. Tálca	–	–
NKT	–	–
Kétoldalas másolatok	–	–

## Szabványos papírméretetek:

Papírforrás	Papírformátum
Kézítálca	A3 <input type="checkbox"/> , B4 <input type="checkbox"/> , A4 <input type="checkbox"/> /□, B5 <input type="checkbox"/> /□, A5 <input type="checkbox"/> /□, B6 <input type="checkbox"/> , Foolscap, Ledger <input type="checkbox"/> , 11 × 14 <input type="checkbox"/> , Legal <input type="checkbox"/>
1. Tálca	A3 <input type="checkbox"/> , B4 <input type="checkbox"/> , A4 <input type="checkbox"/> /□, B5 <input type="checkbox"/> /□, A5 <input type="checkbox"/> , Foolscap, 11 × 17 <input type="checkbox"/> , 11 × 14 <input type="checkbox"/> , Legal <input type="checkbox"/> , Letter <input type="checkbox"/> /□
2. Tálca	
3. Tálca	A3 <input type="checkbox"/> , B4 <input type="checkbox"/> , A4 <input type="checkbox"/> /□, B5 <input type="checkbox"/> /□, A5 <input type="checkbox"/> , Foolscap, 11 × 17 <input type="checkbox"/> , 11 × 14 <input type="checkbox"/> , Legal <input type="checkbox"/> , Letter <input type="checkbox"/> /□, Executive <input type="checkbox"/> /□
4. Tálca	
NKT	A4 <input type="checkbox"/>
Kétoldalas másolatok	A3 <input type="checkbox"/> , B4 <input type="checkbox"/> – A5 <input type="checkbox"/>

Feltöltött berendezés	Betölthető papírformátumok
Másolatkezelő (FS-530)	1. és 2. másolatkiadó tálca és opciós másolatkiadó tálca 90 mm × 140 mm – 297 mm × 432 mm "Csoport"/"Szettbe" beállítások: 182 mm × 140 mm – 297 mm × 432 mm Tűzés beállítások: 182 mm × 182 mm – 297 mm × 432 mm Lyukasztás beállítások: 280 mm × 182 mm – 297 mm × 432 mm <sup>*2</sup>
Másolatkiadó tálca (OT-602)	
Fűzőgép (SD-507)	Hajtás/kötés: A3 <input type="checkbox"/> , B4 <input type="checkbox"/> , A4 <input type="checkbox"/> , B5 <input type="checkbox"/> , 11 × 17 <input type="checkbox"/> , 11 × 14 <input type="checkbox"/> , Letter <input type="checkbox"/> , 182 mm × 257 mm – 297 mm × 432 mm
Címezhető tálcás rendezőkészlet (MT-502)	182 mm × 182 mm – 297 mm × 297 mm Lyukasztás beállítások: 280 mm × 182 mm – 297 mm × 297 mm <sup>*2</sup>
Feladatrendező (JS-502)	A3 <input type="checkbox"/> , B4 <input type="checkbox"/> – A5 <input type="checkbox"/> , A6 <input type="checkbox"/>
Másolatkiadó tálca (szabvány)	A3 <input type="checkbox"/> , B4 <input type="checkbox"/> – A5 <input type="checkbox"/> , A6 <input type="checkbox"/> , 8-1/2 × 13 <input type="checkbox"/> * <sup>1</sup> , 11 × 17 <input type="checkbox"/> , 11 × 14 <input type="checkbox"/> , Legal <input type="checkbox"/> , Letter <input type="checkbox"/> /□, Executive <input type="checkbox"/> /□, Invoice <input type="checkbox"/> /□, nem szabványos formátumok

\*<sup>1</sup> Négy Foolscap formátum létezik: 8-1/2 × 13 \*<sup>1</sup>, 8-1/4 × 13 \*<sup>1</sup>, 8 × 13 \*<sup>1</sup> és 220 mm × 330 mm \*<sup>1</sup>. Ezek bármelyike választható. Részletes felvilágosításért, forduljon a szervizképviselőhöz.

\*<sup>2</sup> Abban az esetben használható, ha a másolatkezelő fel van szerelve az opciós lyukasztógéppel.







## Papírfajták és kapacitások

Papírtípus	Normál papír	Különlegesen vastag papír	Vékony papír	Újrahasznosított papír
<b>Súly (lb)</b>	56 g/m <sup>2</sup> – 90 g/m <sup>2</sup>	91 g/m <sup>2</sup> – 210 g/m <sup>2</sup>	50 g/m <sup>2</sup> – 55 g/m <sup>2</sup>	56 g/m <sup>2</sup> – 90 g/m <sup>2</sup>
<b>Papírforrás</b>				
Kézítálca	150 lap	50 lap	150 lap	150 lap
1. Tálca	500 lap	–	–	500 lap
2. Tálca	500 lap			500 lap
3. Tálca	500 lap			500 lap
4. Tálca	500 lap			500 lap
NKT	2500 lap			2500 lap
Kétoldalas másolatok	○	–	–	○

Papírtípus	Írásvetítő fóliák	Levezőlapok	Borítékok	Öntapadás lapok
<b>Papírforrás</b>				
Kézítálca	50 lap	50 lap	10 lap	50 lap
1. Tálca	–	–	–	–
2. Tálca				
3. Tálca				
4. Tálca				
NKT				
Kétoldalas másolatok	–	–	–	–

## Speciális papír

Minden a normál papírtól eltérő papírt, mint az írásvetítő fóliák, a színes papír vagy az újrahasznosított papírt speciális papírnak nevezünk. A kezelési hibák elkerülése érdekében győződjön meg arról, hogy azon tálcák részére, amelyekbe például írásvetítő fóliákat, színes papírt vagy újrahasznosított papírt töltött, speciális papír beállítás került kiválasztásra.

Papírtípus	Ikon	Leírás
Fólia		Írásvetítő fóliák betöltése esetén válassza ezt a beállítást. Egy ilyen beállítással rendelkező tábla nem kerül automatikus kiválasztásra az "Autom.papírválasztás" funkció használata esetén, vagy az automatikus tálcaváltás alkalmával.
Vastag		Ha vastag papírt tölt be, 91 g/m <sup>2</sup> – 210 g/m <sup>2</sup> súllyal, válassza ezt a beállítást. Egy ilyen beállítással rendelkező tábla nem kerül automatikus kiválasztásra az "Autom.papírválasztás" funkció használata esetén, vagy az automatikus tálcaváltás alkalmával.
Vékony		Ha vékony papírt tölt be, 50 g/m <sup>2</sup> – 55 g/m <sup>2</sup> súllyal, válassza ezt a beállítást. Egy ilyen beállítással rendelkező tábla nem kerül automatikus kiválasztásra az "Autom.papírválasztás" funkció használata esetén, vagy az automatikus tálcaváltás alkalmával.
Boríték		Borítékok betöltése esetén válassza ezt a beállítást. Egy ilyen beállítással rendelkező tábla nem kerül automatikus kiválasztásra az "Autom.papírválasztás" funkció használata esetén, vagy az automatikus tálcaváltás alkalmával.
Csak egyoldalas		Ha a betöltött papír nem használható kétoldalas nyomtatáshoz (például az egyik oldala már nyomtatott), válassza ezt a beállítást. Egy ilyen beállítással rendelkező tábla elsőbbséget élvez az "Autom.papírválasztás" funkció használata esetén. Egy ilyen beállítással rendelkező tábla nem kerül automatikus kiválasztásra a kétoldalas másolás alatt.
Újrapapír		Ha a betöltött papír nem kell elsőbbséget élvezzen, válassza ezt a beállítást, például újrahasznosított papír esetén. Egy ilyen beállítással rendelkező tábla nem kerül automatikus kiválasztásra "Autom.papírválasztás" funkció használata esetén.
Speciális papír		Ha egy fiókba egy adott gyártótól származó vagy általában nem használt speciális papírt tölt, válassza ezt a beállítást. Egy ilyen beállítással rendelkező tábla nem kerül automatikus kiválasztásra az "Autom.papírválasztás" funkció használata esetén, vagy az automatikus tálcaváltás alkalmával.

**Bővebb információk**

*A használható speciális papír beállítások tálcánként különbözőek.*

*Írásvetítő fóliák, vastag papír, vékony papír és borítékok csak a kézitálcához állíthatók be. Az írásvetítő fóliák, vastag papír, vékony papír és borítékok beállításának részletes ismertetését, lásd "Speciális papír beállítása (Beállítás módosítása)" a(z) 8-15 oldalon.*

*A csak egyoldalas másoláshoz való, újrahasznosított vagy speciális papír beállításának részletes ismertetését, lásd "Különleges papír" a(z) 12-15 oldalon.*

## A papírra vonatkozó előírások

A következő papírfajtákat ne használja, ellenkező esetben gyenge minőségű másolatokat, papírelakadást vagy a másológép meghibásodását okozhatja.

- Olyan írásvetítő fóliákat, amelyek már átmentek a készüléken (még abban az esetben sem, ha üresen maradtak)
- Hőnyomtatóval vagy tintasugaras nyomtatóval nyomtatott lapokat
- Nagyon vastag vagy nagyon vékony lapokat
- Hajtogatott, sodrott, gyűrött vagy szakadt papír
- Hosszú ideig kicsomagolva tartott papírt
- Nedves, perforált szélű vagy lyukasztott papír
- Nagyon sima vagy nagyon durva papírt, illetve egyenetlen felületű papírt
- Különleges kezelésű papírokat, pl. átírófestékes, hőérzékeny vagy nyomásérzékeny papírt
- Fóliával vagy nyomott mintákkal díszített papírt
- Nem szabályos formájú (nem négyszögletes) papírokat
- Ragasztóval, tűzéssel vagy kapsokkal összefogott papírokat
- Felcímkézett papír
- Olyan lapokat amelyekhez, szalagokat, gombokat, horgokat, stb. erősítettek

## A papír tárolása

A papír tárolásával kapcsolatban tartsa be a következő szabályokat.

- A papírt hűvös, sötét, kis nedvességtartalmú helyen tárolja.
- Ha a papír nedves lehet, papírelakadás állhat elő. A be nem töltött papírt tartsa becsomagolva vagy egy műanyag tasakban, egy hűvös sötét helyen, amely nincs kitéve a nedvességnek.
- A papírt lefektetve és ne az élére állítva tárolja. A meghajlott papír elakadást okozhat.
- A papírt ne tartsa a gyermekek keze ügyében.

### **Automatikus tálcaváltás funkció**

Ha a nyomtatás alatt a kiválasztott tálcából kifogy a papír, és egy másik tálca az alábbi feltételeknek megfelelő papírral van feltöltve, a másik tálca automatikusan kiválasztásra kerül, így a másolás tovább folytatódhat. Az opció nagykapacitású papírszekrény felszerelése esetén, legfeljebb 3 650 másolat készíthető folyamatosan (A4 □ papírra).

Működési feltételek

- A papír azonos formátumú.
- A papír azonos tájolással lett elhelyezve.
- A papír azonos fajtájú.

### **A papírtálcák kiválasztásának sorrendje**

Gyári alapbeállításként, egy másik tálca automatikus kiválasztása esetén, az alábbi listában soron következő tálca kerül kiválasztásra.

1. tálca → 2. tálca → 3. tálca/NKT → 4. tálca → Kézitálca

## 8.2 A papír beállítások meghatározása a kézitálca részére

Ebben a szakaszban a kézitálcába töltött papír formátumának és fajtájának beállítása kerül ismertetésre.



### Bővebb információk

*A papír betöltését a kézitálcába, részletesen lásd "Papír betöltése a kézi lapadagoló tálcába" a(z) 3-58 oldalon.*

### A papírformátum beállítása (Beállítás módosítása)

A kézitálcához beállíthatók a szabványos formátumú papírok.

Ez abban az esetben hasznos, ha a papír formátuma nem alkalmas az automatikus érzékeléshez (például angolszász papírformátumok esetén).

- 1 Tegye a papírt a kézitálcába.
- 2 A Bázis képernyőn, érintse meg a [Papír] gombot.  
Megjelenik a Papír képernyő.



- 3 Válassza ki a kézitálca gombját.



- 4 Érintse meg a [Fajtaváltás] gombot.

5 Válassza ki a kézitálcába töltött papír formátumát.

? Hogy választhatja ki a kézitálcába töltött papír formátumát?

→ Részletesen, lásd "Speciális papír beállítása (Beállítás módosítása)" a(z) 8-15 oldalon.

6 Érintse meg az [Bead] gombot.

Ismét megjelenik a Papír képernyő.

A kézitálcá papírformátuma beállításra került.



**Emlékeztető**

*Ha a beállítottól eltérő formátumú papír kerül betöltésre, papírelakadás fordulhat elő, mivel a papír formátuma nem kerül automatikus érzékelésre.*

**Nem szabványos papírformátum meghatározása (Egyedi méret beállítások)**

Nem szabványos formátumú papír kizárólag csak a kézitálcába helyezhető.

Ha nem szabványos méretű papírt töltött be, meg kell adni a papír méretét.

1 A Bázis képernyőn, érintse meg a [Papír] gombot.

Megjelenik a Papír képernyő.



2 Válassza ki a kézitálcá gombját.



3 Érintse meg a [Fajtaváltás] gombot.

4 Érintse meg az [Egyéni méret] gombot.

Megjelenik az Egyéni méret képernyő.



? Hogy választhatja ki a kézitálcába töltött papír formátumát?

→ Részletesen, lásd "Speciális papír beállítása (Beállítás módosítása)" a(z) 8-15 oldalon.

5 Írja be a papír hosszát (X) és szélességét (Y).

- Győződjön meg arról, hogy az [X] mező lett kiválasztva, majd a billentyűzet segítségével írja be az X oldal hosszát (140 mm és 432 mm között).
- A kiválasztáshoz érintse meg az [Y] mezőt, majd a billentyűzet segítségével írja be az Y oldal hosszát (90 mm és 297 mm között).
- Nem adható meg a megengedett tartományon kívüli érték.
- A beírt érték módosításához, nyomja meg a [C] (törlés) gombot, és írja be a helyes értéket.

? Tárolható-e a papírméret?

→ Két meghatározott nem szabványos papírméret tárolható. Részletesen, lásd "Nem szabványos papírméret tárolása (Egyedi méret beállítások)" a(z) 8-13 oldalon.

→ Egy tárolt papírméret előhívásához, érintse meg az [1] vagy a [2] gombot.



6 Érintse meg az [Bead] gombot.

Ismét megjelenik a Papír képernyő.

A nem szabványos papírméret beállításra került.

## Nem szabványos papírformátum tárolása (Egyedi méret beállítások)

Két nem szabványos, a kézitálcáról adagolható papírformátum mérete tárolható.

A gyakran használt formátumok tárolása lehetővé teszi a gyors kiválasztást, anélkül, hogy újra el kellene végeznie a beállítást.

- 1 A Bázis képernyőn, érintse meg a [Papír] gombot.

Megjelenik a Papír képernyő.



- 2 Válassza ki a kézitálcá gombját.



- 3 Érintse meg a [Fajtaváltás] gombot.

- 4 Érintse meg az [Egyéni méret] gombot.

Megjelenik az Egyéni méret képernyő.



- ? Hogy választhatja ki a kézitálcába töltött papír formátumát?  
 → Részletesen, lásd "Speciális papír beállítása (Beállítás módosítása)" a(z) 8-15 oldalon.

- 5 Érintse meg a [Papírméret memóriá] gombot.

Megjelenik a Méret elmentése képernyő.



- 6 Írja be a papír hosszát (X) és szélességét (Y).

- Győződjön meg arról, hogy az [X] mező lett kiválasztva, majd a billentyűzet segítségével írja be az X oldal hosszát (140 mm és 432 mm között).
- A kiválasztáshoz érintse meg az [Y] mezőt, majd a billentyűzet segítségével írja be az Y oldal hosszát (90 mm és 297 mm között).
- Nem adható meg a megengedett tartományon kívüli érték.
- A beírt érték módosításához, nyomja meg a [C] (törlés) gombot, és írja be a helyes értéket.



- 7 Az [1] vagy a [2] gomb megérintésével adja meg a tárolás helyét.

- Ha egy olyan gombot érint meg, ahova még nem volt papírméret mentve, a gombon megjelenik a tárolt papírméret jele, jelezvén a méret tárolását.

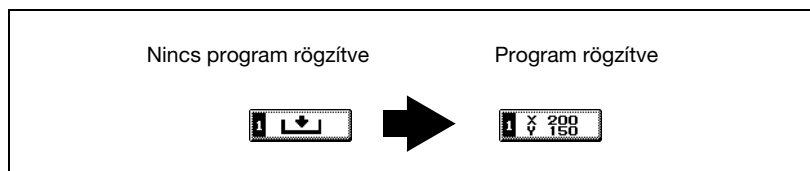

? Hogy hívható elő egy tárolt papírméret?

- Egy tárolt papírméret előhívásához, az Egyedi méret képernyőn érintse meg az [1] vagy a [2] gombot.

- 8 Érintse meg a [Bead] gombot, majd érintse meg a [Bead] gombot a következő megjelenő képernyőn.

Ismét megjelenik a Papír képernyő.

A nem szabványos papírformátum tárolásra került.

## Speciális papír beállítása (Beállítás módosítása)

Ha valamelyik tálca számára speciális papír, például írásvetítő fólia lett beállítva, az adott tálca nem kerül automatikus kiválasztásra az "Autom.papírválasztás" beállítás esetén vagy az automatikus tálcaváltás funkcióval. Azonban, az "Autom.papírválasztás" esetén egy "Csak egyoldal" beállítással rendelkező tálca elsőbbséget élvez.

A kézitálcába töltött írásvetítő fóliák, vastag papír, vékony papír vagy borítékok beállítását az alábbiak szerint végezhetik el.

- 1 A Bázis képernyőn, érintse meg a [Papír] gombot.

Megjelenik a Papír képernyő.



- 2 Válassza ki a kézitálca gombját.



- 3 Érintse meg a [Fajtaváltás] gombot.

- 4 Válassza ki a kívánt speciális papírfajtát.

? Milyen papír tölthető be egy papírtálcába?

- A tálcákba betölthető papírfajtákra bizonyos korlátozások vonatkoznak. A betölthető papírfajták részletes ismertetését, lásd "Műszaki adatok" a(z) 7-3 oldalon, "Papírfajták és kapacitások" a(z) 8-5 oldalon.



## 5 Érintse meg az [Bead] gombot.

Ismét megjelenik a Papír képernyő.

A kézitálcá papírfajtája beállításra került.



### **Emlékeztető**

*Ha írásvetítő fóliát vagy vastag papírt tölt a kézitálcába, gondoskodjon a megfelelő papírfajta beállításáról, ellenkező esetben papírelakadás keletkezhet.*



### **Bővebb információk**

*A speciális papírok ismertetését, részletesen lásd "Speciális papír" a(z) 8-6 oldalon.*

*A csak egyoldalas másoláshoz való, újrahasznosított vagy speciális papír beállításának részletes ismertetését, lásd "Különleges papír" a(z) 12-15 oldalon.*

*Az írásvetítő fóliákra, vastag papírra, vékony papírra és borítékokra vonatkozó beállítások abban az esetben is elvégezhető a kézitálcá részére, ha csak egyoldalas másoláshoz való papír, újrahasznosított papír vagy speciális papír került beállításra.*

### 8.3 Eredetik

A másolásnál, az eredetit töltsse be az automatikus dokumentumkezelőbe vagy helyezze a tárgyüvegre.

Az automatikus dokumentumkezelőbe nem tölthető eredetiket helyezze a tárgyüvegre.



#### Az automatikus dokumentumkezelőbe tölthető eredetik

Két módon használhatja az automatikus dokumentumkezelőt.

- Normál módszer
- Vegyes méretű eredetik esetén

Bizonyos korlátozások érvényesek az egyes módszerekkel betölthető eredetikekre.

#### Normál módszer

	Egyoldalas eredetik	Kétoldalas eredetik
Eredeti papírtípusa/ súlya	Normál papír: 35 g/m <sup>2</sup> – 128 g/m <sup>2</sup>	Normál papír: 50 g/m <sup>2</sup> – 128 g/m <sup>2</sup>
Eredeti formátuma	A3  – B6 	
Papírkapacitás	80 lap (80 g/m <sup>2</sup> papír)	

#### Vegyes méretű eredetik esetén

	Egyoldalas eredetik	Kétoldalas eredetik
Eredeti papírtípusa/ súlya	Normál papír: 50 g/m <sup>2</sup> – 128 g/m <sup>2</sup>	
Eredeti formátuma	Lásd "Vegyes méretű eredetik másolása ("Vegyes eredeti" beállítás)" a(z) 4-17 oldalon.	
Papírkapacitás	80 lap (80 g/m <sup>2</sup> papír)	

## Az eredetik automatikus dokumentumkezelőbe történő töltésénél érvényes szabályok

Az alábbi dokumentumfajtákat tilos az automatikus dokumentumkezelőbe tölteni, mert elakadást vagy az eredeti megrongálódását okozhatja.

- Hajtogatott, sodrott, gyűrt vagy szakadt papír
- Nagyon áttetsző vagy átlátszó eredetik, mint pl. írásvetítő fóliák vagy diazo fényérzékeny papír
- Bevonattal rendelkező eredetik, mint az átírópapír
- 129 g/m<sup>2</sup>-nél vastagabb papírra nyomtatott eredetik
- Összekötött, például összekapcsolt vagy összetűzött eredetik
- Könyvbe vagy füzetbe kötött eredetik
- Összeragasztott eredetik
- Kivágásokat tartalmazó oldalak vagy a kivágások
- Öntapadós lapok
- Ofszet mintanyomatok
- Fűzőlyukas dokumentumok
- Ezen a gépen nyomtatott dokumentumok, közvetlenül a nyomtatás után



### **Emlékeztető**

*Hajtogatott, például félbe vagy cikcakkba hajtott eredetik esetén, előzetesen simítsa ki a lapokat.*

## A tárgyüvegre helyezhető eredetik

Az automatikus dokumentumkezelőbe nem tölthető eredetiket helyezze a tárgyüvegre.

	Eredetik a tárgyüvegre
Eredetifajta	Lapok, könyvek (nyitva) és egyéb három dimenziós tárgyak
Eredeti formátuma	A3 <input type="checkbox"/> vagy kisebb 11 x 17 <input type="checkbox"/> vagy kisebb
Maximális súly	2 kg

## Az eredetik tárgyüvegre történő helyezése esetén érvényes szabályok

Ha az eredetit a tárgyüvegre helyezi, vegye figyelembe a következő óvintézkedéseket.

- A metrikus méretű papírra (mint pl. A3, B4 és A4) nyomtatott eredetik papírformátuma nem ismerhető fel automatikusan. A beállítást a szervizképviselőt végezheti el. Részletes felvilágosításért, forduljon a szervizképviselőhöz.
- Nem szabványos méretű eredeti betöltése esetén, az "Autom.papírválasztás" és az "Auto Zoom" beállítások nem használhatók, mivel az eredeti méreten nem érzékelhető automatikusan. Ha nem szabványos méretű eredetit tölt be, válassza ki a másolópapír méretét.
- Ha erősen áttetsző vagy átlátszó eredetit tölt be, mint az írásvetítő fóliák vagy a diazo fényérzékeny papír, az eredeti mérete nem érzékelhető automatikusan. Helyezzen egy, a dokumentummal megegyező méretű, üres fehér lapot a másolandó eredeti fölé.
- Ne helyezzen 2 kg-nál nehezebb tárgyakat a tárgyüvegre, mert kárt okozhat benne.
- Ha egy könyvet helyez a tárgyüvegre, ne nyomja le túl erősen, mert kárt okozhat a tárgyüvegben.





## **Alkalmazás funkciók**



## 9 Alkalmazás funkciók

### 9.1 Borítólapok hozzáadása ("Borító mód" funkció)

Határozza meg a papírt az elülső és hátsó borítólap hozzáadásához a másolatokhoz.

Ezen felül, a másolatok első és utolsó oldala a borítólapokra másolható.

Borítólap	Beállítás	Leírás
Elülső borítólap	Képpel	A dokumentum első oldala az első borítónak meghatározott papírra kerül nyomtatásra.
	Üresen	Az elülső borítólap a másolat elé kerül hozzáadásra.
Hátsó borítólap	Nincs	Hátsó borítólap nem kerül hozzáadásra.
	Képpel	A dokumentum utolsó oldala a hátsó borítónak meghatározott papírra kerül nyomtatásra.
	Üresen	A hátsó borítólap a másolat végére kerül hozzáadásra.

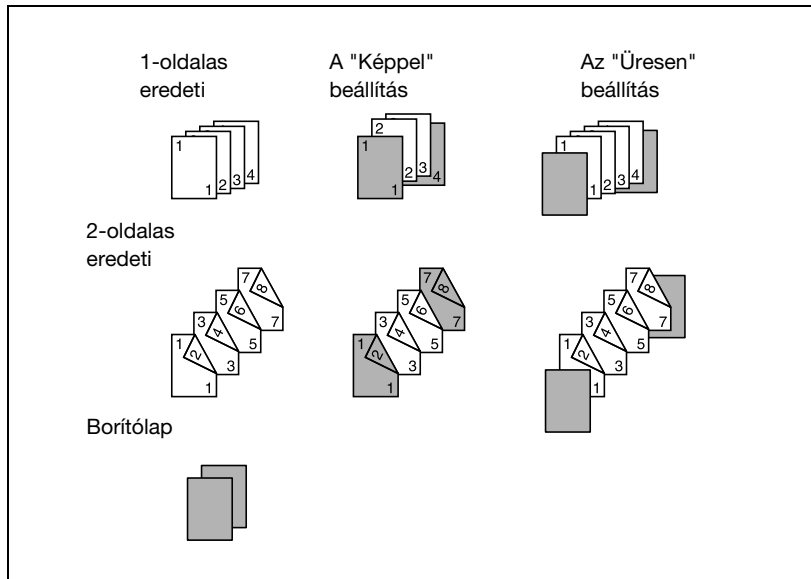

## Másolás a "Borító mód" funkció használatával

- ✓ A "Borító mód" funkció csak az ADK felszerelésével használható.

- 1 Töltse be az eredetit az automatikus dokumentumkezelőbe.
  - Az eredeti elhelyezésének ismertetését, részletesen lásd "Az eredeti bevitele" a(z) 4-9 oldalon.
  - Ha az eredeti több mint 80 oldalt tartalmaz, lásd "Eredeti szkennelés külön kötegekben ("Külön szkennelés" beállítás)" a(z) 4-13 oldalon.

- 2 A borítólapon, illetve a dokumentumtörzshöz szánt lapokat külön tálcába töltsé.

- A borítólaphoz a dokumentum-törzssel egyező formátumú papírt használjon, és azokat ugyanolyan tájolóással töltsé be.

- 3 Érintse meg az [Extrák] gombot, majd érintse meg a [Borítólap] gombot.

- Ha vastag papírt használ borítólapként, a betöltés részletes ismertetését, lásd "Papírfajták és kapacitások" a(z) 8-5 oldalon, "Papír betöltése a kézi lapadagoló tálcába" a(z) 3-58 oldalon.



Megjelenik a Borító mód képernyő.

- 4 Válassza ki a kívánt borítólap beállításokat.

- A "Borító mód" funkció törléséhez, érintse meg a [Mégse] gombot.



- 5 Érintse meg a "Borítólap papír" alatti gombot.

Megjelenik a Borítólap forrása képernyő.

- 6 Válassza ki a borítólapnak szánt papírral megtöltött tálcát.



- 7 Érintse meg a [Bead] gombot, majd érintse meg a [Bead] gombot a következő megjelenő képernyőn.
- 8 Végezze el a többi másolási beállítást.
- 9 A billentyűzet használatával, írja be a másolatok kívánt példányszámát.
- 10 Nyomja meg a [Start] gombot.  
A másolás kezdetét veszi.

## 9.2 Választólapok beillesztése ("Választólap" funkció)

A másolatba választólapként különféle papírlapok, például színes papír illeszthető be.

A "Képpel" vagy az "Üresen" beállítás segítségével kiválaszthatja, hogy az eredeti egy oldalát a választólapra másolja-e vagy sem.

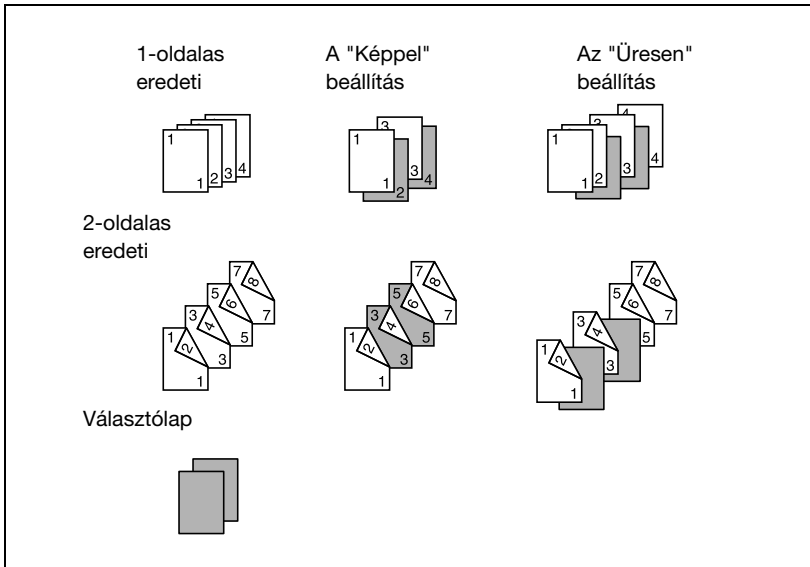

## Másolás a "Választólap" funkció használatával

- ✓ A "Választólap" funkció csak az ADK felszerelésével használható.

- 1 Helyezzen egy elválasztót a választólapok kívánt helyére és töltsé be az eredetit automatikus dokumentumkezelőbe.

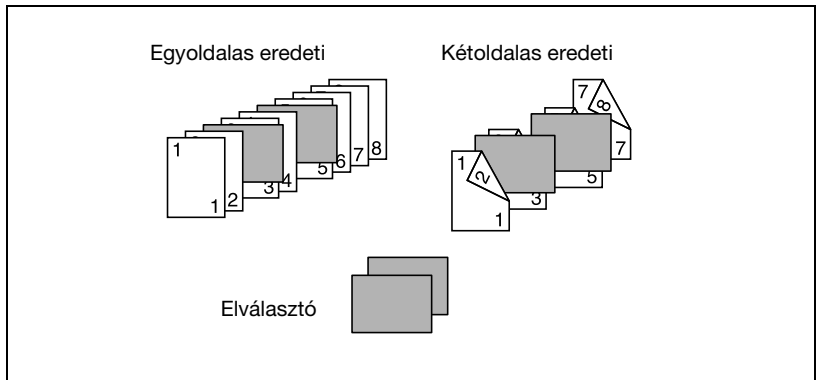

- A választólapok kívánt helyére tegyen egy eltérő szélességű papírlapot.
  - Az eredeti elhelyezésének ismertetését, részletesen lásd "Vegyes méretű eredetiek másolása ("Vegyes eredeti" beállítás)" a(z) 4-17 oldalon.
  - Ha az eredeti több mint 80 oldalt tartalmaz, lásd "Eredeti szkennelése külön kötegekben ("Külön szkennelés" beállítás)" a(z) 4-13 oldalon.
- 2 A választólapoknak, illetve a dokumentumtörzshez szánt lapokat külön tálcába töltsé.
- A választólapokhoz a dokumentum-törzssel egyező formátumú papírt használjon, és azokat ugyanolyan tájolással töltsé be.

- 3 Érintse meg az [Extrák] gombot, majd érintse meg a [Válaszlap beilleszt.] gombot.

- Ha vastag papírt használ választólapként, a betöltés részletes ismertetését, lásd "Papírfajták és kapacitások" a(z) 8-5 oldalon, "Papír betöltése a kézi lapadagoló tálcába" a(z) 3-58 oldalon.



Megjelenik a Lap beszúrása képernyő.

4 Érintse meg a [Képpel] vagy az [Üresen] gombot.

- "Képpel" beállítás esetén, az elválasztó után következő eredetioldalon a választólapra kerül másolásra. Kétoldalas másolás esetén, az elválasztót követő két oldal kerül a választólap két oldalára.
- "Üresen" beállítás esetén, a választólap hozzáadásra kerül a másolathoz, az elválasztó helyén.
- A "Választólap" funkció törléséhez, érintse meg a [Mégse] gombot.



5 Érintse meg a "Betétlap papír" alatti gombot.

Megjelenik a Borítólapp forrása képernyő.

6 Válassza ki a választólapnak szánt papírral megtöltött tálcát.



7 Érintse meg a [Bead] gombot, majd érintse meg a [Bead] gombot a következő megjelenő képernyőn.

8 Végezze el a többi másolási beállítást.

9 A billentyűzet használatával, írja be a másolatok kívánt példányszámát.

10 Nyomja meg a [Start] gombot.

A másolás kezdetét veszi.

### 9.3 Papírlap beszúrása az írásvetítő fóliák közé ("Fólia kísérőlap" funkció)

Az írásvetítő fóliákra készített másolatok a másolás során keletkező hő következtében összetapadhatnak. Ezt elkerülheti, ha a másolás alatt egy-egy papírlapot (kísérőlap) szúr be a fóliák közé.

A "Képpel" vagy az "Üresen" beállítással meghatározhatja, hogy a fólia másolata nyomtatásra kerüljön-e a kísérőlapra.

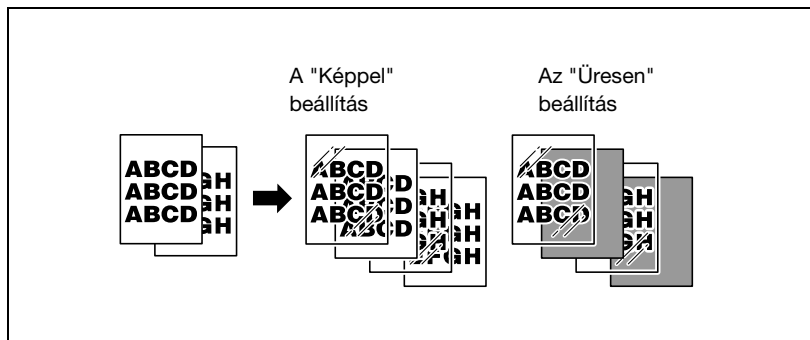

#### Másolás a "Fólia kísérőlap" funkció használatával

- ✓ Kezelési beállítás nem használható.
- ✓ A példányszám "1" és nem módosítható.

- 1 Helyezze el a másolandó eredetit.
  - Az eredeti elhelyezésének ismertetését, részletesen lásd "Az eredeti bevittele" a(z) 4-9 oldalon.
- 2 Az írásvetítő fóliákat tölts be a kézitálcába, a kísérőlapnak szánt papírt pedig a kívánt tálcába.
  - Az írásvetítő fóliák betöltésének részletes ismertetését, lásd "Papírfajták és kapacitások" a(z) 8-5 oldalon, "Papír betöltése a kézi lapadagoló tálcába" a(z) 3-58 oldalon és "Speciális papír beállítása (Beállítás módosítása)" a(z) 8-15 oldalon.
  - Az írásvetítő fóliákkal egyező formátumú kísérőlapokat használjon, amelyeket a fóliákkal azonos tájolással töltsön be.

- 3 Érintse meg az [Extrák] gombot, majd érintse meg a [Fólia kísérolap] gombot.

Megjelenik a Fólia kísérolap képernyő.



- 4 Érintse meg a [Képpel] vagy az [Üresen] gombot.

- "Képpel" beállítás esetén, a kísérolapok a fóliákkal váltakozva, és a fóliával megegyező tartalommal nyomtatva kerülnek kiadásra.
- "Üresen" beállítás esetén, az írásvetítő fóliák közé egy-egy üres kísérolap kerül beszúrásra.
- A "Fólia kísérolap" funkció törléséhez, érintse meg a [Mégse] gombot.



- 5 Érintse meg a "Betétlap papír" alatti gombot.

- 6 Válassza ki a kívánt papírmérettel töltött tálcát.



- 7 Érintse meg a [Bead] gombot, majd érintse meg a [Bead] gombot a következő megjelenő képernyőn.

- 8 Végezze el a többi másolási beállítást.

- 9 Nyomja meg a [Start] gombot.

A másolás kezdetét veszi.

## 9.4 Iratmargó hozzáadása a másolatokhoz ("Kötési" funkció)

Annak érdekében, hogy a másolatokat irattartókban lefűzhesse, azokat egy iratmargóval is készítheti. Kétoldalas másolatok készítése esetén a "Kötési margó" funkció, a másolat képének tájolás beállítható az iratmargó helyzetének megfelelően. Emellett, a kép olyan módon is tájolható, hogy ne jöjjön létre iratmargó.

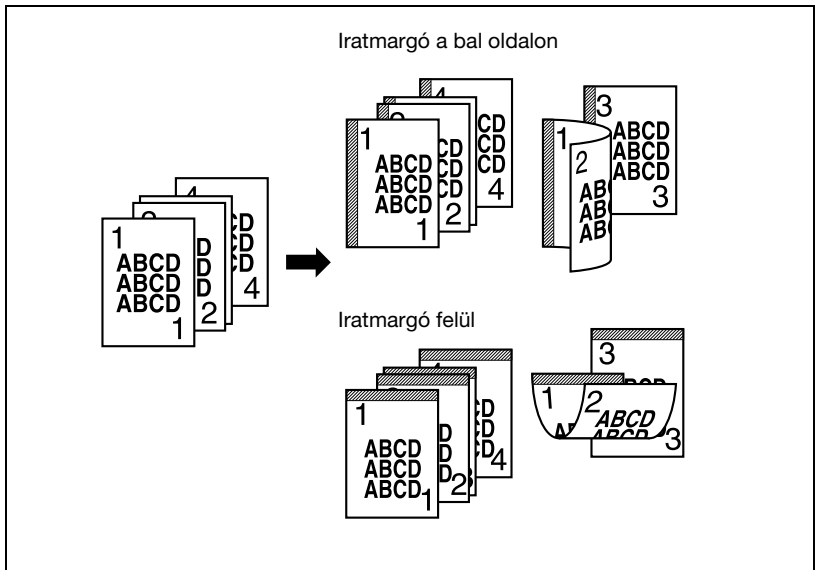

### Másolás az "Kötési" funkció használatával

- 1 Helyezze el a másolandó eredetit.
  - Az eredeti elhelyezésének ismertetését, részletesen lásd "Az eredeti bevitele" a(z) 4-9 oldalon.

- 2 Érintse meg az [Extrák] gombot, majd érintse meg a [Kötési margó] gombot.

Megjelenik az Kötési képernyő.



### 3 Válassza ki az iratmargó helyzetét.

- Érintse meg a bal oldali margó vagy a lap tetején elhelyezkedő margó gombját.
- A "Kötési margó" funkció törléséhez, érintse meg a [Mégse] gombot.

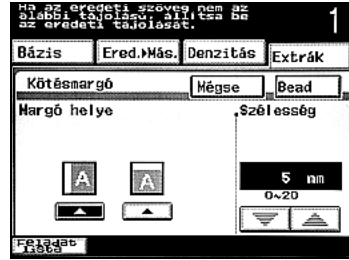

### 4 A és gomb megérintésével adja meg az iratmargó szélességét.

? Lehetséges-e csak a kép tájolását beállítani?

→ Ha kétoldalas másolás alatt csak a kép tájolását kívánja beállítani, állítsa a margó szélességét 0-ra.

A margó helyzete anélkül módosítható, hogy a margó szélessége megváltozna.

### 5 Érintse meg az [Bead] gombot.

### 6 Végezze el a többi másolási beállítást.

### 7 A billentyűzet használatával, írja be a másolatok kívánt példányszámát.

### 8 Nyomja meg a [Start] gombot.

A másolás kezdetét veszi.



#### **Megjegyzés**

*Az iratmargó helye a dokumentum valamennyi oldalára érvényes.*

## 9.5 A másolatok nem kívánt részeinek törlése ("Szél/keret törlése" funkció)

A másolatok a nem kívánt területek kihagyásával készíthetők, mint például a faxok átviteli információi vagy a perforációk árnyéka.

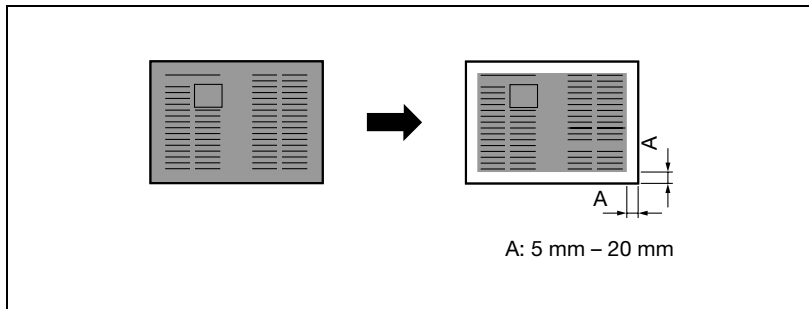

### Másolás a "Szél/keret törlés" funkció használatával

- 1 Helyezze el a másolandó eredetit.
  - Az eredeti elhelyezésének ismertetését, részletesen lásd "Az eredeti bevitele" a(z) 4-9 oldalon.



- 2 Érintse meg az [Extrák] gombot, majd érintse meg a [Szél/keret törlése] gombot.

Megjelenik a Keret/Szél törlése képernyő.



- 3 Adja meg a törlendő területet.
  - Érintse meg a bal szél, a felső szél vagy a keret törlésének megfelelő gombot.
  - A "Szél/keret törlése" funkció törléséhez, érintse meg a [Mégse] gombot.



- 4 A  és  gomb megérintésével adja meg a törlendő sáv szélességét.

- 5 Érintse meg az [Bead] gombot.
- 6 Végezze el a többi másolási beállítást.
- 7 A billentyűzet használatával, írja be a másolatok kívánt példányszámát.
- 8 Nyomja meg a [Start] gombot.  
A másolás kezdetét veszi.

**Megjegyzés**

*Keret kiválasztása esetén, a törölt sáv szélesség mind a négy oldalon azonos.*

*A beállított terület törlése a dokumentum valamennyi oldalára érvényes.*

## 9.6 A másolat képeinek mozaikszerű elrendezése ("Képismétlés" funkció)

A szkennelt kép megsokszorozott másolata nyomtatható egyetlen papírlapra.

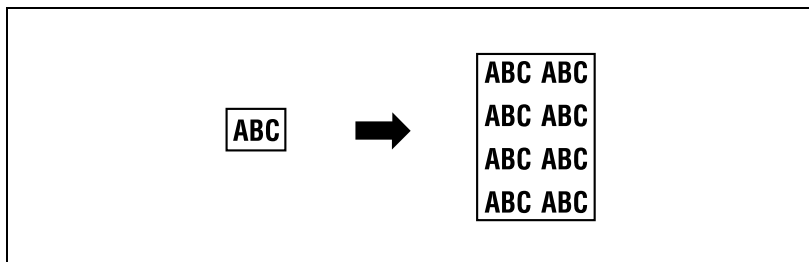

### Másolás a "Képismétlés" funkció használatával

- 1 Helyezze el a másolandó eredetit.
  - Az eredeti elhelyezésének ismertetését, részletesen lásd "Az eredeti bevitelle" a(z) 4-9 oldalon.

- 2 A használandó papírt töltsse a kívánt papírfiókba.

- 3 Érintse meg az [Extrák] gombot, majd érintse meg a [Másolás ismétlés] gombot.

Megjelenik a Másolás ismétlés képernyő.



- 4 Érintse meg a [Képismétlés] gombot.
  - A Másolás ismétlés funkció törléséhez, érintse meg a [Mégse] gombot.



5 A szkennelendő területtől függően, érintse meg az [Automatik. érzékelés] vagy a [Méretvál.] gombot.

- "Automatikus érzékelés" esetén a szabványos eredetiméret kerül szkennelésre. Folytassa a 8. lépéssel.
- "Méretválasztás" beállítása esetén, kiválasztható a formátum vagy megadhatók nem szabványos méretek. Megjelenik a Tülméretes papír képernyő.
- A "Képisemléltés" funkció törléséhez, érintse meg a [Mégse] gombot.



6 Válassza ki a szkennelendő terület méretét.

- Az Egyedi méret képernyő megjelenítéséhez, érintse meg az [Egyedi méret] gombot. Érintse meg az [X] vagy az [Y] mezőt, a billentyűzet segítségével írja be a méretet, majd érintse meg a [Bead] gombot.



- Nem adható meg a megengedett tartományon kívüli érték.
- A beírt érték módosításához, nyomja meg a [C] (törlés) gombot, és írja be a helyes értéket.
- Ha a "Képisemléltés" funkció programmal van regisztrálva, szabványos és nem szabványos formátum regisztrálható. A programok regisztrálásának részleteivel kapcsolatban lásd a "Másolóprogramok rögzítése (Mód tárolás)" a(z) 5-9 oldalon részt.

7 Érintse meg az [Bead] gombot.

- 8 Érintse meg a [Bead] gombot, majd érintse meg a [Bead] gombot a következő két képernyőn ami megjelenik.
- 9 A Bázis képernyőm, érintse meg a [Papír] gombot, majd válassza ki a megfelelő papírral töltött tálcát.



- 10 Végezze el a többi másolási beállítást.
- 11 A billentyűzet használatával, írja be a másolatok kívánt példányszámát.
- 12 Nyomja meg a [Start] gombot.  
A másolás kezdetét veszi.

## 9.7 Különálló másolatok készítése egy nyitott dupla oldalról ("Könyvmásolás" funkció)

Egy nyitott dupla oldal, például egy nyitott könyv vagy katalógus, jobb- és baloldaláról külön másolat készülhet, két külön lapra vagy egyetlen lapra.

Ezen felül, el lehet végezni a "Lapsorrend" és a "Könyvmásolás törlése" funkciók beállításait. Az alábbi Könyvmásolás funkciók használhatók.

Beállítás	Leírás
Külön másol	A nyitott könyv jobb és bal oldala külön lapra kerül nyomtatásra, a dokumentum eredeti sorrendjében. Az eredeti olyan módon kerül szkennelésre, hogy illeszkedjen a használt papírméretre.
Együtt másol	A nyitott könyv mindkét oldala ugyanarra a lapra kerül másolásra.

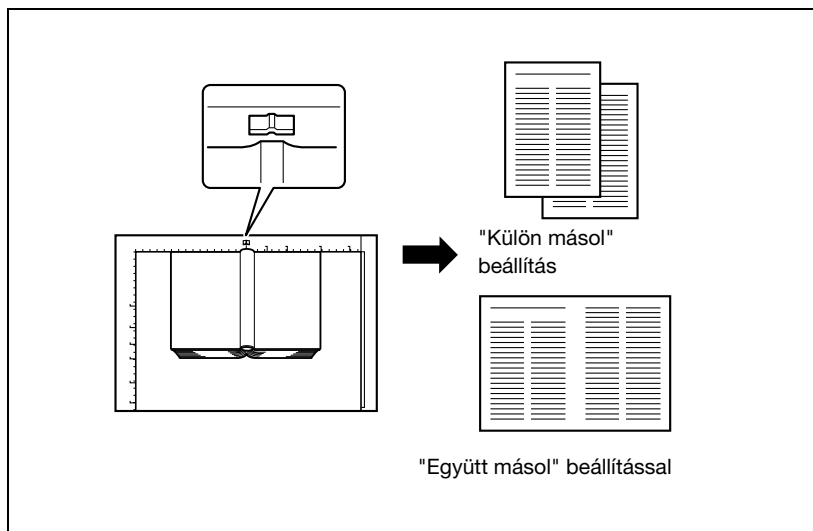

## Másolás a "Könyvmásolás" funkció használatával

✓ Helyezze az eredetit a tárgyüvegre.

- 1 Helyezze a könyvet a tárgyüvegre.
  - Az eredeti elhelyezésének ismertetését, részletesen lásd "Az eredeti bevitele" a(z) 4-9 oldalon.

2 A használandó papírt töltsse a kívánt papírfiókba.

3 Érintse meg az [Extrák] gombot, majd érintse meg a [Másolás ismétlés] gombot.

Megjelenik a Másolás ismétlés képernyő.



4 Érintse meg a [Könyvmás.] gombot.

– A Másolás ismétlés funkció törléséhez, érintse meg a [Mégse] gombot.

Megjelenik a Könyvmásolás képernyő.





5 Az eredeti kötési helyzetétől függően, érintse meg a [Bal kötés] vagy a [Jobb kötés] gombot.



6 Érintse meg a [Külön másol] vagy az [Együtt másol] gombot.

- Ha külön másolás beállítással készít kétoldalas másolatokat, a [Lapsorrend] gomb megnyomásával hívja elő a Másolási sorrend képernyőt. Érintse meg a [Könyv oldalai] vagy a [Normál] gombot, majd érintse meg a [Bead] gombot.
- A Másolási sorrend beállítás törléséhez, érintse meg a [Mégse] gombot.
- Ha a "Lapsorrend" beállítása "Könyv oldalai", a nyitott könyv bal és jobb oldala két külön papírlapra kerül másolásra, az eredetivel megegyező sorrendben.
- Ha a "Lapsorrend" beállítása "Normál", a nyitott könyv bal és jobb oldala egyetlen lap két oldalára kerül másolásra.



- Szükség esetén, a Könyvmásolás törlések képernyő megjelenítéséhez érintse meg a [Könyvmás. törlések] gombot. Érintse meg a "Keret" gombját, adja meg a törlendő terület szélességét mint  és , majd érintse meg a [Bead] gombot.



? Mire jó a Könyvmásolás törlések beállítás?

→ A Könyvmásolás törlések beállításával kitörölhetők a sötét árnyékok az eredeti körül és a középvonal mentén.

7 Érintse meg a [Bead] gombot, majd érintse meg a [Bead] gombot a következő megjelenő képernyőn.

- 8 A Bázis képernyőm, érintse meg a [Papír] gombot, majd válassza ki a megfelelő papírral töltött tálcát.



- 9 Végezze el a többi másolási beállítást.
- 10 A billentyűzet használatával, írja be a másolatok kívánt példányszámát.
- 11 Nyomja meg a [Start] gombot.  
A másolás kezdetét veszi.



#### **Megjegyzés**

*Egy eredeti, a "Lapsorrend" funkció "Könyv oldalai" beállítással végzett szkennelésének részletes ismertetését, lásd "Többoldalas dokumentum szkennelése a tárgyüvegen" a(z) 4-15 oldalon.*

## 9.8 Füzetmások létrehozása ("Füzet" funkció)

Az eredeti oldalainak kétoldalas másolata olyan formában készíthető, hogy a lapok félbehajtvva és összerakva egy füzetet képezzenek. A tűzés csak az opciós másolatkezelő felszerelése esetén használható.

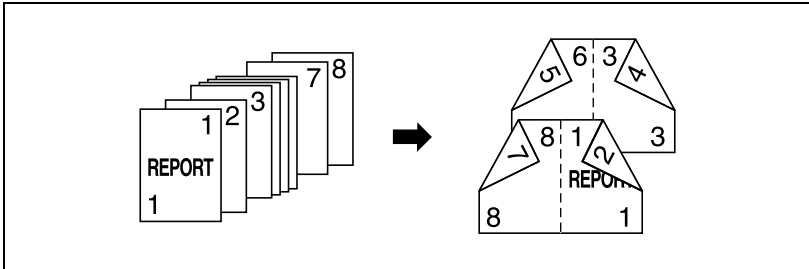

### Bővebb információk

*A füzetként történő összerakáshoz általában egyoldalas eredeti esetén a lapok száma 4-gyel osztható, kétoldalas eredeti esetén pedig 2-vel osztható kell legyen. Ellenkező esetben, a füzet végére automatikusan üres oldalak kerülnek.*

*A tűzéssel kapcsolatos részletekért, lásd "A másolatok összefűzése közben" a(z) 4-59 oldalon.*

*Ha az eredeti több mint 80 oldalt tartalmaz, lásd "Eredeti szkennelése külön kötegekben ("Külön szkennelés" beállítás)" a(z) 4-13 oldalon.*

*Az iratmargó szélessége automatikusan kerül meghatározásra.*

## Másolás a "Füzet" funkció használatával

- 1 Helyezze el a másolandó eredetit.
  - Az eredeti elhelyezésének ismertetését, részletesen lásd "Az eredeti bevitele" a(z) 4-9 oldalon.

- 2 Érintse meg az [Extrák] gombot, majd érintse meg a [Másolás ismétlés] gombot.

Megjelenik a Másolás ismétlés képernyő.



- 3 Érintse meg a [Füzet] gombot.
  - A "Füzet" funkció törléséhez, a [Füzet] gomb ismételt megérintésével, szüntesse meg a kiválasztását.



- 4 Végezze el a többi másolási beállítást.
- 5 A billentyűzet használatával, írja be a másolatok kívánt példányszámát.
- 6 Nyomja meg a [Start] gombot.  
A másolás kezdetét veszi.

## 9.9 Kiegészítő információk nyomtatása a másolatokra (Képbeállítások funkció)

A másolatok háttérének közepébe egy bélyegző helyezhető, például "BIZALMAS", vagy több példány másolása esetén feltüntethető egy elosztási szám.

Az alábbi Képbeállítás funkciók használhatók.

Beállítás	Leírás
Elosztási szám	Egy háromjegyű szám nyomtatható a másolat valamennyi példányára.
Bélyegző	A kiválasztott, előre beállított szöveg (BIZALMAS, SZIGORÚAN TITKOS, MÁSOLAT, VÁZLAT, NE MÁSOLJA, VÉGLEGES, vagy LEVONAT) nyomtatása.

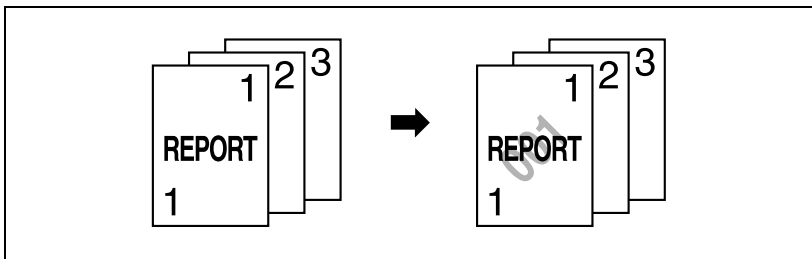

### Elosztási szám nyomtatása ("Elosztási szám" funkció)

- ✓ Az elosztási szám általában háromjegyű számként kerül nyomtatásra. Ha a "Kezdőszám" értéke "1", a nyomtatásban mint "001" jelenik meg.

**1** Helyezze el a másolandó eredetit.

- Az eredeti elhelyezésének ismertetését, részletesen lásd "Az eredeti bevitel" a(z) 4-9 oldalon.

**2** Érintse meg az [Extrák] gombot, majd érintse meg a [Képbeállítások] gombot.

Megjelenik a Képbeállítás képernyő.



**3** Érintse meg az [Elosztási szám] gombot.

- A Képbéállítás funkció törléséhez, érintse meg a [Mégse] gombot.
- Ha fel van szerelve az opciós merevlemez meghajtó, a "Képfátfedés" funkció is használható. Részletesen, lásd "Másolás egy kép felülnyomásával" ("Képfátfedés" funkció) a(z) 9-28 oldalon.

Megjelenik a Számozás beállítása képernyő.



**4** A billentyűzet használatával, írja be a kívánt "Kezdőszámot".

- A kezdőszám 0 és 999 között lehet.
- A [C] (törlés) gomb lenyomásával "Kezdőszám" értékét "1"-re állítja.
- Az "Elosztási szám nyomtatása" funkció törléséhez, érintse meg a [Mégse] gombot.



**5** Válassza ki az "Oldal" és a "Képdenzitás" kívánt beállításait.

- Ha az "Oldal" beállítása "Csak az 1. oldalra", az elosztási szám csak a másolat első oldalára kerül nyomtatásra. Az "Összesre" beállítása esetén, az elosztási szám az összes oldalra nyomtatásra kerül.
- A nyomtatott elosztási szám denzitását a "Képdenzitás" beállítással határozhatja meg.

**6** Érintse meg a [Bead] gombot, majd érintse meg a [Bead] gombot a következő megjelenő képernyőn.

**7** Végezze el a többi másolási beállítást.

**8** A billentyűzet használatával, írja be a másolatok kívánt példányszámát.

**9** Nyomja meg a [Start] gombot.

A másolás kezdetét veszi.

## Előre beállított szöveg nyomtatása a másolat közepére ("Bélyegző" funkció)

- Helyezze el a másolandó eredetét.
  - Az eredeti elhelyezésének ismertetését, részletesen lásd "Az eredeti bevitelle" a(z) 4-9 oldalon.

- Érintse meg az [Extrák] gombot, majd érintse meg a [Képbeállítások] gombot.

Megjelenik a Képbeállítás képernyő.



- Érintse meg a [Bélyegző] gombot.
  - A Képbeállítás funkció törléséhez, érintse meg a [Mégse] gombot.

Megjelenik a Bélyegzés képernyő.



- Válassza ki a bélyegző kívánt szövegét és az "Oldal" beállítását.
  - Ha az "Oldal" beállítása "Csak az 1. oldalra", a bélyegző csak a másolat első oldalára kerül nyomtatásra. Az "Összesre" beállítása esetén, a bélyegző az összes oldalra nyomtatásra kerül.
  - A "Bélyegző" funkció törléséhez, érintse meg a [Mégse] gombot.



- Érintse meg a [Bead] gombot, majd érintse meg a [Bead] gombot a következő megjelenő képernyőn.
- Végezze el a többi másolási beállítást.

- 7 A billentyűzet használatával, írja be a másolatok kívánt példányszámát.
- 8 Nyomja meg a [Start] gombot.  
A másolás kezdetét veszi.

## 9.10 Másolás egy kép felülnyomásával ("Képfedés" funkció)

Egy korábban eltárolt kép felülnyomtatható a másolatokra.

### Egy átfedő kép tárolása (Képbeadás)

- ✓ A "Képbeadás" funkció csak felszerelt opciós merevlemez egységgel használható.

- 1 Helyezze el a merevlemezen tárolni kívánt eredetit.
  - Az eredeti elhelyezésének ismertetését, részletesen lásd "Az eredeti bevitelle" a(z) 4-9 oldalon.

- 2 Nyomja meg a [Segédprogramok/ számláló] gombot, majd érintse meg a [Felhaszn. beállítás] gombot.

Megjelenik a Felhasználói beállítás képernyő.

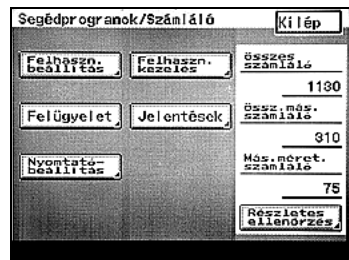

- 3 Érintse meg a [Képbeadás] gombot. Megjelenik a Képbeadás képernyő.

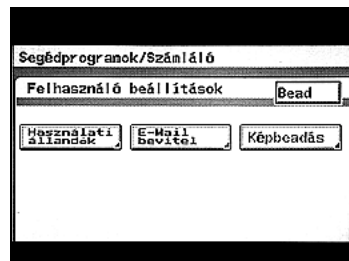

- 4 Érintse meg a [Tárol] gombot, majd érintse meg az ([1] – [5]) gombok egyikét, hogy beállítsa a számot, amely alatt tárolja a képet.



- Ha egy olyan gombot érint meg, ahova még nem volt kép mentve, a gombon megjelenik a tárolt kép jele, jelezvén a kép tárolását.

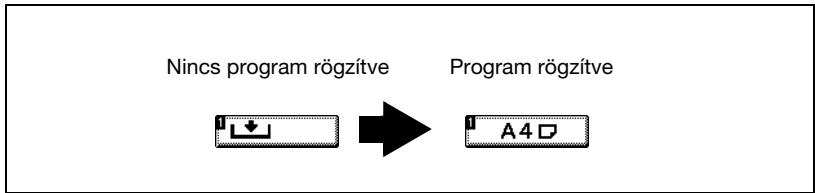

- Egy olyan szám alá történő tároláshoz, amelyen már található egy tárolt kép, előbb törölje a képet, majd érintse meg a [Tárol] gombot, ezután érintse meg a számgombot.
- A kép törléséhez érintse meg a [Töröl] gombot, majd érintse meg a számgombot, amely alatt a képet tárolja.

## 5 Válassza ki a szkennelendő terület méretét.

- A beállítások módosításainak törléséhez, érintse meg a [Mégse] gombot.
- Az [Automatik. érzékelés] gomb megérintésével a szkennelt kép mérete automatikusan kerül megállapításra.



- Az Egyedi méret képernyő megjelenítéséhez, érintse meg az [Egyedi méret] gombot. Érintse meg az [X] vagy az [Y] mezőt, a billentyűzet segítségével írja be a méretet, majd érintse meg a [Bead] gombot.
- Nem adható meg a megengedett tartományon kívüli érték.
- A beírt érték módosításához, nyomja meg a [C] (törlés) gombot, és írja be a helyes értéket.



## 6 Érintse meg az [Bead] gombot.

- 7 Válassza ki az eredeti tájolását.
- A beállítások módosításainak törléséhez, érintse meg a [Mégse] gombot.

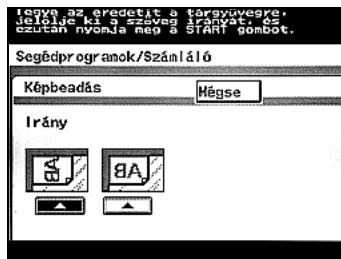

- 8 Nyomja meg a [Start] gombot.

A dokumentum beszkenyelése megtörténik, és a kép tárolásra kerül.



### **Megjegyzés**

*A szkennelt terület mérete megjelenik a gombon, amely alá a képet tárolta.*

## Egy tárolt kép előhívása

A tárolt képek előhívhatók és egy másolattal átfedésben kinyomtathatók.

- ✓ A "Képtárfedés" funkció csak felszerelt opciós merevlemez egységgel használható.

- 1 Helyezze el a másolandó eredetit.
  - Az eredeti elhelyezésének ismertetését, részletesen lásd "Az eredeti bevitele" a(z) 4-9 oldalon.

- 2 Érintse meg az [Extrák] gombot, majd érintse meg a [Képbeállítások] gombot.

Megjelenik a Képbeállítás képernyő.



- 3 Érintse meg a [Képtárfedés] gombot.
  - A Képbeállítás funkció törléséhez, érintse meg a [Mégse] gombot.

Megjelenik a Képtárfedés képernyő.



- 4 Érintse meg a [Helyez] gombot, majd érintse meg a számgombot, amely alatt a képet tárolta.
  - A "Képtárfedés" funkció törléséhez, érintse meg a [Mégse] gombot.



- 5 Állítsa be a nyomtatás helyét.
- Érintse meg a gombot, amely a képet felülre, középre vagy alulra helyezi.



- 6 Válassza ki a kívánt beállítást a "Bélyegzendő oldalak" alatt.
- Ha az "Bélyegzendő oldalak" beállítása "Csak az 1. oldalra", az átfedő kép csak a másolat első oldalára kerül nyomtatásra. Az "Összesre" beállítása esetén, az átfedő kép az összes oldalra nyomtatásra kerül.
  - A beállítások módosításainak törléséhez, érintse meg a [Mégse] gombot.
- 7 Érintse meg a [Bead] gombot, majd érintse meg a [Bead] gombot a következő két képernyőn ami megjelenik.
- 8 Végezze el a többi másolási beállítást.
- 9 A billentyűzet használatával, írja be a másolatok kívánt példányszámát.
- 10 Nyomja meg a [Start] gombot.  
A másolás kezdetét veszi.



### Megjegyzés

*A szkennelt terület mérete megjelenik a gombon, amely alá a képet tárolta.*

## Az átfedő kép ellenőrzése

Az ellenőrzéshez a tárolt kép a Képfedés és a Képbeadás képernyőről is kinyomtatható.

A képet az Extrák képernyő Képfedés képernyőjéről az alábbiak szerint ellenőrizheti.

- ✓ A "Képfedés" funkció csak felszerelt opciós merevlemez egységgel használható.

- 1 Érintse meg az [Extrák] gombot, majd érintse meg a [Képbeállítások] gombot.
  - A kép ellenőrzéséhez a Képbeadás képernyőről, hívja elő a Képfedés képernyőt, majd végezze el ugyanezt az eljárást a 3. lépéstől. A Képbeadás képernyő előhívásának részletes ismertetését, lásd "Egy átfedő kép tárolása (Képbeadás)" a(z) 9-28 oldalon.

Megjelenik a Képbeállítás képernyő.

- 2 Érintse meg a [Képfedés] gombot.

- A Képbeállítás funkció törléséhez, érintse meg a [Mégse] gombot.

Megjelenik a Képfedés képernyő.

- 3 Érintse meg az [Ellen.] gombot, majd érintse meg a számgombot, amely alatt a képet tárolta.

- A "Képfedés" funkció törléséhez, érintse meg a [Mégse] gombot.



- 4 Válasszon ki egy papírral töltött tálcát.
- A beállítások módosításainak törléséhez, érintse meg a [Mégse] gombot.



- 5 Nyomja meg a [Start] gombot.  
Az átfedő kép nyomtatásra kerül.



### Megjegyzés

*A szkennelt terület mérete megjelenik a gombon, amely alá a képet tárolta.*

## 9.11 Másolás a sötét és a világos területek megfordításával ("Inverz kép" beállítás)

A másolat az eredeti sötét és világos területei árnyalatainak vagy a fekete és fehér területeinek megfordításával készül.

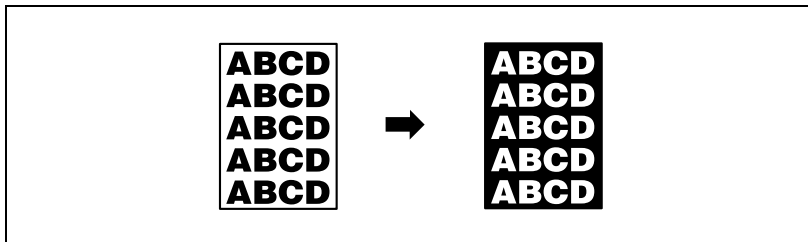

### Másolás az "Inverz kép" beállítás használatával

- 1 Helyezze el a másolandó eredetit.
  - Az eredeti elhelyezésének ismertetését, részletesen lásd "Az eredeti bevitele" a(z) 4-9 oldalon.

- 2 Érintse meg az [Extrák] gombot, majd érintse meg az [Inverz kép] gombot.
  - Az "Inverz kép" beállítás törléséhez, az [Inverz kép] gomb ismételt megérintésével, törölje a kiválasztását.



- 3 Végezze el a többi másolási beállítást.
- 4 A billentyűzet használatával, írja be a másolatok kívánt példányszámát.
- 5 Nyomja meg a [Start] gombot.  
A másolás kezdetét veszi.

## 9.12 Külön szkennelés

Beállítható a készüléken egy dokumentum folyamatos szkennelése.

### Eredetik folyamatos szkennelése

- Érintse meg az [Extrák] gombot, majd érintse meg a [Külön szkennelés] gombot.
  - A "Külön szkennelés" beállítás törléséhez, ismét érintse meg a [Külön szkennelés] gombot.



### Bővebb információk

*Az eredetik folyamatos szkennelésével kapcsolatos részleteket, lásd "Eredeti szkennelése külön kötegekben ("Külön szkennelés" beállítás)" a(z) 4-13 oldalon.*

---

# 10

**Festékflakonok és  
tűzőkapcsok cseréje,  
lyukasztási  
hulladéktartályok ürítése**

---



## 10 Festékflakonok és tűzőkapcsok cseréje, lyukasztási hulladéktartályok ürítése

### 10.1 A festékflakon cseréje

Amikor a festék majdnem elfogyott, az alább látható magas fokú figyelmeztető üzenet jelenik meg.



#### Bővebb információk

*Előbb a "Másolásra kész." üzenet jelenik, ezután pedig "A festék kifogyott." üzenet lesz látható és a készülék működése leáll. A "Festék szükséges." üzenet megjelenése után, és "A festék kifogyott." üzenet megjelenéséig nyomtatható oldalak száma a nyomtatási körülményektől, valamint a cserélendő kellékanyagoktól és alkatrészeketől függően változó. Az első üzenet megjelenése után, készüljön elő a festékflakon cseréjére, a karbantartási előírásnak megfelelően.*

Ha a festék kifogyott, megjelenik az alább látható figyelmeztető üzenet, és a nyomtatás nem folytatható.

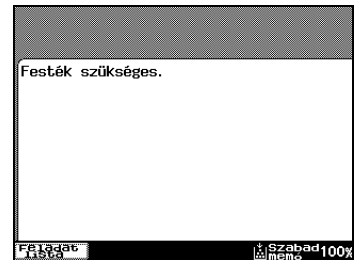

**Megjegyzés**

*Amikor megjelenik ez az üzenet, cserélje ki a festékflakont, a karbantartási előírásnak megfelelően.*

**Bővebb információk**

*A festékflakon cseréjével kapcsolatos részleteket, lásd "A festékflakon cseréje" a(z) 10-5 oldalon.*

---

**⚠ VIGYÁZAT****A festék és a festékflakonok kezelése**

- Ne dobja a festékflakont vagy a festéket a tűzbe.
- A tűzből szétszóródó festék égési sérülést okozhat.

---

**⚠ VIGYÁZAT****Óvintézkedések a festék szétszóródása esetén**

- Vigyázzon, hogy ne szórja a festéket a készülék belsejébe valamint óvja a kezét és a ruházatát a festéktől.
- Ha a kezei festékesek lesznek, azonnal mossa meg, vízzel és szappannal.
- Ha a festék a szemébe kerül, azonnal öblítse ki vízzel, majd forduljon orvoshoz.

**Emlékeztető**

*Rögtön a "Festék szükséges." üzenet megjelenése után gondoskodjon a flakon cseréjéről.*

*Ügyeljen arra, hogy csak megadott típusú festékflakonokat használjon, ellenkező esetben kárt okozhat a készülékben.*

### A festékflakon cseréje

- 1 Nyissa ki a készülék elülső ajtaját.
- 2 Húzza ki a festéktartót maga felé, amennyire csak lehet.

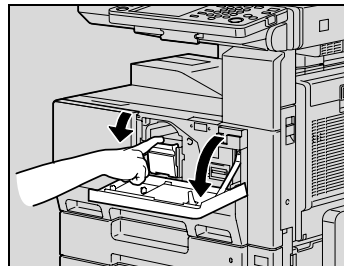

- 3 Miközben a fogantyút húzza, billentse fel a flakon tartóját.

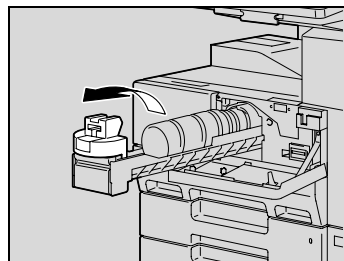

- 4 Óvatosan húzza ki a használt festékflakont.

- ? Hogy kezelje a használt festékflakont?  
→ Ne dobja ki a használt festékflakont, hanem tegye el, mert a karbantartás alkalmával a szerviz – kérésre – elszállítja.

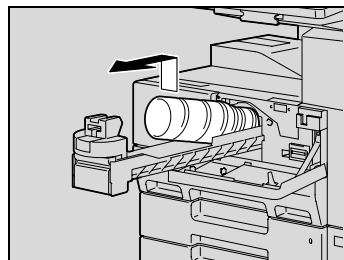

- 5 Az új festékflakon egyik végét négy-szer-öt-ször ütögesse egy kemény felülethez, például az asztalaphoz, majd ezt ismétlje meg a másik végével is.

- A festékflakonban lévő festék összetömrölhet. Ha ez történt, beszerelés előtt addig rázza a festékflakont, amíg a festék fellazul.

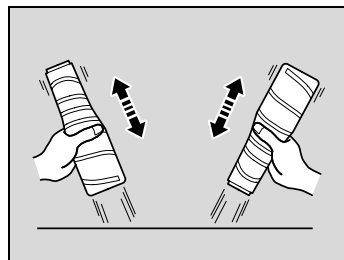

- 6 Rázza meg az új festékflakont, négyszer-ötször, függőleges irányban.

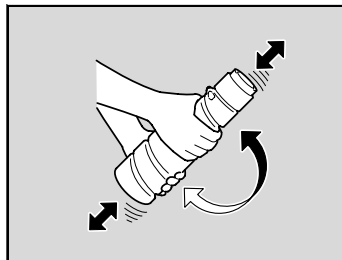

- 7 Helyezze be a festékflakon a tartóba, úgy, hogy a flakonon lévő címke felfele nézzen.

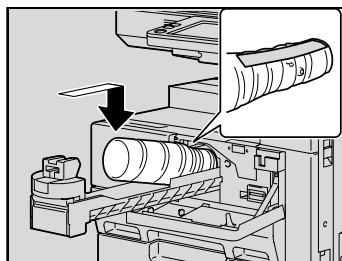

- 8 Hajtsa le a festékflakon tartót, amíg az a helyére kattan. Fogja meg a festékflakon zárószalagját, és távolítsa el lassan maga felé húzva.

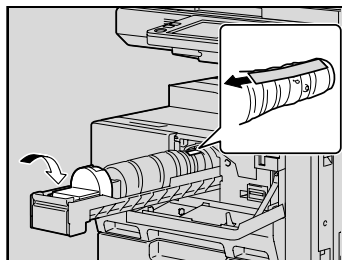

- 9 Tolja be a festék tartót, úgy, hogy a helyére kattanjon.

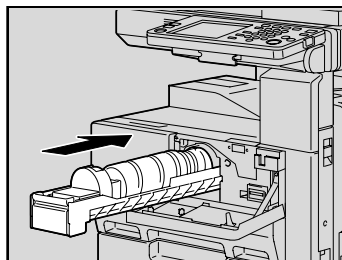

- 10 Csukja be az elülső ajtót.



...

**Emlékeztető**

*Az elülső ajtó becsukásakor, automatikusan elkezdődik a festék feltöltése. A festék feltöltése alatt ne kapcsolja ki a készüléket vagy ne nyissa ki annak bármelyik ajtaját.*

**Bővebb információk**

*Ha közvetlenül a festékflakon cseréje után a nyomtatás halvány, végezzen festékutánpótlás műveletet. A festék feltöltésének részletes ismertetését, lásd "Festék hozzáadás" a(z) 12-25 oldalon.*

## 10.2 A tűzőkapocs-tartó cseréje

Ha a tűzőkapocs-tárból kifogy a kapocs, az alábbi üzenet jelenik meg.

Példa: Amikor a másolatkezelőből lefogytak a tűzőkapcsok



### Bővebb információk

*Csak akkor cserélje ki a tűzőkapocs-tárat, ha a figyelmeztető üzenet megjelent, ellenkező esetben a gép meghibásodását okozhatja.*



### A tűzőkapocs-tár cseréje a másolatkezelőben

- 1 Nyissa ki az elülső ajtót.

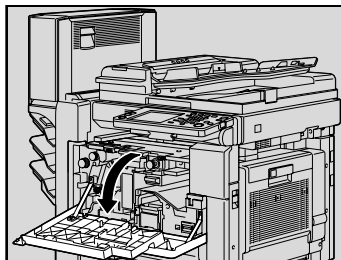

- 2 Tolja felfele a tűzőkapocs tokot, majd maga felé vegye ki.

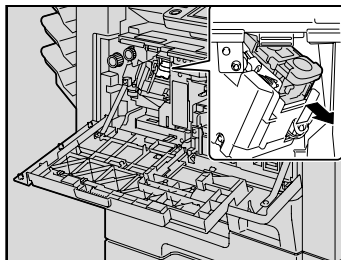

- 3 A tűzőkapocs tok kioldásához nyomja meg a "PUSH" jelzésű területet.

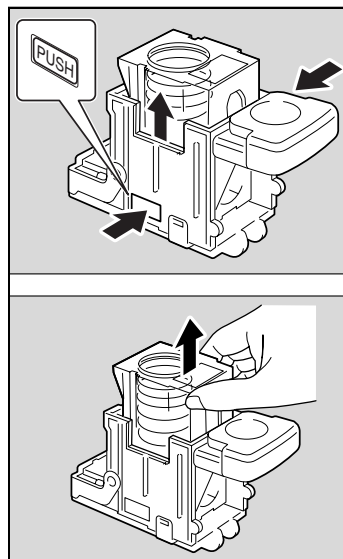

- 4 Vegye ki a kiürült tűzőkapocs-tárat a tűzőkapocs-tokból.

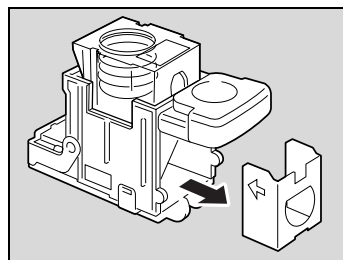

- 5 Helyezze be az új tűzőkapocs-tárat a tűzőkapocs-tokba.

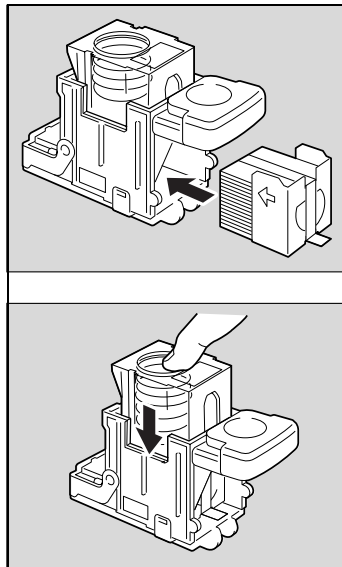

- 6 Óvatosan távolítsa el az ütközőt.

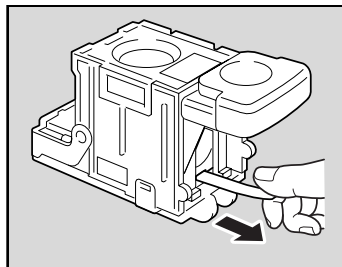

- 7 Helyezze be a tűzőkapocs tokot, majd nyomja lefele, amíg az a helyére kattannak.

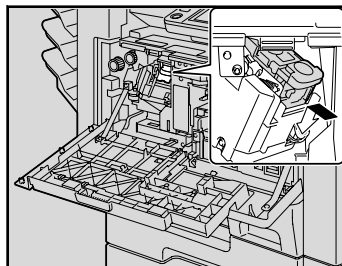

- 8 Csukja be az előlő ajtót.

## A tűzőkapocs-tár cseréje a fűzőgépben

- 1 Emelje fel a másolatkiadó tálcát, majd nyomja le a tűzőkapocs tokot és vegye ki.

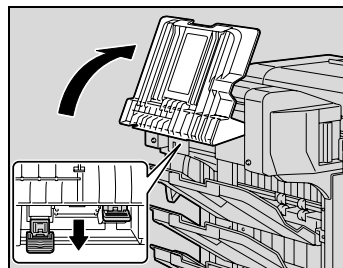

- 2 A tűzőkapocs tok kioldásához nyomja meg a "PUSH" jelzésű területet.

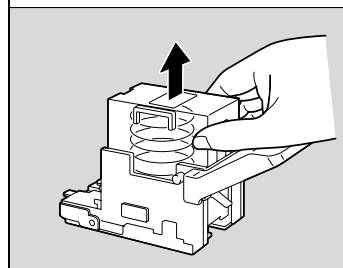
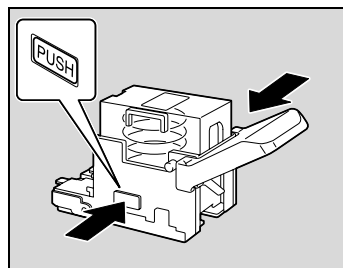

- 3 Vegye ki a kiürült tűzőkapocs-tárat a tűzőkapocs-tokból.

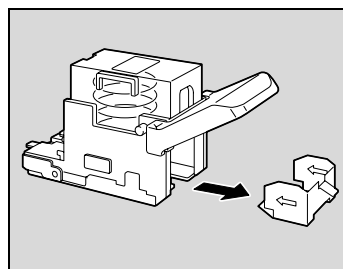

- 4 Helyezze be az új tűzőkapocs tartót a tűzőkapocs tokba.

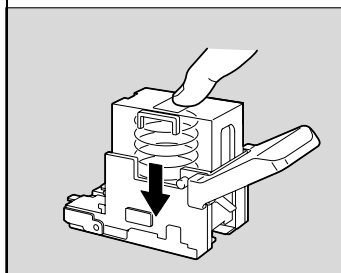
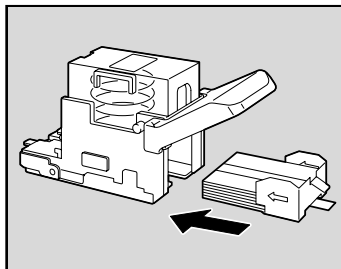

- 5 Óvatosan távolítsa el az ütközőt.

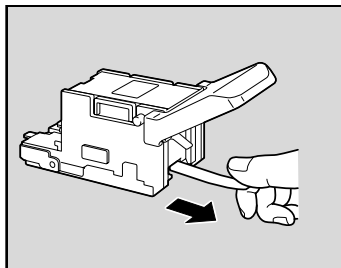

- 6 Helyezze be a tűzőkapocs tokot, majd nyomja felfele, amíg az a helyére kattan.
- A tűzőkapocs tok behelyezésénél ügyeljen arra, hogy az a megfelelő irányba álljon.

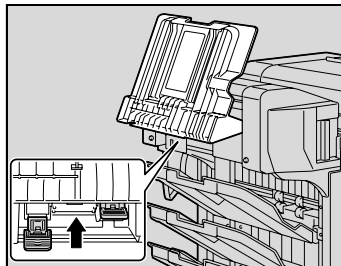

- 7 Helyezze vissza a másolatkiadó tálcát az eredeti helyzetébe.

- 8 Húzza meg a papírszabadító ajtó fogantyúját, nyissa ki, majd zárja be az ajtót.

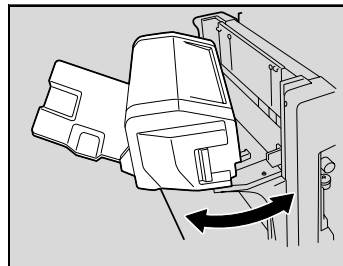

### 10.3 Az elakadt kapcsok kiszabadítása

Kapocselakadás esetén az alábbi üzenet jelenik meg.



A tűzőgépben történt kapocselakadás esetén:

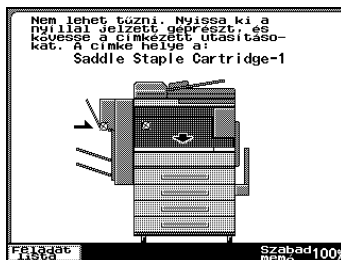

#### Emlékeztető

*Az elakadt kapcsokat óvatosan távolítsa el, mert sérülést okozhat.*

*Az elakadt kapcsok eltávolításához az alábbiakban leírtak szerint járjon el. Ha a papírt túlzott erővel húzza ki, kár keletkezhet a tűzőgépben.*

**A másolatkezelőben elakadt tűzőkapcsok eltávolítása**

- 1** Vegyen ki minden papírt a másolatkezelőből.

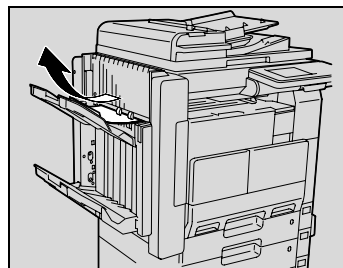

- 2** Nyissa ki az elülső ajtót.

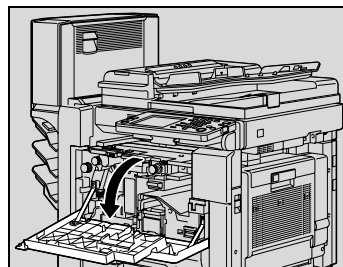

- 3** Hajtsa le az FN1 fogantyút, majd vegye ki a papírokat.

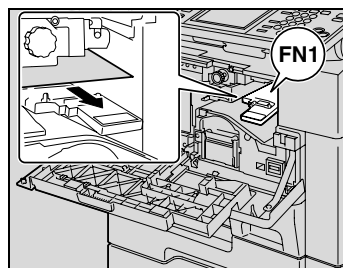

- 4** Forgassa el az FN2 tárcsát.

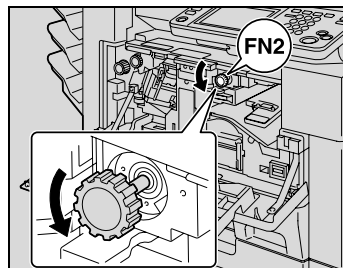

- Felszerelt lyukasztógép esetén, húzza ki a lyukasztási hulladéktartályt.

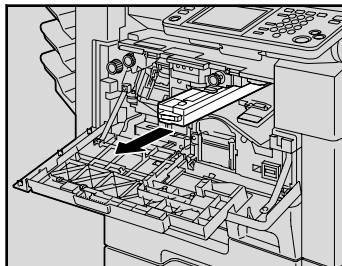

- 5 Hajtsa le az FN3 fogantyút, majd vegye ki a papírokat.

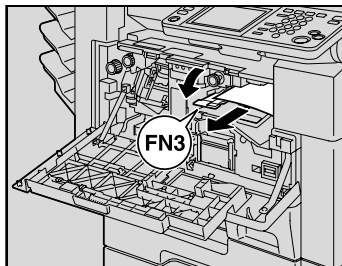

- 6 Hajtsa vissza az FN1 és az FN3 fogantyút az eredeti helyzetükbe.
- Felszerelt lyukasztógép esetén, helyezze vissza a lyukasztási hulladéktartályt az eredeti helyére.

- 7 Nyomja le az FN4 fogantyút.

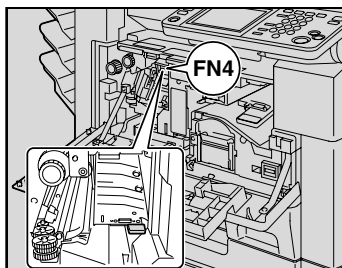

- 8 Forgassa el az FN5 vagy az FN6 tárcsát, és ezután húzzon ki minden papírt.

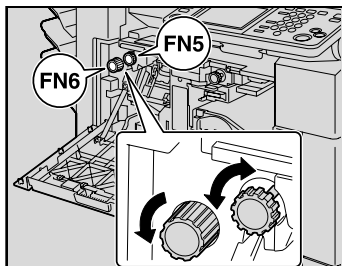

**9** Emelje vissza az FN4 fogantyút eredeti helyzetébe.

**10** Forgassa el a tárcsát balra, hogy előre hozza a tűzőgépet.

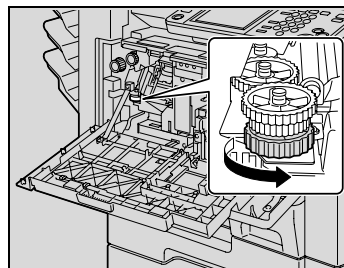

**11** Tolja felfele a tűzőkapocs tokot, majd maga felé vegye ki.

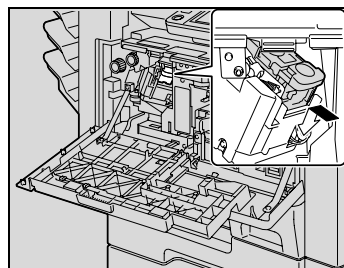

**12** Emelje fel a tűzőkapocs tok záróreteszt, majd húzzon ki egy lapnyi kapcsot.

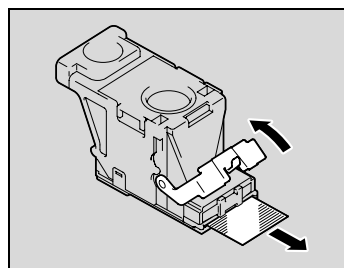

**13** Helyezze vissza a záróreteszt az eredeti helyzetébe.

**14** Helyezze vissza a tártartót úgy, hogy az a helyére kattanjon.

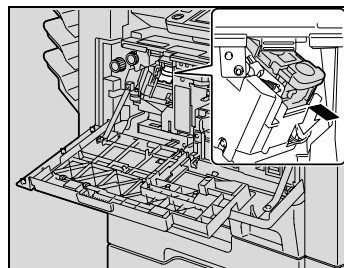

**15** Csupkja be az elülső ajtót.



**Emlékeztető**

*Ha a művelet elvégzése után sem működik a tűzés, forduljon a szervízhez.*

## A fűzőgépben elakadt tűzőkapcsok eltávolítása

- 1 Nyissa ki az elülső ajtót.

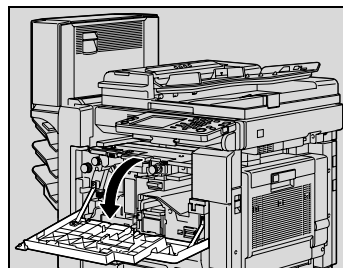

- 2 Hajtsa le az FN1 fogantyút, majd vegye ki a papírokat.

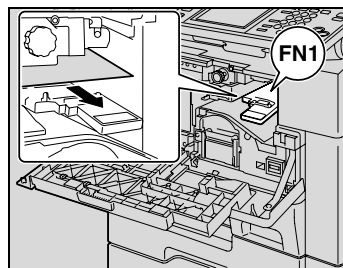

- 3 Forgassa el az FN2 tárcsát.

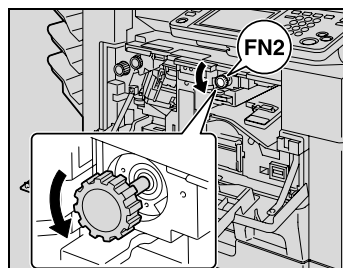

- Felszerelt lyukasztógép esetén, húzza ki a lyukasztási hulladéktartályt.

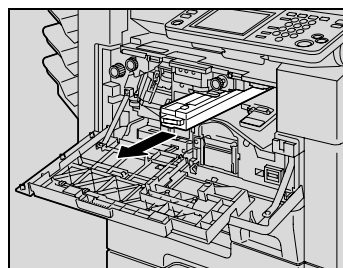

- 4 Hajtsa le az FN3 fogantyút, majd vegye ki a papírokat.

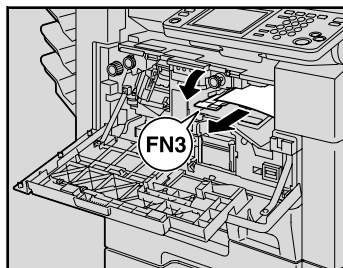

- 5 Hajtsa vissza az FN1 és az FN3 fogantyút az eredeti helyzetükbe.
- Felszerelt lyukasztógép esetén, helyezze vissza a lyukasztási hulladéktartályt az eredeti helyére.

- 6 Nyomja le az FN4 fogantyút.

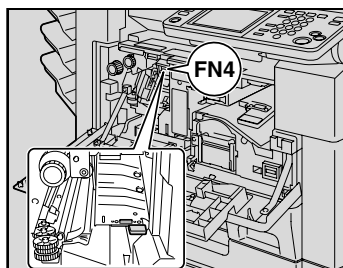

- 7 Forgassa el az FN5 vagy az FN6 tárcsát, és ezután húzzon ki minden papírt.

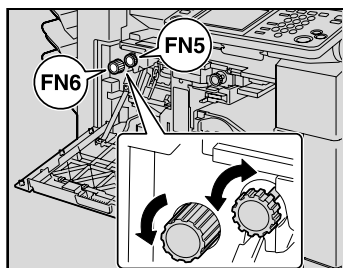

- 8 Emelje vissza az FN4 fogantyút eredeti helyzetébe.

- 9 Nyissa ki a papírszabadító ajtót és húzza ki az elakadt papirokat.

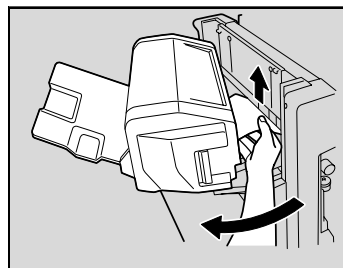

- 10 Emelje fel a másolatkiadó tálcát, majd nyomja le a tűzőkapocs tokot és vegye ki.

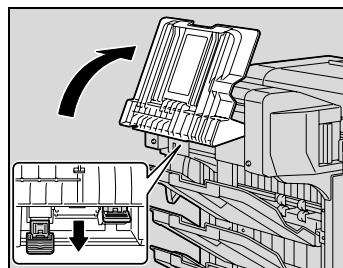

- 11 Emelje fel a tűzőkapocs tok záróreteszt, majd húzzon ki egy lapnyi kapcsot.

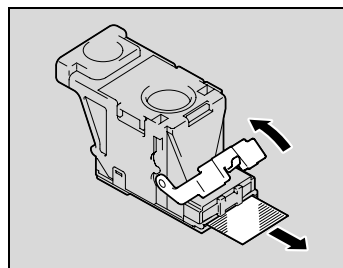

- 12 Helyezze vissza a záróreteszt az eredeti helyzetébe.

- 13 Helyezze be a tűzőkapocs tokot, majd nyomja felfele, amíg az a helyére kattán.

- A tűzőkapocs tok behelyezésénél ügyeljen arra, hogy az a megfelelő irányba álljon.

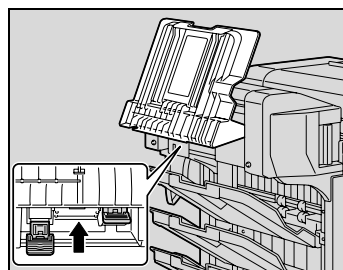

- 14 Helyezze vissza a másolatkiadó tálcát az eredeti helyzetébe.
- 15 Csukja vissza a papírszabadító ajtót.
- 16 Csukja be az elülső ajtót.

**Emlékeztető**

*Ha a művelet elvégzése után sem működik a tűzés, forduljon a szervizhez.*

## 10.4 A hulladéktartályok kiürítése

Ha a másolatkezelőbe szerelt lyukasztógép hulladéktartály megtelik, az alábbi üzenet jelenik meg.



### A lyukasztó hulladéktartályának kiürítése.

A lyukasztási hulladékgyűjtő tartály kiürítéséhez az alábbiakban leírtak szerint járjon el.

- 1 Nyissa ki az elülső ajtót.

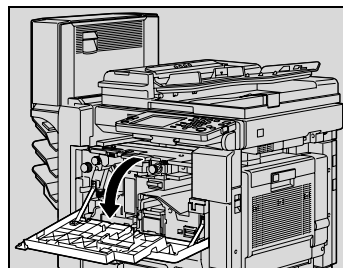

- 2 Húzza ki a lyukasztó hulladéktartályát.

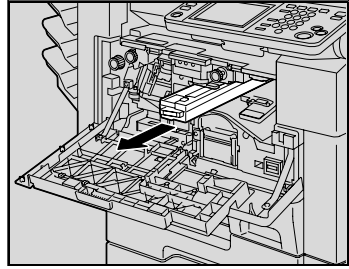

- 3 A lyukasztó hulladéktartályának kiürítése.

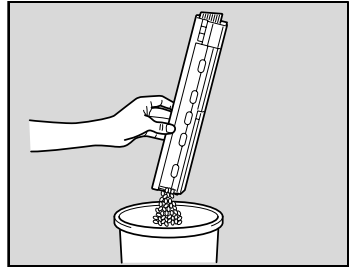

- 4 Helyezze vissza a lyukasztó hulladéktartályát az eredeti helyére.
- 5 Csupkja be az elülső ajtót.



## **A készülék gondozása**



# 11 A készülék gondozása

## 11.1 A gép részeinek megtisztítása

Ebben a részben a gép egyes részeinek tisztítása kerül ismertetésre.

### Burkolat

- Törölje tisztára a gép burkolatának felületét egy enyhe háztartási tisztítószerrel benedvesített, puha törlővel.

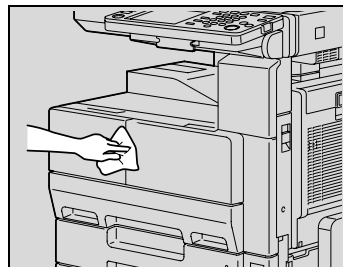

### Emlékeztető

*A tisztítás előtt gondoskodjon a készülék kikapcsolásáról (állítsa a főkapcsolót "O" állásba).*

*A burkolat tisztításához soha ne használjon oldószereket, mint benzin vagy higító.*

### Tárgyüveg

- A tárgyüveg felületét egy puha, száraz törlővel törölje le.

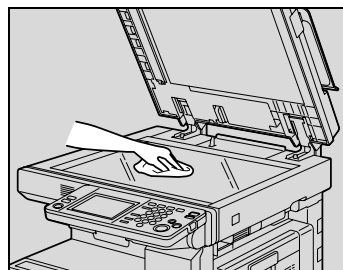

### Emlékeztető

*A tárgyüveg tisztításához soha ne használjon oldószereket, mint benzin vagy higító.*

## Kezelőpanel

- Egy száraz, puha törlővel törölje le a kezelőpanelt.

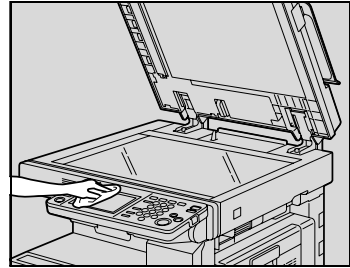

### Emlékeztető

*A kezelőpanel egy gombja vagy az érintőmezős képernyő túlzott nyomása kárt okozhat bennük. Ezen felül, soha ne használjon háztartási tisztítószeret, ablaktisztító szert, benzint vagy hígítót a kezelőpanel és az érintőpanel tisztításához.*



### Bővebb információk

*A kezelőpanel tisztításánál, a Panel tisztítás képernyő megjelenítésével megelőzheti a helytelen műveletek végrehajtását. Részletesen, lásd "Paneltisztítás" a(z) 12-25 oldalon.*

## Eredetirögzítő párna

- Törölje tisztára az eredetirögzítő párnát egy enyhe háztartási tisztítószerrel benedvesített, puha törlővel.

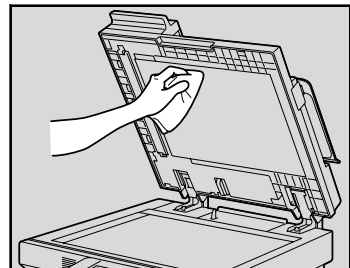

**Bal osztóüveg**

Ha az opciós ADK felszerelésre került, tisztítsa meg a bal osztóüveget.

- Törölje tisztára a bal osztóüveget egy puha, száraz törlővel.

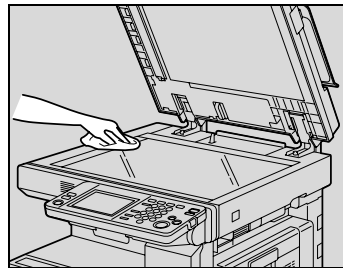
**Emlékeztető**

*A bal osztóüveg tisztításához soha ne használjon oldószereket, mint benzint vagy higítót.*

## 11.2 A számlálók megjelenítése (Összes számláló)

Megjeleníthető az Összes számláló képernyő, lehetővé téve a számlálás kezdete óta végzett nyomtatások számát.

### A számlálók megtekintése

- 1 Nyomja meg a [Kieg./Számológ] gombot.
- 2 Érintse meg a [Részletes ellenőrzés] gombot.

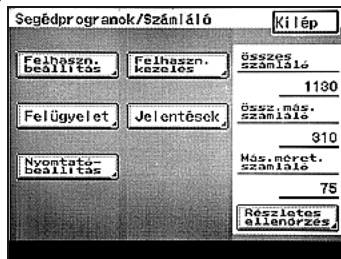

Megjelenik a Számláló képernyő.

- 3 Érintse meg a [Kilép] gombot, majd érintse meg a [Bead] gombot a következő megjelenő képernyőn.  
Ismét megjelenik a Bázis képernyő.

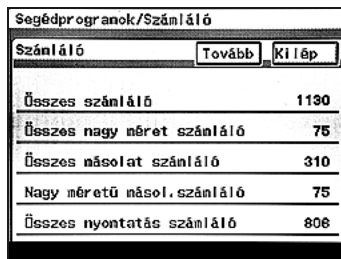

### Megjegyzés

A Számláló képernyőn, érintse meg a [Tovább] gombot a következő képernyő megjelenítéséhez, vagy érintse meg a [Vissza] gombot az előző megjelenítéséhez.

### 11.3 Amikor megjelenik a "Megelőző karbantartás szükséges." üzenet

Ha megjelenik a "Megelőző karbantartás szükséges." üzenet, vegye fel a kapcsolatot a szervizképviselettel és igényeljen egy rendszeres karbantartási felülvizsgálatot.

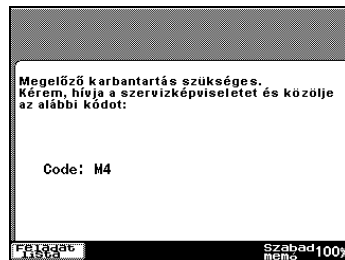



---

**12**

**Segédfunkciók**

---



## 12 Segédfunkciók

### 12.1 A Segédfunkciók mód paramétereinek áttekintése

#### A regisztrációs információk és a paraméterek listája

Ebben a részben a [Kieg./Számlálók] gomb lenyomása után használható gombok kerülnek ismertetésre.



#### **Megjegyzés**

*A képernyőkön megjelenő gombok a megadott beállításoktól függően eltérők.*

*Az \*<sup>1</sup> jelű gombok nem jelennek meg egyes beállítások vagy egyes opciók berendezések felszerelése esetén. Részletesen lásd az adott gombra vonatkozó leírásban.*

*A \*<sup>2</sup> jelű gombok neve az opciók faxkészlet felszerelése esetén módosulhat.*

*A \*<sup>3</sup> jelű gombok esetén a részletes ismertetést lásd a felhasználói útmutató [Fax funkciók] részében.*

*A \*<sup>4</sup> jelű gombok részletes ismertetését lásd a felhasználói útmutató [Hálózati szkennelési műveletek] részében.*

*A \*<sup>5</sup> jelű gombok részletes ismertetését lásd a felhasználói útmutató [Nyomtatási műveletek] részében.*

*A \*<sup>6</sup> jelű gombok esetén, a részletes ismertetést lásd a felhasználói útmutató [Box funkciók] részében.*

*Felhasználói hitelesítési beállítások használata esetén, ha a [Kieg./számlálók] a hitelesítés elvégzése nélkül kerül lenyomásra, csak a \*<sup>7</sup> jelű gombok jelennek meg.*

Kieg./Számológ			
Felhasználó beállítás	Felhasználói választás (o. 12-12)	1/6	Vegyes eredeti érkezelese
			Nyelv kiválasztása
			Gépi hitelesítés Jelszó váltás
		2/6	Alapértelmezett beállítás Egyoldalas/ Kétoldalas
			Auto Papír/ Autom. Zoom
			Papírprioritás
			Különleges papír
			1re2, 1re4 és füzet zoomfaktor
		3/6	Csökkentett energia-felhasználás
			Hibernálás
			LCD kijelző fénye
			Panel visszaállítási idő
			Számlaváltás autom. visszaállítás
		4/6	[1re4] oldalsorrend
			Prior. képminőség/denzitás mód
Denzitási alapszint a másolaton			
Nyomtatási megvilágítás			
Kikészítés prioritás			

Kieg./Számológ				
Felhasználó beállítás	Felhasználói választás (o. 12-12)	5/6	Intelligens rendezés	
			Kimeneti tálca <sup>*1</sup>	
			"Kicsi" eredetik	
			Hajtás/ Középtűzés <sup>**1</sup>	
	E-mail bevitel <sup>*2</sup>	Közv.hívó	6/6	Üzem mód prioritás
				Alapértelmezett eszköz
				Szűrkeség (ADF)
				Tárgymutató
				Levelező program <sup>*2</sup>
				Domain név <sup>*4</sup>
Képbeadás (o. 9-28)	Közlemény <sup>*1 *3</sup>		Bizalmas fiók <sup>*1 *3</sup>	
Felhasználó kezelés (o. 12-24)	Nyugtázó hangjelzés			
	Riasztás hangjelzés			
	Vonal-ellenőrzés hangereje <sup>*1</sup>			
	Befejező hangjelzés			
	Panel tisztítás			
	Festék hozzáadás			
	Nyomtatófelügyelet <sup>*3</sup>			
	POP3 RX <sup>*3</sup>			

Kieg./Számológ					
Felügyelet <sup>*7</sup> (o. 12-26)	Felügyelet 1	Kiinduló beállítások (o. 12-28)	Dátum & idő beállítása	Dátum & idő beállítása	
				Időzóna	
				Nyári időszámítás	
			Nyelv (kommunikáció)		
			Saját telefonszám információ <sup>*1 *3</sup>	Saját telefonszám	
				PBX csatlakozási mód	
				Tárcsázási mód	
			Adóazonosító (TSI) bejegyzés		
			Saját-AZ <sup>*1 *3</sup>		
		Felügyelet beállítása (o. 12-30)	Felügyeleti kód bevétele		
			Max. másolatszett		
			Nyugalmi állapot letiltva		
			Közvetlen hívó szerkesztés korlátozása <sup>*3</sup>		
Tevékenység jelentés e-mail TX					

Kieg./Szamlalok							
Felügyelet <sup>7</sup> (o. 12-26)	Felügyelet 1	Számla/ engedélyezés	Engedélyezési forma				
			Hitelesítés nélküli nyomtatás enge- délyezése <sup>*1</sup>				
			Külső szerver által végzett hitelesítés <sup>*1</sup>	Általános beállítások			
				Tartománybeá- llítás	Beállítás módosítása		
			Géphitelesítés beállítása <sup>*1</sup> (o. 12-35)	Felhasználó beállítás			
			Számla- követés beállítása <sup>*1</sup> (o. 12-44)	Számla adatai	Összes számláló visszaállítása		
	TX beállítások <sup>*3</sup>	Minőség/ Mód	Alapér- telmezett minőség	Alapér- telmezett denzitás			
				Kommuni- kációs mód			
				Kommuni- káció menü	TX		
					TSI (adó ID adása)	TX idő információ	
						TSI kiválasztása	
					TX elfordítással		
					2-oldalas TX		
RX beállítások <sup>*3</sup>	Memória RX Idő beállítás	Memória zárolási idő	Memória zárolási jelszó				
			Bizalmas RX Felh. fiók törlés <sup>*1 *3</sup>				

Kieg./Számológ						
Felügyelet <sup>7</sup> (o. 12-26)	Felügyelet 1	FAX beállítás <sup>*1 *3</sup>	RX funkciók	Fogadási mód		
				RX hívás csengetések száma		
			Jelszavas kommunikáció		Kommunikációs jelszó	
		Listák nyomtatása <sup>*3</sup>	Beállítások listája			
		Jelentés kimeneti beállításai <sup>*3</sup>	TX Jelentés			
	Forgalmi napló					
	Dokumentumkezelés	TX dokumentum				
		RX dokumentum				
	Felügyelet 2	Hálózati beállítások <sup>*4</sup>	Hálózati beállítás 1	Alap-beállítások	DHCP	
					IP-cím beállítás	
Alhálózati maszk						
Átjáró						
Saját tartománynév						
Hálózati kártya beállítás						
DNS beállítások						
Berendezés neve						
SMTP beállítás				SMTP-kiszolgáló címe		
				E-mail cím		
POP3 beállítás				POP3-kiszolgáló címe		
				POP3 felhasználó név		
				POP3 jelszó		

Kieg./Számológ					
Felügyelet <sup>7</sup> (o. 12-26)	Felügyelet 2	Hálózati beállítások <sup>4</sup>	Hálózati beállítás 1	Elsődleges tömörítési szint	Auto-RX ellenőrzés
				Szkenner beállítások	E-mail mód
					Szkenelés mód
					Forgalmi napló
					RX dokumentum fejlapp nyomtatás
					E-mail fejléc szövege
					TX átjáró
					Tárgy regisztrálása
					Osztási beállítások
					→Oldalosztás
			→Méretosztás		
			→Méretosztás mérete		
			LDAP beállítás	LDAP keresés	
				LDAP szerver beállítás	
			Kerettípus		
			IP szűrés	Beállítás elfogadása	
				Hozzáférés letiltása	
			Hálózati beállítás 2	IP átadás beállításai <sup>1</sup>	IP átadás STA regisztrálás
					IP átadás STA beállítás
					Átadás eredmény port

Kieg./Számológ			
Felügyelet <sup>7</sup> (o. 12-26)	Felügyelet 2	Nyomtató-beállítás <sup>5</sup>	Időtűllépés
			Nincs megfelelő papír a tálcában beállítás
		Szoftver SW (oldal 12-56)	
		Ping <sup>4</sup>	
		Biztonsági beállítás	Kiterjesztett biztonság <sup>1</sup>
			Felszabadítás
			SSL/TLS <sup>4</sup>
		Feladat törlése <sup>4</sup>	
		Memória kezelés <sup>1</sup> *6	Az összes adat felülírása
			HDD zárolási beállítás <sup>1</sup>
Titkosítási beállítás <sup>1</sup>			
Formátum <sup>1</sup>			
Jelentések	TX Jelentés		
	RX jelentés		
	Közvetlen hívó lista		
	Programlista <sup>3</sup>	Indexlista	
	Közlemény-lista <sup>3</sup>		
	Bizalmas lista <sup>3</sup>		
Nyomtató-beállítás <sup>5</sup>	MFP beállítás	Levonat-nyomatás tartási idő	
		Átírás A4 <-> Letter	
		Dokumentum tartási idő	
		PostScript hibajelentés	

Kieg./Számológ			
Nyomtató-beállítás <sup>5</sup>	Alapértelmezett beállítás	Alapvető	Tálca
			Papírméret
			Eredeti helyzete
			Nyomtatási módszer
			Szettek száma
		Betűkészlet	Betűkészlet #
			Szimbólumkészlet
			Sorok száma
			Betűméret
			CR/LF térképezés
PDL beállítás			
Teszt-nyomtatás			
Részletek ellenőrzése <sup>*7</sup> (o. 11-6)	Számláló		

## 12.2 Felhasználói választás beállítása

A Felhasználói választás képernyőkön meghatározhatók az alapértelmezett beállítások (a készülék bekapcsolásánál kiválasztásra kerülő beállítások).

A Felhasználói választás képernyők előhívását és a beállítások meghatározását az alábbiak szerint végezheti.

### A Felhasználói választások meghatározása

- 1 Nyomja meg a [Kieg./Számológ] gombot.  
Megjelenik a Segédprogramok/számológ képernyő.
- 2 Érintse meg a [Felhaszn. beállítás] gombot.

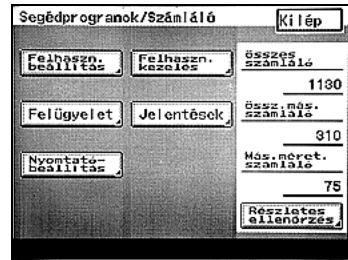

- 3 Érintse meg a [Használati állandók] gombot.  
Megjelenik a Felhasználói választás képernyő.

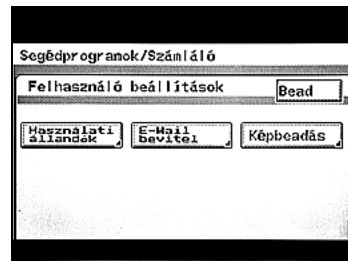

- 4 Válasszon egy fület, majd válassza ki a beállítani kívánt paramétert.

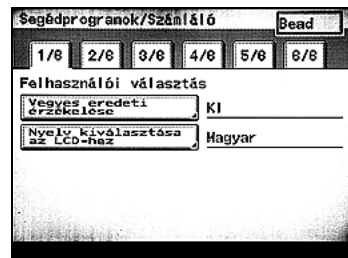

- 5 Adja meg a kívánt beállítást, majd érintse meg a [Bead] gombot.
- A beállítások módosításainak törléséhez, érintse meg a [Mégse] gombot.
  - A kilépéshez a Felhasználói választás képernyőkből, valamennyi megjelenő képernyőn érintse meg a [Bead] gombot, a Bázis megjelenéséig.

### Univerzális formátumfelismerés

Fül	Paraméter	Leírás	Alapértelmezett beállítás
1/6	Univerzális formátumfelismerés	Meghatározza, hogy a "Vegyes eredeti" kiválasztásra kerül-e alapértelmezésként.	KI

### Nyelv kiválasztása

Fül	Paraméter	Leírás	Alapértelmezett beállítás
1/6	Nyelv kiválasztása	Válassza ki az érintőmezős képernyőn megjelenő nyelvek egyikét, a képernyőn megjelenő üzenetek részére. Angol, Német, Francia, Olasz, Spanyol, Japán	Angol



#### Megjegyzés

*Ha felhasználói hitelesítéssel kell bejelentkezni a készülékre, akkor a kijelző nyelve módosul, és nem lehet majd a következő hitelesítés során a szokott módon bejelentkezni. Ebben az esetben módosítani kell a szoftverkapcsoló beállításokat. Részletes felvilágosításért, forduljon a szervizképviselőhöz.*

## Gépi hitelesítés Jelszó váltás

Fül	Paraméter	Leírás	Alapértelmezett beállítás
1/6	Gépi hitelesítés Jelszó váltás	<p>A gépi felhasználó hitelesítés részére megadott jelszó módosítható.</p> <ul style="list-style-type: none"> <li>Jelenlegi jelszó: Írja be a jelenleg érvényes gépi hitelesítési jelszót.</li> <li>Új jelszó: Írja be az új gépi hitelesítési jelszót.</li> <li>Új jelszó jóváhagyása: Ismét írja be az új gépi hitelesítési jelszót.</li> </ul>	-



### Megjegyzés

*Ez a paraméter csak abban az esetben jelenik meg, ha gépi felhasználó hitelesítés került beállításra.*

## Alapértelmezett beállítás Egyoldalas/Kétoldalas

Fül	Paraméter	Leírás	Alapértelmezett beállítás
2/6	Alapértelmezett beállítás Egyoldalas/ Kétoldalas	<p>Válassza ki az alábbi beállítások egyikét, mint az alapértelmezett Egyoldalas/Kétoldalas beállítást. Ha a Szerviztechnikus képernyőn az "Egyoldalas -&gt; kétoldalas" paraméter beállítása "csak kétoldalas", az [1→1] lehetőség nem jelenik meg. Részletes felvilágosításért, forduljon a szervizképviselőhöz. 1→2, 2→2, 1→1</p>	1→1

## Auto Papír/Autom. Zoom

Fül	Paraméter	Leírás	Alapértelmezett beállítás
2/6	Auto Papír/Autom. Zoom	<p>Válassza ki az alábbi beállítások egyikét, mint alapértelmezett beállítást. Autom.papírválasztás, Auto Zoom, Kézi</p>	Automatikus papírválasztás

## Papírprioritás

Fül	Paraméter	Leírás	Alapértelmezett beállítás
2/6	Papírprioritás	Válassza ki, hogy a négy tálca közül melyik élvez elsőbbséget, ha az "Automatikus papírválasztás" nem került beállításra.	1. Tálca

## Különleges papír

Fül	Paraméter	Leírás	Alapértelmezett beállítás
2/6	Különleges papír	Az alábbi speciális papírbeállítások egyike választható ki valamennyi tálca részére. Egy speciális papírhoz beállított tálca nem kerül automatikus kiválasztásra az "Automatikus papírválasztás" beállítása esetén, vagy az automatikus tálcaváltás végrehajtásánál. Normál, Csak egy oldalas, Újrapapír, Speciális papír	Normál



### Megjegyzés

*Ha valamelyik tálca speciális papírhoz lett beállítva, a speciális papír ikonja megjelenik a tálca gombján.*



### Bővebb információk

*A speciális papírok ismertetését, részletesen lásd "Speciális papír" a(z) 8-6 oldalon.*

## 1re2, 1re4 és füzet zoomfaktor

Fül	Paraméter	Leírás	Alapértelmezett beállítás
2/6	1re2, 1re4 és füzet zoomfaktor	Válassza ki, hogy egy Eredeti > Másolat beállítás vagy a "Füzet" funkció kiválasztásánál a megfelelő zoom-tényező automatikus előhívása megtörténjen-e vagy sem. <ul style="list-style-type: none"> <li>BE: Az "1-re 4" beállítás zoom tényezője <math>\times 0,500</math>, az "1-re 2" beállítás és a "Füzet" funkció zoom tényezője pedig <math>\times 0,707</math>.</li> <li>KI: Nem kerül automatikus kiválasztásra a zoom-tényező.</li> </ul>	BE

## Csökkentett energiafelhasználás

Fül	Paraméter	Leírás	Alapértelmezett beállítás
3/6	Csökkentett energiafelhasználás	Adja meg a várakozási időt (1 és 240 perc között), amely elteltével a készülék Energiatakarékos módba lép.	15 perc

## Hibernálás

Fül	Paraméter	Leírás	Alapértelmezett beállítás
3/6	Hibernálás	Adja meg a várakozási időt (1 és 240 perc között), amely elteltével a készülék Hibernálás módba lép.	15 perc



### Bővebb információk

*Ha a Felügyelet módban a "Nyugalmi állapot letiltva" paraméter beállítása "Igen", a ki [KI] jelenik itt meg, és a felhasználók kiválaszthatják, hogy a Hibernálás mód letiltott legyen-e. Részletesen, lásd "Nyugalmi állapot letiltva" a(z) 12-31 oldalon.*

## LCD kijelző fénye

Fül	Paraméter	Leírás	Alapértelmezett beállítás
3/6	LCD kijelző fénye	Adja meg a várakozási időt (1 és 240 perc között), amely elteltével a készülék kezelőpanelje automatikusan kikapcsol.	1 perc

## Panel visszaállítási idő

Fül	Paraméter	Leírás	Alapértelmezett beállítás
3/6	Panel visszaállítási idő	Válassza ki a kívánt időtartamot, amely után az automatikus panelvisszaállítás végrehajtásra kerül és az összes paraméter visszaáll az alapértelmezett értékére. Ez a paraméter nem kapcsolható "KI", ha a "Kiterjesztett biztonság" "BE" van kapcsolva, és egy felhasználó be van jelentkezve, miközben a felhasználói hitelesítési beállítások meg vannak adva. Ha ezt a paramétert "KI" kapcsolja mielőtt a "Kiterjesztett biztonság" "BE" lenne kapcsolva, ezen paraméter értéke "1 perc" lesz, ha a "Kiterjesztett biztonság"-ot "BE" értékre állítja. 30 mp, 1 perc, 2 perc, 3 perc, 5 perc, KI	1 perc

## Számaváltás autom.visszaállítás

Fül	Paraméter	Leírás	Alapértelmezett beállítás
3/6	Számaváltás autom.visszaállítás	Válassza ki, hogy a beállítások visszaálljanak-e az alapértelmezett értékekre, ha egy belépési kód kerül beírásra vagy eltávolítja a kulcsszámlálót.	BE

## [1re4] oldalsorrend

Fül	Paraméter	Leírás	Alapértelmezett beállítás
4/6	[1re4] oldalsorrend	Válassza ki az alábbi sorrendek egyikét, az "1-re 4" Eredeti > Másolat beállítás kiválasztása esetére. Bal felső→Jobb felső→Bal alsó→Jobb alsó, Bal felső→Bal alsó→Jobb felső→Jobb alsó	Bal felső→Jobb felső→Bal alsó→Jobb alsó

## Prior.képminőség/denzitás mód

Fül	Paraméter		Leírás	Alapértelmezett beállítás
4/6	Prior.képminőség/denzitás mód	Denzitás	Válassza ki az alábbi beállítások egyikét, mint alapértelmezett beállítást. Auto, Kézi	Auto
		Eredeti-fajta	Válassza ki az alábbi beállítások egyikét, mint alapértelmezett beállítást. Szöveg, Fotó, Szöveg & Fotó, Pontmátrix	Szöveg

## Alapérték (másolaton)

Fül	Paraméter		Leírás	Alapértelmezett beállítás
4/6	Alapérték (másolaton)	Auto mód részére:	Válassza ki az alábbiak egyikét, mint a másolat denzitásának alapértelmezett beállítási, a beállítás automatikus meghatározása esetén. Világos, Normál, Sötét	Normál
		Kézi mód részére:	A [Világos] vagy a [Sötét] gomb megérintésével válassza ki a lehetséges kilenc szint egyikét, mint a kézi beállítás alapértelmezett értékét.	A kilenc szint középértéke

## Nyomatási megvilágítás

Fül	Paraméter	Leírás	Alapértelmezett beállítás
4/6	Nyomatási megvilágítás	Válassza ki az alábbi beállítások egyikét, mint alapértelmezett beállítást. -2, -1, 0, 1, 2	0

## Kikészítés prioritás

Fül	Paraméter	Leírás	Alapértelmezett beállítás
4/6	Kikészítés prioritás	Válassza ki az alábbi beállítások egyikét, mint alapértelmezett beállítást. Nem rendez, Leválogat, Csoportba	Nem rendez
		Válassza ki az alábbi beállítások egyikét, mint alapértelmezett beállítást. Saroktűzés 2 kapocs, Lyukasztás	Nincs meghatározva



### Megjegyzés

*A [Saroktűzés] és a [2 kapocs] csak az opciós másolatkezelő felszerelése esetén jelenik meg.*

*A [Lyukasztás] csak az opciós lyukasztógép felszerelése esetén jelenik meg.*

## Intelligens rendezés

Fül	Paraméter	Leírás	Alapértelmezett beállítás
5/6	Intelligens rendezés	Válassza ki, hogy a "Leválogatás" vagy a "Nem rendez" beállítás automatikus kiválasztásra kerüljön-e vagy sem, a másolt lapok számától függően.	BE



### Bővebb információk

*Ha az "Intelligens rendezés" paraméter beállítása "BE", a "Nem rendez" beállítás abban az esetben kerül kiválasztásra, ha csak egy oldalt másol, a "Leválogatás" beállítás pedig kettő vagy több oldal esetén kerül alkalmazásra.*

## Kimeneti tálca

Fül	Paraméter			Leírás	Alapértelmezett beállítás
5/6	Kimeneti tálca	Faxok/ Nyomtatások	Fax	Válasszon kimeneti tálcát a faxporton fogadott adatok számára.	1 (1. másolatkiadó tálca)
			2. port	Válasszon kimeneti tálcát a 2. porton fogadott adatok számára, a többportos opció felszerelése esetén.	1 (1. másolatkiadó tálca)
		Faxok/ Nyomtatások	Válasszon kimeneti tálcát a hálózaton fogadott adatok számára.	1 (1. másolatkiadó tálca)	
	Másoló/ Nyomtató	Nyomtató	Válasszon kimeneti tálcát a számítógépes nyomtatások számára.	1 (1. másolatkiadó tálca)	
		Másolat	Válasszon kimeneti tálcát a másolatok számára.	2 (2. másolatkiadó tálca; feladatrendező felszerelésre esetén) 1 (1. másolatkiadó tálca; feladatrendező felszerelésre esetén)	

**Bővebb információk**

*Ha a másolatkezelő fel lett szerelve az opciós másolatkiadó tálcával, a gyári alapbeállítás a "Másolat" részére "3" (opció másolatkiadó tálca).*

**Megjegyzés**

*A "Kimeneti tálca" paraméter csak abban az esetben jelenik meg, ha az opciós másolatkezelő vagy feladatrendező felszerelésre került.*

**"Kicsi" eredetik**

Fül	Paraméter	Leírás	Alapértelmezett beállítás
5/6	"Kicsi" eredetik	Válassza ki, hogy egy tálca meghatározásra kerüljön-e abban az esetben, ha az "Autom.papírválasztás" beállítás került kiválasztásra, és nincs eredeti a tárgyüvegen vagy a tárgyüvegre helyezett eredeti A5-nél kisebb méretű. <ul style="list-style-type: none"> <li>• BE: A másolatok az elsődlegesnek beállított papírra készülnek.</li> <li>• Másolás letiltása: Megjelenik a papírtálca kiválasztására szolgáló képernyő.</li> </ul>	BE

**Hajtás/Középtűzés\***

Fül	Paraméter	Leírás	Alapértelmezett beállítás
5/6	Hajtás/ Középtűzés	Adja meg a hajtás és a középtűzés helyét valamennyi papírformátum részére. Válassza ki a beállítandó papírformátumot, majd érintse meg a [Bead] gombot. <ul style="list-style-type: none"> <li>• Hajtás: Adja meg a hajtás helyét (-10 és +10 között).</li> <li>• Középtűzés: Adja meg a középtűzés helyét (-10 és +10 között).</li> </ul>	Hajtás: 0 Középtűzés: 0

**Megjegyzés**

A "Hajtás/Középtűzés" paraméter csak abban az esetben jelenik meg, ha az opciós másolatkezelő vagy a fűzőgép felszerelésre került.

## Üzem mód prioritás

Fül	Paraméter		Leírás	Alapértelmezett beállítás
6/6	Üzem mód prioritás	Alapértelmezett LCD képernyő	Válassza ki az alábbiak egyikét, mint elsődleges képernyőt. Másolás, E-mail, Szkenner	Másolás
		Alapértelmezett E-mail képernyő	Válassza ki az alábbiak egyikét, mint a Fax mód elsődleges képernyőjét. Közvetlen hívó, Keresés, Cím bevitel	Közvetlen hívó



### Megjegyzés

*A jelű paraméterek és beállítások neve az opciós faxkészlet felszerelése esetén módosulhat.*



### Bővebb információk

*Az alapértelmezett LCD képernyő beállítás megadja az alapértelmezett képernyőt, ha automatikus panel-visszaállítás történik vagy a készüléket ki- majd bekapcsolják.*

*A beállítás módosítás utáni ellenőrzéséhez kapcsolja ki a készüléket a főkapcsolóval, és várjon kb. 10 másodpercet mielőtt újra bekapcsolná. Előfordulhat, hogy a gép nem működik megfelelően, ha a kikapcsolás után azonnal újra bekapcsolja. A készülék ki- és bekapcsolásával kapcsolatos részletekért lásd a "A fő- és a kiegészítő tápkapcsoló bekapcsolása" a(z) 3-24 oldalon.*

**Elsődleges eszköz**

Fül	Paraméter	Leírás	Alapértelmezett beállítás
6/6	Elsődleges eszköz	Válassza ki az alábbiak egyikét, mint elsődleges módot. Másoló, Nyomtató	Másolás

**Szűrkeség (ADF)**

Fül	Paraméter	Leírás	Alapértelmezett beállítás
6/6	Szűrkeség (ADF)	Válassza az alábbi lehetőségek egyikét, mint az automatikus dokumentumkezelő képminőségének beállítását. <ul style="list-style-type: none"> <li>• Balra: <ul style="list-style-type: none"> <li>1. mód (denzitás javításhoz)</li> </ul> Halvány, például ceruzával írt eredetik reprodukálásához </li> <li>• Jobbra: <ul style="list-style-type: none"> <li>2. mód (normál)</li> </ul> Normál dokumentumokhoz </li> </ul>	Bal: 1. mód (denzitás javításhoz)

## 12.3 Felhasználókezelés beállításai

A Felhasználókezelés képernyőről elvégezhető a készülék kényelmesebb kezelését szolgáló beállítások, mint például a hangerő.

A Felhasználókezelés képernyő előhívását és a beállítások meghatározását az alábbiak szerint végezheti.

### A felhasználókezelés beállítások meghatározása

- 1 Nyomja meg a [Kieg./Számológ] gombot.  
Megjelenik a Segédprogramok/számláló képernyő.

- 2 Érintse meg a [Felhaszn. kezelés] gombot.  
Megjelenik a Felhasználókezelés képernyő.

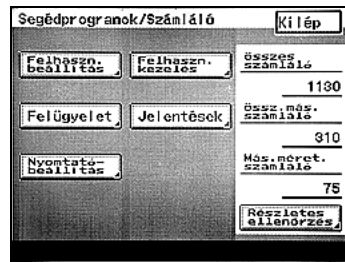

- 3 Válassza ki a beállítandó paramétert.



- 4 Adja meg a kívánt beállítást, majd érintse meg a [Bead] gombot.
  - A beállítások módosításainak törléséhez, érintse meg a [Mégse] gombot.
  - A kilépéshez a Felhasználókezelés képernyőből, valamennyi megjelenő képernyőn érintse meg a [Bead] gombot, a Bázis képernyő megjelenéséig.



#### Bővebb információk

A "Nyomtatófelügyelet" és a "POP3 RX" paraméterek részletes ismertetését, lásd a felhasználói útmutató [Fax funkciók] részében.

## Hangerő paraméterek

A Felhasználókezelés képernyőn beállíthatók a "Nyugtázó hangjelzés", "Riasztás hangerő", "Vonalellenőrzés hangerő" és a "Befejező hangjelzés" paraméterekhez tartozó hangerők.

Paraméter	Leírás	Alapértelmezett beállítás
Nyugtázó hangjelzés	Adja meg a gomb lenyomását jelző hangjelzés hangerejét (0 és 5 között).	3
Riasztás hangjelzés	Adja meg a riasztást jelző hangjelzés hangerejét (0 és 5 között).	3
Vonalellenőrzés hangerő	Adja meg az adatátvitel figyelésére szolgáló hangjelzés hangerejét (0 és 5 között).	3
Befejező hangjelzés	Adja meg a feladat befejezését jelző hangjelzés hangerejét (0 és 5 között).	3



### Megjegyzés

*A "Vonalellenőrzés hangerő" paraméter csak abban az esetben jelenik meg, ha az opciós faxkészlet felszerelésre került.*

## Paneltisztítás

Paraméter	Leírás
Paneltisztítás	Kijelzésre kerül a kezelőpanel tisztítására szolgáló képernyő.



### Megjegyzés

*A kilépéshez a Paneltisztítás képernyőből, nyomja meg a [Törlés] gombot.*

## Festék hozzáadás

Paraméter	Leírás
Festék hozzáadás	Abban az esetben válassza ezt a paramétert, ha halvány másolatok készülnek, például közvetlenül a festékflakon cseréje után, vagy miután nagy mennyiségű, nagy nyomtatott felülettel rendelkező másolatot készít.

## 12.4 A Felügyelet képernyő megjelenítése

A Felügyeleti beállítások módosításához, hívja elő a Felügyelet képernyőt.



### Emlékeztető

*Gondoskodjon róla, hogy a felügyeleti belépési kódot biztonságos helyen tárolja. Ha a felügyelői belépési kód elvész, és a "Kiterjesztett biztonság" beállítása "BE", a Felügyeleti beállítások már nem adhatók meg. Ebben az esetben a felügyelői belépési kód nem adható meg újra. Részletes felvilágosításért, forduljon a szervizképviselőhöz.*

### A Felügyelet képernyő megjelenítése

- 1 Nyomja meg a [Kieg./Számlalók] gombot.  
Megjelenik a Segédprogramok/számlaló képernyő.
- 2 Érintse meg a [Felügyelet] gombot.  
Megjelenik a Felügyelet kódja képernyő.

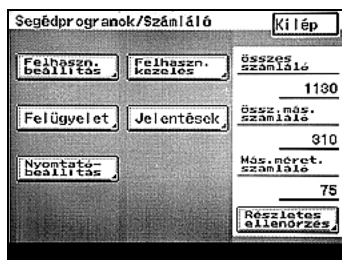

- 3 A billentyűzet használatával, írja be a felügyelő 8-jegyű kódját, majd érintse meg a [Bead] gombot.
  - A beírt érték módosításához, nyomja meg a [C] (törlés) gombot, és írja be a helyes értéket.
  - A beállítások módosításainak törléséhez, érintse meg a [Mégse] gombot.



Megjelenik a Felügyelet képernyő.

#### 4 Érintse meg a [Felügyelet 1] vagy a [Felügyelet 2] gombot.

- A kilépéshez a Felügyelet képernyőből, valamennyi megjelenő képernyőn érintse meg a [Bead] gombot a Bázis képernyő megjelenéséig.

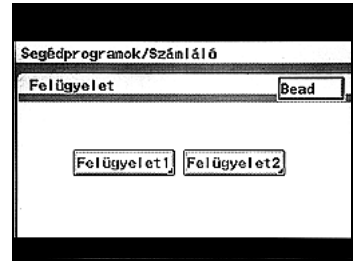

Megjelenik a Felügyelet 1 vagy a Felügyelet 2 képernyő.

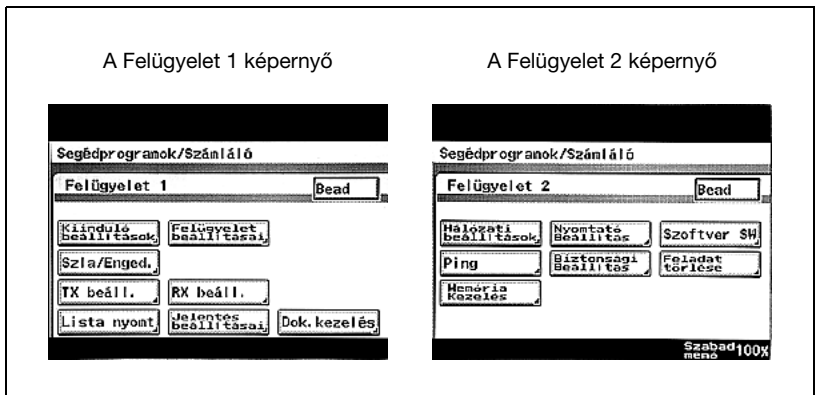

#### Bővebb információk

*A felügyelet kódjával kapcsolatos részleteket, lásd "Felügyeleti kód bevitele" a(z) 12-31 oldalon.*

## 12.5 Kiinduló beállítások meghatározása

A Kiinduló beállítások képernyőn elvégezhető a dátum, a pontos idő és az időzóna beállítása.

A Kiinduló beállítások képernyő előhívását és a beállítások meghatározását az alábbiak szerint végezheti.

### A kiinduló beállítások meghatározása

- 1 Hívja elő a Felügyelet 1 képernyőt, majd érintse meg a [Kiinduló beállítások] gombot.
  - A Felügyelet 1 képernyő előhívásának részletes ismertetését, lásd "A Felügyelet képernyő megjelenítése" a(z) 12-26 oldalon.Megjelenik a Kiinduló beállítások képernyő.

- 2 Válassza ki a beállítandó paramétert.

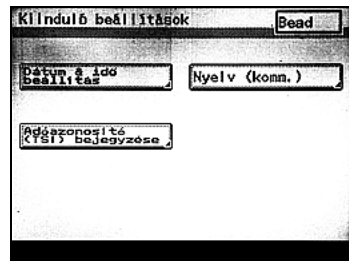

- 3 Adja meg a kívánt beállítást, majd érintse meg a [Bead] gombot.
  - A beállítások módosításainak törléséhez, érintse meg a [Mégse] gombot.
  - A kilépéshez a Kiinduló beállítások képernyőből, valamennyi megjelenő képernyőn érintse meg a [Bead] gombot, a Bázis képernyő megjelenéséig.



#### Bővebb információk

A "Dátum & idő beállítás" paraméteren kívül, a többi paraméter beállításának részletes ismertetését lásd a felhasználói útmutató [Fax funkciók] részében.

**Dátum & idő beállítása**

Paraméter		Leírás	Alapértelmezett beállítás
Dátum & idő beállítása	Dátum & idő beállítása	A készülék belső órája számára, adja meg az évet, a hónapot, a napot, az órát (24-órás formátumban) és a percet.	-
	Időzóna	Adja meg az időzónát, (-12:00 és +13:00 között, 30 perces lépésekben).	-
	Nyári időszámítás	Állítsa be, hogy a gép belső órája kövesse-e a nyári időszámítást vagy sem.	-

## 12.6 Felügyeleti beállítások meghatározása

A Felügyelet beállítása képernyőről módosítható a felügyeleti kód, beállíthatók az engedélyezett másolatok értékei.

A Felügyelet beállítása képernyő előhívását és a beállítások meghatározását az alábbiak szerint végezheti.

### A felügyeleti beállítások meghatározása

- 1 Hívja elő a Felügyelet 1 képernyőt, majd érintse meg a [Felügyelet beállításai] gombot.
  - A Felügyelet 1 képernyő előhívásának részletes ismertetését, lásd "A Felügyelet képernyő megjelenítése" a(z) 12-26 oldalon. Megjelenik a Felügyelet beállítása képernyő.

- 2 Válassza ki a beállítandó paramétert.

- 3 Adja meg a kívánt beállítást, majd érintse meg a [Bead] gombot.
  - A beállítások módosításainak törléséhez, érintse meg a [Mégse] gombot.
  - A kilépéshez a Felügyelet beállítása képernyőből, valamennyi megjelenő képernyőn érintse meg a [Bead] gombot, a Bázis képernyő megjelenéséig.



#### Bővebb információk

A "Közvetlen hívó szerkesztés korlátozása", "Közvetlen hívó" és "Tevékenység jelentés e-mail TX" paraméterek részletes ismertetésért lásd a felhasználói útmutató [Fax funkciók] részét.

## Felügyeleti kód bevitel

Paraméter	Leírás	Alapértelmezett beállítás
Felügyeleti kód bevitel	Módosítható a 8-jegyű kód, amelyet a Felügyeleti kód képernyőn kell beírni. <ul style="list-style-type: none"> <li>Jelenlegi kód: Írja be a jelenleg érvényes felügyeleti kódot.</li> <li>Új kód: Írja be az új érvényes felügyeleti kódot.</li> <li>Új kód ismétlése: A nyugtázáshoz ismét írja be az új felügyeleti kódot.</li> </ul>	12345678



### Megjegyzés

*A beírt érték módosításához, nyomja meg a [C] (törlés) gombot, és írja be a helyes értéket.*

## Max. másolatszett

Paraméter	Leírás	Alapértelmezett beállítás
Max. másolatszett	Adja meg a megadható példányszám legnagyobb értékét (1 és 99 között vagy "KI").	KI

## Nyugalmi állapot letiltva

Paraméter	Leírás	Alapértelmezett beállítás
Nyugalmi állapot letiltva	Állítsa be, hogy engedélyezett-e a Hibernálás mód letiltása. Ez a paraméter nem jelenik meg, ha vannak megadva felhasználói hitelesítési beállítások ezen a készüléken.	Nem

## 12.7 Számla/hitelesítési beállítások (Az Engedélyezési forma paramétere)

A felhasználó hitelesítés és a számlakövetés beállításával ellenőrizhető a készülék használata.

A felhasználó hitelesítés beállításával lehetséges a felhasználók egyedi kezelése, míg a számlakövetés segítségével csoportok ellenőrzése lehetséges.

- A felhasználó hitelesítés a készüléken vagy külső szerveren végezhető el.
- Gépi hitelesítéssel, az elvégzett nyomtatások és szkennelések száma felhasználónként számlálásra kerülhet.
- Külső szerver által végzett hitelesítés esetén kezelhetők az egyes felhasználók egyéni fiókjai.
- Számlakövetés meghatározása esetén megszámlálható és korlátozható az egyes számlák által végzett szkennelések és nyomtatások száma.

Az Engedélyezési forma képernyő előhívását és a beállítások meghatározását az alábbiak szerint végezheti.



### Bővebb információk

*Ha valamelyik hitelesítési módszer beállításra került, a gép nyugalmi állapotában a hitelesítés képernyő kerül kijelzésre. Felhasználó hitelesítés vagy számlakövetés beállítása esetén, a gép használatához a felhasználó/számlanév és a jelszó beadása szükséges. Részletesen, lásd "A készülék használatának szabályozása felhasználói hitelesítéssel (géphitelesítés)" a(z) 3-33 oldalon.*

*A felhasználó hitelesítés és a számlakövetés nem használhatók egyidejűleg. Viszont a megadott felhasználói hitelesítés és számlakövetési beállítások szinkronizálhatók.*

### A számla/hitelesítési beállítások megadása

- ✓ A felhasználói hitelesítés állapota ("BE (Külső kiszolgáló)", "BE (MFP)") vagy "Számlakövetés" közül az jelenik meg Számla/engedélyezés képernyőn, amelyik meg van adva az Engedélyezési forma képernyőn.

- 1 Hívja elő a Felügyelet 1 képernyőt, majd érintse meg a [Szla/Enged.] gombot.
  - A Felügyelet 1 képernyő előhívásának részletes ismertetését, lásd "A Felügyelet képernyő megjelenítése" a(z) 12-26 oldalon. Megjelenik a Számla/engedélyezés képernyő.

- 2 Érintse meg az [Engedélyezési forma] gombot.

Ekkor megjelenik az Engedélyezési forma képernyő.

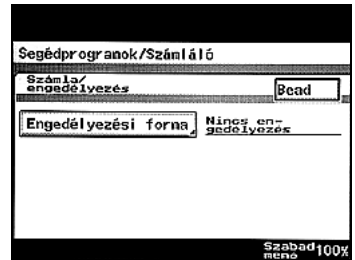

- 3 Adja meg a kívánt beállítást, majd érintse meg a [Bead] gombot.

- Adja meg a "User Authentication", "Számlakövetés" és "Szinkronizálás" paramétereit. A "Szinkronizálás" paraméter csak akkor adható meg, ha a "User Authentication" és "Számlakövetés" paraméterek be vannak állítva. A beállítások részletes ismertetését lásd a "Számla adatainak beállítása" a(z) 12-35 oldalon és "Felhasználóhitelesítés beállításai" a(z) 12-44 oldalon.
- A beállítások módosításainak törléséhez, érintse meg a [Mégse] gombot.

Megjelenik a módosítások nyugtázását kérő képernyő.



- 4 Érintse meg az [Igen] gombot, majd érintse meg a [Bead] gombot.

- Ha az [Igen], majd a [Bead] gombot érintette meg, a készülék újraindul és az összes számlakövetési és felhasználó hitelesítési adat alapértékre áll.
- A kilépéshez a Számla/engedélyezés képernyőből, valamennyi megjelenő képernyőn érintse meg a [Bead] gombot, a Bázis képernyő megjelenéséig.

A készülék újraindítása és felmelegedése után a bejelentkezési képernyő jelenik meg.



## Engedélyezési forma

Paraméter	Leírás	Alapértelmezett beállítás
Felhasználói hitelesítés beállítása	Adja meg, hogy alkalmaz-e felhasználói hitelesítési beállításokat. Válassza ki az alábbi beállítások egyikét, mint a felhasználói hitelesítés módszerét. <ul style="list-style-type: none"> <li>• BE (Külső kiszolgáló) Ha a külső szerver által végzett hitelesítést kívánja alkalmazni, válassza ezt a beállítást.</li> <li>• BE (MFP) Ha a felhasználói hitelesítést kívánja alkalmazni, válassza ezt a beállítást.</li> <li>• KI Ha egyáltalán nem szeretne felhasználói hitelesítés funkciót alkalmazni, válassza ezt a beállítást.</li> </ul>	KI
Számlakövetés	Adja meg, hogy alkalmaz-e számlakövetési beállításokat.	KI
Szinkronizálás	Válassza ki, hogy kívánja-e szabályozni a készülék használatát szinkronizált felhasználói hitelesítéssel és számlakövetéssel.	KI

## Nem beállított csoport enged.nyomtatása

Paraméter	Leírás	Alapértelmezett beállítás
Nem beállított csoport enged.nyomtatása	Válassza ki, hogy engedélyezi-e az adatnyomtatást, ha nincs megadva felhasználó és számla a számítógépes nyomtatás közben, ha a felhasználó be van jelentkezve és vannak megadva felhasználói hitelesítés vagy számlakövetés beállítások a készüléken.	KI



### Megjegyzés

A "Hitelesítés nélküli nyomtatás engedélyezése" paraméter nem jelenik meg, ha a "BE (Külső kiszolgáló)" van kijelölve az Engedélyezési forma képernyőn.

## 12.8 Számla adatainak beállítása

A készüléket használó valamennyi számla részére meghatározható az engedélyezett nyomtatások száma és ellenőrizhetők a számlálók.

Az alábbiakban a kívánt számla megjelenítése kerül ismertetésre.

### Egy számla megjelenítése

- ✓ A [Számla. beállí.] csak akkor jelenik meg, ha a "Számلاكövetés" paraméter beállítása "BE".
- ✓ A készüléken legfeljebb 1 000 számla regisztrálható.

**1** Hívja elő a Felügyelet 1 képernyőt, majd érintse meg a [Szla/Enged.] gombot.

- A Felügyelet 1 képernyő előhívásának részletes ismertetését, lásd "A Felügyelet képernyő megjelenítése" a(z) 12-26 oldalon. Megjelenik a Számla/engedélyezés képernyője.

**2** Érintse meg a [Számla. beállí.] gombot.

Megjelenik a Csoport adatai képernyője.



**3** Érintse meg a kívánt számla számát tartalmazó tartomány gombját.

- A kívánt számla azonnali megjelenítéséhez, érintse meg a [Számلاكéáll.] gombot és a billentyűzet használatával írja be a kívánt számla számát.

Megjelenik a kiválasztott számlaszámot tartalmazó tartomány képernyője.



#### 4 Válasszon ki egy számlaszámot.

- Válasszon ki egy fület, majd érintse meg a kívánt számlaszám gombját.
- A kilépéshez a Számla/ engedélyezés képernyőből, valamennyi megjelenő képernyőn érintse meg a [Bead] gombot, a Bázis képernyő megjelenéséig.

Válasszon számlát.

Csoport adatai Hinta Bead

0	1	2	3	4	5	6	7	8	9
000 :					001 :				
002 :					003 :				
004 :					005 :				
006 :					007 :				
008 :					009 :				

Szabad100y  
memo

## Egy számla regisztrálása

A készüléket használó összes számla részére meghatározhatja a számla nevét, a jelszót és az engedélyezett nyomtatások számát.

- ✓ A készüléken legfeljebb 1 000 számla regisztrálható.
- ✓ Ha a felhasználói hitelesítés és a számlakövetés szinkronizálva vannak, 100 számla kezelhető.

- 1 Hívja elő a Csoport adatai képernyőt, majd válasszon egy szabad számlaszámot.
  - A Csoport adatai képernyő előhívásának részletes ismertetését, lásd "Számla adatainak beállítása" a(z) 12-35 oldalon.
 Megjelenik a Számla regisztráció képernyő.

- 2 Érintse meg a [Számla neve] gombot.  
Megjelenik a Számla neve képernyő.

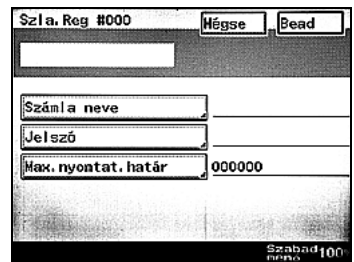

- 3 Írja be a számla nevét (legfeljebb 8 karakter hosszú), majd érintse meg a [Bead] gombot.
  - A beállítások módosításainak törléséhez, érintse meg a [Mégse] gombot.
  - A szöveg beírásának részleteit, lásd "Szövegek bevitele" a(z) 13-3 oldalon.



Ismét megjelenik a Számla regisztráció képernyő.

- 4 Érintse meg a [Jelszó] gombot.  
Megjelenik a Jelszó módosítása képernyő.

5 Írja be a jelszót (legfeljebb 8 karakter hosszú), majd érintse meg a [Bead] gombot.



- Érintse meg az [Új jelszó] gombot, a megjelenő képernyőn írja be az új jelszót, majd érintse meg a [Bead] gombot.
- Érintse meg az [Új jelszó jóváhagyása] gombot, a megjelenő képernyőn írja be az új jelszót, majd érintse meg a [Bead] gombot.
- A jelszó módosításához, érintse meg a [Jelenlegi jelszó] gombot, a megjelenő képernyőn írja be a jelenlegi jelszót, majd érintse meg a [Bead] gombot.
- A beállítások módosításainak törléséhez, érintse meg a [Mégse] gombot.
- A szöveg beírásának részleteit, lásd "Szövegek bevitele" a(z) 13-3 oldalon.



Ismét megjelenik a Számla regisztráció képernyő.

6 Érintse meg a [MAX NY] gombot.

Megjelenik a Max. nyomtatás képernyő.

7 A  és a  gomb megérintésével vigye a kurzort a módosítandó értékre, majd a billentyűzet segítségével írja be a nyomtatások engedélyezett számát.

- A nyomtatások engedélyezett száma 0 és 999 999 között állítható be.
- "0" beállítása esetén, a nyomtatások száma nem korlátozott.
- A beállítások módosításainak törléséhez, érintse meg a [Mégse] gombot.

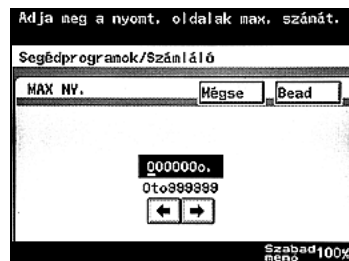

8 Érintse meg a [Bead] gombot, majd érintse meg a [Bead] gombot a következő két képernyőn ami megjelenik.

- A kilépéshez a Számla/engedélyezés képernyőből, valamennyi megjelenő képernyőn érintse meg a [Bead] gombot, a Bázis képernyő megjelenéséig.

Ismét megjelenik a számlaszám kiválasztására szolgáló képernyő. Az új számla regisztrálásra került.



...

**Megjegyzés**

*A számla neve megjelenik a regisztrált számlaszám gombján.*

## Egy számla kezelése

A regisztrált számlák beállításai módosíthatók és ellenőrizhetők a számlalók.

- ✓ A számlák nyomtatószámlalói kinyomtathatók a Részletek képernyő [Start] gombjának megnyomásával.

**1** Hívja elő a Csoport adatai képernyőt, majd válassza ki a kívánt számlaszámot.

- A Csoport adatai képernyő előhívásának részletes ismertetését, lásd "Számla adatainak beállítása" a(z) 12-35 oldalon.

Megjelenik a Részletek képernyő.

**2** Válassza ki a kívánt beállításokat.

- Az [Feladat beállítás mód.] gomb megérintésével hívja elő a Számla regisztráció képernyőt, majd módosítsa a beállításokat.
- A beállítások módosításának részletes ismertetését a Számla regisztráció képernyőn, lásd "Egy számla regisztrálása" a(z) 12-37 oldalon.
- Érintse meg a [Számláló visszaáll.] gombot, amely megjelenít egy képernyőt, amelyen jóváhagyhatja a számláló visszaállítását. A kiválasztott számla összes számlalójának nullázásához, érintse meg az [Igen] gombot.
- A [Számlaló] gomb megérintésével hívja elő a Számlaló képernyőt, amely a kiválasztott számla számlalóit tartalmazza.
- A Számlaló képernyőn, érintse meg a [Tovább] gombot a következő képernyő megjelenítéséhez, vagy érintse meg a [Vissza] gombot az előző megjelenítéséhez.

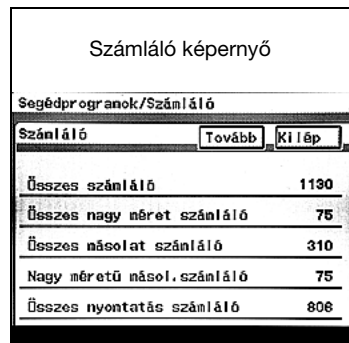
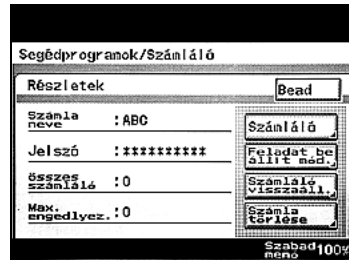

**3** Érintse meg a [Kilép] gombot, majd érintse meg a [Bead] gombot a következő megjelenő képernyőn.

- A kilépéshez a Számla/engedélyezés képernyőből, valamennyi megjelenő képernyőn érintse meg a [Bead] gombot, a Bázis képernyő megjelenéséig.

Ismét megjelenik a számlaszám kiválasztására szolgáló képernyő.

**Megjegyzés**

*Valamennyi számla összes számlálójának nullázásához, a számlaszámot kiválasztó képernyőn, érintse meg az [Összes számláló visszaállítása] gombot, majd az [Igen] gombot, majd érintse meg a [Bead] gombot.*

## Egy számla törlése

- 1 Hívja elő a Csoport adatai képernyőt, majd válassza ki a kívánt számlaszámot.
  - A Csoport adatai képernyő előhívásának részletes ismertetését, lásd "Számla adatainak beállítása" a(z) 12-35 oldalon.
 Megjelenik a Részletek képernyő.

- 2 Érintse meg a [Számla törlése] gombot.
  - Ha a készülék számlakövetés beállításokkal működik, a hitelesített számla részére nem jelenik meg a [Számla törlése] gomb.

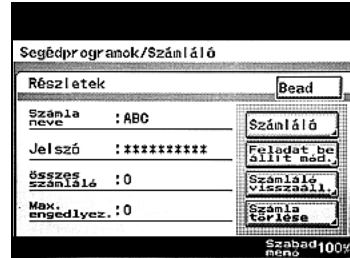

- 3 Érintse meg az [Igen] gombot, érintse meg a [Bead] gombot, majd a következő megjelenő képernyőn is érintse meg a [Bead] gombot.
  - A kilépéshez a Számia/engedélyezés képernyőből, valamennyi megjelenő képernyőn érintse meg a [Bead] gombot, a Bázis képernyő megjelenéséig.
 Ismét megjelenik a számlaszám kiválasztására szolgáló képernyő. A számla törlésre került.



## Hitelesítés nélküli nyomtatás engedélyezése

- 1 Hívja elő a Felügyelet 1 képernyőt, majd érintse meg a [Szla/Enged.] gombot.
  - A Felügyelet 1 képernyő előhívásának részletes ismertetését, lásd "A Felügyelet képernyő megjelenítése" a(z) 12-26 oldalon. Megjelenik a Számla/engedélyezés képernyő.

- 2 Érintse meg a [Nem beáll. csoport enged. nyomtatása] gombot.  
Ekkor megjelenik a Hitelesítés nélküli nyomtatás engedélyezése képernyő.

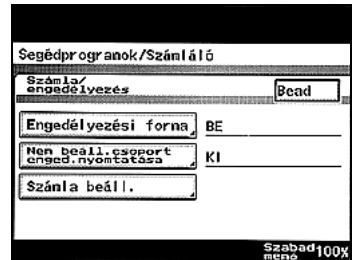

- 3 Érintse meg a [BE], majd a [Bead] gombot.
  - Ha a "BE" van kiválasztva, számla megadása nélkül is lehet nyomtatni.
  - Ha a "KI" van kiválasztva, a dokumentum nem nyomtatható, ha nincs megadva számla.
  - A beállítások módosításainak törléséhez, érintse meg a [Mégse] gombot. Újra megjelenik a Számla/engedélyezés képernyő.



## 12.9 Felhasználóhitelesítés beállításai

A felhasználó hitelesítés a készüléken vagy külső szerveren végezhető el. A külső kiszolgáló által végzett hitelesítés esetén korlátozhatók a készülékhez hozzáférő felhasználók. Gépi hitelesítés esetén megadható egy jelszó és nyomon követhetők a egyes felhasználók számlálói.

### A Felhasználó hitelesítés képernyő megjelenítése

- ✓ Ha a "BE (Külső kiszolgáló)" volt kiválasztva az Engedélyezési forma képernyőn, a [Külső szerver hitelesítés] jelenik meg a Számla/engedélyezés képernyőn. Ha a "BE (MFP)" volt kiválasztva, a [Hitelesítési Géphitelesítés beállítása] jelenik meg a Számla/engedélyezés képernyőn. Részletesen, lásd "Számla/hitelesítési beállítások (Az Engedélyezési forma paraméterei)" a(z) 12-32 oldalon.
- ✓ A készüléken legfeljebb 100 felhasználó regisztrálható.

- 1 Hívja elő a Felügyelet 1 képernyőt, majd érintse meg a [Szla/Enged.] gombot.
  - A Felügyelet 1 képernyő előhívásának részletes ismertetését, lásd "A Felügyelet képernyő megjelenítése" a(z) 12-26 oldalon.
 Megjelenik a Számla/engedélyezés képernyő.
- ✓ Érintse meg a [Külső szerver hitelesítés] vagy [Hitelesítési Géphitelesítés beállítása] gombot.
  - A kilépéshez a Felhasználó hitelesítés képernyőből, valamennyi megjelenő képernyőn érintse meg a [Bead] gombot, a Bázis képernyő megjelenéséig.



Megjelenik a Felhasználói hitelesítés képernyő külső szerver által végzett hitelesítés vagy gépi hitelesítés részére.

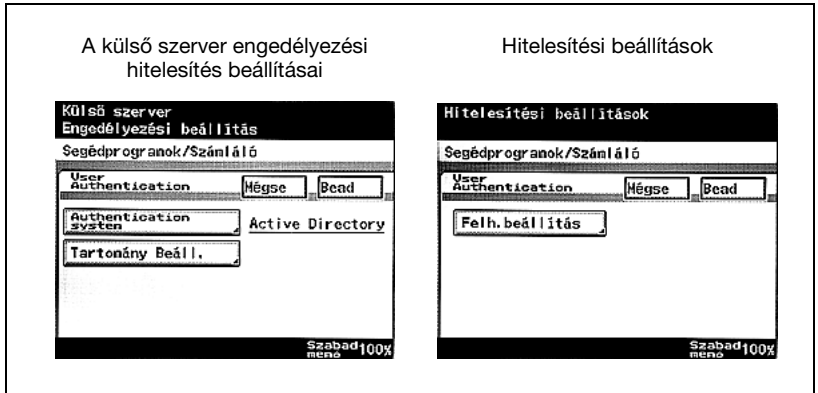

### Bővebb információk

*A hálózati környezettől függően, a bejelentkezés a külső hitelesítő szerverre egy bizonyos időt vesz igénybe. Az alábbi beállításokkal ez az idő csökkenthető.*

- Egy a DNS szerver cím 1 aktív könyvtárával kompatibilis szervert állítson be.
- A DNS szerver cím 1-hez, regisztráljon egy SRV bejegyzést az LDAP-hez és Kerberos-t az aktív könyvtárral kompatibilis szerverhez.

*További részletekért lásd a Felhasználói útmutató [Hálózati szkennelési műveletek] részt.*

## Felhasználó regisztrálása külső szerver által végzett hitelesítéshez

Egy felhasználó regisztrálható a külső szerveren végzett hitelesítés használata alatt.

- Hívja elő a Felhasználó hitelesítés képernyőt a külső szerver által végzett hitelesítéshez.
  - A Felhasználói hitelesítés képernyő előhívásának részletes ismertetését, lásd "Felhasználóhitelesítés beállításai" a(z) 12-44 oldalon.

- Érintse meg az [Authentication system] gombot.

Megjelenik az Authentication system képernyő.



- Válassza ki a hitelesítési rendszert, majd érintse meg a [Bead] gombot.

- A beállítások módosításainak törléséhez, érintse meg a [Mégse] gombot.
- Ha a szoftverkapcsoló beállításokban a külső kiszolgáló által végzett hitelesítés és az LDAP hitelesítés szinkronizálva vannak, válassza az "Active Directory" elemet. A szoftverkapcsolók beállításának részletes ismertetéséért lásd "Szoftverkapcsolók beállításai (gépi funkciók)" a(z) 12-56 oldalon.

Ismét megjelenik a Felhasználó hitelesítés beállítás képernyő.

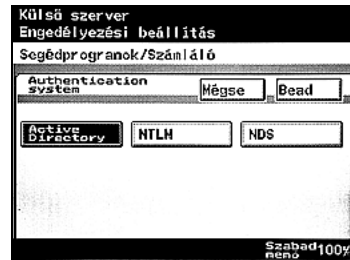

4 Érintse meg a [Tartomány beáll] gombot.

- Ha egy tartománynev már regisztrált, érintse meg az [Alapértelmezett tartománynev] gombot a külső kiszolgáló által végzett hitelesítés Felhasználói hitelesítés képernyőjén, és válassza ki az alapértelmezett tartománynevet.
- A tartomány beáll. képernyő első sorában regisztrált tartománynev (bal felső) az alapértelmezett.
- Active Directory esetén legfeljebb 10 tartománynev regisztrálható. Megjelenik a Tartománybeállítás képernyő.

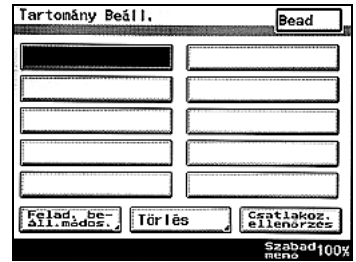

5 Végezze el a kívánt műveletet.

- Új tartománynev regisztrálásához válasszon ki egy üres gombot, majd érintse meg a [Felad beáll módos] parancsot.
- Regisztrált tartomány nevének módosításához válassza ki a módosítani kívánt tartomány gombját, majd érintse meg a [Felad beáll módos] gombot.
- Regisztrált tartomány nevének törléséhez válassza ki a törölni kívánt tartomány gombját, majd érintse meg a [Törlés] gombot.
- Kiszolgálóval való kapcsolat ellenőrzéséhez válassza ki egy regisztrált tartománynev gombját, majd érintse meg a [Csatlakoz ellenőrzés] gombot.

Megjelenik a Tartománynev képernyő.

6 Írja be a tartománynévet, majd érintse meg a [Bead] gombot.

- Ha a Hitelesítési rendszerként "NDS" lett kiválasztva, a [Tartománynév] helyett a [Fa neve] és a [Kontextus neve] jelenik meg. Érintse meg a [Fa neve] vagy a [Kontextus neve] gombot, írja be a fa nevét vagy a kontextus nevét, majd érintse meg a [Bead] gombot.
- A tartománynévvel, a fa nevével és a kontextus nevével kapcsolatos részleteket lásd a felhasználói útmutató [Hálózati szkenelési műveletek] részében.
- A beállítások módosításainak törléséhez, érintse meg a [Mégse] gombot.
- A szöveg beírásának részleteit, lásd "Szövegek bevitele" a(z) 13-3 oldalon.

Ismét megjelenik a Tartomány beáll képernyő.



7 Érintse meg az [Bead] gombot.

Ismét megjelenik a Felhasználó hitelesítés beállítás képernyő.

8 Érintse meg az [Bead] gombot.

- A kilépéshez a Számla/engedélyezés képernyőből, valamennyi megjelenő képernyőn érintse meg a [Bead] gombot, a Bázis képernyő megjelenéséig.

A külső szerver felhasználója regisztrálásra került.

## Felhasználó regisztrálása gépi hitelesítéshez

Egy felhasználó regisztrálható a gépi hitelesítés használata alatt.

- ✓ A készüléken legfeljebb 100 felhasználó regisztrálható.

**1** Hívja elő a Felhasználó hitelesítés képernyőt a gépi hitelesítéshez.

- A Felhasználói hitelesítés képernyő előhívásának részletes ismertetését, lásd "Felhasználóhitelesítés beállításai" a(z) 12-44 oldalon.

**2** Érintse meg a [Felh. beállítás] gombot.

Egy képernyő jelenik meg felhasználó számának kiválasztásához.



**3** Válasszon egy felhasználó számot.

- Válasszon ki egy fület, majd érintse meg egy szabad felhasználószám gombját.
- A kívánt felhasználó azonnali megjelenítéséhez, érintse meg a [Felh. szám] gombot és a billentyűzet használatával írja be a kívánt felhasználó számát.



Megjelenik a Felhasználó bejegyzése képernyő.

**4** Érintse meg a [Felhaszn. info] gombot.

Megjelenik a Felhasználó információ képernyő.

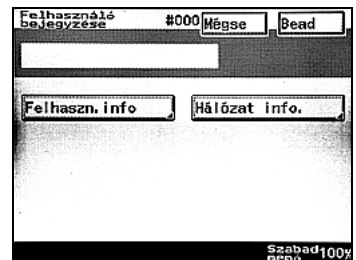

5 Érintse meg a [Felhasználó neve] gombot.

- Ha a gépi hitelesítés és a számlakövetés szinkronizálva vannak, a [Felhasználó neve] jelenik meg a Felh. információ képernyőn. Érintse meg a [Felhasználó neve] gombot, majd adja meg a szinkronizálni kívánt számlát. A számlaszámok megadásának részletes ismertetését lásd "Számla adatainak beállítása" a(z) 12-35 oldalon.

Megjelenik a Felhasználó név képernyő.

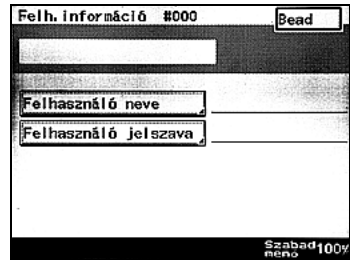

6 Írja be a felhasználó nevét (legfeljebb 64 karakter hosszú), majd érintse meg a [Bead] gombot.

- A beállítások módosításainak törléséhez, érintse meg a [Mégse] gombot.

Ismét megjelenik a Felhasználó információ képernyő.



7 Érintse meg a [Felhasználó jelszava] gombot.

Megjelenik a Jelszó képernyő.

8 Írja be a jelszót (legfeljebb 32 karakter hosszú), érintse meg a [Bead] gombot, majd a következő megjelenő képernyőn is érintse meg a [Bead] gombot.

- Érintse meg az [Új jelszó] gombot, a megjelenő képernyőn írja be az új jelszót, majd érintse meg a [Bead] gombot.
- Érintse meg az [Új jelszó jóváhagyása] gombot, a megjelenő képernyőn írja be az új jelszót, majd érintse meg a [Bead] gombot.
- A jelszó módosításához, érintse meg a [Jelenlegi jelszó] gombot, a megjelenő képernyőn írja be a jelenlegi jelszót, majd érintse meg a [Bead] gombot.
- A beállítások módosításainak törléséhez, érintse meg a [Mégse] gombot.
- A szöveg beírásának részleteit, lásd "Szövegek bevitele" a(z) 13-3 oldalon.

Ismét megjelenik a Felhasználó információ képernyő.

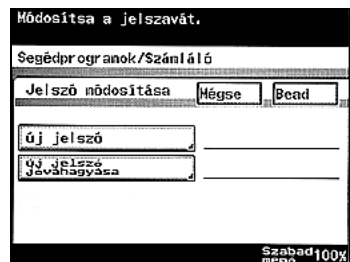

- 9 Érintse meg a [Bead] gombot, majd érintse meg a [Bead] gombot a következő megjelenő képernyőn.
- Ha hálózathoz csatlakozik, érintse meg a [Hálózati info.] gombot, majd adja meg az "E-mail cím", "POP3 felhasználónév", "POP3 jelszó", "SMTP felhasználónév" és "SMTP jelszó" beállításait. Részletekért lásd a Felhasználói útmutató [Hálózati szkennelési műveletek] részt.
  - A szoftverkapcsoló beállítások megadhatók úgy, hogy a felhasználói hitelesítés regisztrált felhasználónevek és jelszók LDAP keresésekben is használhatók. A szoftverkapcsolók beállításának részletes ismertetéséért lásd "Szoftverkapcsolók beállításai (gépi funkciók)" a(z) 12-56 oldalon. Az LDAP keresések részleteit lásd a Felhasználói útmutató [Hálózati szkennelési műveletek] részében.
  - A kilépéshez a Felhasználó hitelesítés képernyőből, valamennyi megjelenő képernyőn érintse meg a [Bead] gombot, a Bázis képernyő megjelenéséig.

Ismét megjelenik a felhasználó számának kiválasztására szolgáló képernyő.

A gépi hitelesítés felhasználója regisztrálásra került.



#### **Megjegyzés**

*A felhasználó neve megjelenik a regisztrált felhasználószám gombján.*

## Felhasználó kezelése gépi hitelesítéssel

A gépi hitelesítéshez regisztrált felhasználók beállításai módosíthatók és ellenőrizhetők a számlálók.

- 1 Hívja elő a Felhasználó hitelesítés képernyőt a gépi hitelesítéshez.
  - A Felhasználói hitelesítés képernyő előhívásának részletes ismertetését, lásd "Felhasználóhitelesítés beállításai" a(z) 12-44 oldalon.

- 2 Érintse meg a [Felh. beállítás] gombot.

Egy képernyő jelenik meg felhasználó számának kiválasztásához.



- 3 Válassza ki a kívánt felhasználószámot.

- Válasszon ki egy fület, majd érintse meg a kívánt felhasználószám gombját.
- A kívánt felhasználó azonnali megjelenítéséhez, érintse meg a [Felh. szám] gombot és a billentyűzet használatával írja be a kívánt felhasználó számát.



Megjelenik a Felhasználó információ képernyő.

#### 4 Válassza ki a kívánt beállításokat.

- Az [Feladat beállít mód.] gomb megérintésével hívja elő a Felhasználó regisztráció képernyőt, majd módosítsa a beállításokat.
- A géphitelesítés beállításainak módosításával kapcsolatos részleteket, lásd "Felhasználó regisztrálása gépi hitelesítéshez" a(z) 12-49 oldalon.
- A számlák nyomtatószámlálói kinyomtathatók a Részletek képernyő [Start] gombjának megnyomásával.
- A nyomtatószámlálók csak akkor nyomtathatók, ha csak felhasználói hitelesítési beállítások voltak megadva.
- Érintse meg a [Számláló visszaáll.] gombot, amely megjelenít egy képernyőt, amelyen jóváhagyhatja a számláló visszaállítását. A kiválasztott felhasználó összes számlálójának nullázásához, érintse meg az [Igen] gombot.
- A [Számláló] gomb megérintésével hívja elő a Számláló képernyőt, amely a kiválasztott felhasználó számlálói tartalmazza.

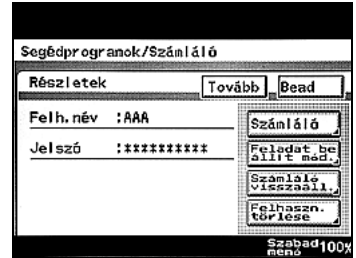

Számláló képernyő

Segédprogramok/Számláló	
Számláló	Kilép
Összes számláló	1130
Összes nagy méret számláló	75
Összes másolat számláló	310
Nagy méretű másol. számláló	75
Összes nyomtatás számláló	808

#### 5 Érintse meg a [Bead] gombot, majd érintse meg a [Bead] gombot a következő megjelenő képernyőn.

- A kilépéshez a Felhasználó hitelesítés képernyőből, valamennyi megjelenő képernyőn érintse meg a [Bead] gombot, a Bázis képernyő megjelenéséig.

Ismét megjelenik meg felhasználó számának kiválasztására szolgáló képernyő.



#### Megjegyzés

*A Felhasználó információ képernyőn, érintse meg a [Tovább] gombot a következő képernyő megjelenítéséhez, vagy érintse meg a [Vissza] gombot az előző megjelenítéséhez.*

## Felhasználó törlése gépi hitelesítéssel

- Hívja elő a Felhasználó hitelesítés képernyőt a gépi hitelesítéshez.
  - A Felhasználói hitelesítés képernyő előhívásának részletes ismertetését, lásd "Felhasználóhitelesítés beállításai" a(z) 12-44 oldalon.

- Érintse meg a [Felh. beállítás] gombot.
  - A kívánt felhasználó azonnali megjelenítéséhez, érintse meg a [Felh. szám] gombot és a billentyűzet használatával írja be a kívánt felhasználó számát.

Egy képernyő jelenik meg felhasználó számának kiválasztásához.



- Válassza ki a kívánt felhasználószámot.
  - Válasszon ki egy fület, majd érintse meg a kívánt felhasználószám gombját.

Megjelenik a Felhasználó információ képernyő.



- Érintse meg a [Felhaszn. törlése] gombot.
  - Ha a készülék gépi hitelesítés beállításokkal működik, a hitelesített felhasználók részére nem jelenik meg a [Felhaszn. törlése] gomb.

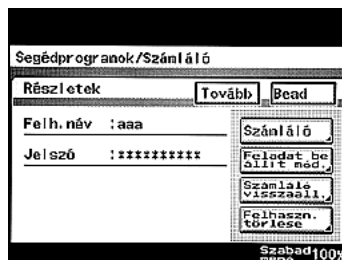

- 5 Érintse meg az [Igen] gombot, majd érintse meg a [Bead] gombot.
- A kilépéshez a Felhasználó hitelesítés képernyőből, valamennyi megjelenő képernyőn érintse meg a [Bead] gombot, a Bázis képernyő megjelenéséig.
- Ismét megjelenik meg felhasználó számának kiválasztására szolgáló képernyő.



## 12.10 Szoftverkapcsolók beállításai (gépi funkciók)

A szoftverkapcsolók beállításával ("Módválasztás", "Bit kiválasztása" és "HEX kiválasztása"), a készülék számos funkciója módosítható, szükség szerint.



### Emlékeztető

*Ne módosítson a kézikönyvben ismerteteken kívül egyéb módokat vagy biteket.*



### Megjegyzés

*Ha a "Kiterjesztett biztonság" "BE" van kapcsolva, a szoftverkapcsoló beállítások nem módosíthatók.*

Szoftverkapcsoló beállítása

Paraméter	Leírás
Módválasztás	A szoftverkapcsoló beállítását egy háromjegyű szám segítségével adja meg.
Bit kiválasztása	A bitek nyolc számjegy segítségével állítják össze a módot. Egy bináris szám (0 vagy 1) meghatározásával valamennyi bit (0-7) részére, valamennyi funkció meghatározható.
HEX kiválasztása	A mód beállítását egy hexadecimális szám (0-9 és A-F) segítségével határozhatja meg. Például, a "0011 0000" bitbeállításnak, a "30" hexadecimális beállítás felel meg.

Referencia: Példák a "Bit választás" bináris számai és a "Hex választás" hexadecimális számaihoz

Decimális szám	"Bit kiválasztása" beállítás (bináris szám)	"HEX kiválasztása" beállítás (hexadecimális szám)
0	0000 0000	00
1	0000 0001	01
2	0000 0010	02
3	0000 0011	03
4	0000 0100	04
5	0000 0101	05
6	0000 0110	06
7	0000 0111	07
8	0000 1000	08
9	0000 1001	09
10	0000 1010	0A
11	0000 1011	0B
12	0000 1100	0C
13	0000 1101	0D
14	0000 1110	0E
15	0000 1111	0F
16	0001 0000	10
.	.	.
.	.	.
.	.	.
255	1111 1111	FF

## Egy szoftverkapcsoló beállítás meghatározása

1 Lépjen Felügyeleti módba, majd érintse meg a [Felügyelet 2] gombot.

2 Érintse meg a [Szoftver SW] gombot.

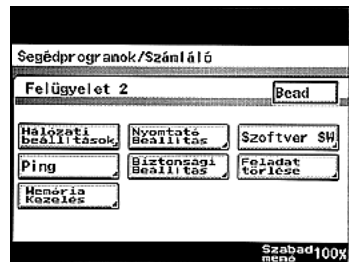

A Soft SW beállítás képernyő jelenik meg.



3 Érintse meg a [Módváltás] gombot, majd a billentyűzeten írja be a módszámot.



4 Érintse meg vagy a [Bit kiválasztása] vagy a [HEX kiválasztása] gombot, majd adja meg a beállítást.

- A bitek megadásához, érintse meg a [Bit kiválasztása], a  és  megérintésével vigye a kurzort a módosítani kívánt bitre, a billentyűzet [0] vagy [1] gombjával adja meg a bit értékét, majd érintse meg a [Bead] gombot.



- Hexadecimális érték megadásához, érintse meg a [HEX kiválasztása] gombot, a billentyűzeten, illetve az [A] – [F] gombok megérintésével adja meg az értéket, majd érintse meg a [Bead] gombot.



- 5 Egy másik mód beállításának módosításához, ismételje meg a 3. és a 4. lépést.
- 6 Valamennyi megjelenő képernyőn érintse meg a [Bead] gombot, amíg visszaáll a kiinduló képernyő.
- 7 Kapcsolja ki a készüléket, majd kapcsolja be ismét.

**Emlékeztető**

*Amikor a készüléket ki, majd ismét bekapcsolja a főkapcsolóval, várjon legalább 10 másodpercet a kikapcsolás után, és csak azután kapcsolja be a készüléket. Előfordulhat, hogy a gép nem működik megfelelően, ha a kikapcsolás után azonnal újra bekapcsolja.*

### Engedélyezés másolási funkciókhoz (mód 307)

A készülék beállítható úgy, hogy a másolási funkciókat ne lehessen használni. Ebben az esetben nem jelenik meg a Bázis képernyő, még a [Copy] gomb megnyomásakor sem.

Beállítás a készülék beszerzése idején

Bit	7 6 5 4 3 2 1 0
Beállítás	0 0 0 0 0 0 0 0 (HEX: 00)

A beállítás megadása

A sötét cellák a készülék beszerzésekor megadott beállításokat tartalmazzák.

Bit	Leírás	Beállítás	Leírás
7	Megadja, hogy használhatók-e a másolási funkciók.	0	Megadja, hogy használhatók a másolási funkciók.
		1	Megadja, hogy nem használhatók a másolási funkciók.
6, 5, 4, 3, 2, 1, 0	-----	0000000	*Ne módosítsa ezeket a biteket, mikor ezt a funkciót állítja be.

**A nagyított kijelző módszer megadása (mód 311)**

Megadja a képernyő nagyított megjelenítésének módszerét.

Beállítás a készülék beszerzése idején

Bit	7 6 5 4 3 2 1 0
Beállítás	0 0 0 0 0 0 0 0 (HEX: 00)

A beállítás megadása

A szürke cellák a készülék beszerzésekor megadott beállításokat tartalmazzák.

Bit	Leírás	Beállítás	Leírás
7	-----	0	*Ne módosítsa ezt a bitet, mikor ezt a funkciót állítja be.
6	Megadja, hogy a képernyő bal felső sarkát nagyítja, vagy utasításra vár, hogy a képernyő melyik területét mutassa nagyítva a [Nagyítás] gomb megnyomásakor.	0	Utasításra vár, hogy a képernyő melyik területét mutassa nagyítva.
		1	A képernyő bal felső sarkát nagyítja.
5, 4, 3, 2, 0, 1	-----	000000	*Ne módosítsa ezeket a biteket, mikor ezt a funkciót állítja be.

### Az "Autom. papírválaszt" és az "Autom. zoom" beállítás együttes kiválasztásának lehetővé tétele (mód 403)

Ha ki van választva egy papírtálca miközben az "Autom. papírválaszt" beállítás is meg van adva, az "Autom. zoom" értéke automatikusan beáll.

Beállítás a készülék beszerzése idején

Bit	7 6 5 4 3 2 1 0
Beállítás	0 0 0 0 0 0 1 (HEX: 01)

A beállítás megadása

A szürke cellák a készülék beszerzésekor megadott beállításokat tartalmazzák.

Bit	Leírás	Beállítás	Leírás
7	-----	0	*Ne módosítsa ezt a bitet, mikor ezt a funkciót állítja be.
6	Megadja, hogy az "Autom. Zoom" beállítás kiválasztása automatikusan történt-e.	0	Az "Autom. zoom" beállítás nem adható meg ugyanakkor.
		1	Az "Autom. zoom" beállítás megadható ugyanakkor.
5, 4, 3, 2, 0, 1	-----	000001	*Ne módosítsa ezeket a biteket, mikor ezt a funkciót állítja be.

**Mértékegységek meghatározása (mód 426)**

Megadja a képernyőn megjelenő méretek mértékegységét.

Beállítás a készülék beszerzése idején

Bit	7 6 5 4 3 2 1 0
Beállítás	0 0 0 0 0 0 0 0 (HEX: 00)

A beállítás megadása

A szürke cellák a készülék beszerzésekor érvényes beállítást tartalmaznak.

Bit	Leírás	Beállítás	Leírás
7, 6, 5	-----	000	*Ne módosítsa ezeket a biteket, mikor ezt a funkciót állítja be.
4, 3	Megadja a képernyőn megjelenő méretek mértékegységét.	00	Kijelzés milliméterben (mm)
		01	Kijelzés inch-ben (tizedes forma)
		10	Kijelzés inch-ben (tört forma)
2, 1, 0	-----	000	*Ne módosítsa ezeket a biteket, mikor ezt a funkciót állítja be.

### A beállítások meghatározása az automatikus papíradagolással végzett másolás befejezése esetén (mód 429)

Meghatározza, hogy az összes beállítás törlésre kerüljön-e vagy sem az ADK használatával végzett másolás befejezésével.

Beállítás a készülék beszerzése idején

Bit	7 6 5 4 3 2 1 0
Beállítás	0 0 0 0 0 1 0 0 (HEX: 04)

A beállítás megadása

A szürke cellák a készülék beszerzésekor érvényes beállítást tartalmazzák.

Bit	Leírás	Beállítás	Leírás
7, 6	-----	00	*Ne módosítsa ezeket a biteket, mikor ezt a funkciót állítja be.
5	Meghatározza, hogy a Bázis képernyő összes beállítása törlésre kerüljön-e vagy sem az ADK használatával végzett másolás befejezésével.	0	Az automatikus panel alapállapot művelet nem kerül végrehajtásra.
		1	Az automatikus panel alapállapot művelet végrehajtásra kerül.
4, 3, 2, 1, 0	-----	00100	*Ne módosítsa ezeket a biteket, mikor ezt a funkciót állítja be.

**A [Belépés] gomb megnyomása kijelentkezéskor is (mód 438)**

Válassza ki, hogy meg kelljen-e nyomni a [Belépés] gombot kijelentkezéskor.

Beállítás a készülék beszerzése idején

Bit	7 6 5 4 3 2 1 0
Beállítás	0 0 0 0 0 0 0 0 (HEX: 00)

A beállítás megadása

A szürke cellák a készülék beszerzésekor megadott beállításokat tartalmazzák.

Bit	Leírás	Beállítás	Leírás
7, 6, 5	-----	000	*Ne módosítsa ezeket a biteket, mikor ezt a funkciót állítja be.
4	Megadja, hogy meg kelljen-e nyomni a [Belépés] gombot kijelentkezéskor.	0	Megadja, hogy nem kell megnyomni a [Belépés] gombot kijelentkezéskor.
		1	Megadja, hogy meg kell nyomni a [Belépés] gombot kijelentkezéskor.
3, 2, 1, 0	-----	0000	*Ne módosítsa ezeket a biteket, mikor ezt a funkciót állítja be.

## Regisztrált felhasználói hitelesítés adatok megadása LDAP kiszolgálóra történő bejelentkezéshez (mód 466)

Megadja, hogy a felhasználói hitelesítés során megadott felhasználónevekkel és jelszókkal be lehet-e jelentkezni az LDAP kiszolgálóra.

Beállítás a készülék beszerzése idején

Bit	7 6 5 4 3 2 1 0
Beállítás	0 0 0 0 0 0 0 0 (HEX: 00)

A beállítás megadása

A szürke cellák a készülék beszerzésekor megadott beállításokat tartalmazzák.

Bit	Leírás	Beállítás	Leírás
7	Válassza ki, hogy a külső kiszolgáló által történő hitelesítés során megadott felhasználónév/jelszó használható-e az LDAP kiszolgálóra történő bejelentkezéskor.	0	Nem használható belépéshez
		1	Használható belépéshez
6, 5, 4, 3, 2, 1, 0	-----	0000000	*Ne módosítsa ezeket a biteket, mikor ezt a funkciót állítja be.



### Bővebb információk

*Az LDAP kiszolgáló használatához adatainak regisztrálnak kell lennie. Ezenfelül ha az LDAP és a felhasználói hitelesítés szinkronizáltak, válassza az "Active Directory" pontot felhasználói hitelesítés módszernek. Válassza a "GSS-SPNEGO" pontot az LDAP hitelesítési módszerének. A felhasználó hitelesítési módszerrel kapcsolatos részleteket lásd "Felhasználó regisztrálása külső szerver által végzett hitelesítéshez" a(z) 12-46 oldalon. Az LDAP hitelesítési módszer részletes leírását lásd a Felhasználói útmutató [Hálózati szkennelési műveletek] részében.*

### A jelszó szabályok és a belépés zárolásának megadása, illetve a képadatok törlési módjának beállítása (mód 469)

Megadja, hogy zárolódjon-e a belépés, ha a jelszót hibásan adták meg; meghatározza, hogy alkalmazza-e a jelszó szabályokat, illetve kiválasztja a képadatok törlésének módját.

Beállítások a készülék beszerzése idején

Bit	7 6 5 4 3 2 1 0
Beállítás	0 0 0 0 0 0 0 0 (HEX: 00)

#### Beállítások megadása

A sötét cellák a készülék beszerzésekor érvényes beállítást tartalmaznak.

Bit	Leírás	Beállítás	Leírás
7	Megadja, hogy zárolja-e a belépést, ha egy jelszót (számlakövetés vagy felügyeleti jelszót) háromszor egymás után hibásan adtak meg.	0	Nem zárolja a belépést
		1	Zárolja a belépést
6	Megadja, hogy felülírja-e a merevlemez képadatait a törlésükhöz.*1	0	A merevlemezen lévő képadatokat nem írja felül törléskor.
		1	A merevlemezen lévő képadatokat felülírja törléskor.
5	-----	0	*Ne módosítsa ezt a bitet, mikor ezt a funkciót állítja be.
4	Biztonsági okokból alkalmazhat jelszó szabályt.	0	Nem alkalmaz jelszó szabályt
		1	Alkalmaz jelszó szabályt
3, 2, 1, 0	-----	0000	*Ne módosítsa ezeket a biteket, mikor ezt a funkciót állítja be.

\*1 Ez a beállítás a készülék ki- és bekapcsolása után működik.

**Bővebb információk**

*Ha a "Kiterjesztett biztonság" "BE" van kapcsolva, a belépés zárolása, a jelszó szabályok és az ideiglenes adatok felülírása engedélyezettek. A "Kiterjesztett biztonság" paraméter részletes ismertetését lásd "Biztonsági beállítások megadása (Biztonsági beállítás paraméterek)" a(z) 12-72 oldalon.*

*A belépés zárolása minden jelszóval törölhető. Részletesen, lásd "Belépés zárolásának feloldása ("Felszabadítás" paraméter)" a(z) 12-78 oldalon.*

*A jelszó szabályok részletes ismertetését, lásd "Jelszó szabályok" a(z) 12-82 oldalon.*



...

**Megjegyzés**

*Ha a 6. bit "1", a szkennelés és nyomtatás sebessége csökkenthető.*

### A felhasználók listája megjelenítésének beállítása a Felhasználó hitelesítés képernyőn (mód 471)

Meghatározza, hogy a [Felhasználó lista] megjelenjen a képernyőn a gépi hitelesítés esetén, és a [Felhasználó lista] megérintésénél megjelenő képernyő alapértelmezését.

Beállítás a készülék beszerzése idején

Bit	7 6 5 4 3 2 1 0
Beállítás	0 0 0 0 0 0 0 0 (HEX: 00)

A beállítás megadása

A sötét cellák a készülék beszerzésekor érvényes beállítást tartalmazzák.

Bit	Leírás	Beállítás	Leírás
7, 6, 5, 4, 3	-----	00000	*Ne módosítsa ezeket a biteket, mikor ezt a funkciót állítja be.
2, 1	Megadja, hogy a felhasználó lista megjelenjen-e vagy sem, és hogy a felhasználó lista-e az alapértelmezett képernyő.	00	A felhasználó lista nem jelenik meg.
		01	A felhasználó lista megjelenik, de nem kerül alapértelmezettként beállításra.
		11	A felhasználó lista alapértelmezettként kerül beállításra.
0	-----	0	*Ne módosítsa ezt a bitet, mikor ezt a funkciót állítja be.

## Törlési mód megadása a [Törlés] gombhoz a beviteli képernyőkön (mód 478)

Megadja a törlés módját a [Törlés] gombhoz a beviteli képernyőkön.

Meghatározza, hogy az a karakter törlődik-e, amelyen a kurzor áll vagy a tőle balra lévő.

Beállítás a készülék beszerzése idején

Bit	7 6 5 4 3 2 1 0
Beállítás	0 0 0 0 0 0 0 0 (HEX: 00)

### A beállítás megadása

A szürke cellák a készülék beszerzésekor érvényes beállítást tartalmazzák.

Bit	Leírás	Beállítás	Leírás
7	Megadja a törlés módját a [Törlés] gombhoz a beviteli képernyőkön.	0	Törli azt a karaktert, amelyen a kurzor áll
		1	Törli a kurzortól balra lévő karaktert
6, 5, 4, 3, 2, 1, 0	-----	0000000	*Ne módosítsa ezeket a biteket, mikor ezt a funkciót állítja be.

## Felhasználói hitelesítés korlátozásának beállítása csak a szkennelési funkciókhoz (mód 479)

Megadja, hogy történik-e felhasználói hitelesítés [Fax/Scan] vagy [Extra szkennelés] gomb megnyomásakor.

Beállítás a készülék beszerzése idején

Bit	7 6 5 4 3 2 1 0
Beállítás	0 0 0 0 0 0 0 0 (HEX: 00)

A beállítás megadása

A sötét cellák a készülék beszerzésekor érvényes beállítást tartalmazzák.

Bit	Leírás	Beállítás	Leírás
7, 6, 5	-----	000	*Ne módosítsa ezeket a biteket, mikor ezt a funkciót állítja be.
4, 3, 2, 1, 0	Megadja, hogy a hitelesítés csak a fax és szkennelési funkciókra vonatkozzon-e.	11001	Korlátozott
		00000	Nem korlátozott



### Emlékeztető

*Ne adjon meg a mód 479-ben "A beállítás megadása" részben leírtaktól eltérő beállításokat.*



### Bővebb információk

*Ha a felhasználói hitelesítés a szkennelési funkciókra korlátozódik, érintse meg a [Szla/Enged.] gombot a Felügyelet 1 képernyőn, majd válassza a "Külső kiszolgáló" felhasználói hitelesítés módszert. A felhasználói hitelesítési módszerrel kapcsolatos részleteket lásd "Számmla/hitelesítési beállítások (Az Engedélyezési forma paraméterei)" a(z) 12-32 oldalon.*

## 12.11 Biztonsági beállítások megadása (Biztonsági beállítás paraméterek)

Ha a "Biztonsági beállítások" "Fokozott biztonság" paramétere használatban van a készüléken, akkor számos biztonsági funkció is be van állítva, amelyek megakadályozzák a készülék illetéktelen használatát és növelik a mentett adatok kezelésének biztonságát. A felhasználói és box funkciók, illetve a nyomtatási feladatok esetén korlátozottak ezek a lehetőségek.

Számos olyan biztonsági beállítás van, amelyet el kell végezni vagy automatikusan elvégzésre kerül ahhoz, hogy a "Kiterjesztett biztonság" paramétert "BE" értékre állítsa. A "Kiterjesztett biztonság" "BE" kapcsolása előtt ellenőrizze a biztonsági funkciókat.



### **Emlékeztető**

*A titkosítási beállítások megadása előtt húzza ki a hálózati kábeleket, kivéve a telefonkábelt.*

*Ha olyan beállítások érvényesek, amelyek nem egyeztethetők össze a "Kiterjesztett biztonság" móddal, akkor a "Kiterjesztett biztonság" nem kapcsolható "BE".*



### **Megjegyzés**

*A "Kiterjesztett biztonság" "BE" értékre történő állításához kötelezően elvégzendő vagy automatikusan elvégzésre kerülő beállításokat később nem lehet módosítani.*

## A "Kiterjesztett biztonság" paraméter megadása előtt

A "Kiterjesztett biztonság" paraméter "BE" értékre állításához előzetesen a következő beállításokat kell elvégezni.

A Felügyelet képernyő	Beállítások
Felügyelet beállítása – Felügyeleti kód bevitele	Adjon meg a jelszó szabályoknak megfelelő jelszót. Attól, hogy a megadott jelszó nem felel meg a jelszó szabályoknak, a "Kiterjesztett biztonság" "BE" értékre állítható; ugyanakkor a jelszó érvénytelen lesz, ha a Felügyelet képernyőn kerül megadásra.
HDD kezelés – HDD zárolási beállítás	Ha az opciós merevlemez meghajtó felszerelésre került, egy 20 jegyű merevlemez zárolási jelszó lesz megadva.
Titkosítási beállítások	Ha az SC-504 biztonsági készlet felszerelésre került, a titkosítás is be van állítva. A zárolási jelszó és titkosítás közül az egyiket ki kell választani.



...

### Megjegyzés

*A "HDD kezelés" csak akkor jelenik meg a Felügyelet képernyőn, ha az opciós merevlemez meghajtó felszerelésre került.*

*A kiterjesztett biztonsági beállítások alkalmazásához bizonyos feltételeket teljesíteni kell, mint például SSL tanúsítványt kell regisztrálni, módosítani kell a szervizkódot és a CS távfelügyeletet törölni kell. Az SSL tanúsítvány regisztrálásának részleteit lásd a Felhasználói útmutató [Hálózati szkennelési műveletek] részében. A szervizkódot módosításával és a CS távfelügyelet törlésével kapcsolatban forduljon a szervizképviselőhöz.*



### Bővebb információk

*A jelszó szabályok részletes ismertetését, lásd "Jelszó szabályok" a(z) 12-82 oldalon.*

*A titkosítási beállítások törlésének érvényesítéséhez állítsa a "Kiterjesztett biztonság" elemet "KI" értékre, törölje az összes adatot a memóriából, majd kapcsolja ki-, majd be a készüléket a főkapcsolóval. A merevlemez kezelésének részletes leírását lásd a Kezelési útmutató [Box funkciók] részében.*

## A "Kiterjesztett biztonság" beállításakor módosuló paraméterek

Ha a "Kiterjesztett biztonság" "BE" van kapcsolva, a következő paraméterek értékei kötelezően módosulnak a kiterjesztett biztonság elősegítése érdekében. A megváltozott paraméterek nem veszik fel újra eredeti értéküket még a "Kiterjesztett biztonság" törlése után sem. A "Kiterjesztett biztonság" "BE" kapcsolása előtt gondosan ellenőrizze a módosuló paramétereket.

Módosított paraméterek	A változások részletezése
Jelszó-szabályok	Jelszó szabályok vannak érvényben.
Belépés zárolása	Ez a paraméter engedélyezett. Ha egy jelszót igénylő művelet jelszava nem megfelelően lett megadva három egymást követő alkalommal, a jelszó utána már nem adható meg.
Szoftverkapcsoló	A szoftverkapcsoló beállítások nem módosíthatók.
Gombkijelzés a Felhasználói hitelesítés képernyőn	A [Felhasználó lista] nem jelenik meg.
Nem beállított csoport enged.nyomtatása	Ez a paraméter nem használható.
Panel visszaállítási idő	Ez a paraméter nem állítható "KI" állapotúra. Ha ez a paraméter "KI" értékre van állítva mielőtt a "Kiterjesztett biztonság" "Be" értékű lenne, akkor a paraméter "1 perc" értékre módosul.
Közvetlen hívó szerkesztés korlátozása	A "Közvetlen hívó szerkesztés korlátozása" pontot "BE" kell kapcsolni.
Az ideiglenes adatok felülírása	"Az ideiglenes adatok felülírása" "BE" van kapcsolva.
HDD zárolási jelszó törlése	A merevlemez zárolási jelszó beállítása nem módosítható.

**Bővebb információk**

*A jelszó szabályok részletes ismertetését, lásd "Jelszó szabályok" a(z) 12-82 oldalon.*

*A belépés zárolásának részleteivel kapcsolatban lásd a "Belépés zárolásának feloldása ("Felszabadítás" paraméter)" a(z) 12-78 oldalon részt.*

*A módosított hálózati beállítások részleteivel kapcsolatban, lásd a Kezelési útmutató [Hálózati szkenelési műveletek] részét.*

*A módosult box beállítások részletes ismertetését lásd a felhasználói útmutató [Box funkciók] részében.*

*A módosult fax beállítások részletes ismertetését lásd a felhasználói útmutató [Fax funkciók] részében.*

**Megjegyzés**

*A következő szoftverek nem használhatók a kiterjesztett biztonsági funkciókkal.*

*HDD Backup Utility*

*HDD Twain*

*PageScope Box Operator*

*PageScope Data Administrator*

## A "Kiterjesztett bizt" paraméter megadása

Megadhatók a készülék biztonságát növelő beállítások.

- ✓ A "Kiterjesztett bizt" "BE" kapcsolásához számos feltételnek kell teljesülnie. Részletesen lásd "A "Kiterjesztett biztonság" paraméter megadása előtt" a(z) 12-73 oldalon.

- 1 Hívja elő a Felügyelet 2 képernyőt, majd érintse meg a [Biztonsági beállítás] gombot.
  - A Felügyelet 2 képernyő előhívásának részletes ismertetését lásd "A Felügyelet képernyő megjelenítése" a(z) 12-26 oldalon.
 Megjelenik a Biztonsági beállítás képernyő.

- 2 Érintse meg a [Kiterjesztett bizt] elemet.

Megjelenik a Kiterjesztett bizt képernyő.



- 3 Érintse meg a [BE], majd a [Bead] gombot.

- Ha a "Kiterjesztett bizt" "BE" kapcsolásának feltételei nem teljesülnek, megjelenik egy üzenet, hogy a "Kiterjesztett bizt" paraméter nem használható. Abban az esetben kövesse az üzenet utasításait, hogy a "Kiterjesztett bizt" paraméter használható legyen.

A következő üzenet jelenik meg: "A titkosítási beállítás engedélyezéséhez kapcsolja le a főkapcsolót, majd kis idő múlva kapcsolja vissza. Kérjük formátálja a merevlemezt a főkapcsoló felkapcsolása után."



- 4 Kapcsolja ki a készüléket a főkapcsolóval, és várjon kb. 10 másodpercet mielőtt újra bekapcsolná.
  - A "Kiterjesztett bizt" paramétert a felügyelő kapcsolhatja ki. Válassza a "KI" értéket a Kiterjesztett biztonság képernyőn, érintse meg a [Bead] gombot, és hajtja végre a 4. lépésben leírt műveletet.

**Bővebb információk**

*Ha a "Kiterjesztett bizt" "BE" van kapcsolva, csak a jelszó szabályoknak megfelelő jelszó használható. Részletesen, lásd "Jelszó szabályok" a(z) 12-82 oldalon.*

*Ha a "Kiterjesztett bizt" "BE" van kapcsolva, a szoftverkapcsoló beállítások nem módosíthatók. Ezenfelül a "Kiterjesztett bizt" "BE" értékre történő állítása miatt módosult paraméterek nem nyerik vissza eredeti beállításukat, még akkor sem, ha a "Kiterjesztett bizt" "KI" lesz kapcsolva.*

## Belépés zárolásának feloldása ("Felszabadítás" paraméter)

A zárolt belépésű műveletek esetén három, egymást követően rosszul beírt jelszó után már nem adható meg jelszó. Indítsa újra a készüléket, vagy ha a rossz beírás törlődése után, és ekkor a jelszó nem lesz hitelesítve.

A rossz beírások törlésével néhány művelet úgy állítódik át, hogy a belépés zárolása nem vonatkozik rájuk, és zárolásuk feloldható.

A belépés zárolása a következő jelszavakra vonatkozik. A felügyeleti jelszó nem állítható be úgy, hogy ne vonatkozzon rá a belépés zárolása. bizalmas dokumentumok jelszavai, fiók jelszók, felhasználói hitelesítés jelszók, nyomtatófelügyeleti jelszók, hirdetőtábla F-kód jelszók, bizalmas fiók F-kód jelszók és a felügyeleti jelszó



### **Bővebb információk**

*Alapértelmezett állapotban a belépés zárolása le van tiltva.*

*A szoftverkapcsoló beállításával engedélyezhető a belépés zárolása.*

*A szoftverkapcsolók beállításának részletes ismertetéséért lásd "Szoftverkapcsolók beállításai (gépi funkciók)" a(z) 12-56 oldalon.*

*Még ha a szoftverkapcsoló beállításában le is van tiltva a belépés zárolása, az akkor is engedélyezett, ha a "Kiterjesztett bizt" "BE" van kapcsolva.*

## Belépés zárolásának törlése

- 1 Hívja elő a Felügyelet 2 képernyőt, majd érintse meg a [Biztonsági beállítás] gombot.
  - A Felügyelet 2 képernyő előhívásának részletes ismertetését lásd "A Felügyelet képernyő megjelenítése" a(z) 12-26 oldalon.
 Megjelenik a Biztonsági beállítás képernyő.

- 2 Érintse meg a [Felszabad].  
Megjelenik a Felszabad képernyő.



- 3 Válassza ki a beállítani kívánt művelet gombját, hogy már ne vonatkozzon rá a belépés zárolása, majd érintse meg a [Bead] gombot.
  - Ha egy művelet nincs telepítve, ahhoz nem jelenik meg gomb. Ha nincsenek regisztrált felhasználók, a [Felhasználó hitelesítés] nem jelenik meg.



Ismét megjelenik a Biztonsági beállítás képernyő.



### Megjegyzés

*Ha a jelszó nincs hitelesítve, és beállította, hogy a belépés már ne legyen zárolva, indítsa újra a készüléket.*

*A belépés zárolása a készülék főkapcsolóval történő ki- és bekapcsolásával törölhető.*

*Ha a főkapcsolót ki- majd ismét be kell kapcsolni, várjon kb. 10 másodpercet a bekapcsolás előtt. Előfordulhat, hogy a gép nem működik megfelelően, ha a kikapcsolás után azonnal újra bekapcsolja.*

## 12.12 A memória kezelése (Memóriakezelési paraméterek)

A belső memóriában tárolt adatok törölhetők, és minden programozott és megadott beállítás visszaállítható az alapértelmezett értékére.



### **Emlékeztető**

*A memória kezelése előtt húzza ki a hálózati kábeleket, kivéve a telefonkábelt.*

*Ha a Memória kezelés képernyőn ki van választva az "Adatok felülírása" paraméter, minden programozott és megadott beállítás visszaállítódik az alapértelmezett értékére. Ezért a készülék lehet, hogy nem fog megfelelően működni miután az adatok felülírása megtörténik. Az adatokat akkor kell felül írni, ha el szeretné adni a készüléket. Semmilyen más esetben ne hajtja végre ezt a műveletet.*

*Legalább két percet várjon a gép bekapcsolása után, mielőtt törli az adatokat.*

*Ne érjen a készülékhez az adatok törlése közben, így megelőzheti a hibákat.*



### **Megjegyzés**

*A memóriában lévő adatok nem törölhetők feladat végrehajtása közben.*

## Minden adat törlése a belső memóriából

- 1 Hívja elő a Felügyelet 2 képernyőt, majd érintse meg a [Memória kezelés] gombot.
  - A Felügyelet 2 képernyő előhívásának részletes ismertetését lásd "A Felügyelet képernyő megjelenítése" a(z) 12-26 oldalon.
  - Ha az opciós merevlemez meghajtó felszerelésre került, a [HDD kezelés] jelenik meg a [Memória kezelés] helyett. A "HDD kezelés" paraméter részletes ismertetését lásd a felhasználói útmutató [Box funkciók] részében.

Megjelenik a Memória kezelés képernyő.

- 2 Érintse meg az [Adatok felülírása] gombot.

Megjelenik az Adatok felülírása képernyő.

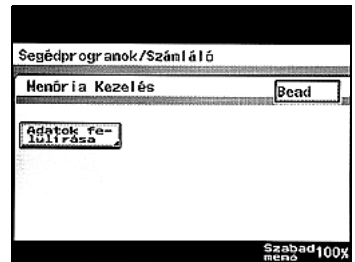

- 3 Érintse meg az [Igen] gombot, majd érintse meg a [Bead] gombot.

Várjon, amíg megjelenik az "Összes adat felülírásra került." üzenet.



### Megjegyzés

*Ha épp egy feladatot hajt végre a készülék, akkor a "Befejezetlen feladat miatt nem indítható." üzenet jelenik meg. Érintse meg a [Bead] gombot az előző képernyőhöz való visszatéréshez, győződjön meg róla, hogy a feladat befejeződött, majd válassza ki újra az "Adatok felülírása" paramétert.*

*Ha a "Nem sikerült az adatok felülírása. ..." üzenet jelenik meg, kapcsolja ki a készüléket a főkapcsolóval, várjon körülbelül 10 másodpercet az újra bekapcsolása előtt, majd válassza ki újra az "Adatok felülírása" paramétert.*

## 12.13 Jelszó szabályok

Ha a "Kiterjesztett bizt" "BE" értékre van állítva, jelszó szabályok vannak érvényben, és a következő korlátozások vonatkoznak a jelszavakra a biztonság növelése érdekében.

A megadott, de jelszó szabályoknak nem megfelelő jelszókat nem fogadja el a készülék, ha a "Kiterjesztett bizt" "BE" értékre van állítva. Ilyen esetben, a felügyelő ideiglenesen kapcsolja ki a "Kiterjesztett biztonság" beállítást, majd a következő követelményeknek megfelelő jelszavakat állítson be.



### Bővebb információk

*Alapértelmezett állapotban a jelszó szabályok le vannak tiltva.*

*A szoftverkapcsoló beállításokkal engedélyezhetők a jelszó szabályok.*

*A szoftverkapcsolók beállításának részletes ismertetéséért lásd "Szoftverkapcsolók beállításai (gépi funkciók)" a(z) 12-56 oldalon.*

*Még ha a szoftverkapcsoló beállításaiban le is vannak tiltva a jelszó szabályok, azok akkor is engedélyezettek, ha a "Kiterjesztett bizt" "BE" van kapcsolva.*

A jelszó szabályok követelményei

Karakterszám korlátozás	A regisztrálás/módosítás korlátozása
8 alfanumerikus karakter <ul style="list-style-type: none"> <li>• Csak félszélességű karakterek adhatók meg a felügyeleti jelszéhoz.</li> <li>• A felhasználói hitelesítésnél használt felhasználói jelszavaknak legalább 8 karaktert kell tartalmazniuk.</li> </ul>	A felügyeleti jelszó felügyelő belépési kódjának meg kell felelnie a jelszó szabályoknak. Az egyetlen betű vagy szám ismétlésével létrehozott jelszók, mint például a "00000000", nem regisztrálhatók.

A jelszók, amelyekre vonatkoznak a jelszó szabályok

Jelszó	Jelszót használó műveletek
Felügyeleti jelszó	Felügyeleti beállítások megadásánál használt.
Számlakövetés jelszó	A számlakövetés beállítások megadása utáni belépéshez szükséges.
Fiók jelszó	A box műveletek részletes ismertetését lásd a felhasználói útmutató [Box funkciók] részében.
Bizalmas dokumentum jelszava	A bizalmas dokumentum műveletek részletes ismertetését lásd a felhasználói útmutató [Box funkciók] részében.
Felhasználói hitelesítés felhasználói jelszó	A felhasználói hitelesítés beállítások megadása utáni belépéshez szükséges.

**Bővebb információk**

*Ha jelszó szabályok vannak érvényben, a használható karakterek és a számjegyek száma korlátozott.*

*Bizonyosodjon meg róla, hogy a megadott felügyeleti jelszó egy felügyeleti belépési kód, amely megfelel a jelszó szabályoknak. Ha a Felügyeleti módba olyan felügyeleti jelszóval lehet belépni, amely nem felel meg a jelszó szabályoknak, és kiterjesztett biztonsági funkciók vannak beállítva, akkor nem lehet majd belépni a Felügyeleti módba. Részletes felvilágosításért, forduljon a szervizképviselőhöz.*



---

**13**

**Függelék**



## 13 Függelék

### 13.1 Szövegek bevitele

Ebben a részben az érintőmezős képernyőn megjelenő billentyűzet használatának részletes ismertetését találhatja, amelyet jelszavak és gyorsgombok rögzítése esetén használhat. Számok beírására a számbillentyűzet is használható.

Az alábbi eljárásban a karakterek beírása a Felhasználónév képernyőre kerül ismertetésre, a felhasználó rögzítése esetén a hitelesítéshez.

#### Szöveg beírása

- Érintse meg a megjelenő billentyűzeten a kívánt karakternek megfelelő gombot.
  - Számok beírására a számbillentyűzet is használható.
  - Nagybetűkkel történő íráshoz, érintse meg a [Caps] gombot.
  - A visszatéréshez a kisbetűs íráshoz, ismét érintse meg a [Caps] gombot.



#### Megjegyzés



*A bevitt szöveg elvetéséhez, érintse meg a [Mégse] gombot.*

*Az össze beírt szöveg törléséhez, nyomja meg a [C] (törlés) gombot.*



### Bővebb információk

*A váltáshoz a betűk és a jelek beírása között, érintse meg a beviteli módot váltó gombot.*

*Egy karakter módosításához a beírt szövegben, a  és  megérintésével vigye a kurzort a kívánt karakterre, érintse meg a [Törlés] gombot, majd írja be a kívánt betűt vagy számot.*

*A szoftverkapcsoló beállításokkal módosítható, hogyan törölhetők a karakterek. A szoftverkapcsolók beállításának részletes ismertetéséért lásd "Szoftverkapcsolók beállításai (gépi funkciók)" a(z) 12-56 oldalon.*

*Ha a karakterek száma meghaladja a megengedett határértéket, az utolsó karakter helyére az utolsó megadott karakter kerül.*

### A használható karakterek listája

Típus	Karakterek
Alfanumerikus karakterek/szimbólumok	ABCDEFGHIJKLMNOPQRSTUVWXYZabcdefghijklmnopqrstuvwxyz [space]"#\$%&'()*+,-./:;<=>?@[ ]_*~0123456789

## 13.2 Szótár

Kifejezés	Meghatározás
ADK	Lapfordító automatikus dokumentum kezelő; Az eredeti automatikus szkennelésére használható.
AMS	Auto Magnification Select (Nagyítás automatikus kiválasztása); "Autom. Zoom" beállítás
APS	"Automatikus papírválasztás" beállítása
ATS	A papírtálca automatikus váltását végző funkció (ATS = Auto tray switch (Automatikus tálcaváltás))
Automatikus panel alapállapot	Ezzel a művelettel a készülék visszaállítja valamennyi beállítást alapértelmezett értékeire, ha egy adott ideig egy művelet sem kerül végrehajtásra.
Automatikus papírválasztás	A tárgyüvegre vagy az automatikus dokumentumkezelőbe helyzet dokumentum érzékeléséhez, majd "x 1,0" zoom beállítás esetén egyező méretű papír, eltérő zoom beállítás esetén a zoom tényezőnek megfelelő formátumú papír automatikus kiválasztásához válassza ezt a beállítást.
Automatikus tálcaváltás funkció	Ha másolatok nyomtatása közben a használatban lévő tálcából kifogy a papír, és egy másik tálcában ugyanolyan formátumú papír található, ez a tálca kerül kiválasztásra és a nyomtatás folytatódhat.
Automatikus Zoom	A megfelelő zoom tényező automatikus kiválasztásához az eredeti tárgyüvegre helyezése vagy az automatikus dokumentumkezelőbe való betöltése után, és a másolópapír formátumának kiválasztása után, válassza ezt a beállítást.
Belépés zárolása	A zárolt belépésű műveletek esetén három, egymást követően rosszul beírt jelszó után már nem adható meg jelszó.
Borító mód	Egy meghatározott tálcából vett papírlap borítólapként történő alkalmazásához, állítsa be ezt a funkciót.
Csoportosítás	A dokumentum egyes oldalainak külön csoportba rendezéséhez válassza ezt a beállítást. A második oldal megadott számú másolatának nyomtatása az első oldal összes másolatának nyomtatása után kezdődik. A kiadott másolatok szétválasztásához válassza ezt a beállítást.
Csökkentett energiafelhasználás	Ha egy meghatározott ideig nem kerül művelet végrehajtásra, a készülék automatikusan egy energiatakarékos módba vált. Ebben az üzemmódban az érintőmezős képernyő is kikapcsol.
Denzitás	A nyomtatott kép denzitásának beállításához a kilenc szint egyikére válasszon ki egy beállítást.
Egyoldalas/kétoldalas	Annak meghatározására, hogy a szkennelt eredeti, illetve a nyomtatott másolat csak a lap egyik oldalára vagy mindkét oldalára lett nyomtatva, válassza ezt a beállítást.
Eltolás	A kiadott másolatok elkülönítéséhez válassza ki ezt a beállítást.
Engedélyezési forma	Az egyéni felhasználók géphasználatának ellenőrzéséhez állítsa be ezt a funkciót. Gépi hitelesítéssel, az elvégzett nyomtatások és szkennelések száma felhasználónként számlálásra kerül. Külső szerver által végzett hitelesítéssel, korlátozható az egyes felhasználók hozzáférése a készülékhez.

Kifejezés	Meghatározás
Eredeti kombinálása	A dokumentumlap kicsinyített másolata többszörözött képének elhelyezésére egy papírlapon, válassza ezt a beállítást. A kombinálható oldalak száma: "1-re 2", "1-re 4" és "1-re 8".
Fejezetek	Ha be akarja állítani, hogy kétoldalas másolás esetén a fejezetek címlapja mindig a papír előlapjára kerüljön nyomtatásra, állítsa be ezt a funkciót.
Feladat	A másolás közben a várakozási sorba helyezett másolási művelet; A készüléken több feladat helyezhető a várakozási sorba.
Fólia választólap	Egy-egy papírlap beillesztéséhez a másolt írásvetítő fóliák közé állítsa be ezt a funkciót. Ezzel megelőzheti az írásvetítő fóliák összetapadását.
Hajtás	A hajtás beállítás kiválasztásával meghatározhatja a másolatok összehajtásának módját. A felszerelt másolatkezelőtől és egyéb opcióktól függően, a "Hajtás" és "Kötés közepén" beállítások használhatók.
Hajtás & tűzés	A másolatok félbehajtásához és a középvonaluk mentén történő összekapcsolásához, állítsa be ezt a funkciót.
Hibernálás	Ha egy meghatározott ideig nem kerül művelet végrehajtásra, a készülék automatikusan egy energiatakarékos módba vált. Az energiatakarékosabb állapot ebben a módban mint az Alacsony fogyasztású üzemmódban.
Hozzáférés	Ezekkel a beállításokkal állíthatja be a kezelőpanel és az érintőmezős képernyő működését.
Inverz kép	Ezzel a funkcióval a másolatot az eredeti sötét és világos színű területei színeinek megfordításával készítheti.
Jelszó-szabályok	Szigorú feltételek korlátozzák a jelszavakat, például nem adható meg ugyanazon karakterisméltésével előállított jelszó, illetve a jelszavaknak legalább 8 karaktert kell tartalmazniuk.
Kép beszúrása	Ennek a funkciónak a segítségével utólag szkennelem több képet a tárgyüvegről, amelyek a kívánt helyekre illeszthet egy, az automatikus dokumentumkezelővel szkennelt dokumentumba, majd a másolatok együtt kerülnek kiadásra.
Képbeállítások	A kívánt kép hozzáadásához a másolatokhoz, állítsa be a megfelelő funkciót. Az elosztási szám nyomtatásához a másolatok háttérébe, állítsa be az "Elosztási szám" funkciót. Az előre beállított bélyegzők nyomtatásához a másolatokra, mint a "SZIGORÚAN TITKOS", "MÁSOLAT" vagy "LEVONAT", válassza ki a "Bélyegző" funkciót. Ha a másolatokat különböző szkennelt képekkel átfedésben kívánja készíteni, válassza a "Képfátfedés" funkciót.
Képméltés	A szkennelt kép ismételt nyomtatásához a papír teljes betöltéséhez, állítsa be ezt a funkciót
Kijelző nagyítása	Ebben a módban a képernyők nagyítva jelennek, az egyszerűbb kezelés érdekében.
Kiterjesztett biztonság	Számos fokozott biztonsági funkció, amelyekkel megelőzhető a készülék illetéktelen használata, és a mentett adatok biztonsága is nő.
Központi törlés	Az eredeti közepén lévő csík (hajtás) törléséhez válassza ezt a beállítást.

Kifejezés	Meghatározás
Lap beszúrása	Meghatározott tálcából származó papír beszúrásához a másolatban, mint fejezet-címlap, állítsa be ezt a funkciót.
Lap/Borítólap/Fedlap	Kívánság szerint válasszon a fejezet szerkesztéséhez rendelkezésre álló funkciók közül.
Levonat	Ennek a gombnak a lenyomásával egy mintapéldányt nyomtathat és azután leállíthatja a gépet, így az ellenőrizhető egy többpéldányos nyomtatás előtt. Ezzel megelőzheti, hogy az esetleges hibák nagy mennyiségű másolaton jelenjenek meg.
Lyukasztás	Lyukak készítéséhez a másolatokban, a lefűzéshez, válassza ezt a beállítást.
Margó	A betöltött eredeti iratmargójának elhelyezését ezzel a beállítással adhatja meg. A megfelelő beállítással megelőzhető, hogy a nyomtatás fejfel lefelé történjen egyoldalas dokumentumról készült kétoldalas másolatok, illetve kétoldalas dokumentumokról készült egyoldalas másolatok esetén.
Másolatkezelő	Ez a berendezés csoportosítja és kezeli a kiadott másolatokat.
Minőség	A legjobb minőségű másolat készítése érdekében, válassza az eredetinek képének és szövegének legjobban megfelelő beállítást.
NKT	Opció papírszekrény amely 2 500 papírlappal tölthető fel.
Papír	Válassza ki a nyomtatási papír fajtáját és formátumát.
Picit	Ezzel a beállítással az eredeti kis mértékben kicsinyített másolatát készíti.
Számlakövetés	Ezzel a funkcióval a felhasználókat számlákba csoportosíthatja, és ellenőrizheti a készülék használatát (nyomtatási és szkennelési számlálókat, valamint a nyomatok számát).
Szegély/keret törlés	A dokumentum nem kívánt részeinek törléséhez, mint az árnyékok a szegélyek körül vagy a hajtásoknál, állítsa be ezt a funkciót.
Szettbe	A másolatok szettjeinek szétválasztásához válassza ki ezt a beállítást. A második másolatszett azután kerül nyomtatásra, hogy az első másolatok szettje elkészült.
Szkennelés memóriába	Az automatikus dokumentumkezelőbe maximálisan betölthető 80 lapot meghaladó dokumentum szkennelését végzi, külön kötegekben. A dokumentum szkennelése és kezelése egyetlen másolási feladatként történik. Emellett, a szkennelés helye váltható a tárgyüveg és az ADK között, a szkennelési folyamat alatt.
Tálcabeállítás módosítása	A fiókba nem betöltött papírformátum beállításához vagy a normál papírtól eltérő fajtájú papírra történő másoláshoz érintse meg ezt a gombot.
Törlés	A dokumentum képe nem kívánt részeinek törléséhez állítsa be ezt a funkciót.
Vegyes eredeti	Ezzel a beállítással az automatikus dokumentumkezelőbe töltött, különböző méretű lapokból álló eredeti mindegyik oldala egyenként érzékelésre kerül, és a másolat egy megfelelő méretű papírra készül.
XY Zoom	Érintse meg ezt a gombot, hogy a billentyűzetten beadott zoom tényezővel az eredeti nagyított/kicsinyített másolatát készítse el.
Zoom	Határozza meg a másolat zoom tényezőjét.

## 13.3 Tárgymutató

[Be/Ki] (kiegészítő tápkapcsoló) gomb 3-24  
×1,0 beállítás 4-29

1. Tálca 3-54
  - 1-re 2 4-46
  - 1-re 4 4-47
2. Tálca 3-54

### A

A festékflakon cseréje 10-3, 10-5  
A gép részeinek megtisztítása 11-3  
A másolás törvényi korlátozása 1-22  
A papír tárolása 8-8  
A tűzőkapocs-tár cseréje 10-8  
ADK 4-9, 8-17  
Alacsony fogyasztású üzemmód 3-30  
Alapértelmezett beállítások 12-28  
Autom. zoom beállítás 4-28  
Automatikus duplex egység 7-5  
Automatikus panel alapállapot 3-29  
Automatikus papírválasztás beállítása 4-26  
Automatikus tálcaváltás funkció 8-9  
Az eredeti tájolója 1-21

### Á

Áramforrás 2-24

### B

Bázis képernyő 3-19  
Beállítások 5-3  
Belépés zárolása 12-67, 12-78

Bemelegedés 3-26  
Bélyegzés funkció 9-24  
Biztonsági információ 2-3  
Borító mód funkció 9-3

### C

Csoport beállítás 4-51, 4-54

### D

DF-620 Lapfordító automatikus eredetiadagoló 3-10, 7-5

### E

Egyoldalas másolatok 4-40  
Egyoldalas/kétoldalas 4-39  
Elnevezés 3-3  
Energy star 1-4  
Engedélyezési forma 12-32  
Eredeti kombinálás beállítások 4-45, 4-48  
Eredeti tájolója beállítások 4-20  
Eredetik 8-17  
Eredetik adagolása 4-9

### F

Feladatlista 5-22  
Felhasználó hitelesítés 3-33, 3-51, 12-32, 12-44  
Felhasználói választás beállítása 12-12  
Felhasználókezelés beállításai 12-24  
Felügyelet 12-26  
Felügyelet beállítása 12-30  
Figyelmeztető feliratok és címkék 2-22  
Fokozott biztonság 12-67, 12-72  
Fólia kísérolap funkció 9-9  
Főkapcsoló 3-24

FS-530 másolatkezelő *3-14*

Független zoom beállítások *4-34*

Füzet funkció *9-22*

## G

Géphitelesítés *3-33, 3-51, 12-44*

## H

Hibakeresés *6-28*

Hibernálás *3-31*

Hitelesítés *3-33, 3-51*

Hozzáférés *5-15*

## I

Időszakos karbantartás *11-7*

Ikonok *3-20*

Inverz kép beállítás *9-35*

## J

Jelszó szabály *12-67, 12-72, 12-82*

JS-502 Munkaszétválasztó  
tálca *7-10*

## K

Kapocselakadás *10-15*

Kezelés beállítása *4-49*

Kezelőpanel *3-16, 3-22*

Képfédés funkció *9-28*

Képbeállítások funkciók *9-24*

Kétoldalas másolatok *4-41*

Kézitálca *3-58*

Kiegészítők *3-3*

Kijelző nagyítása *3-21*

Kontraszt *4-42, 4-44*

Könyvmásolás funkció *9-18*

Központi tűzés *4-51*

Külön szkennelés beállítás *4-13, 9-36*

Külső szerver által végzett  
hitelesítés *3-36, 12-44*

## L

LCD kijelző fénye *3-32*

Levonat *5-6*

Lyukasztás *4-52*

Lyukasztás beállítás *4-57*

Lyukasztási hulladéktartály *10-23*

## M

Margó beállítások *4-22, 9-11*

Másolás ismétlés funkció *9-15*

Másolási feladatok várakozási sorba  
helyezése *4-61*

Másolóprogramok *5-9*

Megszakítás *5-8*

Memóriakezelés *12-80*

Minőség *4-42*

Módmemória *5-9*

MT-502 címezhető  
tálcás rendezőkészlet *3-13*

## N

Nagyítás/Kisebbités  
beállítások *4-32*

Nem rendez beállítás *4-49*

NKT *3-56*

## O

OT-602 másolatkiadó tálca *3-14*

## P

Papír *3-54, 3-56, 3-58*

Papírbeállítások *8-10*

Papírelakadás *6-5, 6-6*

Papírformátumok *8-3*

Papírkapacitás *8-5*

Papírtípusok *8-5*

PC-108 Papírszekrény *3-11, 7-6*

PC-206 Papírszekrény *3-11, 7-7*

PC-407 Papírszekrény *3-11, 7-7*

Picit beállítás *4-30*  
Programok *5-9*  
PU-501 lyukasztógép *3-14*

## S

Saroktűzés beállítás *4-51*  
SD-507 fűzőgép *3-13*  
Segédfunkciók *12-3*  
Speciális papír *8-6, 8-15*  
Számola adatai *12-35*  
Számlakövetés *3-39, 12-32, 12-35*  
Számlalók *11-6*  
Szerviztechnikus hívása *6-3*  
Szettbe beállítás *4-50, 4-53*  
Szettszámozás funkció *9-24*  
Szél/keret törlése funkció *9-13*  
Szoftverkapcsolók  
beállításai *12-56*

## T

Tárgyüveg *4-11, 8-19*  
Tűzés *4-51, 4-55*

## Ü

Üzemeltetési környezet *2-24*  
Üzenetek *6-32*

## V

Választólap funkció *9-6*  
Vegyes eredeti beállítás *4-17*

## Z

Zoom beállítás *4-37*  
Zoom beállítások *4-28*