



KONICA MINOLTA

The essentials of imaging



bizhub 501/421/361

Gyors útmutató
(Másolási/Nyomtatási/Fax/Szkennelési/Fiók műveletek)

Tartalomjegyzék

1 Bevezetés

1.1	Energy Star®.....	1-3
1.2	Biztonsági információ	1-4
1.3	Szabályozási feljegyzések.....	1-10
1.4	Figyelmeztető feliratok és címkék	1-15
1.5	Helyszükséglet.....	1-17
1.6	Üzemeltetési előírások	1-19
1.7	A másolás törvényi korlátozása	1-20
1.8	A kézikönyvben használt jelölések magyarázata.....	1-21
1.9	Bevezető a kezelési útmutatókhoz.....	1-23
1.10	Rendelkezésre álló lehetőségek	1-25
1.11	Kezelőpanel	1-27
1.12	Súgó funkció	1-29
1.13	A készülék be- és kikapcsolása.....	1-32
1.14	Papír betöltése.....	1-34
1.15	Papírelakadás elhárítása	1-42
1.16	Kellékanyagok és kezelésük	1-52
1.17	Opciók	1-60

2 Alapműveletek

2.1	Alapfokú másolás.....	2-3
2.2	Alapfokú nyomtatás	2-6
2.3	Alapfokú fax műveletek	2-10
2.4	Alapfokú szkennelés	2-14
2.5	Alapfokú fiók műveletek (felhasználói fiókok regisztrálása).....	2-18
2.6	Alapfokú fiók műveletek (adatok mentése egy felhasználói fiókba)	2-24
2.7	Alapfokú fiók műveletek (tárolt dokumentumok használata)	2-33
2.8	Külső memória használata	2-40

3 Hasznos másolási műveletek

3.1	Alapbeállítások a gyorsmásoláshoz	3-3
3.2	Papírhasználat csökkentése másolás alatt	3-5
3.3	Nagy mennyiségű eredeti lap egyidejű másolása	3-8
3.4	Füzet készítése a másolatokból	3-10
3.5	Az eredeti árnyékainak törlése a másolatokról.....	3-12
3.6	Nagyított/kicsinyített másolatok készítése eltérő méretű papírra	3-15
3.7	Kiterített könyvek másolása külön lapokra	3-17
3.8	Borítólapok hozzáadása a másolás során.....	3-20
3.9	A másolatok összetűzése és fűzőlyukak készítése	3-23
3.10	Másolás borítékokra	3-25
3.11	Gyakran használt funkciók egyszerű előhívása	3-27
3.12	A másolatok ellenőrzése	3-33
3.13	A nyomtatások számának ellenőrzése.....	3-37
3.14	Az energiafogyasztás csökkentése	3-39

4	Hasznos nyomtatási műveletek	
4.1	A papír kiválasztása.....	4-3
4.2	A nyomtatás felügyelete és korlátozása.....	4-5
4.3	Papírhasználat csökkentése nyomtatás alatt.....	4-8
4.4	A nyomtatás helyének beállítása.....	4-9
4.5	A dokumentumok kezelése	4-10
4.6	Eltérő papír hozzáadása	4-11
4.7	Szövegek és képek hozzáadása nyomtatás közben.....	4-13
4.8	A nyomtató betűkészleteinek használata.....	4-15
5	Hasznos fax műveletek	
5.1	A gyakran használt faxszámok regisztrálása.....	5-3
5.2	Az elvégzett faxműveletek ellenőrzése	5-9
5.3	Egyidejű küldés több címzett részére	5-11
5.4	Regisztrált forrásinformációk kiválasztása.....	5-14
5.5	A küldésre kerülő eredetiek szkennelése.....	5-16
5.6	Dokumentumok küldése a címzett utasítására	5-18
5.7	A kommunikációs költségek csökkentése.....	5-20
5.8	A kommunikációs költségek csökkentése (az Internet használatával).....	5-21
5.9	Dokumentumok küldése e-mail üzenetben	5-22
5.10	A nyomtatási költségek csökkentése.....	5-24
5.11	Bizalmas dokumentumok küldése.....	5-26
5.12	A fogadott adatok továbbítása	5-28
5.13	Adatok faxolása közvetlenül egy számítógépről	5-29
6	Hasznos hálózati szkennelési műveletek	
6.1	Gyakran használt rendeltetési helyek regisztrálása.....	6-3
6.2	Finom szöveg és tiszta képek küldése	6-9
6.3	Küldés a kiválasztott fájl típus beállításokkal.....	6-13
6.4	Küldés az oldalszámozás vagy az időpont hozzáadásával	6-15
6.5	Küldés a háttér denzitásának beállításával.....	6-19
6.6	Küldés az árnyékok törlésével	6-21
6.7	Küldés több címzett részére.....	6-23
6.8	Dokumentumok küldése e-mail üzenetben	6-25
6.9	Az elküldött elemek ellenőrzése	6-28
7	Hasznos fiók műveletek	
7.1	A tárolt dokumentum nevének módosítása.	7-3
7.2	Kétoldalas eredetiek szkennelése	7-5
7.3	Adatok automatikus törlése a felhasználói fiókokból.....	7-7
7.4	Több adat kombinált nyomtatás/küldése.....	7-10
7.5	A tárolt adatok kezelési beállításainak módosítása nyomtatás előtt	7-13
7.6	Fiók műveletek végrehajtása egy számítógépről	7-15
8	Különleges funkciók	
8.1	Különleges funkciók.....	8-3
8.2	Az LK-101/LK-102 i-Option funkciók engedélyezése.....	8-5
9	Hibakeresés	

10 A Felhasználói beállítások paramétere

10.1	A Felhasználói beállítások képernyő előhívása.....	10-3
10.2	Beállítások.....	10-4

11 Függelék

11.1	Szótár	11-3
11.2	Védjegyek és szerzői jogok.....	11-4
11.3	Szoftver licencszerződés.....	11-13

12 Megjegyzés





Bevezetés

1 Bevezetés

Ez a Gyors útmutató – Másolási/Nyomatási/Fax/Szkennelési/Fiók műveletek könnyen érthető ábrák segítségével ismerteti a leggyakrabban használt funkciók kezelését.

A különböző funkciók részletes ismertetését, valamint a védjegyek és szellemi tulajdonjogok ismertetését a kezelési útmutató DVD-lemezen lévő kezelési útmutatóban találhatja.

A készülék biztonságos és szakszerű üzemeltetéséhez, a használat előtt olvassa el a jelen kézikönyv o. 1-4 található biztonsági tájékoztatót.

Ezenfelül ebben a kézikönyvben az alábbi információk találhatóak. A készülék használata előtt feltétlenül olvassa el a kézikönyvet.

- A gép biztonságos használatának szabályai
- A termék biztonságával kapcsolatos információk
- Óvintézkedések a gép használata esetén

A kézikönyvben található ábrák bizonyos mértékben eltérhetnek a készüléken látottaktól.

1.1 Energy Star®



Mint egy ENERGY STAR® partner, ezt a készüléket úgy terveztük, hogy megfeleljen az ENERGY STAR® hatékony energiafelhasználást megcélzó előírásainak.

Mit jelent az, hogy ENERGY STAR® termék?

Egy ENERGY STAR® termék rendelkezik egy olyan speciális tulajdonsággal, amely lehetővé teszi, hogy egy adott idejű nyugalmi időszak után a termék automatikusan "energiatakarékos" állapotba kapcsoljon át. Egy ENERGY STAR® termék sokkal hatékonyabban használja fel az energiát, így jelentős megtakarítást eredményez a közüzemi számláin, valamint óvja a természetes környezetet.

1.2 Biztonsági információ

Ez a rész részletes útmutatást tartalmaz a készülék használatára és a karbantartására vonatkozóan. Ahhoz, hogy a gépet teljes értékűen használhassa, valamennyi kezelő figyelmesen el kell olvassa és kövesse a kézikönyv útmutatásait.

Kérem, olvassa el az alábbi részt, mielőtt a készüléket feszültség alá helyezi. Itt fontos, a kezelő biztonságára, valamint a készülék meghibásodásának megelőzésére vonatkozó információkat talál.

Kérjük, tartsa ezt a kézikönyvet a keze ügyében, a készülék közelében.

Ügyeljen arra, hogy a jelen kézikönyv valamennyi szakaszában ismertetett elővigyázatossági szabályok betartásra kerüljenek.



Megjegyzés

Néhány esetben a készülék ebben a fejezetben felsorolt részei eltérhetnek a megvásárolt készülékétől.

Figyelmeztető jelzések

A figyelmeztető címkéken, illetve a jelen kézikönyvben az alábbi szimbólumok jelzik a biztonsági figyelmeztetések szintjét.

FIGYELMEZTETÉS

Ezen figyelmeztetések figyelmen kívül hagyása végzetes vagy súlyos balesetet okozhat.







→ Ne hagyja figyelmen kívül a biztonsági tanácsokat.

VIGYÁZAT

Ezek a figyelmeztetéseknek a figyelmen kívül hagyása balesetet vagy anyagi kárt okozhat.

→ Ne hagyja figyelmen kívül a biztonsági tanácsokat.

A szimbólumok értelmezése



Szimb.	Jelentés	Példa	Jelentés
	A háromszög azt a veszélyhelyzetet jelzi, amelynek elhárítása érdekében óvintézkedéseket kell tenni.		Ez a jel az égési sérülés veszélyére figyelmeztet.
	Az átlós vonal egy tiltott műveletet jelez.		Ez a jel a készülék szétszerelését tiltja meg.
	A kitöltött kör művelet elvégzésére szólít fel.		Ez arra figyelmeztet, hogy ki kell húzni a készülék csatlakozó dugóját.

Szétszerelés és módosítás

FIGYELMEZTETÉS

Ezen figyelmeztetések figyelmen kívül hagyása végzetes vagy súlyos balesetet okozhat.

→ Ne hagyja figyelmen kívül a biztonsági tanácsokat.

FIGYELMEZTETÉS	Szimb.
<ul style="list-style-type: none"> Ne kísérletezzen azoknak a burkolatoknak és paneleknek leszerelésével, amelyek a termékhez vannak rögzítve. Egyes termékekben nagyfeszültségű részek vannak, vagy lézersugár-forrás található, amelyek áramütést vagy vakságot okozhatnak. 	
<ul style="list-style-type: none"> Ne módosítsa ezt a terméket, mert tüzet, áramütést vagy műszaki meghibásodást okozhat. Amennyiben a berendezés lézersugarat használ, a lézersugár vakságot okozhat. 	

Tápkábel

⚠ FIGYELMEZTETÉS

Ezen figyelmeztetések figyelmen kívül hagyása végzetes vagy súlyos balesetet okozhat.

→ Ne hagyja figyelmen kívül a biztonsági tanácsokat.

FIGYELMEZTETÉS	Szimb.
<ul style="list-style-type: none"> • Csak a termékkel együtt szállított tápkábelt használja. Ha a termékkel együtt nem kapott tápkábelt, kizárólag csak a TÁPKÁBELRE VONATKOZÓ UTASÍTÁSOKBAN meghatározott típust használja. Ha nem így tesz, tüzet vagy áramütést okozhat. 	
<ul style="list-style-type: none"> • A csomagban kapott tápkábelt kizárólag csak ehhez a készülékhez használja és SOHA ne használja bármilyen egyéb berendezéshez. Ha nem így tesz, tüzet vagy áramütést okozhat. 	
<ul style="list-style-type: none"> • Ne sértse meg és ne horzsolja le a tápkábelt, ne tegyen rá nehéz tárgyat, ne melegítse, ne csavargassa, ne húzogassa és ne rongálja. Sérült tápkábel (kilátszó vezetősál vagy szakadt vezetősál stb.) használata tüzet vagy meghibásodást okozhat. Ha ilyet észlel, azonnal kapcsolja a készülék főkapcsolóját KI állásba, húzza ki a tápkábelt az aljzatból, majd hívja a szervizképviseletet. 	

Áramforrás

⚠ FIGYELMEZTETÉS

Ezen figyelmeztetések figyelmen kívül hagyása végzetes vagy súlyos balesetet okozhat.

→ Ne hagyja figyelmen kívül a biztonsági tanácsokat.

FIGYELMEZTETÉS	Szimb.
<ul style="list-style-type: none"> • Csak a megadott tápfeszültséget használja. Ha nem így jár el, tüzet vagy áramütést okozhat. 	
<ul style="list-style-type: none"> • A tápcsatlakozót közvetlenül egy megfelelő aljzatba csatlakoztassa, amely a csatlakozóval megegyező konfigurációjú. Egy adapterkábel használata azt eredményezheti, hogy a készüléket nem megfelelő aljzatba csatlakoztatja (feszültség, terhelhetőség, földelés), valamint tüzet vagy áramütést okozhat. Amennyiben nem áll rendelkezésre megfelelő falicsatlakozó, forduljon egy szakképzett villanyszerelőhöz, a megfelelő csatlakozás kiépítéséért. 	
<ul style="list-style-type: none"> • Általában ne használjon elosztót vagy hosszabbítót zsinórt. Elosztó vagy hosszabbító használata tüzet vagy áramütést okozhat. Vegye fel a kapcsolatot a szervizzel, ha hosszabbítót tart szükségesnek. 	
<ul style="list-style-type: none"> • Mielőtt egyéb berendezéseket csatlakoztatna ugyanabba az aljzatba, kérje a szervizképviselet szaktanácsát. A túlterhelés tüzet okozhat. 	

⚠ VIGYÁZAT

Ezek a figyelmeztetéseknek a figyelmen kívül hagyása balesetet vagy anyagi kárt okozhat.

→ Ne hagyja figyelmen kívül a biztonsági tanácsokat.



VIGYÁZAT	Szimb.
<ul style="list-style-type: none"> • Az aljzat legyen közel a készülékhez és legyen könnyen elérhető. Ellenkező esetben nem lehet vészhelyzet esetén a csatlakozót elég gyorsan kihúzni. 	

Tápcsatlakozó

⚠ FIGYELMEZTETÉS

Ezen figyelmeztetések figyelmen kívül hagyása végzetes vagy súlyos balesetet okozhat.



→ Ne hagyja figyelmen kívül a biztonsági tanácsokat.

FIGYELMEZTETÉS	Szimb.
<ul style="list-style-type: none"> Ne vegye ki és ne tegye be a tápkábel csatlakozóját nedves kézzel, mert áramütést okozhat. 	
<ul style="list-style-type: none"> A tápkábel csatlakozóját tolja be teljesen a dugaszolóaljzatba. A laza csatlakoztatás tüzet vagy áramütést okozhat. 	

⚠ VIGYÁZAT

Ezek a figyelmeztetéseknek a figyelmen kívül hagyása balesetet vagy anyagi kárt okozhat.

→ Ne hagyja figyelmen kívül a biztonsági tanácsokat.

VIGYÁZAT	Szimb.
<ul style="list-style-type: none"> A tápcsatlakozó kihúzásánál ne a kábelt húzza. Ha a kábelnél fogja meg, tönkretetheti a kábelt, ami tűz keletkezésével járhat vagy áramütést okozhat. 	
<ul style="list-style-type: none"> Évente több mint egyszer vegye ki a termék dugós csatlakozóját a dugaszoló aljzatból, és tisztítsa meg a dugaszoló villák közötti helyet. A villák között felgyülemelő por tüzet okozhat. 	

Földelés

⚠ FIGYELMEZTETÉS

Ezen figyelmeztetések figyelmen kívül hagyása végzetes vagy súlyos balesetet okozhat.

→ Ne hagyja figyelmen kívül a biztonsági tanácsokat.

FIGYELMEZTETÉS	Szimb.
<ul style="list-style-type: none"> A tápkábel csatlakozó dugóját védőérintkezős (földelt) dugaszoló aljzatba tegye. 	

Telepítés

⚠ FIGYELMEZTETÉS

Ezen figyelmeztetések figyelmen kívül hagyása végzetes vagy súlyos balesetet okozhat.

→ Ne hagyja figyelmen kívül a biztonsági tanácsokat.

FIGYELMEZTETÉS	Szimb.
<ul style="list-style-type: none"> Ne tegyen virágvázát vagy más vizet tartalmazó edényt, fémkapcsokat vagy más apró fémtárgyakat erre a termékre. A készülék belsejébe fröccsent víz vagy az oda beesett fémtárgyak tüzet, áramütést vagy meghibásodást okozhatnak. Ha víz, valamilyen fémtárgy vagy hasonló idegen test kerül a készülék belsejébe, azonnal kapcsolja a főkapcsolót KI állásba, húzza ki a tápcsatlakozót az aljzatból, majd értesítse a szervizképviselőt. 	

⚠ VIGYÁZAT

Ezek a figyelmeztetéseknek a figyelmen kívül hagyása balesetet vagy anyagi kárt okozhat.

→ Ne hagyja figyelmen kívül a biztonsági tanácsokat.

VIGYÁZAT	Szimb.
<ul style="list-style-type: none"> Ezen termék üzembe helyezése után gondoskodjon biztonságos elhelyezéséről. Ha a termék elmozdul vagy leesik, személyi sérülést okozhat. 	
<ul style="list-style-type: none"> Ne helyezze a készüléket poros környezetbe, vagy olyan helyre, ahol magas nedvességtartalomnak, koromnak vagy gőznek van kitéve, közel konyhaasztalhoz, fürdőhöz vagy párasító berendezéshez. Tüzet, áramütést vagy műszaki meghibásodást okozhat. 	
<ul style="list-style-type: none"> Ne tegye ezt a terméket instabil vagy billegő munkaasztalra, vagy rezgéseknek és rázkódásnak kitett helyre. Leecsúszhat vagy leeshet, személyi sérülést vagy mechanikai meghibásodást okozhat. 	
<ul style="list-style-type: none"> Ne tömje el ennek a terméknek a szellőzőnyílásait. A meleg felgyülemlik a termék belsejében, ami tüzet vagy hibás működést okozhat. 	
<ul style="list-style-type: none"> Ne használjon éghető anyagot tartalmazó szóróflakont, folyadékot vagy gázt ezen termék közelében, mert tüzet okozhat. 	

Szellőzés

⚠ VIGYÁZAT

Ezek a figyelmeztetéseknek a figyelmen kívül hagyása balesetet vagy anyagi kárt okozhat.

→ Ne hagyja figyelmen kívül a biztonsági tanácsokat.



VIGYÁZAT	Szimb.
<ul style="list-style-type: none"> Mindig jól átszellőztött helyen használja a terméket. Gyengén szellőztetett helyiségben történő huzamos használat esetén a készülékből kiadott levegő kellemetlen érzetet kelthet. Szellőztesse a helyiséget szabályos időközönként. 	

Intézkedések hibák esetén

⚠ FIGYELMEZTETÉS

Ezen figyelmeztetések figyelmen kívül hagyása végzetes vagy súlyos balesetet okozhat.

→ Ne hagyja figyelmen kívül a biztonsági tanácsokat.

FIGYELMEZTETÉS	Szimb.
<ul style="list-style-type: none"> Ne folytassa ennek a terméknek a használatát, ha az szokatlanul forró vagy füstöl, szokatlan szaga van vagy furcsán zajos. Azonnal kapcsolja ki a főkapcsolót, húzza ki a tápkábel csatlakozó dugóját a dugaszolóaljzatból, majd hívja a jogosult szervizt. Ha ebben az állapotban tovább használja, tüzet vagy áramütést okozhat. 	
<ul style="list-style-type: none"> Ne folytassa ennek a terméknek a használatát, ha azt leejtették vagy megsérült a burkolata. Azonnal kapcsolja ki a főkapcsolót, húzza ki a tápkábel csatlakozó dugóját a dugaszolóaljzatból, majd hívja a jogosult szervizt. Ha ebben az állapotban tovább használja, tüzet vagy áramütést okozhat. 	

⚠ VIGYÁZAT

Ezek a figyelmeztetéseknek a figyelmen kívül hagyása balesetet vagy anyagi kárt okozhat.

→ Ne hagyja figyelmen kívül a biztonsági tanácsokat.

VIGYÁZAT	Szimb.
<ul style="list-style-type: none"> A készülék belsejében magas hőmérsékletnek kitett területek találhatóak, amelyek égési sérülést okozhatnak. Ha valamilyen ellenőrzést végez a készülék belsejében, pl. rendellenes működés vagy egy papírelakadás elhárítása érdekében, ne érjen azokhoz a területekhez (a fixáló egység környéke stb.), amelyeket "Caution HOT" (Vigyázat FORRÓ) figyelmeztető címke jelöl. 	

Kellékek

⚠ FIGYELMEZTETÉS

Ezen figyelmeztetések figyelmen kívül hagyása végzetes vagy súlyos balesetet okozhat.



→ Ne hagyja figyelmen kívül a biztonsági tanácsokat.

FIGYELMEZTETÉS	Szimb.
<ul style="list-style-type: none"> Ne dobja a festékező modult vagy a festéket tűzbe. A forró festék szétszóródhat, égési sérülést, vagy más károkat okozhat. 	

⚠ VIGYÁZAT

Ezek a figyelmeztetéseknek a figyelmen kívül hagyása balesetet vagy anyagi kárt okozhat.

→ Ne hagyja figyelmen kívül a biztonsági tanácsokat.



VIGYÁZAT	Szimb.
<ul style="list-style-type: none"> Ne hagyja a festékező egységet vagy a dob egységet olyan helyen, ahol azt gyermekek könnyen elérhetik. Ezeknek a tárgyaknak a szájhoz érintése vagy lenyelése egészségkárosodást okozhat. 	
<ul style="list-style-type: none"> Ne tárolja a festékező egységet vagy a fotóvezető dob egységet olyan floppy-lemez vagy óra közelében, amelyek érzékenyek a mágnességre. Ezzel ugyanis ezeknek a termékeknek a hibás működését okozhatja. 	

A készülék áthelyezése

VIGYÁZAT

Ezek a figyelmeztetéseknek a figyelmen kívül hagyása balesetet vagy anyagi kárt okozhat.

→ Ne hagyja figyelmen kívül a biztonsági tanácsokat.

VIGYÁZAT	Szimb.
<ul style="list-style-type: none"> Amikor elmozdítja ezt a terméket, győződjön meg arról, hogy kihúzta-e a tápkábel és más kábelek csatlakozóját. Ennek elmulasztása tönkretelheti a vezetékét vagy a kábelt, ami tűz keletkezésével, áramütéssel vagy műszaki meghibásodással járhat. 	
<ul style="list-style-type: none"> Amikor elmozdítja a terméket, mindig a Kezelési útmutató vagy más dokumentum által előírt helyen fogja meg. Ha a termék leesik, komoly személyi sérülést okozhat. A termék is meghibásodhat vagy hibásan működhet. 	

Hosszabb szabadság előtt

Ha az opciós FK-502 faxkészlet nincs felszerelve:

VIGYÁZAT

Ezek a figyelmeztetéseknek a figyelmen kívül hagyása balesetet vagy anyagi kárt okozhat.

→ Ne hagyja figyelmen kívül a biztonsági tanácsokat.

VIGYÁZAT	Szimb.
<ul style="list-style-type: none"> Ha a készüléket hosszabb ideig nem használja, húzza ki a tápcsatlakozót az aljzatból. 	

1.3 Szabályozási feljegyzések

CE-jelölés (Megfelelőségi tanúsítvány), az Európai Unió (EU) tagországainak felhasználói részére

Ez a termék megfelel az alábbi EU előírásoknak:
2006/95/EC, 2004/108/EC és 1999/5/EC direktívák.

Ez a tanúsítvány az Európai Unió területén érvényes.

Ezt az eszközt árnyékolt hálózati kábellel kell használni. Árnyékolás nélküli kábelek használata interferenciát okozhat a rádiótávközléssel és a CISPR szabályzat, illetve a helyi előírások alapján tilos.

Optikai hitelesítő egység AU-201 (IC kártya író/olvasó):

Ez a termék az R & TTE direktívák (1999/5/EC) hatálya alá eső vezeték nélküli rendszerű berendezés (rövid hatótávolságú eszköz). A működési frekvenciája 13,56 MHz.

User Instructions FCC Part 15 - Radio Frequency Devices (for U.S.A. users)

This equipment has been tested and found to comply with the limits for a Class A digital device, pursuant to Part 15 of the FCC Rules.

These limits are designed to provide reasonable protection against harmful interference when the equipment is operated in a commercial environment. This equipment generates, uses and can radiate radio frequency energy and, if not installed and used in accordance with the instruction manual, may cause harmful interference to radio communications. Operation of this equipment in a residential area is likely to cause harmful interference in which case the user will be required to correct the interference at his own expense.

WARNING

The design and production of this unit conform to FCC regulations, and any changes or modifications must be registered with the FCC and are subject to FCC control.

Any changes made by the purchaser or user without first contacting the manufacturer will be subject to penalty under FCC regulations.

- This device must be used with a shielded network cable. The use of non-shielded cables is likely to result in interference with radio communications and is prohibited under FCC rules.

Interference-Causing Equipment Standard (ICES-003 ISSUE 4) (for Canada users)

This Class A digital apparatus complies with Canadian ICES-003.

Cet appareil numérique de la classe A est conforme à la norme NMB-003 du Canada.

A "B" osztályú gépek előírásait el nem ismerő országok felhasználói részére

FIGYELMEZTETÉS

Interferencia a rádiótávközléssel:

- Ez egy A osztályú termék. Lakókörnyezetben a használata rádióinterferenciát okozhat, amely esetben a felhasználó kötelezhető, hogy megfelelő intézkedéseket tegyen ezek elhárítására.
- Ezt az eszközt árnyékolt hálózati kábellel kell használni. Árnyékolás nélküli kábelek használata interferenciát okozhat a rádiótávközléssel és a CISPR szabályzat, illetve a helyi előírások alapján tilos.

Lézerrel kapcsolatos biztonság

Ez egy lézerrel működő digitális készülék. A lézerrel kapcsolatos veszély lehetősége kizárt, amennyiben a készüléket ezen kézikönyv utasításai szerint működtetik.

Mivel a kibocsátott lézersugarat a védőburkolat teljes mértékben árnyékolja, a lézersugár a felhasználói műveletek egyetlen fázisában sem tud kilépni a készülékből.

Ez a készülék 1. lézerosztályba sorolt termék: ez azt jelenti, hogy nem hoz létre veszélyes lézersugárzást.

Belső lézersugárzás

Jellemzők	
Maximális átlagos sugárzási teljesítmény	bizhub 421/361: 7,7 μ W a nyomtató egység lézernyílásánál bizhub 501: 11,6 μ W a nyomtató egység lézernyílásánál
Hullámhossz	775-800 nm

 FIGYELMEZTETÉS

A termék 3B osztályú lézertiódát használ, amely láthatatlan lézersugárzást bocsát ki.

- A lézertióda és a sokszögű letapogató tükör a lézernyomtató egységben helyezkednek el.
- A lézer nyomtató egység **NEM A HELYSZÍNE JAVÍTHATÓ ELEM**:
Ezért a lézer nyomtató egységet semmilyen körülmények között nem szabad felnyitni.

CDRH regulations

This machine is certified as a Class 1 Laser product under Radiation Performance Standard according to the Food, Drug and Cosmetic Act of 1990. Compliance is mandatory for Laser products marketed in the United States and is reported to the Center for Devices and Radiological Health (CDRH) of the U.S. Food and Drug Administration of the U.S. Department of Health and Human Services (DHHS). This means that the device does not produce hazardous laser radiation.

The label shown on page 1-13 indicates compliance with the CDRH regulations and must be attached to laser products marketed in the United States.

 CAUTION

Use of controls, adjustments or performance of procedures other than those specified in this manual may result in hazardous radiation exposure.

- This is a semiconductor laser. The maximum power of the laser diode is 30 mW and the wavelength is 775-800 nm.

Európai felhasználók részére** VIGYÁZAT**

A kezelő- és beállítószervek ezen kézikönyvben leírtaktól eltérő használata, illetve az eljárások nem ezen kézikönyvben leírt módon történő végrehajtása veszélyes sugárzás kibocsátásához vezethet.

- Ez egy félvezető-lézer. A lézertióda maximális teljesítménye 30 mW és a hullámhossza 775-800 nm.

Dániai felhasználók részére** ADVARSEL**

Dette er en halvlederlaser.

- Usynlig laserstråling ved åbning, når sikkerhedsafbrydere er ude af funktion. Undgå udsættelse for stråling. Klasse 1 laser produkt der opfylder IEC 60825 sikkerheds kravene.

Dette er en halvlederlaser. Laserdiodens højeste styrke er 30 mW og bølgelængden er 775-800 nm.

Finnország és Svédország részére

LOUKAN 1 LASERLAITE
KLASS 1 LASER APPARAT

 VAROITUS

Tämä on puolijohdelaser.

- Laitteen Käyttäminen muulla kuin tässä käyttöohjeessa mainitulla tavalla saattaa altistaa käyttäjän turvallisuusluokan 1 ylittävälle näkymättömälle lasersäteilylle.

Tämä on puolijohdelaser. Laserdiodin suurin teho on 30 mW ja aallonpituus on 775-800 nm.

 VARNING

Det här är en halvledarlasers.

- Om apparaten används på annat sätt än i denna bruksanvisning specificerats, kan användaren utsättas för osynlig laserstrålning, som överskrider gränsen för laserklass 1.

Det här är en halvledarlasers. Den maximala effekten för laserdioden är 30 mW och våglängden är 775-800 nm.

 VAROITUS

Avattaessa ja suojalukitus ohitettaessa olet alttiina näkymättömälle lasersäteilylle.

- Älä katso säteeseen.

 VARNING

Osynlig laserstrålning när denna del är öppen och spärren är urkopplad.

- Betrakta ej strålen.

Norvégiai felhasználók részére** ADVARSEL!**

Dette en halvleder laser.

- Dersom apparatet brukes på annen måte enn spesifisert i denne bruksanvisning, kan brukeren utsettes for usynlig laserstrålning som overskrider grensen for laser klass 1.

Dette en halvleder laser. Maksimal effekt till laserdiode er 30 mW og bølgelengde er 775-800 nm.

Lézerbiztonsági felirat

A gép külsején az alább látható lézerbiztonsági felirat található.

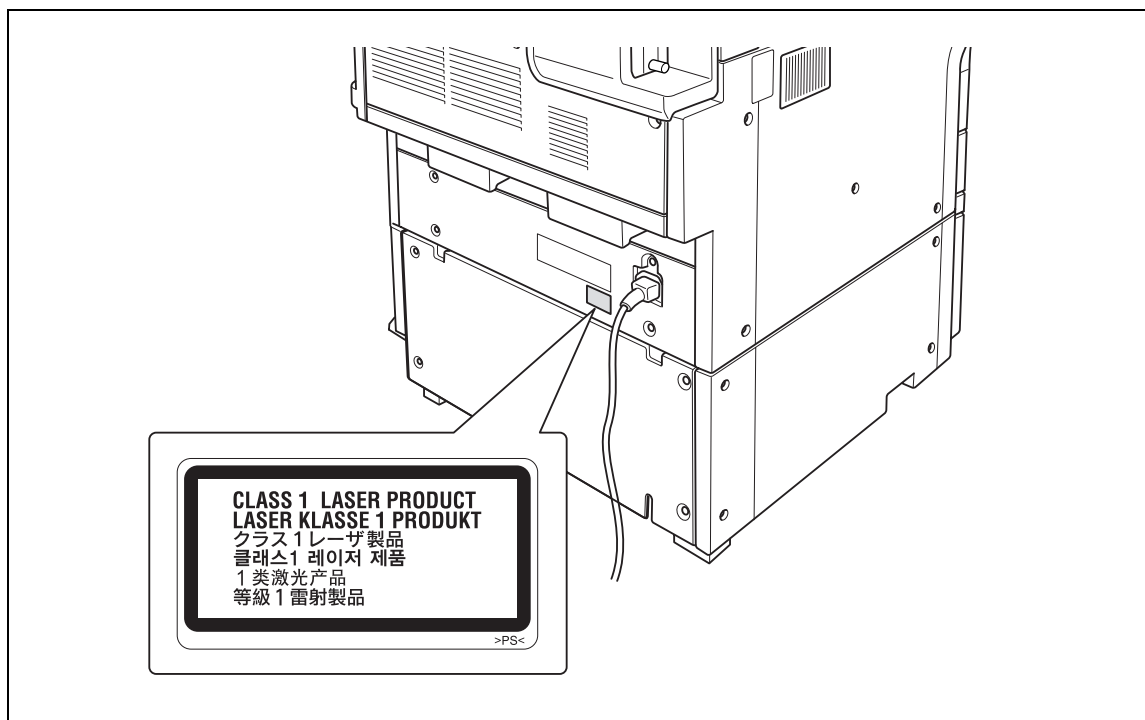

Ózon-kibocsátás

VIGYÁZAT

A készüléket jól szellőző helyiségben helyezze el

- A készülék normál üzeme közben elhanyagolható mennyiségű ózon keletkezik. Gyengén szellőzött helyiségekben, a másológép hosszabb használata után, kellemetlen szag érződhet. A kényelmes, egészséges és biztonságos munkakörnyezet érdekében, ajánlott a fénymásolót egy jól szellőztetett helyiségben elhelyezni.

ATTENTION

Placer l'appareil dans une pièce largement ventilée.

- Une quantité d'ozone négligable est dégagée pendant le fonctionnement de l'appareil quand celui-ci est utilisé normalement. Cependant, une odeur désagréable peut être ressentie dans les pièces dont l'aération est insuffisante et lorsque une utilisation prolongée de l'appareil est effectuée. Pour avoir la certitude de travailler dans un environnement réunissant des conditions de confort, santé et de sécurité, il est préférable de bien aérer la pièce où se trouve l'appareil.

Akusztiikus zajszint (csak európai felhasználók részére)

Maschinenlärminformations-Verordnung 3. GPSGV: Der höchste Schalldruckpegel beträgt 70 dB(A) oder weniger gemäß EN ISO 7779.

Csak az EU-tagországok részére

Ez a jel azt jelenti: Ne dobja ki ezt a terméket a háztartási hulladékkal!

Az elektromos és elektronikus eszközök leselejtezés utáni megfelelő kezelésével kapcsolatban forduljon a helyi hatóságokhoz vagy a márkakereskedőinkhez. Ezen termékek újrahasznosítása hozzájárul a természet erőforrásainak megőrzéséhez és csökkenti a hulladékok nem megfelelő kezelése által a környezetre és az emberi egészségre kifejtett negatív hatásokat.

Ez a termék megfelel az RoHS (2002/95/EC) előírásnak.

Ez az eszköz nem alkalmazható videó munkaállomásként a BildscharbV alapján.

Das Gerät ist nicht für die Benutzung am Bildschirmarbeitsplatz gemäß BildscharbV vorgesehen.

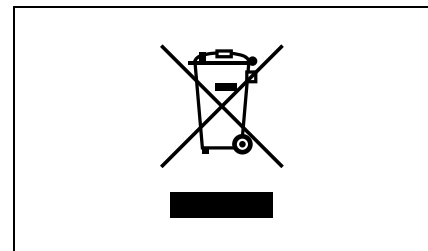

1.4 Figyelmeztető feliratok és címkék

A készüléken az alábbi helyeken figyelmeztető feliratok és címkék kerültek elhelyezésre.

Nagy körültekintéssel járjon el, hogy bizonyos műveletek végzése, pl. az elakadt papírok eltávolítása közben ne történjen baleset.

⚠ VIGYÁZAT

NE TEGYE az ujját az ADK csuklópántjaihoz, ellenkező esetben megsérülhet translate.

Az automatikus dokumentumkezelő jobb oldali csuklópántja mellett

⚠ CAUTION
⚠ ATTENTION
⚠ VORSICHT
⚠ PRECAUCIÓN ⚠ 注意
⚠ ATTENZIONE ⚠ 주의
⚠ CUIDADO ⚠ تحذير

⚠ VIGYÁZAT

A kezelő egység nagyon forró. Az égési sérülések elkerülése érdekében NE ÉRINTSE MEG.

⚠ CAUTION High Temperature!	⚠ VORSICHT Heiße Oberflächen!	⚠ ATTENTION Température élevée!	⚠ PRECAUCIÓN ¡Temperatura alta!	⚠ CUIDADO Alta temperatura!
⚠ ATTENZIONE Alta temperatura!	⚠ تحذير حرارة عالية	⚠ 注意 高温!	⚠ 注意 高温!	⚠ 주의 고온!

FS-522 másolatkezelő

⚠ 高圧注意
HIGH VOLTAGE
->PET-<

⚠ FIGYELMEZTETÉS

Ezen a részen magas feszültség keletkezik. Érintése áramütéshez vezethet. NE ÉRINTSE MEG!

⚠ CAUTION
⚠ VORSICHT
⚠ ATTENTION
⚠ PRECAUCIÓN
⚠ ATTENZIONE
⚠ CUIDADO
⚠ 注意
⚠ 주의
⚠ تحذير

⚠

⚠ VIGYÁZAT

A továbbítókarral kinyitott terület nagyon forró. Az égési sérülések elkerülése érdekében NE ÉRINTSE MEG.

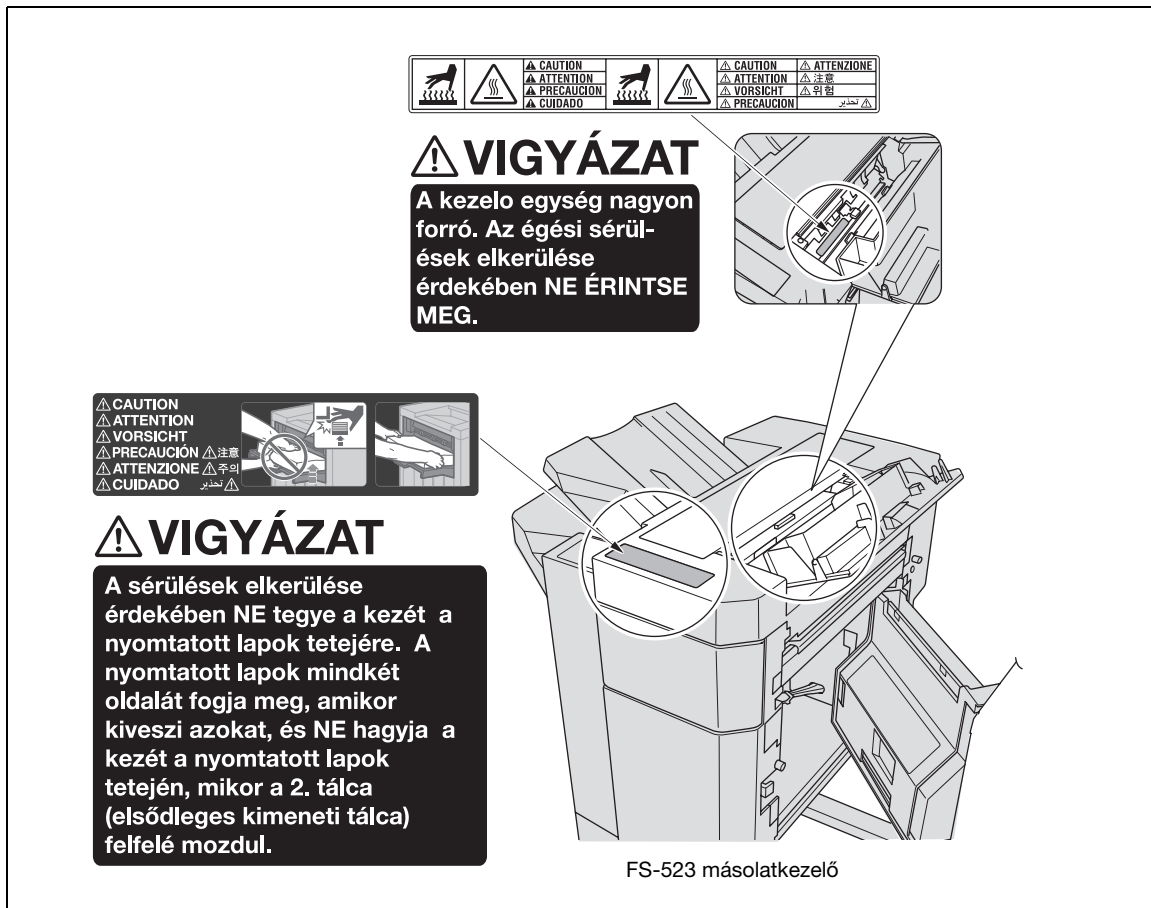

Emlékeztető

Ne távolítsa el a figyelmeztető címkéket. Ha egy figyelmeztető címke vagy jelzés a szennyeződés miatt olvashatatlanná válik, tisztítsa meg. Ha a figyelmeztető címke hiányzik vagy tisztítással sem állítható vissza olvashatósága, forduljon a szervizképviselőhöz.

1.5 Helyszükséglet



Emlékeztető

Ha az opció nincs felszerelve, a készülék mögött legalább 200 mm szabad helyet kell biztosítani a szellőzés érdekében.

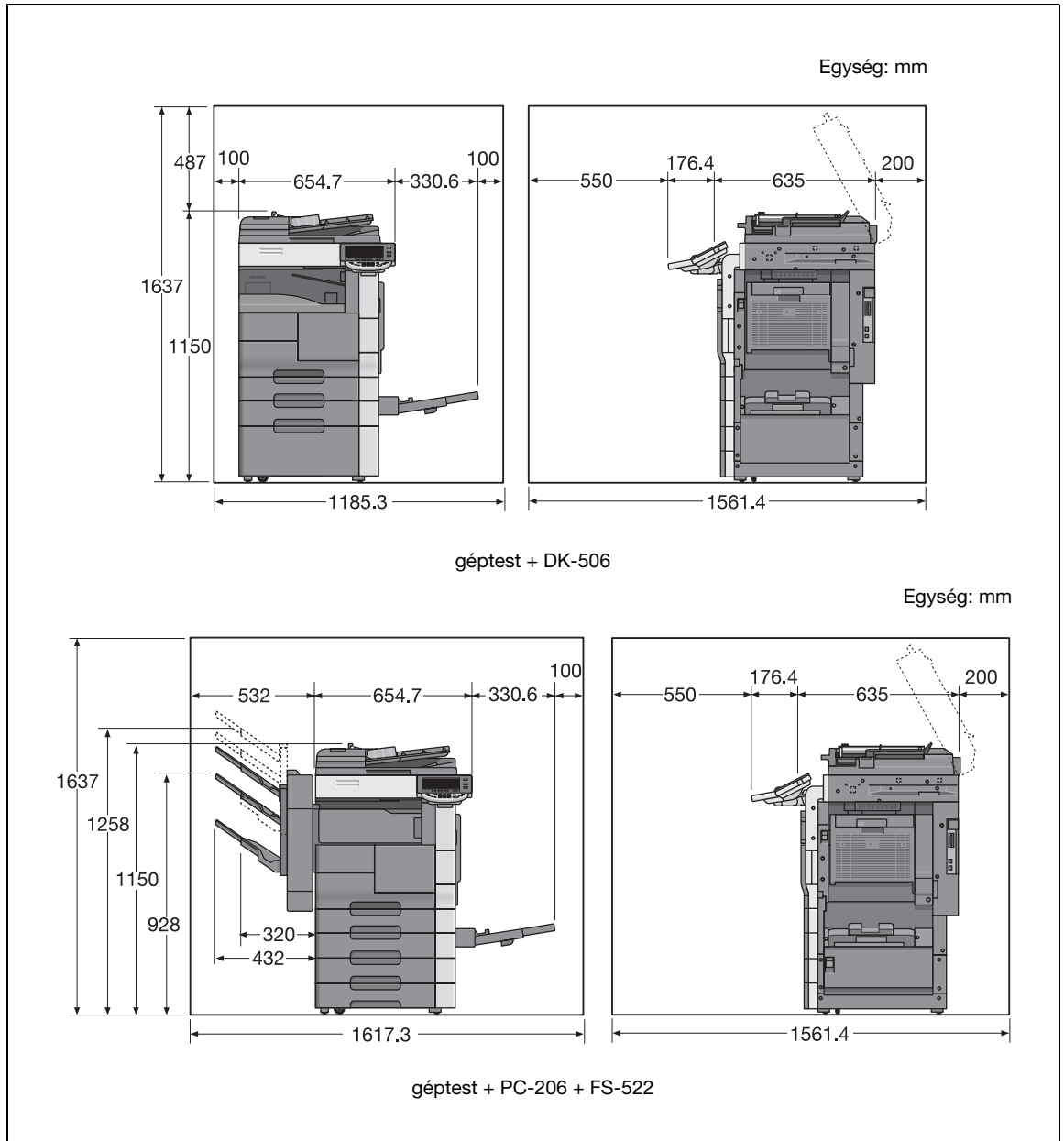

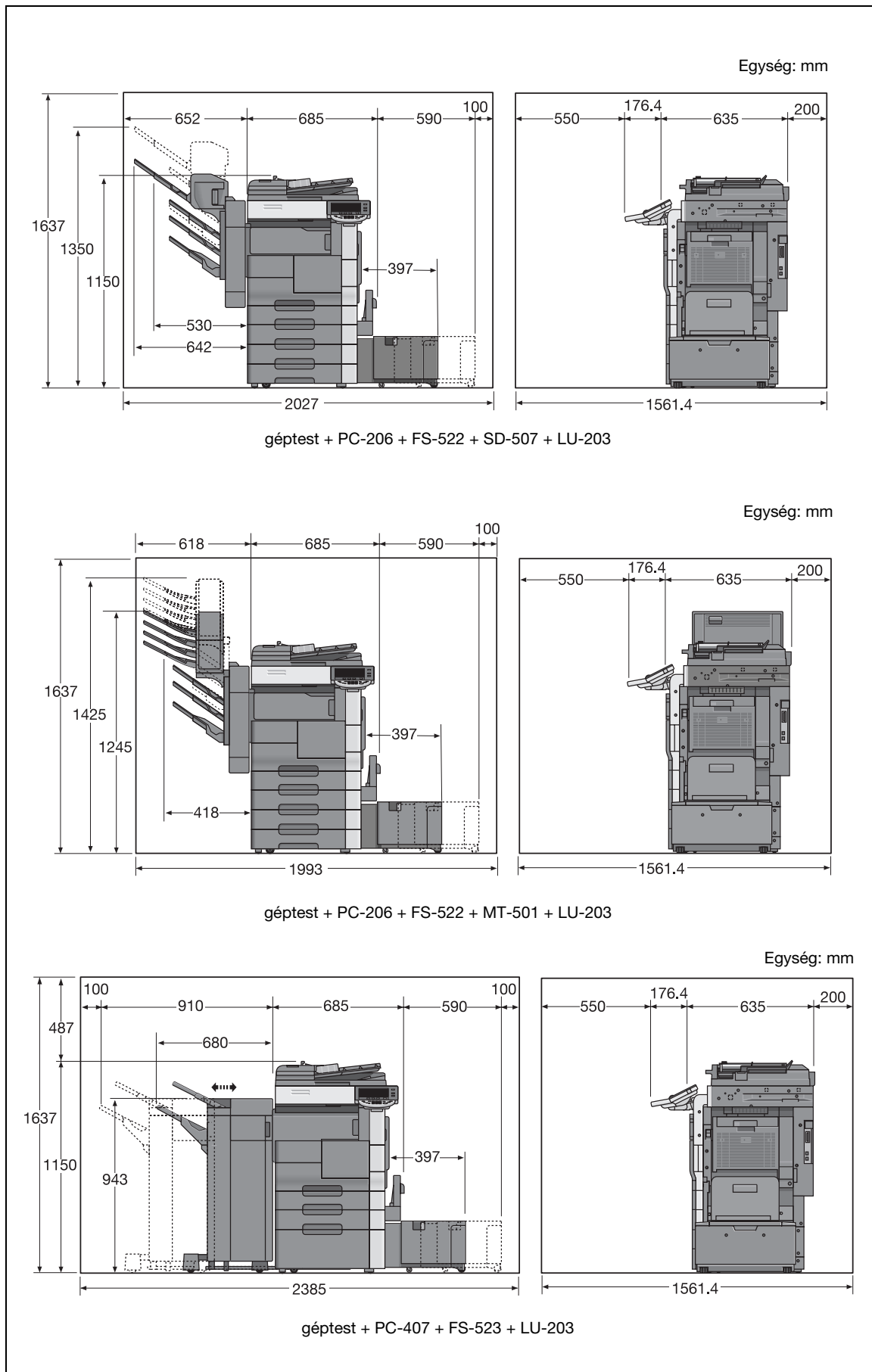

1.6 Üzemeltetési előírások

A készülék optimális teljesítményének eléréséhez tartsa be az alábbi előírásokat.

Áramforrás

Az áramforrás az alábbi feltételeknek kell megfeleljen.

- Feszültségingadozás: Legfeljebb $\pm 10\%$ (220-240 V AC)
- Frekvenciaingadozás: Legfeljebb ± 3 Hz (50-60 Hz-nél)
- Lehetőleg minél kisebb feszültség- és frekvenciaingadozású áramforrást használjon.

Működési környezet

A fénymásoló helyes működéséhez az alábbi környezeti feltételeket kell biztosítani:

- Hőmérséklet: 10°C – 30°C , egy órán belül legfeljebb 10°C ingadozással
- Páratartalom: 10% és 80% között, egy órán belül legfeljebb 10% ingadozással

A másolatok tárolása

A másolatok tárolásánál vegye figyelembe az alábbi ajánlásokat.

- A hosszú ideig megőrzendő másolatokat tartsa fényvédett helyen, hogy elkerülje az elhalványodást.
- A hígítót tartalmazó ragasztók (pl. a szóróflakonos enyv) feloldhatják a másolatok festékét.

1.7 A másolás törvényi korlátozása

Bizonyos dokumentumtípusokat soha nem szabad másolni, abból a célból vagy szándékkal, hogy a másolatokat eredetként használják fel.

Az alábbi lista nem teljes, de egy útmutatást adhat a felelős másoláshoz.

Pénzügyi dokumentumok

- Személyi csekkek
- Utazási csekkek
- Pénzutasok
- Letéti igazolások
- Adóslevelek és más kötelezettséggel kapcsolatos bizonylatok
- Raktári bizonylatok

Jogi dokumentumok

- Élelmiszerjegyek
- Postabélyegek (érvényes vagy érvénytelenített)
- Kormányhivatalok elismervényei vagy kötelezvényei
- Illetékbélyegek (érvényes vagy érvénytelenített)
- Útlevelek
- Bevándorlási okmányok
- Gépjárművekkel kapcsolatos engedélyek és jogosítványok
- Épületekkel és ingatlanokkal kapcsolatos okmányok

Általános dokumentumok

- Személyi igazolványok, jelvények és kitüntetések
- Szerzői joggal védett termékek, a jog tulajdonosának engedélye nélkül

Továbbá, minden körülmények között tilos helyi vagy külföldi bankjegyek másolása, valamint műalkotások másolása, a szerzői jogok tulajdonosának engedélye nélkül.

Ha kétségei vannak egy dokumentum jellegét illetően, kérjen jogi segítséget.

1.8 A kézikönyvben használt jelölések magyarázata

A kézikönyvben használt jelek és szövegformátumok ismertetésére az alábbiakban kerül sor.

Biztonsági tanácsok

VESZÉLY

Az ilyen módon jelölt utasítások figyelmen kívül hagyása súlyos sérüléssel járó vagy halálos áramütést okozhat.

→ A sérülések megelőzése érdekében vegye figyelembe valamennyi felmerülő veszélyhelyzetet.

FIGYELMEZTETÉS

Az ilyen módon kiemelt utasítások figyelmen kívül hagyása komoly sérüléseket vagy anyagi károkat okozhat.

→ A sérülések elkerülése és a készülék biztonságos használata érdekében vegye figyelembe az összes figyelmeztetést.

VIGYÁZAT

Az ilyen módon kiemelt utasítások figyelmen kívül hagyása könnyű sérüléseket vagy anyagi károkat okozhat.

→ Figyeljen minden figyelmeztetésre a sérülések elkerülése és a gép biztonságos használata érdekében.

Művelet sor

- 1 Az ilyen módon feltüntetett 1-es szám egy művelet sor első lépését jelöli.
- 2 Az ilyen módon feltüntetett számok egy művelet sor egymás után következő lépéseit jelölik.
 - ? Kiegészítő segítséget az ilyen módon megadott szövegrészekből kaphat.
 - Az ilyen módon megadott szöveg annak a műveletnek a leírását tartalmazza, amely a kívánt eredmények elérését biztosítja.

Egy ide beillesztett illusztráción látható, hogy milyen műveletet kell végrehajtani.

Tippek



...

Megjegyzés

Az ilyen módon kiemelt szövegek hasznos információkat és tippeket tartalmaznak a készülék biztonságos használatához.



...

Emlékeztető

Az ilyen módon kiemelt szövegek emlékeztető információkat tartalmaznak.



Bővebb információk

Az ilyen módon kiemelt szövegek részletesebb információkra történő utalást tartalmaznak.

Különleges szövegjelölések

[Stop] gomb

A kezelőpulton lévő gombok nevei így vannak jelölve.

A GÉP BEÁLLÍTÁSAI

A kijelző szövegei így jelennek meg.

**Megjegyzés**

A kézikönyvben található, a gépet ábrázoló ábrák, a gép konfigurációjától függően eltérőek lehetnek.

1.9 Bevezető a kezelési útmutatókhoz

A készülékhez ezt a kézikönyvet valamint a kezelési útmutató DVD-lemezt kapta.

Ez a könyv formában biztosított útmutató a készülék azonnali kezeléséhez szükséges műveleteket ismerteti. A készülék funkciói valamint a karbantartási műveletek a kezelési útmutató DVD-lemezen lévő kezelési útmutatóban kerülnek részletes ismertetésre.

1.9.1 Bevezető a könyvhöz

Gyors útmutató – Másolási/Nyomatási/Fax/Szkennelési/Fiók műveletek

Ez a kezelési útmutató a készülék leggyakrabban használt műveleteit ismerteti, lehetővé téve a készülék azonnal használatba vételét.

Ezenfelül a kézikönyvben megtalálhatja a készülék biztonságos használatához szükséges szabályokat, valamint a védjegyeket és szellemi tulajdonjogokat elismerő feljegyzéseket.

A készülék használata előtt feltétlenül olvassa el ezt a kézikönyvet.

1.9.2 Bevezető a kezelési útmutató DVD-lemezhez

A készülékkel együtt megkapta a kezelési útmutató DVD-lemezt is. A nyitóképernyőn válassza ki a megtekinteni kívánt kezelési útmutatót, amelyben megtalálhatja az egyes funkciók részletes ismertetését.

Kezelési útmutató – Másolási műveletek

Ez az útmutató tartalmazza a készülék Másolás módjának műveleteit valamint a készülék karbantartását.

Ebben a kezelési útmutatóban található meg a papírral és az eredetivel kapcsolatos információk, a praktikus alkalmazás funkciókkal végzett másolási műveletek, a kellékanyagok cseréje, valamint egyes hibakeresési műveletek, mint az elakadt papírok eltávolítása részletes ismertetését.

Kezelési útmutató – Nagyított kijelzővel végezhető műveletek

Ez az útmutató tartalmazza a Kijelzőnagyítás módban történő kezelés részletes ismertetését.

Ebben a kezelési útmutatóban található meg a Kijelzőnagyítás módban elvégezhető másolási, szkennelés, G3 fax és hálózati fax műveletek részletes ismertetését.

Kezelési útmutató – Nyomatási műveletek (IC-207)

Ez az útmutató tartalmazza az opciós képezelő egységgel használatával elvégezhető nyomtatási funkciók részletes ismertetését.

Ebben a kezelési útmutatóban található meg a nyomtatási funkciók használatának ismertetését.

Kezelési útmutató – Fiók műveletek

Ez az útmutató tartalmazza az opciós merevlemezen lévő felhasználói fiókok használatának ismertetését.

Ebben a kezelési útmutatóban található meg az adatok felhasználói fiókba történő mentésével, azok visszakeresésével és átvitelével kapcsolatos műveletek részletes ismertetését.

Kezelési útmutató – Hálózati szkennelő/fax/hálózati fax műveletek

Ez az útmutató tartalmazza a hálózati szkennelés, a G3 fax és a hálózati műveletek részletes ismertetését.

Ebben a kezelési útmutatóban található meg az e-mailbe vagy FTP-re történő szkennelés, a G3 fax, internet fax és IP-cím műveletek részletes ismertetését.

A fax funkciók használatához be kell szereznie az opciós faxkészletet.

Kezelési útmutató – Fax illesztőprogram műveletek

Ez az útmutató tartalmazza a fax számítógépről történő közvetlen küldéséhez használható fax illesztőprogram-funkciók ismertetését.

Ebben a kezelési útmutatóban található meg a PC-fax funkciók használatának ismertetését.

A fax funkciók használatához be kell szereznie az opciós faxkészletet.

Kezelési útmutató – Hálózati felügyelet

Ez az útmutató tartalmazza a készülék egyes funkcióinak hálózati csatlakozáson keresztül történő beállításának ismertetését, főként a PageScope Web Connection használatával.

Ebben a kezelési útmutatóban található meg a hálózati funkciók használatának részletes ismertetését.

Kezelési útmutató – Különleges műveletek

Ez a kezelési útmutató a választható licenckészlet regisztrálásával és a licenckészlet funkcióinak engedélyezésével elérhető funkciók, valamint a többfunkciós nyomtató alkalmazásokhoz történő csatolással elérhetővé váló funkciók áttekintését és használatát ismerteti.

Ezen funkciók hatékony használatához olvassa el ezt a kezelési útmutatót.

1.10 Rendelkezésre álló lehetőségek

A bizhub 501/421/361 egy digitális többfunkciós eszköz, amely egyszerűsíti a munkafolyamatokat és megfelel minden alkalmazás és irodai környezet követelményeinek.

A minden vállalkozás részére lényeges másolási, faxolási, szkennelési és nyomtatási funkciók mellett, ez a készülék hálózati és fiók funkciókat biztosít valamint támogatja a hatékony dokumentumkezelést.

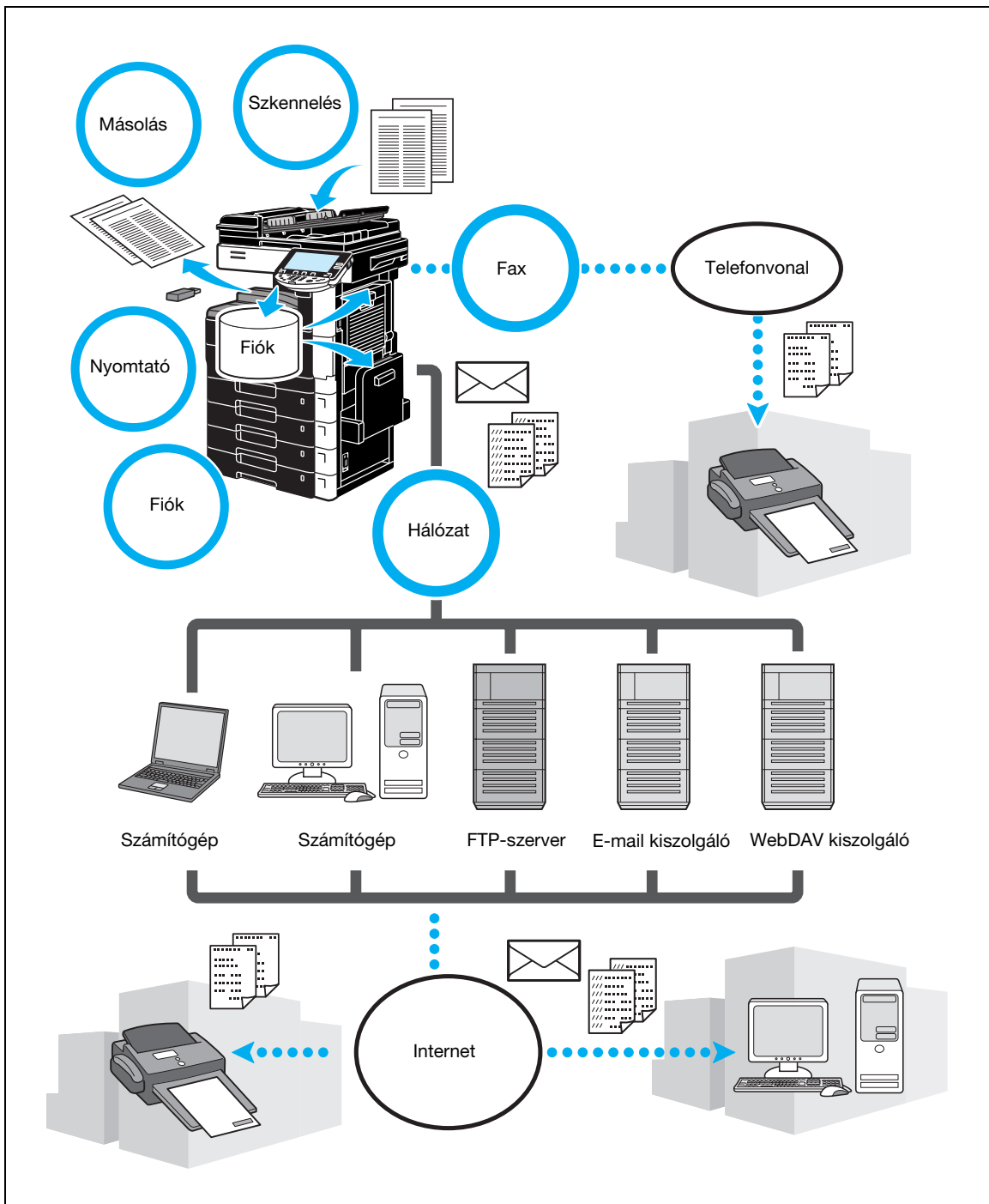

Másolási műveletek

Minőségi másolatok nyomtathatók nagy sebességgel. A számos Alkalmazás-funkció nagyban hozzájárul az ügyviteli költségek csökkentéséhez és a hatékonyság növeléséhez.

Nyomatási műveletek

Számítógépről történő nyomtatási esetén számos beállítás végezhető el, mint például a papírformátum, a képmínőség és az elrendezés. Biztonsági nyomtatás funkció használatával jelszóval védheti a fontos dokumentumok nyomtatását. A nyomtatóillesztő egyszerűen telepíthető a készülékhez tartozó DVD-lemezről.



...

Megjegyzés

A nyomtatási funkciók használatához be kell szereznie az IC-207 opciós nyomtatásvezérlőt.

Fiók műveletek

Lehetséges a készüléken szkennelt, illetve faxon vagy számítógépről fogadott dokumentumok tárolása. A tárolt adatok szükség esetén kiolvashatók, továbbíthatók vagy nyomtathatók. Létrehozhatók személyi felhasználói fiókok egyes személyek részére, valamint több felhasználó részére rendelkezésre álló nyilvános felhasználói fiókok.



...

Megjegyzés

A fiók funkciók használatához be kell szereznie a HD-509 opciós merevlemez.

Fax műveletek

A készüléken szkennelt eredetiek mellett faxon elküldhetők a felhasználói fiókban tárolt dokumentumok és a számítógépes adatok. Egyetlen fax elküldhető egyidejűleg több címre, egy fogadott fax pedig továbbítható.



...

Megjegyzés

A fax funkciók használatához be kell szereznie az FK-502 opciós faxkészletet.

Hálózati műveletek

Hálózati kapcsolaton keresztül is végezhető nyomtatás. A készüléken szkennelt és a felhasználói fiókban tárolt adatok egyszerűen továbbíthatók a hálózaton keresztül. A kezelőpanelen megadva a rendeltetési helyet, az adatok elküldhetők egy FTP-kiszolgálóra vagy egy másik számítógépre a hálózaton, elküldhetők egy e-mailhez csatolva vagy egy fax elküldhető az interneten keresztül.

Szkennelési műveletek

A papíralapú dokumentumok gyorsan átalakíthatók számítógépes adatokká. Az átalakított adatok egyszerűen továbbíthatók a hálózaton keresztül. Ezenfelül a készülék szkennerként is használható számos TWAIN-kompatibilis alkalmazásból.

Különleges funkciók

A készülék kezelőpaneljén hozzáférhet az interneten lévő tartalmakhoz (Webböngésző funkció), valamint egy szemléletes és felhasználóbarát kezelői felület (Image Panel) is használható. Mindezek mellett az alkalmazással együtt a többfunkciós nyomtató kezelhetősége még magasabb szintre emelkedik.



...

Megjegyzés

A különleges funkciók használatához egy UK-202 opciós felújító készlet, valamint egy HD-509 opciós merevlemez szükséges. Az LK-101/LK-102 i-Option funkciói az LK-101/LK-102 i-Option a többfunkciós nyomtatóra történő regisztrálásával válnak elérhetővé.

1.11 Kezelőpanel

A kezelőpanelen található az érintőmezős képernyő, amelyen elvégezheti az egyes funkció beállításait valamint különböző gombok, mint például a [Start] és a [Stop] gomb. Az alábbiakban ismertetjük az ezekkel a gombokkal végezhető műveleteket.

Ebben az útmutatóban a [] a kezelőpanel gombjait, illetve az érintőmezős képernyőn megjelenő gombokat jelöli.

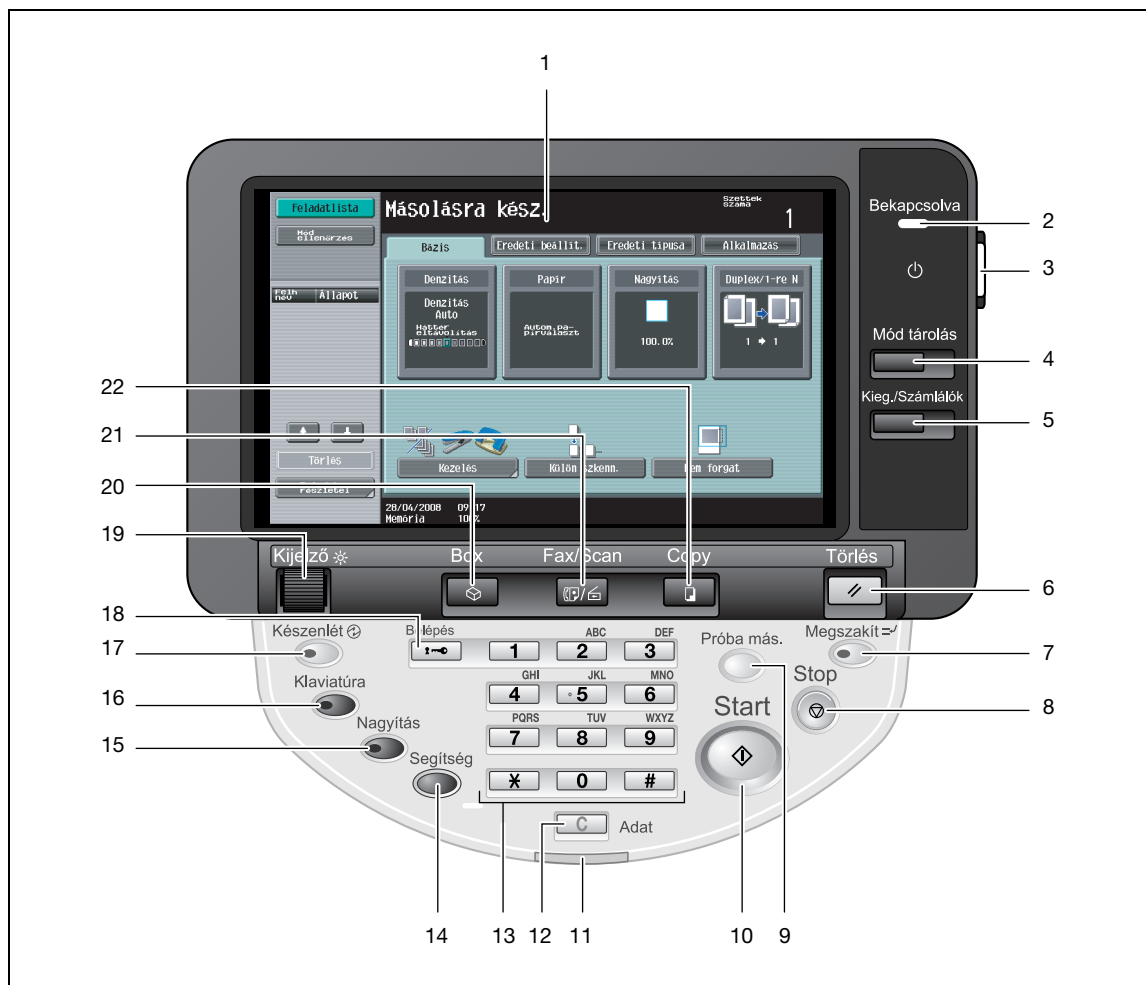

Sz.	Elnevezés	Leírás
1	Érintőmezős képernyő	Különbféle képernyőket és üzeneteket jelenít meg. A különféle beállítások közvetlenül a panel megérintésével végezhetőek el.
2	Fő tápjelző	Zöld színnel világít, ha a készülék a főkapcsolóval bekapcsolásra került
3	[Tápfeszültség] (kiegészítő tápkapcsoló) gomb	Megnyomásával kapcsolhatja be/ki a gép műveleteit. Kikapcsolt helyzetben a készülék olyan állapotba vált át, ahol energiát takarít meg.
4	[Mód tárolás] gomb	Megnyomásával programként regisztrálhatja (tárolhatja) a kívánt másolási/fax/szkennelési beállításokat, illetve előhívhat egy regisztrált programot.
5	[Kieg./Számológ] gomb	Lenyomásával előhívható a Számológ és a Segédfunkciók képernyő.
6	[Törölés] gomb	Nyomja meg, a kezelőpanel és az érintőmezős képernyőn bevitt összes beállítás törléséhez (a programozott beállítások kivételével).
7	[Megszakít] gomb	Ezt lenyomva a készülék Megszakítás módba vált. Amíg a készülék Megszakítás módban van, a gomb jelzője zöld fénnel világít és az érintőmezős képernyőn "A gép most megszakítás üzemmódban van." üzenet látható. A Megszakítás módból a [Megszakít] gomb ismételt megnyomásával lehet kilépni.
8	[Stop] gomb	A [Stop] gomb lenyomásával ideiglenesen leállítja a műveletet.

Sz.	Elnevezés	Leírás
9	[Próba más.] gomb	Nagy példányszámú nyomtatás előtt, előbb egy levonatot nyomtathat az ellenőrzéshez. A [Próba más.] gombot lenyomva a [Start] gomb lenyomása előtt, Másolás, Fax és Szkennelés módban a megadott érvényes beállítások alkalmazásával jeleníti meg az előnézeti képet az érintőpanelen.
10	[Start] gomb	Lenyomásával elindítja a műveletet. Amikor a készülék készen áll a művelet megkezdésére, a [Start] gomb jelzője kék fényvel világít. Egy eredeti szkennelés közben vagy ha egy feladat ideiglenesen leállításra került, a [Start] gomb jelzője narancs színnel világít.
11	Adatjelző	A nyomtatási feladat fogadása közben kék fényvel villog. Kék színnel világít, amikor egy nyomtatási feladat várakozási sorban van, vagy a nyomtatása folyamatban van. Kék fényvel világít, ha a készülék tárolt vagy még nem nyomtatott fax adatokat tartalmaz.
12	[C] (törlés) gomb	Nyomja meg egy, a számbillentyűkön beírt érték (pl. példányszám, zoom-tényező vagy egy méret) törléséhez
13	Számgombok	A példányszám, zoom tényező, faxszám és egyéb beállítások beírására használhatók.
14	[Segítség] gomb	Megnyomására megjelenik a Sűgó menü képernyő, amelyen megtekinthető az egyes funkciók leírása és a műveletek ismertetése.
15	[Nagyítás] gomb	Ezt lenyomva a készülék Kijelzőnagyítás módba vált. A PageScope Authentication Manager programmal végrehajtott hitelesítés esetén nem lép Kijelzőnagyítás módba.
16	[Klaviatúra] gomb	Ezt lenyomva, a kijelzőn megjelenik a felhasználói hozzáférési funkciók beállítására szolgáló képernyő.
17	[Készenlét] gomb	Ezt lenyomva a készülék belép az Energiatakarékos módba. Amíg a készülék Energiatakarékos módban van, az [Készenlét] gomb jelzője zöld fényvel világít, és az érintőmezős képernyő kikapcsol. A kilépéshez az Energiatakarékos módból, ismét nyomja meg az [Készenlét] gombot.
18	[Belépés] gomb	Ha a felhasználó engedélyezés vagy számlakövetés beállítások alkalmazásra kerültek, a felhasználónév és a jelszó (felhasználó engedélyezés esetén), illetve a számlanév és jelszó (számlakövetés esetén) beadása után, nyomja meg a [Belépés] gombot készülék használatához.
19	[Kijelző] tárcsa	Az érintőmezős képernyő fényerejének szabályozására használható.
20	[Box] gomb	Ezt lenyomva beléphet a Felhasználói fiók módba. Amíg a készülék Felhasználói fiók módban van, a [Box] gomb jelzője zöld fényvel világít.
21	[Fax/Scan] gomb	Ezt megnyomva a gép Fax/Szkenner módba vált át. Amíg a készülék Fax/Szkenner módban van, a [Fax/Scan] gomb jelzője zöld fényvel világít.
22	[Copy] gomb	Ezt lenyomva a gép Másolás módba vált. (Alapértelmezésben a készülék Másolás módban van.) Amíg a készülék Másolás módban van, a gomb jelzője zöld fényvel világít.

1.12 Súgó funkció

Ez a készülék rendelkezik egy Súgó funkcióval, amely megjeleníti az egyes funkciók leírását és használatát, hogy a felhasználó tanulmányozhassa azokat.

- 1 Hívja elő a Súgó képernyőt.

Segítség

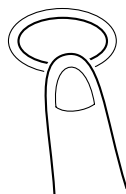

- 2 Válassza ki a kívánt elemet.



- A kiválasztáshoz érintsen meg egy gombot az érintőképernyőn vagy nyomja meg a kívánt elemnek megfelelő számot a számbillentyűkön.

A Sútó menü képernyő a következı elemeket tartalmazza.

Elem	Leírás
[Funkció]	A [Funkció] gomb megérintésére megjelenik a képernyőn megjelenő funkciók neve alapján csoportosított Sútó menü. Ez a funkciók áttekintéséhez használható.
[Keresés művelet alapján]	A [Keresés művelet alapján] gomb megérintésére példák jelennek meg a készüléken rendelkezésre álló műveletekről, a funkciók alapján csoportosítva. Ezenfelül a [Funkció gyorsindító] megérintésére megjelenik a pillanatnyilag látható funkcióhoz tartozó beállító képernyő.
[Funkciótérkép]	A [Funkciótérkép] megérintésére megjelenik a funkciók és beállítások hierarchikusan rendezett listája. Ezzel könnyen kiválasztható a megtekinteni kívánt funkció vagy beállítás leírása.
[Egyéb funkciók]	Az [Egyéb funkciók] megérintésére megjelenik a készülék kényelmesebb használatát biztosító funkciókhoz és beállításokhoz tartozó Sútó menü. Ezenfelül a [Funkció gyorsindító] megérintésére megjelenik a pillanatnyilag látható funkcióhoz tartozó beállító képernyő.
[A részek neve és funkciója]	Az [A részek neve és funkciója] megérintésére megjelennek a készülék billentyűinek (kezelógombjainak) és opciós billentyűinek listáját, amelyen ellenőrizhető az egyes billentyűk szerepe.
[Szerviz/felügyelő információ]	A [Szerviz/felügyelő információ] megérintésére megjelenik a felügyelő neve, telefonos melléke és e-mail címe.
[Kellékanyagok cseréje]	A [Kellékanyagok cseréje] gomb megérintésére megjelenik a toner kazetták cseréjét vagy a tűzőkapcsok hozzáadását ismertető képernyő.

A Sútó képernyő egy példája

Példa: Funkció → Másolat → Denzitás/Háttér → Denzitás

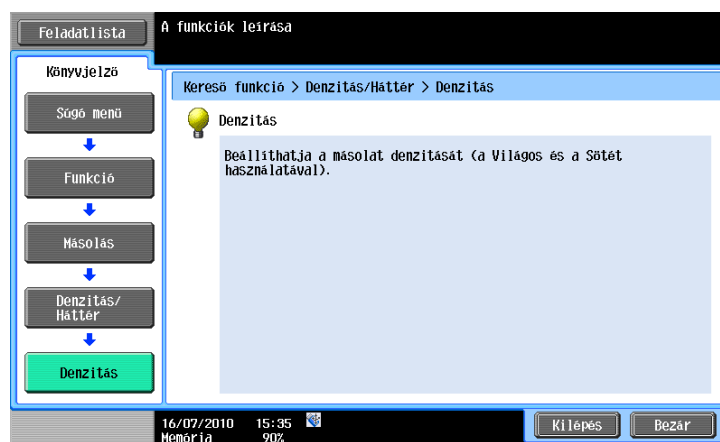

Példa: Keresés művelet alapján → Másolás → Különleges dokument. szkennelése → Több eredeti szkennelése

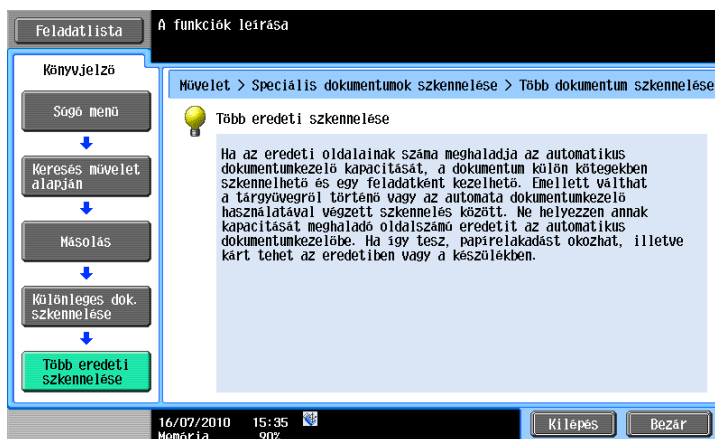

Ha nem a jelenleg kiválasztott funkció Sűgő tekinti meg, a [Funkció gyorsindító] gomb nem választható ki. Például, Fax/szkennelés üzemmódban, a Másolás módhoz tartozó Sűgő képernyőn lévő [Funkció gyorsindító] gomb, amelyik nem a Fax/szkennelés módhoz tartozó funkcióhoz lépne, nem választható ki.

Funkcióterkép képernyő

Példa: Másolás

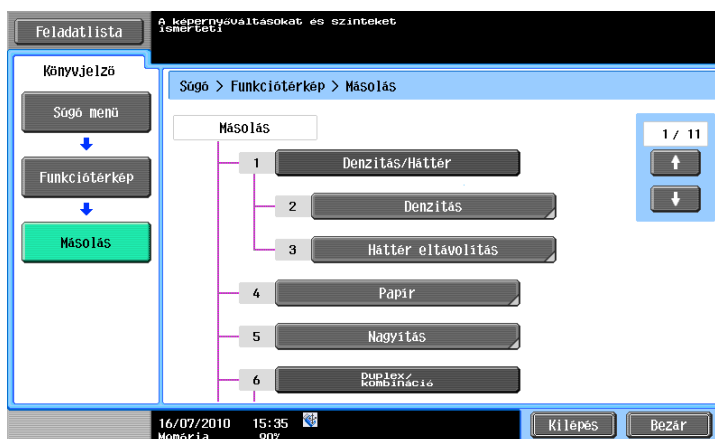

A Funkcióterkép képernyőn egy hierarchikus szerkezetben jelennek meg a funkciók és a beállítások. Válassza ki a Sűgő képernyőn megtekinteni kívánt elemet.

1.13 A készülék be- és kikapcsolása

Ez a készülék két tápkapcsolóval rendelkezik: a főkapcsolóval és a [Tápfeszültség] (kiegészítő tápkapcsoló) gombbal.

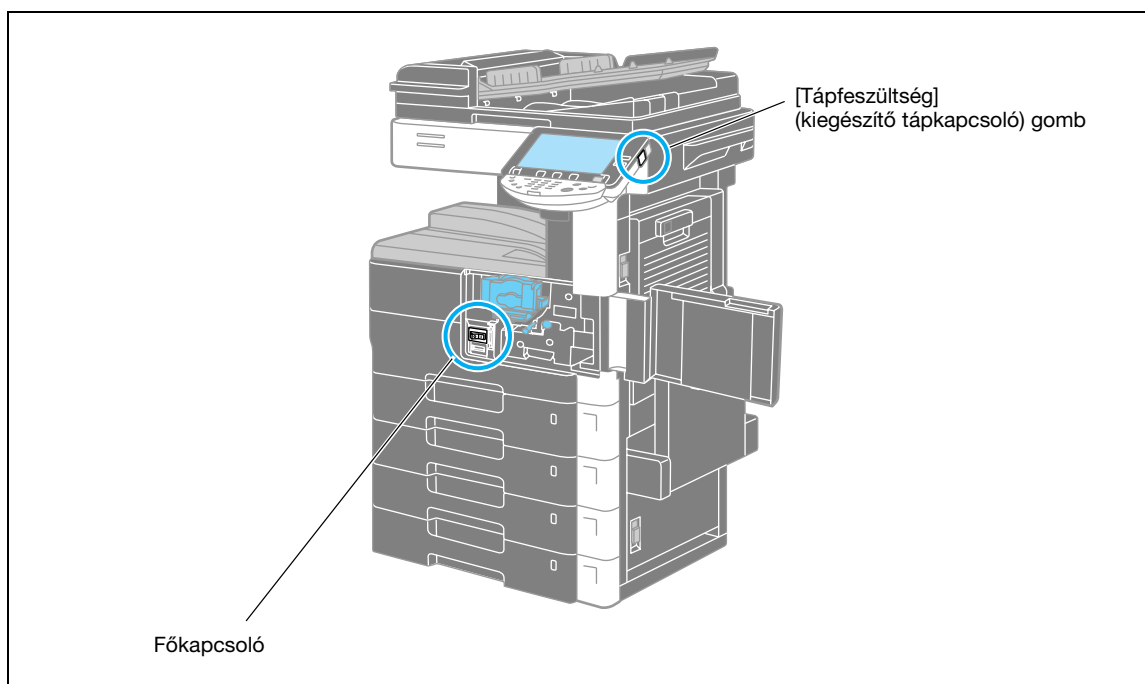

Főkapcsoló

Ez a kapcsoló a készülék valamennyi funkcióját be-, illetve kikapcsolja. A főkapcsoló rendszerint bekapcsolt állapotban van.

[Tápfeszültség] (kiegészítő tápkapcsoló) gomb

Megnyomásával kapcsolhatja be/ki a gép műveleteit. Kikapcsolt helyzetben a készülék olyan állapotba vált át, ahol energiát takarít meg.

A készülék bekapcsolása

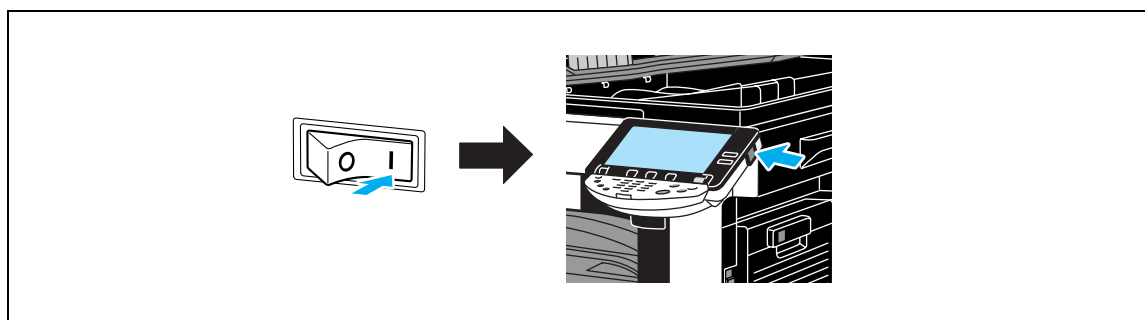

A készülék kikapcsolása

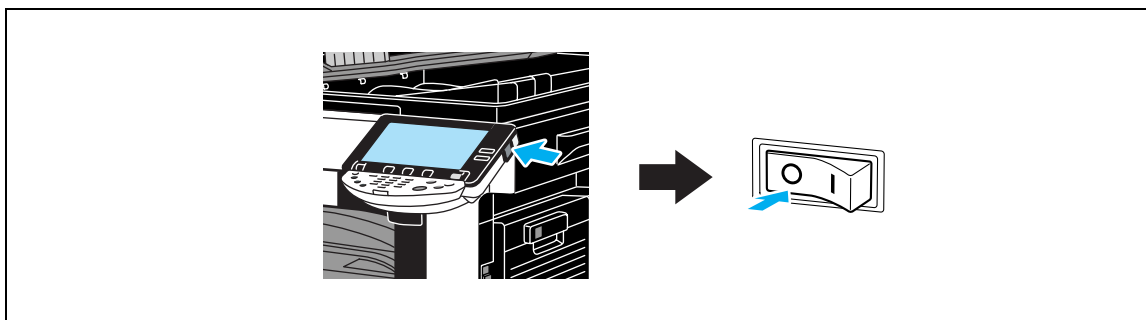

Bővebb információk

Ha a készüléket ki-, majd ismét bekapcsolja, várjon legalább 10 másodpercet mielőtt a gépet újra bekapcsolná. Előfordulhat, hogy a gép nem működik megfelelően, ha a kikapcsolás után azonnal újra bekapcsolja.

Ne kapcsolja ki a készüléket nyomtatás közben, ellenkező esetben elakadhat a papír.

Ne kapcsolja ki a készüléket működés közben, mert a szkennelés vagy küldés alatt álló adatok vagy az átadott feladatok törlésre kerülhetnek.

1.14 Papír betöltése

Az alábbi művelettel tölthet papírt a különböző papírtálcákba.

Papír betöltése a 1/2/3/4. tálcába

Az alábbi művelettel tölthet papírt az 1/2. és a 3/4. tálcába (PC-206 papírszekrény).

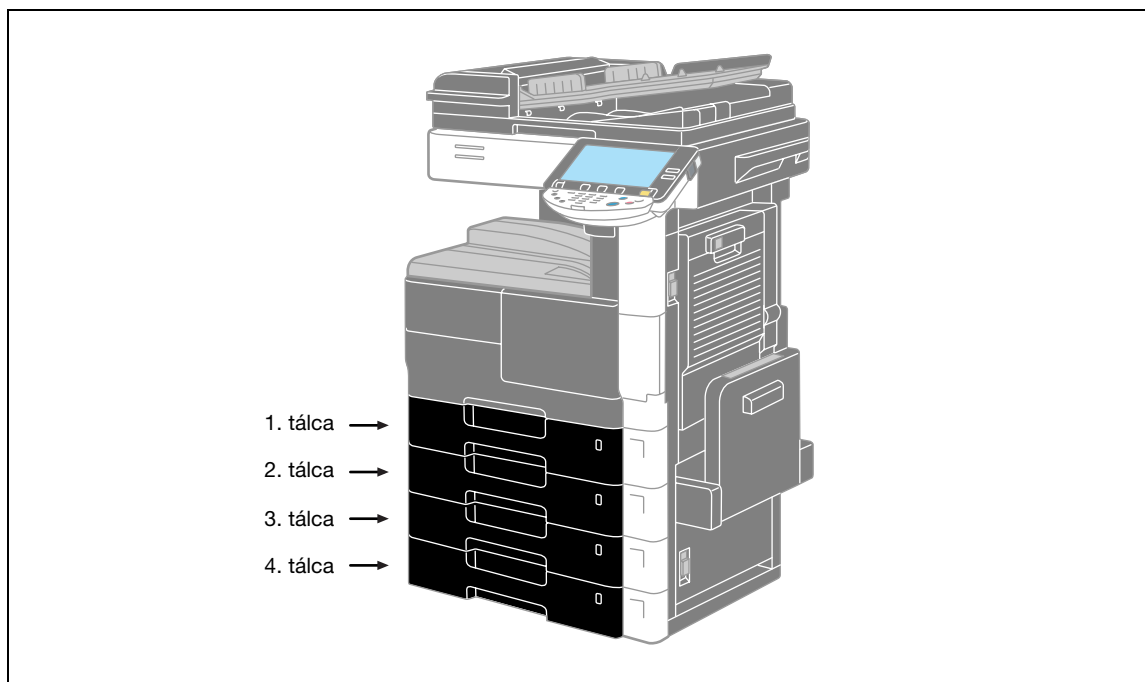

- 1 Csúsztassa a papírvetőköt a betöltött papír méretének megfelelő helyre.

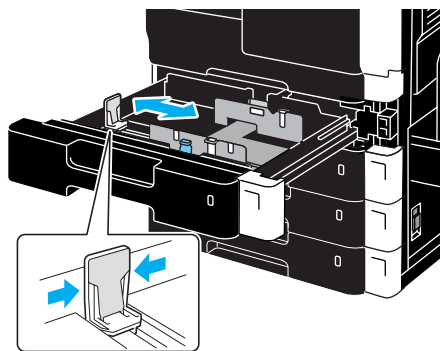
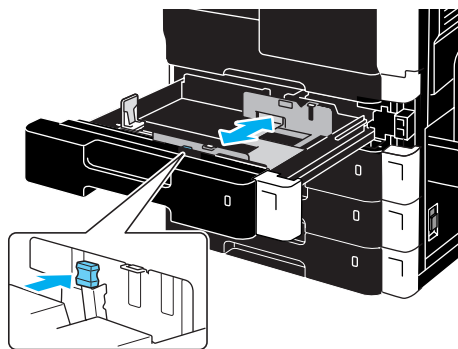

- 2 Tegye a papírt a tálcába.

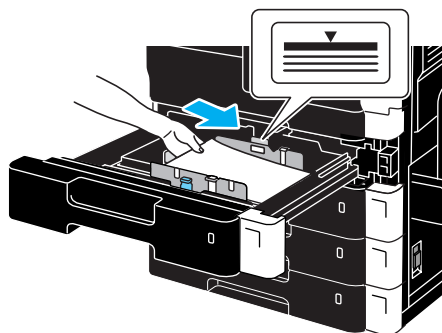

- A papírokat a nyomtatandó felükkel felfelé töltsé be.
- Ne töltsön a fiókba annyi lapot, hogy a köteg felső széle magasabban legyen, mint a ▼ jel.
- Legfeljebb 500 normál papírlapot tölthet be.

Papír betöltése a 3. tálcába

Az alábbi művelettel tölthet papírt a 3. tálcába (PC-407 papírszekrény).

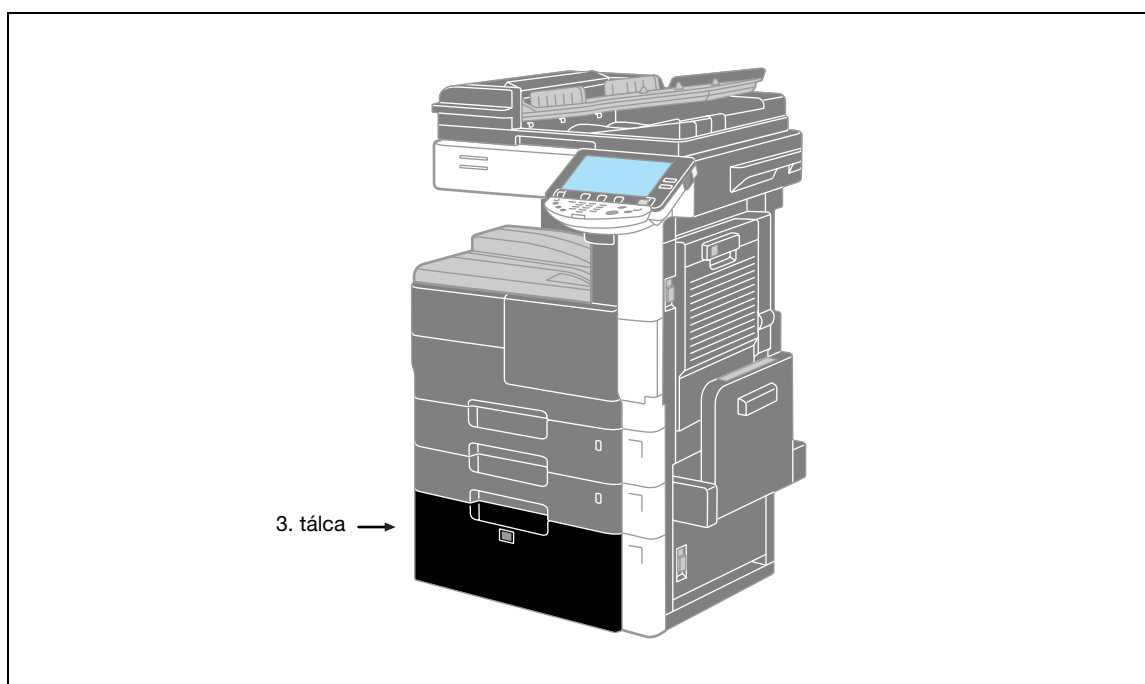

→ Tegye a papírt a tálcába.

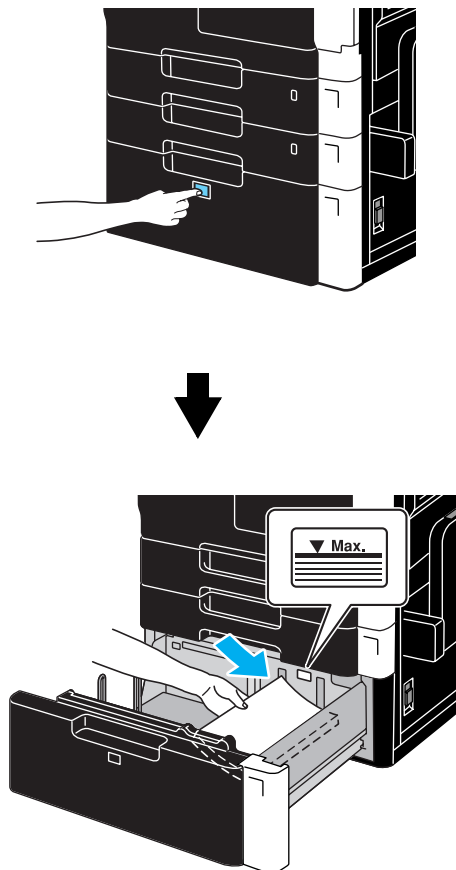

- Nyomja meg a tálcanyitó gombot és húzza ki a 3. tálcát.
- A papírokat a nyomtatandó felülettel felfelé töltsé be.
- Ne töltsön a fiókba annyi lapot, hogy a köteg felső szélé magasabban legyen, mint a ▼ jel.
- Legfeljebb 2500 normál papírlapot tölthet be.

Papír betöltése a nagykapacitású tálcába

A nagykapacitású tálcába az alábbi művelettel töltsön papírt (LU-203 nagy kapacitású egység).

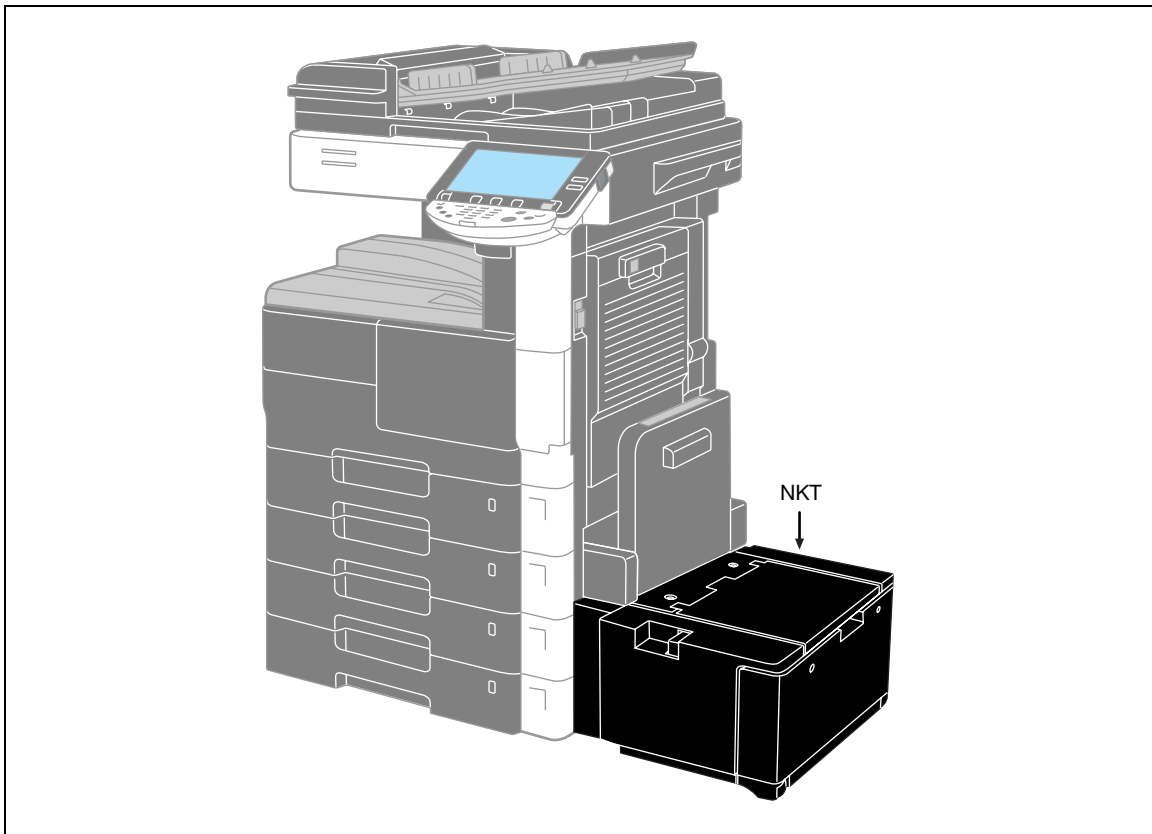

→ Tegye a papírt a tálcába.

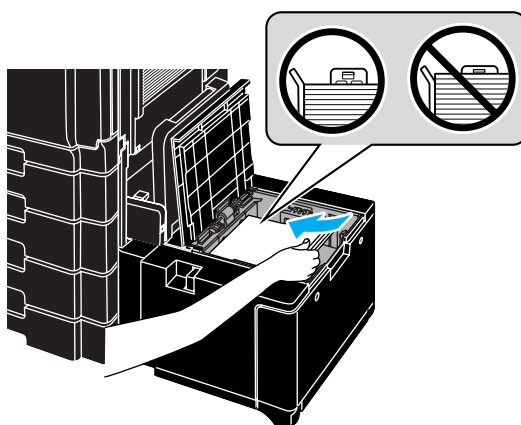
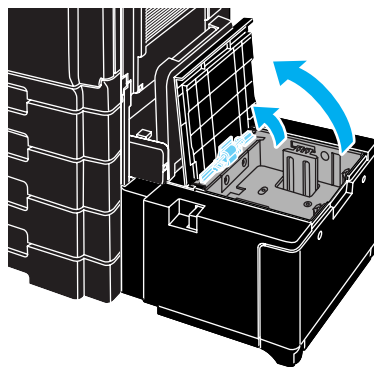

- Nyissa ki a nagykapacitású tálca felső ajtaját, majd emelje fel a papírbehúzó görgőt.
- A tálca bal széléhez igazítva helyezze be a papírt, a nyomtatandó oldalával felfele.
- Ügyeljen arra, hogy ne töltsön be annyi papírt, hogy a papírvezető elhajoljon, hogy elkerülje a károsodást.
- Legfeljebb 2000 normál papírlapot tölthet be.

A papír betöltése a kézitálcába

Ha egy olyan méretű papírra kíván másolatokat készíteni, amelyek egyik fiókba sem kerültek betöltésre, vagy vastag papírra, írásvetítő fóliára, borítékokra, címke-ívre vagy egyéb speciális papírra kíván másolni, ezeket a kézitálcán keresztül lehet betölteni.

Az alábbi művelettel tölthet papírt a kézitálcába.

- 1 Nyissa ki a kézitálcát.

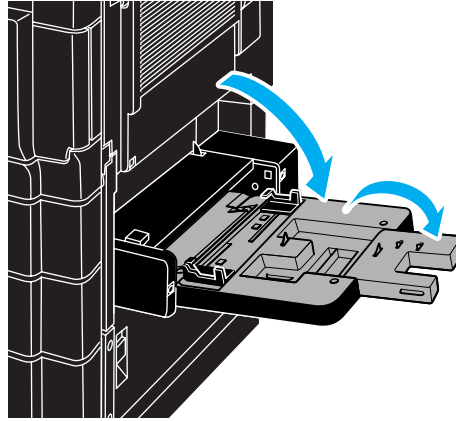

- Nagyméretű papír használata esetén húzza ki a tálcabővítőt.

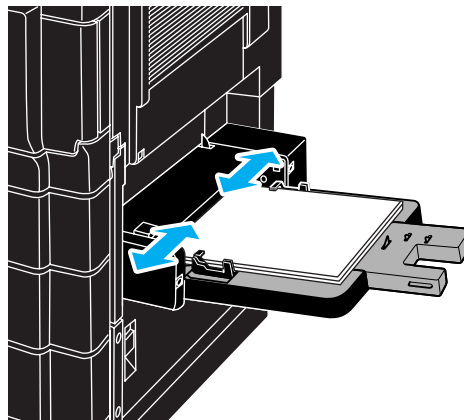

- 2 Tegye a papírt a tálcába.



- A papírokat a nyomtatandó felükkel lefelé töltsse be.
- Ne töltsön a fiókba annyi lapot, hogy a köteg felső széle magasabban legyen, mint a ▼ jel.
- Legfeljebb 150 normál papírlapot tölthet be.
- Csúsztassa az oldalvezetőket a betöltött papír méretének megfelelő helyre.

3 Az érintőmezős képernyőn válassza ki a papírfajtát.



- A  vagy a  gomb lenyomásával jelenítse meg a kívánt papírfajtát.
- Nem szabványos formátumú papír betöltése esetén állítsa be a papírfajtaformátumot.



Bővebb információk

A kézitálcába az alábbi fajtájú és mennyiségű lapot helyezhet.

Normál papír (60 g/m² - 105 g/m²): legfeljebb 150 lap

Vékony papír (50 g/m² - 59 g/m²): legfeljebb 20 lap

Vastag papír (106 g/m² - 210 g/m²): legfeljebb 20 lap

Színes papír (60 g/m² - 105 g/m²): legfeljebb 150 lap

Fejléces papír (60 g/m² - 105 g/m²): legfeljebb 150 lap

Újrapapír: legfeljebb 150 lap

Írásvetítő fólia: 1 lap

Címke-ív: 1 lap

Pauszpapír: 1 lap

Boríték: 10

A kézitálca részére az alábbi méretű papírok állíthatók be.

Szabványos méretek: A3  - A5 

Nem szabványos méretek: szélesség: 92,0 mm - 297,0 mm; hosszúság: 148,0 mm - 431,8 mm

1.15 Papírelakadás elhárítása

Ha nyomtatás közben elakad a papír, a "Papírelakadás történt. Távolítsa el az elakadt papírt az ábra vagy az útmutató alapján." üzenet jelenik meg és az elakadás helyét egy szám jelzi, amelyet a képernyőn az elakadás elhárítási művelet kísér (Elakadás helyzete képernyő).

Ha több helyen történt elakadás, több szám jelenik meg vagy villog. A villogó szám jelzi az elsőnek elhárítandó elakadás helyét.



Az [Illusztráció] gombot megérintve az Elakadás helyzete képernyőn előhívhat egy másik képernyőt, a "Távolítsa el az elakadt papírt az ábra vagy az útmutató alapján." szöveggel, valamint az elakadt papír eltávolítását ismertető leírással és illusztrációval.



Ha a leírás több oldal terjedelmű, megjelenik a [Következő] gomb. A következő képernyő előhívásához, érintse meg a [Következő] gombot.

Az [Elakadáshelyzet kijelző] gomb megérintésével visszaléphet az Elakadás helyzete képernyőre.



Papírelakadások helyei

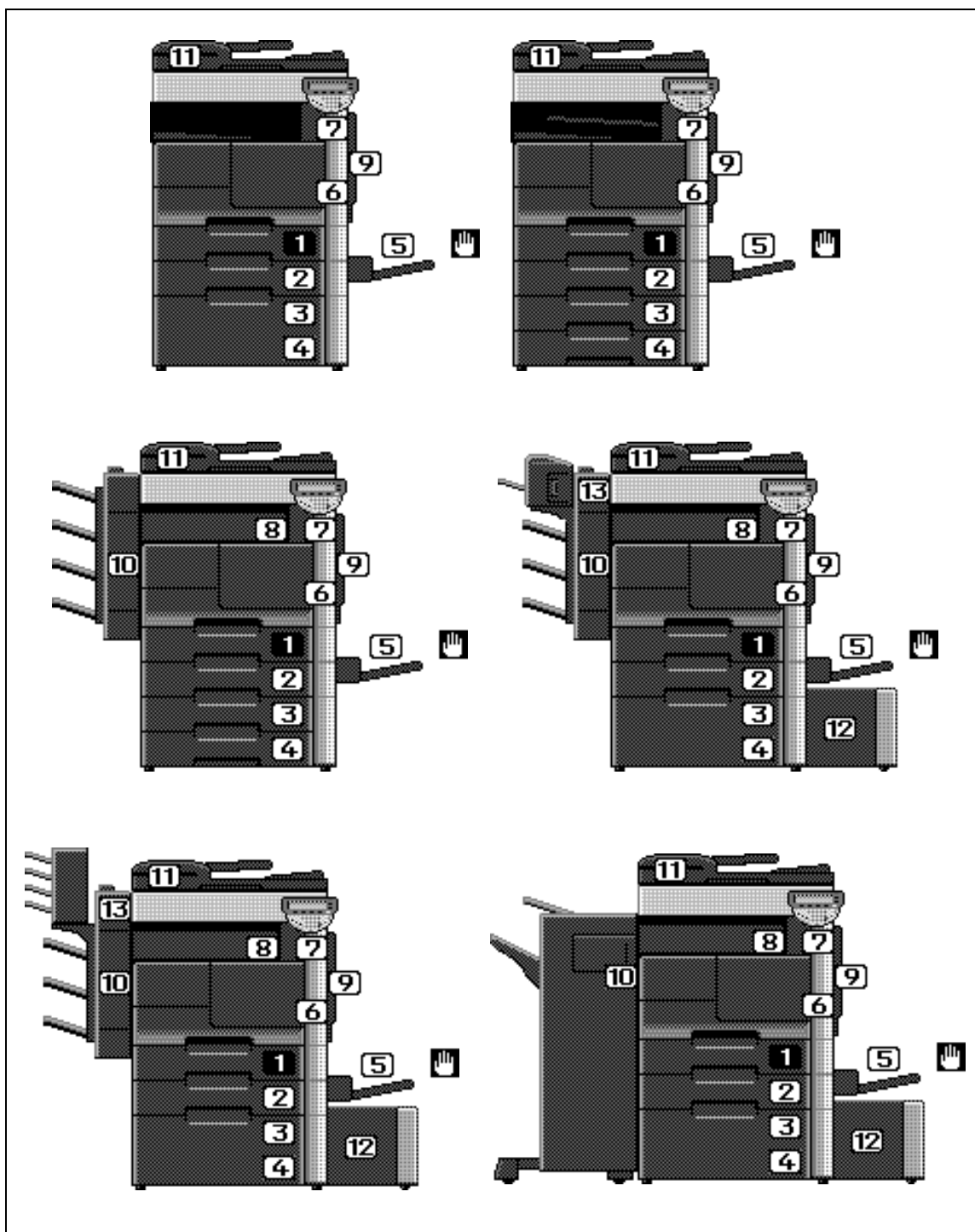

Az 1 – 9, 11 és 12 helyen ismertetett elakadások esetén, lásd a jelen útmutató o. 1-45 és végezze el a megfelelő műveletet.

A 8 és 10 helyen (másolatkezelő) ismertetett elakadások esetén, lásd a jelen útmutató o. 1-48 és végezze el a megfelelő műveletet.

A 13 helyen (tálcás rendező/gerincfűző) ismertetett elakadások esetén, lásd a jelen útmutató o. 1-49 és végezze el a megfelelő műveletet.

Elakadt papírok eltávolítása (géptest 1)

A következőkben az automatikus dokumentumkezelőben vagy a jobb felső ajtón belül keletkezett papírelakadás elhárítása kerül ismertetésre.

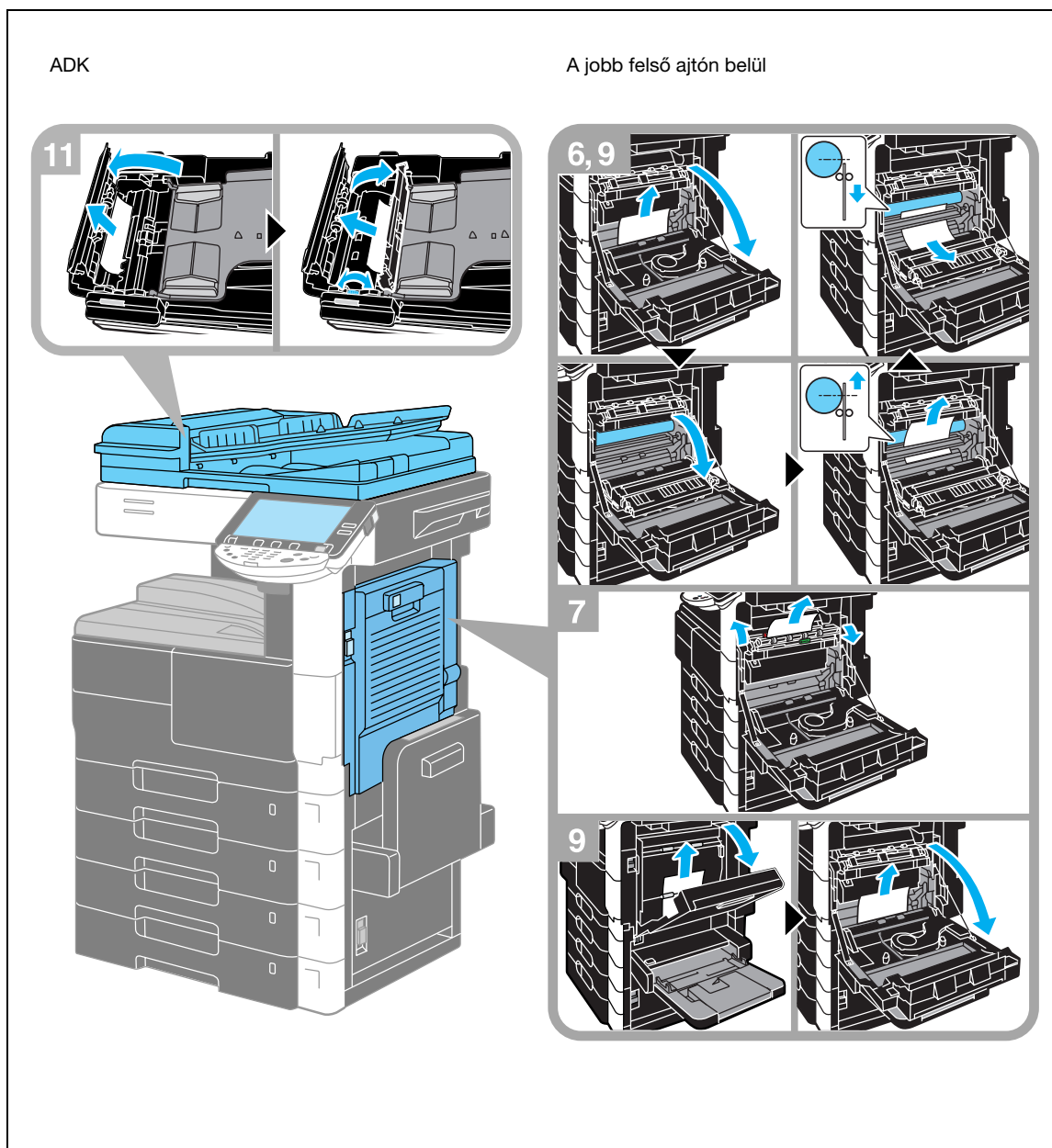

⚠ FIGYELMEZTETÉS

Óvintézkedés áramütés ellen

A gép belsejében, a jobb oldali ajtónál, a dob körül magas feszültség keletkezik.

- Hogy elkerülje az áramütés veszélyét, az elakadt papírok elhárítása közben, ne érintse meg ennek az egységnek a részeit.

⚠ VIGYÁZAT

A fixálóegység környéke nagyon forró.

- Bármilyen egyéb elem megérintése a jelzett karokon és tárcsákon kívül égési sérüléseket okozhat. Égés esetén azonnal hűtse le a bőrét hideg vízzel, majd forduljon orvoshoz.

⚠ VIGYÁZAT

Óvintézkedések a festék kiszóródása ellen.

- Vigyázzon, hogy ne szórja a festéket a készülék belsejébe valamint óvja a kezét és a ruházatát a festéktől.
- Ha a kezei festékesek lesznek, azonnal mossa meg, vízzel és szappannal.
- Ha a festék a szemébe kerül, azonnal öblítse ki vízzel, majd forduljon orvoshoz.

Elakadt papírok eltávolítása (géptest 2)

Az alábbiakban a papírtálcákban keletkezett papírelakadás eltávolítása kerül ismertetésre.

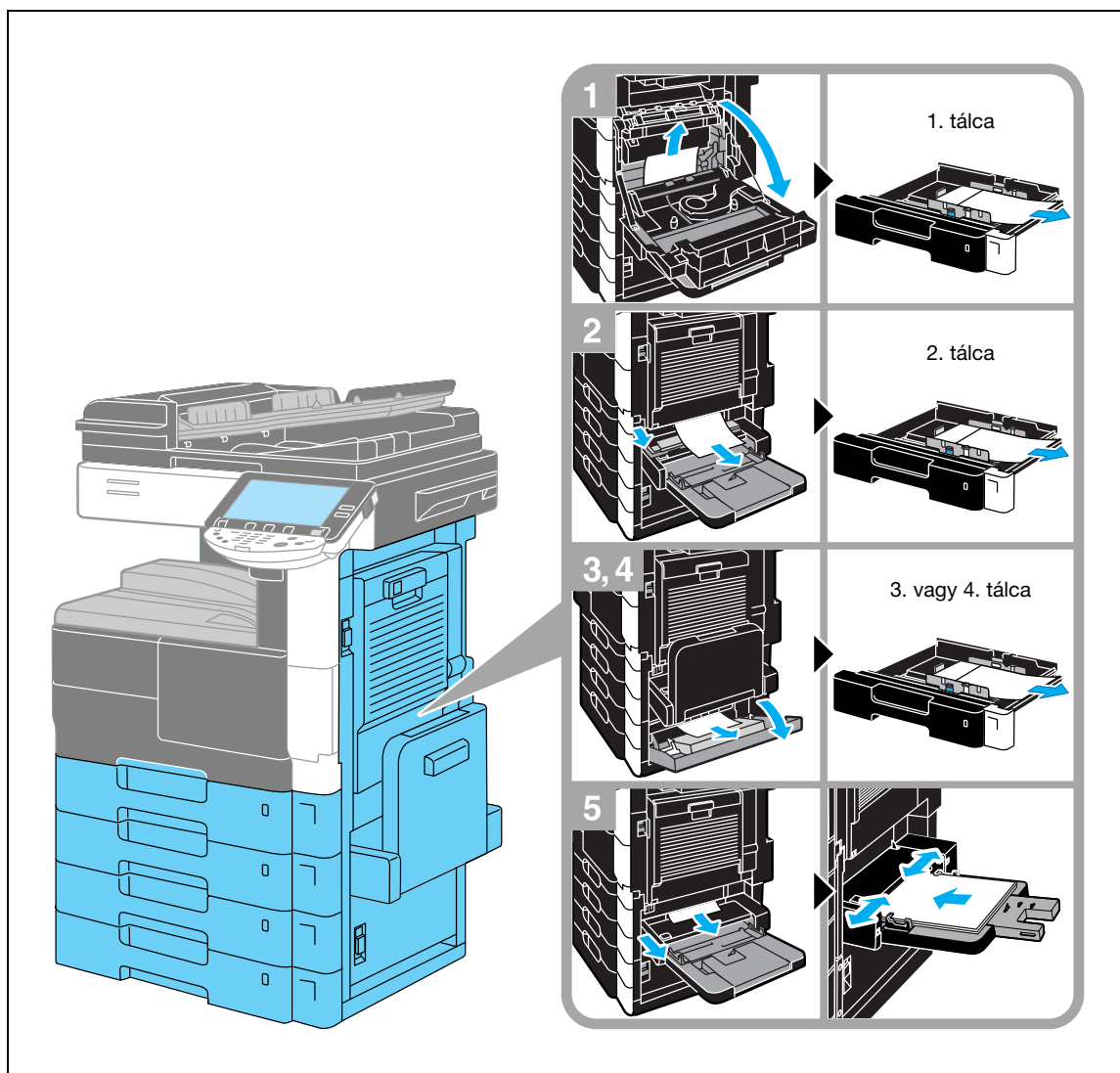

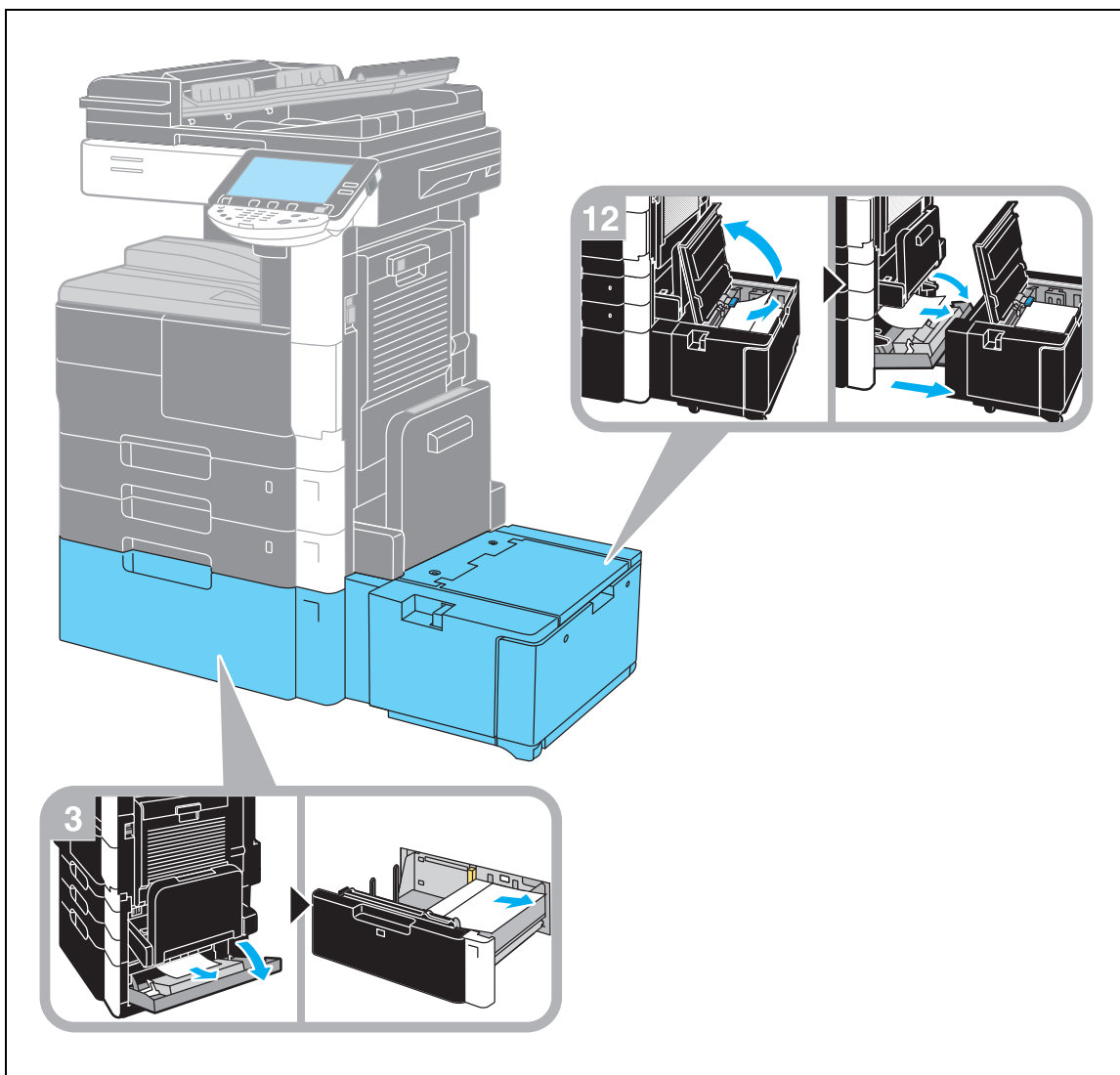

Elakadt papírok eltávolítása (FS-522 másolatkezelő)

Az alábbiakban az FS-522 másolatkezelőben keletkezett papírelakadás eltávolítása kerül ismertetésre.

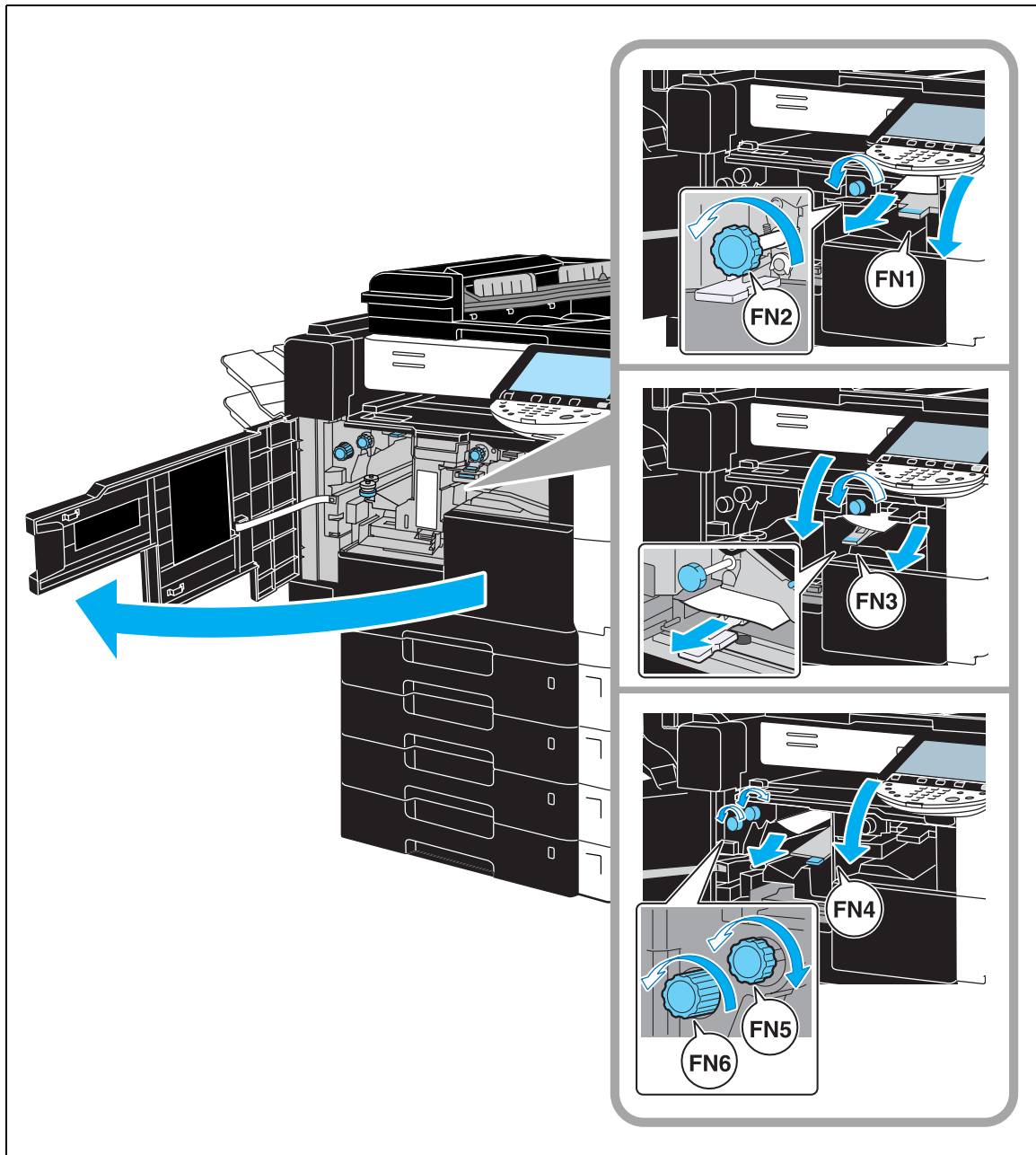

Az elakadt papírok kiszabadítása (címezhető rekesz/fűzőgép)

Az alábbiakban az FS-522 másolatkezelő felszerelt címezhető rekeszekben vagy a fűzőgépben keletkezett papírelakadás elhárítása kerül ismertetésre.

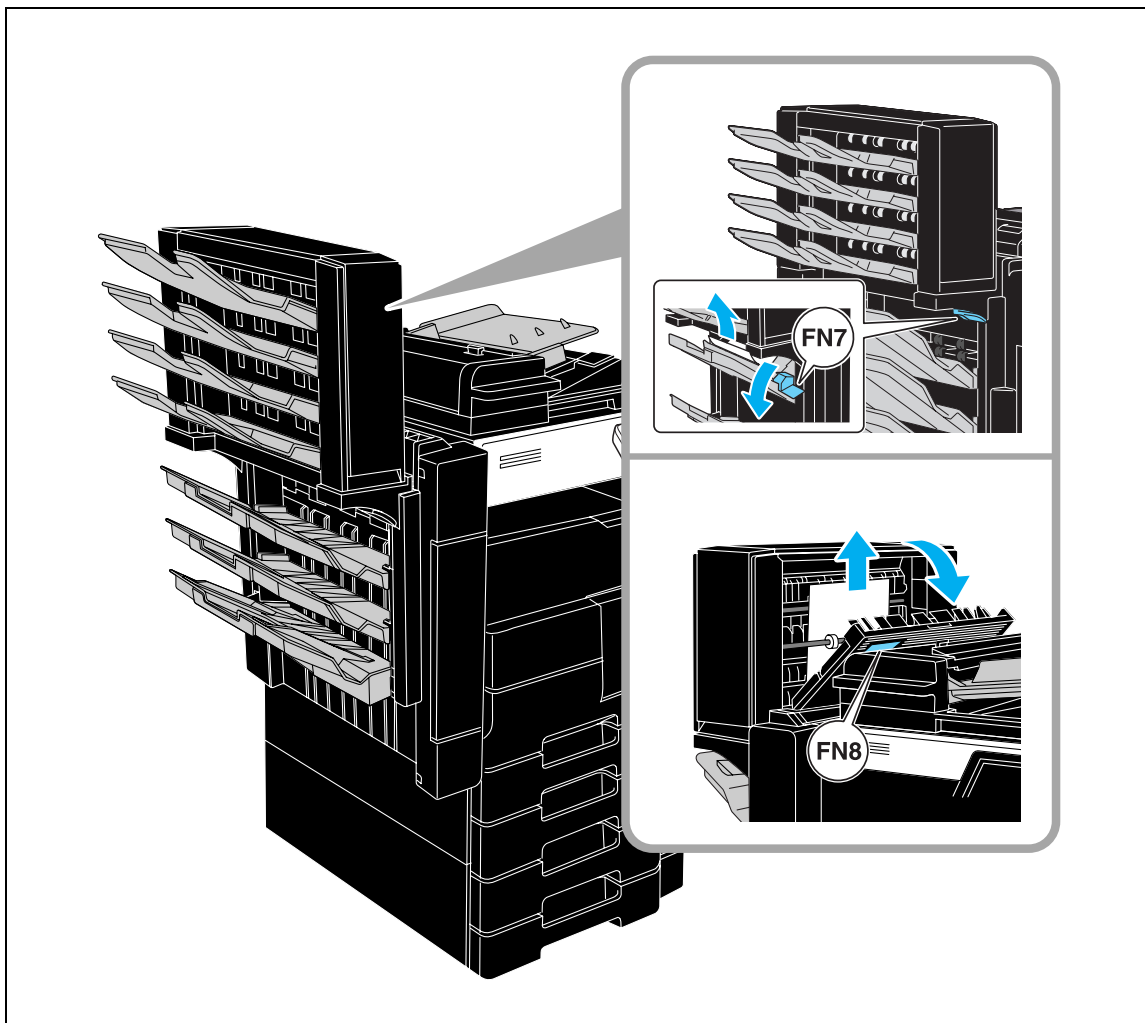
Címezhető rekeszek használata esetén

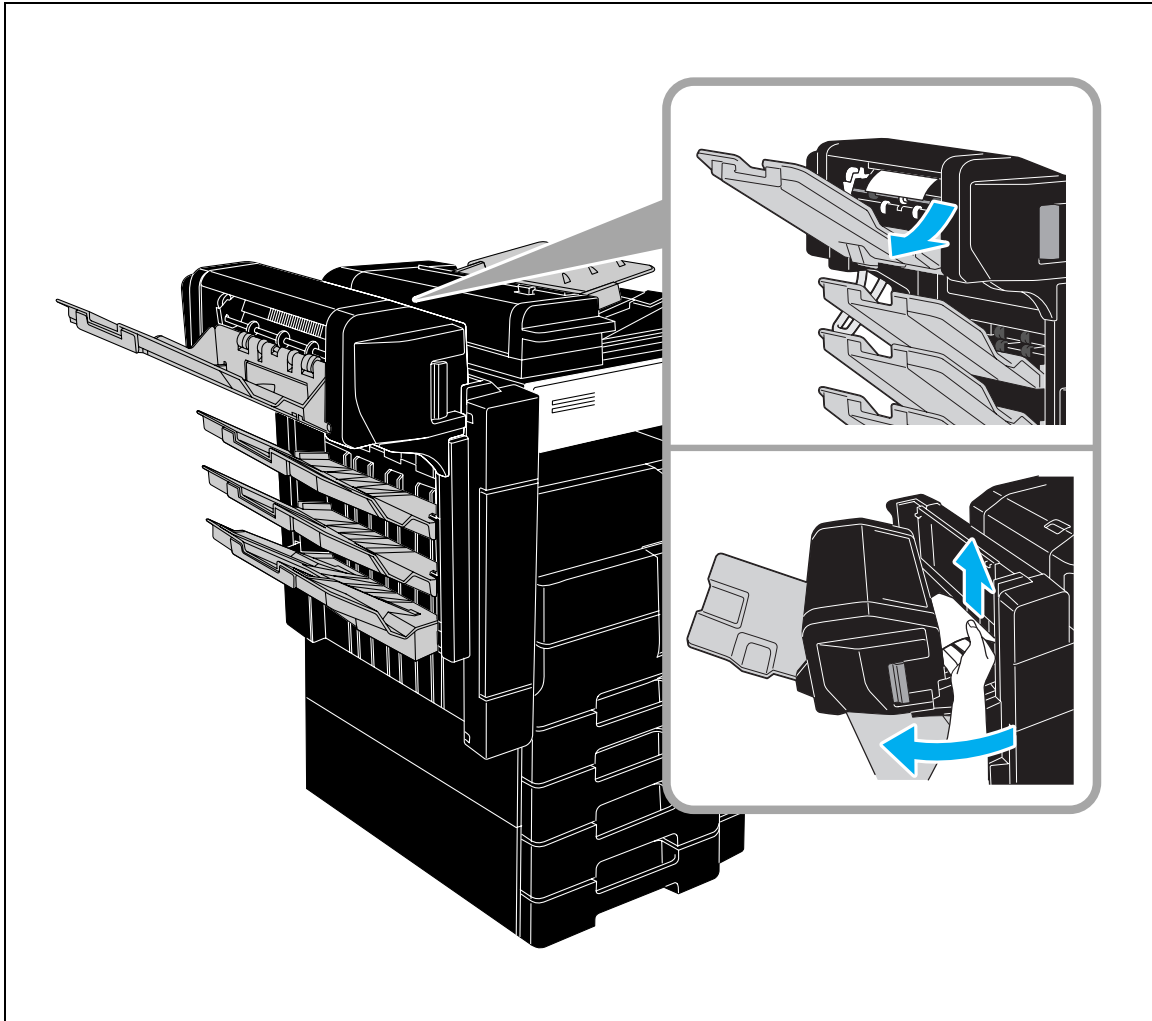
Fűzőgép használata esetén

Elakadt papírok eltávolítása (FS-523 másolatkezelő)

Az alábbiakban az FS-523 másolatkezelőben keletkezett papírelakadás eltávolítása kerül ismertetésre.

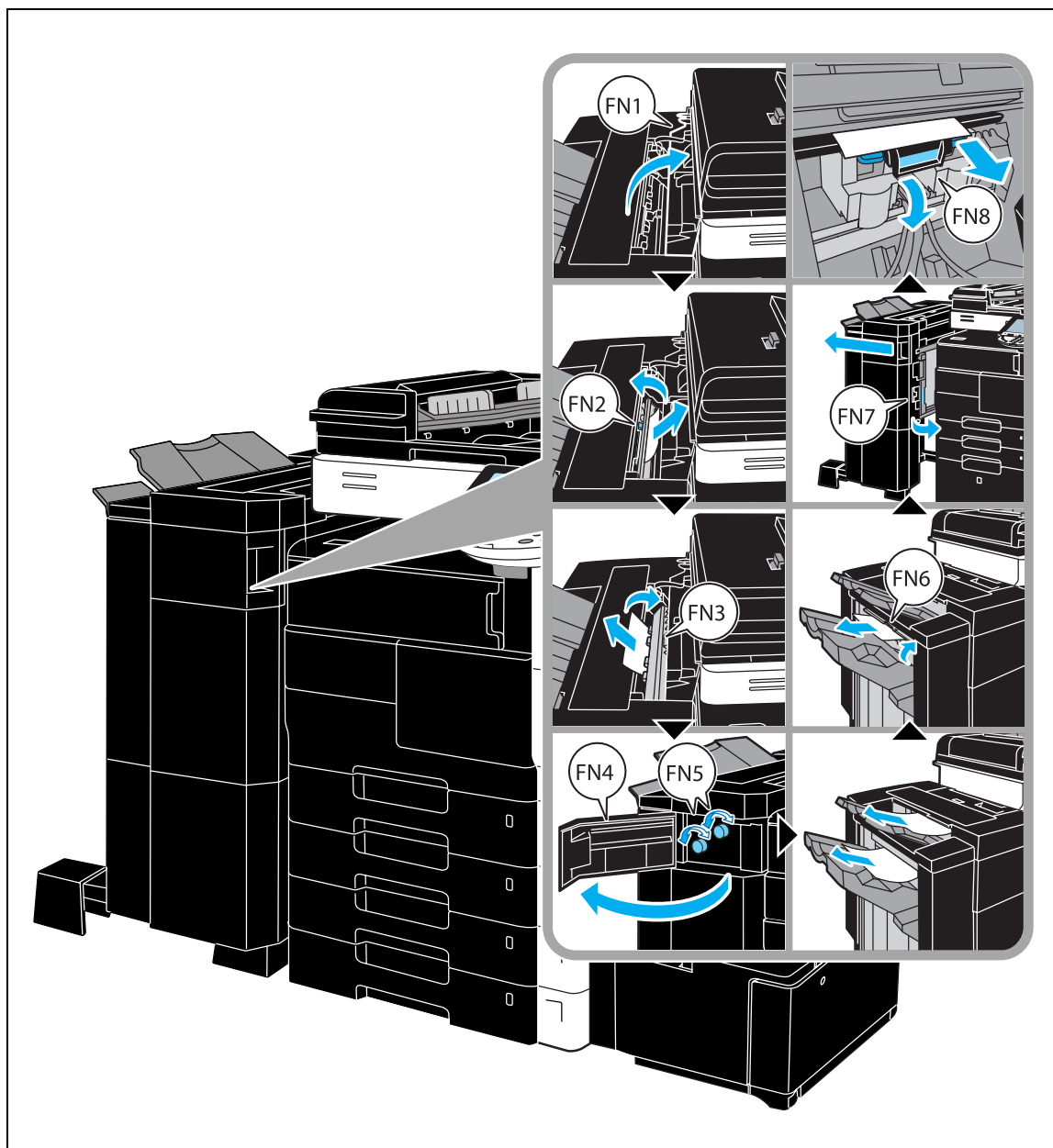

1.16 Kellékanyagok és kezelésük

Ha kiürült a toner kazetta vagy a tűzőkapocs-tár vagy megtelt a lyukasztási hulladékartály, egy üzenet jelenik meg az érintőmezős képernyőn. Végezze el az üzenet szerinti műveletet.

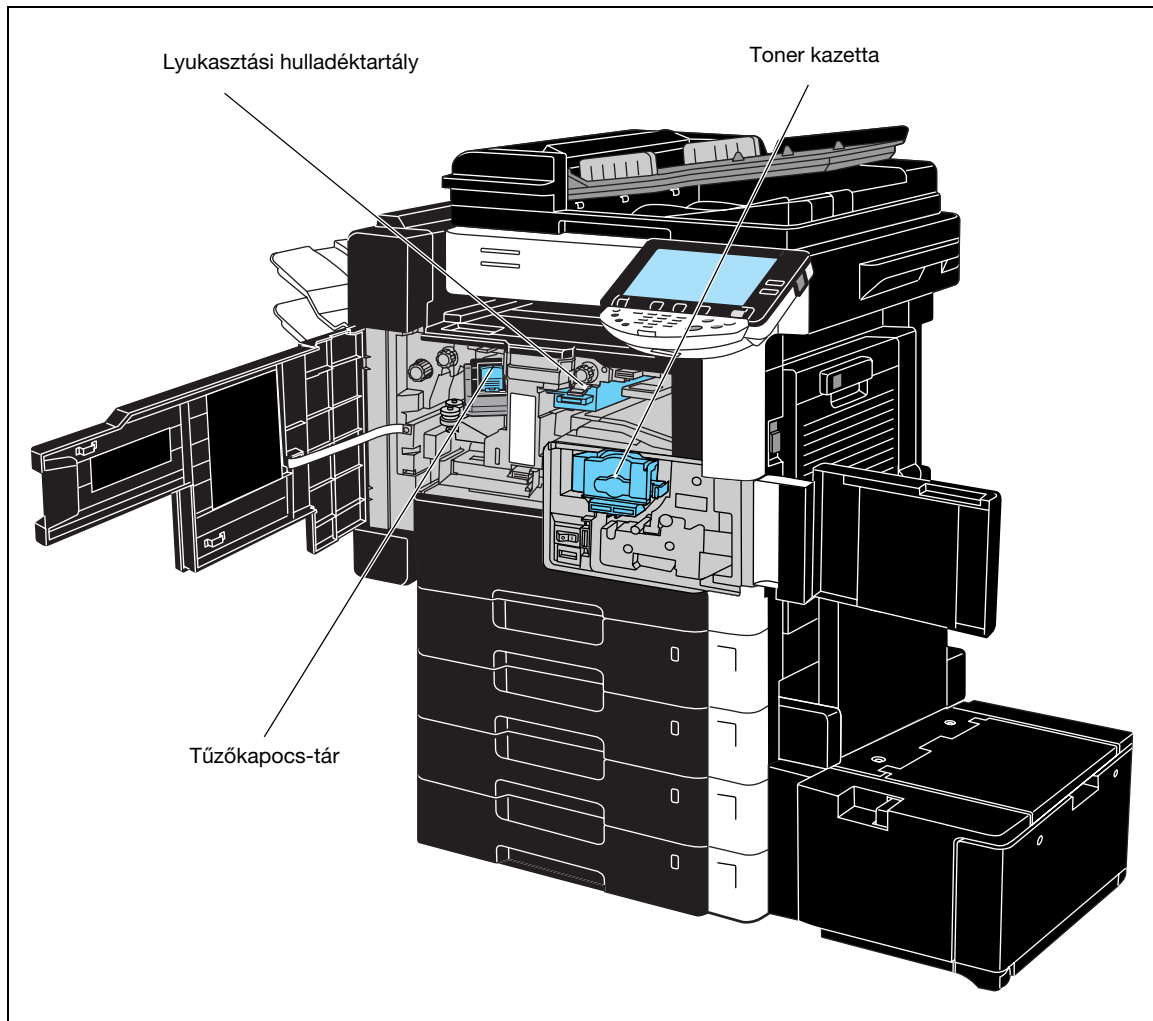

Ha a festék rövid időn belül kifogy, a következő üzenet látható.



Bővebb információk

A feltöltés részletes ismertetését, lásd a jelen kézikönyv o. 1-54.

Ha nincs több tűzőkapocs a másolatkezelőben, a következő üzenet látható.



Bővebb információk

A másolatkezelő feltöltésének részletes ismertetését, lásd a jelen kézikönyv o. 1-55.

A fűzőgép feltöltésének részletes ismertetését, lásd a jelen kézikönyv o. 1-56.

Ha megtelt lyukasztási hulladékartály, a következő üzenet jelenik meg.



Bővebb információk

A kiürítés részletes ismertetését, lásd a jelen kézikönyv o. 1-58.

A toner kazetta cseréje

Az alábbiakban ismertetjük a toner kazetta cseréjét.

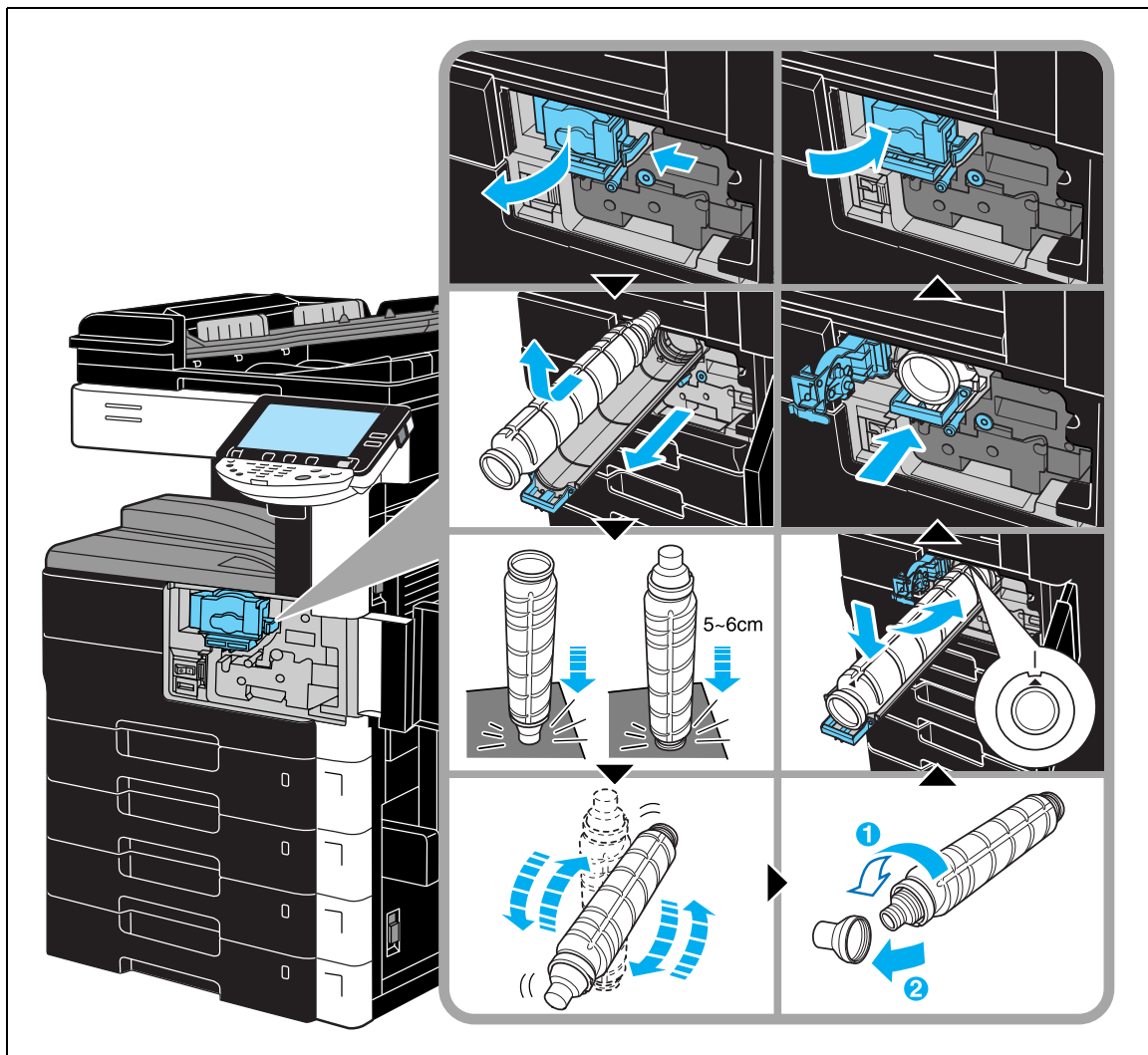

Megjegyzés

A kazettaburkolaton lévő címkén feltüntetett számmal egyező számú toner kazettát használjon. Ellenkező esetben a gép meghibásodását okozhatja.

A használt toner kazetták ártalmatlanításával kapcsolatban forduljon a szervizképviselőhöz.

⚠ FIGYELMEZTETÉS

A festék és a toner kazetták kezelése

- Ne égesse el a festéket vagy a toner kazettát.
- A tűzből kiszóródó festék égési sérüléseket okozhat.

⚠ VIGYÁZAT

Óvintézkedések a festék kiszóródása ellen.

- Vigyázzon, hogy ne szórja a festéket a készülék belsejébe valamint óvja a kezét és a ruházatát a festéktől.
- Ha a kezei festékesek lesznek, azonnal mossa meg, vízzel és szappannal.
- Ha a festék a szemébe kerül, azonnal öblítse ki vízzel, majd forduljon orvoshoz.

A tűzőkapocs-tár cseréje (FS-522 másolatkezelő)

Az alábbiakban ismertetjük a tűzőkapocs-tár cseréjét a másolatkezelőben.

→ Érintse meg a [Tűző csere] gombot a Kezelés képernyőn.

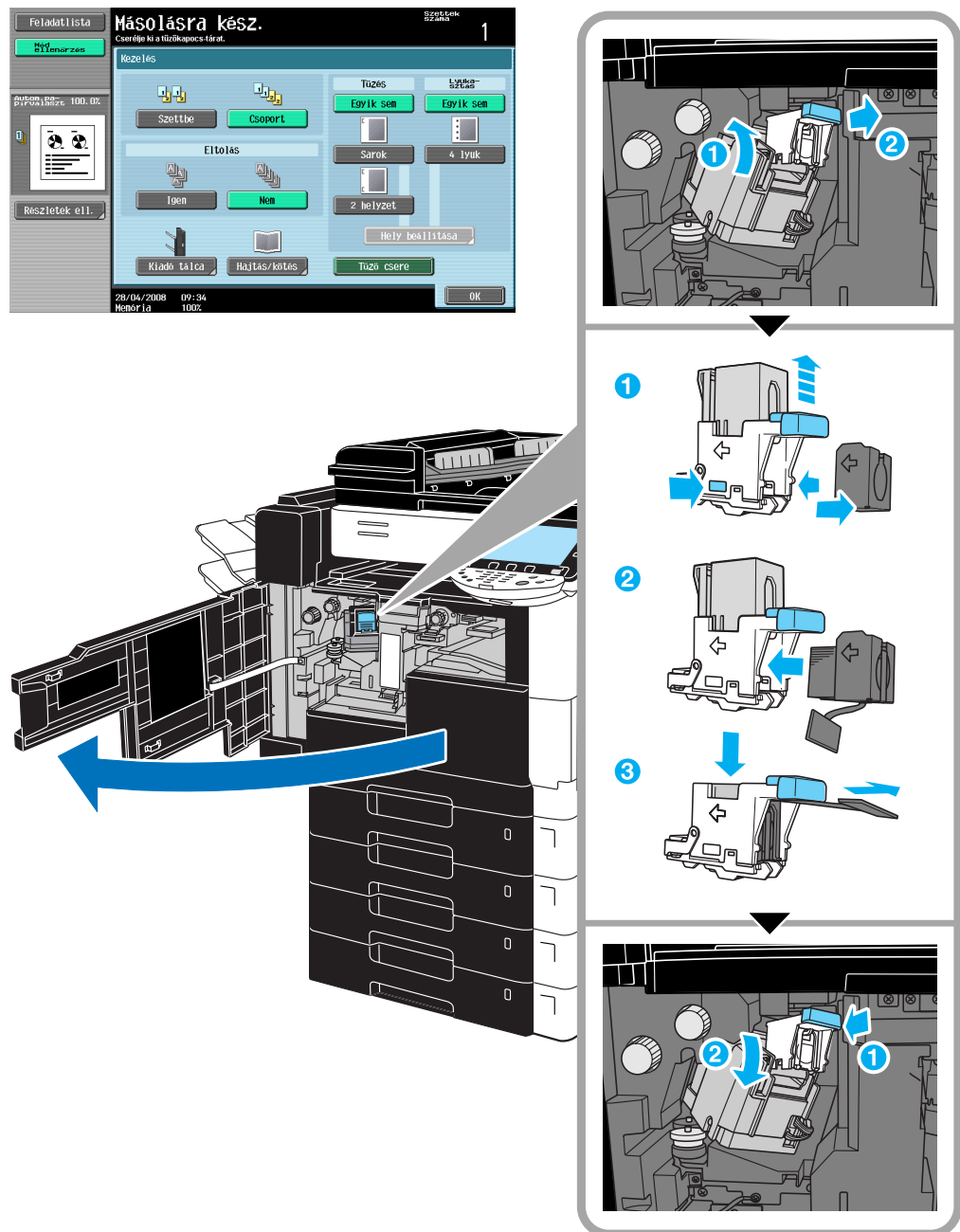

A tűzőkapocs-tár cseréje (az FS-522 másolatkezelőbe szerelt fűzőgépben)

Az alábbiakban ismertetjük a tűzőkapocs-tár cseréjét a fűzőgépben.

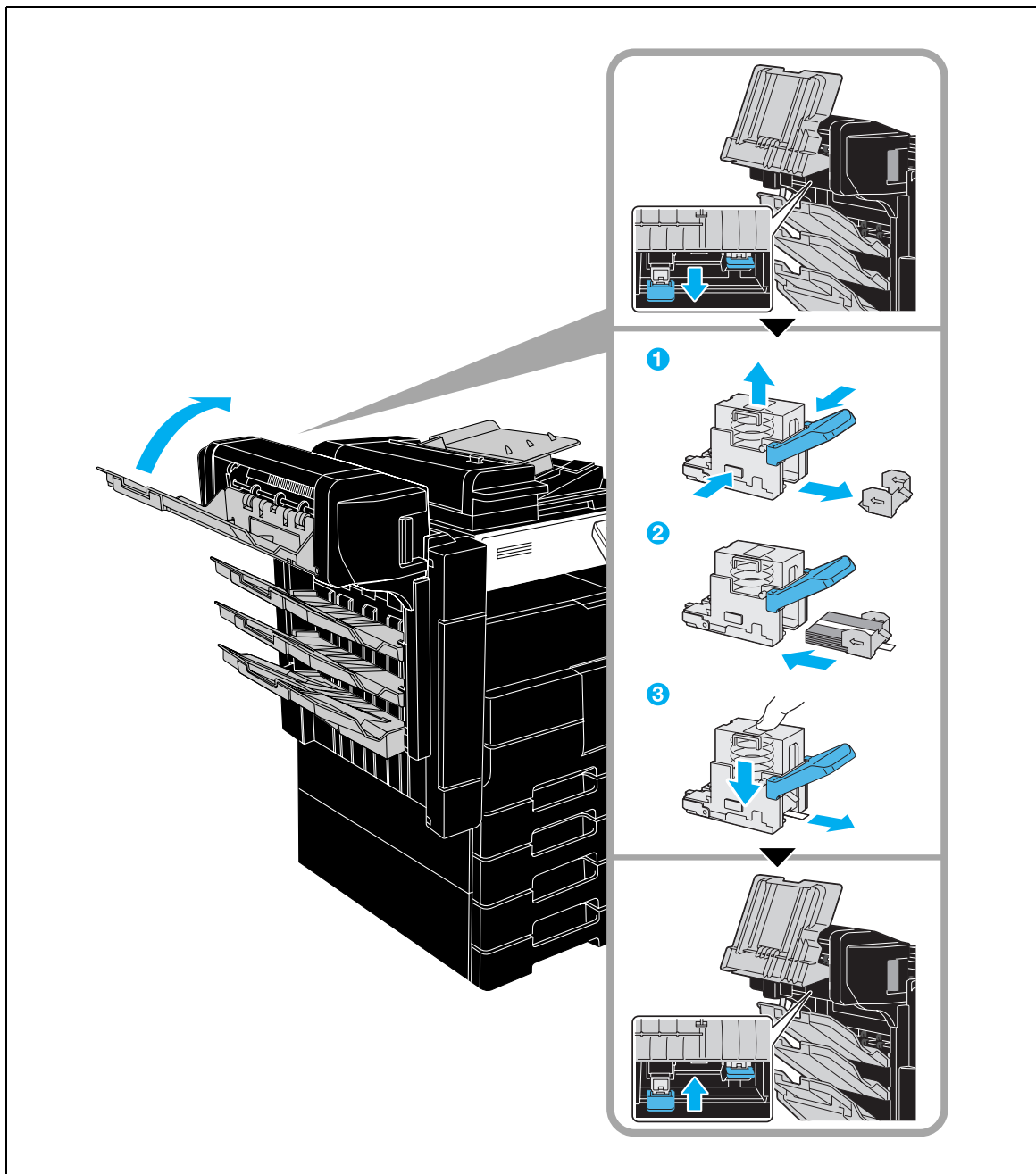

Megjegyzés

A tűzőkapocs-tár tartójának behelyezésekor ügyeljen arra, hogy az a megfelelő irányba nézzen.

A tűzőkapocs-tár cseréje (FS-523 másolatkezelő)

Az alábbiakban ismertetjük a tűzőkapocs-tár cseréjét a másolatkezelőben.

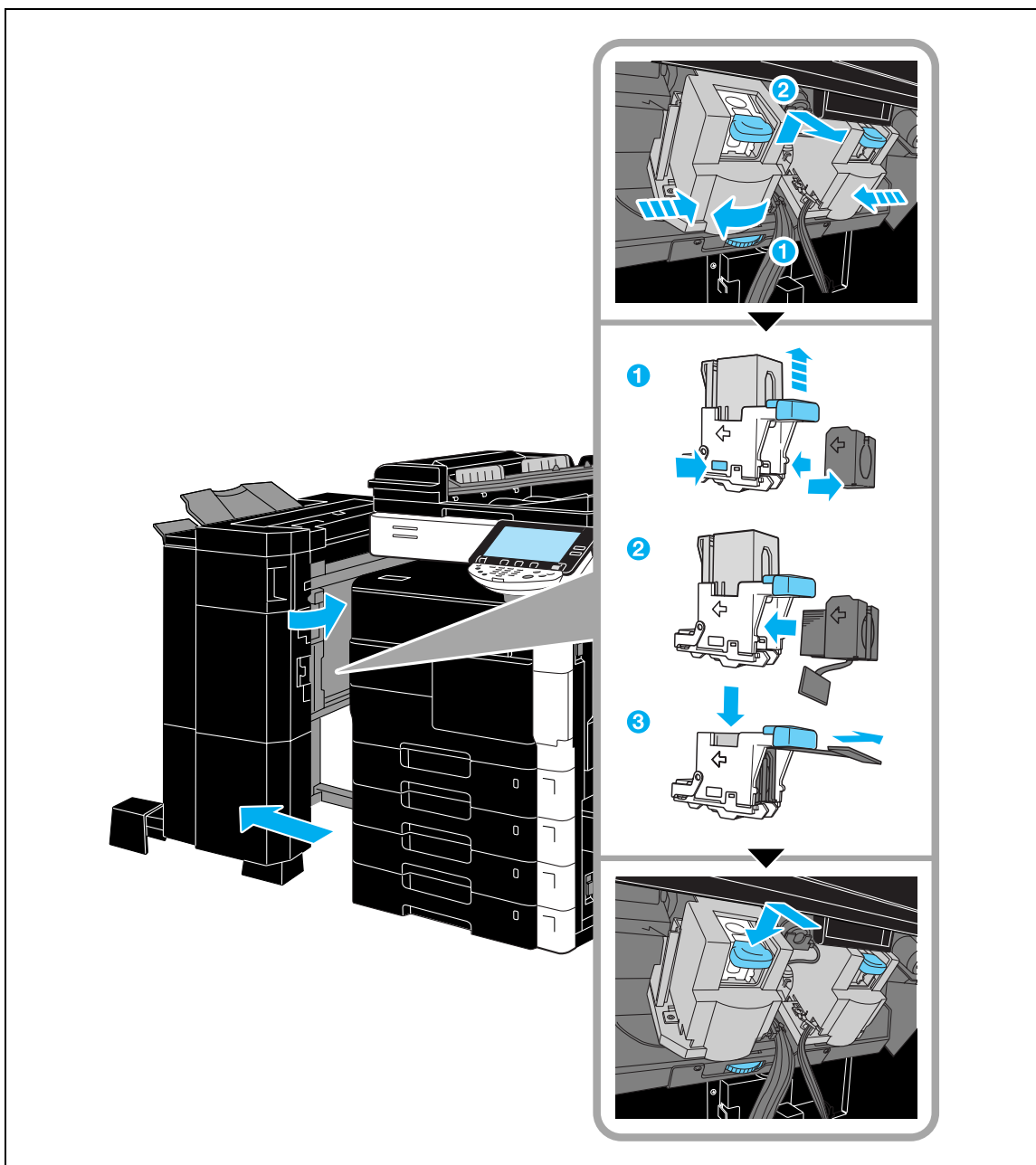

A lyukasztási hulladéktartály kiürítése (FS-522 másolatkezelő)

Az alábbiakban a lyukasztási hulladéktartály kiürítését ismertetjük.

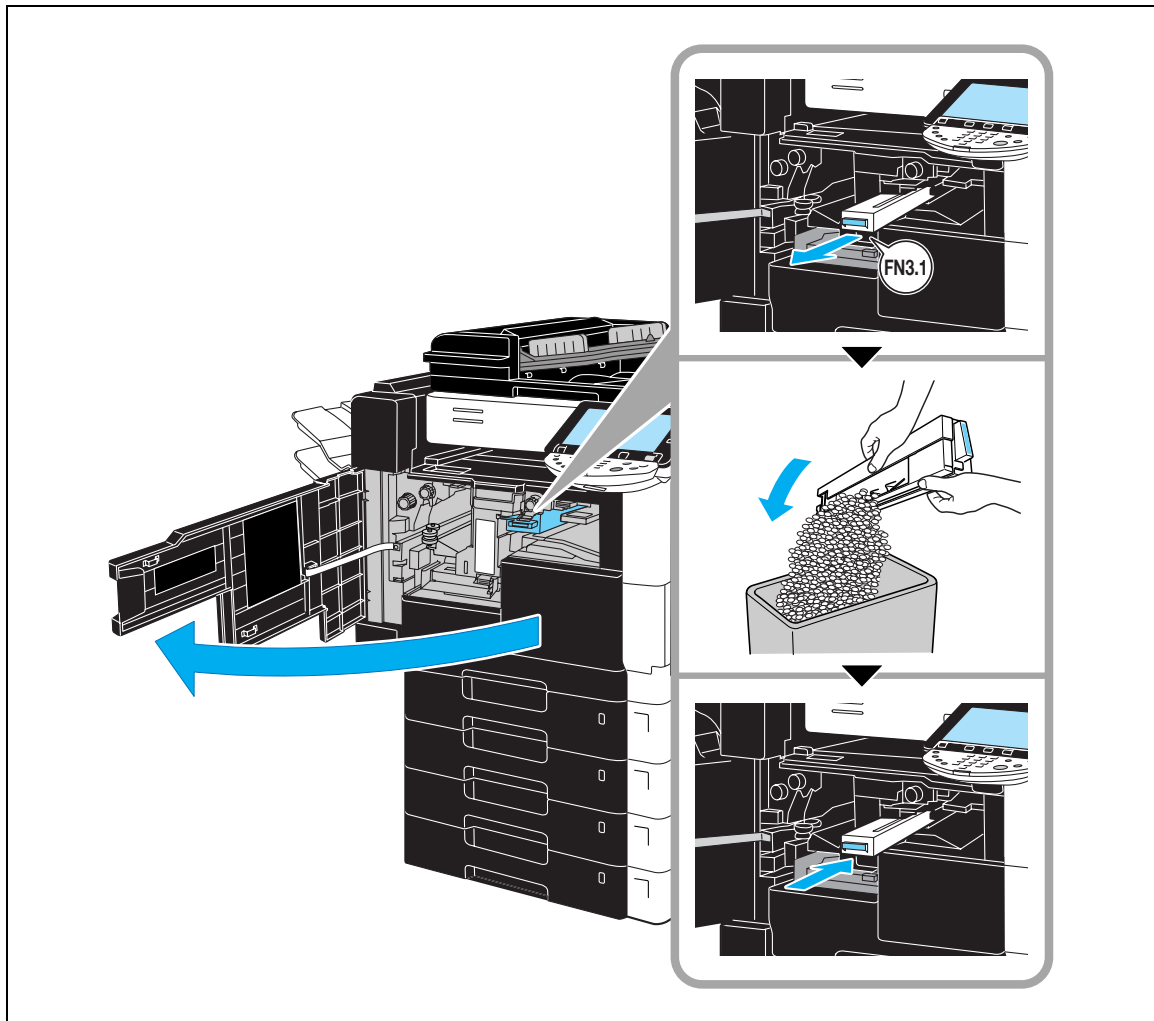

A lyukasztási hulladéktartály kiürítése (FS-523 másolatkezelő)

Az alábbiakban a lyukasztási hulladéktartály kiürítését ismertetjük.

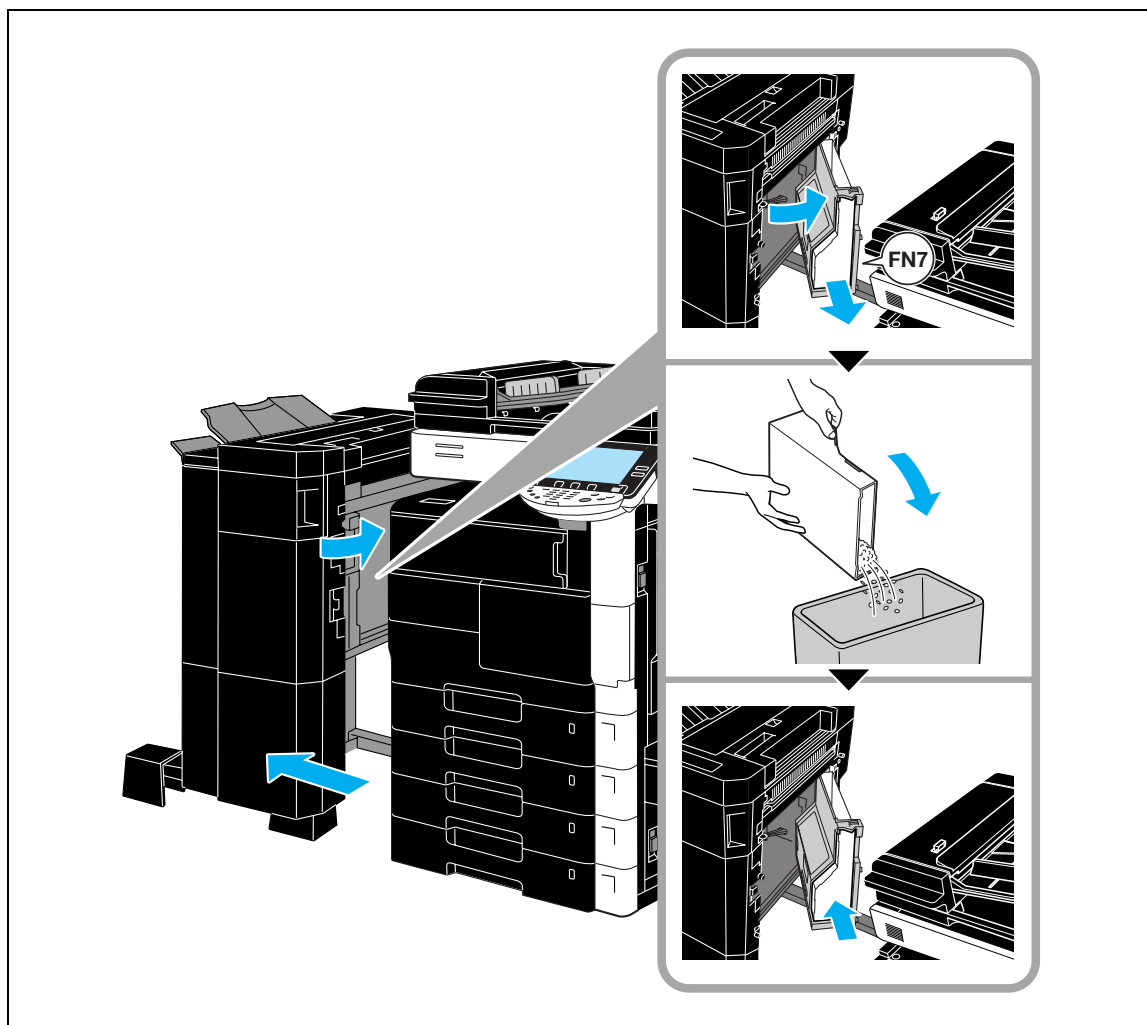
**Megjegyzés**

A lyukasztási hulladéktartály nem eldobható. A kiürítése után helyezze vissza a lyukasztási hulladéktartályt az eredeti helyére.

1.17 Opciók

Ebben a részben a készülékre szerelhető opciós eszközök kerülnek ismertetésre.

Opciós eszközök hozzáadásával a készülék további irodai igények kielégítésére válik alkalmassá.

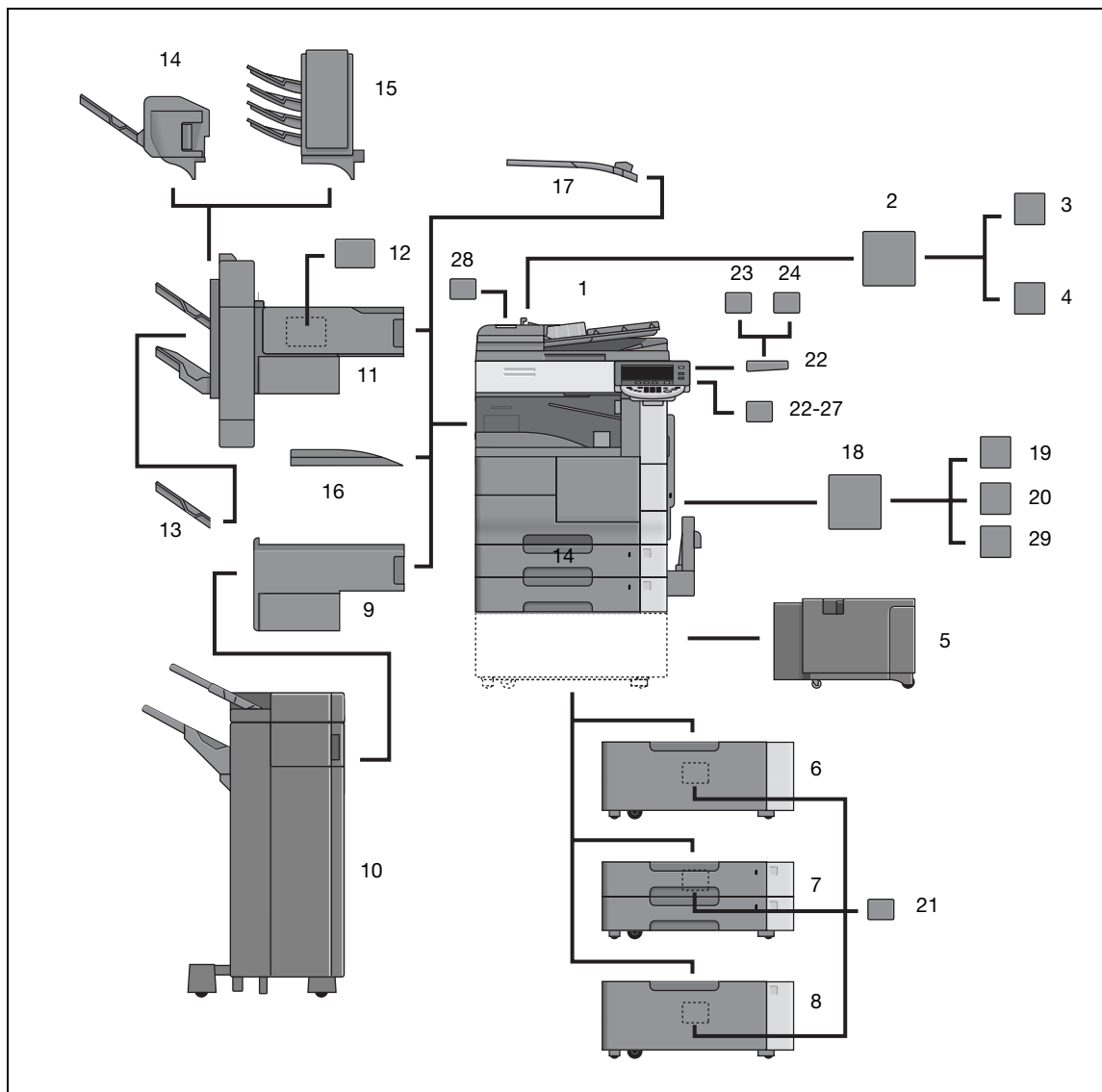

Sz.	Név	Leírás
1	Géptest	Egy szkennerből, nyomtatóból, ADK-ból és papíradagolókból áll (2 tálca és 1 kézi tálca).
2	MK-708 szerelőkészlet	A faxkészlet felszereléséhez használható.
3	ML-503 többvonalas bővítőkészlet	A telefonvonal kibővítésére szolgál a fax kizárólagos használatához.
4	FK-502 faxkészlet	Lehetővé teszi a készülék faxkészülékként történő használatát.
5	LU-203 nagykapacitású egység	Maximum 2000 lappal (80 g/m ²) tölthető fel.
6	DK-506 gépasztal	Állítsa a padlóra úgy, hogy a gép majd rákerülhessen. Ebben tárolhatja a másoláshoz szükséges anyagokat.
7	PC-206 papírszekrény	2 tálcából áll, amelyek egyenként maximum 500 lappal tölthetők fel (80 g/m ²).
8	PC-407 papírszekrény	Maximum 2500 lappal tölthetők fel (80 g/m ²).
9	RU-507 átadóegység	A géptest és az FS-523 másolatkezelő között továbbítja a papírt.
10	FS-523 másolatkezelő	A nyomtatott lapokat gyűjti össze. A következő kezelési funkciók közül választhat: rendezés, csoportosítás, eltolt rendezés, eltolt csoportosítás, tűzés és lyukasztás.

Sz.	Név	Leírás
11	FS-522 másolatkezelő	A nyomtatott lapokat gyűjti össze. A következő kezelési funkciók közül választhat: rendezés, csoportosítás, eltolt rendezés, eltolt csoportosítás, tűzés és lyukasztás.
12	PU-501 lyukasztógép	Az FS-522 másolatkezelőre felszerelve lyukasztási funkciókat biztosít.
13	OT-602 másolatkiadó tálca	Papírkidobó tálca, amely az FS-522 kezelőhöz csatlakoztatható.
14	SD-507 fűzőgép	Az FS-522 másolatkezelőre felszerelve hajtogatási és kötési funkciókat biztosít.
15	MT-502 címezhető tálcás rendezőkészlet	Az FS-522 másolatkezelőre felszerelve szétválogatja a nyomtatott lapokat, és azokat az adott felhasználónak vagy csoportnak kijelölt rekeszbe helyezi számítógépes nyomtatás esetén.
16	OT-504 másolatkiadó tálca	Papírkidobó tálca a géptestre szerelve, mikor a kezelő nincs használatban.
17	JS-502 feladatrendező tálca	A nyomtatott lapokat válogatja szét. A papír kivételéhez húzza meg a fogantyút.
18	IC-207 képkezelő egység	Akkor kell telepíteni, ha hálózati nyomtatás és szkennelés történik.
19	HD-509 merevlemez	A szkennelési kapacitás növeléséhez vagy több munka együttes szkenneléséhez. Ezt az eszközt utólag is rá lehet szerelni az opciós I-Fax-ra.
20	EK-703 helyi illesztőkészlet	Abban az esetben kell felszerelni, ha a készüléket egy számítógéphez közvetlenül csatlakozó nyomtatóként használja.
21	1C nedvességmentesítő fűtő	A papírszekrénybe vagy a gépasztalba szerelve megelőzi a nedvesség felgyülemelését a betöltött papírban. (A DK-506 gépasztalra is felszerelhető.)
22	WT-502 munkaasztal	Helyet biztosít az eredeti dokumentumok vagy más anyagok ideiglenes tárolására.
23	AU-101 hitelesítő egység (biometrikus)	Az ujjlenyomat-mintázat szkennelésével azonosítja a felhasználót. Részletes ismertetését lásd az egység kezelési útmutatójában.
24	AU-201 hitelesítő egység (IC-kártyás)	Az IC-kártyán tárolt adatok kiolvasásával azonosítja a felhasználót. Részletes ismertetését lásd az egység kezelési útmutatójában.
25	Számlálókulcs	A géptestre szerelve számolhatóak a nyomtatott lapok.
26	4 számlálókulcs készlet	Számlálókulcs használata esetén szükséges.
27	Számlálókulcs szerelőkészlet	A 4 számlálókulcs készlet felszerelése esetén szükséges.
28	SP-501 bélyegző egység	Az automatikus dokumentumkezelőre van felszerelve. Lebélyegzi a szkennelt dokumentum oldalakat, jelezvén azok továbbítását a faxon.
29	SC-502 biztonsági készlet	Kódolja a merevlemezen tárolt adatokat, így a merevlemez használata biztonságosabb lesz.
30	LK-101 i-Option*	Lehetővé teszi a Webböngésző és az Image Panel funkciók használatát a kezelőpanelen. Részletes ismertetését lásd a Kezelési útmutató – Különleges műveletek kézikönyvben.
31	LK-102 i-Option*	Lehetővé teszi a PDF dokumentumok titkosítását, digitális aláírások és tulajdonságok beállítását PDF dokumentumok továbbítása esetén a Szkennelés mód vagy Felhasználói fiók mód műveletei során. Részletes ismertetését lásd a Kezelési útmutató – Különleges műveletek kézikönyvben.
32	UK-202 felújító készlet*	Az LK-101 i-Option vagy az LK-102 i-Option használatához szükséges.

* A csillaggal jelölt részek nem láthatók az ábrán.

2 Alapműveletek

2 Alapműveletek

2.1 Alapfokú másolás

Ebben a részben a másolás általános műveleteit ismertetjük.

- 1 Helyezze el a másolandó eredetit.

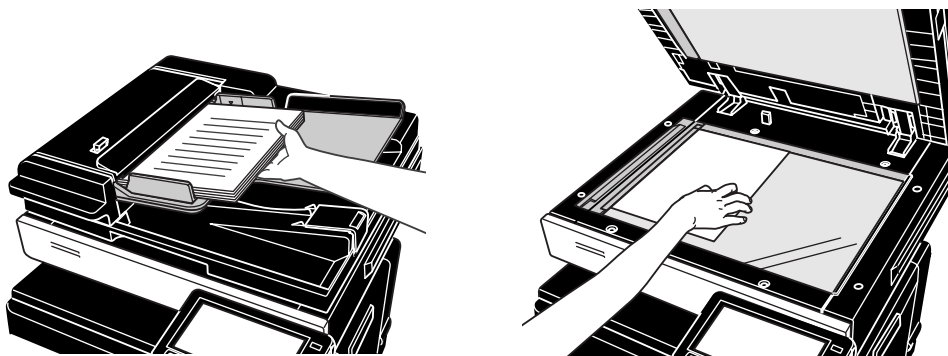

- Ha megjelenik a felhasználónév/számlanév és a jelszó beírására szolgáló képernyő, írja be a kért információkat, majd érintse meg a [Bejelentkezés] gombot az érintőmezős képernyőn vagy nyomja meg a [Belépés] gombot.



Belépés

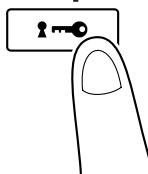

2 Végezze el a beállításokat a Bázis képernyőn.



- Denzitás: Állítsa be a megvilágítási szintet a másolat képe vagy háttere részére. Gyári alapbeállításként a denzitás részére az "Auto", a háttér eltávolítása részére pedig a "Normál" beállítás lett kiválasztva.
- Papír: Válassza ki a használni kívánt papírtípcát. Gyári alapbeállításként, az "Auto" lett kiválasztva.
- Nagyítás: Nagyított/kicsinyített másolat esetén állítsa be a zoom tényezőt. A gyári alapbeállítás "100%" (teljes méret).
- Duplex/1-re N: Kétoldalas eredeti másolása esetén, illetve ha egyoldalas eredetiből kétoldalas másolatokat készít, el kell végezze ezt a beállítást. Ezenfelül több eredeti oldalt másolhat egyetlen oldalra. A gyári alapbeállítás "1 oldalas>1 oldalas".
- Kezelés: A nyomtatott lapok oldalanként vagy példányonként rendezhetők. Ezenfelül a lapok összetűzhetők vagy fűzőlyukak készíthetők rajtuk.
- Külön szkenn.: Ha egy eredetit külön kötegekben kíván szkennelni, válassza ezt a beállítást. Egy külön adagokban szkennelt eredeti egyetlen másolási feladatként kezelhető.
- Nem forgat: Ha nem kívánja a másolat képét a betöltött papír tájolásának megfelelően elforgatni, válassza ki ezt a beállítást.

3 Írja be a kívánt példányszámot.

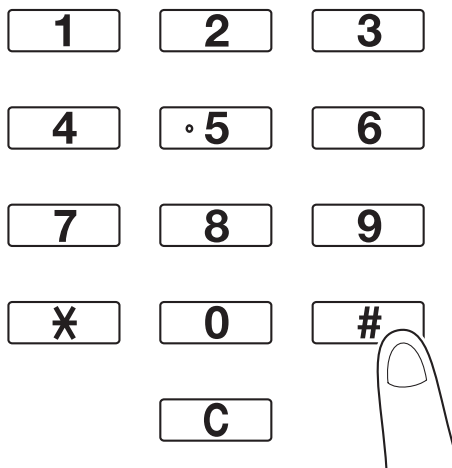

- A példányszám módosításához, nyomja meg a [C] (törlés) gombot, majd írja be a kívánt számot.
- A különféle másolási funkciók használatához érintse meg az [Alkalmazás] gombot, majd végezze el a kívánt beállításokat.



- 4 Nyomja meg a [Start] gombot.

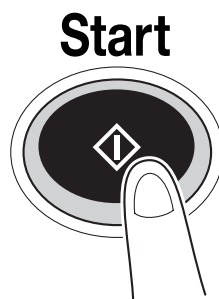

- Ha az eredeti egynél több oldalt a tárgyüvegről szkennelni, válassza ki a [Külön szkenn.] funkciót, helyezze el az eredeti oldalt, majd nyomja meg a [Start] gombot. Ismétlje meg ezt a műveletet, amíg az eredeti összes lapja szkennelésre kerül.
Az utolsó oldal szkennelése után érintse meg a [Kezelés] gombot, majd nyomja meg a [Start] gombot.
- A szkennelés vagy nyomtatás leállításához nyomja meg a [Stop] gombot.
- A másolási feladat megszakításához érintse meg a [Megszakít] gombot.
- A következő eredeti szkenneléséhez a nyomtatás alatt (egy másolási feladat lefoglalásához) helyezze el a következő eredetit, majd nyomja meg a [Start] gombot.

2.2 Alapfokú nyomtatás

Ebben a részben a nyomtatás általános műveleteit ismertetjük.

Nyomatási adatok küldése

A számítógépes alkalmazásból küldje ki a készülékre a nyomtatási adatokat a nyomtatóillesztő-programon keresztül.

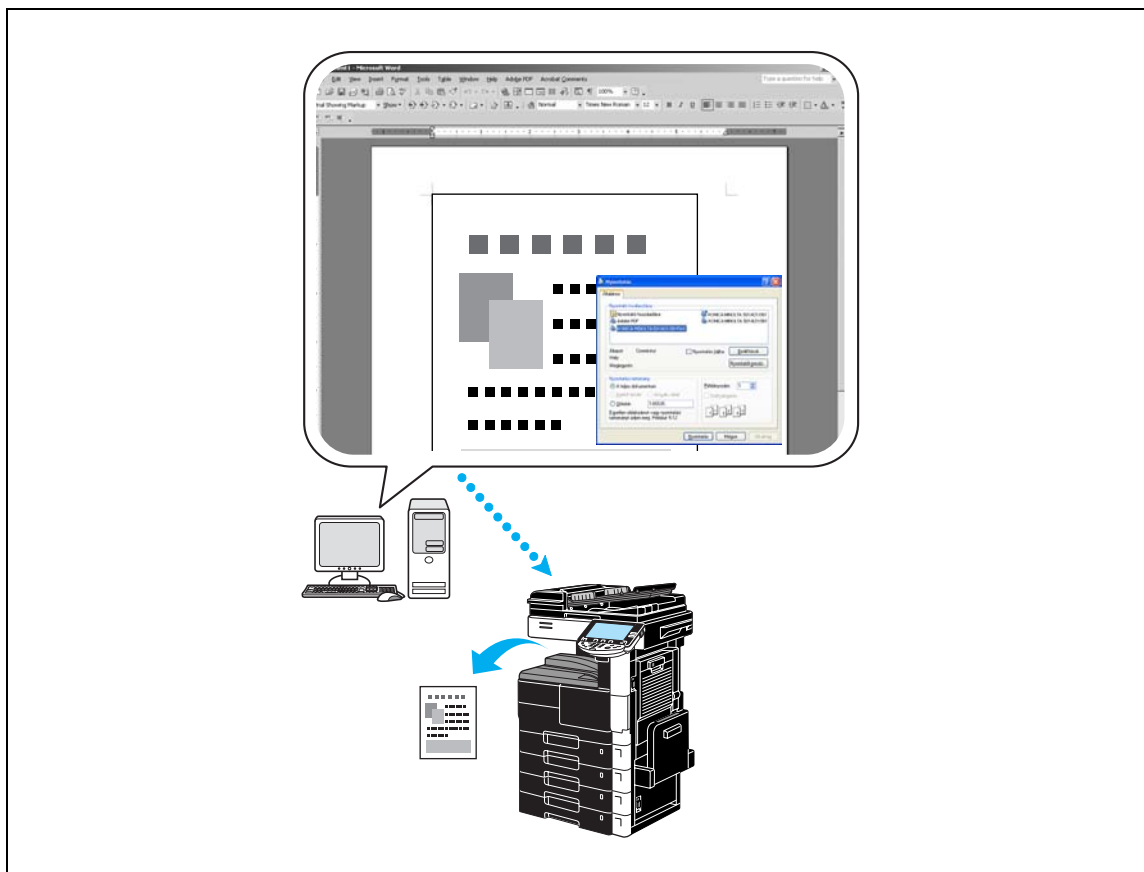

A készülékkel a következő nyomtatóillesztők használhatók.

Windows:

- Konica Minolta PCL illesztőprogram
- Konica Minolta PostScript illesztőprogram

Macintosh:

- OS X PostScript PPD illesztőprogram
- OS 9 PostScript PPD illesztőprogram

Nyomtatás előtt

A nyomtatáshoz előzetesen telepíteni kell a számítógépre a nyomtatóillesztő-programot.

A nyomtatóillesztő egyszerűen telepíthető a készülékhez tartozó DVD-lemezről.



Bővebb információk

A nyomtatáshoz előzetesen el kell végezni a hálózat beállítását.

A hálózati beállításokat a készülék felügyelője végezheti el.

A hálózat beállítását a PageScope Web Connection programban is el lehet végezni.

Nyomatás

- 1 Hozza létre a dokumentumot az alkalmazásban, majd válassza ki a nyomtatási utasítást.
 - A Nyomatás párbeszédablakban válassza ki a nyomtatót.

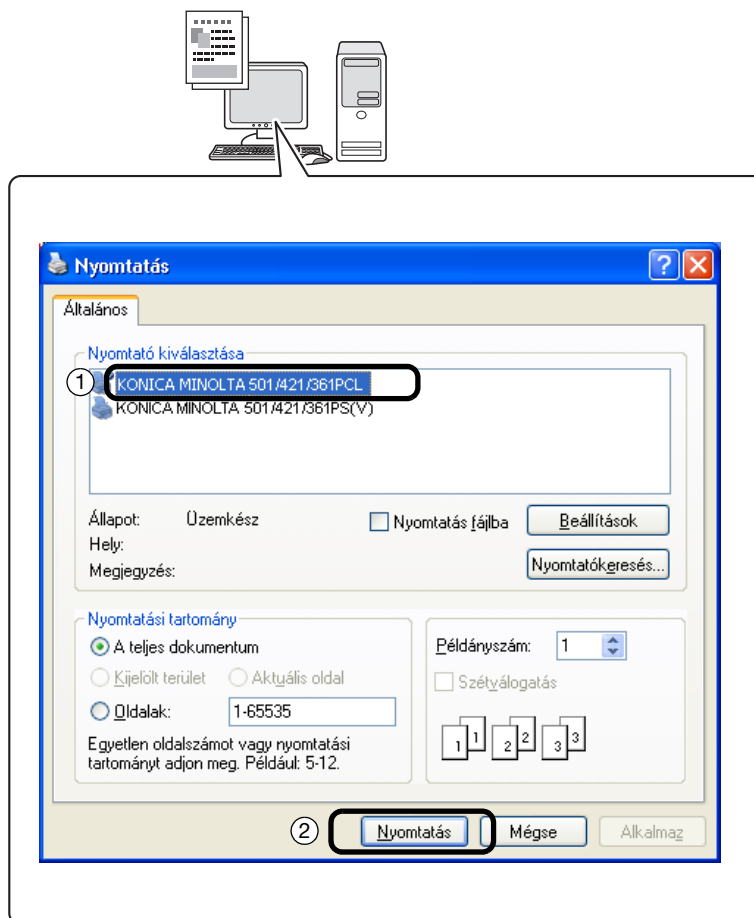

- Ha szükséges, hívja elő a nyomtatóillesztő beállító párbeszédablakát és végezze el a kívánt nyomtatási beállításokat, mint például a tűzés.

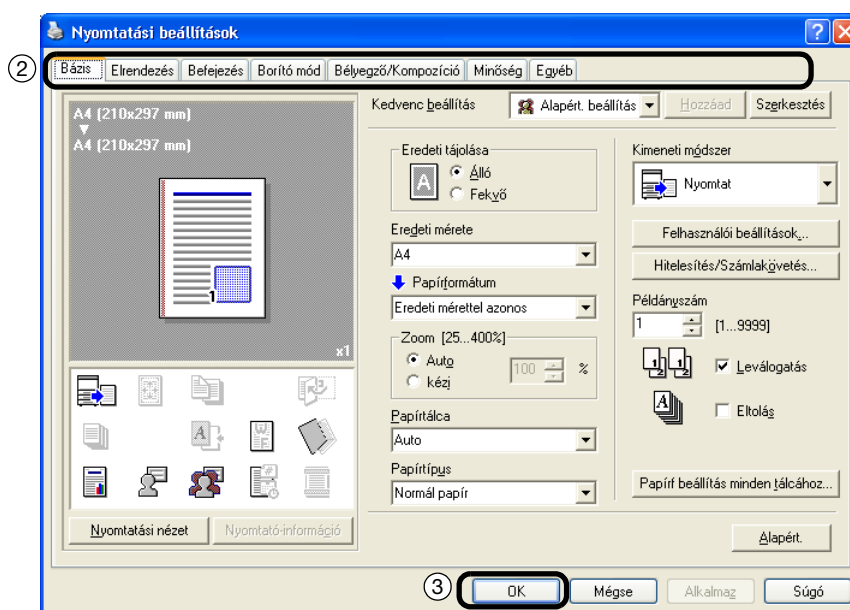
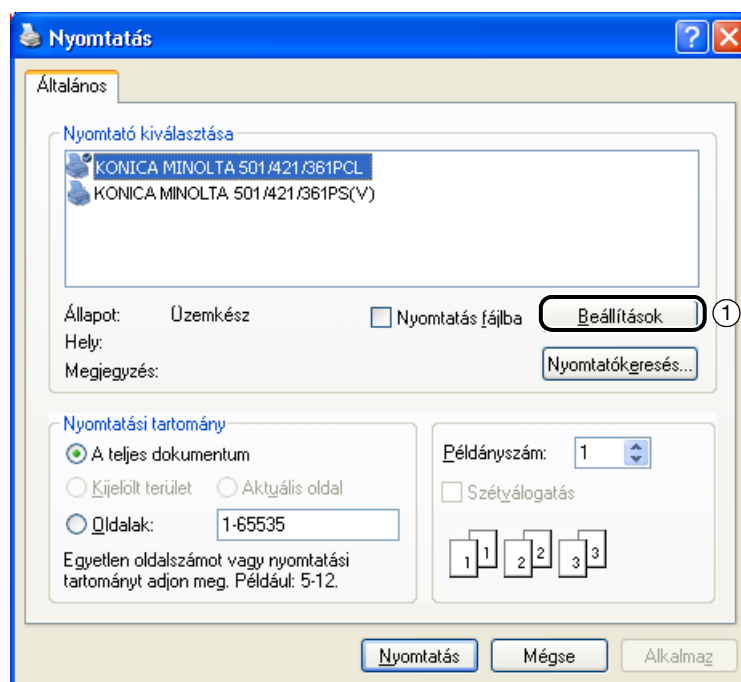

- 2 A megadott oldalak nyomtatásra kerülnek a beállított példányszámban.

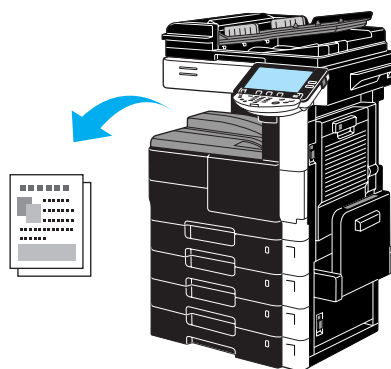

- Ha "Biztonsági nyomtatás", "Mentés felh. fiókba" vagy "Próba nyomtatás" lett kiválasztva a nyomtatóillesztő "Kiadási módszer" legördülő listájában, a dokumentum tárolásra kerül egy felhasználói fiókban vagy a gép memóriájában. A dokumentumot a készülék kezelőpaneljéről lehet kinyomtatni.

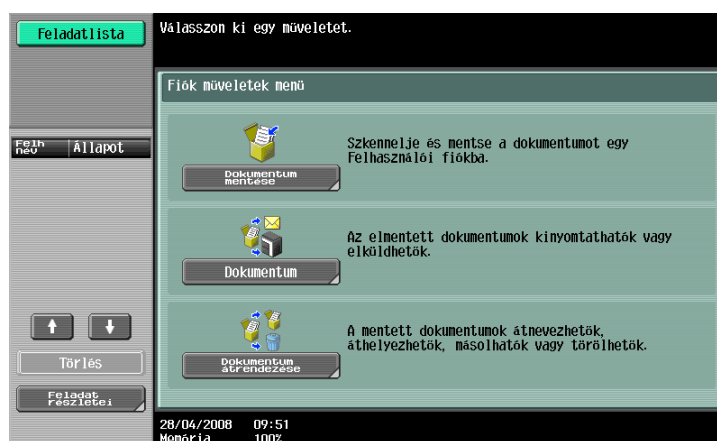

2.3 Alapfokú fax műveletek

Ebben a részben a faxolás általános műveleteit ismertetjük.

- 1 Váltson üzemmódot.

Fax / Scan

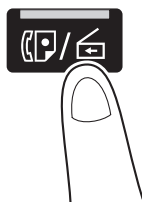

- Ha megjelenik a felhasználónév/számlanév és a jelszó beírására szolgáló képernyő, írja be a kért információkat, majd érintse meg a [Bejelentkezés] gombot az érintőmezős képernyőn vagy nyomja meg a [Belépés] gombot.

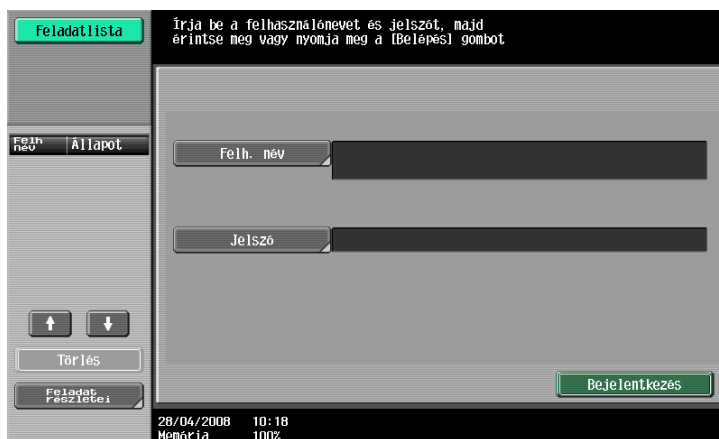

Belépés

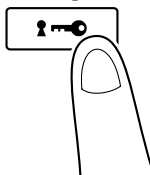

2 Válassza ki a címzettet.



- Ha már tárolt faxszámokat, kiválaszthat egy regisztrált címzettet. A címzettek regisztrálásának részletes ismertetését, lásd a jelen kézikönyv o. 5-3.
- A számbillentyűk használatával közvetlenül is beírhatja a faxszámot.

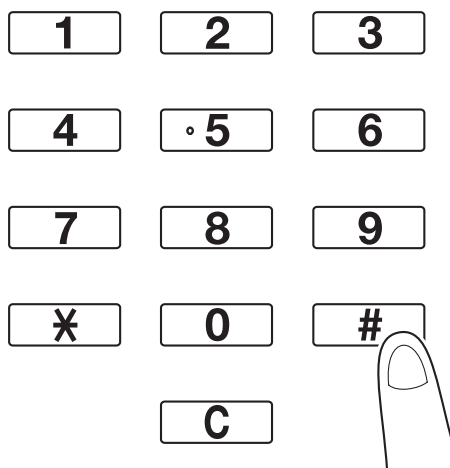

- Egy dokumentum egyidejűleg több címzett részére is elküldhető (Csoportos küldés). A dokumentum egyidejűleg több címzett részére történő küldésének részletes ismertetését, lásd a jelen kézikönyv o. 5-11.
- Ha szükséges, érintse meg a [Szkenn. beállít.], az [Eredeti Beállítások] vagy a [Komm. beállítás] gombot és végezze el a kívánt beállításokat.

3 Helyezze el a faxolni kívánt eredetit.

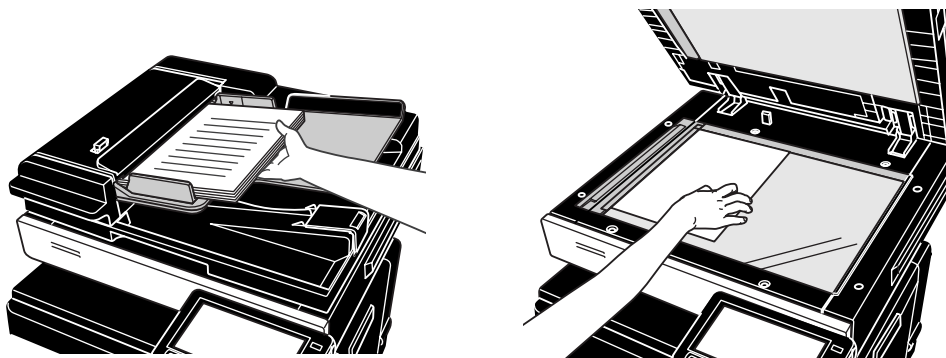

- Ha olyan eredetiről kíván faxot küldeni, amelyet nem lehet az automatikus dokumentumkezelőbe helyezni (egy vastag vagy vékony papíron lévő eredeti), helyezze azt a tárgyüvegre.
- Helyezze az eredetit a képes felével felfele az automatikus dokumentumkezelőbe, a felső szélét beillesztve a behúzónyílásba.
- A címzettek valamint a funkciók beállításainak ellenőrzéséhez érintse meg a [Mód ellenőrzés] gombot.

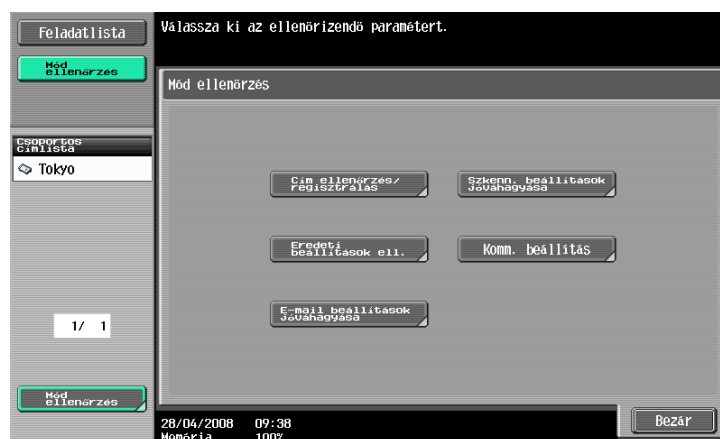

- A jelen beállítások alkalmazásával létrehozott előnézeti kép megtekintéséhez az érintőpanelen nyomja meg a [Próba más.] gombot, a [Start] gomb lenyomása előtt.

4 Nyomja meg a [Start] gombot.

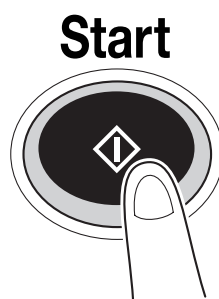

- Ha az eredeti egynél több oldalát a tárgyüvegről szkennelni, helyezze a második oldalt tárgyüvegre, majd nyomja meg a [Start] gombot. Ismétlje meg ezt a műveletet, amíg az eredeti összes lapja szkennelésre kerül. Az utolsó oldal szkennelése után érintse meg a [Kezelés] gombot, majd nyomja meg a [Start] gombot.



Bővebb információk

A küldés leállításához a [Start] gomb lenyomása után, érintse meg a [Feladatlista], majd a [Feladat részletei] gombot, majd törölje a leállítani kívánt feladatot.

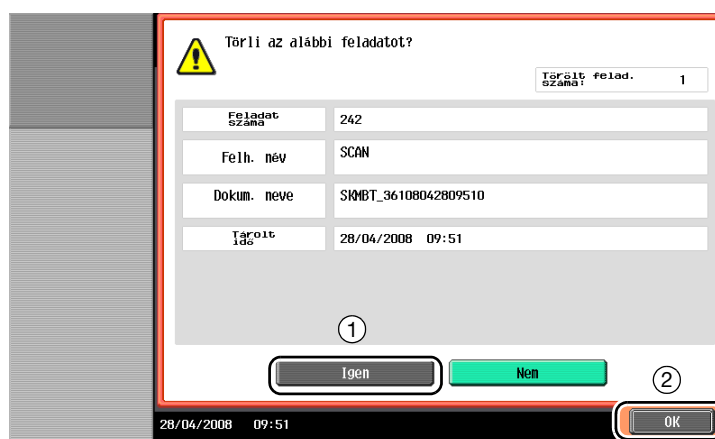

2.4 Alapfokú szkennelés

Ebben a részben a szkennelt adatok küldésének általános műveleteit ismertetjük.

Szkennelési adatok küldése

A készüléken szkennelt eredeti adatfájlként továbbítható. Több átviteli módszer alkalmazható.

- Szkennelés e-mailbe: A szkennelt adatok egy e-mail üzenethez csatolva kerülnek továbbításra.
- FTP TX: A szkennelt adatok egy FTP-kiszolgálóra kerülnek küldésre.
- SMB TX: A szkennelt adatok egy hálózati számítógép megosztott mappájába kerülnek küldésre.
- WebDAV TX: A szkennelt adatok egy WebDAV-kiszolgálóra kerülnek küldésre.
- Web szolgáltatás: Lehetséges a szkennelési utasítás kiadása egy számítógépről a hálózaton, vagy a szkennelés e célból történő végrehajtása a készüléken, majd az adatok kiküldése a számítógép részére. Ez Windows Vista alatt használható.

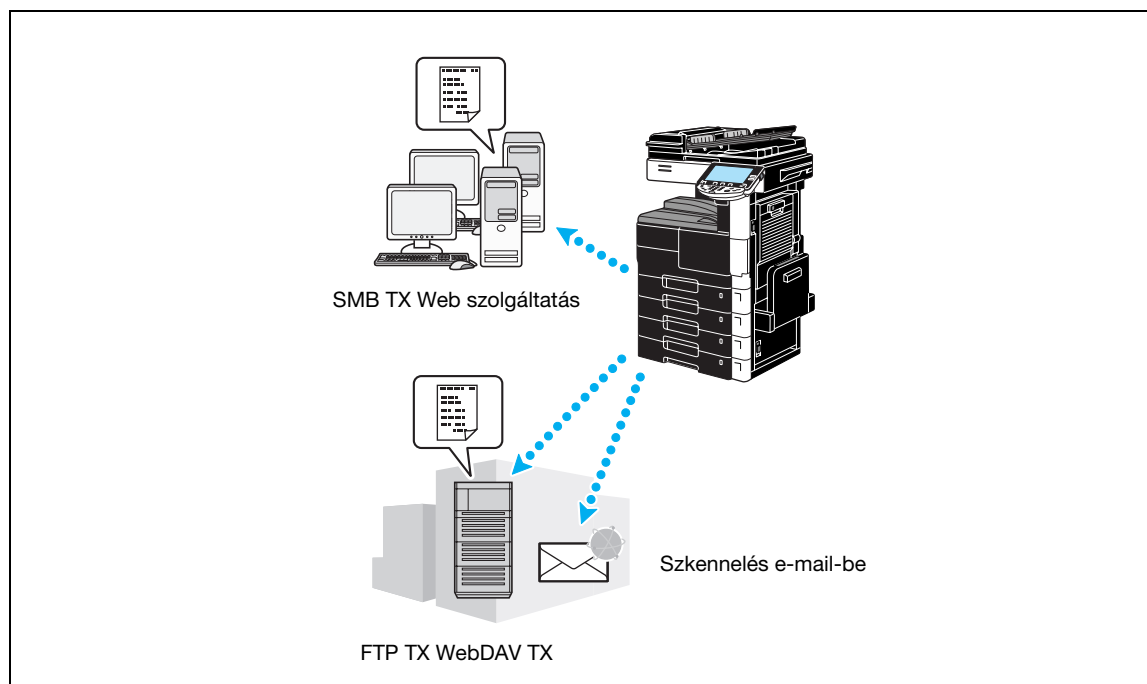

A készülék felhasználói fiókjában tárolt adatok is elküldhetők.

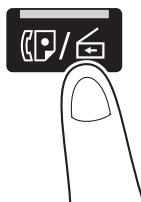
1 Váltson üzemmódot.**Fax / Scan**

- Ha megjelenik a felhasználónév/számlanév és a jelszó beírására szolgáló képernyő, írja be a kért információkat, majd érintse meg a [Bejelentkezés] gombot az érintőmezős képernyőn vagy nyomja meg a [Belépés] gombot.

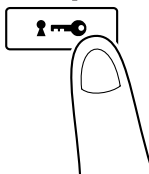
**Belépés**

2 Válassza ki a címzettet.



- Ha már tárolt rendeltetési helyeket, kiválaszthat egy regisztrált címzettet. A címzettek regisztrálásának részletes ismertetését, lásd a jelen kézikönyv o. 6-3.
- A címzett közvetlen beírásához, érintse meg a [Közvetl. bemenet] gombot, válassza ki a küldéshez használt módszert, majd írja be a rendeltetési címet.



- Egy dokumentum egyidejűleg több címzett részére is elküldhető (Csoportos küldés). A dokumentum egyidejűleg több címzett részére történő küldésének részletes ismertetését, lásd a jelen kézikönyv o. 6-23.
- Ha szükséges, érintse meg a [Szkenn. beállít.], [Eredeti beállítások] vagy a [Komm. beállítás] gombot, majd végezze el a kívánt beállításokat.
- A jelen beállítások alkalmazásával létrehozott előnézeti kép megtekintéséhez az érintőpanelen nyomja meg a [Próba más.] gombot, a [Start] gomb lenyomása előtt.

3 Helyezze el a szkennelni kívánt eredetit.

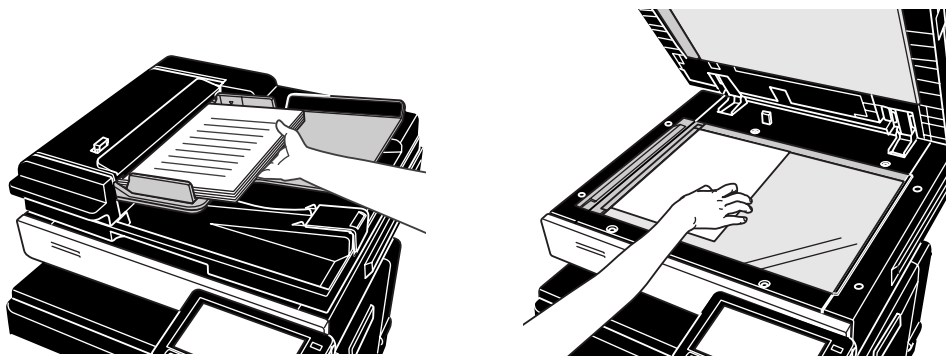

- 4 Nyomja meg a [Start] gombot.

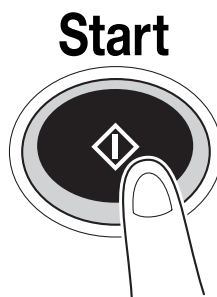

- Ha az eredeti egynél több oldalát a tárgyüvegről szkenneli, a [Szkenn. beállít.] gomb megérintésével válassza ki a [Külön szkenn.] módot, helyezze el az eredeti oldalt, majd nyomja meg a [Start] gombot. Ismétlje meg ezt a műveletek, amíg az eredeti összes lapja szkennelésre kerül. Az utolsó oldal szkennelése után érintse meg a [Kezelés] gombot, majd nyomja meg a [Start] gombot.



Bővebb információk

A szkennelt adatok küldését megelőzően el kell végezni a hálózati beállításokat.

A hálózati beállításokat a készülék felügyelője végezheti el.

A hálózat beállítását a PageScope Web Connection programban is el lehet végezni.

Az egyszerűbb kezelés érdekében végezze el előre a kívánt alkalmazás többi beállítását is, a hálózati beállítások mellett.

2.5 Alapfokú fiók műveletek (felhasználói fiókok regisztrálása)

A Felhasználói fiók mód használatához előzetesen létre kell hozni a fiókokat. A nyilvános, személyi és csoport fiókokat az alábbiak szerint hozhatja létre.

Fiók műveletek

Ezek a funkciók lehetővé teszik a dokumentum-adatok tárolását a készülékbe szerelt merevlemezen, valamint szükséges esetén azok kiolvasását. A készüléken szkennelt adatok mellett számítógépen létrehozott vagy egy másik többfunkciós eszköz által küldött adatok is tárolhatók a felhasználói fiókban.

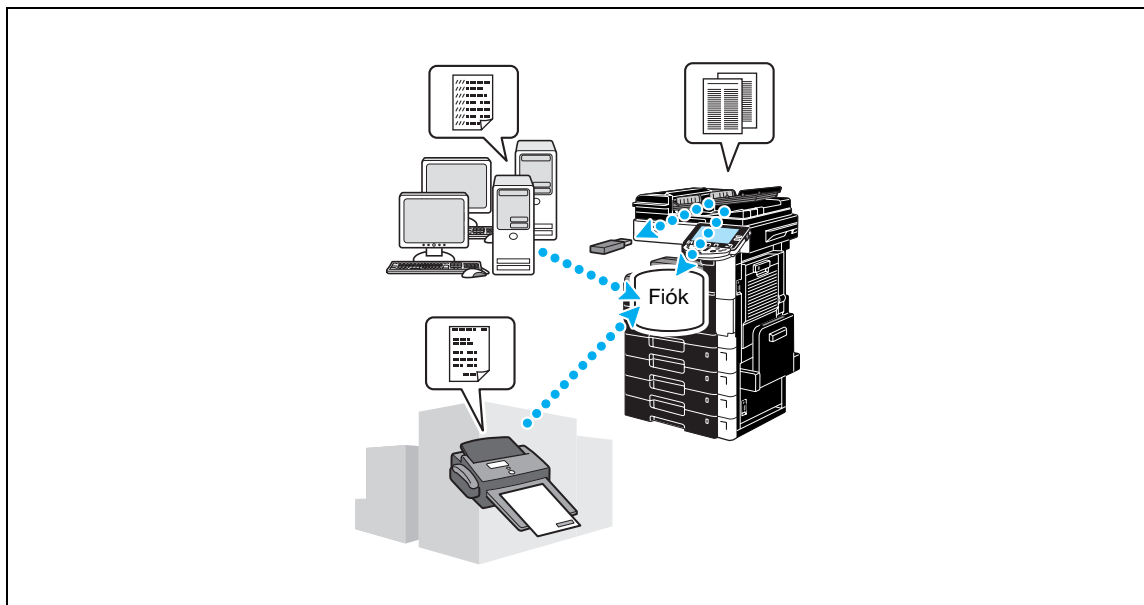

Az alábbi felhasználói fiókok regisztrálhatók. A nyilvános, személyi, csoport vagy jegyzet felhasználói fiók funkciók használatához a készüléket fel kell szerelni egy opciós merevlemezsel.

Felhasználói fiók típusok	Leírás
Nyilvános felhasználói fiók	Ehhez a megosztott felhasználói fiókhoz bárki hozzáférhet. A belépést jelszó beállításával lehet korlátozni.
Személyi felhasználói fiók	Ez a felhasználói fiók egy személyhez van rendelve és a belépés felhasználó-hitelesítési beállítások alkalmazása esetén bejelentkezett felhasználó részére lehetséges.
Csoport felhasználói fiók	Ehhez a felhasználói fiókhoz csak egy csoporthoz (számlához) tartozó, számlakövetési beállítások alkalmazása esetén bejelentkezett felhasználó férhet hozzá.
Hirdetőtábla felhasználói fiók	Ez a felhasználói fiók használható a dokumentumok megosztására a faxvonalon keresztül, a hálózathoz nem csatlakozó címzettek részére is. (A fogadó készülék F-kód kompatibilis kell legyen.) Ezen felhasználói fiók műveletek használatához fel kell szerelni egy opciós faxkészletet.
Továbbítási felhasználói fiók	Ez a felhasználói fiók szükséges ahhoz, hogy a készüléket továbbító állomásként lehessen használni. (A továbbítás F-kódok használatával történik.) Ezen felhasználói fiók műveletek használatához fel kell szerelni egy opciós faxkészletet.
Jegyzet felhasználói fiók	Ez a felhasználói fiók használható a dátum/időpont vagy egy jelzőszám képének hozzáadására a szkennelés funkcióval mentett dokumentum-adatokhoz. Ez a felhasználói fiók a Felügyeleti beállítások alatt regisztrálható.

- 1 Hívja elő a felhasználói fiókok regisztrálására szolgáló képernyőt.

Kieg./Számológép

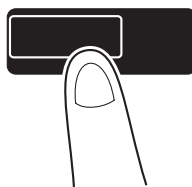

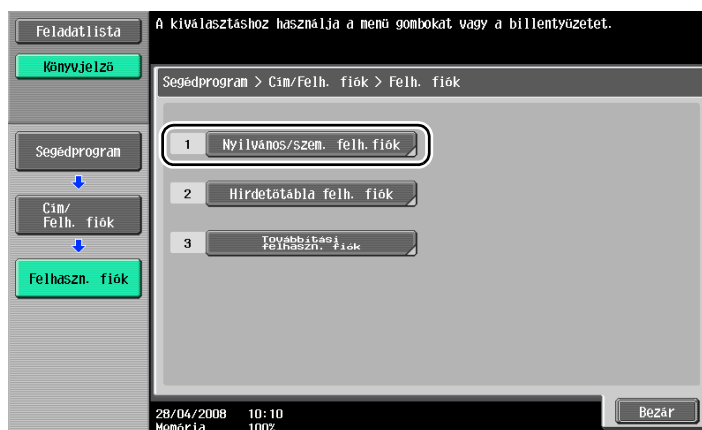

2 Érintse meg az [Új] gombot.



- Egy regisztrált felhasználói fiók beállításainak módosításához válassza ki a módosítani kívánt felhasználói fiókot, majd érintse meg a [Szerkeszt] gombot.



- Egy regisztrált felhasználói fiók törléséhez válassza ki a törölni kívánt felhasználói fiókot, majd érintse meg a [Törölés] gombot.

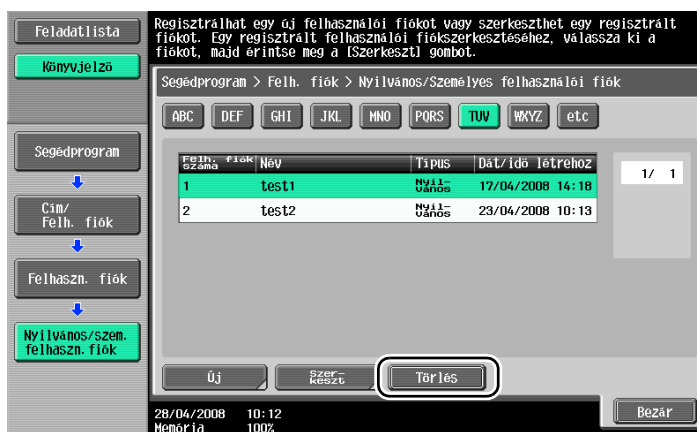

3 Végezze el a kívánt beállításokat.

- Felh. fiók száma: Adja meg a felhasználói fiók számát. Érintse meg a [Felh. fiók száma] gombot, majd a számbillentyűk használatával írja be a felhasználói fiók számát.
- Felh. fiók név: Adja meg a felhasználói fiók nevét. Érintse meg a [Felh. fiók név] gombot, majd az érintőmezős képernyőn megjelenő billentyűzetet írja be a felhasználói fiók nevét.
- Jelszó: Adja meg a regisztrált felhasználói fiókot védő jelszót. Érintse meg a [Jelszó] gombot, majd az érintőmezős képernyőn megjelenő billentyűzetet írja be a jelszót.
- Index: Válassza ki a regisztrált felhasználói fiók rendezéséhez használt indexkaraktereket. A megfelelő indexkarakterek kiválasztásával (például "TUV" a "Tokio iroda" felhasználói fiók részére) könnyebben megtalálható a felhasználói fiók. Érintse meg az [Index] gombot, majd a megjelenő karakterek közül válassza ki a megfelelő indexkaraktereket.
- Típus: Válassza ki, hogy a felhasználói fiók nyilvánosként, személyiként vagy csoport-fiókként kerüljön regisztrálásra. [Személyes] akkor jelenik meg a "Típus" mellett, ha felhasználó-hitelesítési beállítások alkalmazásával jelentkezett be. [Csoport] akkor jelenik meg a "Típus" mellett, ha számlakövetési beállítások alkalmazásával jelentkezett be.
- Automatikus dokumentum törlési idő: Adja meg az időtartamot, amely után a felhasználói fiókban tárolt dokumentum automatikusan törlésre kerül.
- Bizalmas RX: Állítsa be, hogy engedélyezi-e a bizalmas faxok fogadását vagy sem. Egy bizalmas fax fogadása esetén egy jelszó is meghatározásra kerül.
- Egy felhasználói fiók regisztrálásánál kötelezően meg kell adni a felhasználói fiók számát és nevét. Győződjön meg arról, hogy megadta-e ezeket az adatokat.



Bővebb információk

Személyi felhasználói fiókok csak hitelesített felhasználók által hozhatók létre és használhatók. Egy felhasználói fiók létrehozása esetén egy hitelesített felhasználó részére, annak tartalmát más felhasználó nem tekintheti meg és nem használhatja.

Például, ha az A hitelesített felhasználó jelentkezett be a készülékbe, csak az A felhasználó részére regisztrált felhasználói fiókok jelennek meg a képernyőn. Mivel a B hitelesített felhasználó részére regisztrált fiókok nem jelennek meg, azok nem is használhatók.

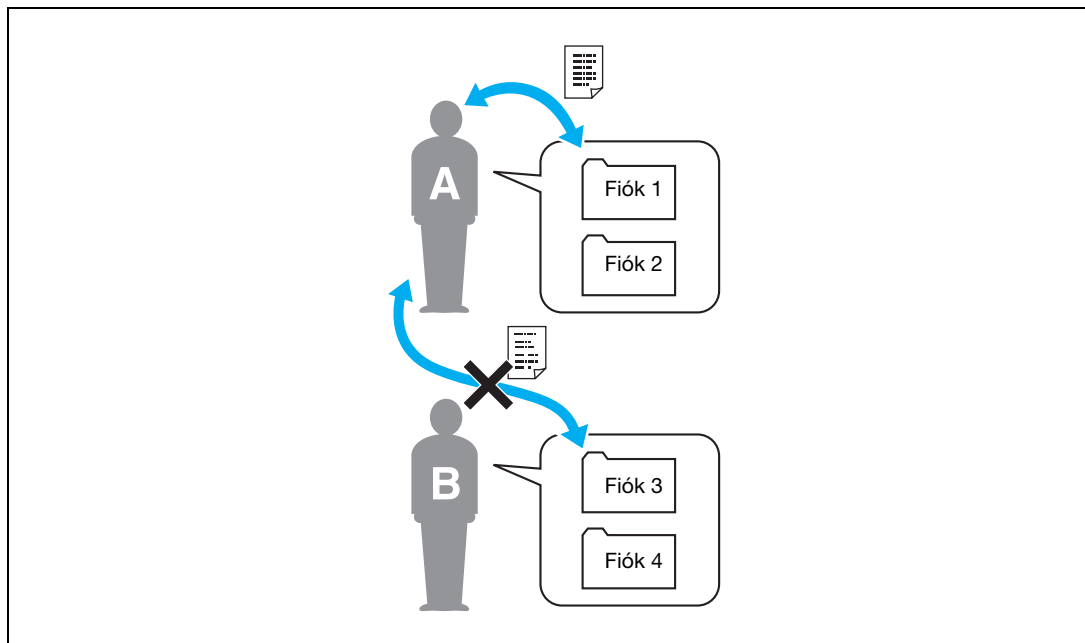

A bizalmas dokumentumait ajánlott személyi felhasználói fiókban tárolni.

Csoport felhasználói fiókokat számlakövetéshez regisztrált számlák (csoportok) hozhatnak létre és használhatnak. A személyi felhasználói fiókhoz hasonlóan, az egyes számlák részére létrehozott felhasználói fiókok tartalmát más számlához tartozó tagok nem tekinthetik meg és nem használhatják. A csoportszinten megosztott dokumentumokat ajánlott csoport felhasználói fiókban tárolni.

2.6 Alapfokú fiók műveletek (adatok mentése egy felhasználói fiókba)

Az adatokat az alábbi módokon mentheti egy felhasználói fiókba.

Adatokat Másolás módból, Fax/Szkenner módból, Felhasználói fiók módból és Nyomtató módból menthet felhasználói fiókba.



Bővebb információk

A Másolás módban mentett adatok nem továbbíthatók faxon. Az adatok mentése a felhasználói fiókba az adatok felhasználásától függően eltérő lehet.

Adatok mentése felhasználói fiókba Másolás módban

- 1 Érintse meg a [Mentés felh. fiókba] gombot.



2 Válassza ki a felhasználói fiókot, ahová a dokumentumot menti.

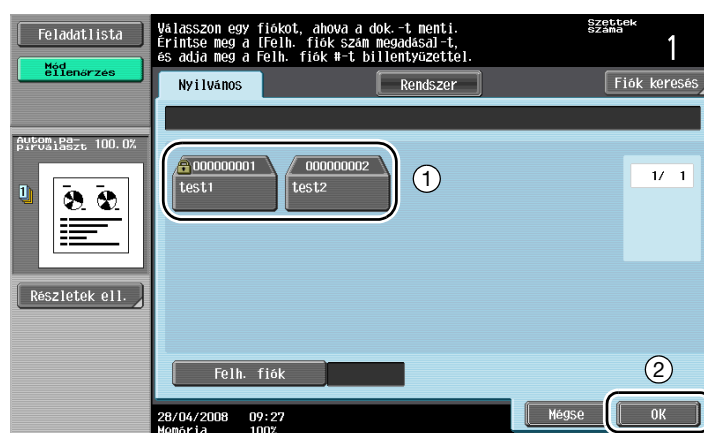

- A felhasználói fiókot a [Felh. fiók] gombot megérintve, majd a fiók számát beírva is megadhatja.
- Egy felhasználói fióknév kereséséhez érintse meg a [Fiók keresés] gombot.

3 Ellenőrizze a dokumentum nevét.

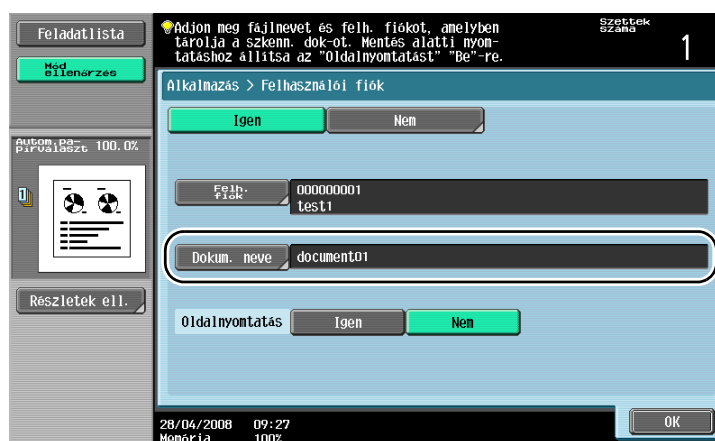

- Az alapértelmezésként automatikusan beállított dokumentumnév jelenik meg.
- A dokumentum nevének módosításához érintse meg a [Dokum. neve] gombot, majd az érintőmezős képernyőn megjelenő billentyűzeten írja be a nevet.

- 4 Helyezze el a tárolni kívánt eredetit.

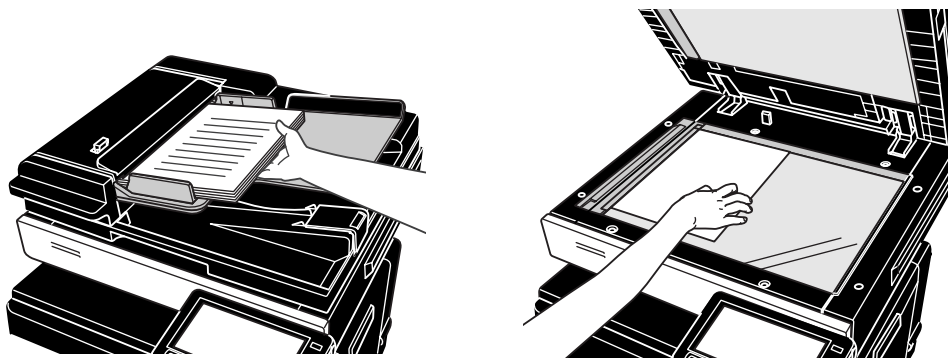

- 5 Nyomja meg a [Start] gombot.

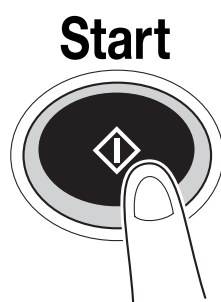

- Ha Másolás módban tárol egy dokumentumot, az "Oldalnyomtatás" részére az "Igen" beállításával a dokumentum a tárolással egyidejűleg nyomtatásra is kerül.

Adatok mentése felhasználói fiókba Fax/Szkenner módban

- 1 Érintse meg a [Felh. fiók] gombot.

Fax / Scan

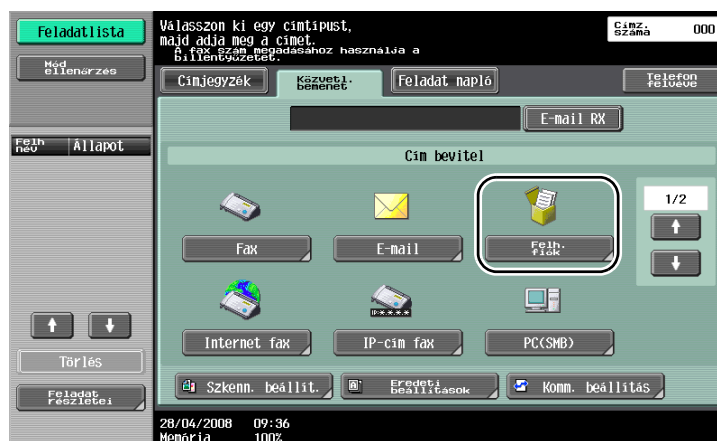
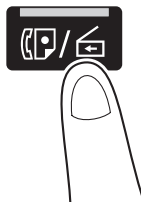

2 Válassza ki a felhasználói fiókot, ahová a dokumentumot menti.

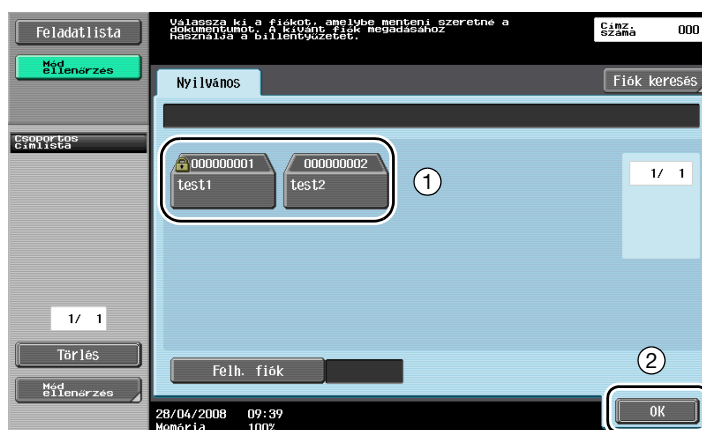
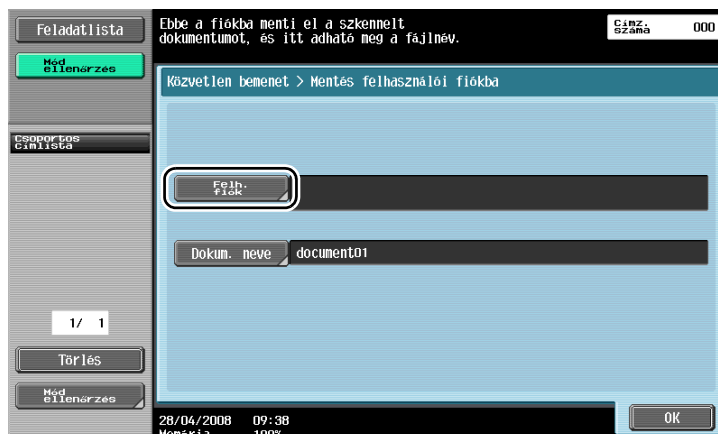

- A felhasználói fiókot a [Felh. fiók] gombot megérintve, majd a fiók számát beírva is megadhatja.
- Egy felhasználói fióknév kereséséhez érintse meg a [Fiók keresés] gombot.

3 Ellenőrizze a dokumentum nevét.

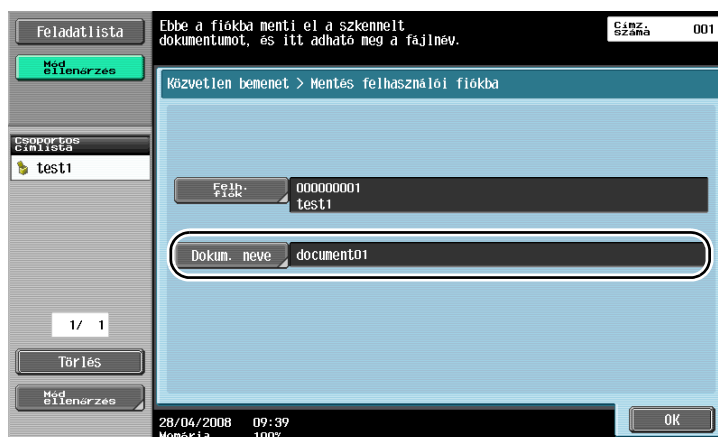

- Az alapértelmezésként automatikusan beállított dokumentumnév jelenik meg.
- A dokumentum nevének módosításához érintse meg a [Dokum. neve] gombot, majd az érintőmezős képernyőn megjelenő billentyűzeten írja be a nevet.

- 4 Helyezze el a tárolni kívánt eredetit.

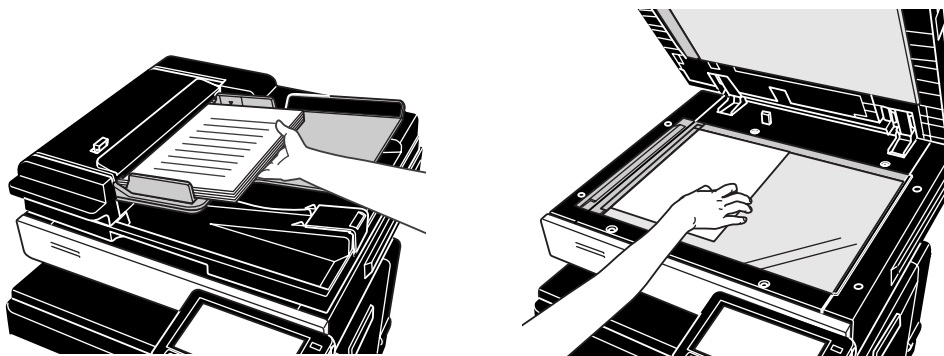

- 5 Nyomja meg a [Start] gombot.

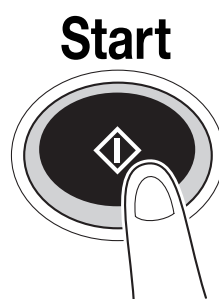

- Ha Fax/Szkenner módban tárol egy dokumentumot, egy másik címzett beállításával a dokumentum a tárolással egyidejűleg továbbításra is kerül.



Bővebb információk

A címjegyzékbe vagy csoportos címzettként regisztrált felhasználói fiókot "felhasználói fiók címzettnek" nevezzük.

Az adatok olyan módon is mentésre kerülhetnek, ha egy felhasználói fiók címzettet ad meg a faxolt vagy szkennelt adatok rendeltetési helyeként.

Adatok mentése felhasználói fiókba Felhasználói fiók módban

- 1 Érintse meg a [Dokumentum mentése] gombot.

Box

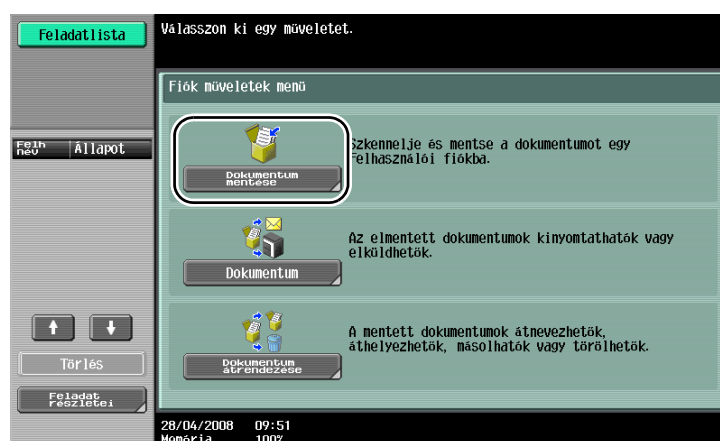
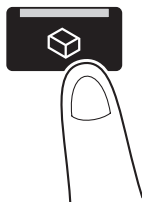

- 2 Válassza ki a felhasználói fiókot, ahová a dokumentumot menti.

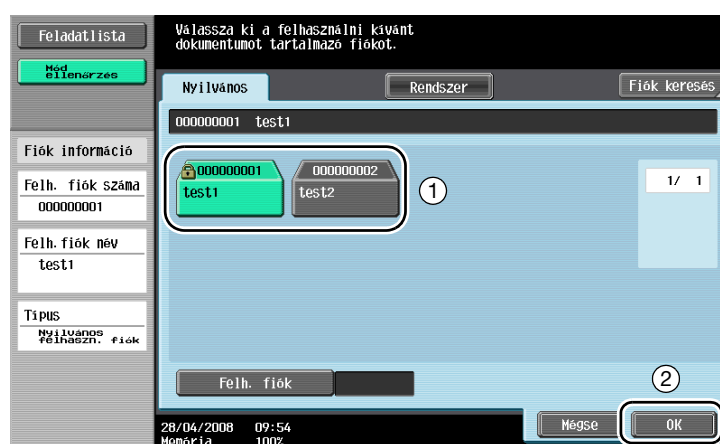

- A felhasználói fiókot a [Felh. fiók] gombot megérintve, majd a fiók számát beírva is megadhatja.
- Egy felhasználói fióknév kereséséhez érintse meg a [Fiók keresés] gombot.
- A készülékhez egy külső memória is csatlakoztatható, amely megadható az adatok mentéséhez.
- A külső memória használatának részletes ismertetését, lásd a jelen kézikönyv o. 2-40.

3 Ellenőrizze a dokumentum nevét.

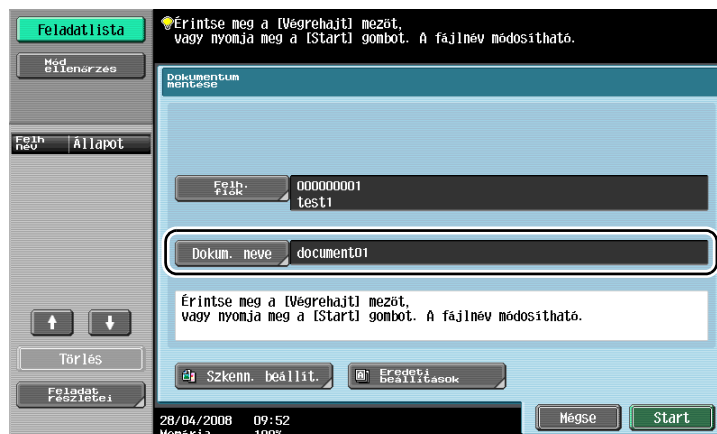

- Az alapértelmezésként automatikusan beállított dokumentumnév jelenik meg.
- A dokumentum nevének módosításához érintse meg a [Dokum. neve] gombot, majd az érintőmezős képernyőn megjelenő billentyűzeten írja be a nevet.
- Beállítások elvégzéséhez, mint a képminőség vagy a dokumentum tájolása, érintse meg a [Szkenn. beállit.] vagy az [Eredeti beállitások] gombot.

4 Helyezze el a tárolni kívánt eredetit.

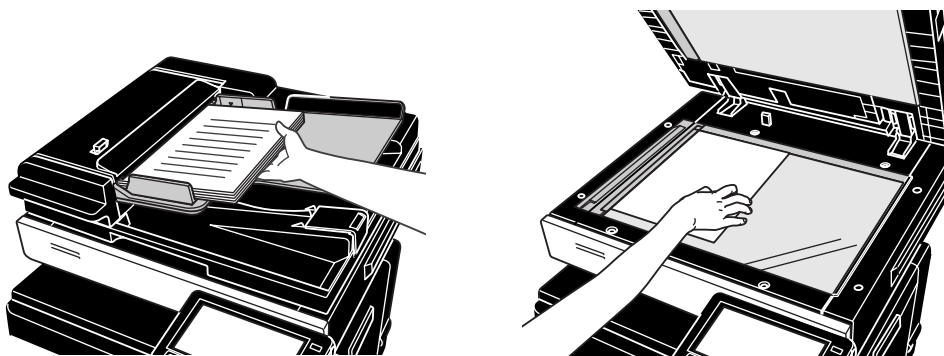

5 Nyomja meg a [Start] gombot.

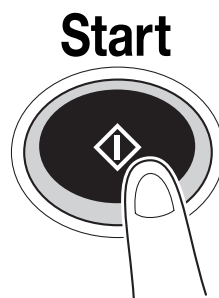

- A műveletet a [Start] megérintésével is elindíthatja.

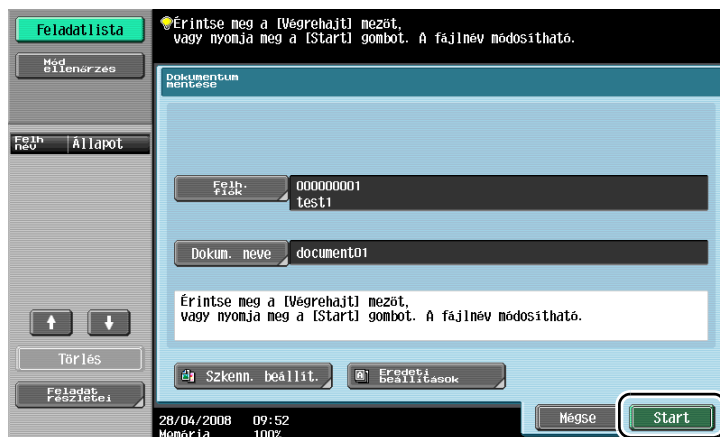

Bővebb információk

A nyomatóillesztő-programon keresztül továbbított nyomtatási adatokat egy felhasználói fiókban lehet tárolni.

Az adatok mentését a felhasználói fiókba a nyomtató funkciók használatával, lásd a jelen kézikönyv o. 4-5.

2.7 Alapfokú fiók műveletek (tárolt dokumentumok használata)

Az alábbiakban ismertetjük a felhasználói fiókban tárolt adatok nyomtatását és továbbítását.

A Felhasználói fiók mód alkalmazása

A felhasználói fiókban tárolt adatok szükség esetén kinyomtathatók vagy továbbíthatók. Ez az alábbi esetekben hasznos.

- Korábban nyomtatott dokumentumok újranyomtatása: A dokumentumok egyszerűen kinyomtathatók, számítógép közreműködése nélkül.
- Papír alapú dokumentumok tárolása adatként, a további kezeléshez: Nagy mennyiségű papír alapú dokumentum adatként menthető és tárolható, csökkentve az iroda helyigényét.
- Dokumentum hatékony továbbítása és megosztása: A dokumentumok egyszerűen továbbíthatók a hálózaton, egy számítógép igénybevétele nélkül.
- Dokumentumok nyomtatása egy külső memóriából: A külső memóriában tárolt dokumentumok kinyomtathatók a memóriát közvetlenül a készülékhez csatlakoztatva, számítógép igénybevétele nélkül. A funkció használatához a készülékbe egy opciós nyomtatásvezérlőt kell beszerezni.

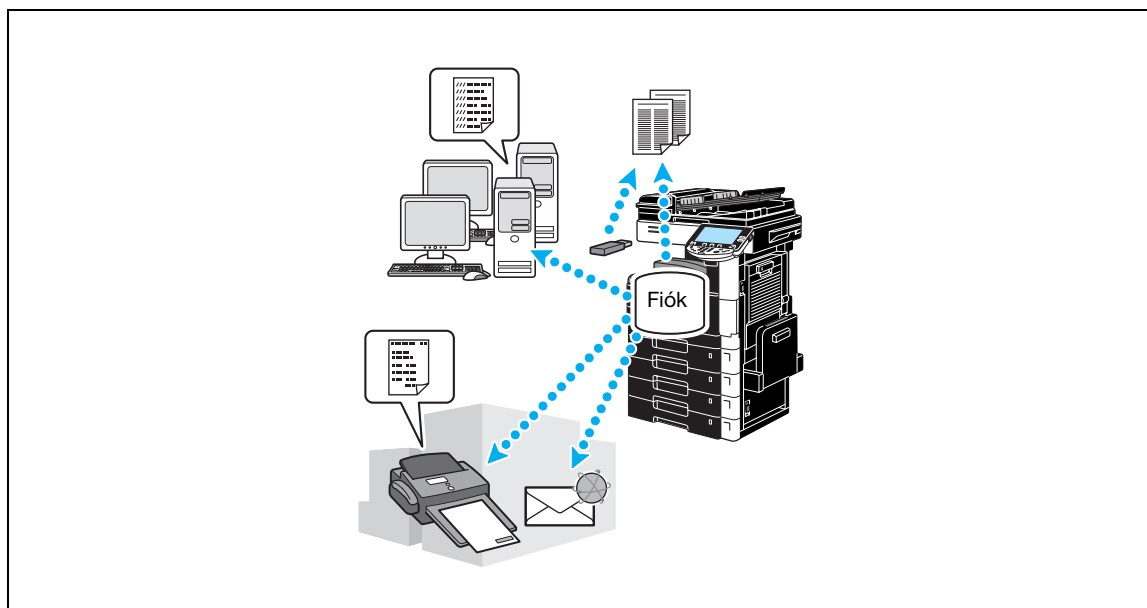

Bővebb információk

A felhasználói fiókban tárolt adatok a PageScope Web Connection segítségével, egy számítógép Webböngésző programjából is kezelhetők.

A PageScope Web Connection használatával megkeresheti az adatokat a felhasználói fiókban, illetve kinyomtathatja vagy elküldheti az adatokat anélkül, hogy elhagyná az íróasztalát.

Az adatok sokkal egyszerűbben importálhatók a felhasználói fiókból a számítógépre.

Tárolt dokumentumok nyomtatása

- 1 Válassza ki a nyomtatni kívánt dokumentumot tartalmazó felhasználói fiókot.

Box

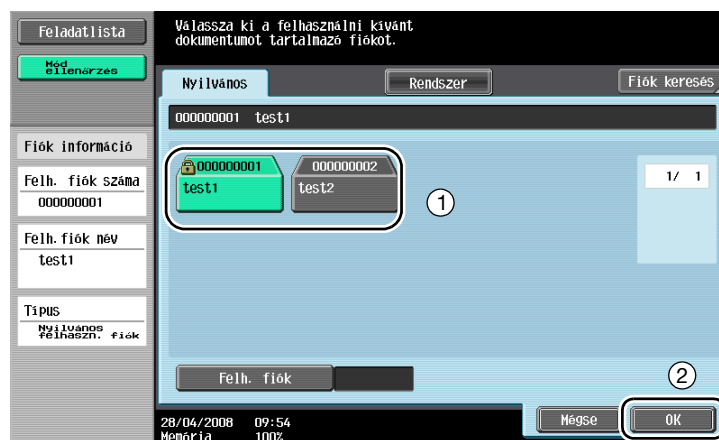
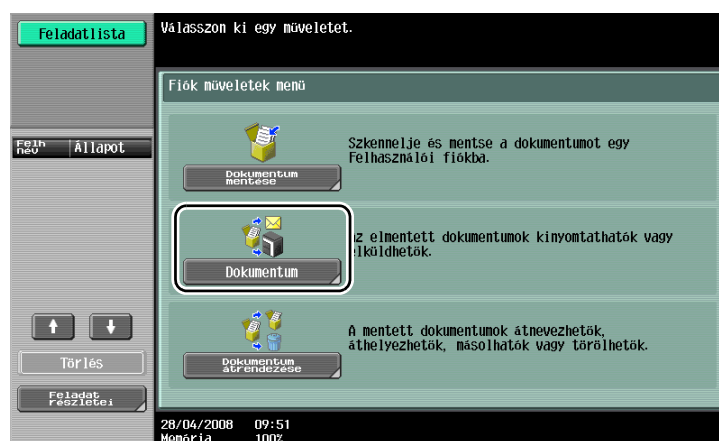
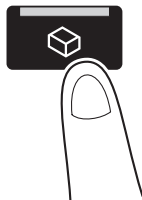

- Ha a felhasználói fiókhoz jelszó lett beállítva, írja be a jelszót, majd érintse meg az [OK] gombot.



- A készülékhez közvetlenül csatlakoztatható egy külső memória és megadható a külső memóriában tárolt adatok nyomtatása.
- A külső memória használatának részletes ismertetését, lásd a jelen kézikönyv o. 2-40.

2 Válassza ki a nyomtatni kívánt dokumentumot, majd érintse meg a [Nyomt.] gombot.

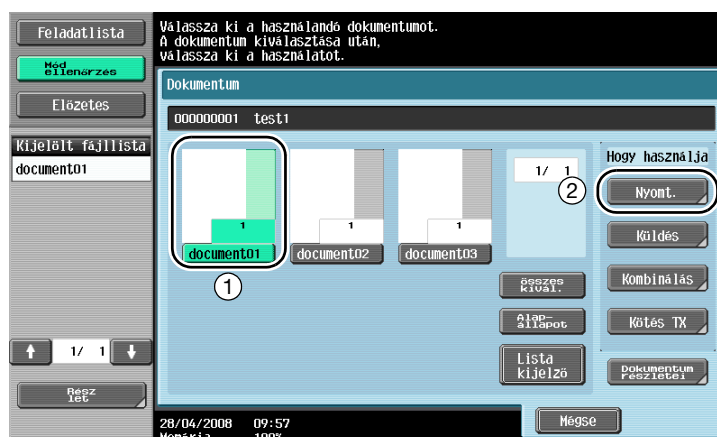

- A Nyomtatás képernyőn elvégezheti a kezelés beállítását, valamint egyéb beállításokat, mint például a példányszám.

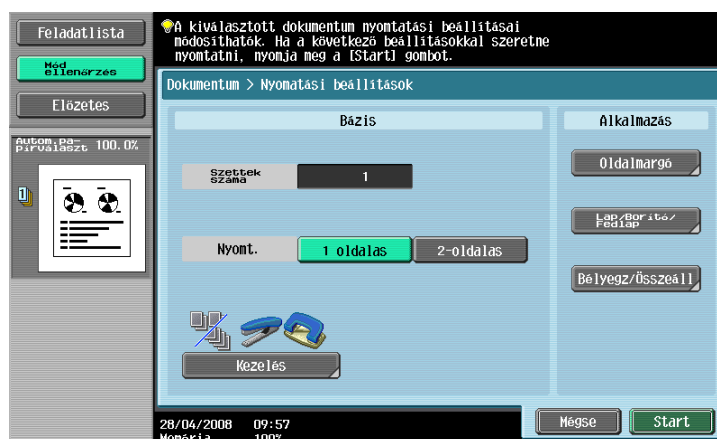

- Több tárolt adat egyidejű nyomtatásához érintse meg a [Kombinálás] gombot. Legfeljebb 10 dokumentum egyidejű nyomtatása lehetséges.
- Az előnézeti kép megtekintéséhez érintse meg az [Előzetes] gombot.

-
-
- 3 Nyomja meg a [Start] gombot.

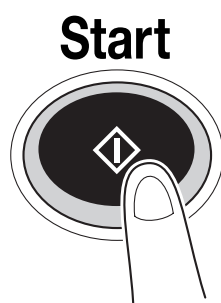

- A műveletet a [Start] megérintésével is elindíthatja.

Tárolt dokumentumok továbbítása

- 1 Válassza ki a küldeni kívánt dokumentumot tartalmazó felhasználói fiókot.

Box

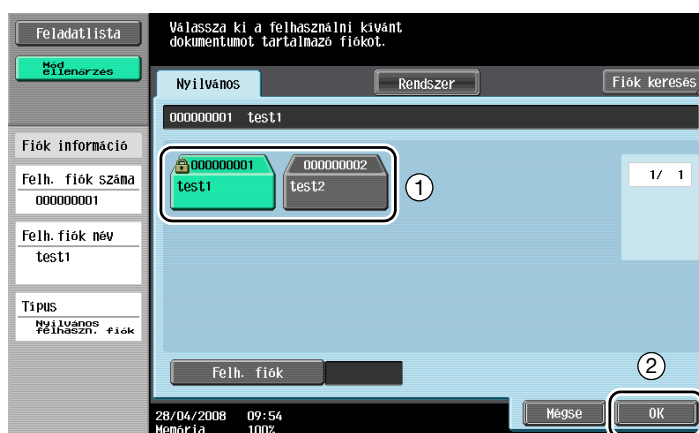
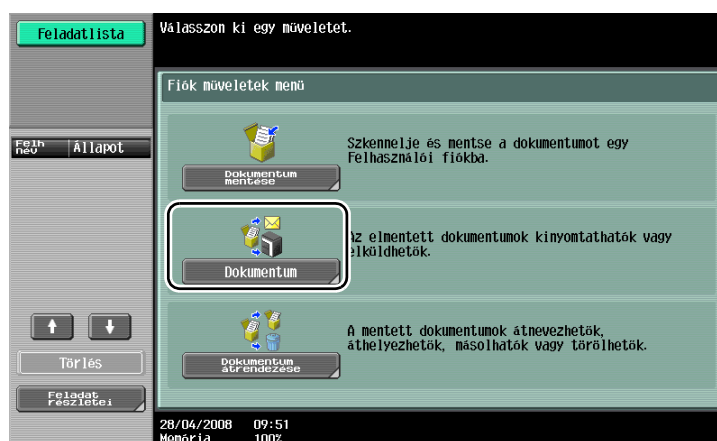
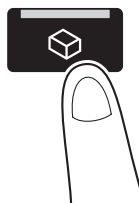

- Ha a felhasználói fiókhoz jelszó lett beállítva, írja be a jelszót, majd érintse meg az [OK] gombot.



- 2 Válassza ki a küldeni kívánt dokumentumot, majd érintse meg a [Küldés] gombot.

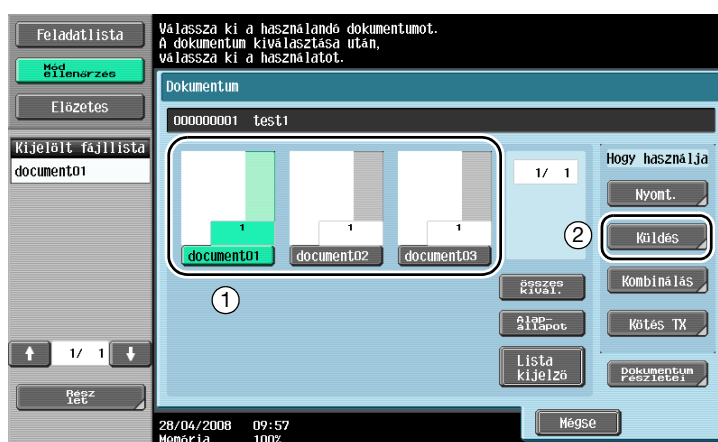

- Több tárolt adat egyidejű küldéshez érintse meg a [Kötés TX] gombot. Legfeljebb 10 dokumentum egyidejű küldése lehetséges.

- 3 Válassza ki a címzettet.



- Ha már tárolt rendeltetési helyeket, kiválaszthat egy regisztrált címzettet. A címzettek regisztrálásának részletes ismertetését, lásd a jelen kézikönyv o. 6-3.

- A címzett közvetlen beírásához, érintse meg a [Közvetl. bemenet] gombot, válassza ki a küldéshez használt módszert, majd írja be a rendeltetési címet.

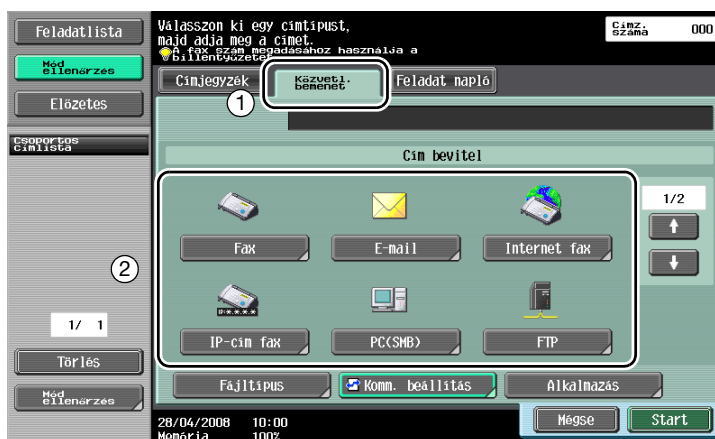

- Egy dokumentum egyidejűleg több címzett részére is elküldhető. A dokumentum egyidejűleg több címzett részére történő küldésének részletes ismertetését, lásd a jelen kézikönyv o. 6-23.
- Ha szükséges, érintse meg a [Komm. beállítás] gombot, majd végezze el a kívánt beállításokat.
- Az előnézeti kép megtekintéséhez érintse meg az [Előzetes] gombot.

4 Nyomja meg a [Start] gombot.

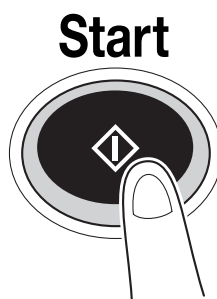

- A műveletet a [Start] megérintésével is elindíthatja.



2.8 Külső memória használata

Az alábbiakban a külső memória használatára alkalmas funkciókat ismertetjük.

Lehetséges a külső memóriában tárolt dokumentumok nyomtatása valamint dokumentumok mentése a külső memóriába, számítógép igénybevétele nélkül.



Bővebb információk

Egy külső memórián tárolt dokumentumok nyomtatásához a készülékre fel kell szerelni egy opciós merevlemezt, valamint az opciós IC-207 nyomtatásvezérlőt.

Előzetesen csatlakoztassa a külső memóriát a készülék USB csatlakozójához.

Adatok mentéséhez a külső memóriába előzetesen el kell végezni a beállításokat.

Nyomtat

- 1 Érintse meg a [Dokumentum] gombot.

Box

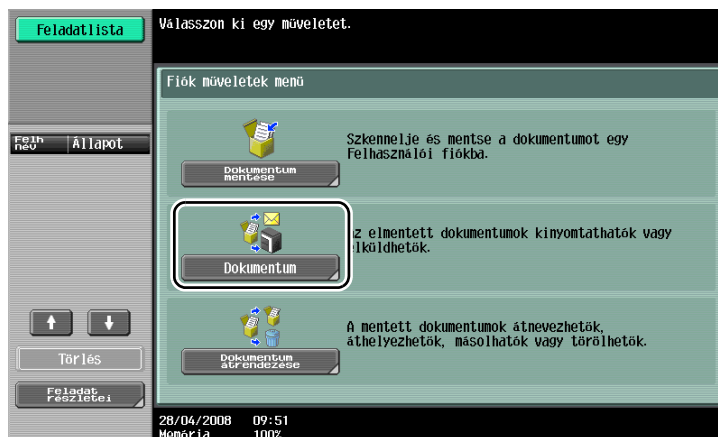
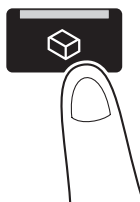

- 2 Válassza ki a [Külső memória] elemet.



- 3 Válassza ki a dokumentumot és végezze el a nyomtatás beállításait.

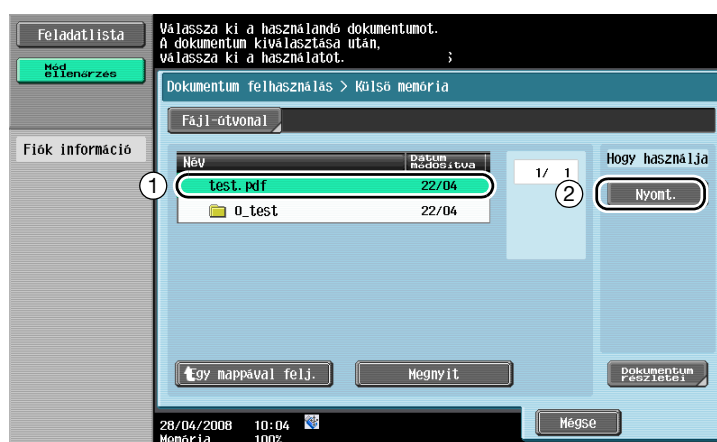

- 4 Nyomja meg a [Start] gombot.

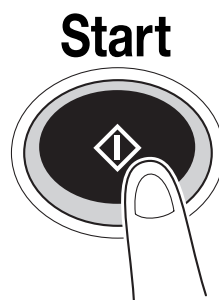

- A műveletet a [Start] megérintésével is elindíthatja.

Mentés

- 1 Érintse meg a [Dokumentum mentése] gombot.

Box

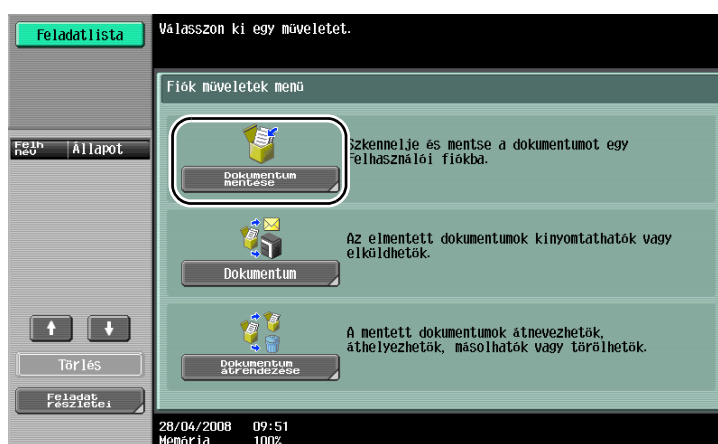
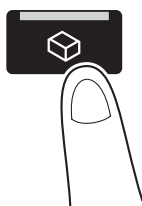

- 2 Válassza ki a [Külső memória] elemet.



- 3 Ellenőrizze a dokumentum nevét és végezze el a szkennelés és az eredeti beállítását.

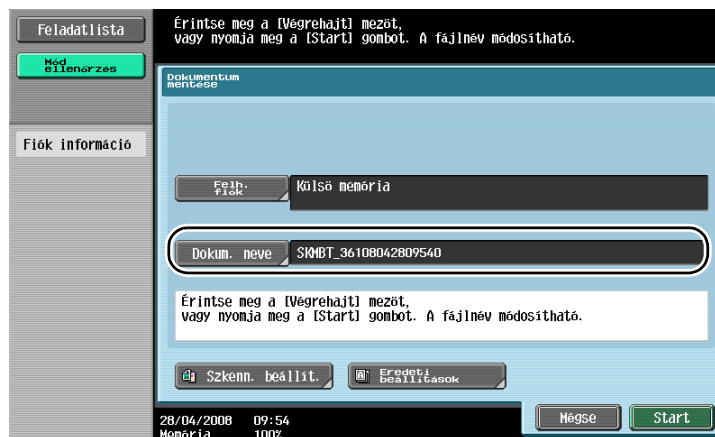

- A dokumentum neve a dokumentum mentésekor módosítható.

- 4 Helyezze el a tárolni kívánt eredetit.

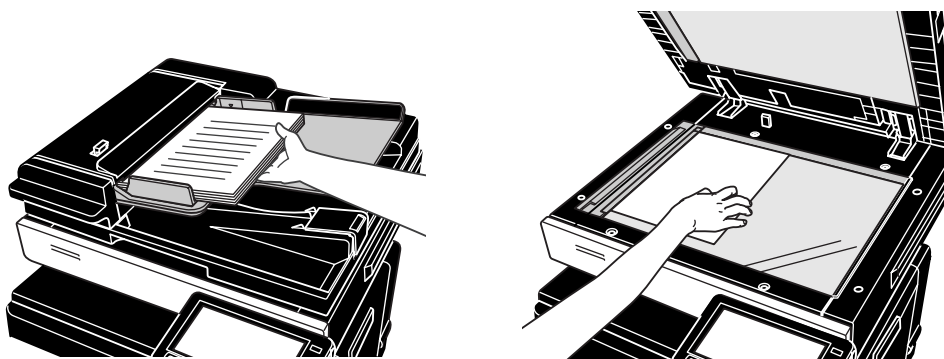

- 5 Nyomja meg a [Start] gombot.

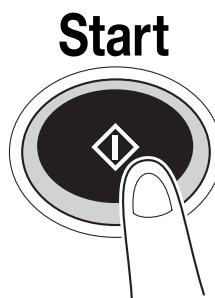

- A műveletet a [Start] megérintésével is elindíthatja.



Hasznos másolási műveletek

3 Hasznos másolási műveletek

3.1 Alapbeállítások a gyorsmásoláshoz

A képernyő testreszabható, például a Gyorsmásolat képernyővel, hogy a másolási funkciókhoz sokkal kényelmesebben hozzáférhessen.

Gyorsmásolat képernyő

A másolás alapbeállításai egy képernyőn megtalálhatók. További beállítások, mint például a Denzitás vagy a Kezelés megjelenítéséhez érintse meg a  gombot a képernyőn.

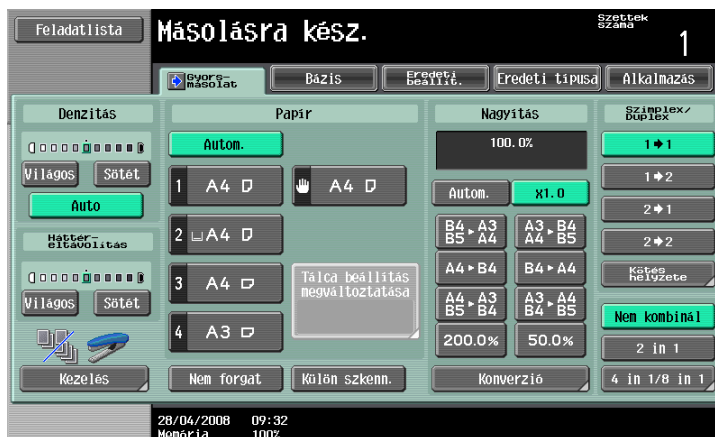

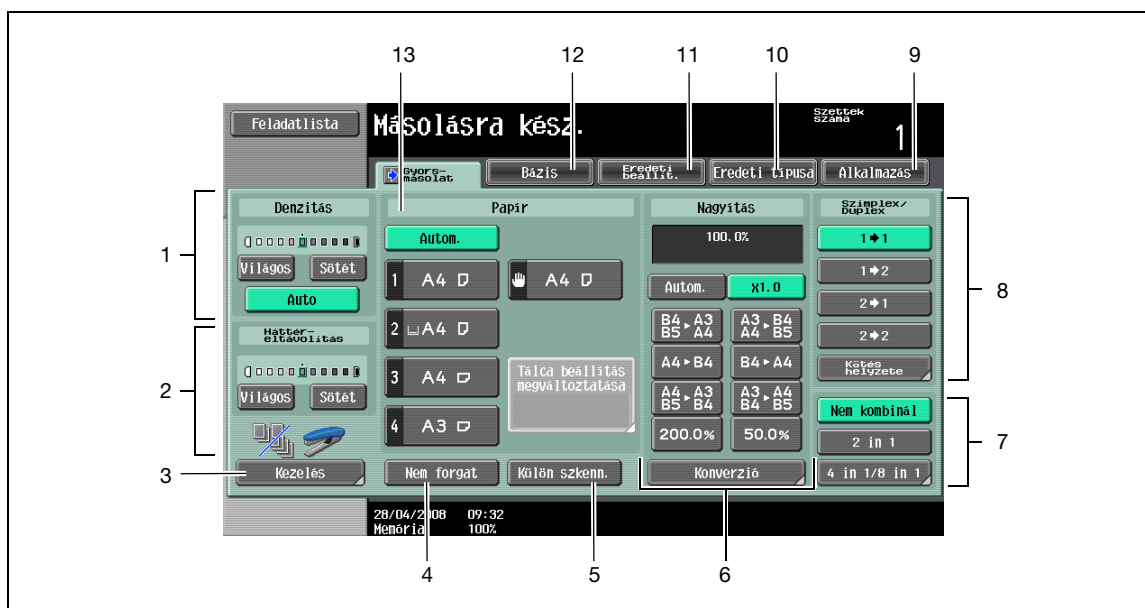

Sz.	Elem	Leírás
1	Denzitás beállítása	Válassza ki a nyomtatott kép megvilágítási szintjét.
2	Háttér eltávolítása beállítás	Válassza ki a háttér megvilágítási szintjét.
3	A kezelés beállításai	Válassza ki a példányonkénti vagy oldalankénti rendezés, az eltolás, a tűzés és a lyukasztás beállításait.
4	[Nem forogat] gomb	Válassza ki, hogy a másolatok képe olyan módon elforgatva kerüljön-e nyomtatásra vagy sem, hogy az megfeleljen a betöltött papír tájolásának.
5	[Külön szkenn.] gomb	Válassza ki, hogy a külön kötegekben szkennelt eredetiek egyetlen feladatként kerüljenek-e feldolgozásra vagy sem.
6	Nagyítás beállítások	Az eredetitől eltérő méretű papírra történő másolás érdekében, vagy a másolt kép méretének csökkentése vagy növelése érdekében beállítható a nagyítási tényező.
7	Kombinálás beállításai	Válassza ki az eredeti oldalak kombinálási beállításait a másolatokban.
8	Szimplex/duplex beállítások	Válassza ki, hogy az eredeti valamint a másolatok egy- vagy kétoldalasak.
9	Alkalmazás fül	Megnyomására megjelenik az Alkalmazás képernyő.
10	Eredeti típusa fül	Megnyomására megjelenik az Eredeti típusa képernyő.
11	Eredeti beállít. fül	Megnyomására megjelenik az Eredeti beállít. képernyő.
12	Bázis fül	Megnyomására megjelenik a Bázis képernyő.
13	Papírbeállítások	Válassza ki a másoláshoz használt papír fajtáját és méretét.

3.2 Papírhasználat csökkentése másolás alatt

Kétoldalas (a papír mindkét felére nyomtatott) valamint kombinált (több oldal kicsinyített nyomtatása egyetlen papírlapra) másolatok készítésével csökkentheti a papírhasználatot valamint az irodában szükséges tárolóhelyet.

Kétoldalas másolás

Nagy mennyiségű egyoldalas eredetik nyomtatása esetén a papír mindkét oldalára nyomtatva felére csökkentheti a papírhasználatot.

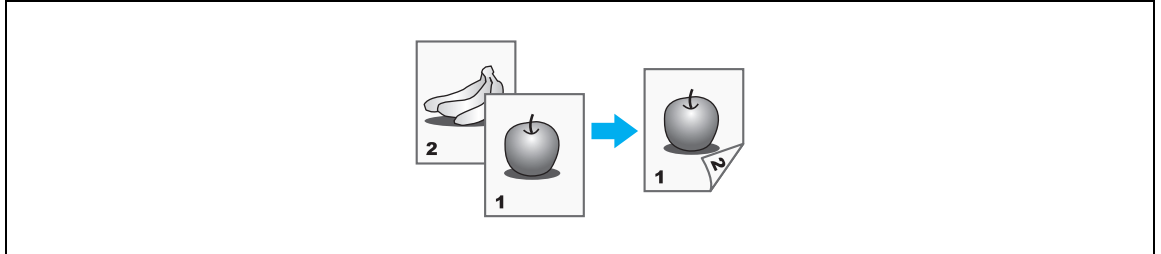

Kombinált másolatok

Válassza ki az "1re2", "1re4" vagy "1re8" beállítást, attól függően, hogy hány oldalt kíván nyomtatni egy lapra. Ezeket a beállításokat a kétoldalas nyomtatással együtt alkalmazva, tovább csökkentheti a papírhasználatot.

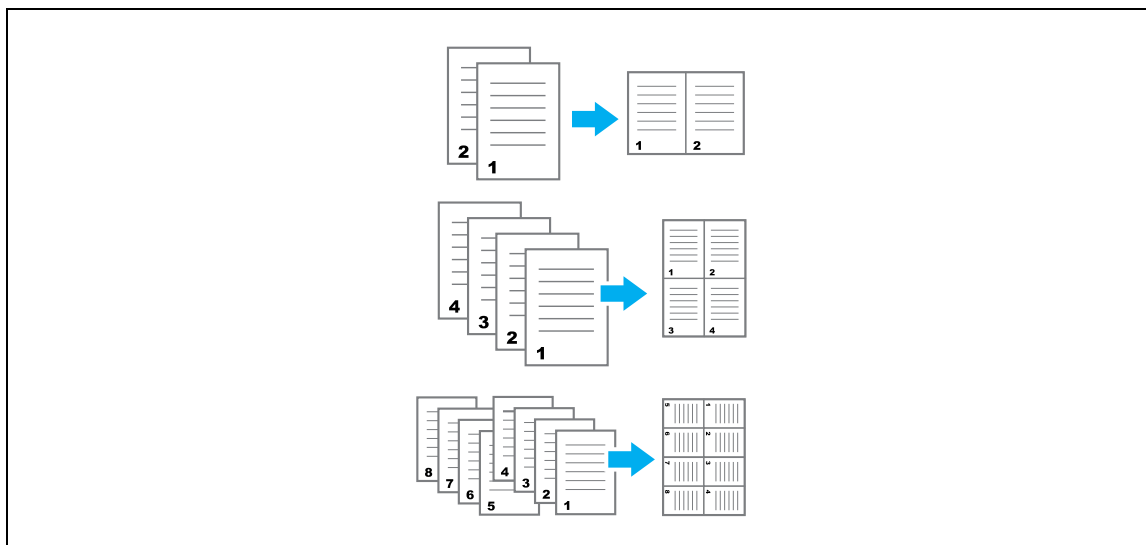

"1re4" vagy "1re8" kiválasztása esetén beállíthatja az oldalak elrendezését.

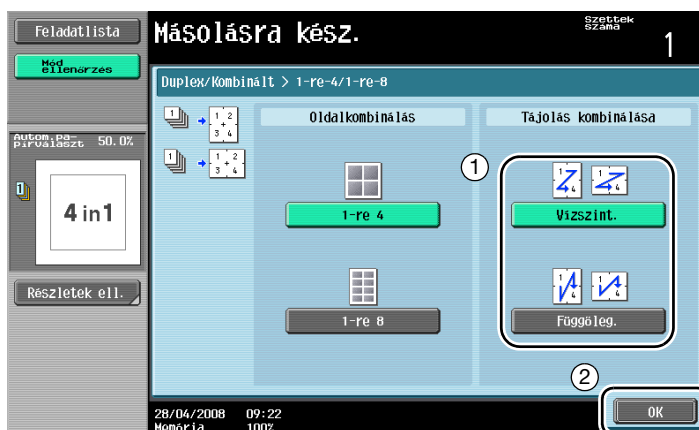

3.3 Nagy mennyiségű eredeti lap egyidejű másolása

Ha az eredeti lapok száma meghaladja az automatikus dokumentumkezelő kapacitását, az eredetit kötegekre oszthatja fel, amelyek külön kerülnek szkennelésre. Az összes eredeti lap szkennelése után a másolatokat együtt adhatja ki. Ez a funkció a sok lapot tartalmazó eredetiek másolása esetén hasznos.

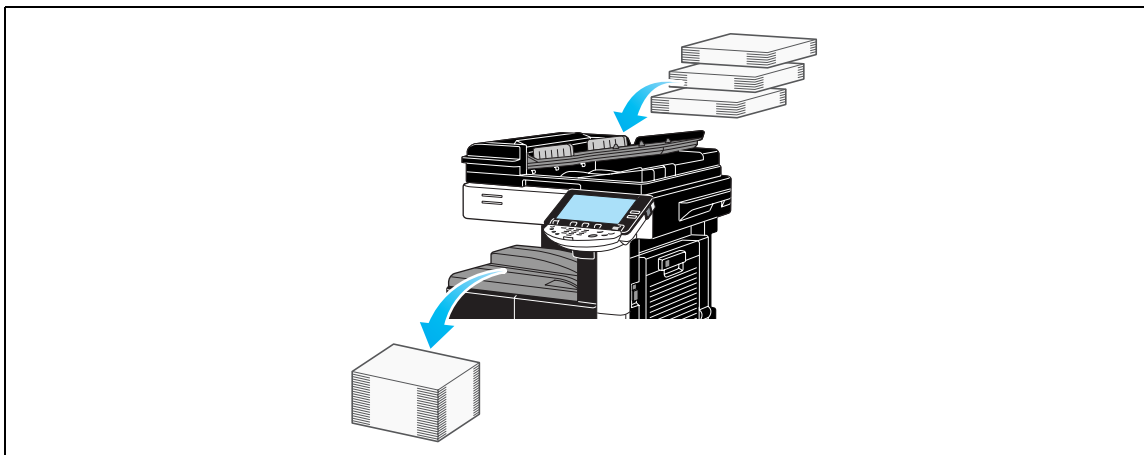

Külön szkenn.



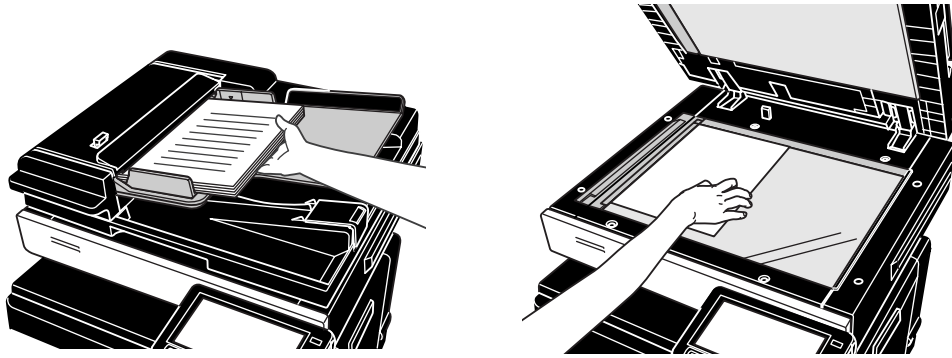

Ismételje meg ezt a műveletet, amíg az eredeti összes lapja szkennelésre kerül.



Start

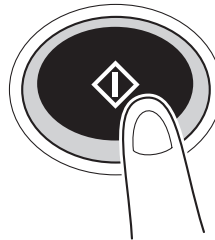

Bővebb információk

Az automatikus dokumentumkezelőbe nem tölthető eredeteket helyezze a tárgyüvegre. Az eredeteket a tárgyüvegről is szkennelheti külön kötegekben. A beállítások módosításához érintse meg a [Beállítás mód.] gombot.

3.4 Füzet készítése a másolatokból

A másolatokat a középvonaluk mentén össze lehet tűzni, mint a folyóiratokat vagy a brosúrákat. A "Füzet" funkció használata az eredeti elrendezésétől függ.

Füzet oldalbeoszt.

Különálló oldalakat tartalmazó eredeti esetén válassza ki a "Füzet" funkciót. A szkennelt eredeti lapok automatikusan sorrendbe kerülnek és kétoldalas másolatok készülnek.

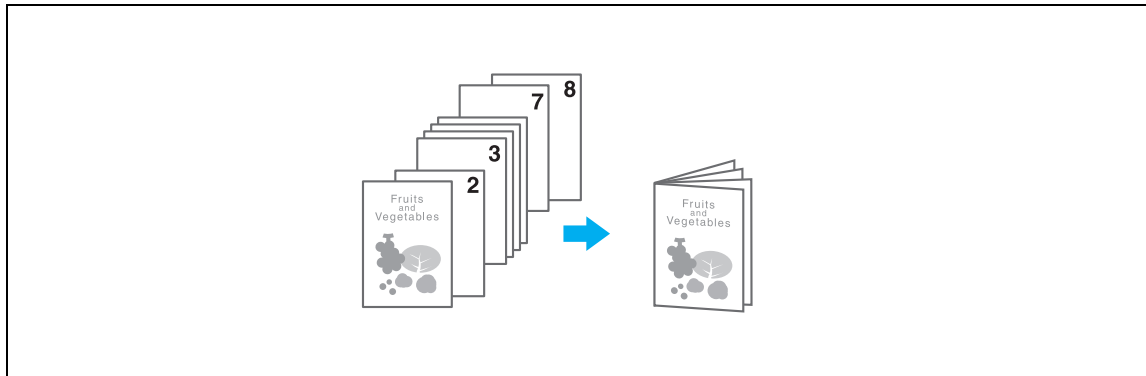

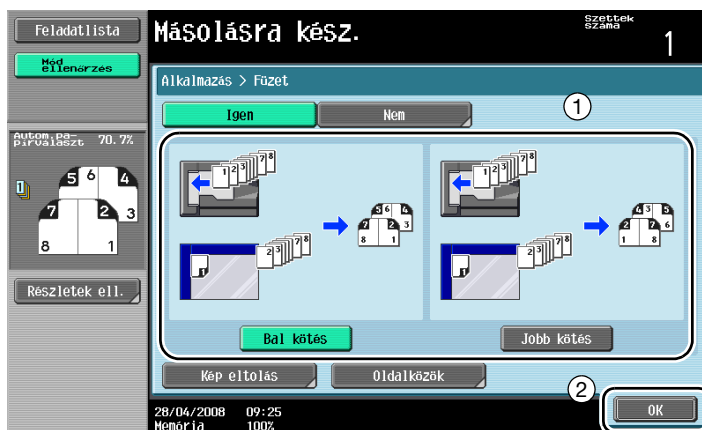

3.5 Az eredeti árnyékainak törlése a másolatokról

Törlés

A másolatokat az eredeti felesleges területeinek törlésével is készítheti, mind például a fogadott faxok átviteli információi vagy a fűzőlyukak árnyékai.

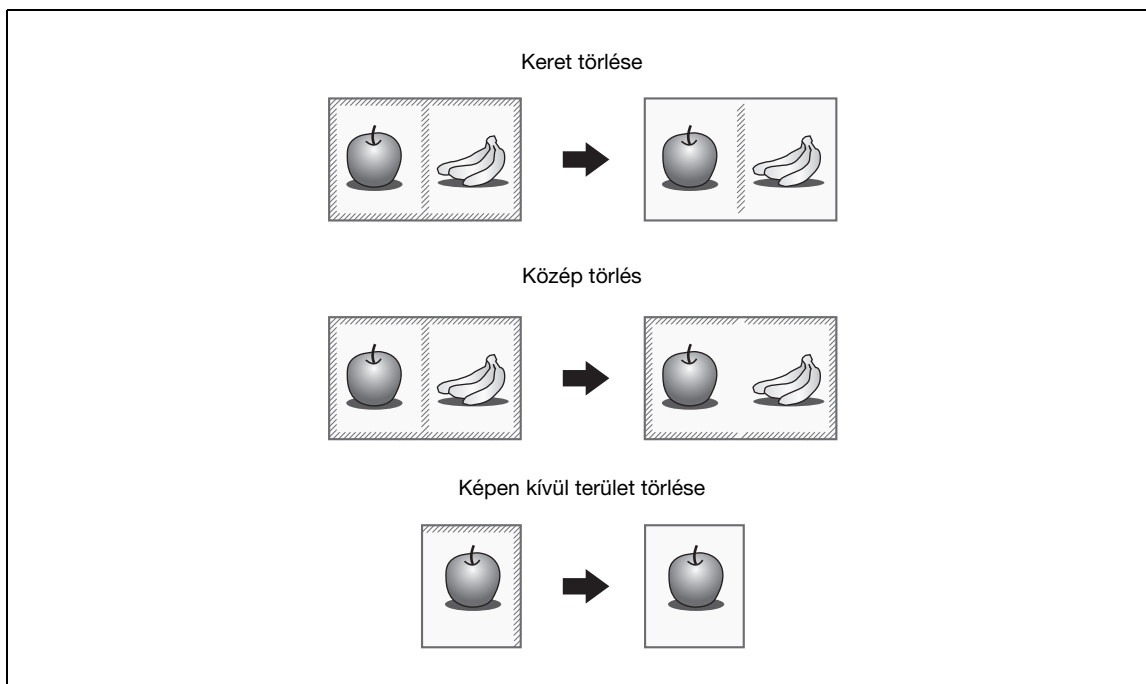

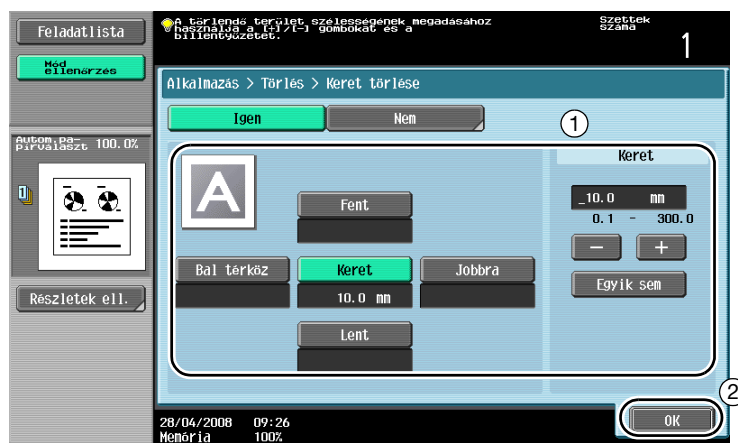
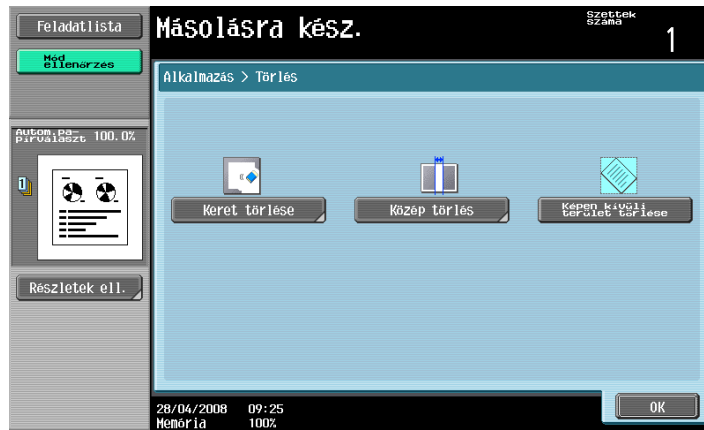

Keret törlése: Azonos szélességű sáv kerülhet törlésre az eredeti mind a négy oldalon vagy a sávok széle egyenként beállítható a négy oldal részére.

A törölt sáv szélességét 0,1 és 300,0 mm között lehet beállítani.



Közép törlés: A másolat középvonala menti sötét árnyékok törlése.

A törölt sáv szélességét 0,1 és 99,0 mm között lehet beállítani.



Képen kívüli terület törlése: A készülék érzékeli az eredeti méretét és törli az azon kívül eső területeket.

A Keret törlése és a Közép törlés együtt is használhatók.

3.6 Nagyított/kicsinyített másolatok készítése eltérő méretű papírra

Automatikus Zoom

A másolatok a betöltött eredeti mérete és a megadott papírformátum alapján automatikusan kiválasztott zoom-tényezővel is készülhetnek.

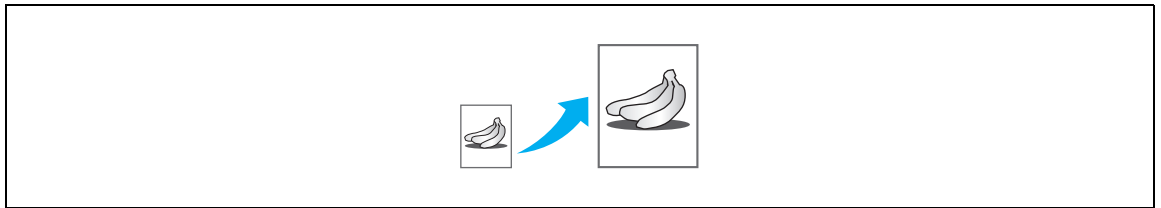

**Emlékeztető**

Ha az eredetnél nagyobb méretű papírra készít másolatot, az eredetit a papírral egyező tájolással töltsé be.

Az "Autom." zoom beállítás kiválasztása esetén az "Autom." papír beállítás nem választható ki. Válassza ki a kívánt papírmérettel töltött tálcát.

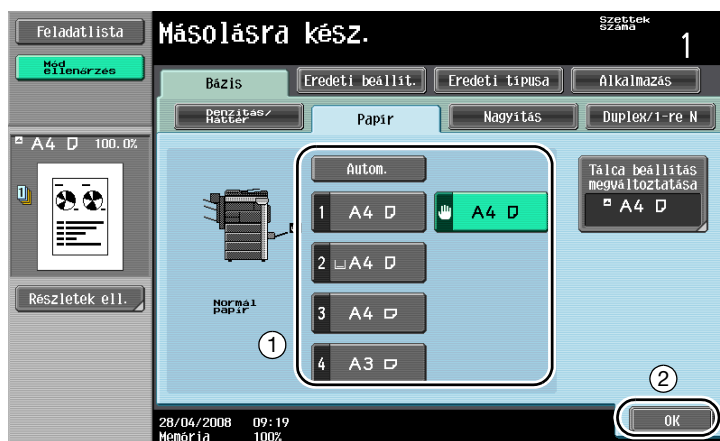

3.7 Kiterített könyvek másolása külön lapokra

Könyvmásolás

Egy kiterített könyv vagy brosúra oldalai külön lapokra másolhatók.

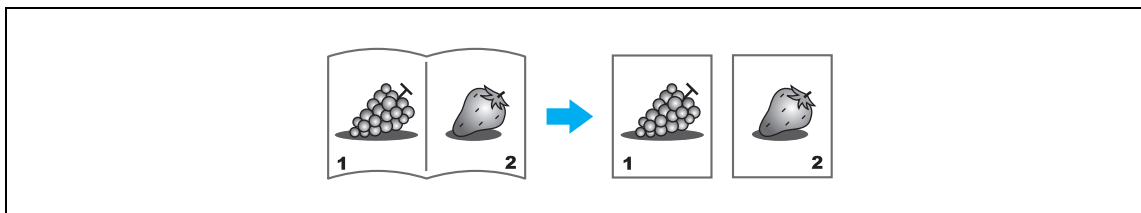

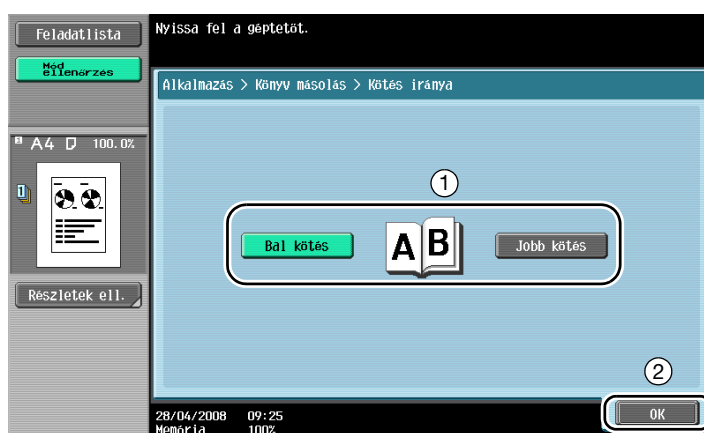
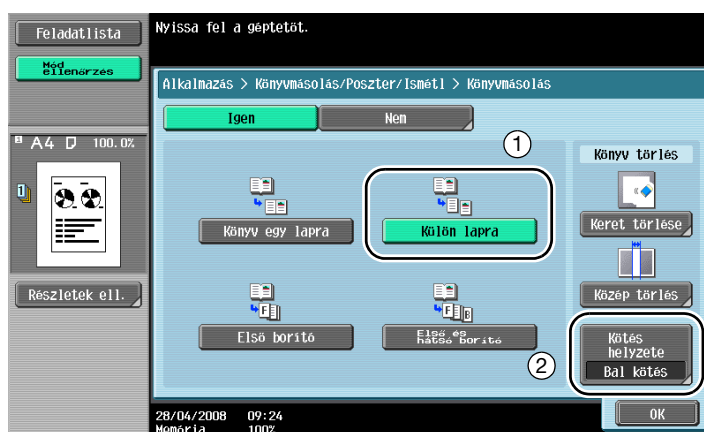

**Bővebb információk**

A következő Könyvmásolás beállítások használhatók: Megadhatók beállítások a könyv elülső és hátsó borítólapjának másolásához.

Paraméter	Leírás
Könyv egy lapra	A nyitott könyv mindkét oldala egy lapra kerül másolásra.
Külön lapra	A jobb és bal oldal külön lapra kerül nyomtatásra, a lapok eredeti sorrendjében.
Első borító	Az első borító és az eredeti nyitott oldalainak szétválasztott másolata a lapok eredeti sorrendjében kerül nyomtatásra.
Első és hátsó borító	Az első borító, az eredeti nyitott oldalainak szétválasztott másolata és a hátsó borító a lapok eredeti sorrendjében kerül nyomtatásra.

**Emlékeztető**

Az automatikus dokumentumkezelővel szkennelt terített eredeti oldalainak különválasztásához használja a Könyv külön lapra funkciót.

3.8 Borítólapok hozzáadása a másolás során

Borítólap

Ha a dokumentumtörzshöz használt papírtól eltérő papírra kívánja a borítólapokat másolni, ahelyett, hogy külön készítené a borítókat és külön a dokumentum törzsét, a teljes dokumentumot egyszerre kinyomtathatja, eltérő papírfajtákat használva.

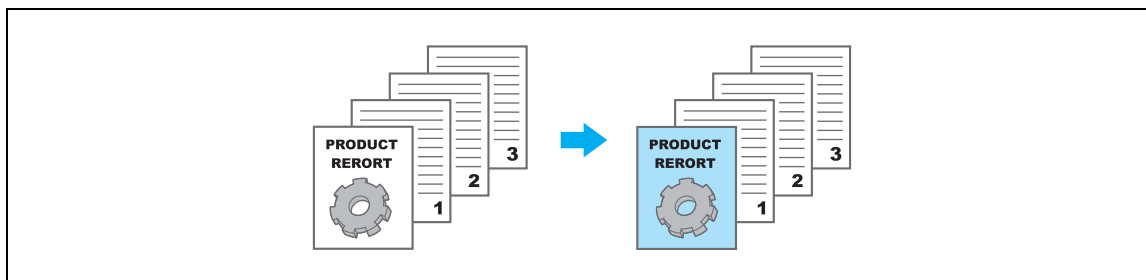

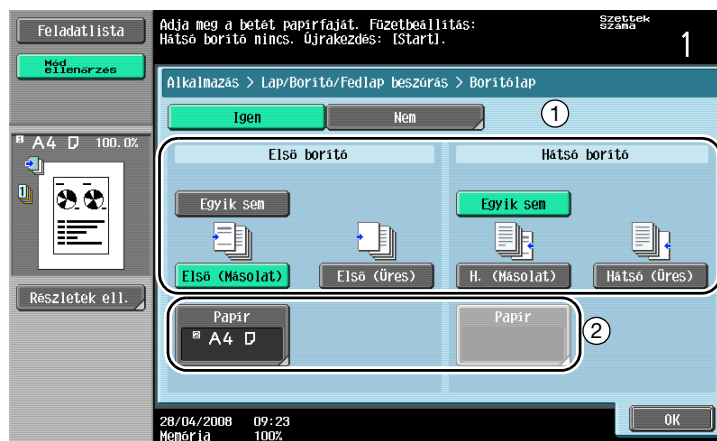
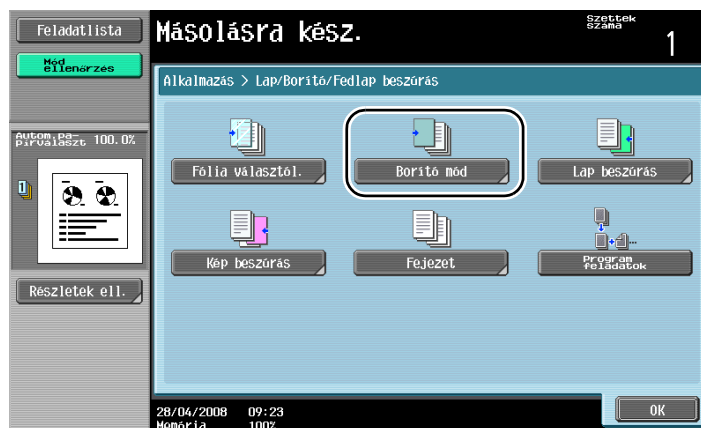

Válassza ki a borítólapnak szánt papírral megtöltött papírtálcát.

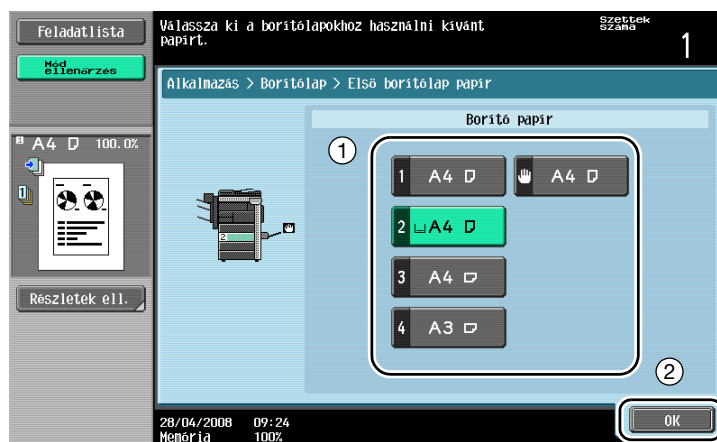



...

Emlékeztető

A borítólapokhoz a dokumentum-törzzsel egyező formátumú papírt használjon, és azokat ugyanolyan tájolással töltsse be a papírtálcába.

3.9 A másolatok összetűzése és fűzőlyukak készítése

Tűzés/Lyukasztás

Többoldalas eredeti másolata tűzőkapcsokkal összefogható. A beállítás alapján a másolatok a sarkukban vagy két helyen tűzhetők össze. A Tűzés beállítások csak az FS-522 vagy az FS-523 opciós másolatkezelő felszerelésre esetén használhatók.

A másolatok lefűzés céljából kilyukaszthatók. A Lyukasztás beállítások csak az opciós FS-522 másolatkezelő és a PU-501 lyukasztó, illetve az FS-523 másolatkezelő felszerelése esetén használhatók.

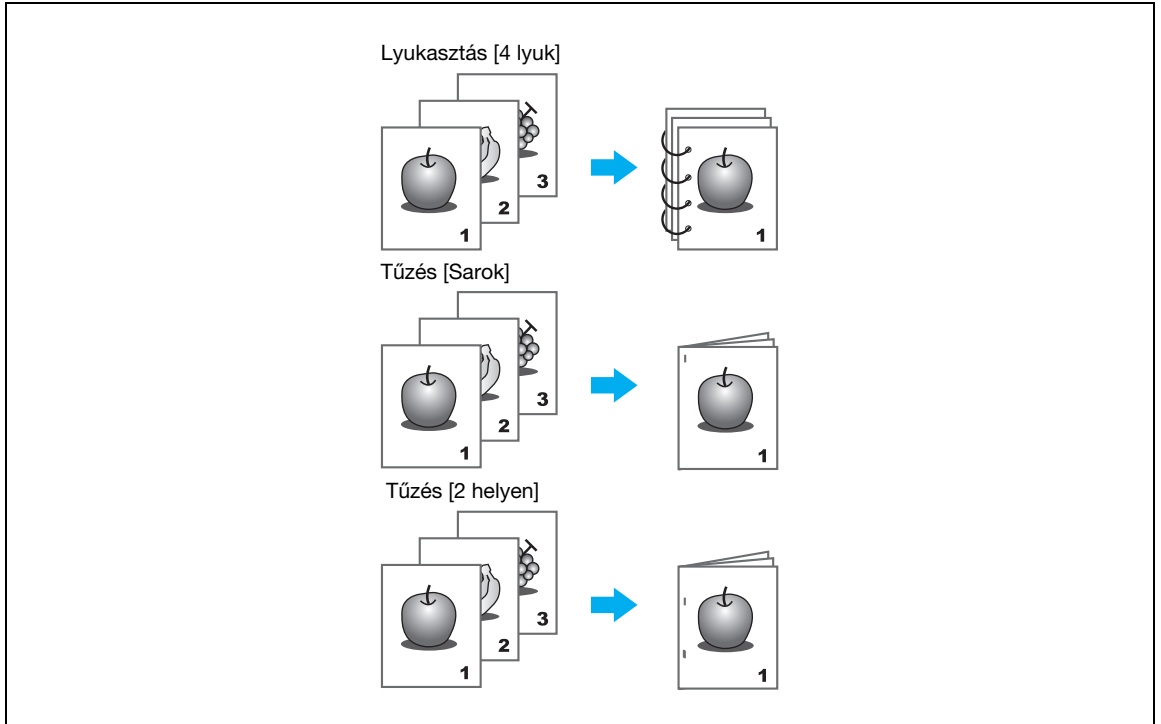



A Lyukasztás kiválasztása esetén adja meg a fűzőlyukak kívánt helyét.

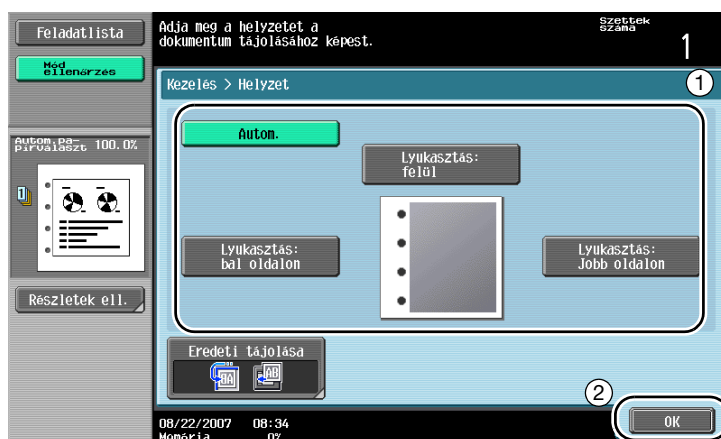

Bővebb információk

Tűzés beállítással az alábbi papírok használhatók.

FS-522 másolatkezelő:

Papír súlya: 56 g/m² - 90 g/m²

Papírformátumok: A3 - A5

FS-523 másolatkezelő:

Papír súlya: 60 g/m² - 90 g/m²

Papírformátumok: A3 - B5

Lyukasztás beállítással az alábbi papírok használhatók.

FS-522 másolatkezelő:

Papír súlya: 60 g/m² - 163 g/m²

Papírformátumok: A3 - B5

FS-523 másolatkezelő:

Papír súlya: 60 g/m² - 90 g/m²

Papírformátumok: A3 - B5

3.10 Másolás borítékokra

Kézitálca

A kézitálca használatával borítékokra is készíthet másolatot.

Borítékokra készített másolatok esetén különösen fontos az eredeti és a papír megfelelő tájolása.

- 1 Helyezze el az eredetit és a papírt.

Eredeti

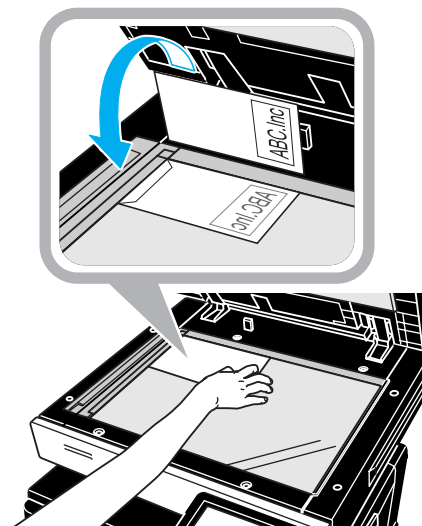

Nyomtatási oldal

Papír

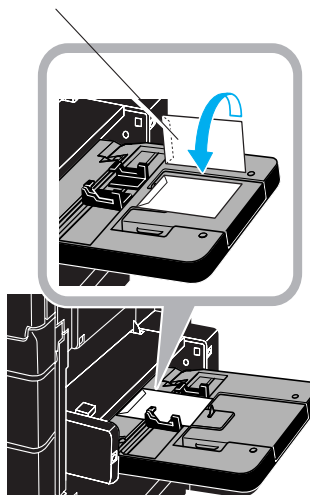

- A papírt a nyomtatási oldalával lefele töltsé be.

2 Állítsa be a papírfajtát és a formátumot.

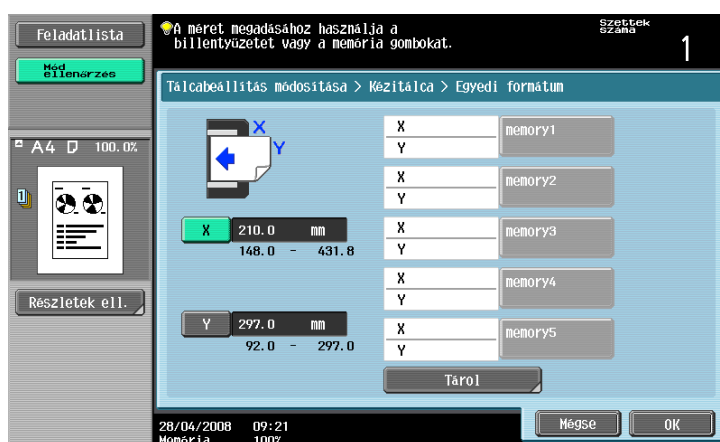

- Borítékok betöltése esetén válassza ki a "Boríték" beállítást a Papírfajta részére. Állítsa be a betöltött borítéknak megfelelő formátumot. Nyissa ki a géptest jobb oldali ajtaját, majd húzza fel a borítékrögzítő kart.

3.11 Gyakran használt funkciók egyszerű előhívása

Programok regisztrálása/előhívása

A gyakran használt funkciók másolóprogramként regisztrálhatók. Egy regisztrált másolóprogram egyszerűen előhívható és használható.

Egy program regisztrálása

Először állítsa be a regisztrálni kívánt funkciókat.



Mód tárolás

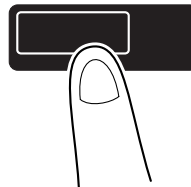



Bővebb információk

Legfeljebb 30 másolóprogram regisztrálható.

Egy program előhívása

Mód tárolás

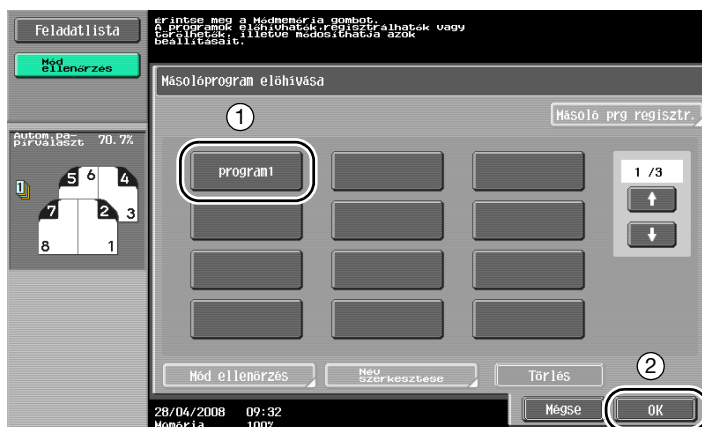
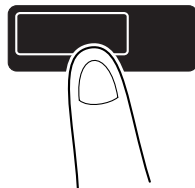

Gyorshívó gombok

A gyakran használt Alkalmazás funkciók gyors hívó gombok formájában elhelyezhetők a Bázis képernyőn. Legfeljebb két gyors hívó gomb hozható létre.

Kieg./Számológép

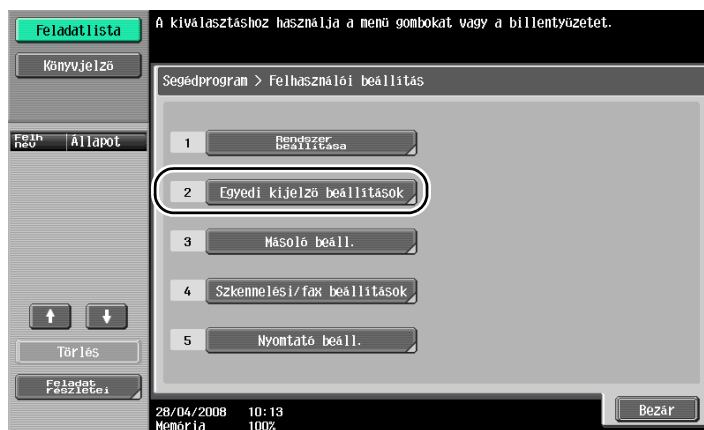
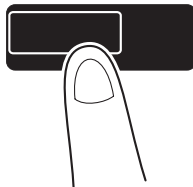

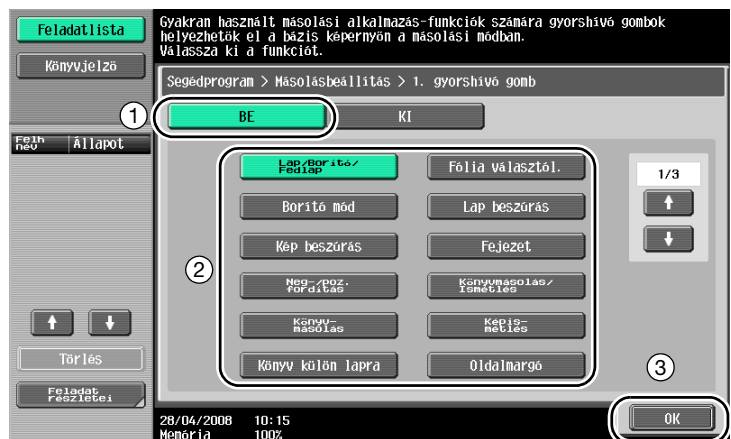



Létrejön a gyorsíró gomb.

3.12 A másolatok ellenőrzése

Próba másolat

Nagy példányszámú másolás előtt egyetlen példány készíthető vagy a másolat képe előnézetben megtekinthető. Ez lehetővé teszi a másolási hibák kijavítását, még mielőtt több példányt nyomtatna.

Válassza ki a kívánt másolási beállításokat.

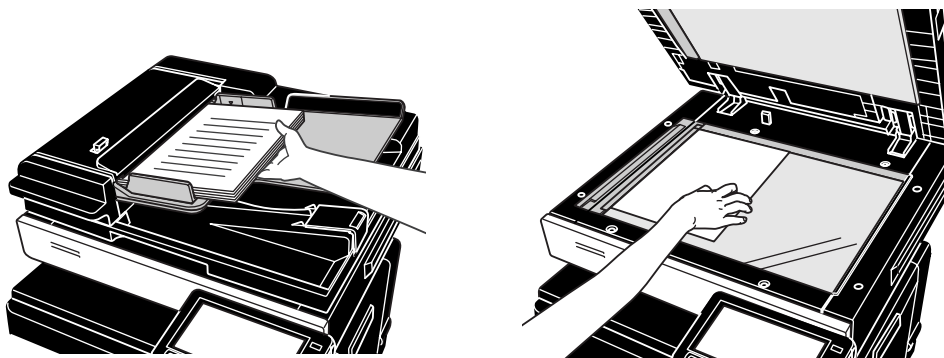

Próba más.

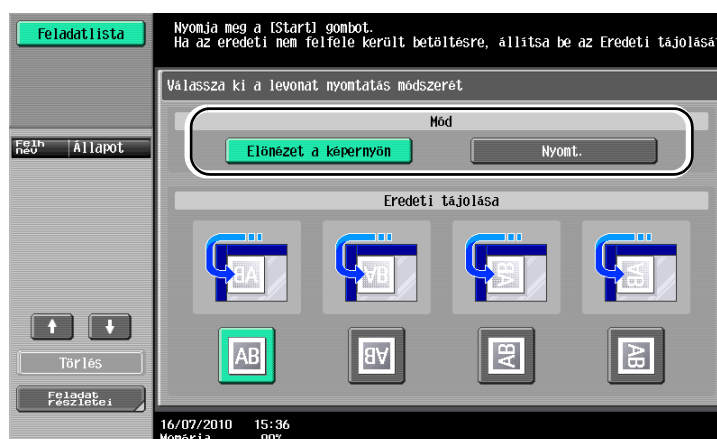

Start

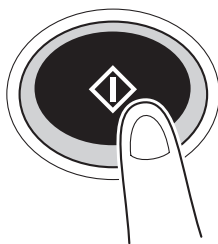

Nyomtatás és ellenőrzés



Start

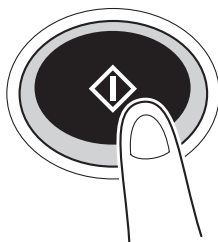

Egyetlen példány nyomtatásra kerül. Ellenőrizze a próbamásolatot.

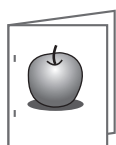

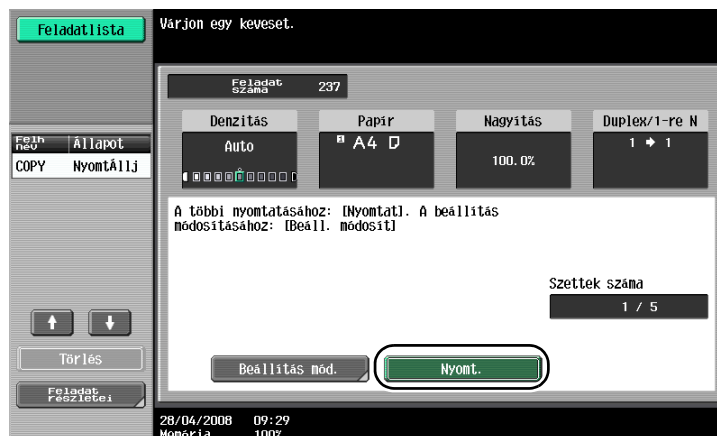

Bővebb információk

A kiválasztott beállítások módosításához a levonat ellenőrzése után, érintse meg a [Beállítás mód.] gombot, majd módosítsa a beállításokat.

Ha az eredeti az automatikus dokumentumkezelőbe volt betöltve, a levonat nyomtatása a szkennelés végét nyugtázó képernyő megjelenése nélkül veszi kezdetét.

Ellenőrzés előnézeti képen

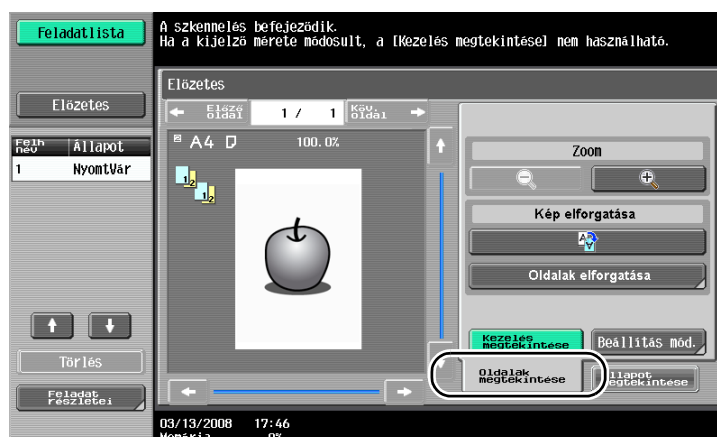

**Bővebb információk**

Ha az előnézet ellenőrzése után módosítani kívánja a beállításokat, érintse meg az [Oldalak megtekintése] gombot, majd módosítsa a beállításokat.

3.13 A nyomtatások számának ellenőrzése

Számláló

Ez a funkció lehetővé teszi az összesítő számláló, az eredeti számláló, a papír számláló és a kétoldalas összesítő számláló megtekintését a képernyőn.

Kieg./Számológ

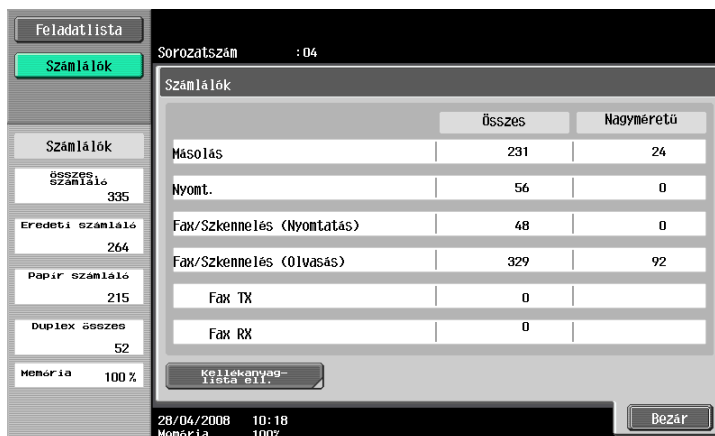
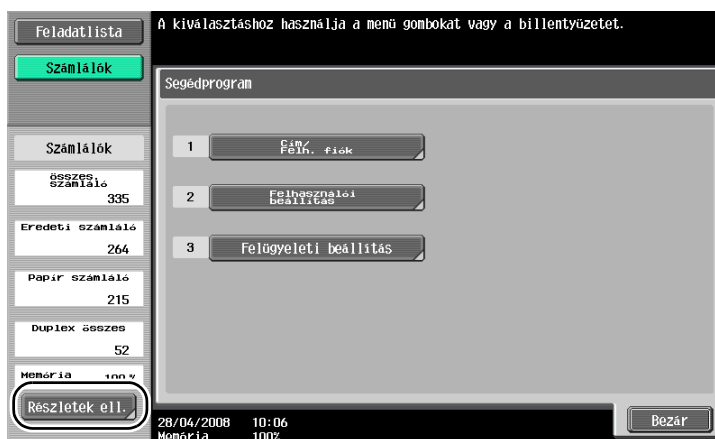
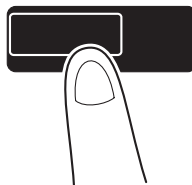

A [Részletek ell.] gomb megérintésével az alábbi információkat kapja.

Számítógép		
	Összes	Nagyméretű
Másolás	231	24
Nyomt.	56	0
Fax/Szkennelés (Nyomatás)	48	0
Fax/Szkennelés (Olvasás)	329	92
Fax TX	0	
Fax RX	0	

28/04/2008 10:18
Memória 100%

Elem	Leírás
Összes	Megjeleníti az oldalak összesített számát a Másolás, Nyomatás, Fax/Szkennelés (Nyomatás), Fax/Szkennelés (Olvasás), Fax TX és Fax RX funkciók részére.
Nagyméretű	Megjeleníti a nagyméretű oldalak összesített számát a Másolás, Nyomatás, Fax/Szkennelés (Nyomatás), Fax/Szkennelés (Olvasás), Fax TX és Fax RX funkciók részére.



Bővebb információk

A lista nyomtatásához érintse meg a [Kellékanyaglista ell.] gombot.

3.14 Az energiafogyasztás csökkentése

Ez a készülék két energiatakarékos üzemmóddal rendelkezik, amelyek csökkentik az energiafogyasztást. Ezenfelül a heti időzítés lehetővé teszi, hogy a készülék használatát a naponként beállított időszakokra korlátozza.

Ezeket a funkciókat Felügyeleti módban lehet beállítani.

Energiatakarékos mód és Hibernálás mód

Ha egy beállított ideig nem kerül egy művelet sem végrehajtásra a készüléken, az automatikusan egy csökkentett energiafogyasztású üzemmódba lép. Ha a készüléken 15 percig (bizhub 501)/1 percig (bizhub 421/361) nem kerül végrehajtásra egy művelet sem, az érintőmezős képernyő kikapcsol és a készülék Energiatakarékos módba áll. Ha a készüléken 60 percig (bizhub 501)/15 percig (bizhub 421/361) nem kerül végrehajtásra egy művelet sem, a készülék Hibernálás módba lép, amelyben fokozott az energiatakarékos hatás (gyári alapbeállítás).

Kézi belépés egy csökkentett energiafogyasztású módba

A megadott időtartam kivárása helyett a készülék kézi módon is egy csökkentett fogyasztású módba kapcsolható. Gyári alapbeállításán a [Készenlét] gomb lenyomására a készülék Energiatakarékos módba áll.



Heti időzítés

A készülék beállítható, hogy automatikusan Hibernálás módba lépjen egy használati időzítés szerint, amely beállításával a felügyelő korlátozhatja a készülék használatát. A készülék be- és kikapcsolás beállítható adott dátumokra vagy a hét adott napjaira.

Másolás a heti időzítés használata mellett

A heti időzítés korlátozásai ideiglenesen feloldhatók és a készülék használható. A korlátozások feloldásához előzetesen be kell írni a hivatali órákat. Felügyeleti módban beállítható egy jelszó a hivatali órákon kívüli használatához.

Készenlét

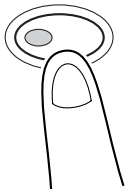

4

Hasznos nyomtatási műveletek

4 Hasznos nyomtatási műveletek

4.1 A papír kiválasztása

Eredeti tájolása

A papírra történő nyomtatás tájolásaként válassza ki az "Álló" vagy "Fekvő" beállítást.

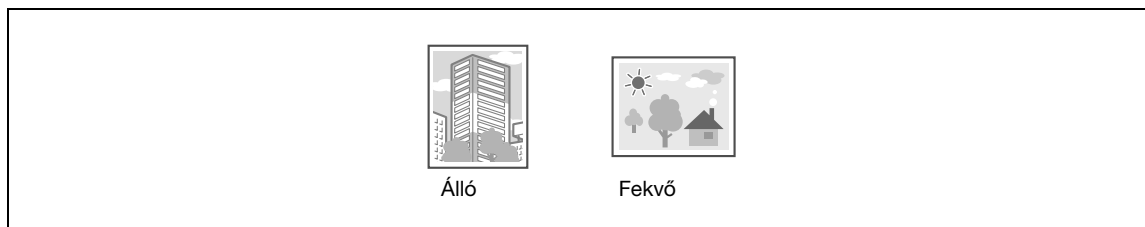

Windows PCL/PS illesztőprogramok: Bázis fül

Macintosh OS X illesztőprogram: Page Attributes

Eredeti mérete és Papírformátum

Válassza ki a dokumentum papírformátumát és azt a papírformátumot, amelyre nyomtat.

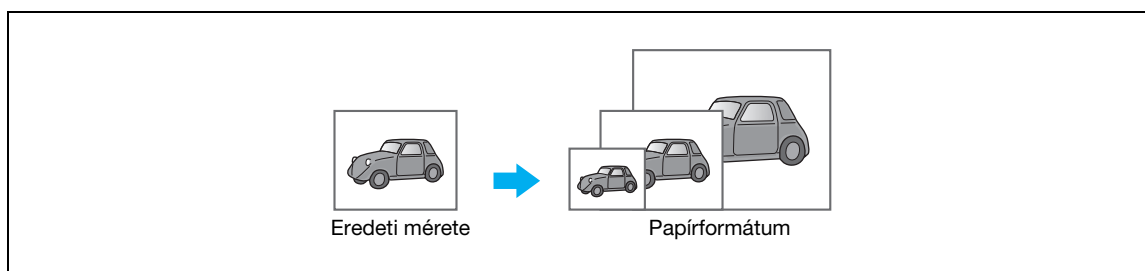

Windows PCL/PS illesztőprogramok: Bázis fül

Macintosh OS X illesztőprogram: Page Attributes

Zoom

Meghatározza a nagyítási vagy a kicsinyítési tényezőt.

Az eredeti automatikusan az itt megadott méretre kerül nagyításra vagy kicsinyítésre, ha az nem egyezik az "Eredeti mérete" beállítással és a "Zoom" paraméter értéke "Auto".

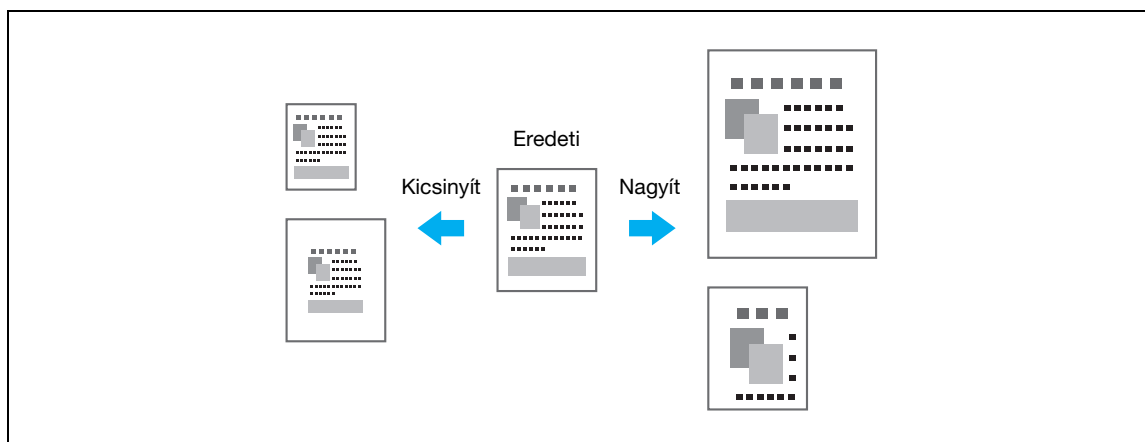

Windows PCL/PS illesztőprogramok: Bázis fül

Macintosh OS X illesztőprogram: Page Attributes



Bővebb információk

A Windows PCL/PS illesztőprogram a "Vékony vonal támogatás" funkcióval is rendelkezik, amely kicsinyítés esetén megelőzi, hogy a vékony vonalak halványan kerüljenek nyomtatásra. (Egyéb fül)

Papírtálca (Papírtípus)

Válassza ki a papírtálcát, amely a nyomtatáshoz használandó papírt tartalmazza. Ha a papírtálcát különböző fajtájú papirokkal lettek feltöltve, beállíthatja a kívánt papírfajtát a megfelelő tálca kiválasztásával.

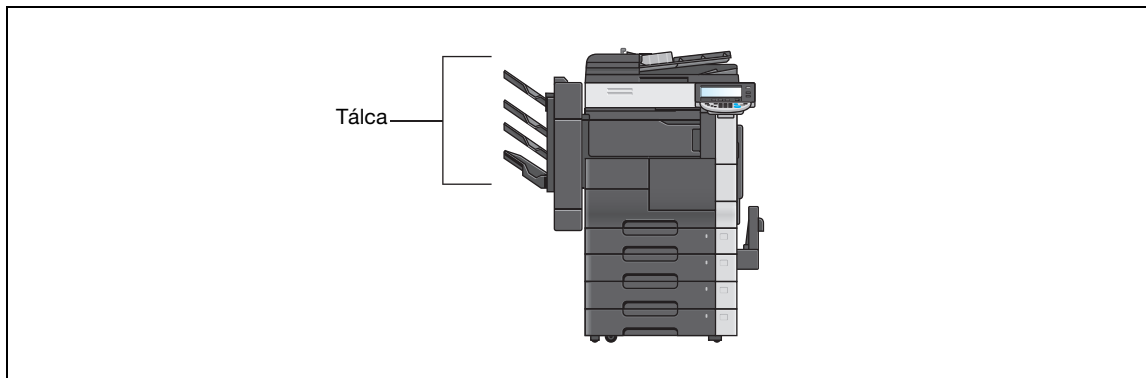

Windows PCL/PS illesztőprogramok: Bázis fül

Macintosh OS X illesztőprogram: Paper Tray/Output Tray

Példányszám és leválogatás/eltolás

Több példány nyomtatása esetén, a "Leválogatás" funkció kiválasztásával az egyes példányok teljes szettként kerülnek nyomtatásra (1, 2, 3, ..., 1, 2, 3, ...).

Ezenfelül az "Eltolás" funkció kiválasztásával az egyes szettek előre vagy hátra eltolva kerülnek kiadásra.

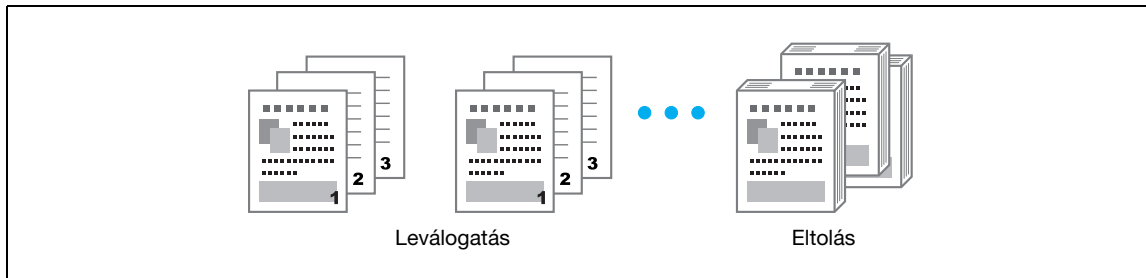

Windows PCL/PS illesztőprogramok: Bázis fül

Macintosh OS X illesztőprogram: Output Method



Bővebb információk

Az "Eltolás" funkció csak a papírok eltolását lehetővé tevő másolatkezelők esetén használható.

4.2 A nyomtatás felügyelete és korlátozása

Biztonsági nyomtatás

Egy jelszó állítható be a dokumentum részére.

Ez a funkció hasznos a bizalmas dokumentumok nyomtatása esetén, mivel a dokumentum csak akkor kerül nyomtatásra, ha a készülék kezelőpaneljén beírta a megfelelő jelszót. Ezen funkció használatához egy opciós merevlemez felszerelése szükséges.

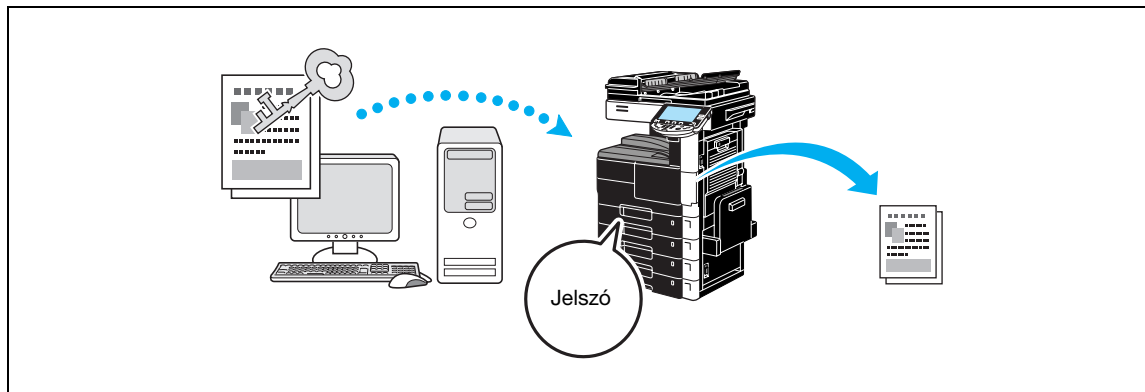

Windows PCL/PS illesztőprogramok: Bázis fül

Macintosh OS X illesztőprogram: Output Method

Mentés felhasználói fiókba

A dokumentum elmenthető egy megadott felhasználói fiókba.

Mivel a tárolt adatok szükség esetén kinyomtathatók, ez a funkció hasznos a dokumentumok elrendezéséhez nyilvános vagy személyi felhasználói fiókokba, a tartalmuk alapján. Ezen funkció használatához egy opciós merevlemez felszerelése szükséges.

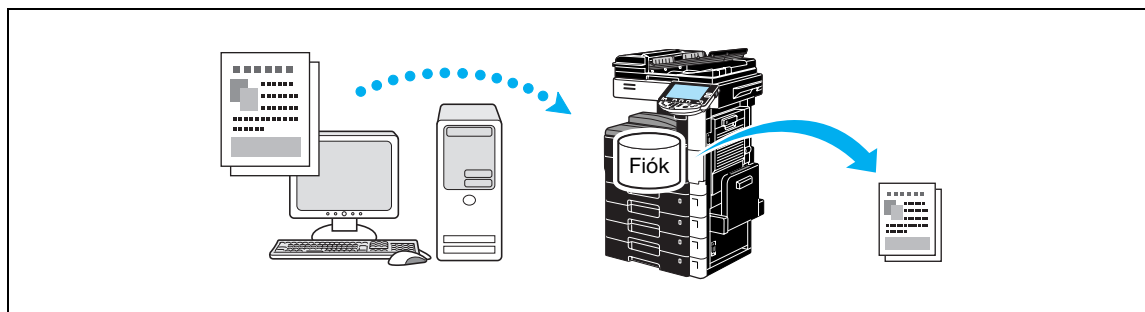

Windows PCL/PS illesztőprogramok: Bázis fül

Macintosh OS X illesztőprogram: Output Method

Próba nyomtatás

Nagy példányszámú nyomtatás előtt, előbb egy levonatot nyomtathat az ellenőrzéshez. Ezzel megelőzheti a nyomtatási hibák megjelenését nagy példányszámban.

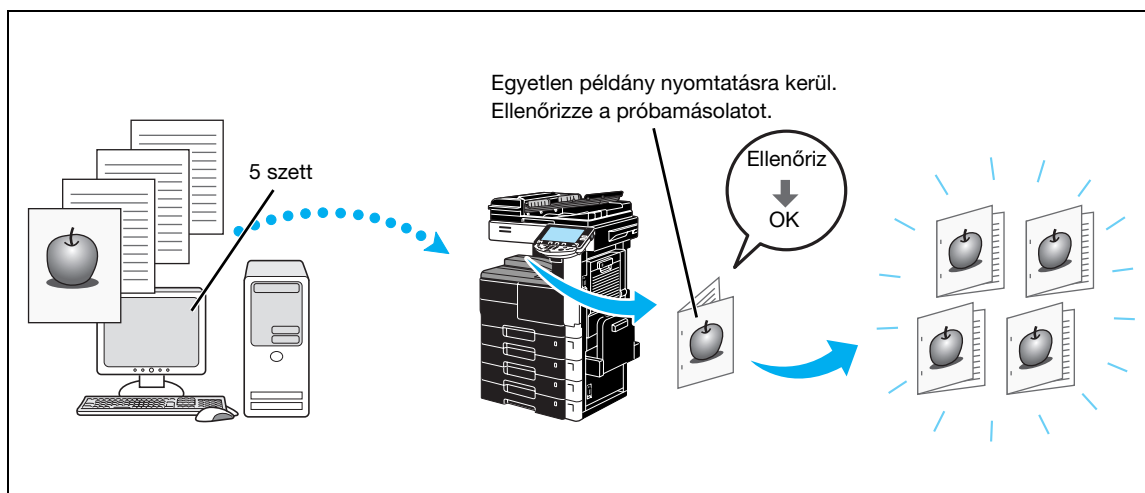

Windows PCL/PS illesztőprogramok: Bázis fül
Macintosh OS X illesztőprogram: Output Method

Felhaszn.hitelesít./számlaköv.

Ha a készüléken felhasználói hitelesítés vagy számlakövetés került beállításra, a felhasználó- vagy számlainformációk regisztrálásával a nyomtatóillesztőben ellenőrizhető, hogy az adott feladat egy regisztrált felhasználótól vagy számlától származik-e.

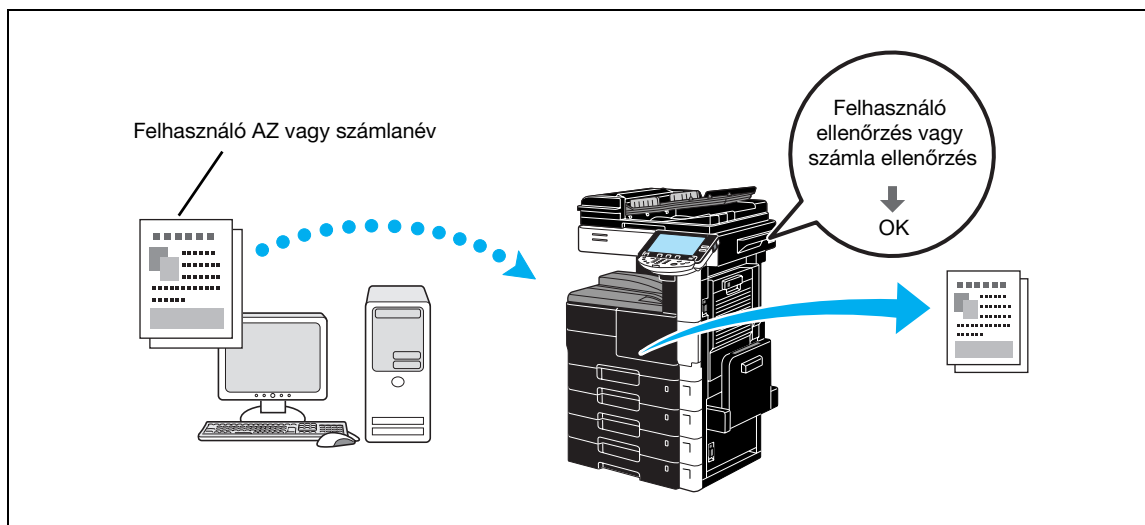

Windows PCL/PS illesztőprogramok: Bázis fül
Macintosh OS X illesztőprogram: Output Method

Azonosító & Nyomtat

Felhasználó hitelesítés alkalmazása esetén egy, a felhasználóneve és jelszava segítségével belépett felhasználó kinyomtathatja a készülék Azonosít & Nyomtat felhasználói fiókjában tárolt nyomtatási feladatokat.

Mivel a nyomtatás a kezelőpanelen végzett felhasználói hitelesítés után kerül végrehajtásra, ez a módszer megfelelő a szigorúan bizalmas dokumentumok nyomtatásához.

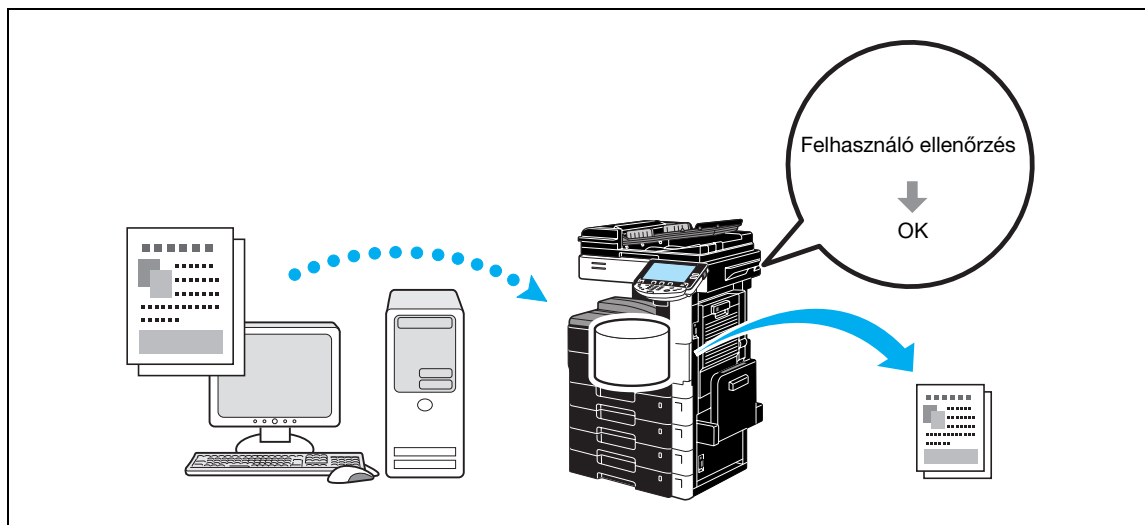

Windows PCL/PS illesztőprogramok: Bázis fül
Macintosh OS X illesztőprogram: Output Method

4.3 Papírhasználat csökkentése nyomtatás alatt

Kombináció

1-re N nyomtatás, amely több kicsinyített oldalt nyomtat egyetlen lapra, így takarékoskodik a nyomtatott oldalak számával.

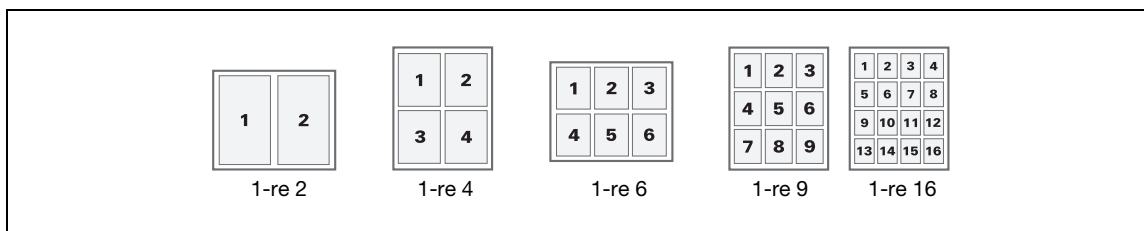

Windows PCL/PS illesztőprogramok: Elrendezés fül

Kétoldalas nyomtatás/füzet nyomtatás

A dokumentum oldalai a papír mindkét oldalára vagy füzet formában (kiterített könyv, közepén összefűzve) kerülnek nyomtatásra.

Ez a funkció a többoldalas dokumentumok összefűzése esetén hasznos.

Kétoldalas nyomtatás

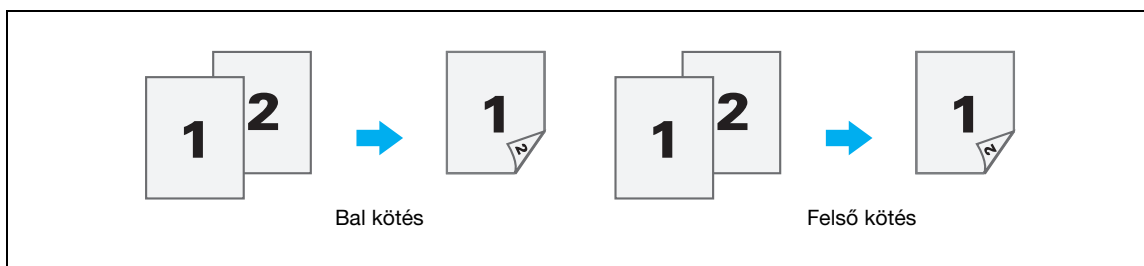

Füzet nyomtatás

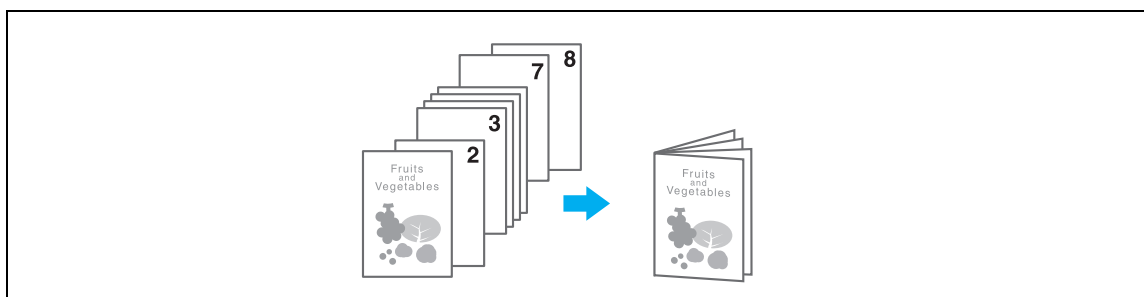

Windows PCL/PS illesztőprogramok: Elrendezés fül

Macintosh OS X illesztőprogram: Layout/Finish



Bővebb információk

Ilyen esetekben hasznos lehet a "Fejezet" funkció is, amely használatával beállíthatók, hogy mely oldalak kerülnek mindenképpen a papír előlapjára, kétoldalas vagy füzet nyomtatás esetén.

Az "Üres oldalak kihagyása" funkció, amely a Windows PCL illesztőprogrammal végzett nyomtatás esetén kihagyja az üres oldalakat, a papírhasználat csökkentése érdekében lehet hasznos.

4.4 A nyomtatás helyének beállítása

Kötés tájolása és Iratmargó

Beállítja a kötés helyét a dokumentumok összefűzéséhez. A Windows PCL/PS illesztőprogram lehetővé teszi az oldalmargók méretének beállítását is.

Az iratmargó szintén beállítható.

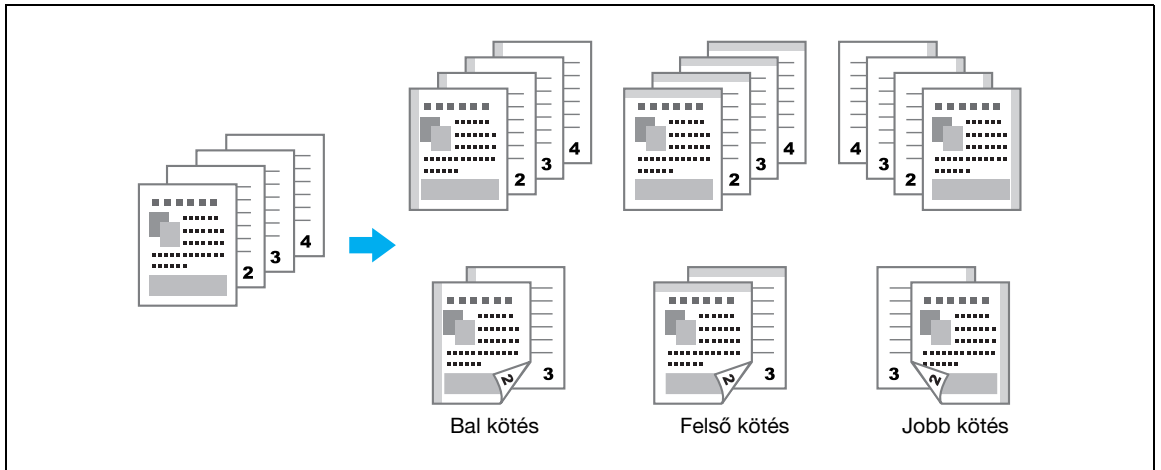

Windows PCL/PS illesztőprogramok: Elrendezés fül

Macintosh OS X illesztőprogram: Layout/Finish

Kép eltolás

Például a bal és jobb margók méretezésével az egész kép eltolva nyomtatható.

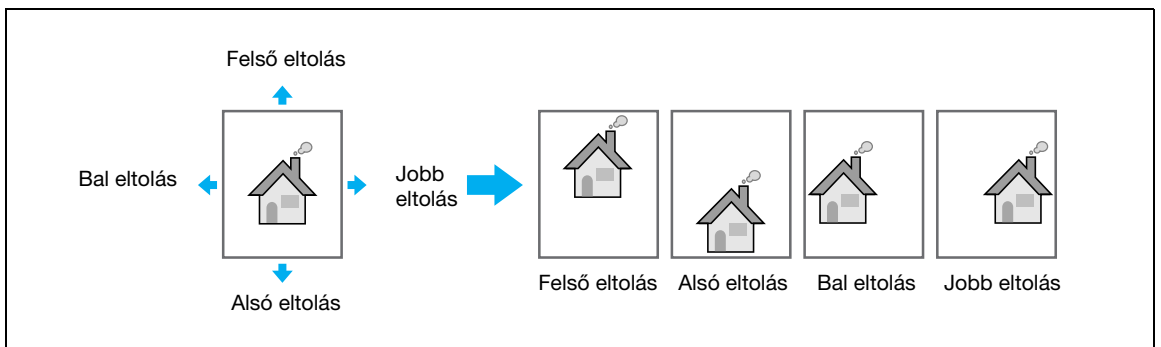

Windows PCL/PS illesztőprogramok: Elrendezés fül

Macintosh OS X illesztőprogram: Layout/Finish

4.5 A dokumentumok kezelése

Tűzés és lyukasztás

A nyomtatott dokumentumok tűzőkapcsokkal összefoghatók vagy kilyukaszthatók a lefűzéshez.

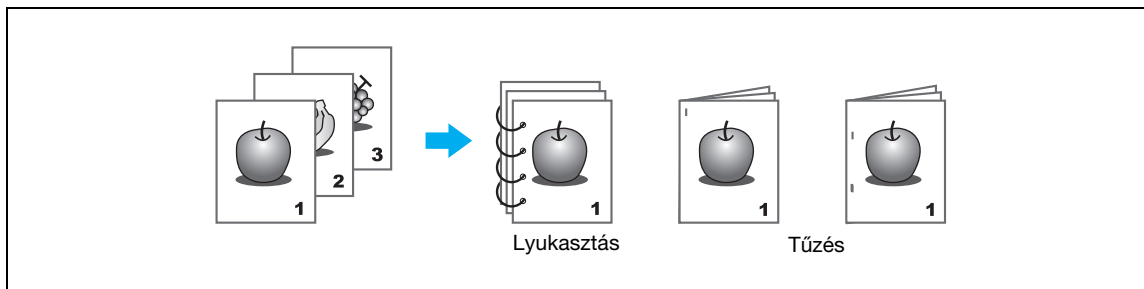

Windows PCL/PS illesztőprogramok: Befejezés fül

Macintosh OS X illesztőprogram: Layout/Finish



Bővebb információk

A Tűzés beállítások csak akkor használhatók, ha az opciós másolatkezelő is fel lett szerelve.

A Lyukasztás beállítások csak az opciós FS-522 másolatkezelő és a PU-501 lyukasztó, illetve az FS-523 másolatkezelő felszerelése esetén használhatók.

A másolatkiadó tálca kiválasztásával beállítható a nyomtatvány kiadásának helye.

A megfelelő Papírelrendezés beállításával megadható, hogy a kötés helyzetének beállítása során a kész termék vagy a hatékonyság legyen az elsődleges szempont.

Központi tűzés és hajtás

Beállíthatja hogy a kész dokumentum félbe legyen-e hajtva, illetve hogy az összehajtás mellett összetűzésre kerüljön-e.

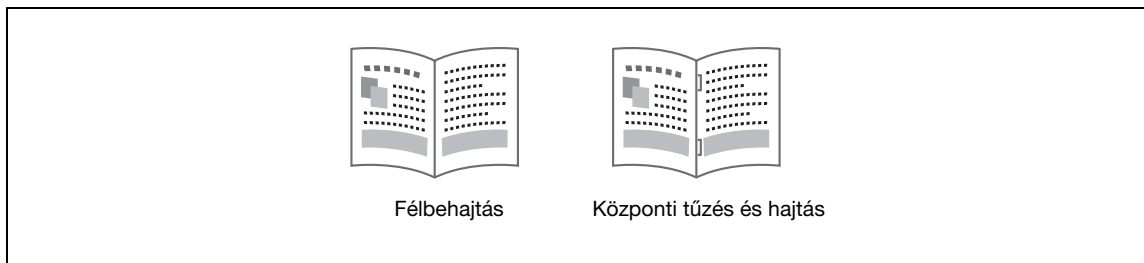

Windows PCL/PS illesztőprogramok: Befejezés fül

Macintosh OS X illesztőprogram: Layout/Finish



Bővebb információk

A központi tűzés és hajtás beállítás csak abban az esetben használható, ha az FS-522 másolatkezelő és az SD-507 fűzőgép fel lett szerelve.

4.6 Eltérő papír hozzáadása

Borító mód

Az első és a hátsó borító eltérő papírra nyomtatható.

Válassza ki, hogy a borítólapok részére a papír az egyik papírtálcából kerüljön-e adagolásra.

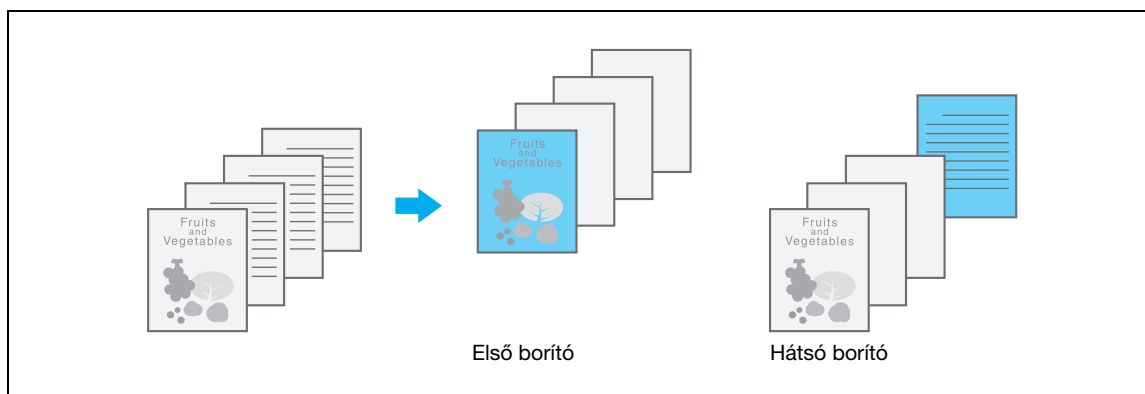

Windows PCL/PS illesztőprogramok: Borító mód fül

Macintosh OS X illesztőprogram: Cover Mode/Transparency Interleave

Fólia kísérlap

Írásvetítő fóliák nyomtatása esetén lehetőség van kísérlapok elhelyezésére a fóliák közé.

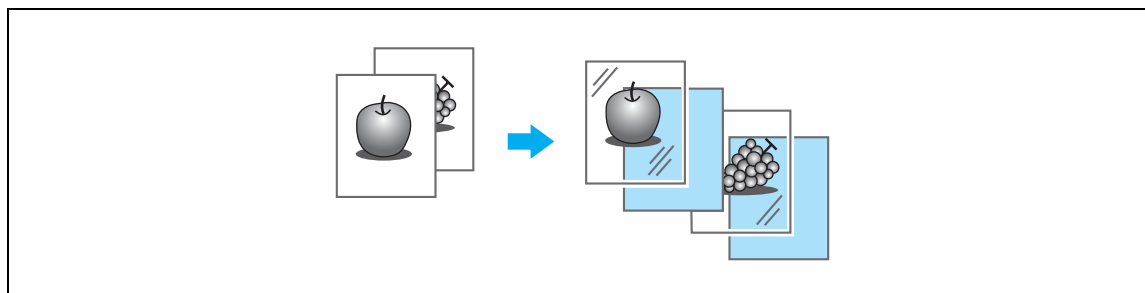

Windows PCL/PS illesztőprogramok: Borító mód fül

Macintosh OS X illesztőprogram: Cover Mode/Transparency Interleave

Laponkénti beállítás

Az egyes lapok részére eltérő nyomtatási módszer és más-más papírtálca választható ki. Ez hasznos a papírtálcák cseréjéhez nagyszámú oldal nyomtatása esetén.

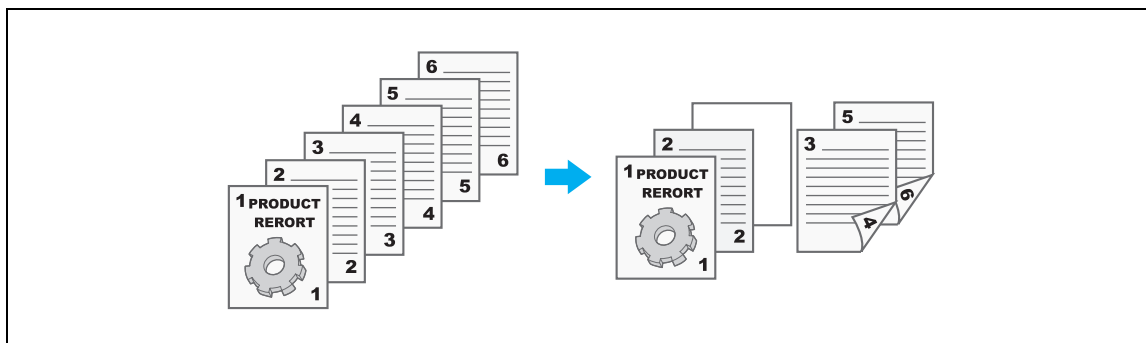

- 1. oldal: Egyoldalasan nyomtatva az 1. tálcából származó papírra
- 2. oldal: Egyoldalasan nyomtatva az 2. tálcából származó papírra
- Harmadik lap: Üres papír, az 1. tálcából beszúrva
- 3-6. oldal: Kétoldalasan nyomtatva, az 1. tálcából származó papírra

Windows PCL/PS illesztőprogramok: Borító mód fül

Macintosh OS X illesztőprogram: Per Page Setting

4.7 Szövegek és képek hozzáadása nyomtatás közben

Vízjel

A dokumentum egy vízjellel (szöveges bélyegzővel) átfedésben nyomtatható.

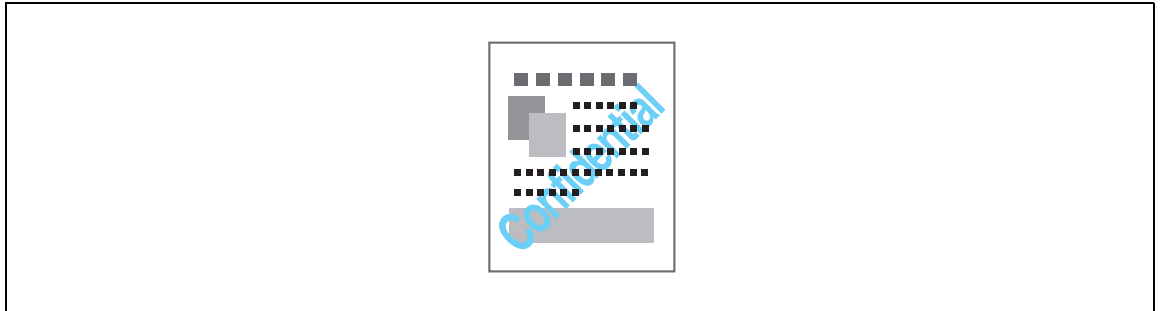

Windows PCL/PS illesztőprogramok: Bélyegző/Kompozíció fül

Átfedés

A dokumentum külön adatokat átfedésben nyomtatható.

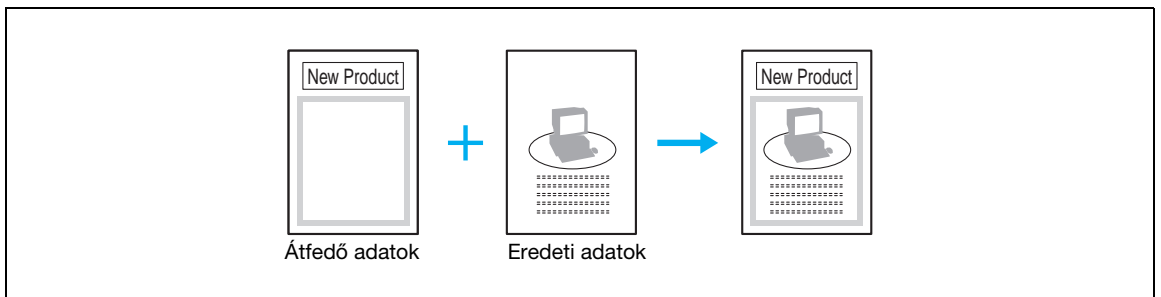

Windows PCL/PS illesztőprogramok: Bélyegző/Kompozíció fül

Másolatvédelem

Egy speciális mintázat nyomtatható a teljes lapra. Ha egy ilyen mintázattal nyomtatott dokumentum másolásra kerül, a mintázat rejtett szövege megjelenik a másolatokon. Ezzel megelőzhető a dokumentumok jogosulatlan másolása.

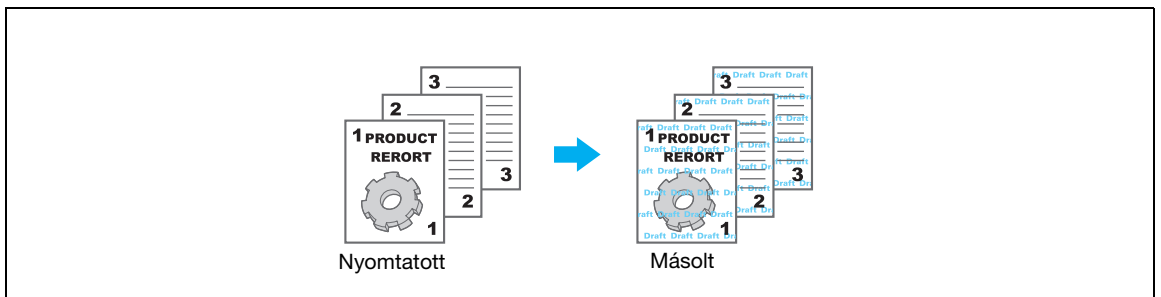

Windows PCL/PS illesztőprogramok: Bélyegző/Kompozíció fül

Macintosh OS X illesztőprogram: Stamp/Composition

Dátum/Idő és Oldalszám

A dokumentum nyomtatása a dátum/idej vagy oldalszámok hozzáadásával történhet.

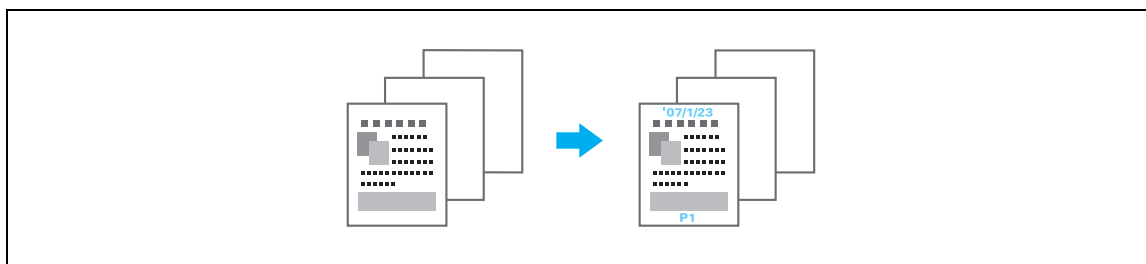

Windows PCL/PS illesztőprogramok: Bélyegzo/Kompozíció fül

Macintosh OS X illesztőprogram: Stamp/Composition

Fejléc/lábléc

A dokumentum nyomtatása során hozzáadásra kerülhetnek a készüléken fejlécként/láblécként regisztrált adatok.

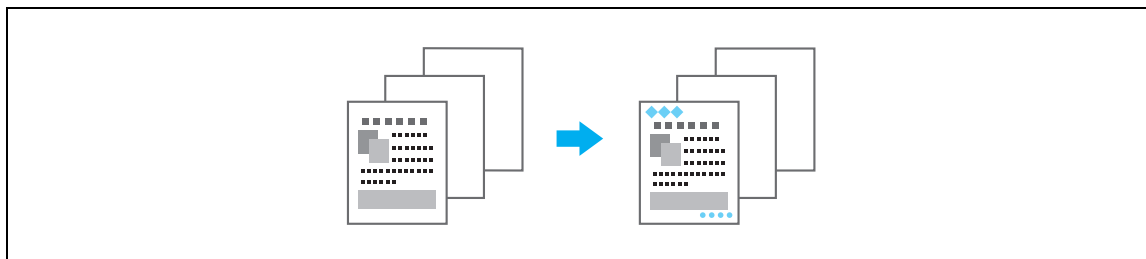

Windows PCL/PS illesztőprogramok: Bélyegzo/Kompozíció fül

Macintosh OS X illesztőprogram: Stamp/Composition



Bővebb információk

A fejlécek/láblécek használatához azokat előzetesen regisztrálni kell a készüléken.

4.8 A nyomtató betűkészleteinek használata

Betűtípus beállítás

A dokumentum nyomtatásra kerülhet a TrueType betűkészletek behelyettesítésével nyomtató betűkészleteivel.

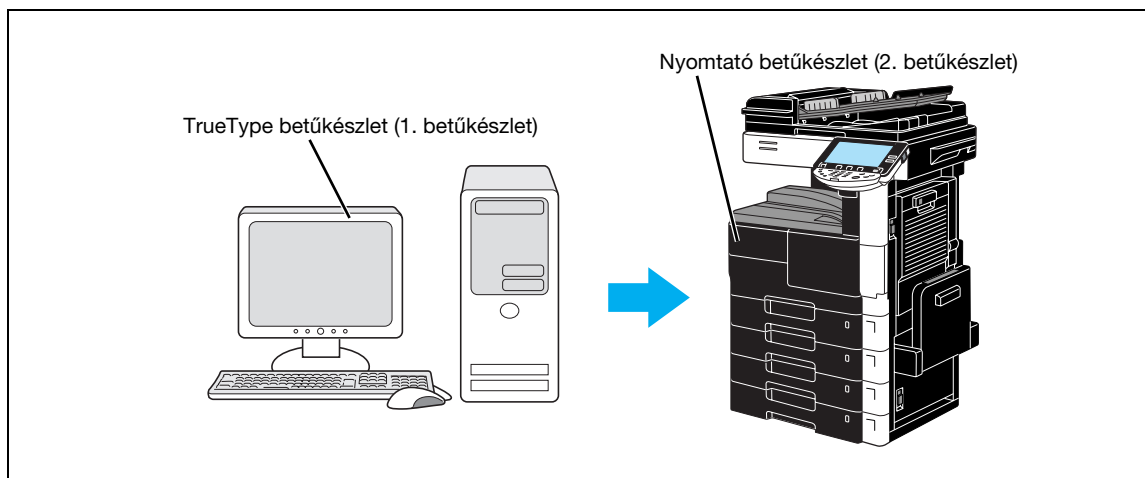

Windows PCL/PS illesztőprogramok: Minőség fül



Bővebb információk

A nyomtató betűkészleteinek használatával csökkentheti a nyomtatás idejét, de a nyomtatott dokumentum eltérhet a képernyőn megjelenőtől.



Hasznos fax műveletek

5 Hasznos fax műveletek

5.1 A gyakran használt faxszámok regisztrálása

Lehetősége van a gyakran használt rendeltetési helyek regisztrálására.

A rendeltetési helyek a címjegyzékben vagy csoportos címzettként regisztrálhatók.

A címjegyzékben regisztrált rendeltetési helyek

Egy gyakran használt címzett regisztrálásával a címjegyzékbe, az bármikor egyszerűen előhívható, a címjegyzék megfelelő gombjának lenyomásával.

A címzettet regisztráló képernyő megnyitása

Kieg./Számológ

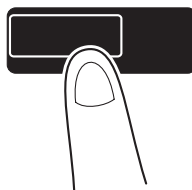

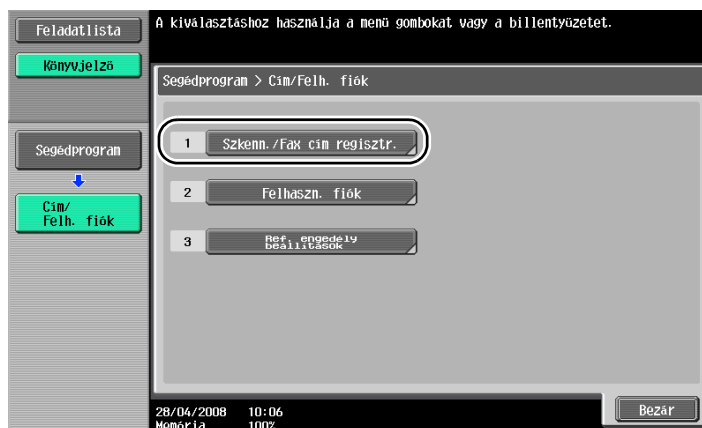

Címzett regisztrációs képernyő



Egy faxszám regisztrálása

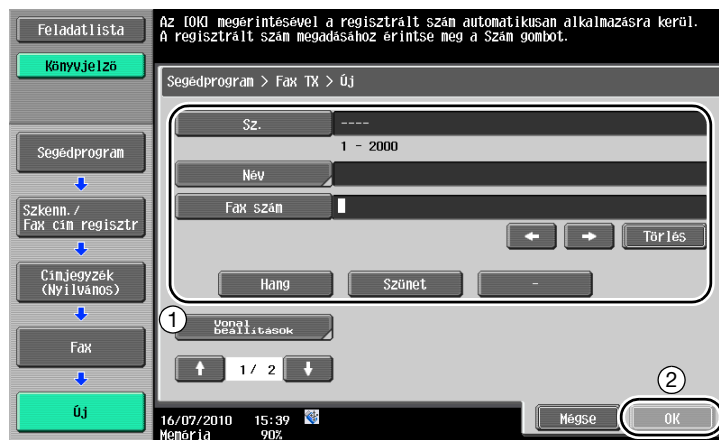
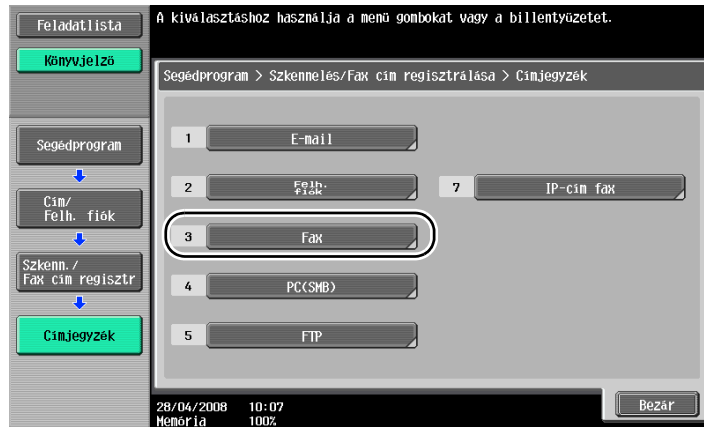



Elem	Leírás
Sz.	A számbillentyűk használatával írja be a regisztrációs számot.
Név	Adja meg a regisztrálandó faxszámhoz tartozó nevet.
Fax szám	A számbillentyűk használatával írja be a regisztrálni kívánt faxszámot.
Index	Válassza ki a faxszámok rendezéséhez szükséges indexkaraktereket. A regisztrált névnek megfelelő indexkarakterek kiválasztásával a faxszám egyszerűen megtalálható.
Ikon	Ha a készüléken engedélyezett az LK-101 i-Option használata, válasszon egy ikont.

Csoportos címzettek

Több faxszám egy csoportként, együtt regisztrálható.

A csoporthoz csak a címjegyzékben már regisztrált számok rendelhetők.

Egy csoportos címzett regisztrálását megelőzően az egyes faxszámokat fel kell venni a címjegyzékbe.

→ A Szkenn./Fax cím regisztr. képernyőn érintse meg a [Csoport] gombot.

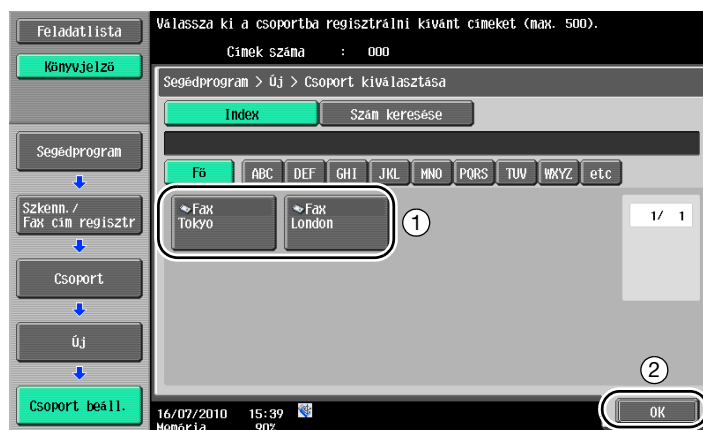
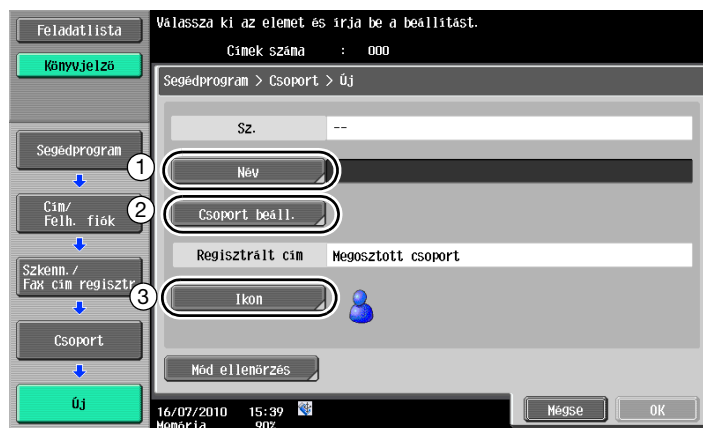
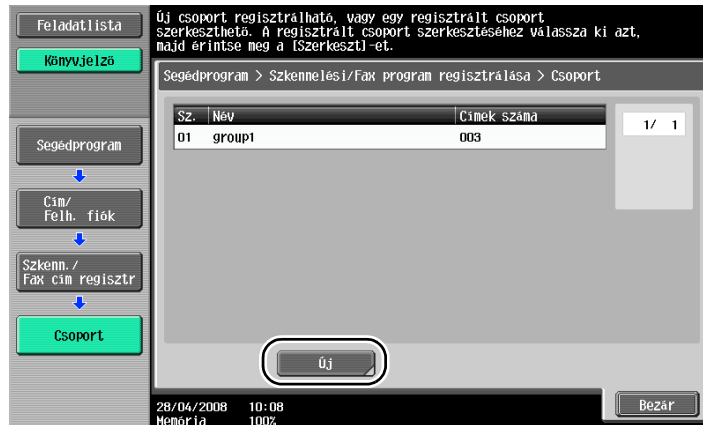

Programcímetek regisztrálása

A szkennelési beállítások, az átviteli beállítások és a címzett egyen gombra regisztrálhatók. Ezeket "programcímeteknek" nevezzük.

Egy regisztrált programcímet egyszerűen előhívható és használható.

5.2 Az elvégzett faxműveletek ellenőrzése

Kommunikációs lista

Egy jelentésben meg lehet tekinteni és ki lehet nyomtatni a küldött és fogadott faxok naplóját.

A küldési jelentés, a fogadási jelentés és a tevékenység jelentés, amely a küldési és fogadási jelentéseket egyesíti a Kommunikációs lista képernyőről érhető el.



Válassza ki a nyomtatni kívánt jelentést.

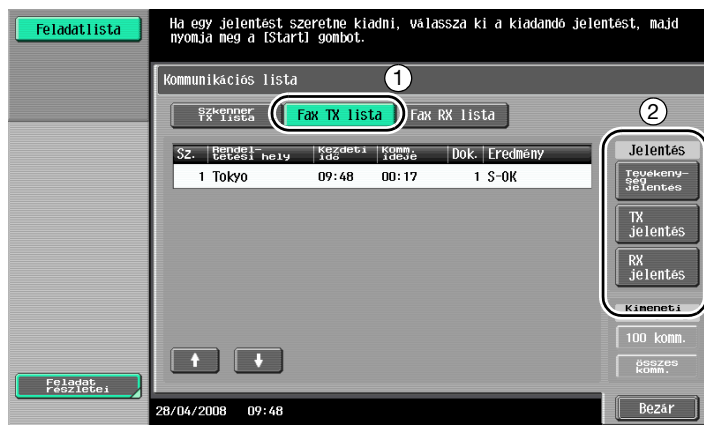

Adja meg a nyomtatandó jelentések számát.

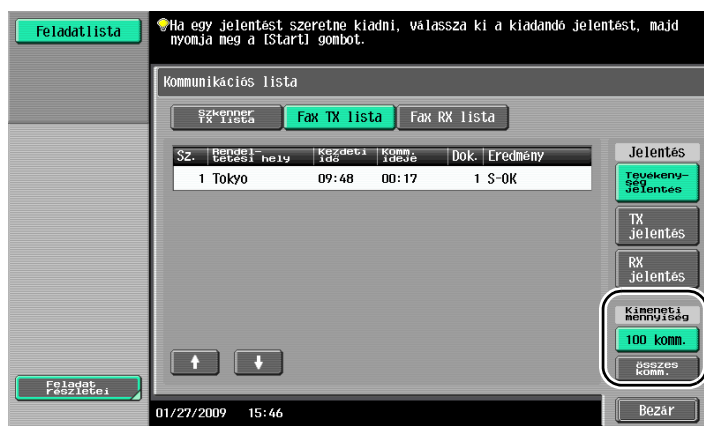

Bővebb információk

A tevékenységi jelentést szabályos időközönként ki lehet nyomtatni.

Azok a fax feladatok, amelyek elküldése sikertelen volt, automatikusan a Fax újraküldés felhasználói fiókba kerülnek mentésre. A Fax újraküldés felhasználói fiókban tárolt feladatok kézi módon újraküldhetők. Ahhoz, hogy egy feladat automatikusan a Fax újraküldés felhasználói fiókba kerüljön, előzetes beállításokat kell elvégezni Felügyeleti módban.

5.3 Egyidejű küldés több címzett részére

Egy dokumentum egyetlen művelettel több címzett részére is elküldhető. Ezt "csoportos küldésnek" nevezzük.

Csoportos küldés

A csoportos küldés címzeteit megadhatja beírva azokat a billentyűzeten vagy a címjegyzékből kiválasztva. Ezenfelül a címzetteket a két módszer kombinálásával is megadhatja.

Egy címzett beírása a billentyűzeten

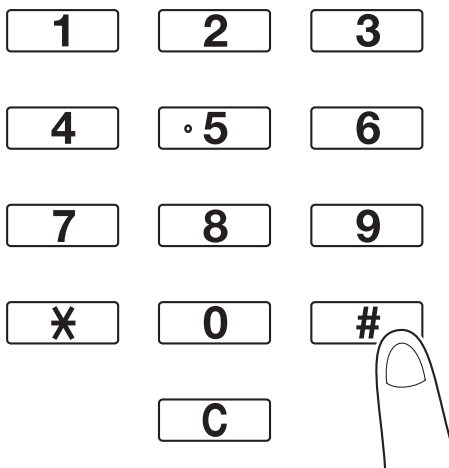
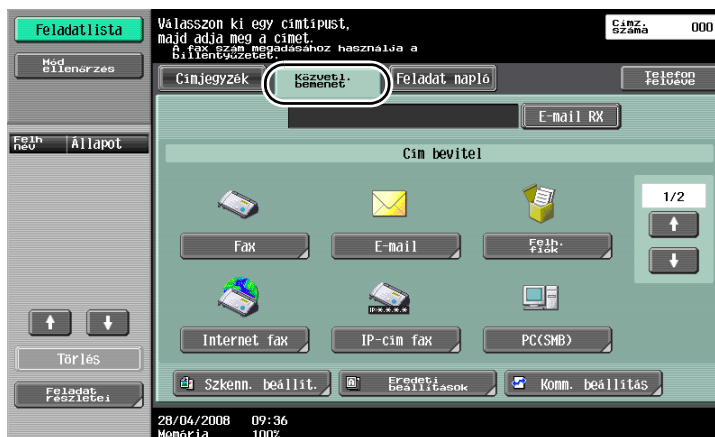

A [Köv. címzett] gombot megérintve hívja elő a második címzett beírására szolgáló képernyőt.



Egy címzettet a kezelőpanelről is beírhat.
A címzett a regisztrációs számának beírásával is megadható.

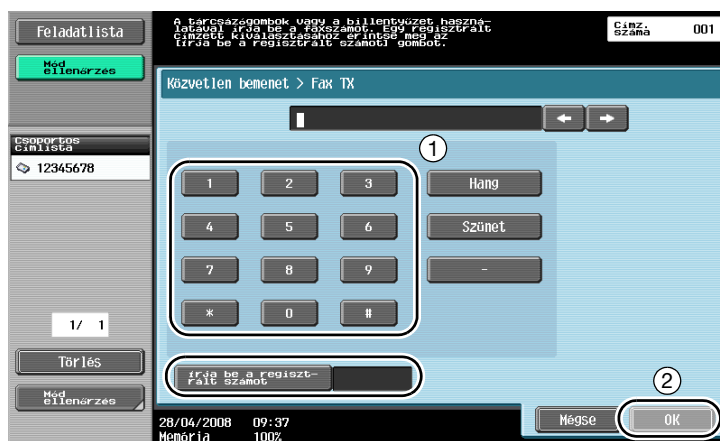

Egy regisztrált címzett kiválasztása

Válassza ki a címzetteket, akik részére a faxot el kívánja küldeni.

Ellenőrizheti a jelenleg kiválasztott címzetteket.

**Bővebb információk**

Legfeljebb 621 címzett adható meg.

A címzettek az alábbi összetételben adhatók meg.

Címjegyzék: 500 cím

Közvetlen bevitel: 100 faxcím, 5 e-mail cím, internet fax vagy IP-cím fax cím, 5 SMB cím, 5 FTP cím, 1 felhasználói fiók cím, 5 WebDAV cím

5.4 Regisztrált forrásinformációk kiválasztása

Fax forrásinformációk beállításai

Kiválaszthatók és módosíthatók a regisztrált forrásinformációk (a forrás neve és fax azonosítója).

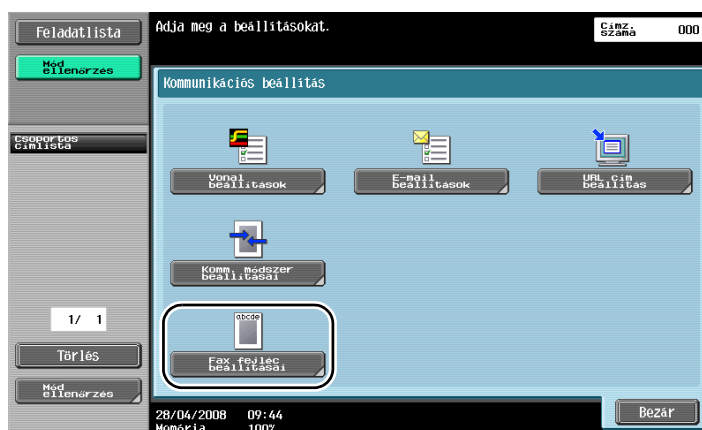
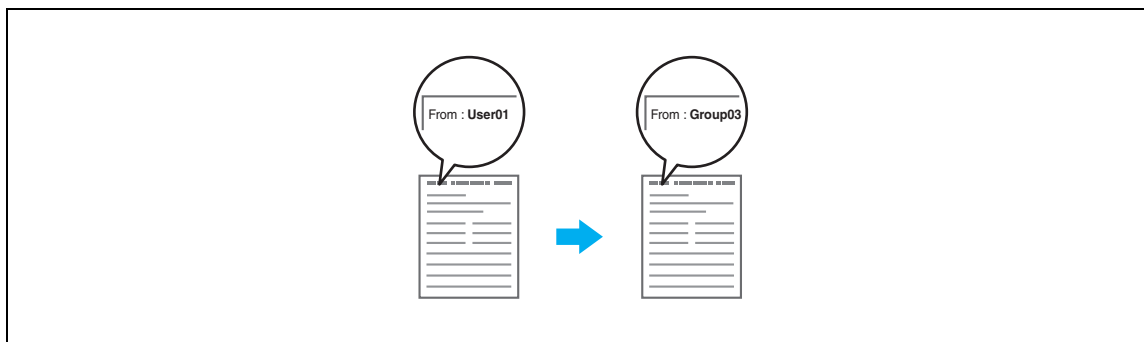



Bővebb információk

A forrásinformációk Felügyeleti módban kerülnek beállításra. A készülék felügyelőjétől kérheti el a felügyeleti jelszót.

A forrásinformációkat a felügyelő regisztrálhatja. A készülék felügyelőjétől kérheti el regisztrált információkat.

A felügyelő beállíthatja a forrásinformációk nyomtatásának helyét a dokumentumban vagy azon kívül, illetve beállíthatja, hogy ne kerüljenek nyomtatásra a forrásinformációk.

5.5 A küldésre kerülő eredetik szkennelése

Szkenn. beállít.

A Szkenn. beállít. képernyőn módosíthatja az olyan beállításokat, mint a képminőség, a felbontás és a szkennelt eredeti denzitása.

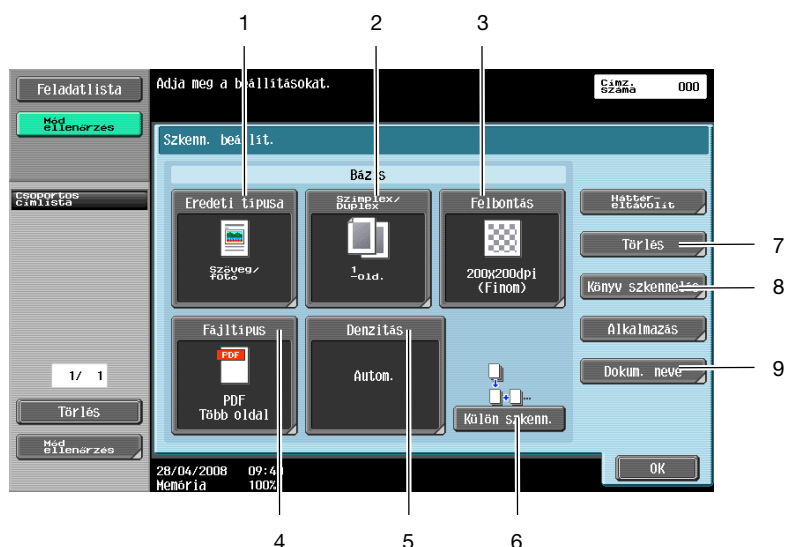

Sz.	Paraméter	Leírás
1	Eredeti típusa	Az eredeti szkennelése a tartalmának megfelelően történhet.
2	Szimplex/Duplex	Kétoldalas eredetik szkennelése esetén válassza a "2 oldalas" beállítást.
3	Felbontás	Magasabb értékek tisztább képet eredményeznek.
4	Fajltypus	Faxszámra történő küldés esetén ez a paraméter nem használható.
5	Denzitás	Válassza ki, hogy sötétíti-e vagy világosítja a szkennelt képet.
6	Külön szkenn.	Ha a külön kötegekben szkennelt eredetit egyben akarja elküldeni, válassza ki ezt a beállítást.
7	Törles	Lehetősége van az eredeti szkennelésekor keletkező árnyékok törlésére.
8	Könyv szkennelés	Adja meg a megfelelő beállításokat egy könyv szkenneléséhez.
9	Dokum. neve	Faxszámra történő küldés esetén ez a paraméter nem használható.

Háttér eltávolítás



Sz.	Paraméter	Leírás
10	Háttér eltávolítás	Beállítható az eredeti színes háttérének denzitása.

Alkalmazás

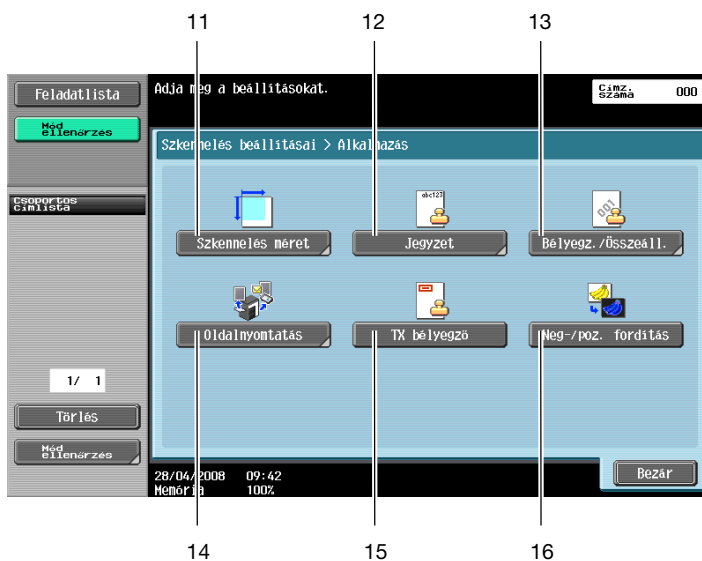

Sz.	Paraméter	Leírás
11	Szkenelés méret	Adja meg a szkennelt eredeti méretét. Ez abban az esetben lehet hasznos, ha csak az eredeti egy részletét kívánja faxolni.
12	Jegyzet	Az elküldendő dokumentumot el lehet menteni a Jegyzet felhasználói fiókba.
13	Bélyegz./Összeáll.	A dokumentum küldése a dátum/idő, oldalszámok vagy egy előre beállított szöveg hozzáadásával történik.
14	Oldalnyomtatás	A faxolt dokumentumról egyidejűleg egy másolat is készül.
15	TX bélyegző	Ha a fax az automatikus dokumentumkezelő használatával kerül küldésre, a szkennelt lapok lebélyegzésével ellenőrizhető, hogy mindegyik lap szkennelésre került-e. A TX bélyegző funkció használatához fel kell szerelni egy opciós bélyegző egységet.
16	Neg-/poz. fordítás	Ezzel a funkcióval a feketén fehér kép fehéren feketére változtatható és fordítva.

5.6 Dokumentumok küldése a címzett utasítására

Lekérdezéses küldés

A szkennelt eredeti adatainak mentését a küldő készüléken, majd a címzettől érkező kérésre történő küldését "lekérdezéses küldésnek" nevezzük.

A készülék "Lekérdezés TX" funkciójával küldésre kerülő dokumentum a készülék Lekérdezéses küldés felhasználói fiókjában kerül tárolásra és akkor kerül küldésre, ha egy kérés érkezik a címzettől.

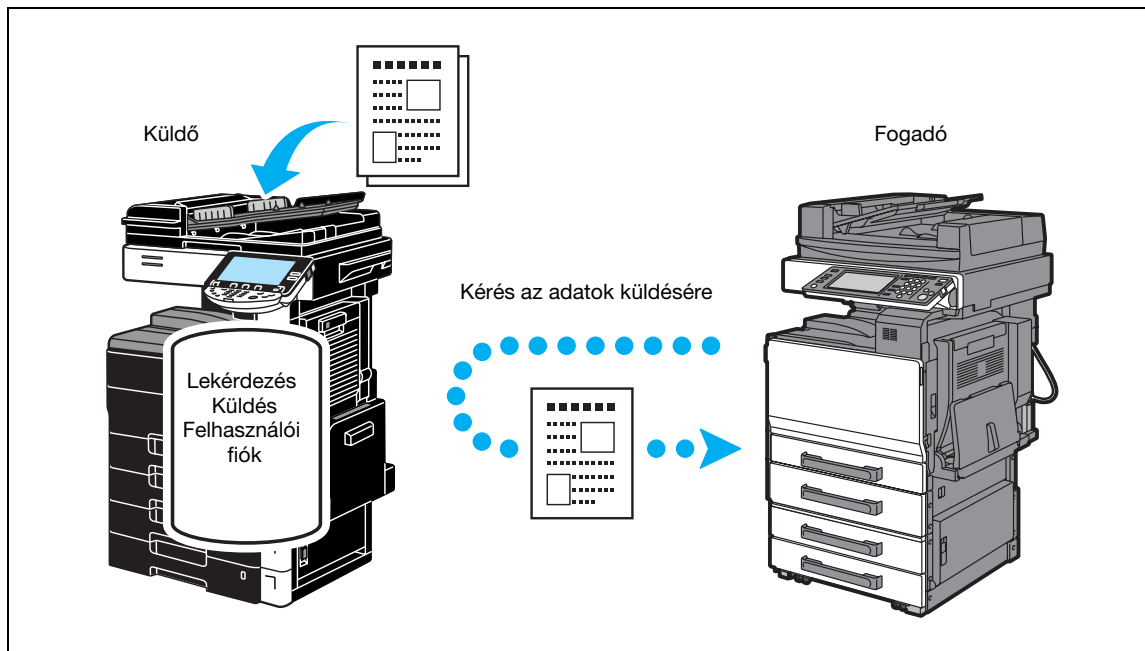

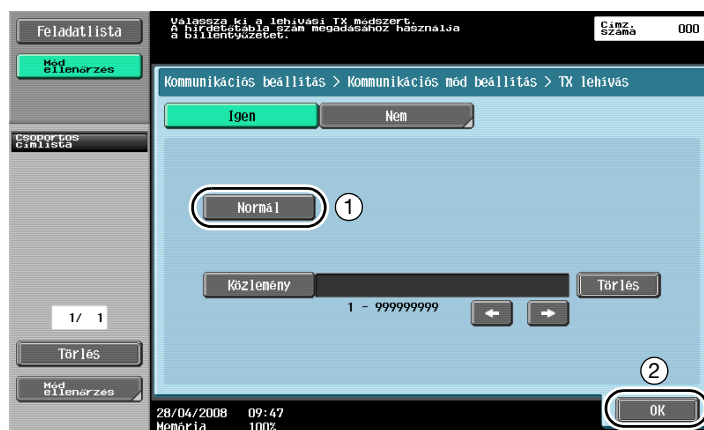
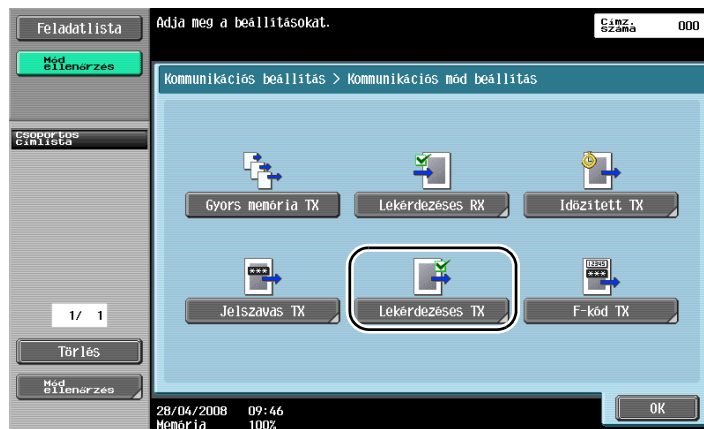
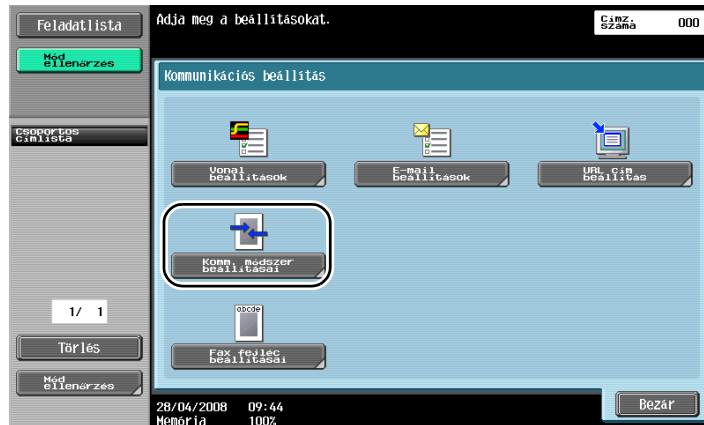

Bővebb információk

*Lekérdezéses küldés esetén az átvitel költsége a címzettet terheli.
 A lekérdezéses küldésként küldött adatok fogadásához érintse meg a [Lekérdezéses RX] gombot
 Kommunikációs módszer beállítások képernyőn, majd adja meg a küldőt akitől fogadjon az adatokat.
 A Hirdetőtábla lekérdezéses küldés abban az esetben használható, ha a fogadó faxkészülék támogatja az F-kód funkciót.*

5.7 A kommunikációs költségek csökkentése

Küldés több távolsági címzett részére (továbbított küldés)

Egy dokumentum több címzett részére történő küldéséhez, az előbb egy képviselő címzethez (továbbító állomáshoz) kerül küldésre, amely továbbítja azt a többi címzett részére.

A küldőt csak a továbbító állomásig történő küldés költsége terheli.

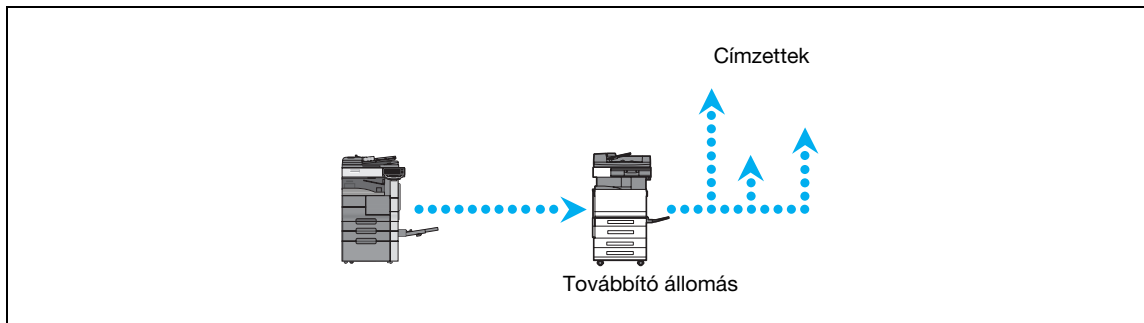

Bővebb információk

Továbbított csoportos küldéshez, a továbbító állomáson be kell állítani a továbbító felhasználói fiókot és a címzettet. A címzett beállításához, előzetesen meg kell adni címzettként egy csoportot.

Küldés éjszakai kommunikációs díjakon (időzített küldés)

A címzettek beállítását és a dokumentumok szkennelését napközben el lehet végezni, majd a küldés egy megadott esti időpontban kerül végrehajtásra, kihasználva a kedvezőbb esti telefondíjakat.

A szkennelt eredetiek egy beállított időpontban kerülnek küldésre.

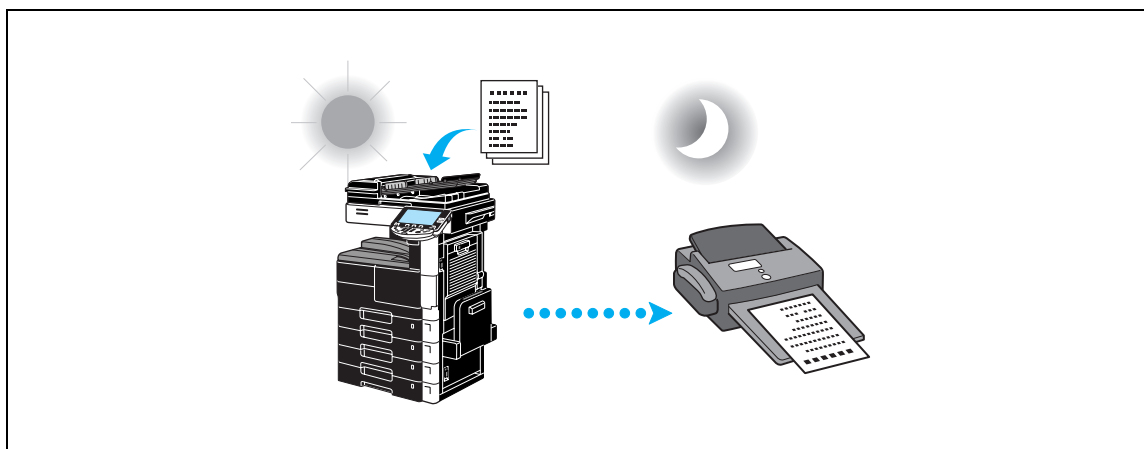

Bővebb információk

Egy fax késő esti küldéséhez be kell állítani az időzített küldést a kívánt időpontra.

5.8 A kommunikációs költségek csökkentése (az Internet használatával)

Internet faxolás

Az Internet használatával egy szkennelt eredeti elküldhető egy e-mail üzenethez csatolva.

A küldés költségei az Internet használati díjában jelennek meg.

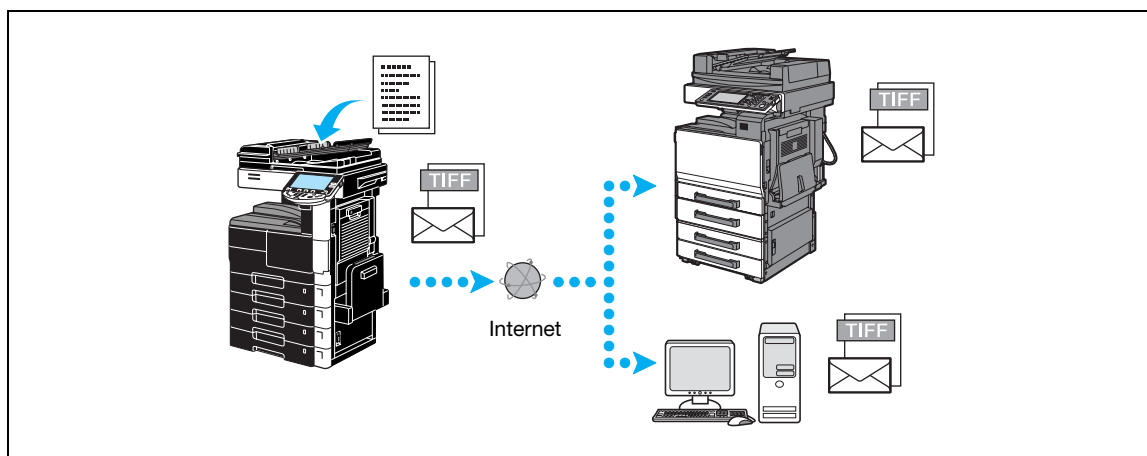

Bővebb információk

A csatolt fájl TIFF formátumú.

Az Internet faxok részletes ismertetését, lásd a jelen kézikönyv o. 5-22.

Az Internet fax használata előtt a felügyelő több beállítást el kell végezzen.

A funkció használatához egy opciós merevlemez és a képkezelő egység felszerelése szükséges.

Faxolás IP-címre

A fogadó készülék IP-címének megadásával elküldhető egy fax az intraneten keresztül, például egy cégen belül.

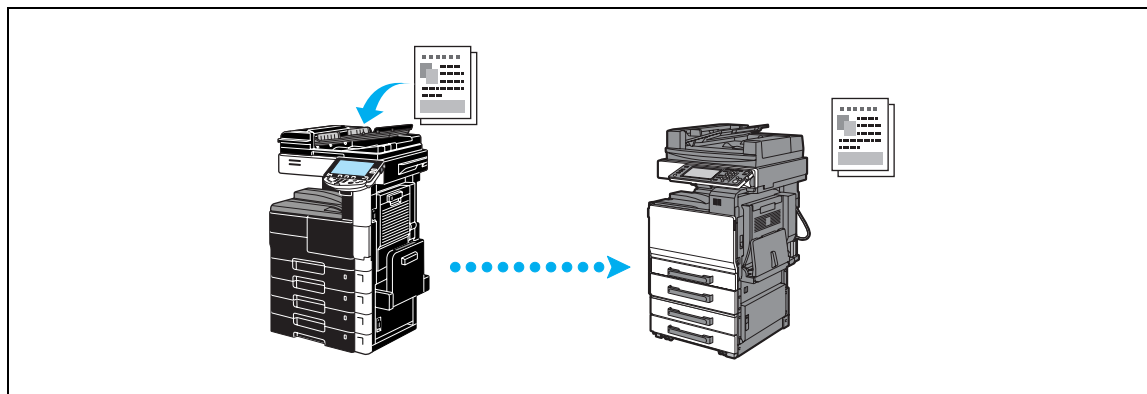

Bővebb információk

Az IP-címre küldött fax használata előtt a felügyelő több beállítást el kell végezzen.

A funkció használatához egy opciós merevlemez, a képkezelő egység és a faxkészlet felszerelése szükséges.

Az IP-címre küldött fax csak a Konica Minolta kompatibilis modelljei között működik. A kompatibilis modellektől elért készülékek esetén a funkció megfelelő működése nem garantált.

5.9 Dokumentumok küldése e-mail üzenetben

Internet faxolás

Az Internet használatával egy szkennelt eredeti elküldhető egy e-mail üzenetbe csatolva.

A küldés költségei az Internet használati díjában jelennek meg.

Regisztrált címzett esetén

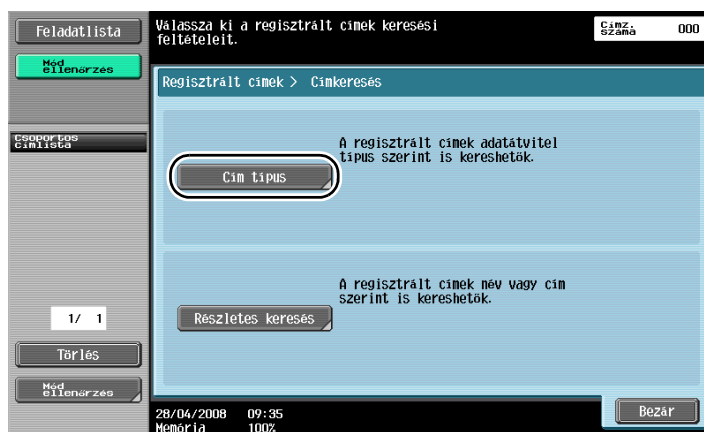
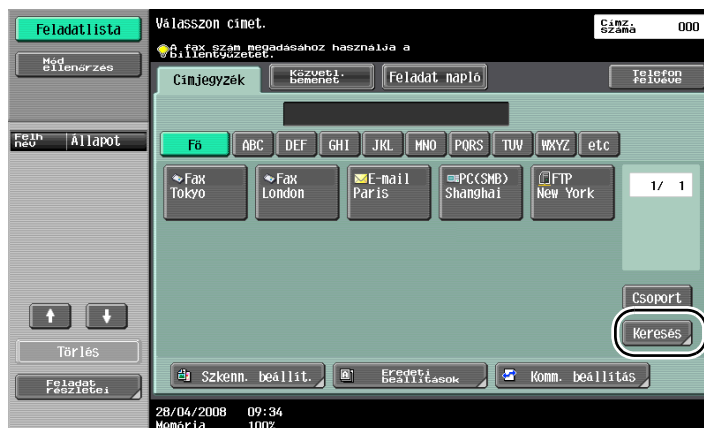

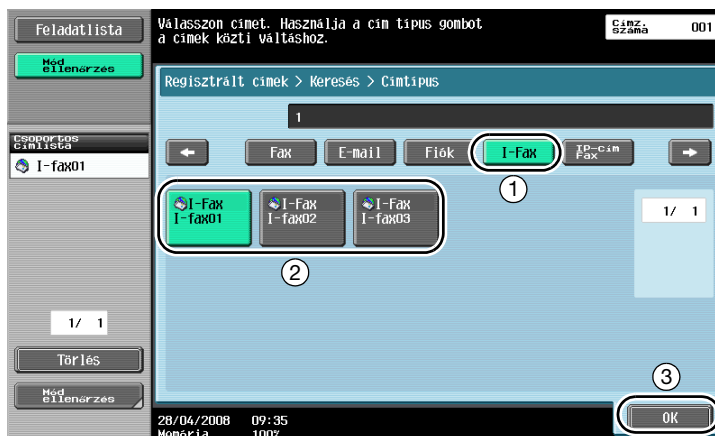

Közvetlenül beírt címzett esetén

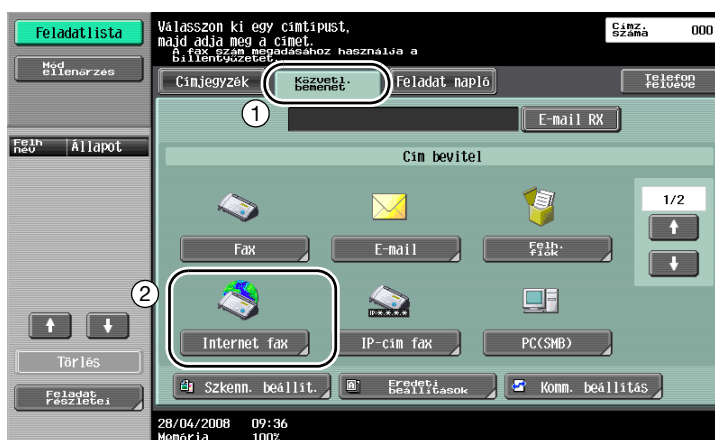

5.10 A nyomtatási költségek csökkentése

Memória RX felh. fiók

A fogadott faxokat felhasználói fiókba, adatként lehet tárolni, ahonnan szükség esetén ki lehet azokat nyomtatni.

Az összes fogadott fax közül csak a szükségesek nyomtatása fokozza a biztonságot és csökkenti a nyomtatási költségeket.

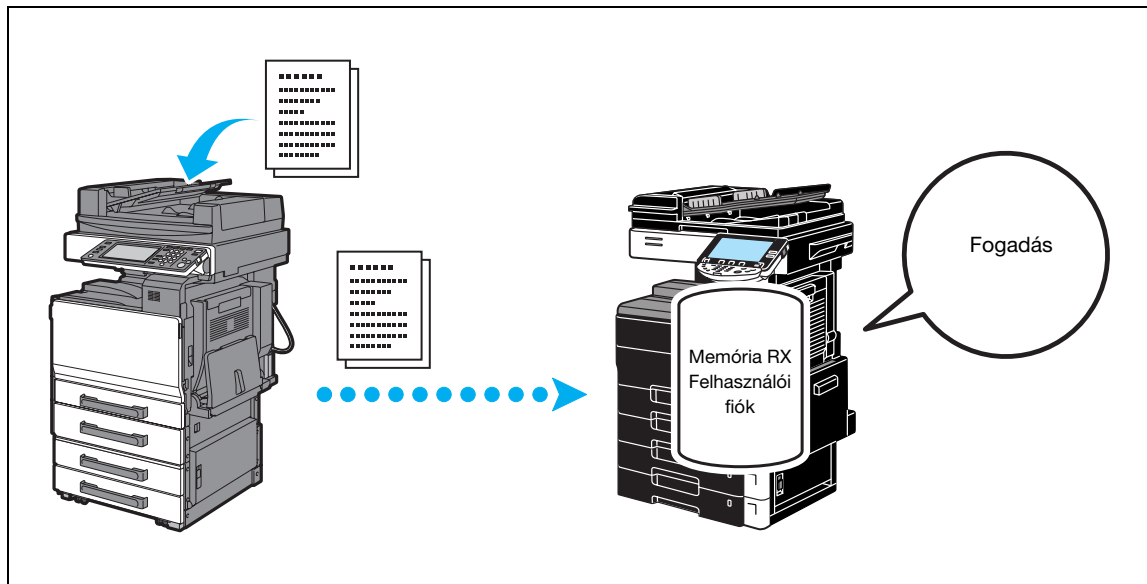

Nyomtatási adatok a Memória RX felhasználói fiókban

Box

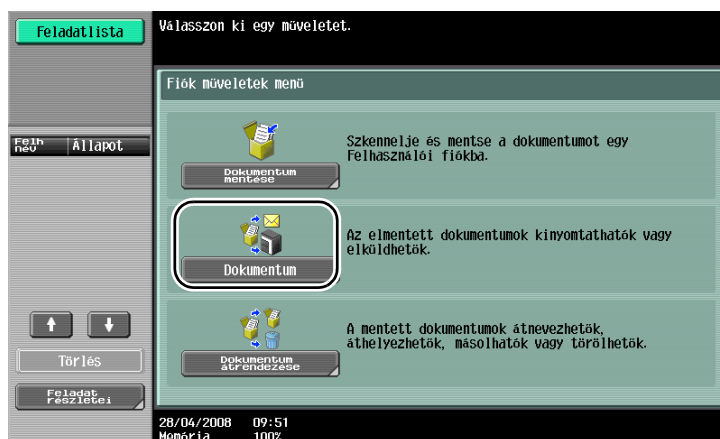
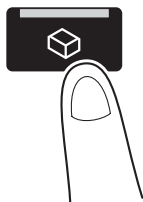

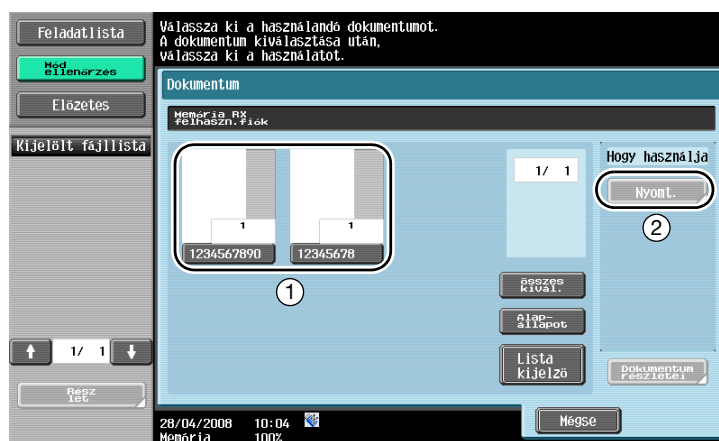

Bővebb információk

Egy jelszó állítható be a Memória RX felhasználói fiók részére

A Memória RX felhasználói fiók beállításait Felügyeleti módban lehet elvégezni. A beállítások elvégzéséhez a felügyeleti jelszó szükséges.

5.11 Bizalmas dokumentumok küldése

Egy bizalmas felhasználói fiók (SUB-cím) és egy küldési jelszó beállításával a küldött dokumentumokhoz, a faxszám mellett, biztosítható a dokumentum bizalmas jellegének megőrzése.

F-kódos küldés

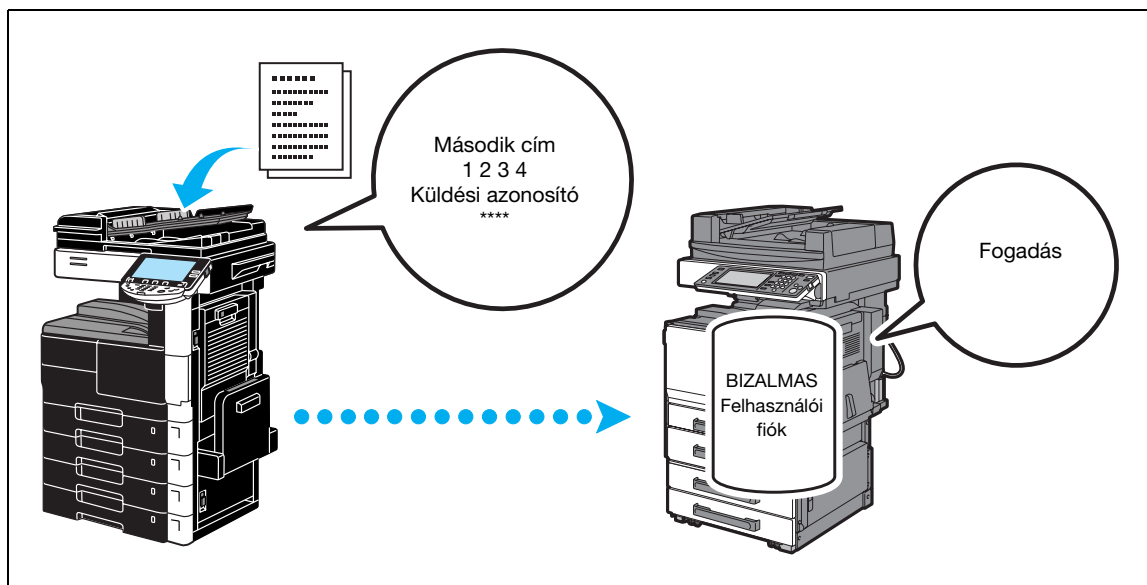

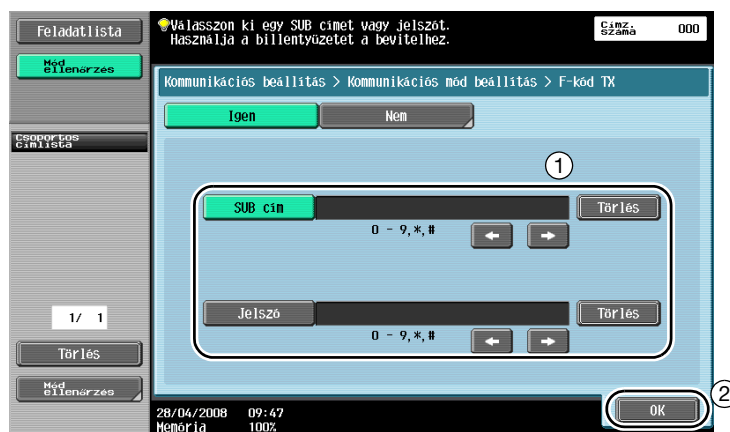
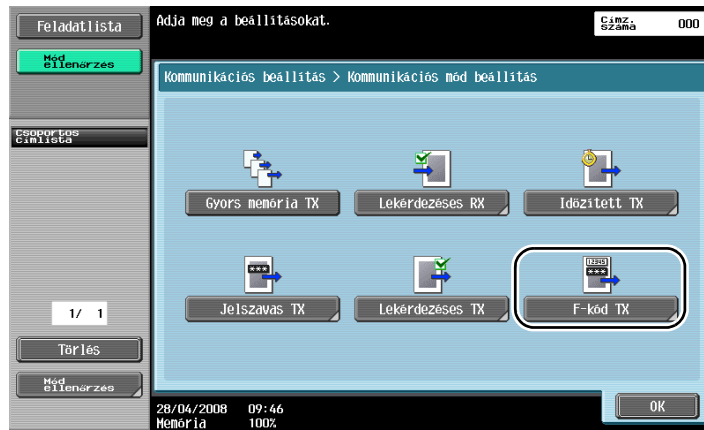
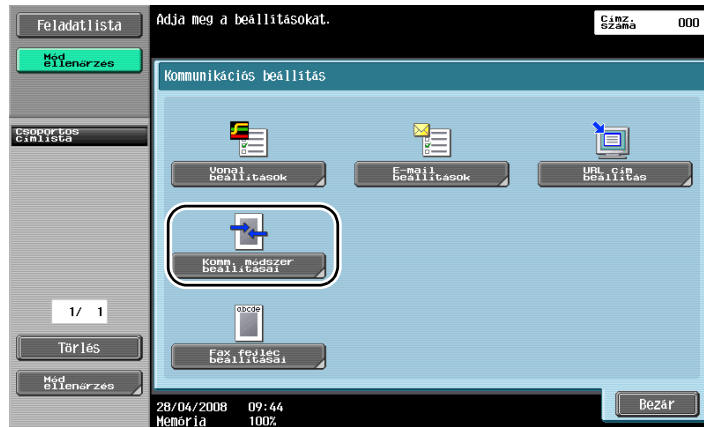

Bővebb információk

F-kódos küldéshez a fogadó készüléken be kell állítani egy bizalmas fiókot és egy küldési azonosítót. F-kódos küldés csak abban az esetben használható, ha a fogadó faxkészülék támogatja az F-kód funkciót.

5.12 A fogadott adatok továbbítása

A fogadott fax adatok továbbításra kerülhetnek egy előzetesen beállított rendeltetési helyre.

Fax továbbítása

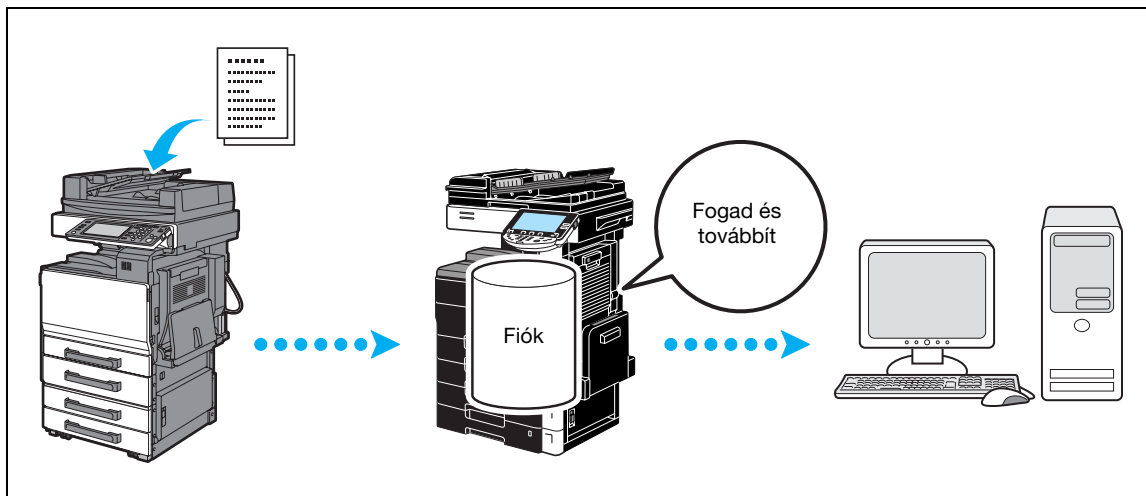

Bővebb információk

A fax továbbítás beállításait Felügyeleti módban lehet elvégezni. A beállítások elvégzéséhez a felügyeleti jelszó szükséges.

Felügyeleti módban beállítható, hogy a továbbított faxok adatai nyomtatásra kerüljenek a készüléken a fax továbbítása esetén, illetve hogy csak akkor nyomtassa ki a továbbított fax adatait, ha a továbbítás során egy hiba keletkezett.

A fax továbbításának beállítása esetén a Memória RX beállítás, a PC-FAX RX beállítás és a TSI felhasználói fiók beállítás nem használható.

5.13 Adatok faxolása közvetlenül egy számítógépről

Számítógépes faxolás

A számítógépen létrehozott adatok a nyomtatással egyező beállítások elküldhetők egy fogadó faxkészülékre.

A számítógépes faxolás használatához a számítógépre telepíteni kell a fax illesztőprogramot.

Megadhatók a fax dokumentum beállításai.

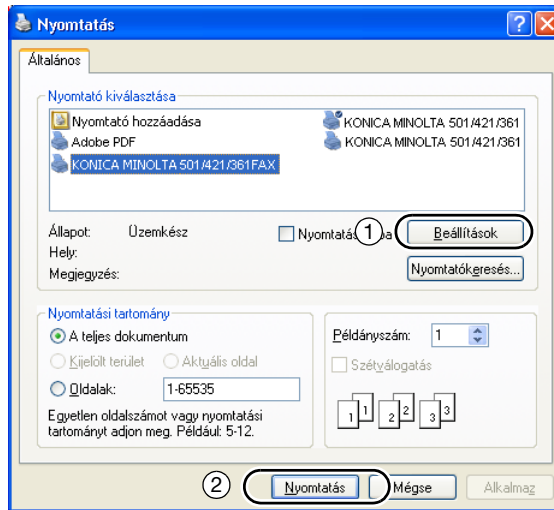

A címzettet ki lehet választani a címjegyzékből.

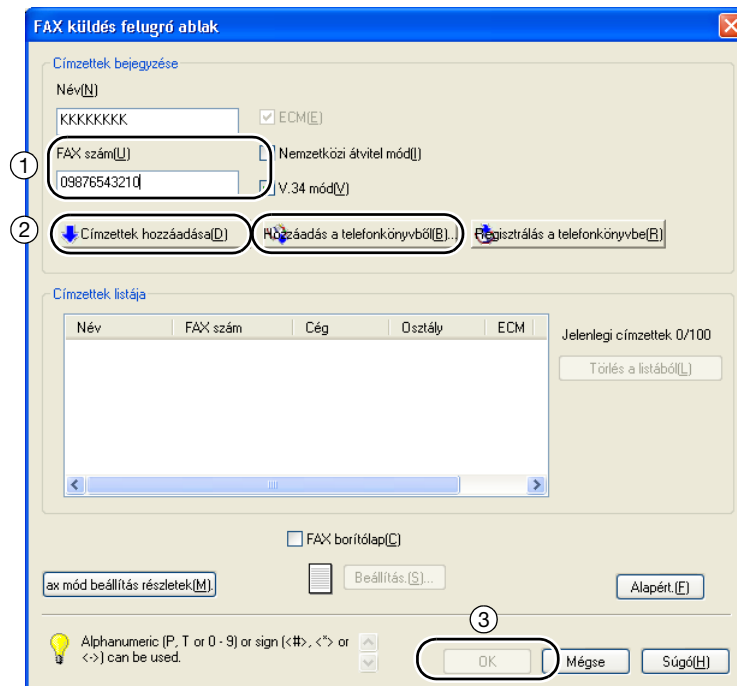



Hasznos hálózati szkennelési műveletek

6 Hasznos hálózati szkennelési műveletek

6.1 Gyakran használt rendeltetési helyek regisztrálása

Lehetősége van a gyakran használt rendeltetési helyek regisztrálására.

A rendeltetési helyek a címjegyzékben vagy csoportos címzettként regisztrálhatók.

A címjegyzékben regisztrált rendeltetési helyek

Egy gyakran használt címzett regisztrálásával a címjegyzékbe, az bármikor egyszerűen előhívható, a címjegyzék megfelelő gombjának lenyomásával.

A címzettet regisztráló képernyő megnyitása

Kieg./Számológ

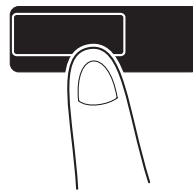

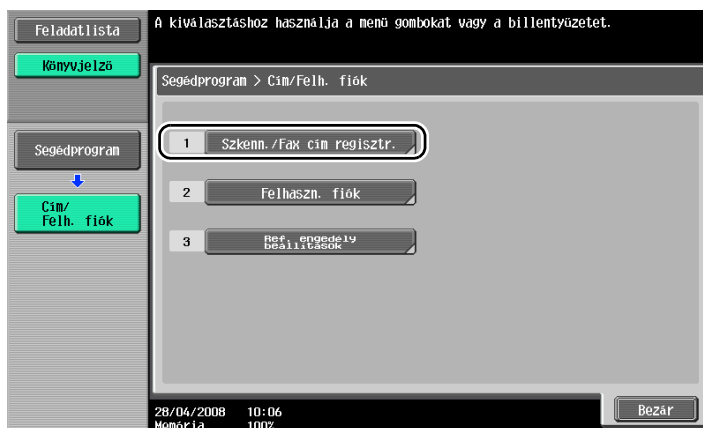

Címzett regisztrációs képernyő

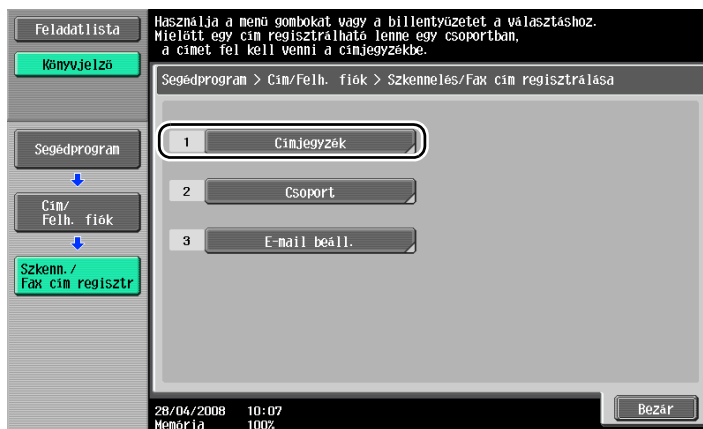

E-mail cím regisztrálása

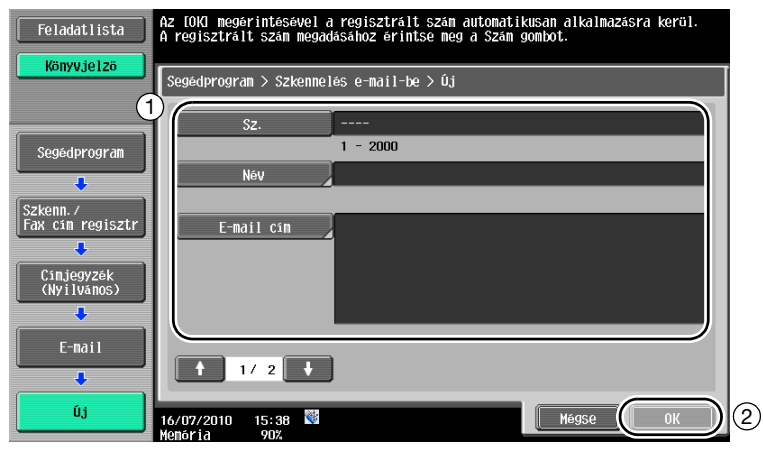



Elem	Leírás
Sz.	A számbillentyűk használatával írja be a regisztrációs számot.
Név	Adja meg a regisztrálandó e-mail címhez tartozó nevet.
E-mail cím	Az érintőmezős képernyőn megjelenő billentyűzet használatával írja be az e-mail címet.
Index	Válassza ki az e-mail címek rendezéséhez szükséges indexkaraktereket. A regisztrált névnek megfelelő indexkarakterek kiválasztásával az e-mail cím egyszerűen megtalálható.
Ikon	Ha a készüléken engedélyezett az LK-101 i-Option használata, válasszon egy ikont.

Csoportos címzettek

Több e-mail cím egy csoportként, együtt regisztrálható.

A csoporthoz csak a címjegyzékben már regisztrált címek rendelhetők.

Egy csoportos címzett regisztrálását megelőzően az egyes címeket fel kell venni a címjegyzékbe.

→ A Címzett gyorsgomb létrehozása képernyőn érintse meg a [Csoport] gombot.

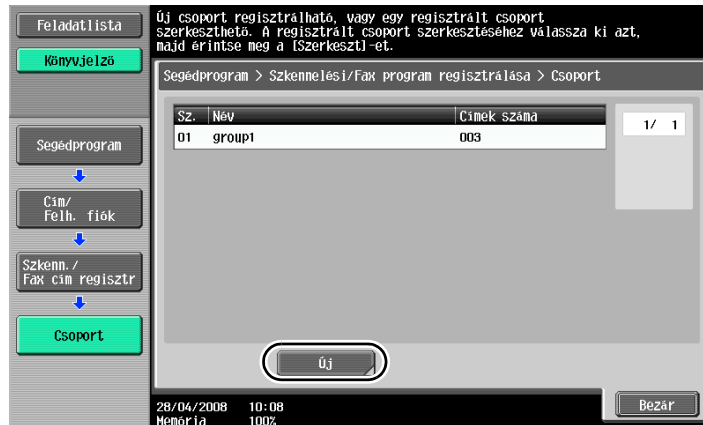

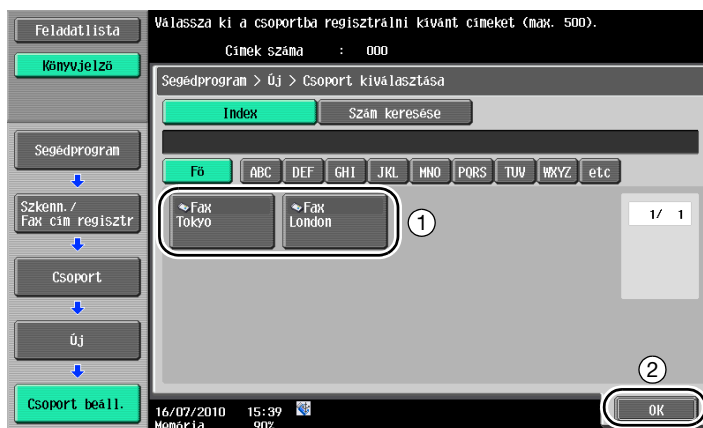

Programcímzettek regisztrálása

A szkennelési beállítások, az átviteli beállítások és a címzett egyen gombra regisztrálhatók. Ezeket "programcímzetteknek" nevezzük.

Egy regisztrált programcímzett egyszerűen előhívható és használható.

6.2 Finom szöveg és tiszta képek küldése

Az eredeti szkenneléséhez be lehet állítani a részletek mennyiségét (a felbontást) és a szkennelés módszerét (annak megfelelően, hogy az eredeti szöveget vagy képet tartalmaz-e). Ezen beállítások együttesen jó minőségű küldést eredményeznek.

A felbontás beállítása

Finom szövegek és képek küldése esetén nagyobb felbontással jobb minőségű képet küldhet.

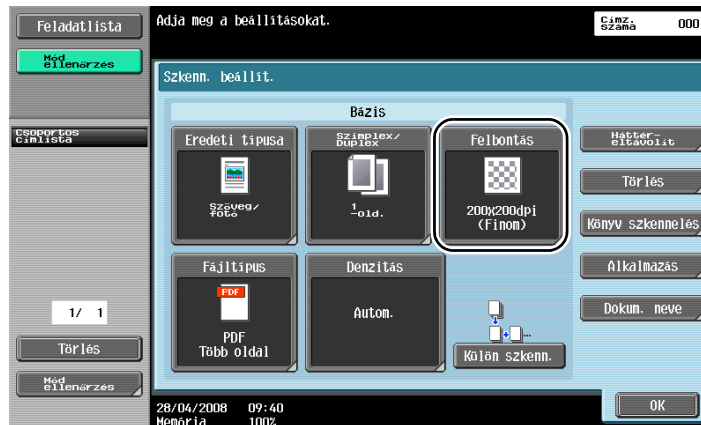

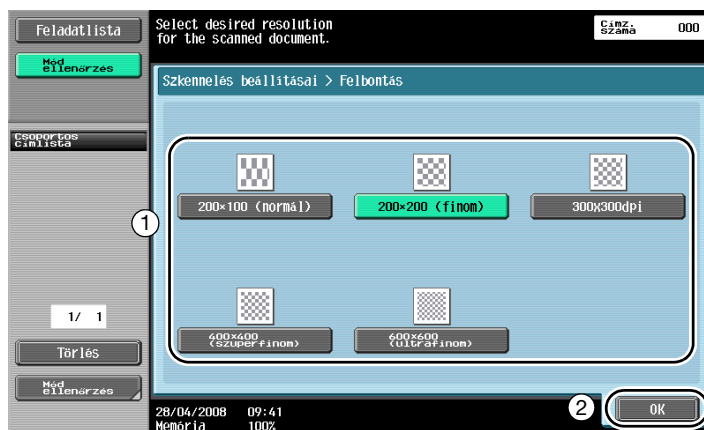
**Bővebb információk**

Nagyobb felbontás nagyobb mennyiségű adatot eredményez.

Egy Eredeti típusa beállítás kiválasztása

Válassza ki az eredeti szöveg- és képtípusának megfelelő szkennelési módszert.

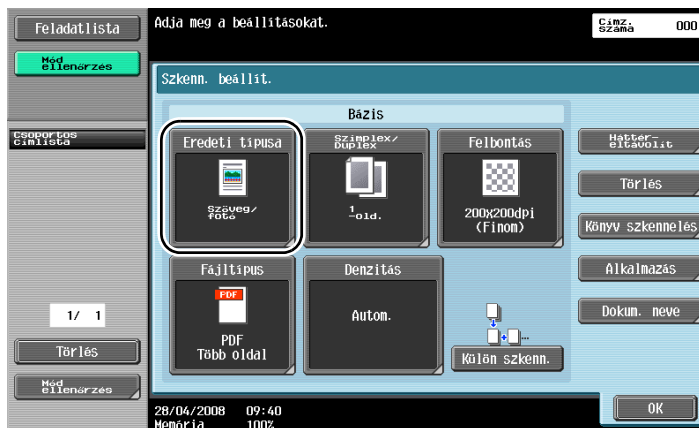

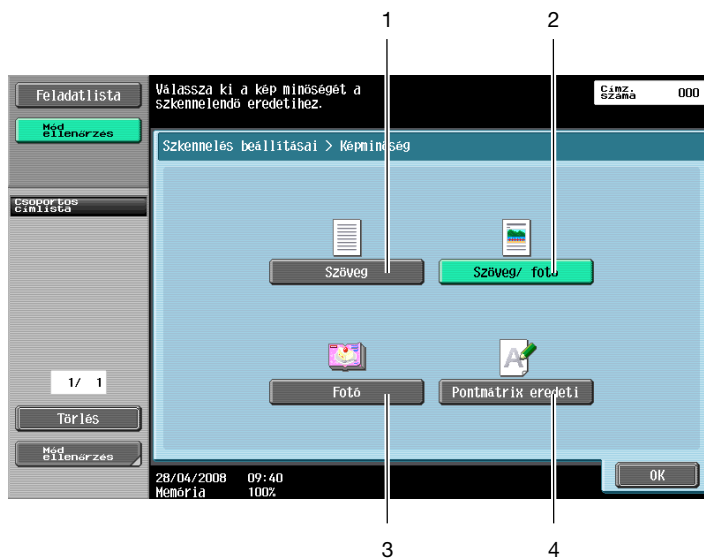

Sz.	Paraméter	Leírás
1	Szöveg	Csak szövegeket tartalmazó eredetikez válassza ki ezt a beállítást.
2	Szöveg/fotó	Szöveget és fényképeket egyaránt tartalmazó eredetikez válassza ezt a beállítást.
3	Fotó	Csak fényképeket tartalmazó eredetikez válassza ki ezt a beállítást.
4	Pontmátrix eredeti	Elmosódott szövegeket tartalmazó eredetikez válassza ezt a beállítást.

6.3 Küldés a kiválasztott fájlípus beállításokkal

Fájlípus beállítások kiválasztása

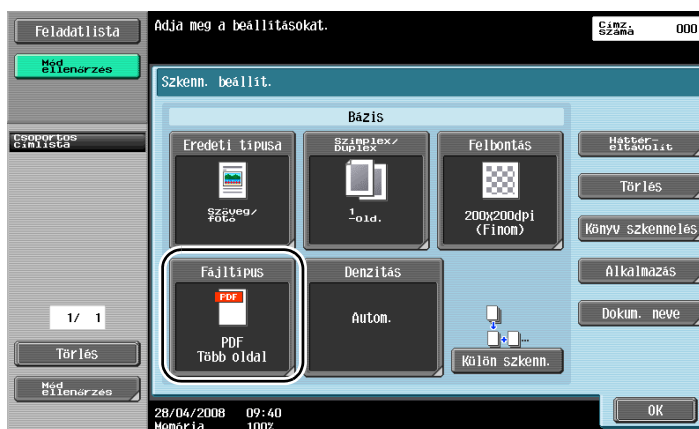

Fájltípus



Fájltípus	Leírás
PDF	Ez a fájlípus az Adobe Reader programmal jeleníthető meg. Titkosított PDF formátum is használható.
TIFF	Az adatok TIFF formátumban történő mentéséhez válassza ezt a beállítást.
XPS	Az adatok XPS formátumban történő mentéséhez válassza ezt a beállítást. Az XPS formátumban történő mentéshez az opciós merevlemez felszerelése szükséges.

6.4 Küldés az oldalszámozás vagy az időpont hozzáadásával

Az oldalszám vagy a dátum/idő hozzáadható a szkennelt eredetihez. Az oldalszám és a dátum/idő egyidejűleg is hozzáadható.

Oldalszám

A küldött dokumentumhoz hozzáadásra kerül az oldalszám.

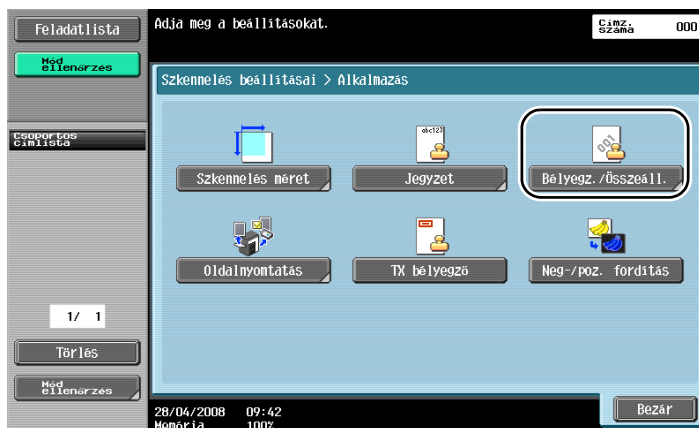
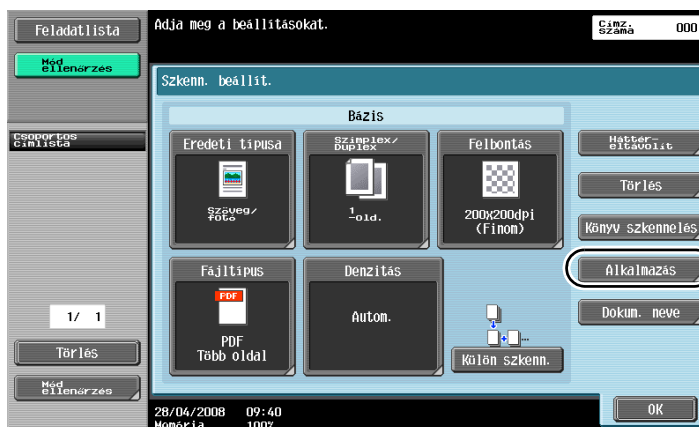
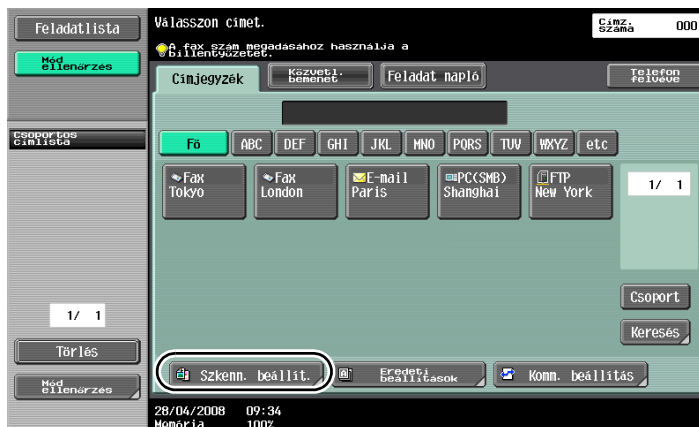

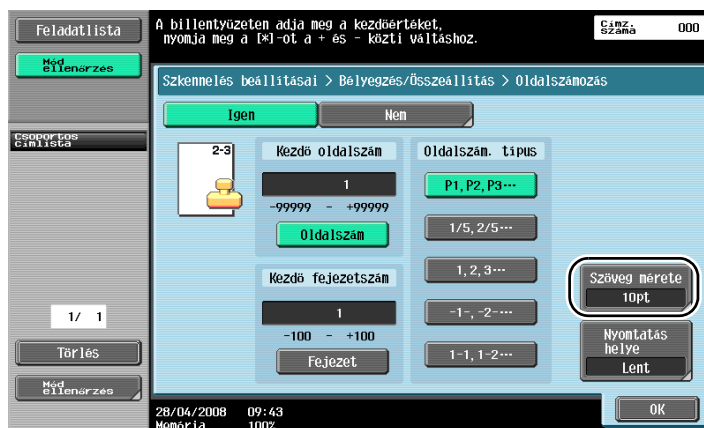
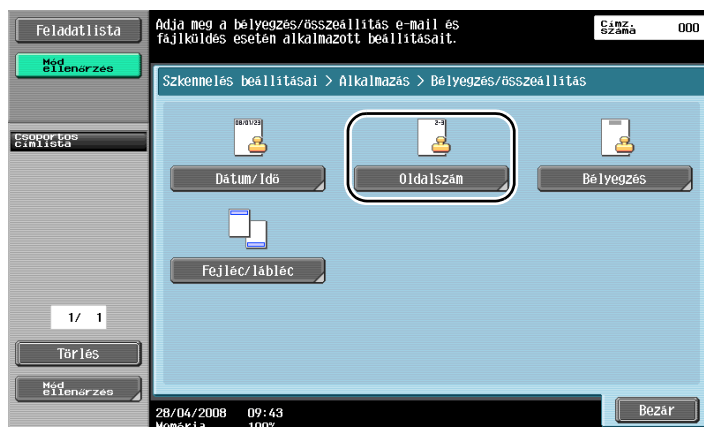

Elem	Leírás
Szöveg mérete	Kiválasztható a szöveg mérete.



Bővebb információk

Az oldalszámok a fejléc/lábléc beállításokkal is hozzáadhatók. A fejléc/lábléc beállításait Felügyeleti módban lehet elvégezni.

A dátum és az időpont hozzáadása

A küldött dokumentumhoz hozzáadásra kerül a szkennelés dátuma és időpontja.

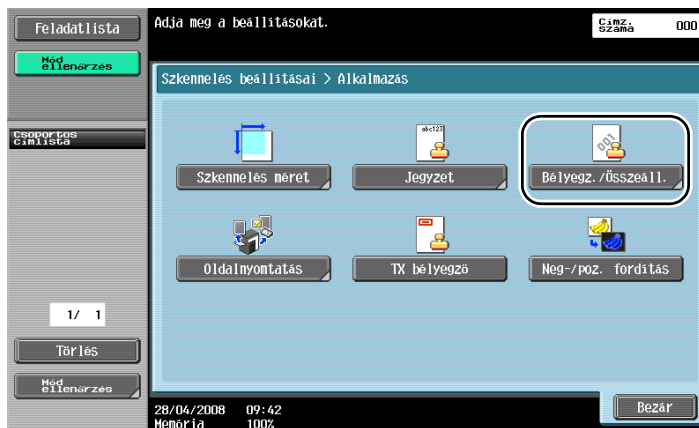
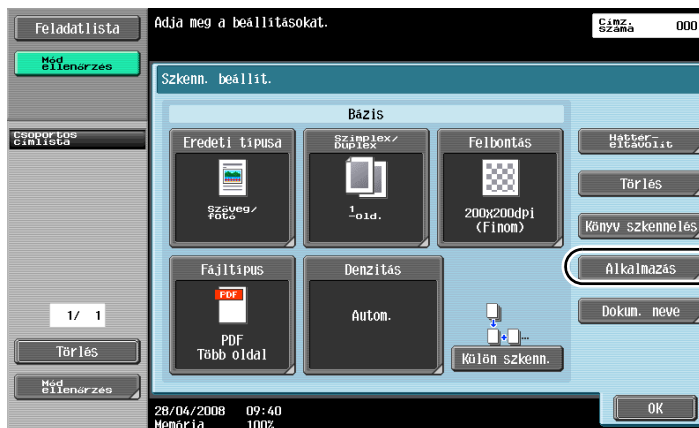
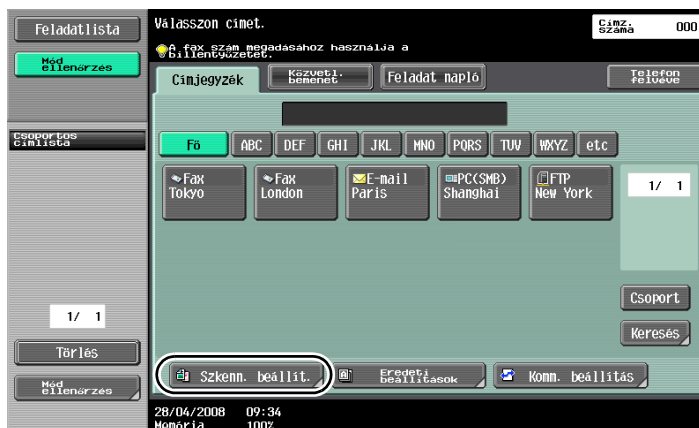

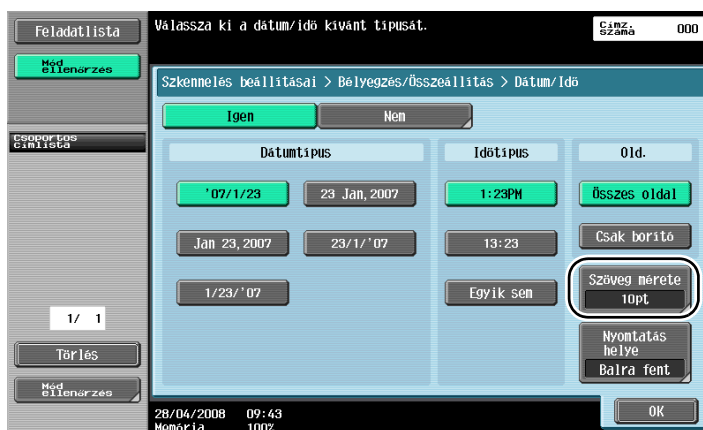
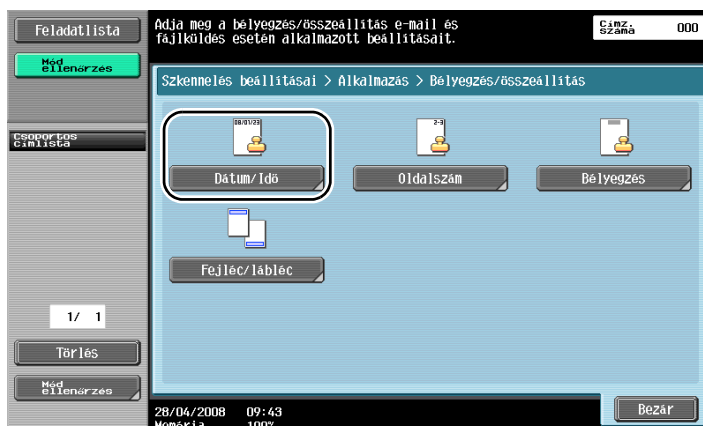

Elem	Leírás
Szöveg mérete	Kiválasztható a szöveg mérete.



Bővebb információk

Az oldalszám a fejléc/lábléc beállításokkal is hozzáadhatók. A fejléc/lábléc beállításait Felügyeleti módban lehet elvégezni.

6.5 Küldés a háttér denzitásának beállításával

Háttér eltávolítás

Színes háttérű eredeti szkennelése esetén, a háttér világosítása tisztább szkennelési képet eredményez.

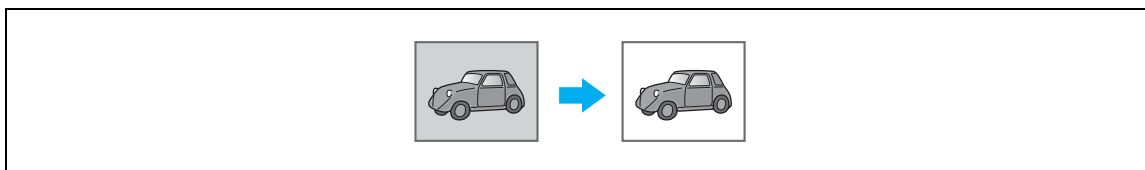

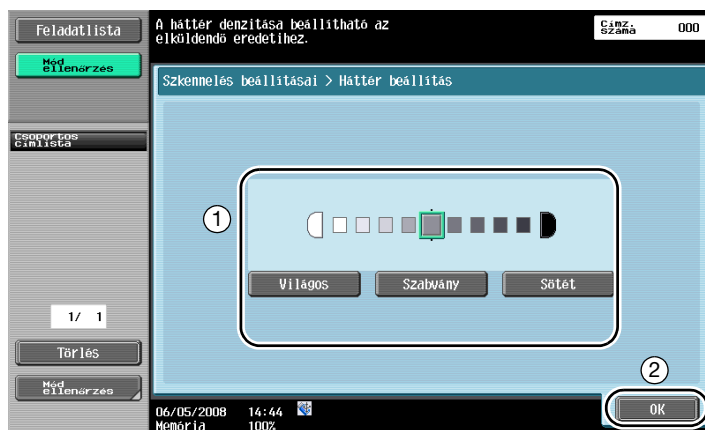

6.6 Küldés az árnyékok törlésével

Keret törlése

A szkennelt képek az eredeti felesleges területeinek törlésével is küldésre kerülhetnek, mind például a fogadott faxok átviteli információi vagy a füzölylukak árnyékai.

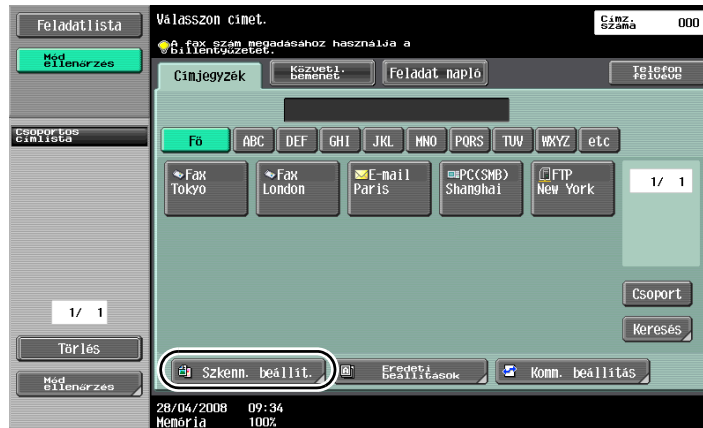
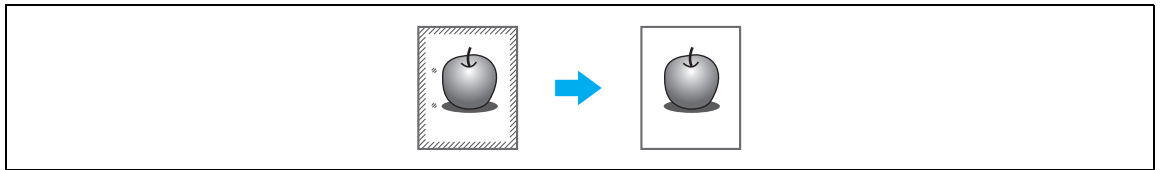

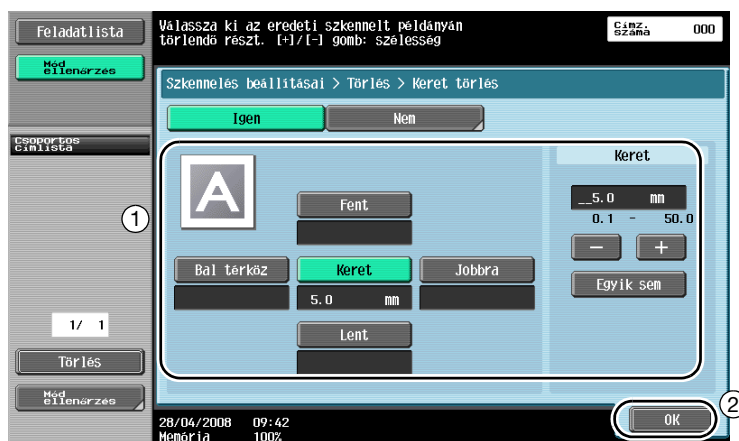
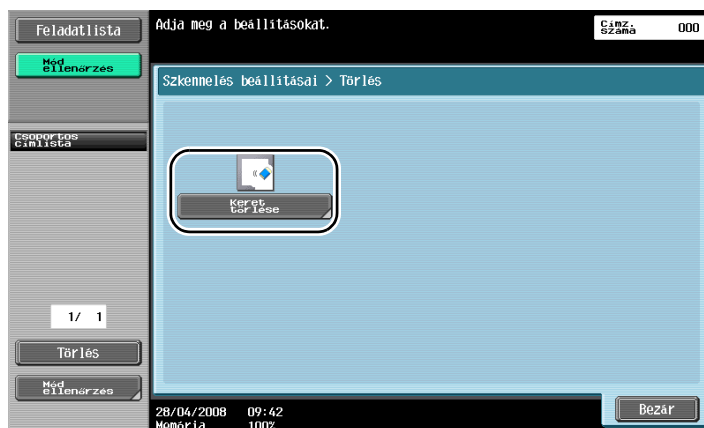

Bővebb információk

Azonos szélességű sáv kerülhet törlésre az eredeti mind a négy oldalon vagy a sávok széle egyenként beállítható a négy oldal részére.

A törölt sáv szélességét 0,1 és 50,0 mm között lehet beállítani.

6.7 Küldés több címzett részére

Egy regisztrált keresése

Válasszon ki egy címjegyzékben regisztrált címzettet.

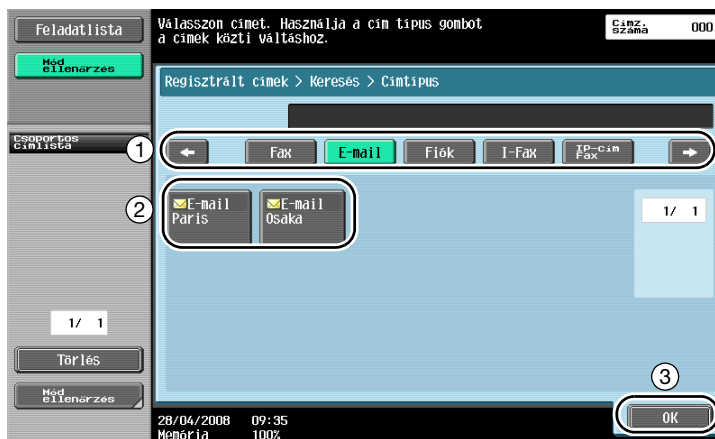
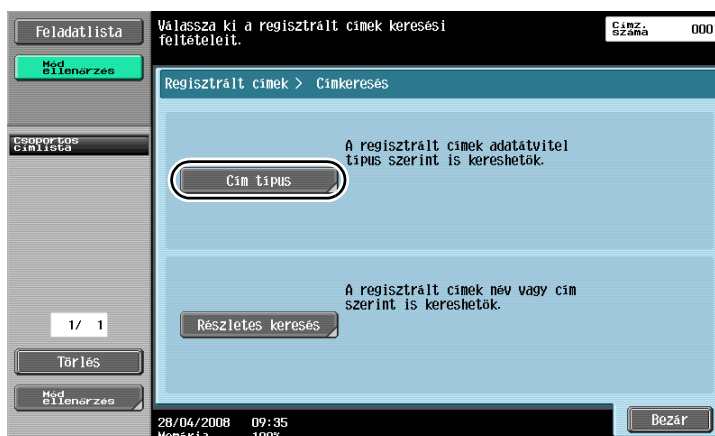

A címzetek kiválasztásánál hasznosak lehetnek a csoportos címzetek, amelyek előzetesen együtt kerültek regisztrálásra.



Bővebb információk

A nem kívánt címzettek törölhetők a "Csoportos címlista" alól vagy módosíthatja a beállításokat.

6.8 Dokumentumok küldése e-mail üzenetben

E-mail küldések

Egyszerűen megadva az e-mail címet, a szkennelt adatok egy e-mail üzenetbe csatolva kerülhetnek küldésre.

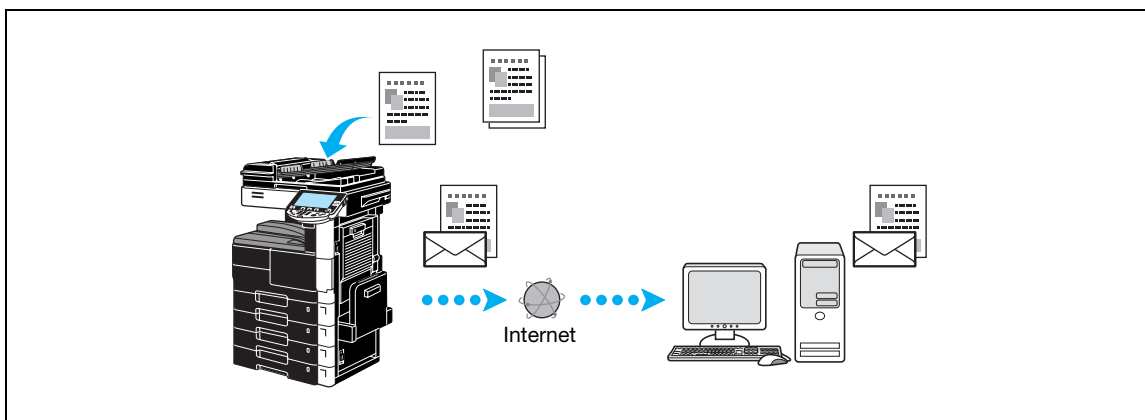

Válasszon egy regisztrált címzettet vagy írja be közvetlenül az e-mail címet.



Az e-mail tárgyának vagy a csatolt fájl nevének módosítása

A szkennelt adatok e-mail üzenetben történő küldése esetén módosítható az e-mail tárgya vagy a csatolt fájl neve.

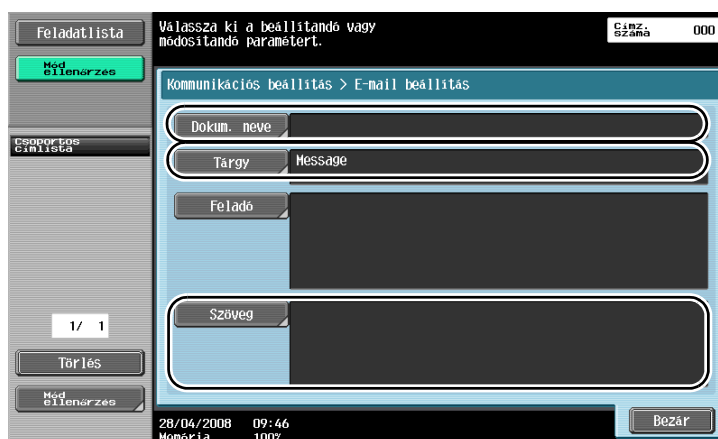
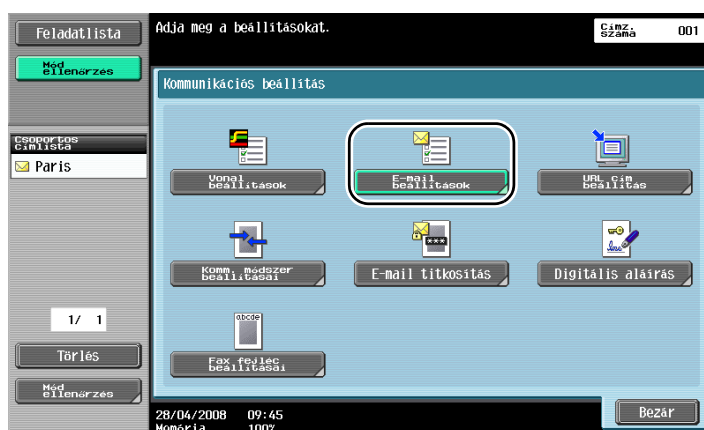

Elem	Leírás
Dokum. neve	Módosíthatja a csatolt fájl nevét.
Tárgy	Módosíthatja az e-mail üzenet tárgyát.
Szöveg	Beírhatja az e-mail szövegét.

6.9 Az elküldött elemek ellenőrzése

Jelenlegi feladatok/Feladatnapló listák

Az átviteli napló tartalmazza a Jelenlegi feladatok listát, amelyben a végrehajtás alatt álló feladatokat ellenőrizheti, valamint a Feladatnapló listát, amely a már befejezett feladatokat tartalmazza.





Bővebb információk

*A küldés alatt lévő feladatok a várakozási sorba kerülnek és megjelennek a Jelenlegi feladatok listában.
A már elküldött feladatok a Feladatnapló listában jelennek meg.*



Hasznos fiók műveletek

7 Hasznos fiók műveletek

7.1 A tárolt dokumentum nevének módosítása.

Név szerkesztése

Módosítható a felhasználói fiókban tárolt dokumentum neve. Azoknak a dokumentumoknak, amelyeket mentéskor nem nevezett el, adhat egy könnyen megjegyezhető nevet.

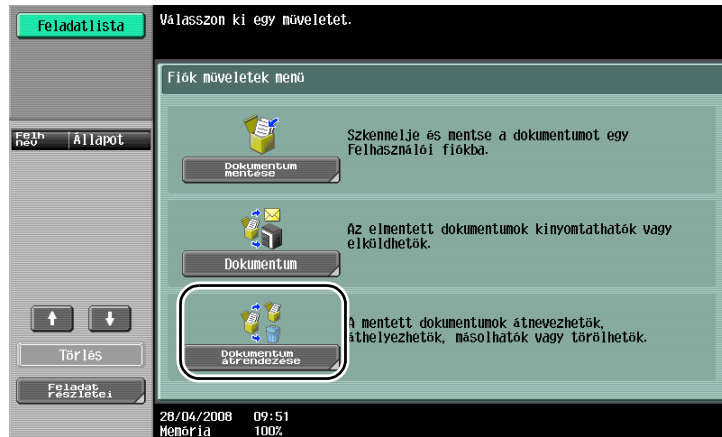

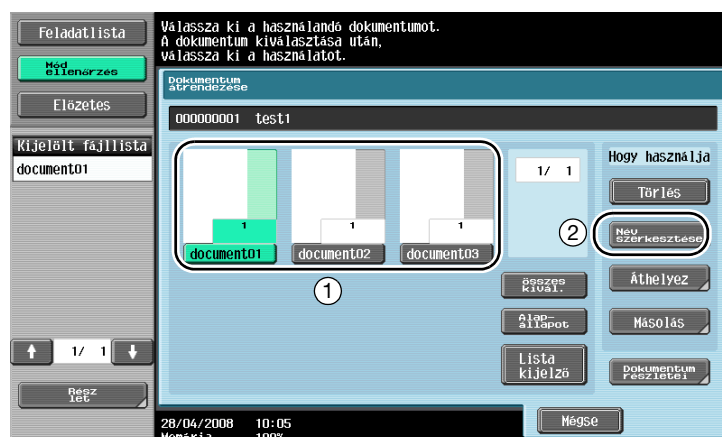

Bővebb információk

A dokumentum neve a küldött fájl neve. A dokumentum nevét a rendeltetési kiszolgáló feltételeit figyelembe véve módosítsa.

7.2 Kétoldalas eredetik szkennelése

Szkenn. beállít.

Amikor Felhasználói fiók módban egy felhasználói fiókba ment adatokat, a [Szkenn. beállít.] megérintésével módosíthatja a szkennelt eredeti beállításait. Kétoldalas eredetik szkenneléséhez válassza ki a "2 oldalas" beállítást a Szkennelés beállításai képernyőn.

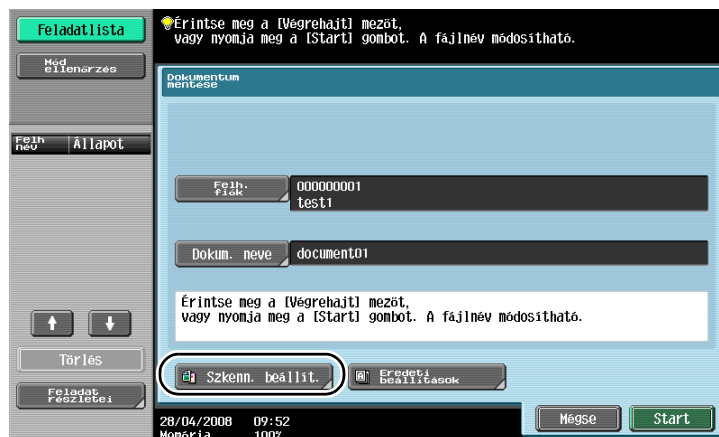
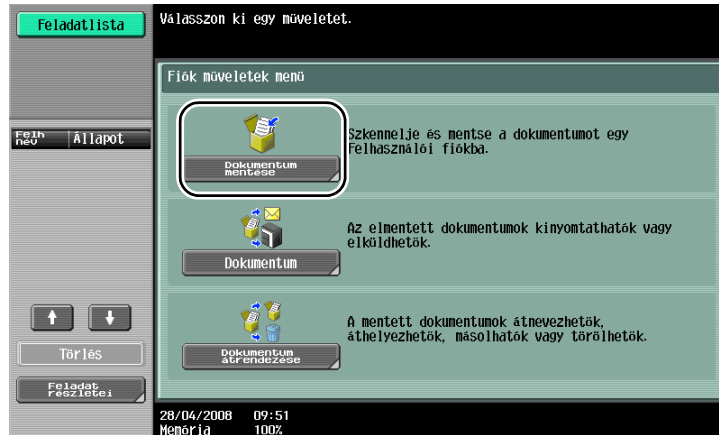

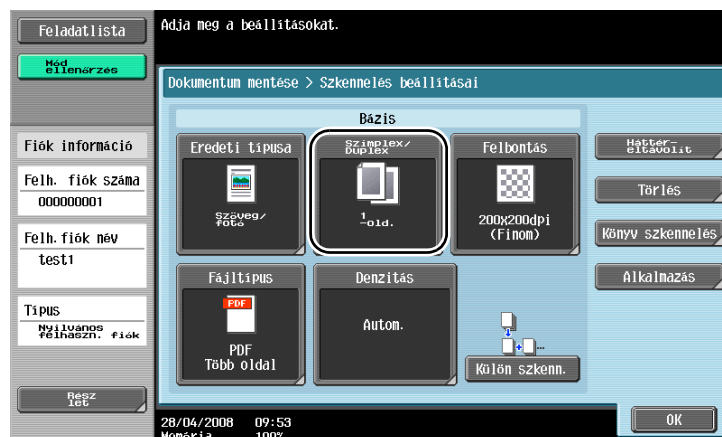

Bővebb információk

A *Szkennelés beállításai* képernyőn nem csak a kétoldalas eredeti szkennelését lehet megadni, hanem beállítható az eredeti képminősége és a tárolt adatok fájlformátuma.

Ha kétoldalas eredetiket szkennel *Fax/Szkenner* módban, a "2 oldalas" beállítást ugyanolyan módon adja meg a *Szkennelés beállításai* képernyőn, mint ahogy azt beállította *Felhasználói fiók* módban.

Mivel az alapértelmezett beállítás az "1 oldalas", ha kétoldalas eredetiket kíván menteni a felhasználói fiókba, gondoskodjon arról, hogy elvégezze a "2 oldalas" beállítást a *Szkennelés beállításai* képernyőn. Ezenfelül ha a *Szkennelés beállításai* megadta a "2 oldalas" beállítást, ne feledje az *Eredeti tájolás* képernyőn az [*Eredeti tájolás*] és a [*Kötés helyzete*] megérintésével elvégezni a betöltött eredetinek megfelelő beállításokat.

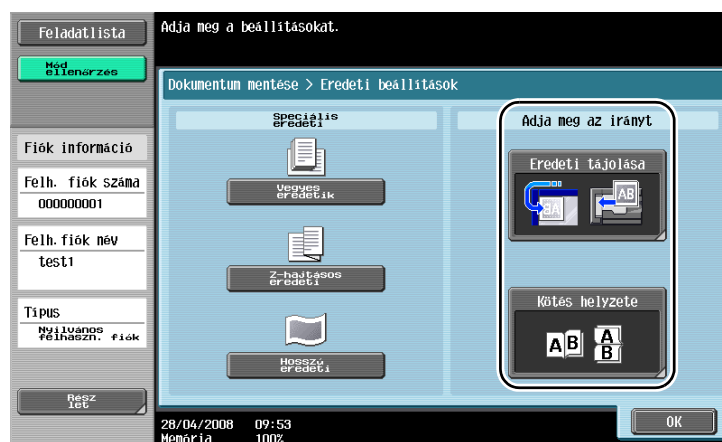

7.3 Adatok automatikus törlése a felhasználói fiókokból

Automatikus dokumentum törlési idő

Fiókonként beállítható a mentett adatok tárolásának időtartama. A beállított idő elteltével a fiókban tárolt adatok automatikusan törlésre kerülnek. A felhasználói fiók regisztrálásakor adja meg az "Automatikus dokumentum törlési idő" paraméter értékét.



Bővebb információk

Egy regisztrált felhasználói fiók Automatikus dokumentum törlési idejének módosításához, érintse meg az adott fiókhoz tartozó [Szerkeszt] gombot.

Kieg./Számlálók

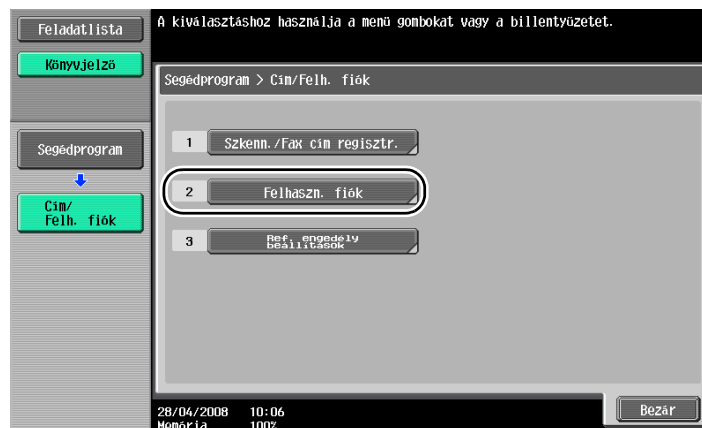
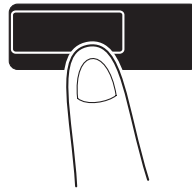

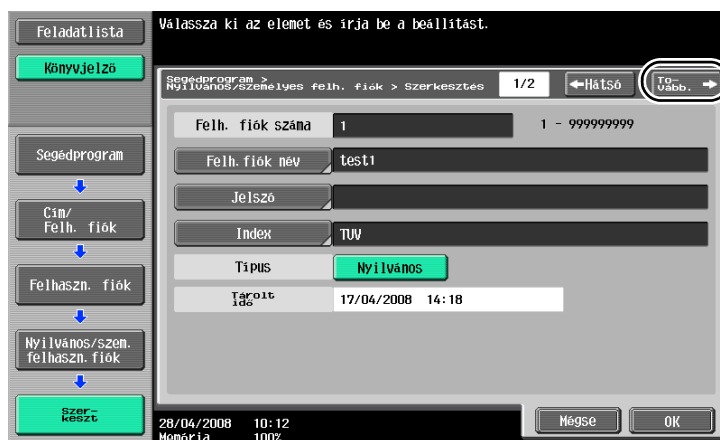
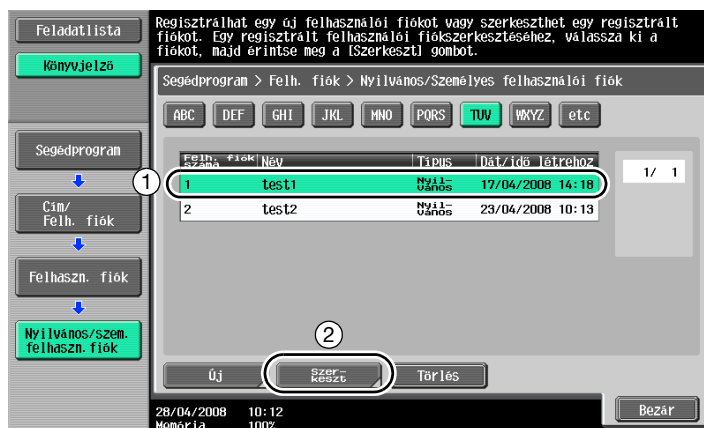
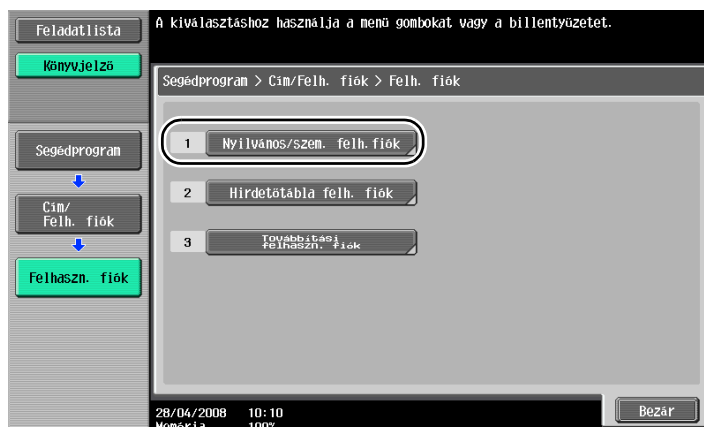

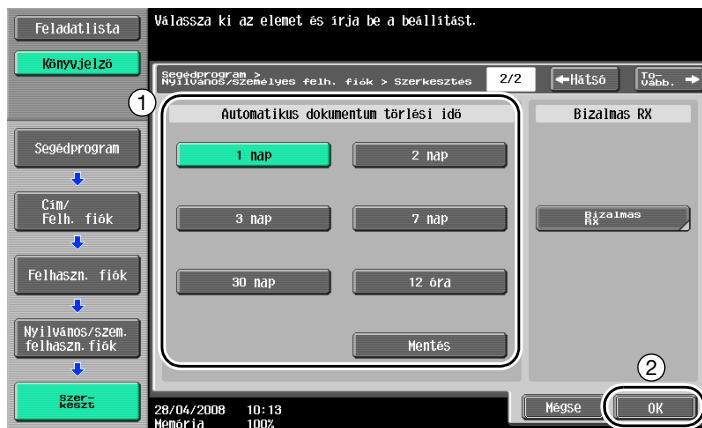

7.4 Több adat kombinált nyomtatás/küldése

Kombinálás/Kötés TX

Kinyomtatható vagy elküldhető két vagy több dokumentum adat, melyeket felhasználói fiókokban tárolt.

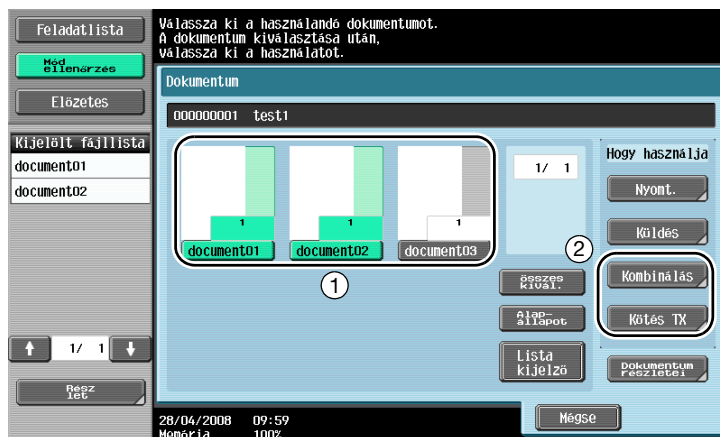
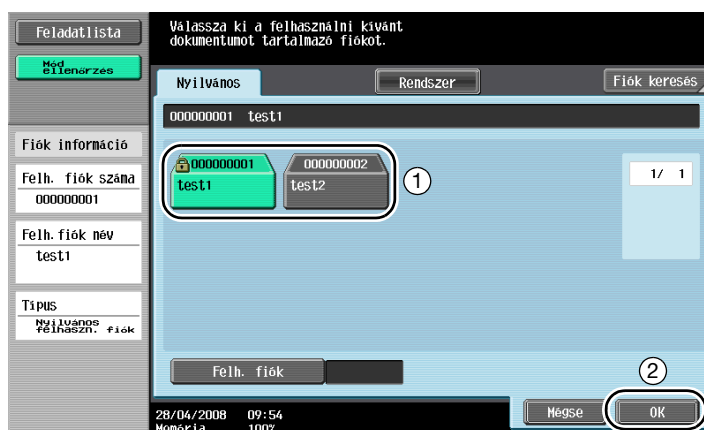
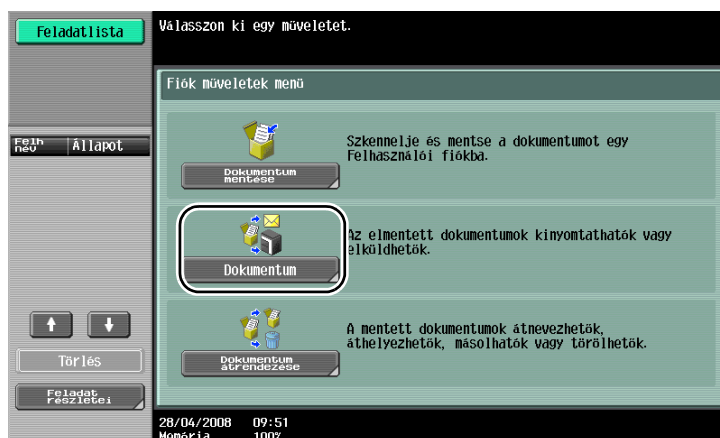



Adja meg az adatok kombinálásának sorrendjét.

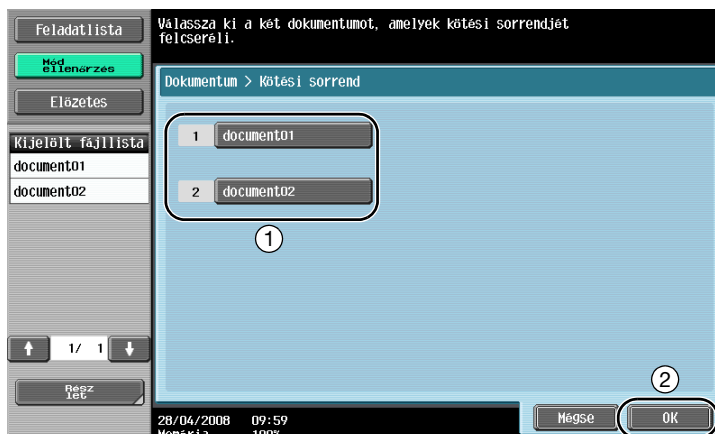

A "Kombinálás" kiválasztása esetén Végezze el a Kezelés beállítását, majd nyomtatassa ki az adatokat.

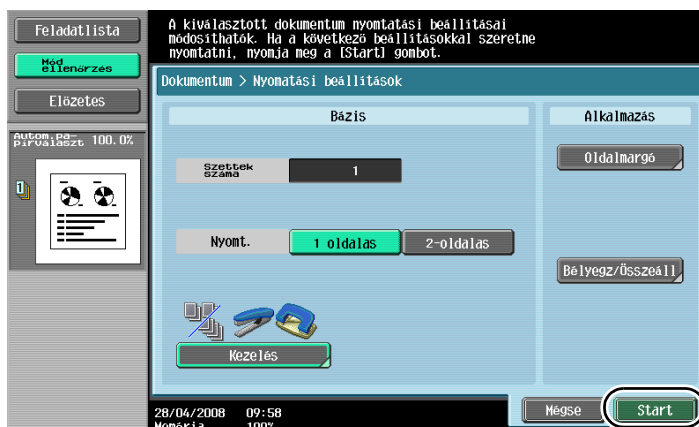

A "Kötés TX" kiválasztása esetén Válassza ki a címzettet, majd küldje el az adatokat.



**Bővebb információk**

A Másolás módban mentett adatok nem továbbíthatók. Ha Másolás módban mentett adatokat kombinál egyéb adatokkal, az adatokat nem lehet elküldeni.

7.5 A tárolt adatok kezelési beállításainak módosítása nyomtatás előtt

Kezelés

Mielőtt a nyomtatási adatokat egy felhasználói fiókba mentené, módosíthatja a kezelési beállításokat.

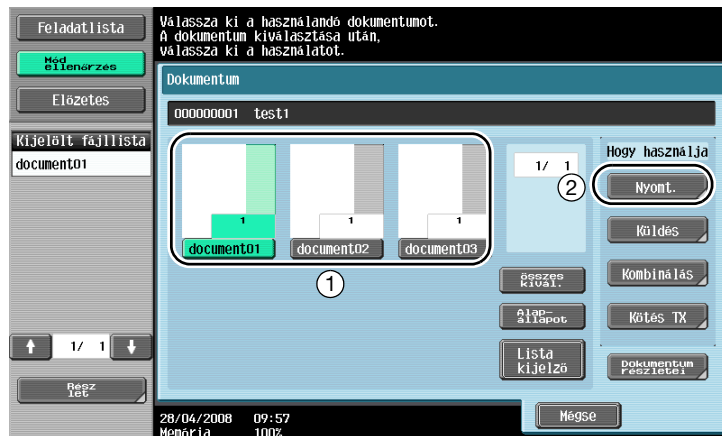
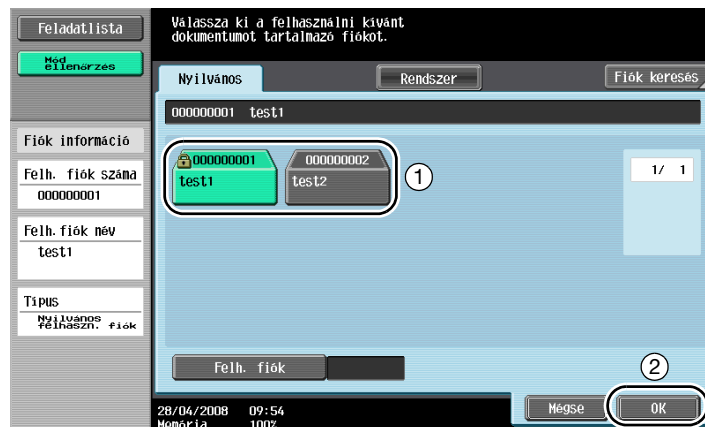

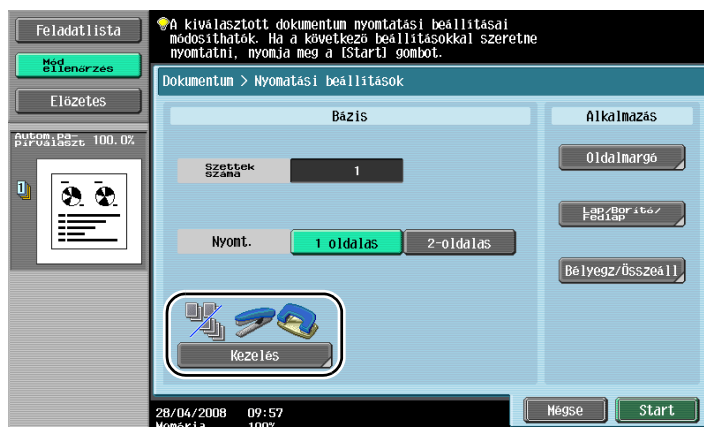

Rendelkezésre álló kezelési beállítások

A rendelkezésre álló kezelési beállítások a felszerelt opcióktól függően különböznek.

Beállítás	Leírás	
Szettbe	Egy többoldalas dokumentum szettenkénti rendezéséhez válassza ezt a beállítást.	
Csoport	Egy többoldalas dokumentum egyes oldalainak szétválasztásához válassza ezt a beállítást.	
Eltolás	Ha nincs másolatkezelő	Ha a rendezési feltételek teljesülnek, a másolatok váltakozó cikkek mintá szerint kerülnek kiadásra.
	Ha van másolatkezelő	A példányok eltolással szétválasztva kerülnek kiadásra.
Tűzés	A másolatok a sarkokban vagy két helyen tűzhetők össze.	
Lyukasztás	A másolatok lefűzés céljából kilyukasztathatók.	
Hajtás/ kötés	Félbehajtás	A másolatok félbehajtásához a kiadás előtt, válassza ezt a beállítást.
	Központi tűzés & Hajtás	A másolatok összetűzéséhez két helyen, a középvonaluk mentén, majd a félbehajtásához válassza ezt a beállítást.

7.6 Fiók műveletek végrehajtása egy számítógépről

PageScope Web Connection

A felhasználói fiókok létrehozását, valamint a bennük tárolt adatok kezelését a PageScope Web Connection programból is el lehet végezni. A felhasználói fiókokban lévő adatokat az íróasztala mellől, a számítógépe segítségével használhatja.

A Webböngésző program "Cím" mezőjébe beírva a készülék IP-címét, csatlakozhat a készülékhez a PageScope Web Connection használatával.

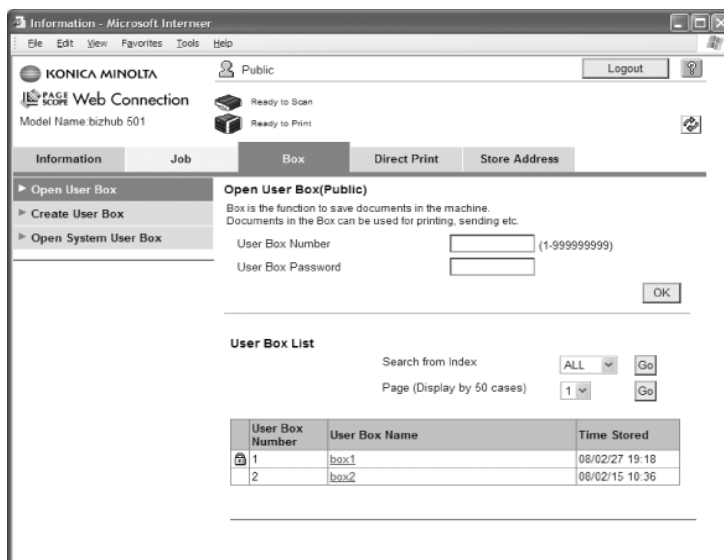

Az alábbi műveleteket végezheti el a PageScope Web Connection Box (Fiók) füléről.

- Felhasználói fiókok létrehozása/szerkesztése/törlése.
- A fiókban lévő adatok nyomtatása/küldése.
- Adatok letöltése a felhasználói fiókból a számítógépre.
- A felhasználói fiókban lévő adatok másolása/áthelyezése/törlése.

A PageScope Web Connection programról

A PageScope Web Connection a készülékbe integrált eszközkezelő segédprogram.

Egy, a hálózathoz csatlakozó számítógép böngészőprogramjával elvégezheti a készülék beállításait a PageScope Web Connection programban.

Az alábbi alapvető műveleteket végezheti el a PageScope Web Connection Box programból.

- A készülék különféle információinak ellenőrzése.
- Egy feladat ellenőrzése.
- Műveletek végrehajtása a felhasználói fiókban tárolt adatokkal.
- Közvetlen nyomtatás
- Címzettek regisztrálása/szerkesztése.
- Biztonsági és nyomtatási hálózati beállítások megadása.

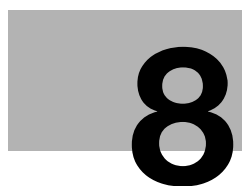

Különleges funkciók

8 Különleges funkciók

8.1 Különleges funkciók

A többfunkciós nyomtató kezelhetőségét fokozó funkciókat nevezzük "különleges funkcióknak".

A különleges funkciók két fajtája létezik – az LK-102 i-Option regisztrálásával elérhető funkciók, valamint az alkalmazásokkal együtt használható funkciók. A következőkben ezen funkciók ismertetését találhatja.

LK-101 i-Option funkciók

Funkció	Áttekintés
Webböngésző	A hálózathoz csatlakozó többfunkciós nyomtató kezelőpanelján hozzáférhet az internethez vagy az intranethez, megtekintheti vagy kinyomtathatja a tartalmakat. Emellett egy webböngészőn keresztül működtetheti a PageScope Web Connection programot a hálózathoz csatlakozó többfunkciós nyomtatón, a felhasználói fiókban tárolt dokumentumok használatához.
Image Panel	Az Image Panel egy kezelői felület a kezelőpanelen, amely fokozott kezelhetőséget biztosít, szemléletes és felhasználóbarát módon.
Fotó regisztráció	A PageScope Web Connection használatával fénykép adatokat adhat hozzá a címjegyzékben regisztrált bejegyzésekhez. A regisztrált fényképek megjelennek az Image Panel címlistáján.

LK-102 i-Option funkciók

Funkció	Áttekintés
PDF feldolgozás	Amikor PDF formátumú dokumentumokat továbbít a szkennelési vagy a fiók funkciók használatával, titkosíthatja a PDF fájlt egy jelszóval vagy digitális azonosítóval, hozzáadhat egy digitális aláírást és megadhatja a tulajdonságait.



Megjegyzés

Az LK-101/LK-102 i-Option funkciók használatához a többfunkciós nyomtatót előzetesen fel kell szerelni az UK-202 felújító készlet által biztosított többlet memóriával és a HD-509 merevlemezzel, majd regisztrálni kell az LK-101/LK-102 i-Option bővítményt.

A PageScope My Panel Manager alkalmazással kapcsolatban használható funkciók

Funkció	Áttekintés
My Panel	A My Panel funkcióval a kezelőpanel (My Panel) a felhasználó által az alkalmazáshoz testreszabott környezete egy központi kiszolgálón kezelt és a felhasználó a kiválasztott többfunkciós nyomtatóról kapott My Panelt használhatja.
My Address Book	A My Address Book funkcióval a személyes címjegyzéket (My Address Book) egy központi kiszolgáló kezeli és a felhasználó a kiválasztott többfunkciós nyomtatóról kapott My Address Book használhatja.



Megjegyzés

A többfunkciós nyomtatót előzetesen fel kell szerelni az UK-202 felújító készlet által biztosított többlet memóriával és a HD-509 merevlemezzel.

Az alkalmazáshoz kapcsolódó funkciókat az alkalmazás oldalról kell engedélyezni. A funkció engedélyezésének részletes ismertetését lásd az alkalmazás kézikönyvében.

**Bővebb információk**

A különleges funkciók részletes ismertetését, lásd a Kezelési útmutató – Különleges műveletek kézikönyvben.

Az LK-101/LK-102 i-Option regisztrálását a többfunkciós nyomtatón, lásd oldal 8-5.

A különleges funkció engedélyezése esetén különleges funkcióként hozzáadott funkciók rendelhetők a [Másolás], a [Fax/Szkennelés] és a [Felh. fiók] gombokhoz. Részletes ismertetését lásd a Kezelési útmutató – Különleges műveletek kézikönyvben.



...

Megjegyzés

Ha költségmenedzselő eszköz lett telepítve a többfunkciós nyomtatóra, az Image Panel és a Fotó regisztráció funkciók nem használhatók.

8.2 Az LK-101/LK-102 i-Option funkciók engedélyezése

Az LK-101/LK-102 i-Option funkcióinak használatához a többfunkciós nyomtatón előzetesen regisztrálni kell az LK-101/LK-102 i-Option bővítményt.

Ebben a részben kerül ismertetésre az LK-101/LK-102 i-Option bővítmények regisztrálása a többfunkciós nyomtatón. Végezze el az alábbi műveletsorozatot, a beállítások részletes ismertetését lásd oldal 8-5.

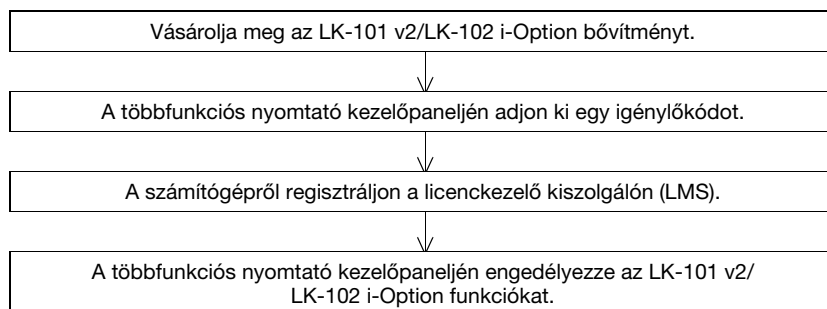

Az LK-101/LK-102 i-Option regisztrálása

Az LK-101/LK-102 i-Option bővítmény két módon regisztrálható a többfunkciós nyomtatón.

- A többfunkciós nyomtató kezelőpaneljén
- A PageScope Web Connection programból

Itt a többfunkciós nyomtató kezelőpaneljén végzett engedélyezés kerül ismertetésre. A PageScope Web Connection programból végzett művelet ismertetését lásd a Kezelési útmutató – Hálózati felügyelet kézikönyvben.

Az LK-101/LK-102 i-Option funkciók engedélyezése

- 1 Vásárolja meg az LK-101 v2/LK-102 i-Option bővítményt.
 - Előzetesen szerezze be az LK-101 v2/LK-102 i-Option bővítményt. Az LK-101 v2/LK-102 i-Option tartalmazza a vezérlőkód tanúsítványt.
A vezérlőkód tanúsítvány az alábbi adatokat tartalmazza:
A vezérlőkód száma
A funkció neve
A Licenkezelő kiszolgáló (LMS) weboldalának URL-címe
 - Az LK-101 v2/LK-102 i-Option beszerzéséről a szervizképviselőtől kérjen részletes tájékoztatást.
- 2 Igénylőkód kiadása.

Érintse meg a [Kieg./Számlálók] gombot.

Kieg./Számlálók

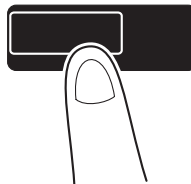

Érintse meg a [Felügyeleti beállítás] gombot.



Írja be a felügyeleti jelszót, majd érintse meg az [OK] gombot.



Érintse meg a [Licenc beállítások] gombot.

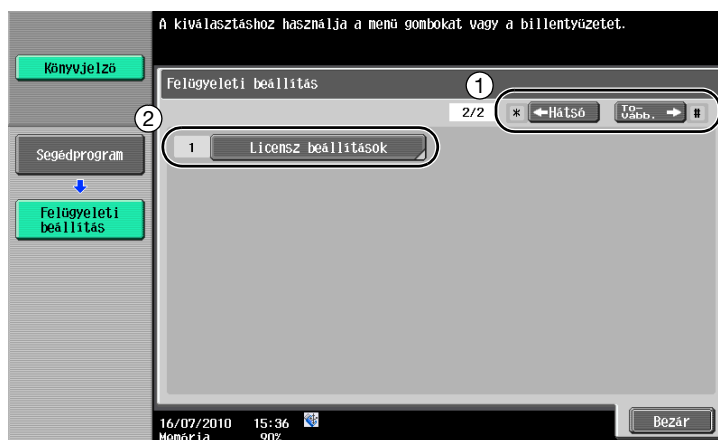

Érintse meg a [Kód igénylése] gombot.

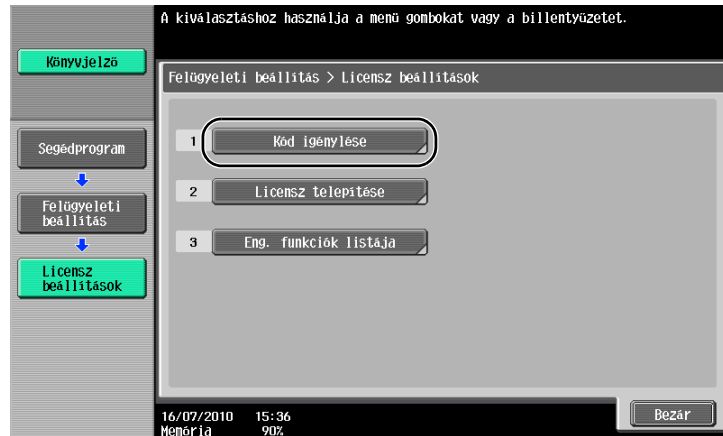

Érintse meg az [Igen], majd az [OK] gombot.

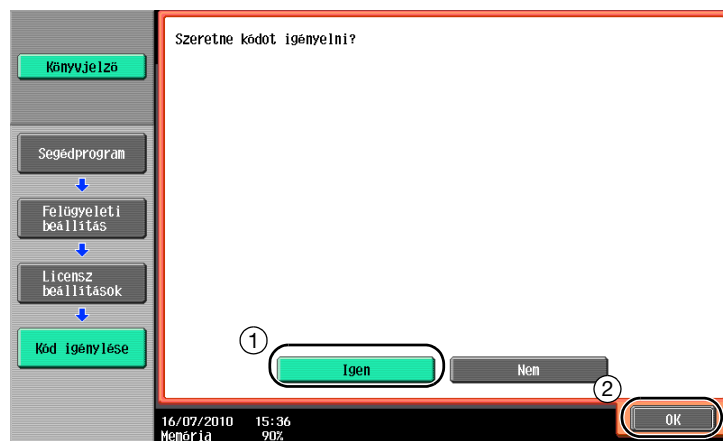

Az igénylőkód nyomtatásához érintse meg a [Nyomtat] gombot.

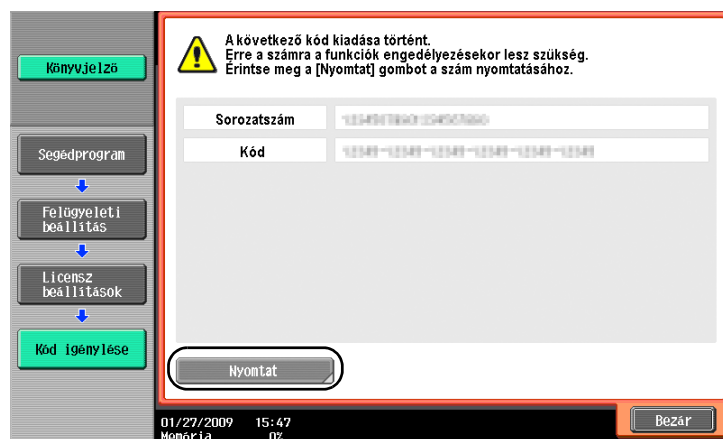

3 Regisztrálás a Licenckezelő kiszolgálón (LMS).

Nyissa meg a Licenckezelő kiszolgáló (LMS) weboldalát.



Válasszon egy nyelvet.



Írja be a kérés nyomán kapott sorozatszámot és igénylőkódot, majd kattintson a [Next] gombra.



Érintse meg a [Válasszon egy funkciót] gombot, válassza ki az engedélyezni kívánt funkciót, majd válassza az [Igen]-t az "Enged" részére.

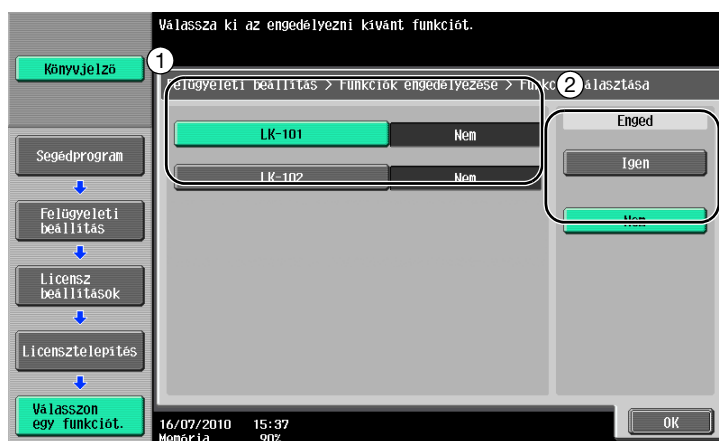

Érintse meg a [Licenckód] gombot, majd írja be a kiadott licenckódot.



Érintse meg a [Telepítés] gombot.



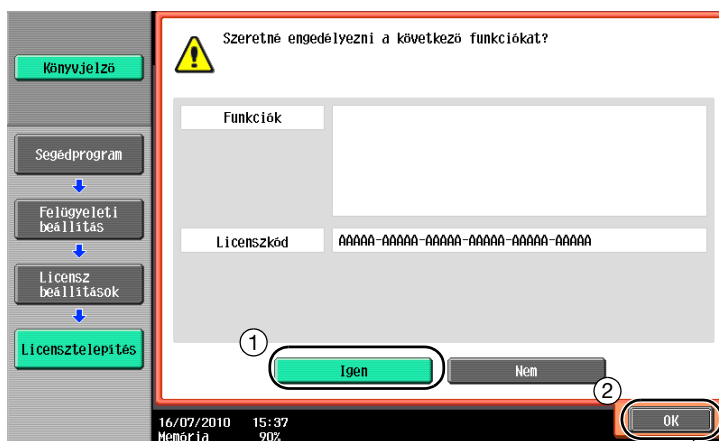

Érintse meg az [Igen], majd az [OK] gombot.



Megjegyzés

A funkció engedélyezése után, kapcsolja ki a főkapcsolót, majd várjon mintegy 10 másodpercet, mielőtt újra bekapcsolná. Ellenkező esetben előfordulhat, hogy a készülék nem működik megfelelően.

A Felügyeleti beállítás mód Licenz beállítás képernyőjén, az [Eng. funkciók listája] gombot megérintve ellenőrizheti az engedélyezett funkciók listáját.



Hibakeresés

9 Hibakeresés

Ez a rész kérdés-felelet formában tartalmazza az általános hibakeresési műveleteket. Ha a leírt művelet elvégzése után továbbra is fennáll a probléma, forduljon a szervizképviselőhöz.

Miért nem lehet a készüléket bekapcsolni?

Ez a készülék két kapcsolóval rendelkezik.

Válasz

Ellenőrizze a következőket.

- Ellenőrizze, hogy a készülék tápcsatlakozója megfelelően csatlakozik-e az aljzatba. Ellenőrizze, hogy nem kapcsolt-e le a készüléket ellátó áramkör megszakítója.
- Ellenőrizze, hogy a készülék be lett-e kapcsolva a [Tápfeszültség] (kiegészítő tápkapcsoló) gombbal és a főkapcsolóval egyaránt.

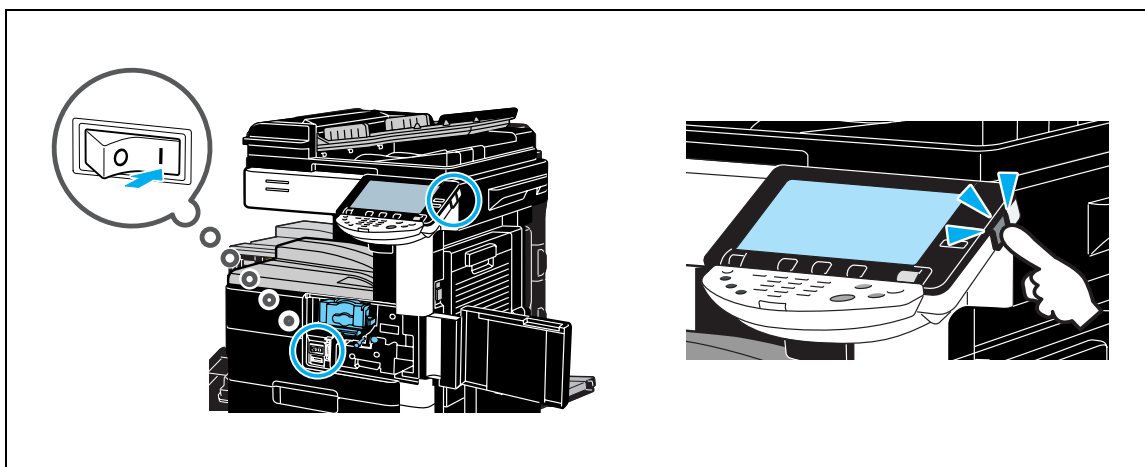

...

Emlékeztető

Ha a készüléket a felsorolt elemek ellenőrzése után sem tudja bekapcsolni, forduljon a szervizképviselőhöz.

- Ellenőrizze, hogy a készülék be lett-e kapcsolva a [Tápfeszültség] (kiegészítő tápkapcsoló) gombbal és a főkapcsolóval egyaránt.

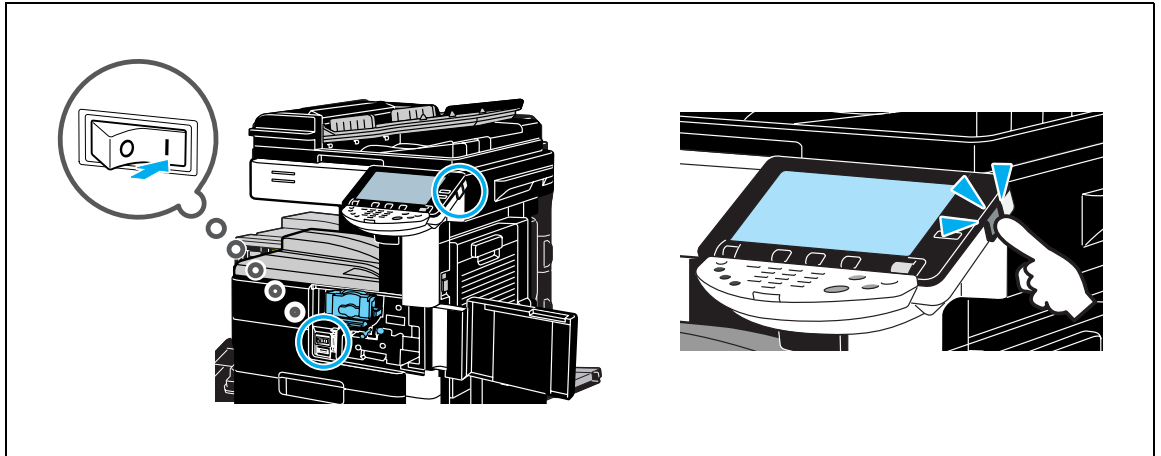

Emlékeztető

Ha a felsorolt elemek ellenőrzése után sem jelenik meg semmi az érintőmezős képernyőn, forduljon a szervizképviselőhöz.

Miért jelenik meg egy üzenet, jelezve hogy valamelyik kellékanyag cserére szorul?

Ha a készülék által használt kellékanyagok majdnem kifognak, megjelenik a csere esedékességére figyelmeztető üzenet.



Válasz

Cserélje ki a jelzett kellékanyagot.

A kellékanyag akkor fogyott ki, amikor megjelenik egy üzenet arról, hogy az adott kellékanyagot ki kell cserélni. Az üzenet megjelenése után még egy rövid ideig folytatható a munka a készülékkel, de rövid időn belül fel kell készülnie a kellékanyag cseréjére.

- Toner kazetta

Az "Toner kazetta cseréje" üzenet megjelenése után megjelenik a "Készítsen elő egy új toner kazettát." üzenet. Cserélje ki a toner kazettát a karbantartási utasítás szerint.



Emlékeztető

Ha a jelzett elemek cseréje után is látható az üzenet, forduljon a szervizképviselőhöz.

Miért nem tűnik el az elakadást jelző üzenet?

Az elakadás a képernyőn jelzettől eltérő helyen keletkezhetett. Ellenőrizze a képernyőn jelzett helyet.



Válasz

Ellenőrizze a következőket.

- Ellenőrizze, hogy nem maradt-e beszakadt papír az érintőmezős képernyőn számmal jelölt helyen. Ha nem tudja eltávolítani a papírt, forduljon a szervizképviselőhöz.
- Nyissa ki, majd csukja be az érintőmezős képernyőn számmal jelzett ajtót. Lehetséges, hogy ezután eltűnik az üzenet.



...

Emlékeztető

Ha a jelzett elemek ellenőrzése után is látható az elakadásra figyelmeztető üzenet, forduljon a szervizképviselőhöz.

Miért jelenít meg egy hibáüzenet?

Háromféle hiba létezik; az előző ajtó nyitásával és zárásával törölhető hibák, a készülék ki- és bekapcsolására törlődő hibák és a nem törölhető hibák. A képernyőn megjelenő utasításokat követve törölje a hibát. Ha a hiba nem törölhető vagy nem oldató fel, forduljon a szervizképviselőhöz és közölje velük a hibakódot.

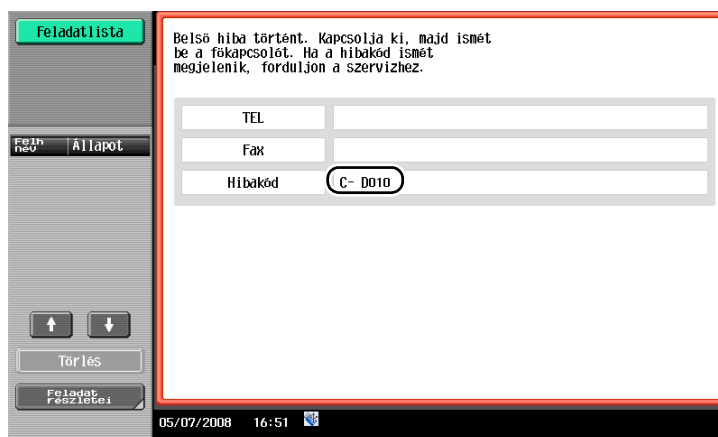

Válasz

A képernyőn megjelenő utasításokat követve törölje a hibát.



...

Emlékeztető

Ha az üzenet továbbra is látható, jegyezze fel a képernyőn megjelent kódot, húzza ki gép tápvezetékét az aljzatból, majd értesítse a szervizképviselőt.

10

A Felhasználói beállítások paramétere

10 A Felhasználói beállítások paramétere

A Felhasználói beállítások paramétere használatával módosíthatók a készülék közös beállításai, valamint az egyes funkciók beállításai, a készülék üzemi körülményeinek megfelelően.

10.1 A Felhasználói beállítások képernyő előhívása

A Felhasználói beállítások képernyőn különféle beállításokat végezhet el.

Kieg./Számlálók

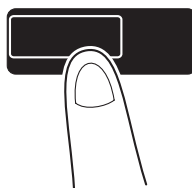

Bővebb információk

A Fax/Szkenner mód alapértelmezett beállításainak módosításához nyomja meg a [Fax/Scan] gomb, majd a [Kieg./Számlálók] gombot.

10.2 Beállítások

A Felhasználói beállítások képernyő alábbi öt kategóriájába tartozó paraméterek beállításait végezheti el.



Rendszer beállítása

Módosíthatók az érintőmezős képernyőn megjelenő nyelv, a mértékegységek és a csökkentett fogyasztású üzemmódok beállításai.

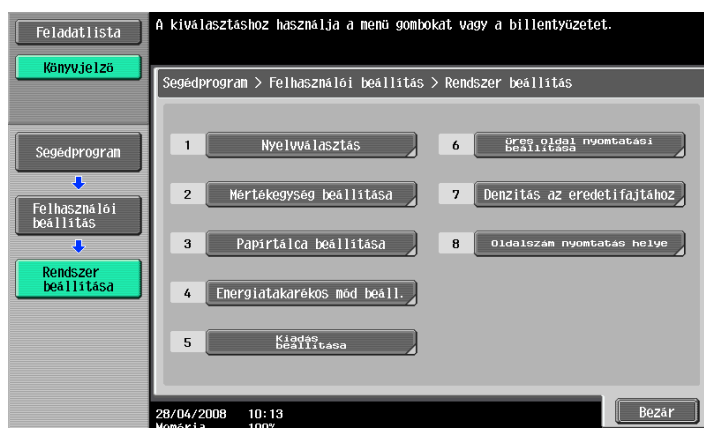

Egyedi kijelző beállítások

Módosítható az érintőmezős képernyő bal oldalán megjelenő panel tartalma és a Bázis képernyő beállításai.

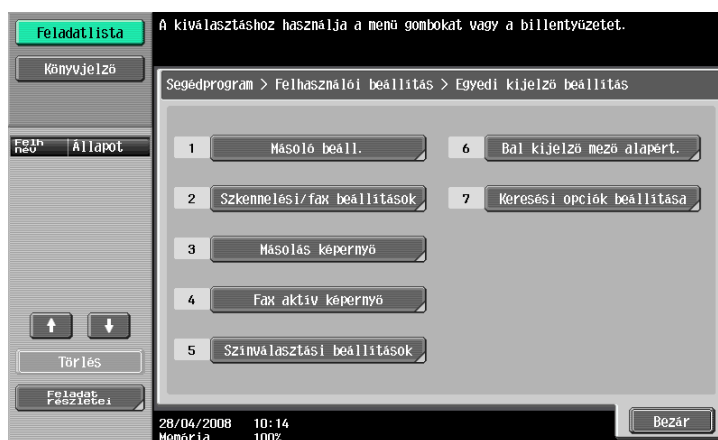

Másoló beállítása

Módosíthatók a másolási funkciók beállításai, a műveletek egyszerű végrehajtása érdekében.



Szkennelési/fax beállítások

Módosíthatók a faxolási/szkennelési funkciók beállításai, a műveletek egyszerű végrehajtása érdekében.

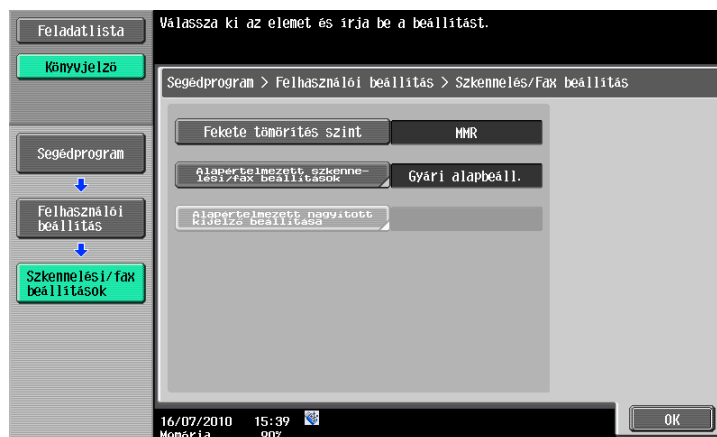

Nyomtató beállítás

Módosíthatók a nyomtatási funkciók beállításai, a műveletek egyszerű végrehajtása érdekében.



11

Függelék

11 Függelék

11.1 Szótár

Elem	Leírás
Bizalmas	Általában ez egy olyan levelezésre vonatkozik, amelyet csak címzett bonthat fel. Ezen a készüléken egy olyan (bizalmas átvitelnek nevezett) funkciót jelent, amelyben egy fax csak egy bizonyos személy részére lesz elküldve. Mivel a bizalmas átvitel a készüléken beállított bizalmas felhasználói fiókokat használja, ez küldés csak abban az esetben alkalmazható, ha a fogadó készülék is rendelkezik a bizalmas átvitel funkcióval.
Biztonsági funkciók	Ez az általános neve azon funkciók összességének, amelyek fokozzák az információ biztonságát, megelőzve azok illetéktelen személyekhez jutását, például, hogy a készüléken tárolt bizalmas adatokat nem tekintheti meg harmadik fél, valamint az, hogy a készülék bizonyos beállításait csak jelszóval rendelkező személyek módosíthatják.
Csoport	Ez a Kezelési funkció a másolatokat oldalanként adja ki, egy többoldalas dokumentum két vagy több példányának nyomtatása esetén.
Csoportos küldés	Ezt a funkciót "csoportos küldésnek" nevezzük ezen a készüléken. Ez a funkció egyetlen művelettel küld egy faxot több címzett részére.
Energiatakarékos	Ez az üzemmód amelybe a készülék automatikusan belép ha egy megadott ideig nem kerül egy művelet se végrehajtásra és energiát takarít meg. A másik üzemmód amely csökkenti az energiafogyasztást a Hibernálás mód. A készülék több energiát takarít meg Hibernálás módban mint Energiatakarékos módban.
Feladat	A készüléken a beállítások alkalmazása után regisztrált műveleti információk. A [Start] gomb lenyomása, valamint a számítógépről kiadott nyomtatási parancsok kiadása után végrehajtásra kerülő másolási és szkennelési műveletek összessége regisztrálásra kerül a gépen és feladatokat képez.
Félbehajtás	Ez a kezelési funkció félbehajtja a papírokat a nyomtatás után.
Forrásnév	Ez az a funkció, amely meghatározza a küldő gépen, hogy a fogadó készüléken nyomtatásra kerüljenek-e a forrásinformációk a fogadott faxok felső szélén. Csak a küldő készüléken állítható be, hogy ez az információ nyomtatásra kerüljön-e vagy sem, valamint a nyomtatásra kerülő név.
Heti időzítés	Ez a funkció egy adott időpontban Hibernálás módba állítja a készüléket. Beállíthatók az időpontok és a napok, amikor nincs használatban a készülék és automatikusan egy csökkentett energiafogyasztású módba kapcsol.
Hibernálás	Ez az üzemmód amelybe a készülék automatikusan belép ha egy megadott ideig nem kerül egy művelet se végrehajtásra és energiát takarít meg. A másik üzemmód amely csökkenti az energiafogyasztást az Energiatakarékos mód. A készülék több energiát takarít meg Hibernálás módban mint Energiatakarékos módban.
Készenlét	Ez a funkció, amellyel a készülék belép egy csökkentett fogyasztású (Energiatakarékos vagy Hibernálás) üzemmódba. A készülék kézi módon egy csökkentett fogyasztású módba állítható az [Készenlét] gomb lenyomásával.
Központi tűzés & Hajtás	Ez a Kezelési funkció amely félbehajtva és a középvonala mentén, két helyen összetűzve adja ki a papírokat.
Lekérdezés	Ez az átviteli funkció az, amelyikben a fax küldése egy, a fogadó készüléken végzett művelet hatására indul el. A lekérdezéses küldés esetén a hívás költségei a fogadót terhelik, mivel a küldő készülék memóriában tárolja a dokumentumot, amíg fogadó el nem indítja az átvitelt, egy fogadási parancs kiküldésével.
Lyukasztás	A másolatok lefűzés céljából kilyukasztathatók.
Mentés felhasználói fiókba	Ez a funkció, amely a másolás, faxolás vagy szkennelés során létrehozott szkennelési adatokat a készüléken létrehozott felhasználói fiókba menti. A felhasználói fiókban tárolt adatokat ki lehet nyomtatni vagy el lehet küldeni.
Szettbe	Ez a Kezelési funkció a másolatokat példányonként adja ki, egy többoldalas dokumentum két vagy több példányának nyomtatása esetén.
Szkennelési műveletek	Az eredetik beolvasását "szkennelésnek" nevezzük, a szkennelt adatok küldését vagy tárolását végző műveletek pedig a szkennelési funkciók. A szkennelési funkciók közé tartoznak az e-mail küldések, amelyek a szkennelési adatokat csatolt fájlként egy e-mail címre továbbítják, az FTP, SMB, WebDAV, Web szolgáltatás küldések, valamint a felhasználói fiókba történő mentés mellett.
Tűzés	Ez a Kezelési funkció tűzőkapcsokkal összefogva adja ki a példányokat, két vagy több lapot tartalmazó dokumentumok másolásánál.

11.2 Védjegyek és szerzői jogok

A KONICA MINOLTA, a KONICA MINOLTA Logo, és a Képalkotás lényege a KONICA MINOLTA HOLDINGS, INC. bejegyzett védjegyei.

A PageScope és a bizhub a KONICA MINOLTA BUSINESS TECHNOLOGIES, INC. bejegyzett védjegyei vagy védjegyei.

A Netscape a Netscape Communications Corporation bejegyzett védjegye az Egyesült Államokban és más országokban.

A Mozilla és a Firefox a Mozilla Foundation védjegyei.

A Novell és a Novell NetWare a Novell, Inc. bejegyzett védjegyei az Egyesült Államokban és más országokban.

A Microsoft, Windows és a Windows NT a Microsoft Corporation bejegyzett védjegyei vagy védjegyei az Egyesült Államokban és/vagy más országokban.

A PowerPC az IBM Corporation védjegye az Egyesült Államokban vagy más országokban, vagy mindkettőben.

A Citrix, MetaFrame, MetaFrameXP és Citrix Presentation Server TM a Citrix Systems, Inc. bejegyzett védjegyei vagy védjegyei az Egyesült Államokban és más országokban.

Citrix Technology tagság

A KONICA MINOLTA BUSINESS TECHNOLOGIES, Inc. egy Citrix Technology tag.

A Citrix Technology tagság egy olyan program amely, egy Citrix megoldással együtt, új megoldásokat kínál és fejleszt, jobb megoldásokat biztosítva az ügyfelek részére.

Az Apple, a Macintosh és a Mac OS az Apple Computer, Inc. bejegyzett védjegyei. A Safari az Apple Computer, Inc. védjegye.

Az Adobe, az Adobe logo, az Acrobat és a PostScript az Adobe Systems Incorporated bejegyzett védjegyei vagy védjegyei az Egyesült Államokban és/vagy más országokban.

Az Ethernet a Xerox Corporation bejegyzett védjegye.

A PCL a Hewlett-Packard Company Limited bejegyzett védjegye.

A CUPS és a CUPS logo az Easy Software Products bejegyzett védjegyei.

Ez a gép és a PageScope Box Operator részben a Független JPEG Csoport munkáján alapul.

Compact-VJE

Copyright 1986-2003 VACS Corp.

RC4® az RSA Security Inc. bejegyzett védjegye vagy védjegye az Egyesült Államokban és más országokban.

RSA® az RSA Security Inc. bejegyzett védjegye vagy védjegye RSA BSAFE® az RSA Security Inc. bejegyzett védjegye vagy védjegye az Egyesült Államokban és más országokban.

Licenc információk

Ez a termék az RSA Security Inc.-től származó RSA BSAFE kriptográfiai szoftvert tartalmaz.



NetFront nyilatkozat

Ez a termék az ACCESS Co., Ltd.'s NetFront Internet böngésző szoftverét tartalmazza.

NetFront az ACCESS Co., Ltd. védjegye vagy bejegyzett védjegye Japánban és egyéb országokban.



Copyright © 2004 Adobe Systems Incorporated. Minden jog fenntartva. Szabadalmi bejegyzés alatt.

Ez a termék az Adobe® Flash® Player szoftvert tartalmazza, az Adobe Systems Incorporated licence alapján.
Copyright © 1995-2007 Adobe Macromedia Software LLC. Minden jog fenntartva.

Az Adobe és a Flash az Adobe Systems Incorporated bejegyzett védjegyei vagy védjegyei az Egyesült Államokban és/vagy más országokban.

OpenSSL nyilatkozat

OpenSSL licenc

Copyright © 1998-2004 The OpenSSL Project. Minden jog fenntartva.

A módosított vagy módosítatlan forráskód formájában, illetve bináris változatban való ismételt terjesztés engedélyezett feltéve, hogy a következő feltételek teljesülnek:

1. A forráskód terjesztésének tartalmazniuk kell szerzői jogi közleményt, ezen feltételeket tartalmazó listát és a következő nyilatkozatot.
2. A bináris formában történő terjesztésnek tartalmaznia kell a fenti szerzői jogi közleményt, ezt a feltétel-listát és a következő nyilatkozatot a dokumentációban és/vagy a terjesztéshez kapcsolódó más anyagokban.
3. A szoftver használatát vagy funkcióit hirdető valamennyi anyagnak tartalmaznia kell a következő közleményt:
4. "Ez a termék az OpenSSL Project által fejlesztett, az OpenSSL Toolkit-ben történő használatra szolgáló szoftvert tartalmaz. (<http://www.openssl.org/>)"
5. Az "OpenSSL Toolkit" és "OpenSSL Project" nevek nem használhatók ezen szoftverből származtatott termékek támogatásához vagy promóciójához előzetes írásbeli engedély nélkül. Írásbeli engedélyt az openssl-core@openssl.org címen kérhet.
6. Ezen szoftverből származó termékek nem nevezhetők "OpenSSL"-nek és az "OpenSSL" sem szerepelhet nevükben az OpenSSL Project előzetes írásos engedélye nélkül.
7. Bármilyen formájú terjesztésnek tartalmazni kell a következő közleményt:
8. "Ez a termék az OpenSSL Project által fejlesztett, az OpenSSL Toolkit-ben történő használatra szolgáló szoftvert tartalmaz. (<http://www.openssl.org/>)"

EZT A SZOFTVERT AZ OpenSSL PROJECT SZOLGÁLTATJA "ILYEN FORMÁBAN" ÉS ELHÁRÍT MINDEN KIFEJEZETT VAGY VÉLELMEZETT GARANCIÁT IDEÉRTVE DE EZZEL EGYEBEKET NEM KIZÁRVA, A FORGALMAZHATÓSÁGRA ÉS A MEGHATÁROZOTT CÉLRA VALÓ ALKALMASSÁGRA VONATKOZÓ GARANCIÁKAT. Az OpenSSL PROJECT, ILLETVE A KÖZREMŰKÖDŐI ELHÁRÍTANAK MINDEN FELELŐSSÉGET BÁRMELY KÖZVETLEN VAGY KÖZVETETT, ELŐRE NEM LÁTHATÓ, SPECIÁLIS, A KÁROKOZÁS FELTŰNŐ JOGELLENESÉGE MIATT A KÁR TÉNYLEGES ÖSSZEGÉT MEGHALADÓ VAGY AZ ANNAK KÖVETKEZTÉBEN KELETKEZŐ KÁRÉRT (IDEÉRTVE, DE EZZEL EGYEBEKET NEM KIZÁRVA, HELYETTESÍTŐ JAVAK ÉS SZOLGÁLTATÁSOK MEGSZERZÉSÉT, HASZNÁLATBÓL VALÓ KIESÉST, ÜZLETI INFORMÁCIÓK ELVESZTÉSÉT, ÜZLETI HASZON ELMARADÁSÁT, ÜZLETI TEVÉKENYSÉG FÉLBESZAKADÁSÁT), BÁRHOGY IS KELETKEZETT ÉS BÁRMELY FELELŐSSÉGI ELMÉLET ALAPJÁN AKÁR A SZERZŐDÉST, SZIGORÚ FELELŐSSÉGET VAGY A VALAKINEK OKOZOTT KÁRT (IDEÉRTVE A GONDATLANSÁGBÓL VAGY EGYÉB MÓDON OKOZOTT KÁRT IS) TEKINTVE, AMELY BÁRMI MÓDON, ENNEK A SZOFTVERNEK A HASZNÁLATÁBÓL ADÓDIK, MÉG AKKOR IS, HA ISMERT AZ ILYEN KÁROSODÁS LEHETŐSÉGE.

Ez a termék Eric Young (eay@cryptsoft.com) által írt kriptográfiai szoftvert tartalmaz. Ez a termék Tim Hudson (tjh@cryptsoft.com) által írt szoftvert tartalmaz.

Original SSLeay Licenc

Copyright © 1995-1998 Eric Young (eay@cryptsoft.com) Minden jog fenntartva.

Ez a csomag egy Eric Young (eay@cryptsoft.com) által írt SSL implementáció.

Az implementáció a Netscapes SSL-nek megfelelően lett létrehozva.

Ez a könyvtár szabadon felhasználható kereskedelmi és nem kereskedelmi célokra, az alábbi feltételek betartása mellett. A következő feltételek a terjesztésben található valamennyi kódra vonatkozik, legyen az RC4, RSA, lhash, DES stb. kód, nem csak az SSL kód.

A terjesztésben tartalmazott SSL dokumentáció ugyanazon szerzői jogi megkötések hatálya alá tartozik, azzal a különbséggel, hogy a szerzői jog tulajdonosa Tim Hudson (tjh@cryptsoft.com).

A szerzői jog továbbra is Eric Young tulajdona, így a kódban tartalmazott szerzői jogi feljegyzéseket nem szabad eltávolítani. Ha ez a csomag egy termékben került felhasználásra, Eric Young-ot meg kell nevezni, mint a felhasznált könyvtár részek szerzőjét. Ez egy, a csomag tartalmazott (online vagy szöveges) dokumentációban elhelyezett szöveges közlemény formájában történhet.

A módosított vagy módosítatlan forráskód formájában, illetve bináris változatban való ismételt terjesztés engedélyezett feltéve, hogy a következő feltételek teljesülnek:

1. A kód bármilyen formában történő terjesztése kötelezően kell tartalmazza a szerzői jogi közleményt, ezt a feltétel-listát és a következő felelősséget elhárító közleményt.
2. A bináris formában történő terjesztésnek tartalmaznia kell a fenti szerzői jogi közleményt, ezt a feltétel-listát és a következő nyilatkozatot a dokumentációban és/vagy a terjesztéshez kapcsolódó más anyagokban.

3. Minden olyan hirdetésnek, amely hivatkozik ezen szoftver használatára vagy szolgáltatásaira, tartalmaznia kell a következő nyilatkozatot:
"Ez a termék Eric Young (eay@cryptsoft.com) által írt kriptográfiai szoftvert tartalmaz."
A 'kriptográfiai' szó kihagyható, amennyiben a használt könyvtár rutinjai nem kapcsolódnak kriptográfiákhoz.
4. Bármilyen Windows specifikus kód (vagy ennek származéka) apps könyvtárból (applikációs kód) történő alkalmazásakor egy közleményt is be kell venni:
"Ez a termék Tim Hudson (tjh@cryptsoft.com) által írt kriptográfiai szoftvert tartalmaz."

EZT A SZOFTVERT ERIC YOUNG "ILYEN FORMÁBAN" ADTA KÖZRE, ÉS ELHÁRÍT MINDEN KIFEJEZETT VAGY VÉLELMEZETT GARANCIÁT IDEÉRTVE, DE EZZEL EGYEBEKET NEM KIZÁRVA, A FORGALMAZHATÓSÁGRA ÉS A MEGHATÁROZOTT CÉLRA VALÓ ALKALMASSÁGRA VONATKOZÓ GARANCIÁKAT. A SZERZŐ, ILLETVE MUNKATÁRSAI ELHÁRÍTANAK MINDEN FELELŐSSÉGET BÁRMELY KÖZVETLEN VAGY KÖZVETETT, ELŐRE NEM LÁTHATÓ, SPECIÁLIS, A KÁROKOZÁS FELTŰNŐ JOGELLENESSÉGE MIATT A KÁR TÉNYLEGES ÖSSZEGÉT MEGHALADÓ VAGY AZ ANNAK KÖVETKEZTÉBEN KELETKEZŐ KÁRÉRT (IDEÉRTVE, DE EZZEL EGYEBEKET NEM KIZÁRVA, HELYETTESÍTŐ JAVAK ÉS SZOLGÁLTATÁSOK MEGSZERZÉSÉT, HASZNÁLATBÓL VALÓ KIESÉST, ÜZLETI INFORMÁCIÓK ELVESZTÉSÉT, ÜZLETI HASZON ELMARADÁSÁT, ÜZLETI TEVÉKENYSÉG FÉLBESZAKADÁSÁT), BÁRHOGY IS KELETKEZETT ÉS BÁRMELY FELELŐSSÉGI ELMÉLET ALAPJÁN AKÁR A SZERZŐDÉST, SZIGORÚ FELELŐSSÉGET VAGY A VALAKINEK OKOZOTT KÁRT (IDEÉRTVE A GONDATLANSÁGBÓL VAGY EGYÉB MÓDON OKOZOTT KÁRT IS) TEKINTVE, AMELY BÁRMI MÓDON, ENNEK A SZOFTVERNEK A HASZNÁLATÁBÓL ADÓDIK, MÉG AKKOR IS, HA ISMERT AZ ILYEN KÁROSODÁS LEHETŐSÉGE.

Ezen kód bármely nyilvánosan hozzáférhető verziójának vagy származékának terjesztési és licencfeltételei nem változtathatók meg, vagyis ez a kód nem másolható és helyezhető másik terjesztési licenc alá [beleértve a GNU Public Licence-t].

NetSNMP Licenc

1. rész: CMU/UCD szerzői jogi közlemény: (BSD)

Copyright 1989, 1991, 1992 Carnegie Mellon University Derivative Work – 1996, 1998-2000

Copyright 1996, 1998-2000 The Regents of the University of California Minden jog fenntartva

A jelen szoftver és a hozzá tartozó dokumentáció bármilyen célból és díjtalanul történő használata, módosítása és terjesztése azzal a feltétellel engedélyezett, ha a fenti szerzői jogi közlemény minden példányban megjelenik és a támogató dokumentáció tartalmazza a szerzői jogi közleményt és a jelen engedélyt, valamint a CMU és a The Regents of the University of California nevek nem használhatók ezen szoftverből terjesztésének támogatásához vagy promóciójához előzetes írásbeli engedély nélkül.

A CMU ÉS A THE REGENTS OF THE UNIVERSITY OF CALIFORNIA ELHÁRÍT GARANCIÁT IDEÉRTVE A FORGALMAZHATÓSÁGRA ÉS A MEGHATÁROZOTT CÉLRA VALÓ ALKALMASSÁGRA VONATKOZÓ GARANCIÁKAT. A CMU ÉS A THE REGENTS OF THE UNIVERSITY OF CALIFORNIA ELHÁRÍTANAK MINDEN FELELŐSSÉGET BÁRMELY SPECIÁLIS KÖZVETLEN VAGY KÖZVETETT KÁRÉRT, ILLETVE A HASZNÁLATBÓL VALÓ KIESÉS, ADATVESZTÉS, ÜZLETI HASZON ELVESZTÉSE KÖVETKEZMÉNYEKÉNT, SZERZŐDÉSES VISZONYBÓL, GONDATLANSÁGBÓL VAGY EGYÉB OKOKBÓL SZÁRMAZÓ KÁRT, AMELY A SZOFTVER HASZNÁLATÁVAL VAGY ANNAK MŰKÖDÉSÉVEL KAPCSOLATBAN KELETKEZETT.

2. rész: Networks Associates Technology, Inc szerzői jogi közlemény (BSD)

Copyright © 2001-2003, Networks Associates Technology, Inc

Minden jog fenntartva.

A módosított vagy módosítatlan forráskód formájában, illetve bináris változatban való ismételt terjesztés engedélyezett feltéve, hogy a következő feltételek teljesülnek:

- A forráskód terjesztésének tartalmazniuk kell szerzői jogi közleményt, ezen feltételeket tartalmazó listát és a következő nyilatkozatot.
- A bináris formában történő terjesztésnek tartalmaznia kell a fenti szerzői jogi közleményt, ezt a feltétellistát és a következő nyilatkozatot a dokumentációban és/vagy a terjesztéshez kapcsolódó más anyagokban.
- Sem a Networks Associates Technology, Inc., sem a közreműködőinek neve nem használható ezen szoftverből származtatott termékek támogatásához vagy promóciójához előzetes írásbeli engedély nélkül.

EZT A SZOFTVERT A JOGTULAJDONOSOK ÉS KÖZREMŰKÖDŐIK "AHOGY VAN" SZOLGÁLTATJÁK ÉS ELHÁRÍTANAK MINDEN KIFEJEZETT VAGY VÉLELMEZETT GARANCIÁT IDEÉRTVE DE EZZEL EGYEBEKET NEM KIZÁRVA, A FORGALMAZHATÓSÁGRA ÉS A MEGHATÁROZOTT CÉLRA VALÓ ALKALMASSÁGRA VONATKOZÓ GARANCIÁKAT. A SZERZŐI JOG TULAJDONOSAI VAGY KÖZREMŰKÖDŐI ELHÁRÍTANAK MINDEN FELELŐSÉGET BÁRMELY KÖZVETLEN VAGY KÖZVETETT, ELŐRE NEM LÁTHATÓ, SPECIÁLIS, A KÁROKOZÁS FELTŰNŐ JOGELLENESSÉGE MIATT A KÁR TÉNYLEGES ÖSSZEGÉT MEGHALADÓ VAGY AZ ANNAK KÖVETKEZTÉBEN KELETKEZŐ KÁRÉRT (IDEÉRTVE, DE EZZEL EGYEBEKET NEM KIZÁRVA, HELYETTESÍTŐ JAVAK ÉS SZOLGÁLTATÁSOK MEGSZERZÉSÉT, HASZNÁLATBÓL VALÓ KIESÉST, ÜZLETI INFORMÁCIÓK ELVESZTÉSÉT, ÜZLETI HASZON ELMARADÁSÁT, ÜZLETI TEVÉKENYSÉG FÉLBESZAKADÁSÁT), BÁRHOGY IS KELETKEZETT ÉS BÁRMELY FELELŐSÉGI ELMÉLET ALAPJÁN AKÁR A SZERZŐDÉST, SZIGORÚ FELELŐSÉGET VAGY A VALAKINEK OKOZOTT KÁRT (IDEÉRTVE A GONDATLANSÁGBÓL VAGY EGYÉB MÓDON OKOZOTT KÁRT IS) TEKINTVE, AMELY BÁRMI MÓDON, ENNEK A SZOFTVERNEK A HASZNÁLATÁBÓL ADÓDIK, MÉG AKKOR IS, HA ISMERT AZ ILYEN KÁROSODÁS LEHETŐSÉGE.

3. rész: Cambridge Broadband Ltd. szerzői jogi közlemény (BSD)

A kód egyes részei a Cambridge Broadband Ltd. tulajdonát képezi © 2001-2003, Cambridge Broadband Ltd.

Minden jog fenntartva.

A módosított vagy módosíthatatlan forráskód formájában, illetve bináris változatban való ismételt terjesztés engedélyezett feltéve, hogy a következő feltételek teljesülnek:

- A forráskód terjesztésének tartalmazniuk kell szerzői jogi közleményt, ezen feltételeket tartalmazó listát és a következő nyilatkozatot.
- A bináris formában történő terjesztésnek tartalmaznia kell a fenti szerzői jogi közleményt, ezt a feltétellistát és a következő nyilatkozatot a dokumentációban és/vagy a terjesztéshez kapcsolódó más anyagokban.
- A Cambridge Broadband Ltd. neve nem használható ezen szoftverből származtatott termékek támogatásához vagy promóciójához előzetes írásbeli engedély nélkül.

EZT A SZOFTVERT A SZERZŐI JOG TULAJDONOSAI "ILYEN FORMÁBAN" ADTÁK KÖZRE, ÉS ELHÁRÍTANAK MINDEN KIFEJEZETT VAGY VÉLELMEZETT GARANCIÁT, IDEÉRTVE, DE EZZEL EGYEBEKET NEM KIZÁRVA, A FORGALMAZHATÓSÁGRA ÉS A MEGHATÁROZOTT CÉLRA VALÓ ALKALMASSÁGRA VONATKOZÓ GARANCIÁKAT. A SZERZŐI JOG TULAJDONOSA ELHÁRÍT MINDEN FELELŐSÉGET BÁRMELY KÖZVETLEN VAGY KÖZVETETT, ELŐRE NEM LÁTHATÓ, SPECIÁLIS, A KÁROKOZÁS FELTŰNŐ JOGELLENESSÉGE MIATT A KÁR TÉNYLEGES ÖSSZEGÉT MEGHALADÓ VAGY AZ ANNAK KÖVETKEZTÉBEN KELETKEZŐ KÁRÉRT (IDEÉRTVE, DE EZZEL EGYEBEKET NEM KIZÁRVA, HELYETTESÍTŐ JAVAK ÉS SZOLGÁLTATÁSOK MEGSZERZÉSÉT, HASZNÁLATBÓL VALÓ KIESÉST, ÜZLETI INFORMÁCIÓK ELVESZTÉSÉT, ÜZLETI HASZON ELMARADÁSÁT, ÜZLETI TEVÉKENYSÉG FÉLBESZAKADÁSÁT), BÁRHOGY IS KELETKEZETT ÉS BÁRMELY FELELŐSÉGI ELMÉLET ALAPJÁN AKÁR A SZERZŐDÉST, SZIGORÚ FELELŐSÉGET VAGY A VALAKINEK OKOZOTT KÁRT (IDEÉRTVE A GONDATLANSÁGBÓL VAGY EGYÉB MÓDON OKOZOTT KÁRT IS) TEKINTVE, AMELY BÁRMI MÓDON, ENNEK A SZOFTVERNEK A HASZNÁLATÁBÓL ADÓDIK, MÉG AKKOR IS, HA ISMERT AZ ILYEN KÁROSODÁS LEHETŐSÉGE.

4. rész: Sun Microsystems, Inc. szerzői jogi közlemény (BSD)

Copyright © 2003 Sun Microsystems, Inc., 4150 Network Circle, Santa Clara, California 95054, U.S.A.

Minden jog fenntartva.

A használat az alábbi licenfeltételekhez kötött.

Ez a disztribúció harmadik fél által fejlesztett anyagokat is tartalmazhat.

A Sun, a Sun Microsystems, a Sun logo és a Solaris a Sun Microsystems, Inc. védjegyei vagy bejegyzett védjegyei az Egyesült Államokban és más országokban.

A módosított vagy módosíthatatlan forráskód formájában, illetve bináris változatban való ismételt terjesztés engedélyezett feltéve, hogy a következő feltételek teljesülnek:

- A forráskód terjesztésének tartalmazniuk kell szerzői jogi közleményt, ezen feltételeket tartalmazó listát és a következő nyilatkozatot.
- A bináris formában történő terjesztésnek tartalmaznia kell a fenti szerzői jogi közleményt, ezt a feltétellistát és a következő nyilatkozatot a dokumentációban és/vagy a terjesztéshez kapcsolódó más anyagokban.
- Sem a Sun Microsystems, Inc., sem a közreműködőinek neve nem használható ezen szoftverből származtatott termékek támogatásához vagy promóciójához előzetes írásbeli engedély nélkül.

EZT A SZOFTVERT A JOGTULAJDONOSOK ÉS KÖZREMŰKÖDŐIK "AHOGY VAN" SZOLGÁLTATJÁK ÉS ELHÁRÍTANAK MINDEN KIFEJEZETT VAGY VÉLELMEZETT GARANCIÁT IDEÉRTVE DE EZZEL EGYEBEKET NEM KIZÁRVA, A FORGALMAZHATÓSÁGRA ÉS A MEGHATÁROZOTT CÉLRA VALÓ ALKALMASSÁGRA VONATKOZÓ GARANCIÁKAT. A SZERZŐI JOG TULAJDONOSAI VAGY KÖZREMŰKÖDŐI ELHÁRÍTANAK MINDEN FELELŐSSÉGET BÁRMELY KÖZVETLEN VAGY KÖZVETETT, ELŐRE NEM LÁTHATÓ, SPECIÁLIS, A KÁROKOZÁS FELTŰNŐ JOGELLENESSÉGE MIATT A KÁR TÉNYLEGES ÖSSZEGÉT MEGHALADÓ VAGY AZ ANNAK KÖVETKEZTÉBEN KELETKEZŐ KÁRÉRT (IDEÉRTVE, DE EZZEL EGYEBEKET NEM KIZÁRVA, HELYETTESÍTŐ JAVAK ÉS SZOLGÁLTATÁSOK MEGSZERZÉSÉT, HASZNÁLATBÓL VALÓ KIESÉST, ÜZLETI INFORMÁCIÓK ELVESZTÉSÉT, ÜZLETI HASZON ELMARADÁSÁT, ÜZLETI TEVÉKENYSÉG FÉLBESZAKADÁSÁT), BÁRHOGY IS KELETKEZETT ÉS BÁRMELY FELELŐSSÉGI ELMÉLET ALAPJÁN AKÁR A SZERZŐDÉST, SZIGORÚ FELELŐSSÉGET VAGY A VALAKINEK OKOZOTT KÁRT (IDEÉRTVE A GONDATLANSÁGBÓL VAGY EGYÉB MÓDON OKOZOTT KÁRT IS) TEKINTVE, AMELY BÁRMI MÓDON, ENNEK A SZOFTVERNEK A HASZNÁLATÁBÓL ADÓDIK, MÉG AKKOR IS, HA ISMERT AZ ILYEN KÁROSODÁS LEHETŐSÉGE.

5. rész: Sparta, Inc szerzői jogi közlemény (BSD)

Copyright © 2003-2004, Sparta, Inc Minden jog fenntartva.

A módosított vagy módosítatlan forráskód formájában, illetve bináris változatban való ismételt terjesztés engedélyezett feltéve, hogy a következő feltételek teljesülnek:

- A forráskód terjesztésének tartalmazniuk kell szerzői jogi közleményt, ezen feltételeket tartalmazó listát és a következő nyilatkozatot.
- A bináris formában történő terjesztésnek tartalmaznia kell a fenti szerzői jogi közleményt, ezt a feltétellistát és a következő nyilatkozatot a dokumentációban és/vagy a terjesztéshez kapcsolódó más anyagokban.
- Sem a Sparta, Inc., sem a közreműködőinek neve nem használható ezen szoftverből származtatott termékek támogatásához vagy promóciójához előzetes írásbeli engedély nélkül.

EZT A SZOFTVERT A JOGTULAJDONOSOK ÉS KÖZREMŰKÖDŐIK "AHOGY VAN" SZOLGÁLTATJÁK ÉS ELHÁRÍTANAK MINDEN KIFEJEZETT VAGY VÉLELMEZETT GARANCIÁT IDEÉRTVE DE EZZEL EGYEBEKET NEM KIZÁRVA, A FORGALMAZHATÓSÁGRA ÉS A MEGHATÁROZOTT CÉLRA VALÓ ALKALMASSÁGRA VONATKOZÓ GARANCIÁKAT. A SZERZŐI JOG TULAJDONOSAI VAGY KÖZREMŰKÖDŐI ELHÁRÍTANAK MINDEN FELELŐSSÉGET BÁRMELY KÖZVETLEN VAGY KÖZVETETT, ELŐRE NEM LÁTHATÓ, SPECIÁLIS, A KÁROKOZÁS FELTŰNŐ JOGELLENESSÉGE MIATT A KÁR TÉNYLEGES ÖSSZEGÉT MEGHALADÓ VAGY AZ ANNAK KÖVETKEZTÉBEN KELETKEZŐ KÁRÉRT (IDEÉRTVE, DE EZZEL EGYEBEKET NEM KIZÁRVA, HELYETTESÍTŐ JAVAK ÉS SZOLGÁLTATÁSOK MEGSZERZÉSÉT, HASZNÁLATBÓL VALÓ KIESÉST, ÜZLETI INFORMÁCIÓK ELVESZTÉSÉT, ÜZLETI HASZON ELMARADÁSÁT, ÜZLETI TEVÉKENYSÉG FÉLBESZAKADÁSÁT), BÁRHOGY IS KELETKEZETT ÉS BÁRMELY FELELŐSSÉGI ELMÉLET ALAPJÁN AKÁR A SZERZŐDÉST, SZIGORÚ FELELŐSSÉGET VAGY A VALAKINEK OKOZOTT KÁRT (IDEÉRTVE A GONDATLANSÁGBÓL VAGY EGYÉB MÓDON OKOZOTT KÁRT IS) TEKINTVE, AMELY BÁRMI MÓDON, ENNEK A SZOFTVERNEK A HASZNÁLATÁBÓL ADÓDIK, MÉG AKKOR IS, HA ISMERT AZ ILYEN KÁROSODÁS LEHETŐSÉGE.

Part 6: Cisco/BUPTNIC szerzői jogi közlemény (BSD)

Copyright © 2004, Cisco, Inc and Information Network Center of Beijing University of Posts and Telecommunications. Minden jog fenntartva.

A módosított vagy módosítatlan forráskód formájában, illetve bináris változatban való ismételt terjesztés engedélyezett feltéve, hogy a következő feltételek teljesülnek:

- A forráskód terjesztésének tartalmazniuk kell szerzői jogi közleményt, ezen feltételeket tartalmazó listát és a következő nyilatkozatot.
- A bináris formában történő terjesztésnek tartalmaznia kell a fenti szerzői jogi közleményt, ezt a feltétellistát és a következő nyilatkozatot a dokumentációban és/vagy a terjesztéshez kapcsolódó más anyagokban.
- Sem a Cisco, Inc, sem Beijing University of Posts and Telecommunications, sem a közreműködőinek neve nem használható ezen szoftverből származtatott termékek támogatásához vagy promóciójához előzetes írásbeli engedély nélkül.

EZT A SZOFTVERT A JOGTULAJDONOSOK ÉS KÖZREMŰKÖDŐIK "AHOGY VAN" SZOLGÁLTATJÁK ÉS ELHÁRÍTANAK MINDEN KIFEJEZETT VAGY VÉLELMEZETT GARANCIÁT IDEÉRTVE DE EZZEL EGYEBEKET NEM KIZÁRVA, A FORGALMAZHATÓSÁGRA ÉS A MEGHATÁROZOTT CÉLRA VALÓ ALKALMASSÁGRA VONATKOZÓ GARANCIÁKAT. A SZERZŐI JOG TULAJDONOSAI VAGY KÖZREMŰKÖDŐI ELHÁRÍTANAK MINDEN FELELŐSSÉGET BÁRMELY KÖZVETLEN VAGY KÖZVETETT, ELŐRE NEM LÁTHATÓ, SPECIÁLIS, A KÁROKOZÁS FELTŰNŐ JOGELLENESSÉGE MIATT A KÁR TÉNYLEGES ÖSSZEGÉT MEGHALADÓ VAGY AZ ANNAK KÖVETKEZTÉBEN KELETKEZŐ KÁRÉRT (IDEÉRTVE, DE EZZEL EGYEBEKET NEM KIZÁRVA, HELYETTESÍTŐ JAVAK ÉS SZOLGÁLTATÁSOK MEGSZERZÉSÉT, HASZNÁLATBÓL VALÓ KIESÉST, ÜZLETI INFORMÁCIÓK ELVESZTÉSÉT, ÜZLETI HASZON ELMARADÁSÁT, ÜZLETI TEVÉKENYSÉG FÉLBESZAKADÁSÁT), BÁRHOGY IS KELETKEZETT ÉS BÁRMELY FELELŐSSÉGI ELMÉLET ALAPJÁN AKÁR A SZERZŐDÉST, SZIGORÚ FELELŐSSÉGET VAGY A VALAKINEK OKOZOTT KÁRT (IDEÉRTVE A GONDATLANSÁGBÓL VAGY EGYÉB MÓDON OKOZOTT KÁRT IS) TEKINTVE, AMELY BÁRMI MÓDON, ENNEK A SZOFTVERNEK A HASZNÁLATÁBÓL ADÓDIK, MÉG AKKOR IS, HA ISMERT AZ ILYEN KÁROSODÁS LEHETŐSÉGE.

Kerberos

Copyright © 1985-2005 by the Massachusetts Institute of Technology. Minden jog fenntartva.

engedélyezési nyilatkozat

A JELEN KORLÁTOZÁSON BELÜL, a jelen szoftver és a hozzátartozó dokumentáció bármilyen célból és díjtalanul történő használata, módosítása és terjesztése azzal a feltétellel engedélyezett, ha a fenti szerzői jogi közlemény minden példányban megjelenik és a támogató dokumentáció tartalmazza a szerzői jogi közleményt és a jelen engedélyt, valamint a M.I.T név nem használható ezen szoftverből terjesztésének támogatásához vagy promóciójához előzetes írásbeli engedély nélkül. Ezenfelül, ha a módosított programot olyan módon kell megjelölni és forgalmazni, hogy az ne legyen összetéveszthető az eredeti MIT szoftverrel.

Az M.I.T. nem vállal felelősséget a szoftver bármilyen célra való alkalmazhatóságáért. A fejlesztő programot "ahogy van" adta közre, minden kifejezett vagy vélelmezett garanciavállalás nélkül.

EZT A SZOFTVERT A FEJLESZTŐ "AHOGY VAN" ADTA KÖZRE, ÉS ELHÁRÍT MINDEN KIFEJEZETT VAGY VÉLELMEZETT GARANCIÁT IDEÉRTVE, DE EZZEL EGYEBEKET NEM KIZÁRVA, A FORGALMAZHATÓSÁGRA ÉS A MEGHATÁROZOTT CÉLRA VALÓ ALKALMASSÁGRA VONATKOZÓ GARANCIÁKAT.

EZ A SZOFTVER NEM AZ EREDETI MIT SZOFTVER, EZT A KONICA MINOLTA BUSINESS TECHNOLOGIES, INC. MÓDOSÍTOTTA.

Mersenne Twister

Egy MT19937 C-program, 2002.01.26-án feljavított inicializálással.
Programozók Takuji Nishimura és Makoto Matsumoto.

A használat előtt az `init_genrand(seed)` vagy az `init_by_array(init_key, key_length)` használatával inicializálja az állapotot.

Copyright © 1997-2002, Makoto Matsumoto és Takuji Nishimura, Minden jog fenntartva.

A módosított vagy módosíthatlan forráskód formájában, illetve bináris változatban való ismételt terjesztés engedélyezett feltéve, hogy a következő feltételek teljesülnek:

- A forráskód terjesztésének tartalmazniuk kell szerzői jogi közleményt, ezen feltételeket tartalmazó listát és a következő nyilatkozatot.
- A bináris formában történő terjesztésnek tartalmaznia kell a fenti szerzői jogi közleményt, ezt a feltétellistát és a következő nyilatkozatot a dokumentációban és/vagy a terjesztéshez kapcsolódó más anyagokban.
- A fejlesztésben közreműködők neve nem használható ezen szoftverből származtatott termékek támogatásához vagy promóciójához előzetes írásbeli engedély nélkül.

EZT A SZOFTVERT SZERZŐI JOG TULAJDONOSAI ÉS MUNKATÁRSAIK "ILYEN FORMÁBAN" ADTÁK KÖZRE, ÉS ELHÁRÍTANAK MINDEN KIFEJEZETT VAGY VÉLELMEZETT GARANCIÁT, IDEÉRTVE, DE EZZEL EGYEBEKET NEM KIZÁRVA, A FORGALMAZHATÓSÁGRA ÉS A MEGHATÁROZOTT CÉLRA VALÓ ALKALMASSÁGRA VONATKOZÓ GARANCIÁKAT. A JOGTULAJDONOSOK, ILLETVE KÖZREMŰKÖDŐIK ELHÁRÍTANAK MINDEN FELELŐSÉGET BÁRMELY KÖZVETLEN VAGY KÖZVETETT, ELŐRE NEM LÁTHATÓ, SPECIÁLIS, A KÁROKOZÁS FELTŰNŐ JOGELLENESSÉGE MIATT A KÁR TÉNYLEGES ÖSSZEGÉT MEGHALADÓ VAGY AZ ANNAK KÖVETKEZTÉBEN KELETKEZŐ KÁRÉRT (IDEÉRTVE, DE EZZEL EGYEBEKET NEM KIZÁRVA, HELYETTESÍTŐ JAVAK ÉS SZOLGÁLTATÁSOK MEGSZERZÉSÉT, HASZNÁLATBÓL VALÓ KIESÉST, ÜZLETI INFORMÁCIÓK ELVESZTÉSÉT, ÜZLETI HASZON ELMARADÁSÁT, ÜZLETI TEVÉKENYSÉG FÉLBESZAKADÁSÁT), BÁRHOGY IS KELETKEZETT ÉS BÁRMELY FELELŐSÉGI ELMÉLET ALAPJÁN AKÁR A SZERZŐDÉST, SZIGORÚ FELELŐSÉGET VAGY A VALAKINEK OKOZOTT KÁRT (IDEÉRTVE A GONDATLANSÁGBÓL VAGY EGYÉB MÓDON OKOZOTT KÁRT IS) TEKINTVE, AMELY BÁRMI MÓDON, ENNEK A SZOFTVERNEK A HASZNÁLATÁBÓL ADÓDIK, MÉG AKKOR IS, HA ISMERT AZ ILYEN KÁROSODÁS LEHETŐSÉGE.

Bármilyen visszajelzést köszönettel fogadunk.

<http://www.math.sci.hiroshima-u.ac.jp/~m-mat/MT/emt.html>

email: m-mat @ math.sci.hiroshima-u.ac.jp (a szóközök eltávolításával)

Advanced Wnn

Advanced Wnn © 欧姆龙软件有限公司 2003-2005 版权所有。

Expat

Copyright © 1998, 1999, 2000 Thai Open Source Software Center Ltd és Clark Cooper Copyright © 2001, 2002, 2003, 2004, 2005, 2006 Expat maintainers.

A jelen nyilatkozat alapján bármely személy díjmentesen jogosult a szoftver és a hozzátartozó dokumentáció (a "Szoftver") beszerzésére, a Szoftver korlátozások nélküli kezelésére, korlátozásra beleértve a használatra, másolásra, módosításra, összevonásra, közzétételre, elosztására, allicencelésére és/vagy a Szoftver példányainak értékesítésére, valamint más személyek részére, akiknek a Szoftvert kiszolgáltatta, az előbbieket engedélyezésére vonatkozó jogokat, az alábbi feltételek betartása mellett:

A fenti szerzői jogi nyilatkozat és a jelen engedély meg kell jelenjen a Szoftver minden másolatában és annak jelentős részeiben.

A SZOFTVER "ADOTT ÁLLAPOTÁBAN" BIZTOSÍTOTT, BÁRMILYEN KIFEJEZETT VAGY VÉLELMEZETT GARANCIA NÉLKÜL, BELEÉRTVE DE NEM KORLÁTOZVA AZ ÉRTÉKESÍTHETŐSÉGRE, EGY ADOTT CÉLRA VALÓ MEGFELELŐSÉGRE, VALAMINT HARMADIK FÉL JOGAINAK MEG NEM SÉRTÉSÉRE VONATKOZÓ GARANCIÁKAT. A SZERZŐK VAGY A SZERZŐI JOGOK TULAJDONOSAI SEMMILYEN KÖRÜLMÉNYEK KÖZÖTT NEM FELELŐSEK A SZOFTVER HASZNÁLATÁVAL VAGY BÁRMILYEN KEZELÉSÉVEL KAPCSOLATOS BÁRMILYEN KÖVETELÉS, KÁRIGÉNY VAGY EGYÉB KÁROKOZÁS ESETÉN, LEGYEN AZ A SZOFTVER SZERZŐDÉSES VAGY AZON KÍVÜLI HASZNÁLATÁBÓL VAGY EGYÉB KEZELÉSÉBŐL, VAGY A SZOFTVERREL KAPCSOLATOS BÁRMILYEN MÁS FORMÁBAN EREDŐ.

libxml2

A forráskódban másképpen megjelölt esetek kivételével (pl. a hash.c, list.c és a trio fájlok, melyekre hasonló tartalmú licenckek, de más Szerzői jogi feljegyzések vonatkoznak) az összes fájl:

Copyright © 1998-2003 Daniel Veillard. Minden jog fenntartva.

A jelen nyilatkozat alapján bármely személy díjmentesen jogosult a szoftver és a hozzátartozó dokumentáció (a "Szoftver") beszerzésére, a Szoftver korlátozások nélküli kezelésére, korlátozásra beleértve a használatra, másolásra, módosításra, összevonásra, közzétételre, elosztására, allicenclésére és/vagy a Szoftver példányainak értékesítésére, valamint más személyek részére, akiknek a Szoftvert kiszolgáltatta, az előbbiek engedélyezésére vonatkozó jogokat, az alábbi feltételek betartása mellett:

A fenti szerzői jogi nyilatkozat és a jelen engedély meg kell jelenjen a Szoftver minden másolatában és annak jelentős részeiben.

A SZOFTVER "ADOTT ÁLLAPOTÁBAN" BIZTOSÍTOTT, BÁRMILYEN KIFEJEZETT VAGY VÉLELMEZETT GARANCIA NÉLKÜL, BELEÉRTVE DE NEM KORLÁTOZVA AZ ÉRTÉKESÍTHETŐSÉGRE, EGY ADOTT CÉLRA VALÓ MEGFELELŐSÉGRE, VALAMINT HARMADIK FÉL JOGAINAK MEG NEM SÉRTÉSÉRE VONATKOZÓ GARANCIÁKAT. DANIEL VEILLARD SEMMILYEN KÖRÜLMÉNYEK KÖZÖTT NEM FELELŐS A SZOFTVER HASZNÁLATÁVAL VAGY BÁRMILYEN KEZELÉSÉVEL KAPCSOLATOS BÁRMILYEN KÖVETELÉS, KÁRIGÉNY VAGY EGYÉB KÁROKOZÁS ESETÉN, LEGYEN AZ A SZOFTVER SZERZŐDÉSES VAGY AZON KÍVÜLI HASZNÁLATÁBÓL VAGY EGYÉB KEZELÉSÉBŐL, VAGY A SZOFTVERREL KAPCSOLATOS BÁRMILYEN MÁS FORMÁBAN EREDŐ.

A fenti feljegyzésben tartalmazott eset kivételével, Daniel Veillard neve nem használható a tőle származó előzetes, írásos engedély nélkül a Szoftver hirdetésére vagy annak értékesítésével, használatával vagy egyéb tevékenységgel kapcsolatos promócióra.

Copyright

© 2008 Konica Minolta Business Technologies, Inc. Minden jog fenntartva.

Megj.

- Tilos a jelen kézikönyv egészének vagy egy részének engedély nélküli másolása.
- A Konica Minolta Business Technologies, Inc. nem felelős bármilyen a nyomtatási rendszer vagy kezelői útmutató használatából keletkező károkért.
- A jelen kézikönyvben tartalmazott információ előzetes értesítés nélkül módosítható.
- A Konica Minolta Business Technologies, Inc. fenntartja a nyomtató illesztőprogramok szellemi tulajdonjogát.

11.3 Szoftver licencszerződés

Ez a csomag a következő, a Konica Minolta Business Technologies, Inc. (KMBT) által biztosított termékeket tartalmazza: a nyomtatási rendszer részét képező program, amely a körvonal adatok digitálisan kódolt, a géppel olvasható, speciális formátumú titkosított formáját tartalmazza ("Font programok"), egyéb, a számítógép-rendszeren a Nyomtató programmal együtt használatos programok ("Gazdaprogram") és a vonatkozó írott magyarázó anyagok ("Dokumentáció"). A "Szoftver" kifejezés következőkben a Nyomtató programokra, a Font programokra és/vagy a Gazdaprogramokra értendő, a frissítéseket, módosított változatokat, kiegészítéseket és másolatokat is beleértve.

A Szoftverhez a licenc jelen Szerződés feltételei alapján biztosított.

A KMBT egy nem kizárólagos allicencet biztosít Önnek a Szoftver és a Dokumentáció használatához, ha Ön egyetért a következőkkel:

1. A Nyomatási Szoftvert és a hozzátartozó Font programokat, a licencelt kimeneti eszköz(ök)ön, kizárólag a saját üzletmenete céljából használhatja.
2. A fentebb, az 1. szakaszban leírt programok mellett ("Nyomatási szoftver"), a betűk, számok, jelek és szimbólumok formájának, ("Betűtípusok") kijelzőn vagy monitoron, a saját üzletmenet céljából történő megjelenítéséhez igénybe vehetők a Roman Font Programok.
3. Joga van egy biztonsági másolatot készíteni a Gazdaprogramról, azzal a feltétellel, hogy a biztonsági másolat nem kerül telepítésre vagy használatba egyetlen számítógépen sem. A fenti korlátozások ellenére a Szoftvert tetszőleges számú számítógépre telepítheti, egy vagy több, a Nyomatási programot használó nyomtatási rendszerek részére.
4. A jelen Szerződés által biztosított jogok átruházhatók, azzal a feltétellel, hogy a Szoftver és a Dokumentáció valamennyi példánya átadásra kerüljön az átvevő ("Engedményes") részére, valamint az Engedményes elfogadja a jelen Szerződés valamennyi feltételét.
5. Tilos a Szoftver és a Dokumentáció módosítása, adaptálás vagy fordítása.
6. Tilos a Szoftver módosítására, kibontására, dekódolására és visszakódolására irányuló bármilyen kísérlet.
7. A Szoftver és a Dokumentáció és azok bármilyen reprodukálásának tulajdonjoga továbbra is a KMBT és a licenctulajdonos tulajdonát képezi.
8. A védjegyek használata az elfogadott gyakorlatnak megfelelően történik, a védjegy tulajdonosa nevének feltüntetésével. A védjegyek csak a Szoftver által létrehozott nyomtatásban kiadott anyag azonosítására használhatók. A védjegyek ilyen módon történő használata nem biztosít semmiféle tulajdonjogot a védjegy felett.
9. Nincs joga bérbe adni, allicencelni, kölcsönözni vagy átadni a Szoftver licenc által nem használt verzióit vagy másolatait, vagy bármilyen használaton kívüli adathordozón tartalmazott Szoftvert, a Szoftver és a Dokumentáció fentebb leírt állandó és teljes átruházása kivételével.
10. SEM A KMBT, SEM A LICENCTULAJDONOS SEMMILYEN KÖRÜLMÉNYEK KÖZÖTT NEM VÁLLALNAK FELELŐSÉGET SEMMIFÉLE KÖZVETLEN, KÖZVETETT, BÜNTETŐJOGI VAGY KÜLÖNLEGES KÁROKÉRT, BELEÉRTVE A HASZON ELMARADÁSÁBÓL VAGY EGYÉB VESZTESÉGEKBŐL ADÓDÓ KÁROKAT, MÉG ABBAN AZ ESETBEN SEM, HA A KMBT ELŐZETESEN ÉRTESÍTVE LETT AZ ILYEN KÁROK BEKÖVETKEZTÉNEK LEHETŐSÉGÉRŐL, SEM HARMADIK FÉL ÁLTAL TÁMASZTOTT KÁRIGÉNYÉRT. A KMBT ÉS A LICENCTULAJDONOS KIFEJEZETLEN ELHÁRÍTANAK MINDEN KIFEJEZETT VAGY VÉLELMEZETT GARANCIÁT, BELEÉRTVE DE NEM KORLÁTOZVA A FORGALMAZHATÓSÁGRA ÉS A MEGHATÁROZOTT CÉLOKRA VALÓ ALKALMASSÁGRA, VALAMINT A HARMADIK FÉL JOGAI MEGSÉRTÉSÉNEK ELKERÜLÉSÉRE VONATKOZÓ GARANCIÁKAT. NÉHÁNY ORSZÁG TÖRVÉNYKEZÉSE NEM FOGADJA EL A GARANCIA BIZONYOS MÉRTÉKŰ KORLÁTOZÁSÁT VAGY AZ ESETLEGES, KÖVETKEZŐ VAGY SPECIÁLIS KÁROKOZÁSSAL SZEMBENI FELELŐSSÉG KIZÁRÁSÁT VAGY KORLÁTOZÁSÁT, EZÁLTAL ELŐFORDULHAT, HOGY A FENTEBB FELSOROLT KORLÁTOZÁSOK AZ ÖN ESETÉBEN NEM ALKALMAZHATÓK.
11. Megjegyzés kormányzati végfelhasználók részére: A Szoftver egy "kereskedelmi tétel" a 48 C.F.R.2.101 meghatározása szerint, amely egy "kereskedelmi számítógép programból" és "kereskedelmi számítógép program dokumentációból" áll, a 48 C.F.R. 12.212 meghatározásai szerint. A 48 C.F.R. 12.212 és a 48 C.F.R. 227.7202-1-től 227.7202-4-ig terjedő szakaszai alapján, az Egyesült Államok kormányzati végfelhasználói csak a fentiekben biztosított jogok alapján szerezhetik be a Szoftvert.
12. Tilos a Szoftver exportálása bármilyen, a hatályos törvényeknek és bármely állam export előírásainak ellentmondó formában.

12

Megjegyzés

12 Megjegyzés

A

- A címezhető rekeszekben és a fűzőgépben elakadt papírok eltávolítása *1-49*
- A címjegyzékben regisztrált rendeltetési helyek *5-3, 6-3*
- A címzett kiválasztása *2-10, 2-14*
- A fűzőgépben elakadt papírok elhárítása *1-49*
- A géptestben elakadt papírok elhárítása *1-45, 1-46*
- A kézikönyvben alkalmazott jelölések *1-21*
- A lyukasztási hulladéktartály kiürítése az FS-522 másolatkezelőben *1-58*
- A lyukasztási hulladéktartály kiürítése az FS-523 másolatkezelőben *1-59*
- A toner kazetta cseréje *1-54*
- A tűzőkapocs-tár cseréje a fűzőgépben *1-56*
- A tűzőkapocs-tár cseréje az FS-522 másolatkezelőben *1-55*
- A tűzőkapocs-tár cseréje az FS-523 másolatkezelőben *1-57*
- Alacsony fogyasztású üzemmód *3-39*
- Automatikus Zoom *3-15*
- Az FS-522 másolatkezelőben elakadt papír eltávolítása *1-48*
- Az FS-523 másolatkezelőben elakadt papír eltávolítása *1-51*

Á

- Áramforrás *1-19*
- Átfedés *4-13*

B

- Be- és kikapcsolás *1-32*
- Befejezés *4-10*
- Betűtípus beállítás *4-15*
- Biztonsági információ *1-4*
- Biztonsági nyomtatás *4-5*
- Boríték *3-25*
- Borító mód *4-11*
- Borítólap *3-20*

C

- Címzett keresése *6-23*
- Címzettek kiválasztása *5-22*
- Csoport fiók *2-18*
- Csoportos címzettek *5-7, 6-7*
- Csoportos küldés *5-11*

D

- Dátum/Idő *4-13, 6-15*
- Dokumentum törlése *7-7*

E

- Eltolás *4-4*
- E-mail küldés *6-25*
- Eredetifajta *6-9*

F

- Fax forrásinformációk beállítása *5-14*
- Fax továbbítása *5-28*
- Faxolás *2-10*
- faxolás IP-címre *5-21*
- Fájltípus *6-13*
- Fejléc/lábléc *4-14*
- Feladatnapló lista *6-28*
- Felbontás *6-9*
- Felhasználói beállítás *10-3*
- Felhasználói fiók címzett *2-27*
- Figyelmeztető feliratok és címkék *1-15*
- F-kódos küldés *5-26*
- Fólia kísérőlap *4-11*
- Füzet nyomtatás *4-8*
- Füzet oldalbeoszt. *3-10*

G

- Gyorshívó gomb *3-27*
- Gyorsmásolat képernyő *3-3*

H

- Háttér eltávolítás *6-19*
- Helyszükséglet *1-17*
- Heti időzítés *3-39*
- Hibakeresés *9-3*
- Hibernálás mód *3-39*

I

- Időzített küldés *5-20*
- Igénylőkód *8-5*
- Internet faxolás *5-21*
- Iratmargó *4-9*

J

- Jelenlegi feladatok listája *6-28*

K

- Kellékanyagok és kezelésük *1-52*
- Keret törlése *3-12, 6-21*
- Kezelés *3-23, 7-13*
- Kezelőpanel *1-27*
- Kép eltolás *4-9*
- kétoldalas eredetik *7-5*
- Kétoldalas másolás *3-5*
- Kétoldalas nyomtatás *4-8*
- Kézitalca *3-25*
- Kombináció *4-8*
- Kombinálás *7-10*

Kombinált másolás *3-5*
Kommunikációs listák *5-9*
Könyvmásolás *3-17*
Kötés TX *7-10*
Külön szkenn. *3-8*

L

Laponkénti beállítás *4-12*
Lekérdezéses küldés *5-18*
Leválogatás *4-4*
Licenckezelő kiszolgáló (LMS) *8-5*
LK-101/LK-102 i-Option *8-5*
Lyukasztás *3-23, 4-10*

M

Memória RX felh. fiók *5-24*
Mentés felhasználói fiókba *2-24, 4-5*
Működési környezet *1-19*

N

Nagyítás/Kicsinyítés *3-15*
Név szerkesztése *7-3*

O

Oldalszám *4-13, 6-15*
Opciók *1-60*

P

PageScope Web Connection *7-15*
Papír betöltése *1-34, 1-36, 1-38, 1-40*
Papírelakadás elhárítása *1-42*
Program regisztrálása *3-27*
Programcímzett *5-8, 6-8, 6-23*
Próba másolat *3-33*
Próba nyomtatás *4-6*

S

Súgó funkció *1-29*
Szabályozási feljegyzések *1-10*
Számítógépes faxolás *5-29*
Számláló *3-37*
Személyes felhaszn. fiók *2-18*
Szkenn. beállít. *5-16, 7-5*

T

Tárolt dokumentum használata *2-33*
Továbbítási adatátvitel *5-20*
Tűzés *3-23, 4-10*

V

Vezérlőkód tanúsítvány *8-5*
Vízjel *4-13*

Z

Zoom *4-3*