

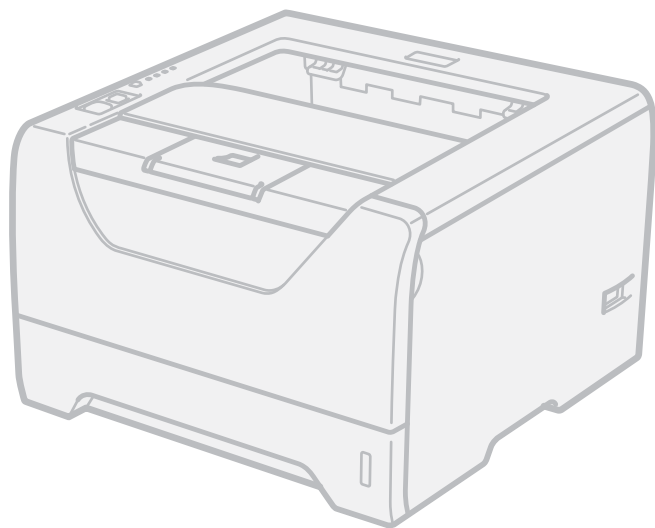

KONICA MINOLTA

KONICA MINOLTA lézernyomtató

HASZNÁLATI ÚTMUTATÓ



bizhub 20P

A nyomtató használata előtt be kell állítania a hardvert és telepíteni kell a nyomtató meghajtó programot.

A nyomtató beállításához kérjük, használja a Gyors útmutató. A dobozban ebből egy nyomtatott példány található.

Kérjük, a nyomtató használata előtt gondosan olvassa el a Használati útmutatót. A CD/DVD-ROM-ot tárolja könnyen hozzáférhető helyen.

A kézikönyv használata

A kézikönyvben használt jelölések

A Használati útmutatóban mindenhol az alábbi ikonokat használjuk:

 **FIGYELEM** A figyelmeztetések a személyi sérülés megelőzésének módjára hívják fel a figyelmet.

 **VIGYÁZAT** A figyelmeztetések a kisebb vagy nagyobb sérülések megelőzésére szolgáló eljárásokat határozzák meg, melyeket követnie kell, illetve el kell kerülnie.

 **FONTOS** A fontos jelzések a nyomtató vagy más tárgy esetleges károsodásának megelőzésére szolgáló eljárásokat határozzák meg, melyeket követnie kell illetve el kell kerülnie.



Az áramütés ikon az áramütés veszélyére figyelmeztet.



A forró felület ikon a készülék forró részeire figyelmeztet, hogy kerülje el ezek érintését.



Megjegyzés

A megjegyzések segítséget nyújtanak abban, mit tegyen egy adott helyzetben, vagy arra hívják fel a figyelmet, hogy az adott művelet más jellemzők mellett hogyan működik.

Biztonsági óvintézkedések

A nyomtató biztonságos használata

Ha NEM követi ezeket a biztonsági előírásokat, tüzet, elektromos áramütést, égést vagy fulladást okozhat. Kérjük, őrizze meg ezt az útmutatót későbbi felhasználás céljából, és olvassa el, mielőtt karbantartást végezne.

FIGYELEM



A nyomtató belsejében magasfeszültségű elektródák találhatók. A nyomtató belsejének tisztítása előtt ellenőrizze, hogy kikapcsolta-e a hálózati kapcsolót és kihúzta-e a hálózati kábel csatlakozóját a konnektorból.

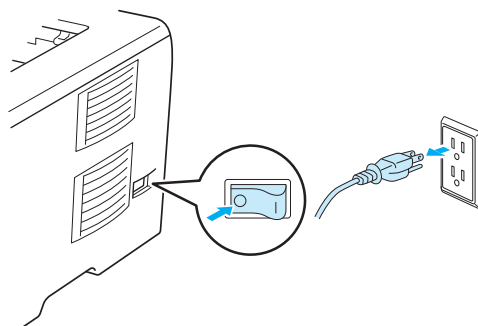

Nedves kézzel NE nyúljon a csatlakozóhoz. Ellenkező esetben áramütés érheti.

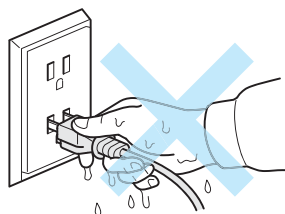

Mindig győződjön meg róla, hogy a csatlakozó teljesen az aljzatban van.

A terméket könnyen elérhető, váltóáramú elektromos csatlakozó aljzat közelében kell elhelyezni. Vészhelyzet esetén a teljes áramtalanításhoz ki kell húznia a tápkábelt a váltóáramú csatlakozóaljzattól.

A villámlás vagy túlfeszültség károsíthatja a terméket! Azt ajánljuk, hogy használjon jó minőségű túlfeszültség-védelmi eszközt a hálózati tápfeszültségen, vagy húzza ki a hálózati kábelt a fali csatlakozó aljzattól villámlás esetén.

Ne használja a készüléket elektromos vihar idején. A villámlás áramütést okozhat.

NE használja a készüléket gázszivárgás jelentésére, ha a szivárgás a készülék közelében észlelhető.

Kizárólag a készülékkel szállított táp kábelt használja.

A készülék csomagolására műanyagzsákokat használunk. Csecsemőktől és gyermekektől elzárva tartsa ezeket a zsákokat, hogy elkerülje a fulladás veszélyét.

A gép belsejének vagy külsejének tisztításához NE használjon gyúlékony anyagokat és semmiféle aeroszolt, szerves oldószert/folyadékot, amely alkoholt/ammóniát tartalmaz. Gyúlékony anyagok használata a nyomtató közelében tüzet vagy áramütés okozhat. A készülék tisztításával kapcsolatban lásd: *Tisztítás* című részt a(z) 100. oldalon!



A szétszóródott festékport NE porszívóval takarítsa fel. A porszívó belsejében összegyűlt festékporkor meggyulladhat és tüzet okozhat. A festékport száraz, nem foszló kendővel törölje fel és a helyi hulladékkezelési előírásoknak megfelelően dobja ki.

A nyomtató burkolatának tisztítása:

Ellenőrizze, hogy kikapcsolta-e a hálózati kapcsolót és kihúzta-e a hálózati kábel csatlakozóját.

Semleges tisztítószeret használjon. Illékony folyadékokkal, mint pl. hígító vagy benzin való tisztítás károsítja a nyomtató felületét.

NE használjon ammóniát tartalmazó tisztítószeret.

VIGYÁZAT



Közvetlenül a nyomtató használata után a nyomtató egyes belső részei különösen forrók lehetnek. A sérülések elkerülése érdekében a nyomtató elő- vagy hátlapjának (hátsó kimeneti tálca) lehajtása után **NE** érintse meg az ábrán beszínezett részeket. Ha ezt teszi, égési sérülést szenvedhet.

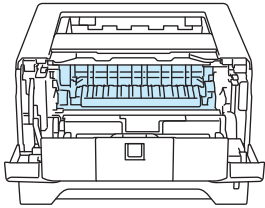

A nyomtató belseje (előlnézet)

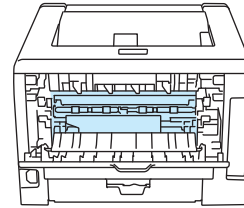

A hátlap felnyitása (hátnézet)

Ne helyezze a készüléket forgalmas területre.

NE tegye a nyomtatót fűtőberendezés, légkondicionáló, hűtőszekrény, víz vagy vegyi anyagok közelébe, illetve mágnest tartalmazó vagy mágneses teret keltő készülékek közelébe.

NE tegye ki a nyomtatót közvetlen napsugárzásnak, túlzott hőhatásnak, nyílt lángnak, sótartalmú vagy korrozív gázoknak, nedvességnek vagy pornak.

NE csatlakoztassa a készüléket kapcsolóval vagy időzítővel működtetett tápcsatlakozóhoz.

NE csatlakoztassa a készüléket olyan tápcsatlakozóhoz, amelynek áramkörén nagy berendezések vagy más készülékek vannak, amelyek az áramellátás megszakadását okozhatják.

NE tegyen semmit a nyomtató tetejére.

NE használja a készüléket víz közelében, például fürdőkád, mosdókagyló, mosogató, mosógép mellett vagy nedves alagsorban, illetve úszómedence közelében.

 **Megjegyzés**



NE vegye le illetve ne rongálja meg az égető egységen illetve annak közelében található figyelmeztető címkét.

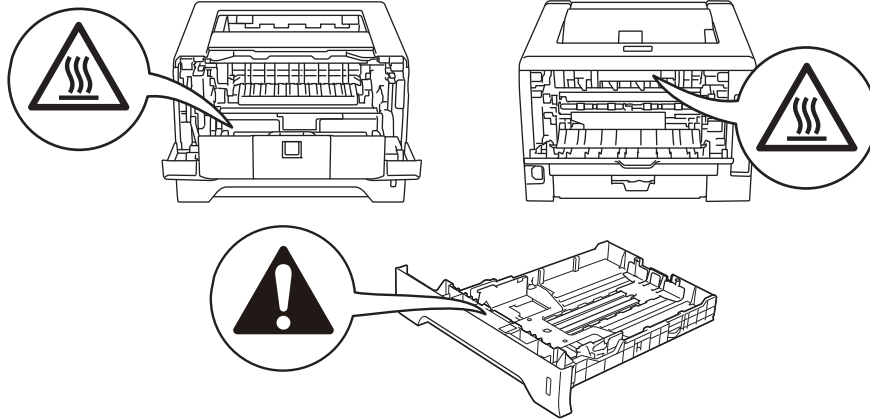

Védjegyek

A KONICA MINOLTA és a KONICA MINOLTA logo a KONICA MINOLTA HOLDINGS, INC. védjegye ill. bejegyzett védjegye.

A bizhub és a PageScope a KONICA MINOLTA BUSINESS TECHNOLOGIES, INC. védjegye ill. bejegyzett védjegye.

A Microsoft, Windows, Windows Server és Internet Explorer a Microsoft Corporation bejegyzett védjegye az Egyesült Államokban és/vagy más országokban.

A Windows Vista a Microsoft Corporation bejegyzett védjegye vagy védjegye az Egyesült Államokban és/vagy más országokban.

Az Apple, Macintosh, Safari és TrueType az Apple Inc. Egyesült Államokban és más országokban bejegyzett védjegye.

A Linux a Linus Torvalds bejegyzett védjegye az USA-ban és más országokban.

Az Intel, Intel Core és a Pentium az Intel Corporation bejegyzett védjegyei az USA-ban és más országokban.

Az AMD az Advanced Micro Devices, Inc. védjegye.

A PostScript és PostScript3 az Adobe Systems Incorporated bejegyzett védjegye vagy védjegye az Egyesült Államokban és/vagy más országokban.

Az IBM az International Business Machines Corporation bejegyzett védjegye vagy védjegye az USA-ban és/vagy más országokban.

Minden cég, melynek szoftverei megemlítésre kerültek ebben a kézikönyvben, rendelkezik Szoftver Licencszerződéssel a saját tulajdonjogi programjának megfelelően.

Minden más védjegy a védjegy birtokosának tulajdona.

Szerkesztéssel és kiadással kapcsolatos megjegyzés

A kézikönyv szerkesztése és kiadása a KONICA MINOLTA BUSINESS TECHNOLOGIES, INC. felügyeletével, a készülék legfrissebb leírása és műszaki paraméterei alapján készült.

A kézikönyv és a műszaki jellemzők előzetes értesítés nélkül módosíthatóak.

A KONICA MINOLTA fenntartja a jogot a műszaki jellemzők és az alkalmazott anyagok előzetes értesítés nélküli megváltoztatására, és nem vállal felelősséget olyan hibákért (beleértve a következmény jellegű károkat), melyek a változtatás előtt leírtakból származnak, beleértve a felhasználói kézikönyv sajtó- és egyéb hibáit, de nem korlátozva azokra.

© 2010 KONICA MINOLTA BUSINESS TECHNOLOGIES, INC.

A nyomtató szállítása

Ha valamilyen okból szállítani kell a nyomtatót, a szállítás során előforduló sérülések megelőzésére gondosan csomagolja be. Javasoljuk, hogy őrizze meg az eredeti csomagolást, és azt használja ilyen esetben. A nyomtató szállítására célszerű a szállítóval megfelelő biztosítást köttetni.

Tartalomjegyzék

1	A nyomtatóról	1
	A csomag tartalma.....	1
	Interfész kábel.....	1
	Előlnézet.....	3
	Hátulnézet.....	4
	A nyomtató elhelyezése.....	5
	Áramellátás.....	5
	Környezet.....	5
2	Nyomtatási módok	6
	Milyen lapra lehet nyomtatni?.....	6
	Papírfajták és papírméreték.....	6
	Ajánlott lapok.....	8
	Nem nyomtatható terület.....	10
	Nyomtatási módok.....	11
	Nyomtatás sima, illetve finom papírra és írásvetítő fóliára.....	11
	Nyomtatás vastag papírra, címkékre és borítékokra.....	19
	Kétoldalas nyomtatás.....	24
	Útmutatások a lap mindkét oldalára történő nyomtatáshoz.....	24
	Kézi kétoldalas nyomtatás.....	24
	Automatikus kétoldalas nyomtatás.....	28
	Brosúra nyomtatása.....	30
3	Illesztőprogram és szoftver	31
	Nyomtató meghajtó.....	31
	A nyomtatóillesztő funkciói (Windows® esetén).....	33
	A BR-Script3 nyomtatóillesztő használata (PostScript® 3™ nyelv emuláció Windows®-hoz).....	45
	A nyomtatóillesztő funkciói (Macintosh esetén).....	51
	A BR-Script3 nyomtatóillesztő használata (Post Script® 3™ nyelv emuláció Macintosh-hoz).....	60
	BR-Script nyomtató meghajtó telepítése.....	60
	A nyomtatóillesztő eltávolítása.....	66
	Nyomtató-illesztőprogram Windows® 2000/XP, Windows Vista®, Windows® 7 és Windows Server® 2003/2008 számára.....	66
	Macintosh nyomtatóillesztő.....	66

Szoftverek.....	68
Hálózati szoftver.....	68
Tudnivalók az emulációs üzemmódokról.....	68
Automatikus emuláció kiválasztás.....	69
Automatikus interfész kiválasztás.....	69
4 Vezérlőpult	70
LED-ek (világító diódák).....	70
Szerviz szükséges jelzések.....	76
Vezérlőpult gombjai.....	78
Tesztoldal nyomtatása.....	79
A Nyomtatóbeállítások oldal kinyomtatása.....	80
Betűkészlet nyomtatása.....	81
Alapértelmezett beállítások.....	82
5 Opciók	83
Alsó tálca (PF-P10).....	83
SO-DIMM (memóriamodul).....	84
SO-DIMM típusok.....	84
Extra memória telepítése.....	85
6 Szokásos karbantartás	87
Fogyóeszközök cseréje.....	87
Fogyóeszközök.....	87
Festékkazetta.....	88
Fényérzékeny henger egység.....	95
Tisztítás.....	100
A nyomtató burkolatának tisztítása.....	100
A nyomtató belsejének tisztítása.....	102
Papírfelszedő görgő tisztítása.....	105
A koronaszál tisztítása.....	107
A koronaszál tisztítása.....	107

7 Hibaelhárítás 109

A probléma meghatározása.....	109
Hibaüzenetek az állapotfigyelőben	110
Hibaüzenet kinyomtatása	112
Lapkezelés	113
Lapelakadás és megszüntetése	114
Elakadás MP tálca / Tálca1 / Tálca2 / Tálca3 / Benn	114
Elakadás hátul / Kétoldalas	119
A nyomtatási minőség javítása	123
Nyomtatási problémák kiküszöbölése	129
Hálózati problémák	130
Egyéb problémák.....	130
Macintosh-hoz USB kapcsolat esetén.....	130
BR-Script 3	130

A Függelék 131

A nyomtató műszaki jellemzői	131
Motor	131
Vezérlő	132
Szoftver	132
Vezérlőpult.....	133
Lapkezelés	133
Nyomtatási média (lapfajta) jellemzői.....	133
Kellékanyagok	134
Méretek / tömeg.....	134
Egyéb	134
Számítógéppel szembeni követelmények	135
Papírválasztással kapcsolatos fontos információ	136
Szimbólumok és betűkészletek	139
A Web Based Management (webböngészős kezelés) használata.....	139
Szimbólum és betűkészletek listája	140
Gyors útmutató vonalkód vezérlőparancsokhoz.....	141
Vonalkódok vagy kiterjesztett karakterkészlet karakterek nyomtatása	141

B Index 149

A csomag tartalma

Kicsomagolás során ellenőrizze az alábbi tartozékok meglétét.

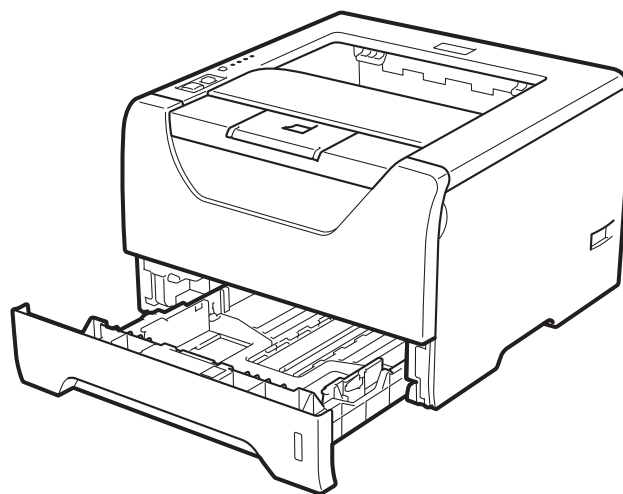

Nyomtató



Gyors útmutató

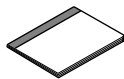

Biztonsági tájékoztató



CD/DVD-ROM



Hálózati kábel

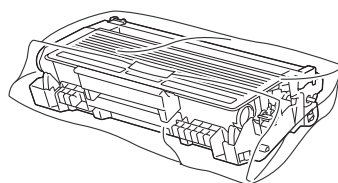

Fényérzékes henger és festékkazetta

Interfész kábel

Az interfész kábel nem szabvány tartozék. Vásároljon egy megfelelő interfész kábelt, ha szüksége van rá.

■ USB kábel

Kérjük győződjön meg róla, hogy a használt USB 2.0 interfész kábel 2,0 méternél nem hosszabb.

Most még NE csatlakoztassa az interfész kábelt. Az interfész kábelt a nyomtató meghajtó telepítése közben kell majd csatlakoztatni.

A készülék USB kábelét a számítógép USB portjához csatlakoztassa, ne billentyűzetten vagy tápfeszültség nélküli USB hubon lévő USB porthoz.

Más gyártó által gyártott USB portot a Macintosh nem támogat.

■ Párhuzamos kábel

NE használjon 2,0 méternél hosszabb párhuzamos csatlakozókábelt.

Az IEEE 1284 előírásainak megfelelő árnyékolt interfész kábelt használjon.

■ Hálózati kábel

10BASE-T vagy 100BASE-TX gyors Ethernet hálózathoz (Fast Ethernet Network) történő csatlakozáshoz 5. kategóriájú (vagy nagyobb átviteli sebességű) közvetlen csavart érpárt használjon.

Előnézet

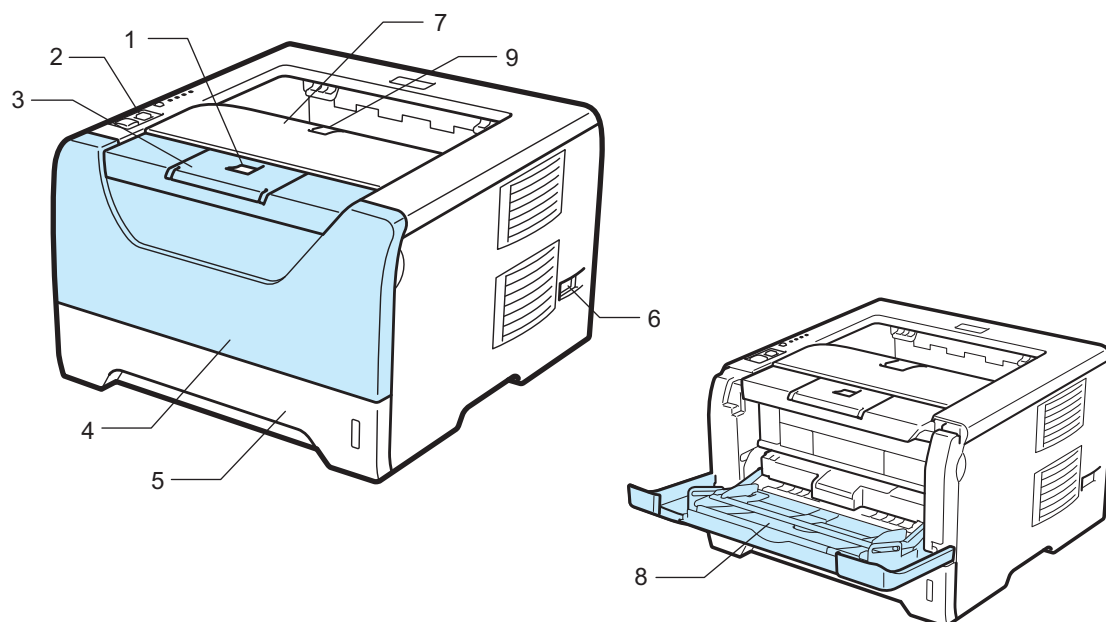

- 1 Előlap nyitó gomb
- 2 Vezérlőpult
- 3 Nyomtatott oldallal lefelé fordított nyomatok kimeneti gyűjtőtálcájának 1-es laptámasza (1-es laptámasz)
- 4 Előlap
- 5 Papírtálca
- 6 Hálózati kapcsoló
- 7 Írassal lefelé fordított nyomatok kimeneti lapgyűjtő tálcája
- 8 Többfunkciós tálca (MP tálca)
- 9 Nyomtatott oldallal lefelé fordított nyomatok kimeneti gyűjtőtálcájának 2-es laptámasza (2-es laptámasz)

Hátulnézet

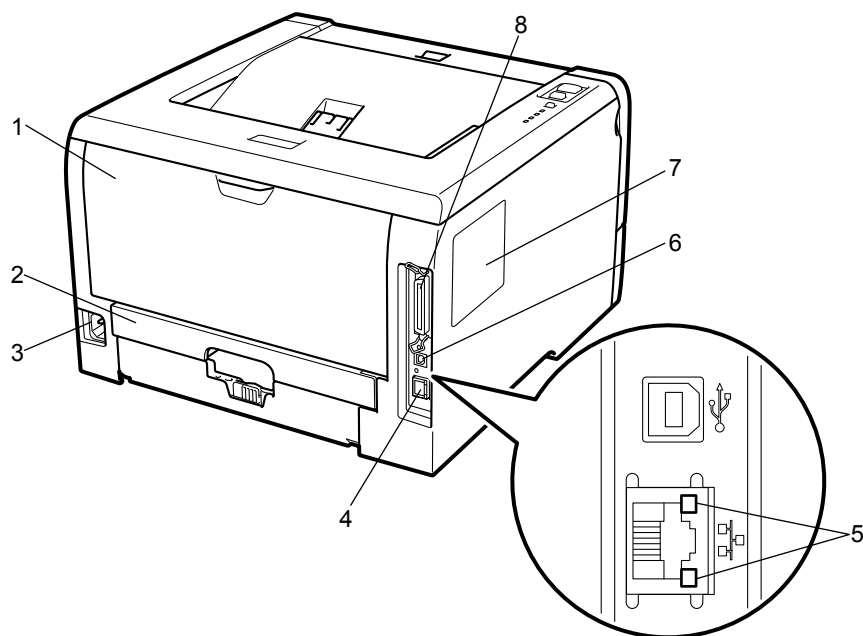

- 1 Hátlap (hátsó kimeneti tálca)
- 2 Duplex tálca
- 3 Hálózati kábel csatlakozó
- 4 10BASE-T / 100BASE-TX (Ethernet) port
- 5 Hálózati aktivitást jelző LED-ek (világító diódák)
- 6 USB interfész kábel csatlakozó
- 7 SO-DIMM (memória) fedél
- 8 Párhuzamos kábelcsatlakozó

A nyomtató elhelyezése

A nyomtató használata előtt olvassa el az alábbiakat.

Áramellátás

A nyomtatót az ajánlott feszültségtartományban használja.

Áramforrás: Egyesült Államok és Kanada: 110 - 120 V, 50/60 Hz váltakozó feszültség
Európa és Ausztrália: 220 - 240 V, 50/60 Hz váltakozó feszültség

A hálózati kábel, hosszabbítókkal együtt, nem lehet hosszabb, mint 5 méter.

Ne használja a nyomtatót más nagy teljesítményfelvételű készülékekkel (mint pl. légkondicionáló, fénymásoló, iratmegsemmisítő, stb.) egy hálózaton. Ha nem tudja elkerülni ezen készülékekkel közös hálózaton való működtetést, célszerű feszültségtranszformátor vagy nagyfrekvenciás zavarűrlő használata.

Ha nem stabil a hálózati feszültség, használjon feszültség stabilizátort.

Környezet

- A nyomtatót vibrációtól és rázkódástól mentes, lapos, stabil felületre helyezze, pl. asztalra.
- A nyomtatót könnyen hozzáférhető fali csatlakozó közelében célszerű elhelyezni, hogy szükség esetén a hálózati kábel csatlakozóját könnyen kihúzhassa a fali csatlakozó aljzatból.
- A nyomtatót csak az alábbi hőmérséklet- és páratartalom tartományban használja:
Hőmérséklet: 10 °C - 32,5 °C (50 °F - 90,5 °F)
Páratartalom: 20% - 80% (páralecsapódás nélkül)
- A nyomtatót jól szellőző helyiségben használja.
- NE tegye olyan helyre a nyomtatót, ahol a szellőzőnyílása el van takarva. A fal és a szellőzőnyílás között hagyjon kb. 100 mm (4 inch) széles rést.
- NE tegye ki közvetlen napsugárzásnak, túlzott hőhatásnak, nedvességnek vagy pornak a nyomtatót.
- NE tegye a nyomtatót mágneset tartalmazó vagy mágneses teret gerjesztő készülékek közelébe.
- NE tegye ki nyílt lángnak, sós párának vagy korróziót előidéző gázoknak a nyomtatót.
- NE tegyen semmit a nyomtatóra.
- NE tegye a nyomtatót fűtőtest, légkondicionáló, víz, vegyszerek vagy hűtőszekrény közelébe.
- Szállítás közben tartsa vízszintes helyzetben a nyomtatót.

Milyen lapra lehet nyomtatni?





















Papírfajták és papírméreték

A nyomtató az elhelyezett papírtálcából vagy a többfunkciós tálcából kapja a lapokat.

A nyomtató meghajtóban és a kézikönyvben a papírtálcák elnevezése a következő:

Papírtálca	Tálca 1
Többfunkciós tálca	MP tálca
Opcionális alsó tálca egység	Tálca 2 / Tálca 3
Duplex egység automatikus kétoldalas nyomtatáshoz	DX

Ha a CD/DVD-ROM-on nézi ezt az oldalt, akkor a táblázatban lévő  jelre kattintva a megfelelő nyomtatási módot ismertető oldalra ugorhat.

Média típus	Tálca 1	Tálca 2 / Tálca 3	MP tálca	DX	A nyomtató meghajtóban válassza ki a média típust
Normál papír 75 g/m ² - 105 g/m ²					Sima Papír
Újrahasznosított papír					Újrafelhasznált papír
Ragasztott Papír Durva papír – 60 g/m ² - 163 g/m ²	 60 g/m ² - 105 g/m ²	 60 g/m ² - 105 g/m ²	 60 g/m ² - 163 g/m ²		Ragasztott Papír
Vékony papír 60 g/m ² - 75 g/m ²					Vékony Papír
Vastag papír 105 g/m ² - 163 g/m ²					Vastag Papír vagy Vastagabb Papír
Írásvetítő fólia	 Maximum 10 lap A4 vagy Letter		 Maximum 10 lap A4 vagy Letter		Átlátszóak
Címkék			 A4 vagy Letter		Vastagabb papír
Borítékok			 Maximum 3 lap		Borítékok Vékony Borítékok Vastag Borítékok

	Tálca 1	Tálca 2 / Tálca 3	MP tálca	DX
Lapméret	A4, Letter, B5 (ISO), Executive, A5, A6, B6 (ISO), A5 (Long Edge)	A4, Letter, B5 (ISO), Executive, A5, B6 (ISO)	Szélesség: 69,8 - 216 mm Hosszúság: 116 - 406,4 mm	A4
Lapok száma (80 g/m ²)	250 lap	250 lap/250 lap	50 lap	

Ajánlott lapok

	Európa	Egyesült Államok
Sima papír	Xerox Premier TCF 80 g/m ² Xerox Business 80 g/m ²	Xerox 4200 20 lb Hammermill Laser Print (24 lb=90g/m ²)
Újrahasznosított papír	Xerox Recycled Supreme 80 g/m ²	(Nem támogatott)
Írásvetítő fólia	3M CG3300	3M CG3300
Címkék	Avery lézercímke L7163	Avery lézercímkék fehér #5160
Boríték	Antalis River sorozat (DL)	(Egyéb típus nem ajánlott)

- Nagyobb mennyiségű papír beszerzése előtt kisebb mennyiségben végezzen próbanyomtatást annak ellenőrzésére, hogy megfelelő-e a papír.
- Normál fénymásoló papírt használjon.
- 75 - 90 g/m² fajlagos tömegű papírt használjon.
- Semleges papírt használjon. Ne használjon savas vagy lúgos papírt.
- Hosszirányban erezett papírt használjon.
- Maximum kb. 5% nedvességtartalmú papírt használjon.
- Ebben a nyomtatóban a DIN 19309 szabványnak megfelelő újrahasznosított papír használható.

! FONTOS

NE használjon tintasugaras nyomtatókhoz való papírt, mivel lapelakadást vagy a nyomtató károsodását okozhatja.

Az ajánlottól eltérő papír használata lapelakadást vagy hibás adagolást okozhat.

NE helyezzen különböző papírtípusokat egyszerre a papírtálcába, mivel lapelakadást, illetve hibás adagolást okozhat.



Megjegyzés

- Csak olyan előnyomott papírt használjon, amelyen a tinta képes elviselni a nyomtató égetési hőmérsékletét (200 Celsius fok).
- Ha finom papírt használ, és a papír durva felületű, gyűrődött vagy ráncos, ez csökkent minőségű nyomtatást eredményezhet.

Annak eldöntéséhez, hogy milyen papírt használjon, lásd a *Papírválasztással kapcsolatos fontos információ* című részt a(z) 136. oldalon!

Borítékok típusai

A legtöbb boríték alkalmas a nyomtatóban történő használatra. Bizonyos borítékoknál azonban, az előállításuk módjából eredően, problémák léphetnek fel a lapadagolás során, illetve a nyomtatási minőséggel kapcsolatban. A megfelelő boríték élei egyenesek, hajtásai tiszták és a belépő éle nem vastagabb két papírlap vastagságánál. A borítéknak laposnak kell lennie, nem lehet táskás kialakítású, és nem készülhet ritkás, laza anyagból. Minőségi borítékot használjon, és olyan szállítótól vásároljon, aki tisztában van vele, hogy a borítékokat lézernyomtatóban történő használatra vásárolja. Mielőtt nagyobb számú boríték nyomtatásába kezd, ellenőrizze egy borítékon, hogy a nyomtatási eredmény megfelel-e az elvárásainak.

A KONICA MINOLTA nem javasol egyetlen konkrét borítékot sem, mivel a borítékok gyártói változtathatnak a boríték jellemzőin. Az alkalmazott boríték minőségéért és használhatóságáért a felhasználó viseli a felelősséget.

- NE használjon sérült, felhajlott szélű, gyűrött, szabálytalan alakú, különösen fényes vagy texturált borítékokat.
- NE használjon olyan borítékokat, melyeken csat, kapocs, zsineg, öntapadó ragasztás, ablak, nyílás, kivágás vagy perforáció van.
- NE használjon táskás kialakítású, nem alaposan levasalt élű, dombornyomásos vagy a belsejükön előnyomott borítékokat.
- NE használjon olyan borítékokat, melyekre előzőleg már nyomtattak lézernyomtatóval.
- NE használjon olyan borítékokat, melyeket nem lehet szabályos, rendezett kötegbe rendezni.
- NE használjon olyan borítékokat, melyek a nyomtató specifikációjában meghatározottnál nehezebb papírból készültek.
- NE használjon gyenge kivitelben készült borítékokat, melyek élei nem egyenesek vagy sarkai nem derékszögűek.

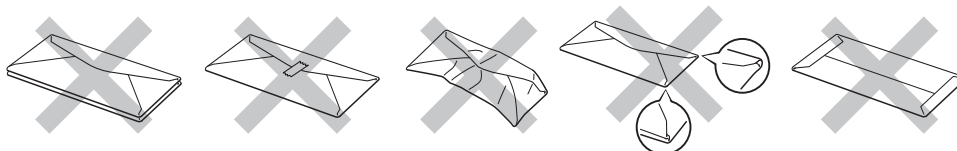

Ha a fentiekben meghatározott borítékok közül bármelyiket használja, az a nyomtató károsodásához vezethet. Az ilyen károsodást semmilyen KONICA MINOLTA garancia vagy szervizszerződés nem fedezi.



Megjegyzés

- NE használja a duplex funkciót a borítékok mindkét oldalának nyomtatásához.
- Az adott alkalmazásban ugyanazt a papír méretet kell választani, mint ami a papírtálcában van.

Nem nyomtatható terület

Az alábbi felsorolásban látható a papír nem nyomtatható területe:



Megjegyzés

BR-Script emuláció használata esetén a papír nem nyomtatható szélei minden irányban 4,32 mm szélesek.

Függőleges

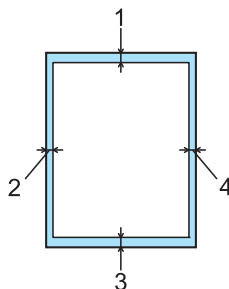

	A4	Letter	B5 (ISO)	Executive	A5	A6	B6 (ISO)
1	4,23 mm	4,23 mm	4,23 mm	4,23 mm	4,23 mm	4,23 mm	4,23 mm
2	6,01 mm	6,35 mm	6,01 mm	6,35 mm	6,01 mm	6,01 mm	6,01 mm
3	4,23 mm	4,23 mm	4,23 mm	4,23 mm	4,23 mm	4,23 mm	4,23 mm
4	6,01 mm	6,35 mm	6,01 mm	6,35 mm	6,01 mm	6,01 mm	6,01 mm

Vízszintes

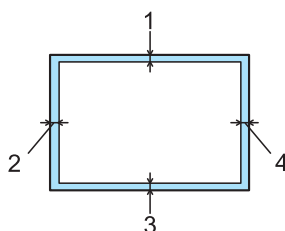

	A4	Letter	B5 (ISO)	Executive	A5	A6	B6 (ISO)
1	4,23 mm	4,23 mm	4,23 mm	4,23 mm	4,23 mm	4,23 mm	4,23 mm
2	5,0 mm	5,08 mm	5,0 mm	5,08 mm	5,0 mm	5,0 mm	5,0 mm
3	4,23 mm	4,23 mm	4,23 mm	4,23 mm	4,23 mm	4,23 mm	4,23 mm
4	5,0 mm	5,08 mm	5,0 mm	5,08 mm	5,0 mm	5,0 mm	5,0 mm

Nyomtatási módok

Nyomtatás sima, illetve finom papírra és írásvetítő fóliára

Nyomtatás sima, illetve finom papírra és írásvetítő fóliára az 1., 2. vagy 3. tálcából



Megjegyzés

Fóliát csak az 1-es tálcából nyomtathat.

(Az ajánlott papír kiválasztásához lásd a *Milyen lapra lehet nyomtatni?* című részt a(z) 6. oldalon!.)

- 1 A papírtálcát teljesen húzza ki a nyomtatóból.

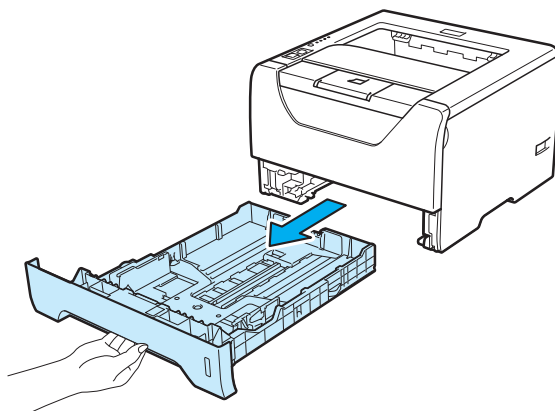

- 2 Miközben lenyomva tartja a kék színű lapvezető kioldó kart (1), tolja addig a lapvezetőket, amíg a papírhoz nem illeszkednek. Ellenőrizze, hogy a lapvezetők szilárdan rögzítve vannak-e vágataikban.

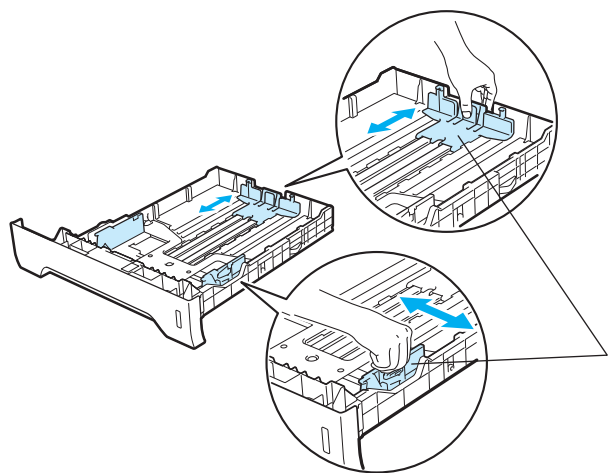

- 3 Tegyen papírt a tálcába és ellenőrizze, hogy a papírköteg teteje a maximális papírmagasság jel (▼▼▼) alatt van-e. Az az oldal, melyre nyomtatni kíván, lefelé nézzen.

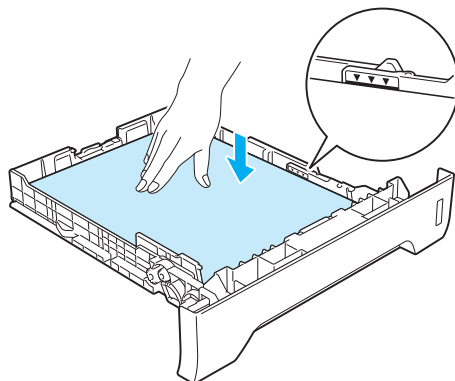

! FONTOS

Győződjön meg róla, hogy a papírvetők hozzáérnek-e a papír széléhez, azaz a papír adagolása megfelelő-e.

- 4 A papírtálcát ütközésig nyomja a nyomtatóba. Ellenőrizze, hogy teljesen be van-e nyomva.
- 5 Hajtsa ki a laptámaszt, hogy megelőzze a lapok kicsúszását az írással lefelé fordított nyomatok lapgyűjtő tálcájából, vagy vegyen ki minden lapot, amint a nyomtató kiadja őket.

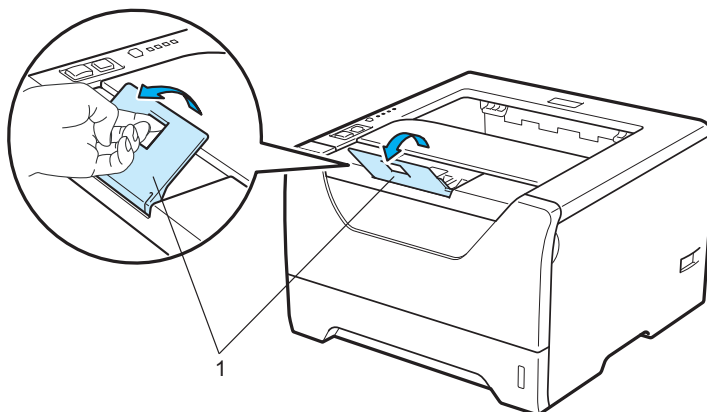

- 6 Válassza ki az alábbiakat a nyomtató meghajtóban:
Papír méret.....(1)
Média típus.....(2)
Papír Forrás.....(3)
 vagy bármely más beállítás, amelyet meg szeretne adni. (Lásd 3 fejezet: *Illesztőprogram és szoftver.*)

■ Windows® nyomtató-illesztőprogram

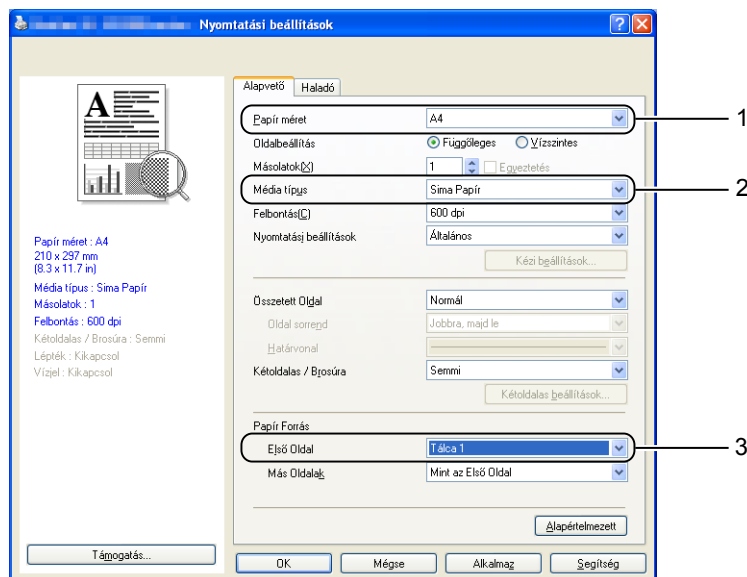

■ BR-Script nyomtató-illesztőprogram Windows®-hoz

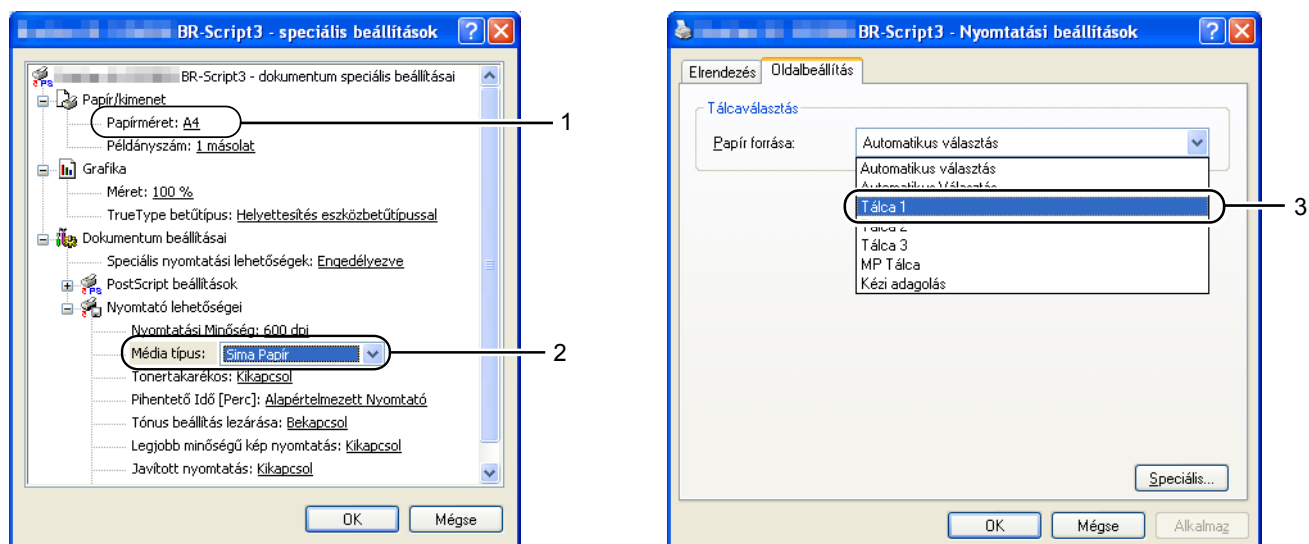

Megjegyzés

A Windows® BR-Script nyomtató-illesztőprogram használatához előbb telepíteni kell az illesztőprogramot a CD/DVD-ROM-ról az Egyéni telepítés választásával.

■ Macintosh nyomtató-illesztőprogram

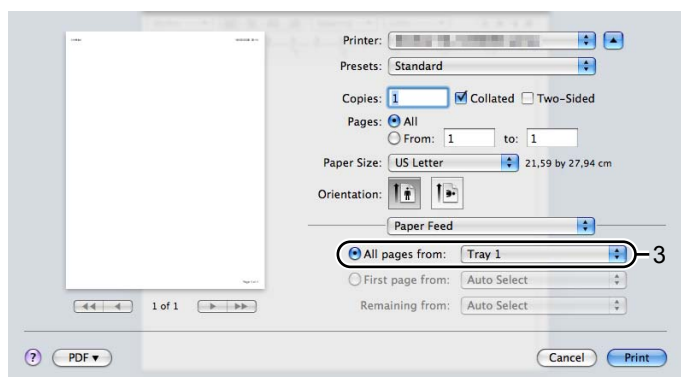
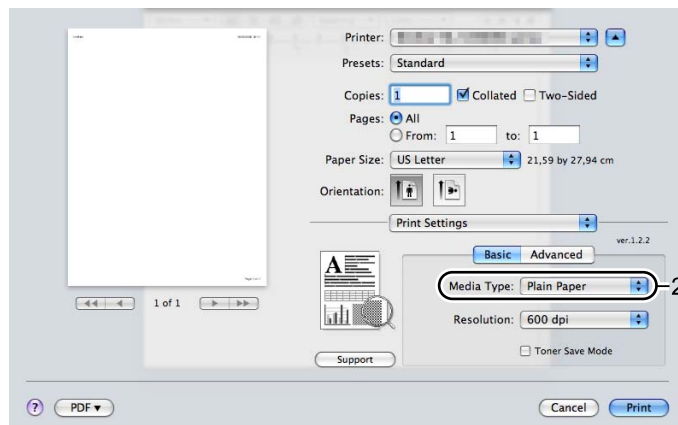
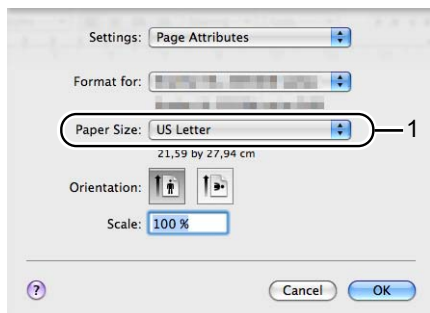

7 Küldje el a nyomtatási adatokat a nyomtatónak.

! FONTOS

Amikor írásvetítő fóliára nyomtat, egyenként, azonnal vegye ki a nyomtatott fóliákat. A felhalmozódó nyomtatott fóliák lapelakadást okozhatnak, illetve meggörbülhetnek a fóliák.

Nyomtatás sima vagy finom papírra, illetve írásvetítő fóliára az MP tálcából

(Az ajánlott papír kiválasztásához lásd a *Milyen lapra lehet nyomtatni?* című részt a(z) 6. oldalon!.)

- 1 Nyissa ki az MP tálcát és óvatosan engedje le.

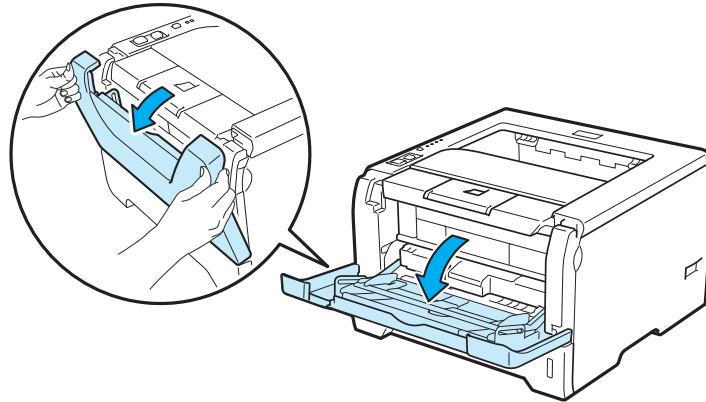

- 2 Húzza ki az MP tálcá laptámaszt (1).

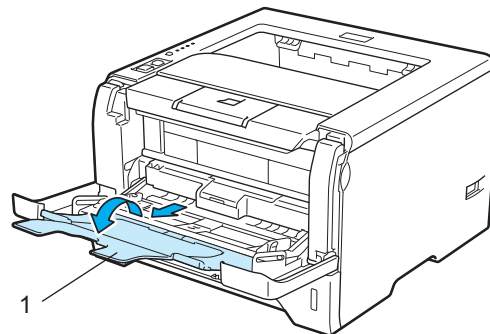

- 3 Hajtsa ki a laptámaszt, hogy megelőzze a lapok kicsúszását az írással lefelé fordított nyomatok lapgyűjtő tálcájából, vagy vegyen ki minden lapot, amint a nyomtató kiadja őket.

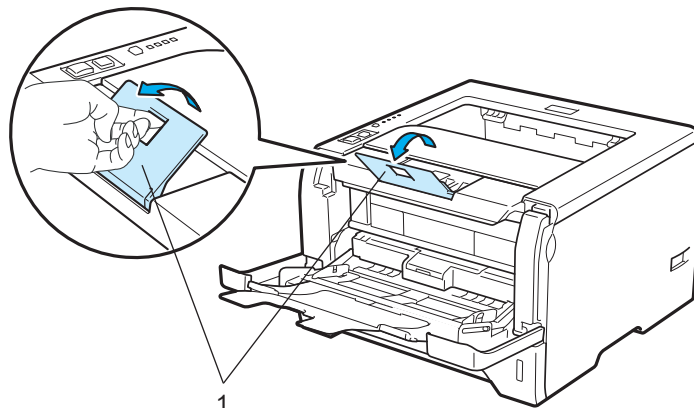

- 4 Tegyen papírt az MP tálcába. Ellenőrizze, hogy a legfelső lapok a maximális papírmagasság jel (▼) alatt vannak-e a tálca mindkét oldalán. A nyomtatandó oldalnak felfelé kell néznie, a vezető éllel (a lap tetejével) előre (a nyomtató felé).

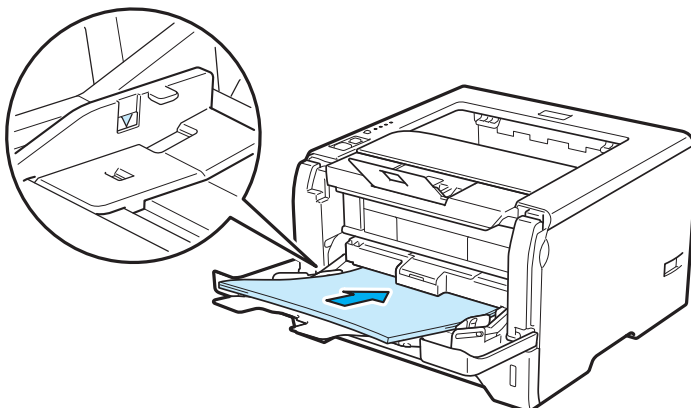

- 5 Miközben lenyomva tartja a zöld lapvezető kioldó kart (1), tolja addig a lapvezetőt, amíg a papírhoz nem illeszkedik.

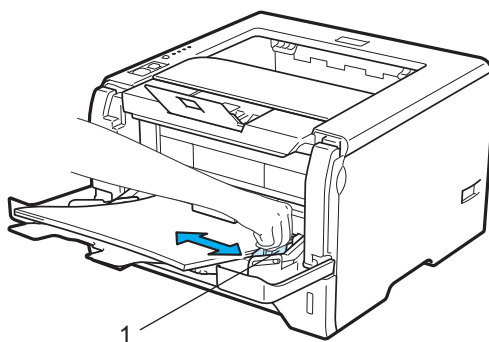

- 6 Válassza ki az alábbiakat a nyomtató meghajtóban:
Papír méret.....(1)
Média típus.....(2)
Papír Forrás.....(3)
 vagy bármely más beállítás, amelyet meg szeretne adni. (Lásd 3 fejezet: *Illesztőprogram és szoftver.*)

■ Windows® nyomtató-illesztőprogram

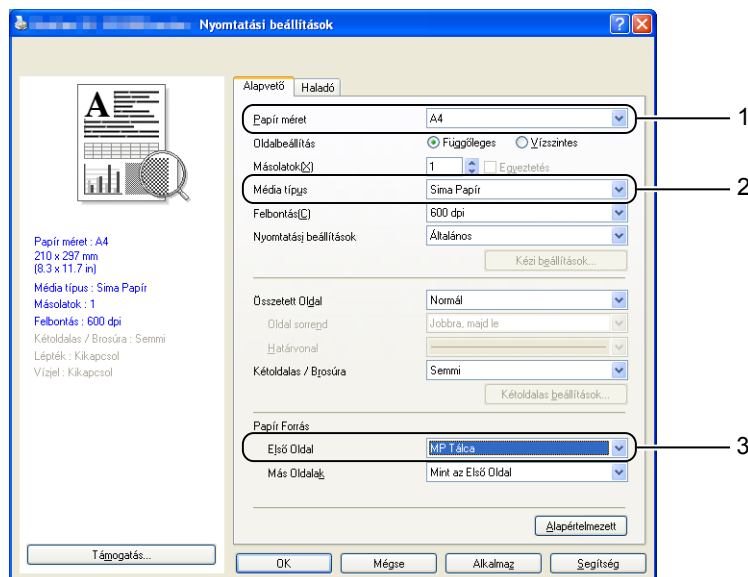

■ BR-Script nyomtató-illesztőprogram Windows®-hoz

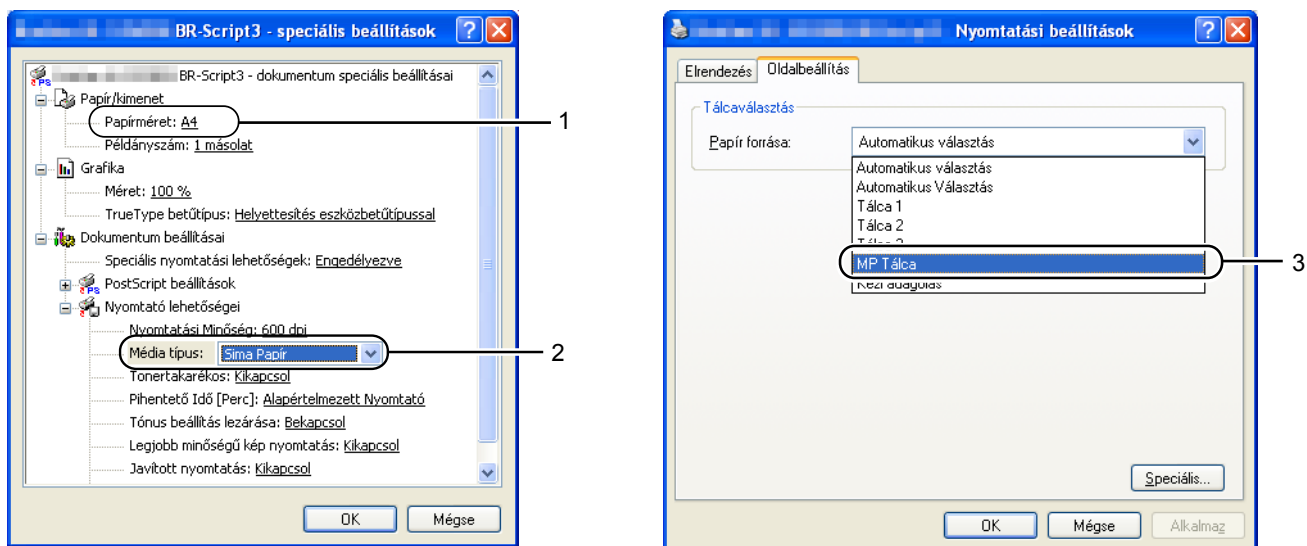

Megjegyzés

A Windows® BR-Script nyomtató-illesztőprogram használatához előbb telepíteni kell az illesztőprogramot a CD/DVD-ROM-ról az Egyéni telepítés választásával.

■ Macintosh nyomtató-illesztőprogram

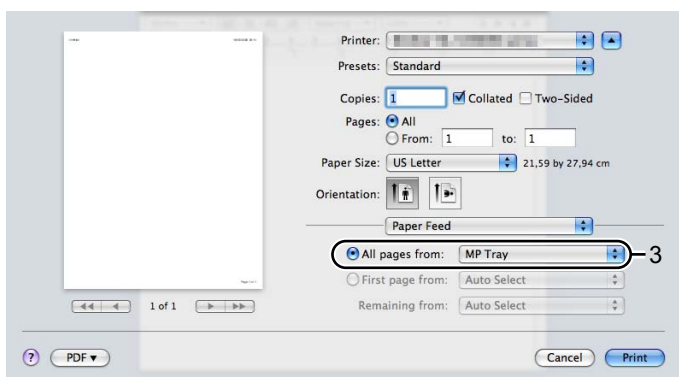
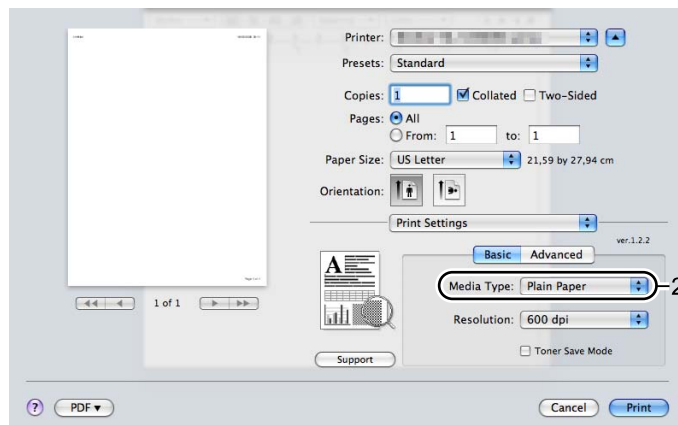
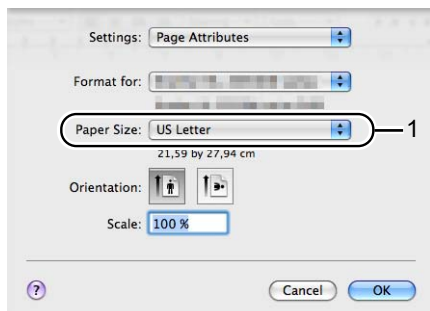

7 Küldje el a nyomtatási adatokat a nyomtatónak.

! FONTOS

Amikor írásvetítő fóliára nyomtat, egyenként, azonnal vegye ki a nyomtatott fóliákat. A felhalmozódó nyomtatott fóliák lapelakadást okozhatnak, illetve meggömbülhetnek a fóliák.

Nyomtatás vastag papírra, címkékre és borítékokra

Ha a hátsó kimeneti tálca ki van húzva, akkor a nyomtatóban egyenes a papír útvonala a többfunkciós tálcától a nyomtató hátsó részéig. Használja ezt a papír adagolási és kivezetési módszert, ha vastag papírt, címkét vagy borítékot nyomtat. (Az ajánlott papír kiválasztásához lásd a *Milyen lapra lehet nyomtatni?* című részt a(z) 6. oldalon! és a *Borítékok típusai* című részt a(z) 9. oldalon!.)

- 1 Nyissa ki a nyomtató hátlapját (hátsó kimeneti tálca).

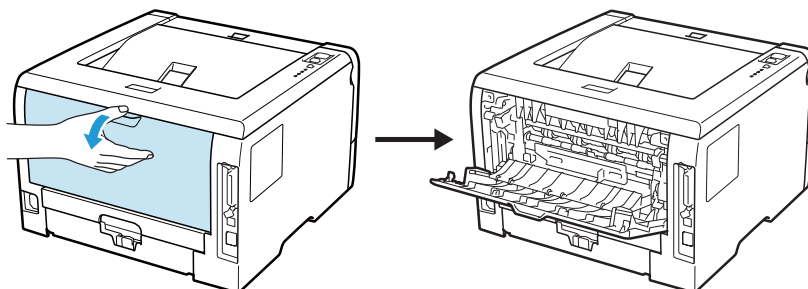

- 2 <Csak boríték nyomtatása esetén>
Hajtsa le maga felé a két szürke kart, a jobb és a bal oldalon az ábrán látható módon.

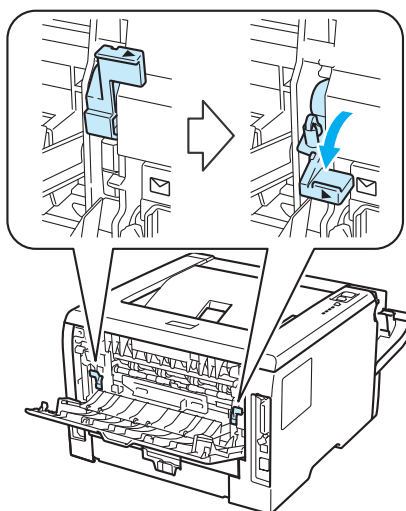

- 3 Nyissa ki az MP tálcát és óvatosan engedje le.

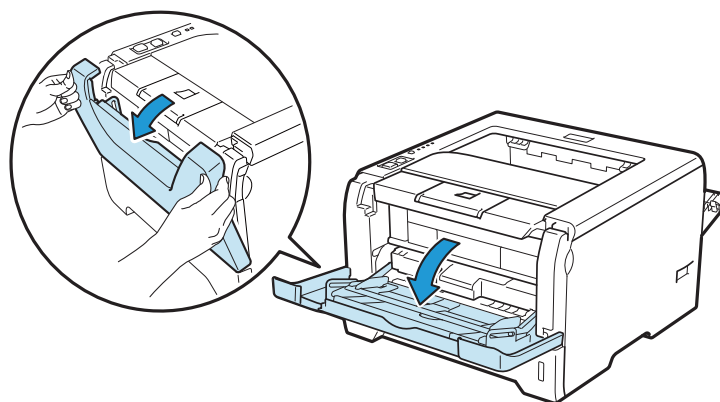

- 4 Húzza ki az MP tálca laptámaszt (1).

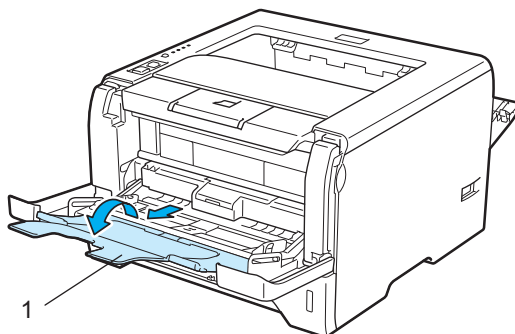

- 5 Tegyen papírt az MP tálcába. Ellenőrizze, hogy a legfelső lapok a maximális papírmagasság jel (▼) alatt vannak-e.

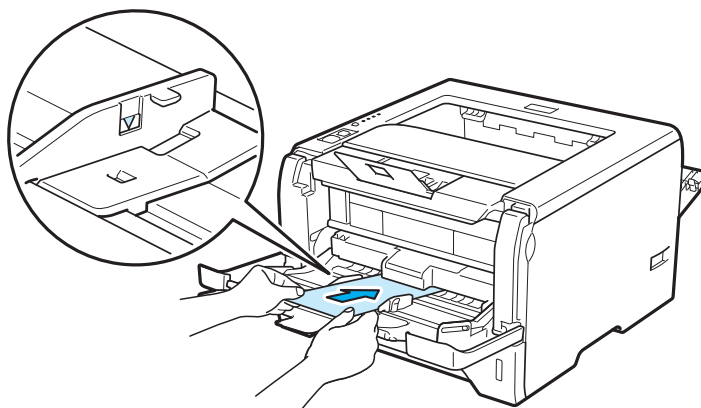

Megjegyzés

- NE tegyen 3-nál több borítékot a többfunkciós tálcába.
- A gyártó által lezárt részeknek (ragasztásoknak) szilárdan kell tartaniuk.
- Az az oldal, melyre nyomtatni kíván, felfelé nézzen.
- A boríték oldalainak megfelelően, gyűrődések és redők nélkül kell összehajtvá lenniük.

- 6 Miközben lenyomva tartja a zöld lapvezető kioldó kart (1), tolja addig a lapvezetőt, amíg a papírhoz nem illeszkedik.

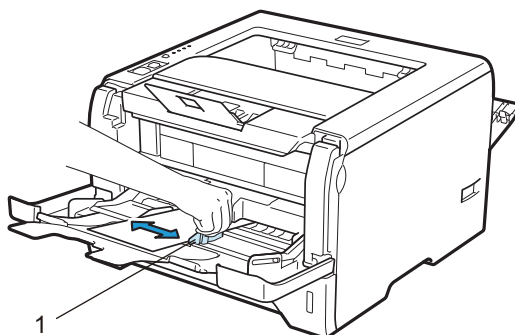

7 Válassza ki az alábbiakat a nyomtató meghajtóban:

Papír méret.....(1)

Média típus.....(2)

Papír Forrás.....(3)

vagy bármely más beállítás, amelyet meg szeretne adni. (Lásd 3 fejezet: *Illesztőprogram és szoftver.*)

■ Windows® nyomtató-illesztőprogram

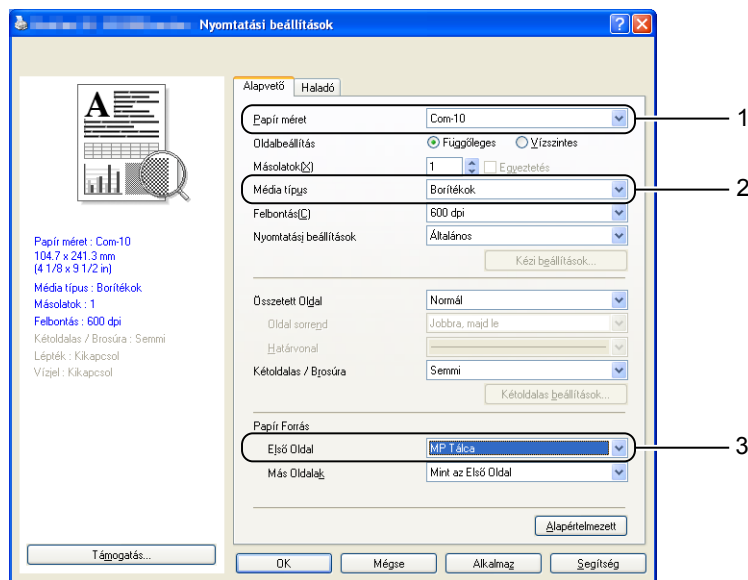

■ BR-Script nyomtató-illesztőprogram Windows®-hoz

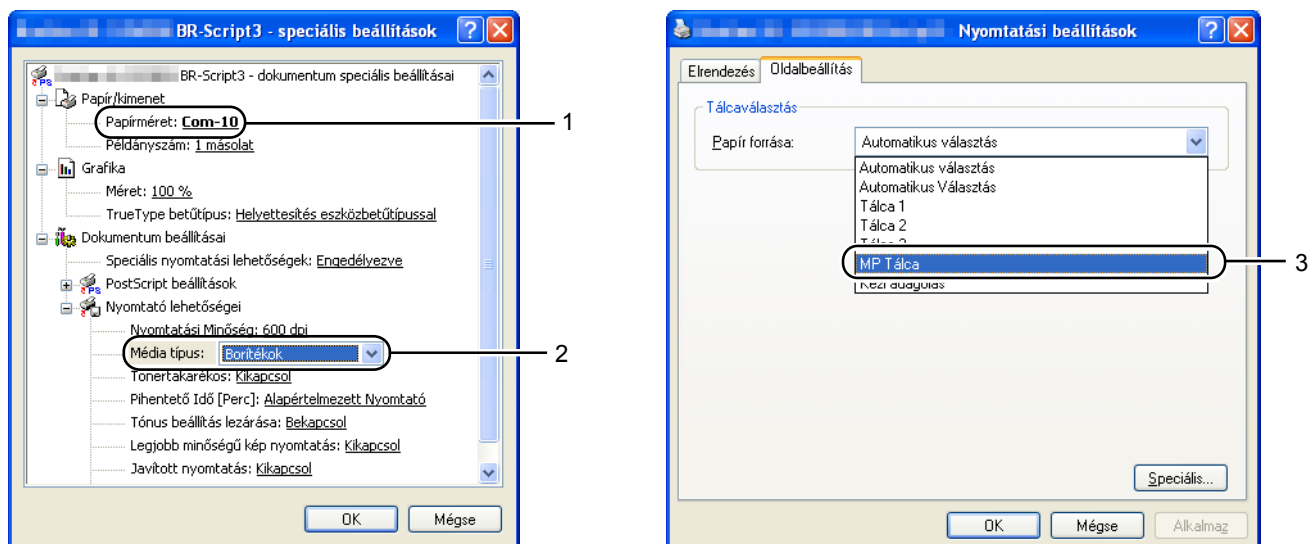

Megjegyzés

- A BR-Script nyomtatóillesztő használatához előbb telepíteni kell az illesztőprogramot a CD/DVD-ROM-ról az Egyéni telepítés választásával.
- Envelope #10 használata esetén válassza a **Com-10** lehetőséget a **Papír méret** alatt.
- A nyomtatóillesztőben nem szereplő borítékméretetek esetén (pl. Envelope #9 vagy Envelope C6) válassza a **Felhasználói Beállítás...** menüpontot. (A borítékméretetekkel kapcsolatos további információkat lásd: *Lapméret* című részt a(z) 137. oldalon!.)

■ Macintosh nyomtató-illesztőprogram

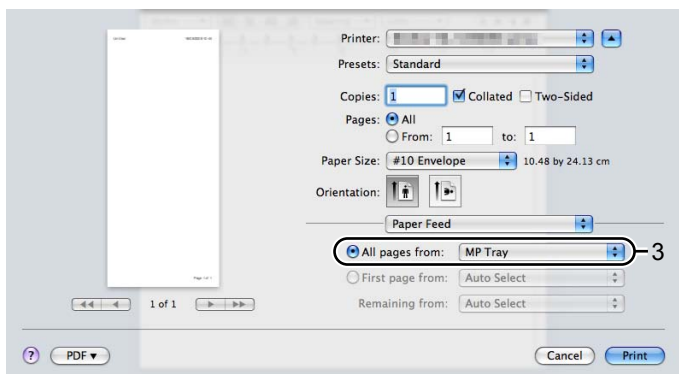
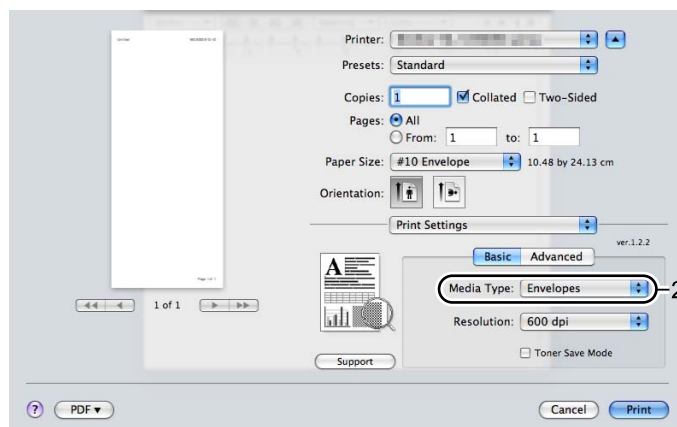
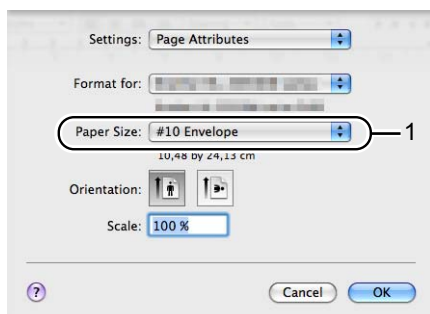

Megjegyzés

A nyomtató meghajtóban nem szereplő borítékméretetek esetén, mint Boríték #9 vagy Boríték C6, válassza az **Custom Page Sizes** (Egyéni papírméretetek) menütételt. (A borítékméretetekkel kapcsolatos további információkat lásd: *Lapméret* című részt a(z) 137. oldalon!.)

- 8 Küldje el a nyomtatási adatokat a nyomtatónak.

- 9 <Csak boríték nyomtatása esetén>
Ha befejezte a nyomtatást, állítsa vissza eredeti helyzetükbe a szürke karokat, amelyeket a 2 lépésben lehajtott.

Megjegyzés

- A nyomtatás után azonnal vegye ki a lapot vagy borítékot. A felhalmozódott lapok vagy borítékok lapelakadást okozhatnak, illetve meggörbülhetnek a lapok vagy borítékok.
- Ha a nyomtatás során a borítékok foltosak lesznek, állítsa a **Média típus** értékét **Vastag Papír** vagy **Vastagabb Papír** opcióra a rögzítési hőmérséklet megemeléséhez.
- Ha a borítékok a nyomtatás során meggyűrődnek, lásd: *A nyomtatási minőség javítása* című részt a(z) 123. oldalon!.
- (Windows® felhasználóknak) Ha DL méretű kétszárnyú borítékot használ, és az a nyomtatás során meggyűrődik, válassza a **DL Hosszú Szegély** opciót a **Papír méret** pontban, az **Alapvető** fülnél. Helyezzen egy új DL méretű kétszárnyú borítékot az MP tálcára a boríték hosszabb élével előre (a nyomtató felé), és nyomtasson újra.

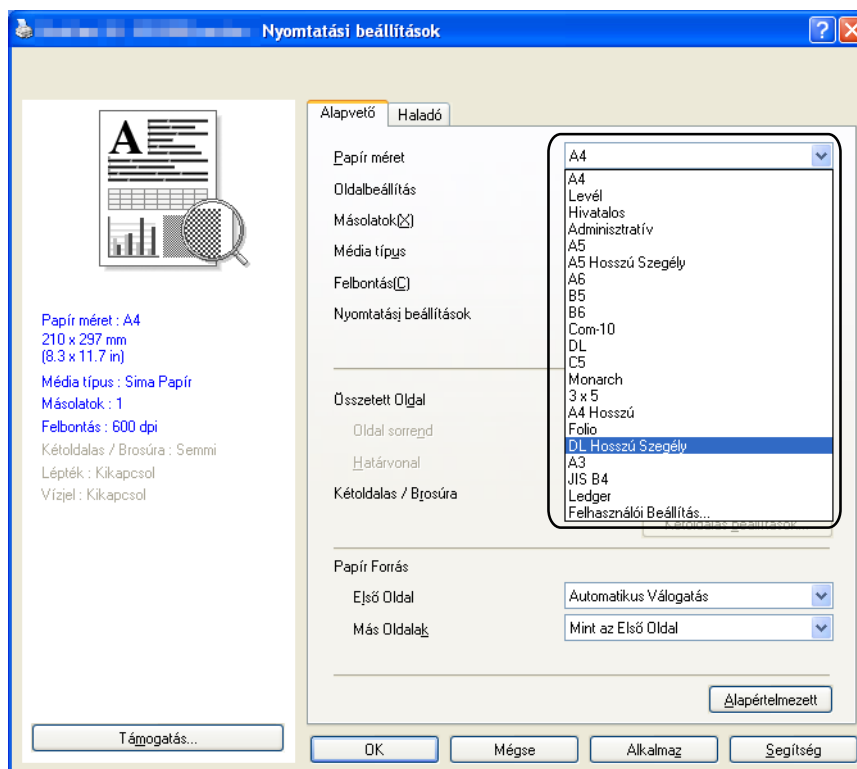

- Ha papírt tesz az MP tálcába, ügyeljen az alábbiakra:
 - A belépő él (a lap tetejét) tegye be először és óvatosan tolja be a tálcába.
 - Ellenőrizze, hogy a papír egyenes és megfelelő helyzetben van az MP tálcában. Ellenkező esetben a papíradagolással gondok lehetnek, mely ferde nyomatokhoz vagy lapelakadáshoz vezethet.

Kétoldalas nyomtatás

A Windows® 2000 vagy későbbi, illetve Mac OS X 10.3.9 vagy későbbi verziókhoz szállított nyomtató-illesztőprogramok mind támogatják a kétoldalú nyomtatást. A beállítás kiválasztásával kapcsolatosan további tájékoztatást a nyomtató-illesztőprogram **Súgó** menüpontjában talál.

Útmutatások a lap mindkét oldalára történő nyomtatáshoz

- A vékony lapok gyűrődhetnek.
- Ha a papír felhajlik, egyenesítse ki, és így tegye vissza a papírtálcába vagy az MP tálcába.
- Ha nem megfelelő a lap adagolása, akkor felhajlik. Vegye ki a lapot és egyenesítse ki.
- Ha a kézi kétoldalas nyomtatási módot használja, akkor lapelakadás vagy gyenge nyomtatási minőség fordulhat elő. (Lapelakadás esetén lásd *Lapelakadás és megszüntetése* című részt a(z) 114. oldalon!. A nyomtatás minőségével kapcsolatos problémák esetén lásd *A nyomtatási minőség javítása* című részt a(z) 123. oldalon!.)



Megjegyzés

- Az ebben a részben található képernyőábrák Windows® XP rendszerben készültek. A számítógépén megjelenő kép az operációs rendszertől függően eltérhet az ábráktól.
- Automatikus kétoldalas nyomtatáshoz használja az A4 papírméretet.
- Ellenőrizze, hogy a hátlap be van csukva.
- Ellenőrizze, hogy a papírtálca teljesen be van-e nyomva.
- Ha a papír felhajlik, akkor egyenesítse ki és így tegye vissza a papírtálcába.
- Használjon normál papírt, finom papírt, újrahasznosított papírt vagy vékony papírt. NE használjon finom papírt.

Kézi kétoldalas nyomtatás

- A BR-Script nyomtató-illesztőprogram (PostScript® 3™ emuláció) nem támogatja a kézi kétoldalas nyomtatást.
- Ha Macintosh nyomtatóillesztőt használ, olvassa el a következő részt: *Kétoldalas nyomtatás* című részt a(z) 58. oldalon!.

Kézi kétoldalas nyomtatás a papírtálcából

- 1 Az **Alapvető** fülnél válassza a **Kétoldalas** nyomtatási módot a **Kétoldalas / Brosúra** beállításból, és az **Alapvető** fülnél a **Tálca 1** beállítást papírforrásként.
- 2 Kattintson a **Kétoldalas beállítások...** gombra, ekkor megjelenik a **Kétoldalas beállítások** képernyő.
- 3 Válassza a **Kézi Kétoldalas** lehetőséget a **Kétoldalas mód** beállításoknál, és kattintson az **OK** gombra a képernyőn.

- 4 Küldje el a nyomtatási adatokat a nyomtatónak.
A nyomtató először automatikusan a páros oldalszámú oldalakat nyomtatja a lapok egyik oldalára.

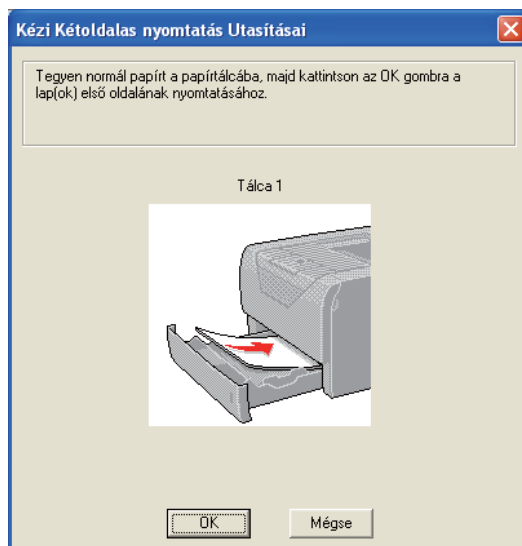

- 5 A kimeneti lapgyűjtő tálcából vegye ki a páros oldalszámú nyomtatásokat, és ugyanolyan sorrendben ¹ tegye azokat vissza a papírtálcába, nyomtatandó (üres) oldalukkal lefelé fordítva. Kövesse a számítógép képernyőn megjelenő utasításokat.

¹ A lapokat ellenkező sorrendben helyezze be, ha a hátsó kimeneti tálca le van nyitva.



- 6 A nyomtató automatikusan a páratlan oldalszámú oldalakat nyomtatja a lapok másik oldalára.

Megjegyzés

- Ha a **Papír Forrás** beállítása **Automatikus Válogatás**, tegye a nyomtatott páros oldalakat az MP tálcába.
- Ürítse ki a papírtálcát, mielőtt a nyomtatott lapokat beleteszi. Ezután tegye nyomtatott oldallal lefelé fordítva a nyomtatott lapokat a tálcába. (NE tegye a nyomtatott lapokat üres lapok tetejére.)

Kézi kétoldalas nyomtatás az MP tálcából

Megjegyzés

Mielőtt visszateszi a lapokat az MP tálcába, egyenesítse ki őket, ellenkező esetben lapelakadás léphet fel.

- 1 Az **Alapvető** fülnél válassza a **Kétoldalas** nyomtatási módot a **Kétoldalas / Brosúra** beállításból, és az **Alapvető** fülnél az **MP Tálca** beállítást papírforrásként.
- 2 Kattintson a **Kétoldalas beállítások...** gombra, ekkor megjelenik a **Kétoldalas beállítások** képernyő.
- 3 Válassza a **Kézi Kétoldalas** lehetőséget a **Kétoldalas mód** beállításoknál, és kattintson az **OK** gombra a képernyőn.
- 4 Helyezze az MP tálcába a lapot azzal az oldalával felfelé, melyre először kíván nyomtatni. Küldje el a nyomtatási adatokat a nyomtatónak.
A nyomtató először automatikusan a páros oldalszámú oldalakat nyomtatja a lapok egyik oldalára.

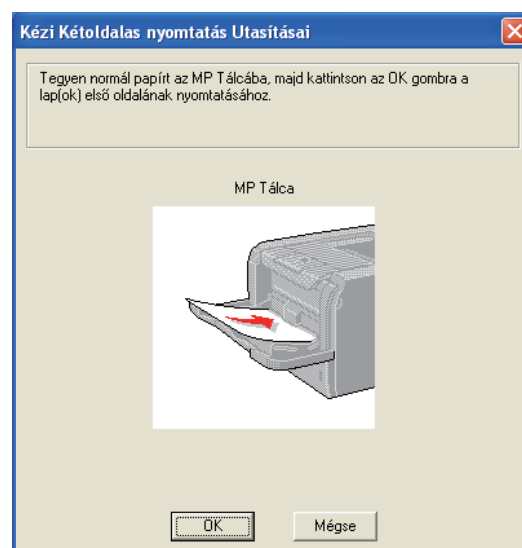
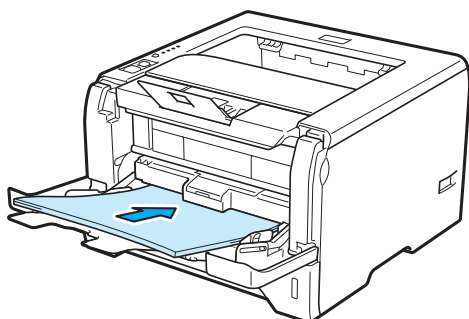

- 5 A kimeneti lapgyűjtő tálcából vegye ki a páros oldalszámú nyomatokat, és egyenként, ugyanabban a sorrendben ¹ tegye vissza azokat az MP tálcára. A nyomtatandó (üres) oldal legyen felfelé fordítva. Kövesse a számítógép képernyőn megjelenő utasításokat.

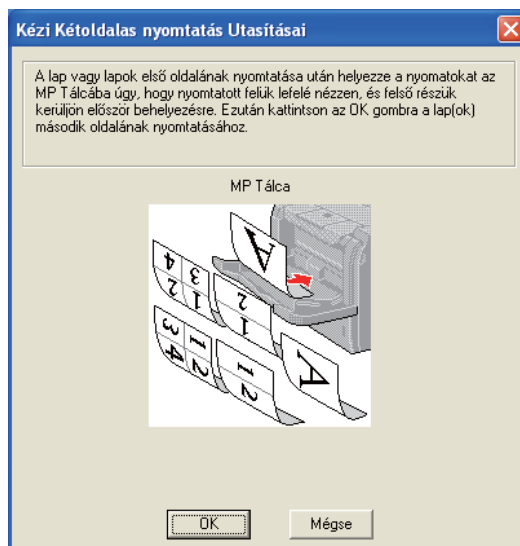

¹ A lapokat ellenkező sorrendben helyezze be, ha a hátsó kimeneti tálca le van nyitva.

- 6 A nyomtató ezután automatikusan kinyomtatja a páratlan oldalakat.

A nyomtatott oldal elhelyezkedése kézi kétoldalas nyomtatásnál

A nyomtató először a második oldalt nyomtatja.

Ha 5 lapra 10 oldalt nyomtat, akkor először a lap 2., majd az 1. oldalára nyomtat. A második lapra a 4., majd a 3. oldalt nyomtatja. A harmadik lapra a 6., majd a 5. oldalt nyomtatja, és így tovább.

Ha kézi kétoldalas nyomtatást végez, a papírt az alábbi módon kell a papírtálcába tennie:

- Papírtálca használatakor:
 - Az elsőként nyomtatandó lapot a nyomtatandó oldallal lefelé fordítva, a vezető éllel (a lap tetejével) előre (a nyomtató felé) fordítva tegye be.
 - A második oldalra való nyomtatáshoz a lapot felfelé fordítva, a vezető éllel (a lap tetejével) előre (a nyomtató felé) fordítva tegye be.
 - Fejléces papír használata esetén a fejléctet le- és előrefelé fordítva tegye be a lapot.
 - A második oldalra való nyomtatáshoz a fejléctet fordítsa fel- és előrefelé, és így tegye be.
- A többfunkciós (MP) tálca használatakor:
 - Az elsőként nyomtatandó oldallal felfelé fordítva, a vezető éllel (a lap tetejével) előre (a nyomtató felé) helyezze be a lapot.
 - A második oldalra való nyomtatáshoz a lapot lefelé fordítva, a vezető éllel (a lap tetejével) előre (a nyomtató felé) fordítva tegye be.
 - Ha fejléces papírt használ, a fejléctet le- és előrefelé fordítva tegye először be a lapot.
 - A második oldalra való nyomtatáshoz a fejléctet fordítsa fel- és előrefelé, és így tegye be.

Automatikus kétoldalas nyomtatás

Ha Macintosh nyomtatóillesztőt használ, olvassa el a következő részt: *Kétoldalas nyomtatás* című részt a(z) 58. oldalon!.

- 1 Tegyen papírt a papírtálcába vagy az MP tálcába.
- 2 **Windows®** nyomtatóillesztő használata esetén
 - 1 Nyissa meg a **Tulajdonságok** párbeszédablakot a nyomtató meghajtóban.
 - 2 Kattintson az **Általános** fülre, majd kattintson a **Nyomtatási beállítások** gombra.
 - 3 Az **Alapvető** lapon kattintson a **Kétoldalas** opcióra a **Kétoldalas / Brosúra** beállításnál.
 - 4 Kattintson a **Kétoldalas beállítások...** gombra, ekkor megjelenik a **Kétoldalas beállítások** képernyő.
 - 5 Válassza a **Duplex egység használata** lehetőséget a **Kétoldalas mód** beállításnál.
 - 6 Kattintson az **OK** gombra. A nyomtató automatikusan nyomtat a lap mindkét oldalára.

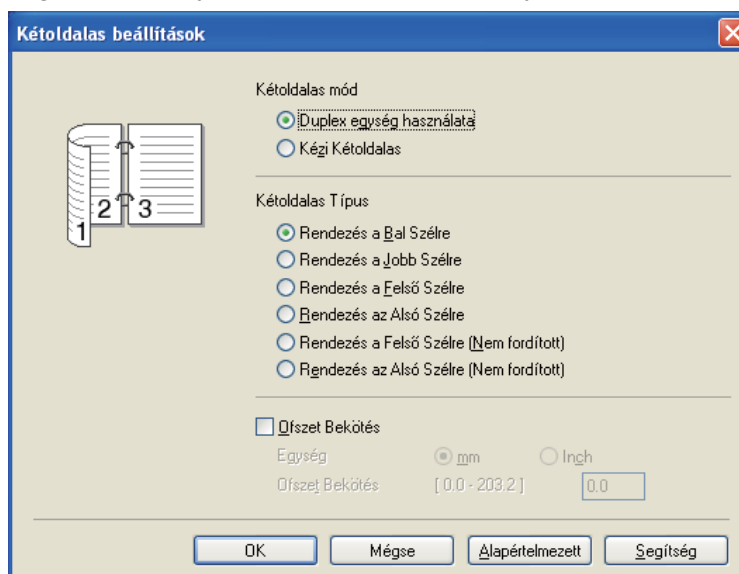

BR-Script nyomtató meghajtó használata esetén

- 1 Nyissa meg a **Tulajdonságok** párbeszédablakot a nyomtató meghajtóban.
- 2 Kattintson az **Általános** fülre, majd kattintson a **Nyomtatási beállítások** gombra.
- 3 Az **Elrendezés** fűlnél jelölje be az **Oldalbeállítás**, **Kétoldalas nyomtatás** és **Oldal sorrend** opciókat.
- 4 Kattintson az **OK** gombra. A nyomtató automatikusan nyomtat a lap mindkét oldalára.

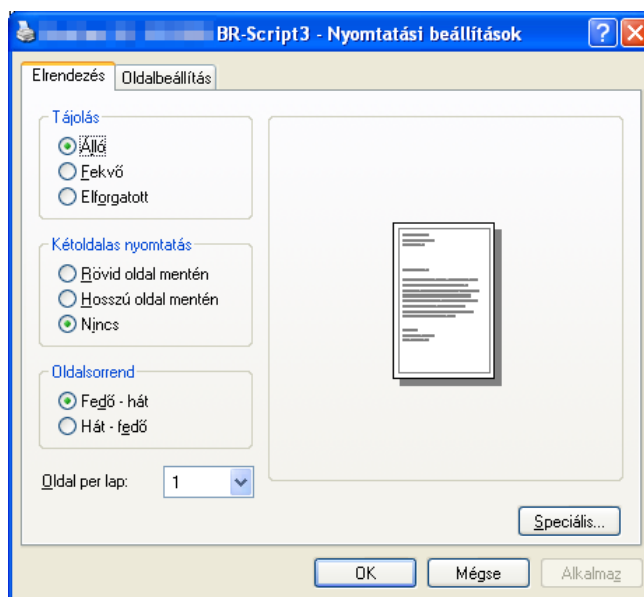

Brosúra nyomtatása

- 1 Tegyen papírt a papírtálcába vagy az MP tálcába.
- 2 **Windows® nyomtatóillesztő használata esetén**
 - 1 Nyissa meg a **Tulajdonságok** párbeszédablakot a nyomtató meghajtóban.
 - 2 Kattintson az **Általános** fülre, majd kattintson a **Nyomtatási beállítások** gombra.
 - 3 Az **Alapvető** lapon kattintson a **Brosúra** opcióra a **Kétoldalas / Brosúra** beállításnál.
 - 4 Kattintson a **Kétoldalas beállítások...** gombra, ekkor megjelenik a **Kétoldalas beállítások** képernyő.
 - 5 Válassza a **Duplex egység használata** vagy **Kézi Kétoldalas** lehetőséget a **Kétoldalas mód** beállításnál.
 - 6 Kattintson az **OK** gombra.

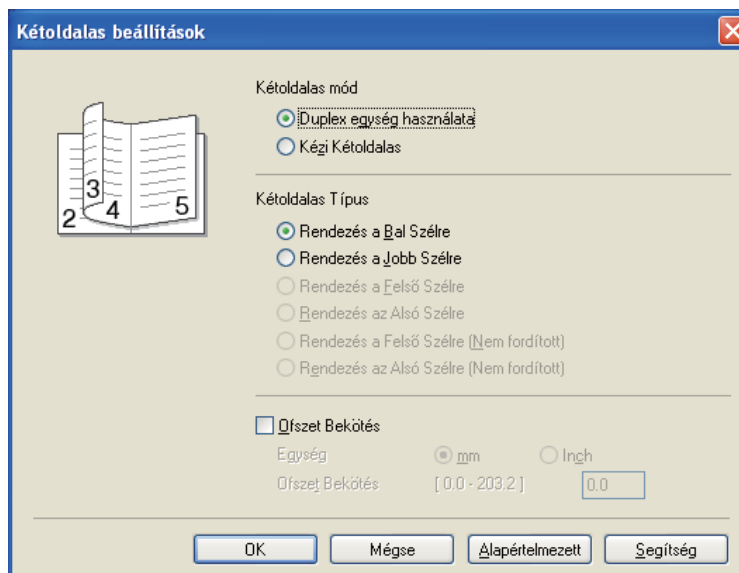

BR-Script nyomtató meghajtó használata esetén

- 1 Nyissa meg a **Tulajdonságok** párbeszédablakot a nyomtató meghajtóban.
- 2 Kattintson az **Általános** fülre, majd kattintson a **Nyomtatási beállítások** gombra.
- 3 Az **Elrendezés** lapon kattintson a **Brosúra** opcióra az **Oldal per lap** beállításnál.
- 4 Kattintson az **OK** gombra. A nyomtató automatikusan kinyomtatja a füzetet.

Nyomtató meghajtó

A nyomtató meghajtó egy olyan szoftver, mely a számítógép által használt adatformátumból az adott nyomtató számára szükséges formátumba alakítja át az adatokat. Jellemzően ez a formátum oldalleíró (PDL) nyelv.

A támogatott Windows® és Macintosh verziókhoz készült nyomtatóillesztők megtalálhatóak a mellékelt CD/DVD-ROM-on, illetve a KONICA MINOLTA weblapján: <http://konicaminolta.com/>. A meghajtók telepítéséhez kövesse a Gyors útmutató utasításait. Le is töltheti a legfrissebb nyomtatóillesztőket a KONICA MINOLTA honlapjáról: <http://konicaminolta.com/>.

(A már telepített meghajtó eltávolításához lásd *A nyomtatóillesztő eltávolítása* című részt a(z) 66. oldalon!.)

Windows® esetén

- Windows® nyomtató-illesztőprogram (a termékhez legmegfelelőbb illesztőprogram)
- BR-Script (PostScript® 3™ nyelv emuláció) nyomtató-illesztőprogram

Macintosh esetén

- Macintosh nyomtató-illesztőprogram (a termékhez legmegfelelőbb illesztőprogram)
- BR-Script (PostScript® 3™ nyelv emuláció) nyomtató-illesztőprogram ¹

¹ A nyomtató illesztő (meghajtó) telepítéséhez lásd a *BR-Script nyomtató meghajtó telepítése* című részt a(z) 60. oldalon!.

	Windows® nyomtató-illesztőprogram	BR-Script nyomtató meghajtó	Macintosh nyomtató-illesztőprogram
Windows® 2000 Professional	ⓘ	ⓘ	
Windows® XP Home Edition	ⓘ	ⓘ	
Windows® XP Professional	ⓘ	ⓘ	
Windows Vista®	ⓘ	ⓘ	
Windows® 7	ⓘ	ⓘ	
Windows Server® 2003	ⓘ	ⓘ	
Windows Server® 2008	ⓘ	ⓘ	
Windows® XP Professional x64 Edition	ⓘ	ⓘ	
Windows Server® 2003 x64 Edition	ⓘ	ⓘ	
Mac OS X 10.3.9 vagy újabb		ⓘ	ⓘ

A számítógépéről nyomtatva az alábbi nyomtatóbeállításokat változtathatja meg.

- **Papír méret**
- **Oldalbeállítás**
- **Másolatok**
- **Média típus**
- **Felbontás**
- **Nyomatási beállítások**
- **Összetett Oldal**
- **Kétoldalas / Brosúra**³
- **Papír Forrás**
- **Lépték**
- **Fordított Nyomtatás**
- **Vízjel Használata**^{1 3}
- **Fejléc-lábléc nyomtatás**³
- **Tonerkímélő Mód**
- **Adminisztrátor**³
- **Újranyomás Használat**^{1 3}
- **Pihentető Idő**
- **Makro**^{1 3}
- **Lap Védelem**^{1 3}
- **Sűrűség beállítás**²
- **Hibaüzenet nyomtatás**^{1 3}
- **Javított nyomtatás**

¹ Ezek a beállítások a Windows® BR-script nyomtatóillesztő esetében nem állnak rendelkezésre.

² Ezek a beállítások nem állnak rendelkezésre a Macintosh nyomtató-illesztőprogramban.

³ Ezek a beállítások a Macintosh nyomtatóillesztő és a Macintosh BR-script nyomtatóillesztő esetében nem állnak rendelkezésre.

A nyomtatóillesztő funkciói (Windows® esetén)

(További tájékoztatást a nyomtató meghajtó **Segítség** szövegében találhat.)

Megjegyzés

- Az ebben a részben található képernyőábrák Windows® XP rendszerben készültek. A számítógépén megjelenő kép az operációs rendszertől függően eltérhet az ábráktól.
- A **Nyomtatási beállítások** párbeszédpanelét a **Nyomtatási beállítások...** opcióra kattintva érheti el az **Általános** lapon, a **Nyomtató tulajdonságok** párbeszédpanelen.

Alapvető fül

A beállításokat az **Alapvető** lapon bal oldalon látható illusztrációra kattintva is megváltoztathatja.

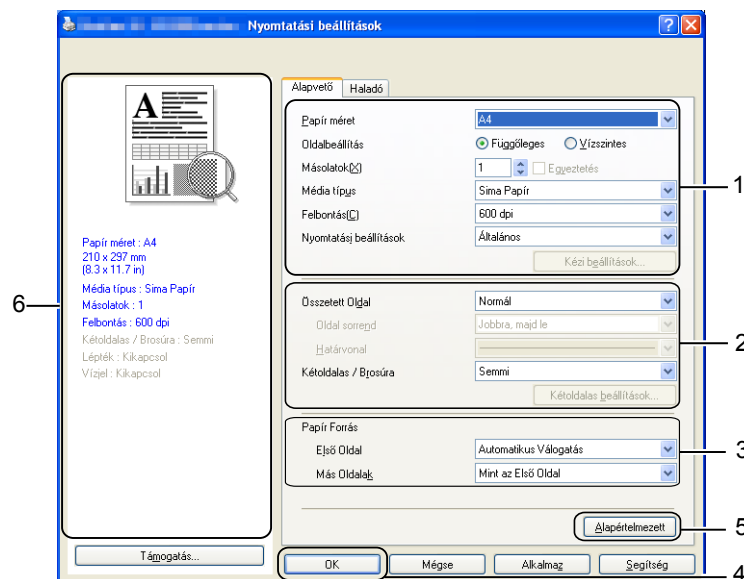

- 1 Válassza a **Papírméret**, **Oldalbeállítás**, **Másolatok**, **Média típus**, **Felbontás** és **Nyomtatási beállítások** (1) lehetőségeket.
- 2 Válassza az **Összetett Oldal** és a **Kétoldalas / Brosúra** (2) beállítást.
- 3 Válassza a **Papír Forrás** (3) lehetőséget.
- 4 Kattintson az **OK** (4) gombra a beállítások érvényesítéséhez.
Az alapbeállításokhoz való visszatéréshez kattintson az **Alapértelmezett** (5), majd az **OK**. (4) gombra.

Megjegyzés

Ez a terület (6) mutatja az aktuális beállításokat.

Papírméret

A legördülő menüből válassza ki a használni kívánt **Papírméret** pontot.

Oldalbeállítás

Az oldalbeállítás megadja a dokumentum nyomtatási helyzetét (**Függőleges** vagy **Vízszintes**).

Függőleges



Vízszintes



Másolatok

A másolatok beállítás meghatározza a kinyomtatott példányszámot.

■ Egyeztetés

Ha a szétválogat jelölőnégyzet be van jelölve, a készülék először kinyomtatja a teljes dokumentum egy példányát, és ezt a meghatározott számban megismétli. Ha a egyeztetés jelölőnégyzet nincs bejelölve, minden egyes oldal a kívánt példányszámban kerül kinyomtatásra, ezután lép a nyomtatás a következő oldalra.

Egyeztetés bejelölve

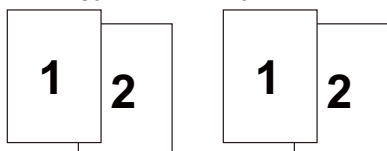

Egyeztetés nincs bejelölve

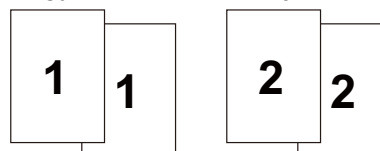

Média típus

Az alábbi média típusokat állíthatja be a nyomtatón. A legjobb nyomtatási minőség érdekében, válassza ki a használni kívánt média típust.

Sima Papír

Vékony Papír

Vastag Papír

Vastagabb papír

Ragasztott Papír

Vastag Borítékok

Vékony Borítékok

**Újrafelhasznált
papír**

Borítékok

Átlátszóak



Megjegyzés

- Normál papír használata esetén (20 - 28 lb) válassza a **Sima Papír** opciót. Ha nagyobb súlyú papírt, borítékot vagy vastag papírt használ, válassza a **Vastag Papír** vagy **Vastagabb Papír** opciót. Ragasztott papír esetén válassza a **Ragasztott Papír** opciót.
- Ha borítékot használ, válassza a **Borítékok** opciót. Ha a festék rögzítése nem megfelelő a borítékon a **Borítékok** beállításnál, akkor válassza a **Vastag Borítékok** opciót. Ha a boríték meggyűrődik a **Borítékok** beállításnál, akkor válassza a **Vékony Borítékok** opciót.

Felbontás

Felbontást az alábbiak szerint választhat.

- 300 dpi
- 600 dpi
- HQ 1200
- 1200 dpi



Megjegyzés

Ha nagy felbontású 1200dpi beállítást használ (1200 x 1200 dpi), a nyomtatás lassabb lesz.

Nyomtatási Beállítás

Kézileg megváltoztathatja a nyomtatási beállítást.

■ Általános

Ez a nyomtatási mód dokumentumok általános nyomtatásához használható.

■ Grafikák

Ez a nyomtatási mód a legmegfelelőbb grafikát tartalmazó dokumentumok nyomtatásához.

■ Irodai dokumentum

Ez a nyomtatási mód a legmegfelelőbb irodai dokumentumok nyomtatásához.

■ Szöveg

Ez a nyomtatási mód a legmegfelelőbb szöveges dokumentumok nyomtatásához.

■ Kézi

A **Kézi** opció választásakor a **Kézi beállítások...** gombra kattintva a beállításokat kézzel végezheti el.

Beállíthatja a fényerőt, a kontrasztot és egyéb beállításokat.

Több példány

A Több példány opcióval csökkenthető egy oldal képmérete, lehetővé téve több oldal nyomtatását egy lapra, illetve növelhető a képméret egy oldal több lapra nyomtatásához.

■ Oldal sorrend

Az N az 1-ben opció kiválasztásakor beállítható az oldal sorrend a legördülő lista segítségével.

■ Határvonal

Ha az Összetett Oldal funkcióban egy lapra több oldalt nyomtat, választhat, hogy legyen-e az oldalakat körülvevő szegély a lapon, és ha igen, folyamatos vagy szaggatott legyen-e.

Kétoldalas / Brosúra

Ha brosrát szeretne készíteni, vagy kétoldalas nyomtatást végez, használja ezt a funkciót, majd az **Alapvető** fülnél válassza a **Kétoldalas / Brosúra** opciót (Lásd: *Kétoldalas nyomtatás* című részt a(z) 24. oldalon!).

■ Semmi

Kétoldalas nyomtatás kikapcsolása.

■ Kétoldalas

Ezt a funkciót akkor használja, ha kétoldalas dokumentumot kíván nyomtatni.

Ha a **Kétoldalas** lehetőséget választja és a **Kétoldalas beállítások...** gombra kattint. Az alábbi beállítások végezhetők el.

• Kétoldalas mód

• Duplex egység használata

Ebben a módban a nyomtató automatikusan nyomtat a lap mindkét oldalára.

• Kézi Kétoldalas

Ebben a módban a nyomtató először kinyomtatja az összes páros oldalt. Ezután a nyomtató megáll, és egy üzenetben a papír újratöltését kéri. Az OK gomb megnyomása után kinyomtatja a páratlan oldalakat.

• Kétoldalas Típus

Minden tájolóhoz hat különféle típusú kötési irány van.

• Ofszet Bekötés

Az Ofszet kötés bejelölése esetén a margót inch vagy milliméter mértékegységben adhatja meg.

■ Brosúra

Ezt a funkciót akkor használja, ha füzetet kíván nyomtatni. A füzet elkészítéséhez a kinyomtatott oldalakat középen hajtsa félbe.

Ha a **Brosúra** lehetőséget választja és a **Kétoldalas beállítások...** gombra kattint. Az alábbi beállítások végezhetők el.

• Kétoldalas mód

• Duplex egység használata

Ebben a módban a nyomtató automatikusan nyomtat a lap mindkét oldalára.

• Kézi Kétoldalas

Ebben a módban a nyomtató először kinyomtatja az összes páros oldalt. Ezután a nyomtató megáll, és egy üzenetben a papír újratöltését kéri. Az OK gomb megnyomása után kinyomtatja a páratlan oldalakat.

• Kétoldalas Típus

Minden oldalbeállításához két különféle típusú kötési irányt talál.

• Ofszet Bekötés

Az Ofszet kötés bejelölése esetén a margót inch vagy milliméter mértékegységben adhatja meg.

Papír Forrás

Választhatja az **Automatikus Válogatás**, **Tálca 1**, **Tálca 2**¹, **Tálca 3**¹, **MP Tálca** vagy **Kézi** opciót, és meghatározhat külön tálcát az első oldal nyomtatásához, és egy másik tálcát a második oldaltól.

¹ A Tálca 2 és Tálca 3 opció. A Tálca 2 vagy Tálca 3 hozzáadásához a Tartozékok fülön kell kiválasztania a Tálca 2 vagy a Tálca 3 lehetőséget az illesztőprogramban. (Lásd *Tartozékok fül* című részt a(z) 42. oldalon!.)

Haladó fül

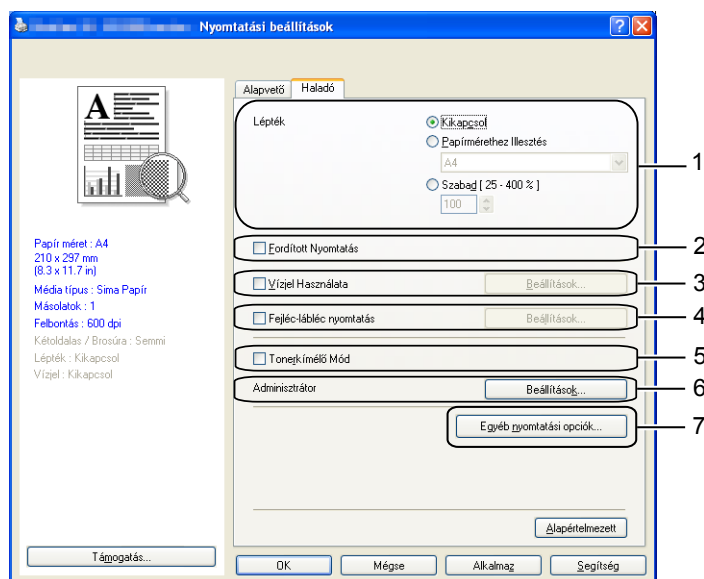

Az alábbi Nyomtató Funkció módokat állíthatja be:

- **Lépték (1)**
- **Fordított Nyomtatás (2)**
- **Vízjel Használata (3)**
- **Fejléc-lábléc nyomtatás (4)**
- **Tonerkímélő Mód (5)**
- **Adminisztrátor (6)**
- **Más nyomtatási opciók (7)**

Beosztás

Megváltoztathatja a nyomtatott kép léptékét.

Fordított nyomtatás

Jelölje be a **Fordított Nyomtatás** opciót a nyomtatási irány függőleges irányú megfordításához.

Vízjel Használata

A dokumentumokon vízjeles logót vagy szöveget helyezhet el.

Választhatja az előre meghatározott vízjelek egyikét, vagy használhat saját bittérkép (bitmap) vagy szövegfájl.

Ha vízjelként bittérképes (bitmap) fájlt használ, akkor változtathatja a vízjel nagyságát, és a lapon tetszés szerinti helyre teheti.

Ha szöveget használ vízjelként, a **Szöveg**, **Betű**, **Stílus**, **Méret** és **Sötétség** beállítását változtathatja.

Fejléc-lábléc nyomtatás

Ha ez a funkció aktív, rákerül a kinyomtatott dokumentumra a számítógép rendszerórájából vett dátum és idő, az aktuális felhasználó bejelentkezési neve, vagy egy beírt szöveg. A **Beállítások...** gombra kattintva egyénileg beállíthatja az adatokat.

■ ID nyomtatás

Ha kiválasztja a **Felhasználói név** opciót, nyomtatásra kerül a bejelentkezési név. Ha kiválasztja a **Saját beállítás** opciót és beír egy szöveget a **Saját beállítás** beviteli mezőbe, nyomtatásra kerül a beírt szöveg.

Tonerkímélő Mód

A **Tonerkímélő Mód** bekapcsolásával csökkentheti az üzemeltetési költségeket, mivel ilyenkor csökken a nyomtatási sűrűség.



Megjegyzés

- Nem javasoljuk a Tonerkímélő Mód használatát fényképek vagy szürkeárnyaltos képek nyomtatásához.
- A **Tonerkímélő Mód** nem elérhető **1200 dpi** vagy **HQ 1200** felbontások mellett.

Adminisztrátor (rendszergazda)

Az adminisztrátornak (rendszergazdának) joga van a másolatok száma, a másolási arány és a vízjel beállításainak korlátozására.

■ Jelszó

Ebbe a mezőbe írja be a jelszót.

■ Jelszó beállítása...

A jelszó megváltoztatásához kattintson ide.

■ Beállít

Adja meg aktuális jelszavát. Ezután megváltoztathatja a beállítást.

■ Másolatok Zár

Több másolat készítésének megakadályozására zárja le a másolatok száma opció kiválasztását.

■ Összetett Oldal Lépték Zár

Zárolja az aktuális Többoldalas és Lépték beállítást, ezzel megakadályozza a változtatást.

■ Vízjel Zár

Lezárja az aktuális vízjel beállítást, ezzel megakadályozza a változtatását.

■ Fejléc-lábléc nyomtatás zárolása

Zárolja az aktuális Fejléc-lábléc nyomtatás beállítást, ezzel megakadályozza a változtatást.

Más nyomtatási opciók

Az alábbi Nyomtató Funkció módokat állíthatja be:

■ Újranyomás Használat

■ Pihentető Idő

■ Makro

■ Lap Védelem

■ Sűrűség beállítás

■ Hibaüzenet nyomtatás

■ Javított nyomtatás

Újranyomtatás lehetőség használata

A nyomtató megőrzi az újranyomtatáshoz szükséges adatokat.

Az utolsó dokumentum újranyomtatásához nyomja meg a **Go** gombot, és tartsa lenyomva kb. 4 másodpercig, amíg valamennyi LED ki nem gyullad, majd engedje el a **Go** gombot.

2 másodpercen belül nyomja meg a **Go** gombot annyiszor, ahány példányban kíván újranyomtatni.

Ha nem nyomja meg a **Go** gombot 2 másodpercen belül, egy példányt nyomtat ki a nyomtató.



Megjegyzés

Ha meg akarja akadályozni, hogy adatait mások az újranyomtatás funkció segítségével kinyomtassák, törölje az **Újranyomás Használat** jelölőnégyzet kijelölését az **Egyéb nyomtatási opciók...** menüpontban.

Készenléti idő

Ha a nyomtató egy bizonyos ideig nem kap adatokat (időtűllépés), alvás üzemmódba kerül. Alvás üzemmódban a nyomtató úgy viselkedik, mintha ki lenne kapcsolva. Az **Alapértelmezett Nyomtató** beállítás használata esetén a késleltetés ideje 1 perc. Az intelligens alvási mód automatikusan beállítja a nyomtató használati gyakoriságától függően optimális késleltetési idő értéket.

Amíg a nyomtató készenléti állapotban van, minden LED sötét, a **Status** LED gyengén világít, de a nyomtató továbbra is képes adatokat fogadni. Ha nyomtatandó fájl vagy dokumentum érkezik, valamint a **Go** gomb megnyomásakor a nyomtató automatikusan felébred és megkezdí a nyomtatást.

Az alvó üzemmód letiltásához válassza a **Haladó** fűlnél az **Egyéb nyomtatási opciók...** ikont, majd a **Pihentető idő** pontot. Kattintson duplán az **Időbeállítás (Perc)** menüpontra, amely megjeleníti a Pihentető idő kikapcsolása lehetőségét. Ha azt szeretné, hogy a nyomtató ne lépjen alvó üzemmódba, kattintson a **Kikapcsol** opcióra. A Készenléti idő kikapcsolása funkció elrejtethető, ha ismét duplán rákattint az **Időbeállítás (Perc)** lehetőségre. Energiatakarékossági okokból javasolt az alvó üzemmód engedélyezése.

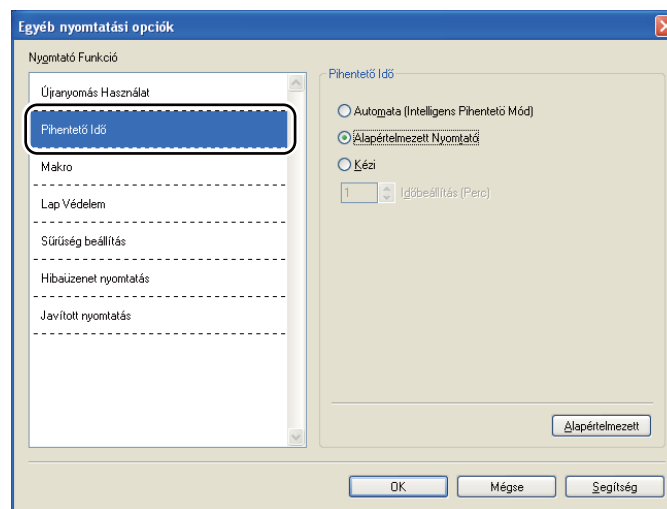

Makro

A nyomtató memóriájába makróként elmenthet egy dokumentum oldalt. A továbbiakban az elmentett makrót futtathatja, azaz az elmentett makróval átfedhet bármely dokumentumot. Ezzel gyakran használt információk esetében, mint nyomtatványok, cég logók, levél fejlécek, vagy számlák, időt takaríthat meg és növelheti a nyomtatás sebességét.

Lap védelem

A lapvédelem olyan beállítást jelent, mely teljes oldalas képek kialakítására további memóriaterületet tart fenn.

Kiválasztható az **Automatikus**, **Kikapcsol** és **Alapértelmezett Nyomtató** beállítás.

A lapvédelem funkció lehetővé teszi, hogy a lapnak a nyomtatón keresztül történő fizikai mozgatása előtt a memóriában a nyomtatandó teljes oldalt betöltő képet alakítsa ki. Olyankor használja ezt a funkciót, ha nagyon összetett a kép és a nyomtatás előtt a nyomtatónak a képfeldolgozásra várnia kell.

Sűrűség beállítás

Növeli vagy csökkenti a nyomtatás fedettségét.



Megjegyzés

A **Sűrűség beállítás** nem választható, ha a **Felbontás** értéke **HQ 1200**.

Hibaüzenet nyomtatás

Eldöntheti, hogy a nyomtatással kapcsolatos problémákról nyomtasson-e a nyomtató hibaüzenet oldalt. Részletes információkért lásd: *Hibaüzenet kinyomtatása* című részt a(z) 112. oldalon!.

Kiválasztható az **Alapértelmezett Nyomtató**, **Bekapcsol** és **Kikapcsol** beállítás.

Javított nyomtatás

Ez a funkció lehetővé teszi egy minőségi nyomtatási probléma javítását.

■ Csökkentett papír görbülés

Ha ezt a beállítást választja, csökkenhet a papírgyűrődés. Ha csak néhány oldalt nyomtat, nincs szüksége erre a beállításra. Ajánljuk, hogy a nyomtató-illesztőprogram a **Média típus** beállítását változtassa **Vékony Papír** beállításra.

■ Javított festék rögzítés

Ha ezt a beállítást választja, javulhat a festék rögzítése a papíron. Ha ez a beállítás nem javítja kellően a nyomtatás minőségét, válassza a **Vastagabb Papír** beállítást a **Média típus** opciónál.

Tartozékok fül

Megjegyzés

A **Start** menüben válassza a **Vezérlőpult**, majd a **Nyomtatók és faxok** ¹ pontot. A jobb egérgombbal a **KONICA MINOLTA bizhub 20P** ikonra kattintva válassza a **Tulajdonságok** pontot a **Tartozékok** fül eléréséhez.

¹ Nyomtatók Windows® 2000 felhasználóknak.

Optionális tartozékok telepítése esetén azok beállításait a **Tartozékok** fül alatt lehet módosítani a következők szerint.

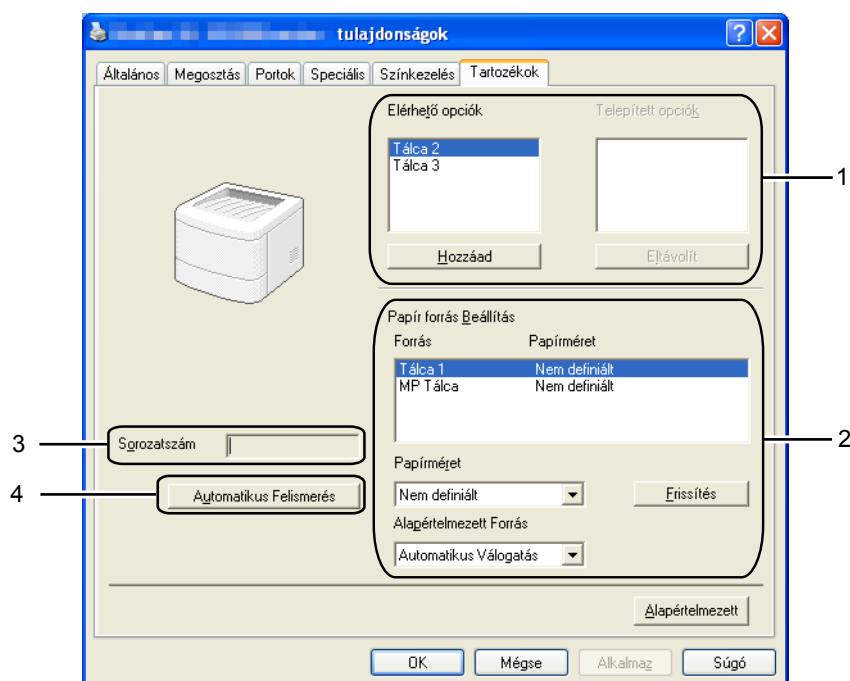

■ Elérhető opciók (1)

Kézileg hozzáadhatja és eltávolíthatja az egyes, a nyomtatón telepített opciókat. A tálcák beállításai igazodnak a telepített opciókhoz.

■ Papír forrás Beállítás (2)

Ez a funkció az egyes papírtálcákban használt papírok méretét határozza meg.

• Papírméret

Ezzel a beállítással meghatározhatja az egyes tálcákban használt papírok méretét. Jelölje ki a tálcát, melyhez a papírméretet meg kívánja adni, majd válassza ki a papírméretet a legördülő menüből. Kattintson a **Frissítés** gombra a tálcá beállításának érvényesítéséhez. Ha többféle méretű papírt használ, ügyeljen, hogy helyesen határozza meg az egyes tálcákhoz a papírméretet, hogy a nyomtató mindig a megfelelő papírt használja.

• Alapértelmezett Forrás

Ezzel a beállítással megadhatja az alapértelmezett papírforrást, ahonnan a dokumentumait nyomtatni kívánja. Válassza az **Alapértelmezett Forrás** pontot a legördülő menüből, majd kattintson a Frissítés pontra a beállítások elmentéséhez. Az **Automatikus Válogatás** beállítás esetén a nyomtató automatikusan vesz papírt bármely tálcából, melyhez a dokumentum lapméretével megegyező papírméretet határozott meg.

■ Sorozatszám (3)

Az **Automatikus Felismerés** funkcióra kattintva a nyomtatóillesztő lekérdezi a nyomtatót és megjeleníti a sorozatszámát. Ha az információ lekérdezése sikertelen, a kijelzőn a "-----" látható.

■ Automatikus Felismerés (4)

Az **Automatikus Felismerés** funkció felderíti a meglévő telepített opcionális nyomtatótartozékokat, és megjeleníti a nyomtatóillesztőben elérhető beállításokat. Ha az **Automatikus Felismerés** pontra kattint, a **Telepített opciók** (1) listában megjelennek a nyomtatóra telepített opciók. Opcionális eszközöket kézi telepítéssel is lehet hozzáadni vagy eltávolítani. Ehhez válassza ki a kívánt eszközt, és kattintson a **Hozzáadás >>** vagy az **Eltávolít** gombra.



Megjegyzés

Az **Automatikus Felismerés** funkció a nyomtató következő állapotaiban nem elérhető:

- A nyomtató ki van kapcsolva.
 - A nyomtató hiba állapotban van.
 - A nyomtató megsztott hálózati környezetben üzemel.
 - A kábel nincs megfelelően a nyomtatóhoz csatlakoztatva.
-

Támogatás

Megjegyzés

A **Támogatás** párbeszédablakot a **Támogatás...** opcióra kattintva érheti el a **Nyomatási beállítások** párbeszédablakban.

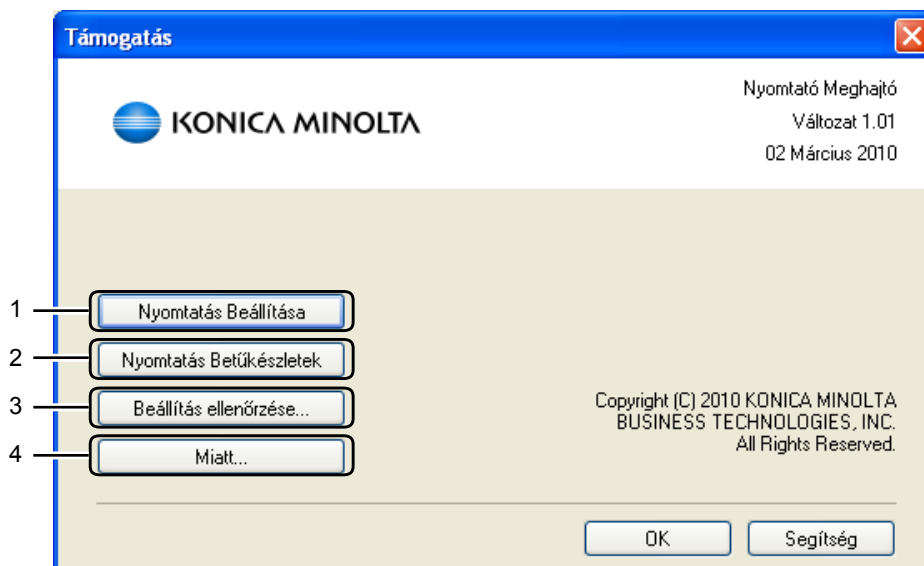

■ Nyomatás Beállítása (1)

Ezzel a gombbal kinyomtathatja a nyomtató belső beállításait tartalmazó listát.

■ Nyomatás Betűkészletek (2)

Ezzel a gombbal kinyomtathatja a nyomtató saját betűkészleteit tartalmazó listát.

■ Beállítás ellenőrzése...(3)

Ellenőrizheti az aktuális nyomtató beállításokat.

■ Miatt...(4)

Itt jeleníthető meg a nyomtatóillesztő fájlok listája és a verziókkal kapcsolatos információk.

Állapotfigyelő

Nyomatás közben a nyomtató állapotáról ad tájékoztatást (bármely, a nyomtatóval előforduló hibáról). Ha be kívánja kapcsolni az állapotfigyelőt, kövesse a következő lépéseket:

Kattintson a **Start** gombra, a **Valamennyi program**¹, majd a **KONICA MINOLTA** pontra, a nyomtatójára, végül a **Képernyő állapot** opcióra.

¹ Programok Windows® 2000 felhasználóknak

A BR-Script3 nyomtatóillesztő használata (PostScript® 3™ nyelv emuláció Windows®-hoz)

(További tájékoztatást a nyomtatóillesztő **Súgó** szövegében találhat.)

Megjegyzés

- A BR-Script3 nyomtatómeghajtó használatához előbb telepíteni kell a meghajtóprogramot a CD/DVD-ROM-ról az Egyéni telepítés választásával.
- Ebben a szakaszban a képernyőfotók a Windows® XP-re vonatkoznak.
- A számítógépen megjelenő kép az operációs rendszertől függően eltérhet az ábráktól.

Eszközbeállítások fül

Megjegyzés

A **Start** menüben válassza a **Vezérlőpult**, majd a **Nyomtatók és faxok**¹ pontot. A jobb egérgombbal a **KONICA MINOLTA bizhub 20P BR-Script3** ikonra kattintva válassza a **Tulajdonságok** pontot az **Eszközbeállítások** fül eléréséhez.

¹ **Nyomtatók és faxok** Windows® 2000 felhasználóknak.

Válassza ki az előzetesen telepített opciókat.

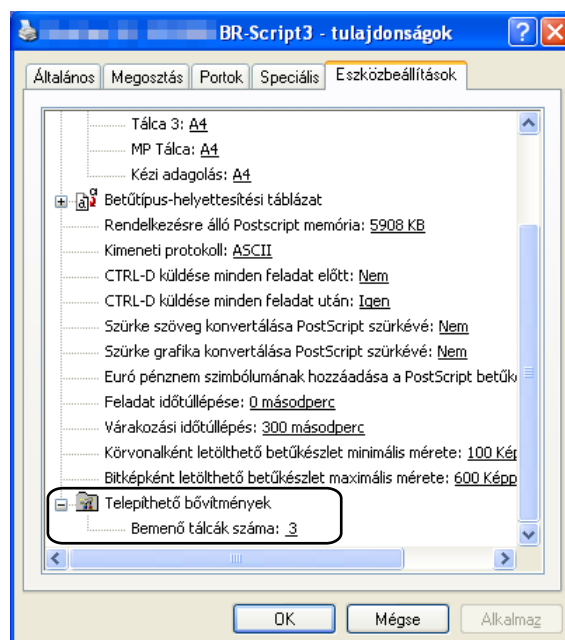

Nyomatási beállítások

Megjegyzés

A **Nyomatási beállítások** párbeszédablakot a **Nyomatási beállítások...** opcióra kattintva érheti el az **Általános** lapon, a **KONICA MINOLTA 20P BR-Script3 - tulajdonságok** párbeszédablakban.

■ Elrendezés fül

A **Tájolás**, **Kétoldalas nyomtatás (Kétoldalas)**, **Oldalsorrend** és **Oldal per lap** opciókkal változtathatja meg az elrendezés beállítását.

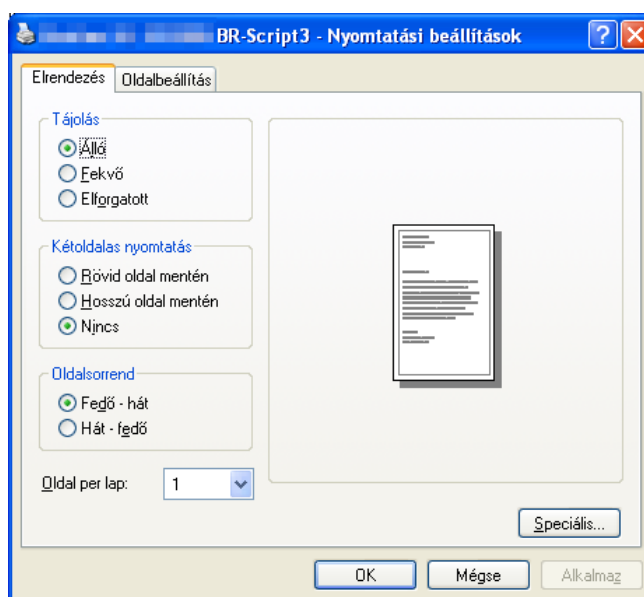

■ Oldalbeállítás

Az oldalbeállítás megadja a dokumentum nyomtatási helyzetét. (**Függőleges**, **Vízszintes** vagy **Elforgatott**)

■ Kétoldalas nyomtatás

Kétoldalas nyomtatáshoz válassza a **Rövid oldal mentén** vagy **Hosszú oldal mentén** opciókat.

■ Oldal sorrend

Meghatározza a dokumentum oldalainak nyomtatási sorrendjét. **Fedő - hát** nyomtatás, a dokumentum első oldala a köteg tetején van. **Hát - fedő** nyomtatás, a dokumentum első oldala a köteg alján van.

■ Oldal per lap

Válassza ki, hogy a nyomtatott lapon vagy **Brosúra** esetén a papír egy oldalán hány nyomtatási oldal jelenjen meg.

■ Oldalbeállítás fül

Válassza a **Papír Forrás** lehetőséget.

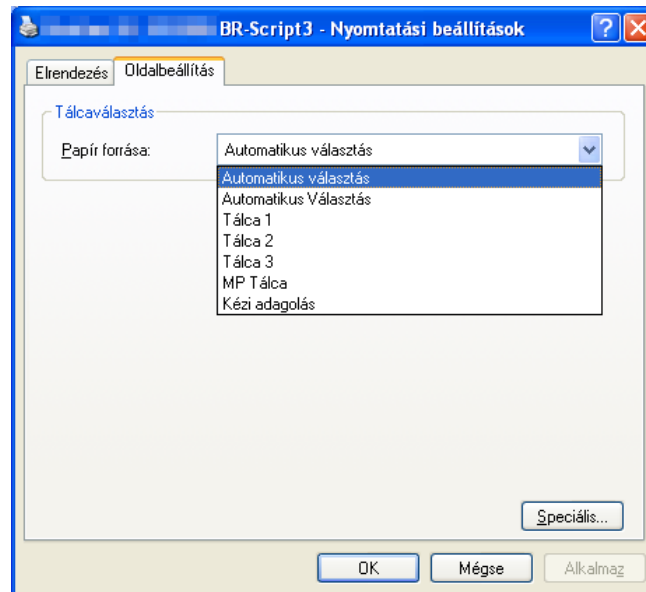

■ Papír Forrás

A választható opciók: **Automatikus Választás**, **Automatikus Választás**, **Tálca 1**, **Tálca 2**¹, **Tálca 3**¹, **MP Tálca** vagy **Kézi adagolás**.

¹ A Tálca 2 és Tálca 3 opció.

Speciális beállítások

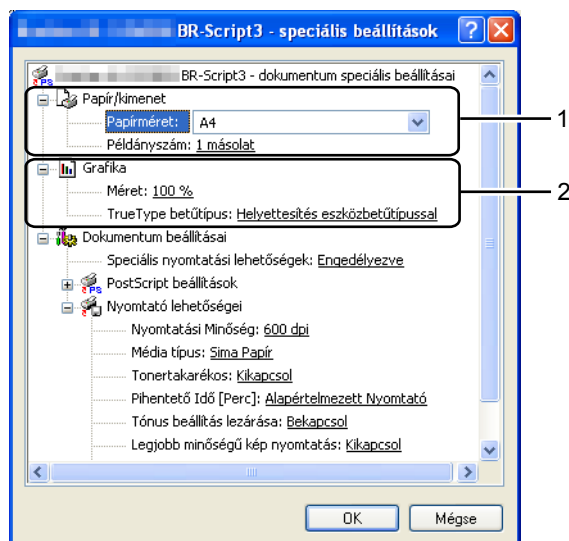

1 Válassza ki a **Papírméret** és a **Példányszám** (1).

■ **Papírméret**

A legördülő menüből válassza ki a használni kívánt papír méretet.

■ **Példányszám**

A másolatok beállítás meghatározza a kinyomtatott példányszámot.

2 Adja meg a **Lépték** és **True Type betűkészlet** beállításokat (2).

■ **Lépték**

Meghatározza a dokumentum kicsinyítésének vagy nagyításának százalékát.

■ **True Type betűkészlet**

Meghatározza a TrueType betűkészlet opciókat. Kattintson a **Helyettesítés eszközbetűtípussal** (alapbeállítás) opcióra, ha a TrueType betűkészletet tartalmazó dokumentumokat a nyomtató megfelelő betűkészletével szeretné nyomtatni. Ekkor gyorsabb a nyomtatás, de elveszhetnek speciális karakterek, melyeket a nyomtató betűkészlete nem tartalmaz. Kattintson a **Soffont letöltés** opcióra a TrueType betűkészlet letöltéséhez, a nyomtató betűkészletének használata helyett.

3 A tulajdonságokat módosítani lehet a **Nyomtató lehetőségei** listában (3):

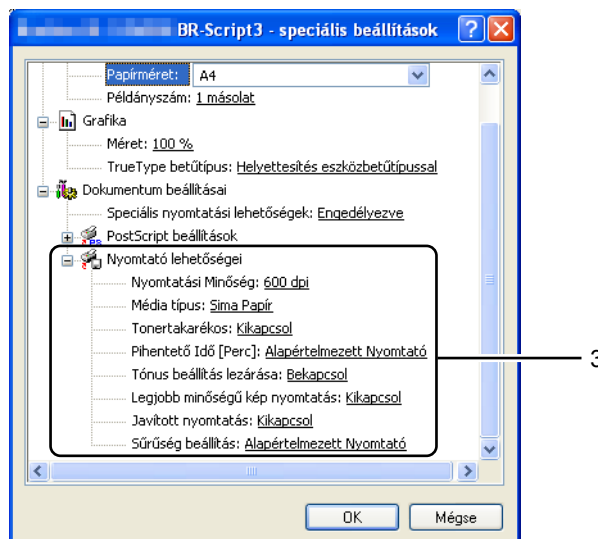

■ Nyomatási Minőség

Az alábbi nyomtatás minőségi beállításokat választhatja.

- 1200 dpi
- HQ 1200
- 600 dpi
- 300 dpi

■ Média típus

Az alábbi média típusokat állíthatja be a nyomtatón. A legjobb nyomtatási minőség érdekében, válassza ki a használni kívánt média típust.

Sima Papír	Vékony Papír	Vastag Papír	Vastagabb papír	Ragasztott Papír
Vastag Borítékok	Vékony Borítékok	Újrafelhasznált papír	Borítékok	Átlátszóak

■ Tonertakarékos

Ez a funkció takarékos festékhasználatot tesz lehetővé. Ha a **Tonertakarékos** funkció **Bekapcsol** helyzetben van, a nyomtatás halványabb lesz. Az alapértelmezett beállítás a **Kikapcsol**.

Megjegyzés

- Nem javasoljuk a **Tonertakarékos** mód használatát fényképek vagy szürkeárnyaltos képek nyomtatásához.
- A **Tonertakarékos** mód nem elérhető **1200 dpi** vagy **HQ 1200** felbontások mellett.

■ Pihentető Idő

Ha a nyomtató egy bizonyos ideig nem kap adatokat (időtűllépés), alvás üzemmódba kerül. Alvás üzemmódban a nyomtató úgy viselkedik, mintha ki lenne kapcsolva. Az **Alapértelmezett Nyomtató** beállítás mellett a késleltetés ideje 1 perc.

Amíg a nyomtató készenléti állapotban van, minden LED sötét, a **Status** LED gyengén világít, de a nyomtató továbbra is képes adatokat fogadni. Ha nyomtatandó fájl vagy dokumentum érkezik, valamint a **Go** gomb megnyomásakor a nyomtató automatikusan felébred és megkezd a nyomtatást.

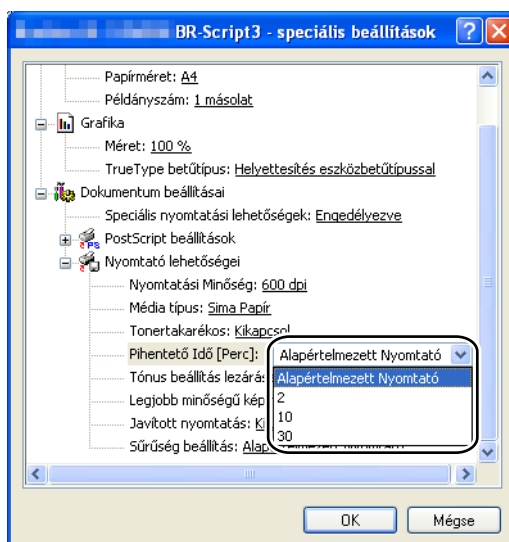

■ Tónus beállítás lezárása

Megakadályozza, hogy más alkalmazások átállíthassák a Tónus paramétert. Az alapértelmezett beállítás a **Bekapcsol**.

■ Legjobb minőségű kép nyomtatás

Ezzel az opcióval nagyfelbontású képnymtatás érhető el. Ha a **Legjobb minőségű kép nyomtatás** opciót **Bekapcsol** helyzetbe kapcsolja, a nyomtatás sebessége csökken.

■ Csökkentett papír görbülés

Ha ezt a beállítást választja, csökkenhet a papírgyűrődés. Ha csak néhány oldalt nyomtat, nincs szüksége erre a beállításra. Ajánljuk, hogy a nyomtató-illesztőprogram **Média típus** beállítását változtassa vékonyra.

■ Javított festék rögzítés

Ha ezt a beállítást választja, javulhat a festék rögzítése a papíron. Ha ez a beállítás nem javítja kellően a nyomtatás minőségét, válassza a **Vastagabb Papír** beállítást a **Média típus** opciónál.

■ Sűrűség beállítás

Növeli vagy csökkenti a nyomtatás fedettségét.

A nyomtatóillesztő funkciói (Macintosh esetén)

A nyomtató a Mac OS X 10.3.9 vagy újabb verzióját támogatja.

Megjegyzés

Az ebben a részben található képernyőábrák Mac OS X 10.5 rendszerben készültek. A Macintosh számítógépen megjelenő kép az operációs rendszertől függően eltérhet az ábráktól.

Oldalbeállítási opciók kiválasztása

Beállíthatja a **Paper Size** (Papírméret), **Orientation** (Tájolás) és **Scale** (Lépték) jellemzőket.

- 1 Egy alkalmazásban (pl. az Apple TextEdit programban) kattintson a **File** (Fájl), majd a **Page Setup** (Oldalbeállítás) lehetőségre. Ellenőrizze, hogy a bizhub 20P ki van-e választva a **Format for** (Formátum ehhez:) felbukkanó menüben. Beállíthatja a **Paper Size** (Papírméret), **Orientation** (Tájolás) és **Scale** (Lépték) jellemzőket, majd kattintson az **OK** gombra.

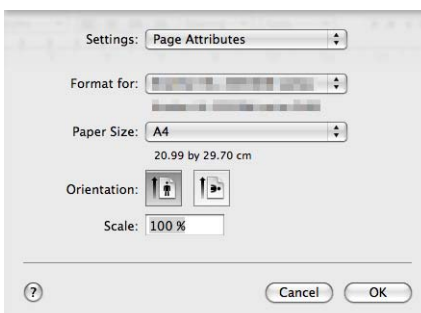

- 2 Egy alkalmazásban (pl. az Apple TextEdit programban) kattintson a **File** (Fájl), majd a **Print** (Nyomtatás) lehetőségre.

■ Mac OS X 10.3 és 10.4 verzió esetén.

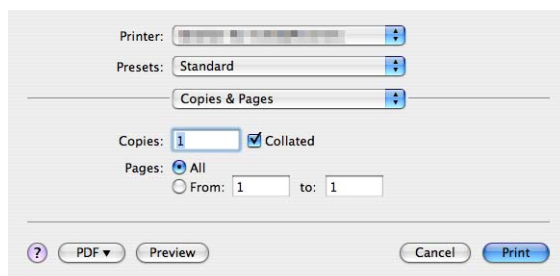

■ Mac OS X 10.5 és 10.6 esetében

A további beállítási lehetőségek eléréséhez kattintson a nyomtató fölügró menüje mellett látható háromszögre.

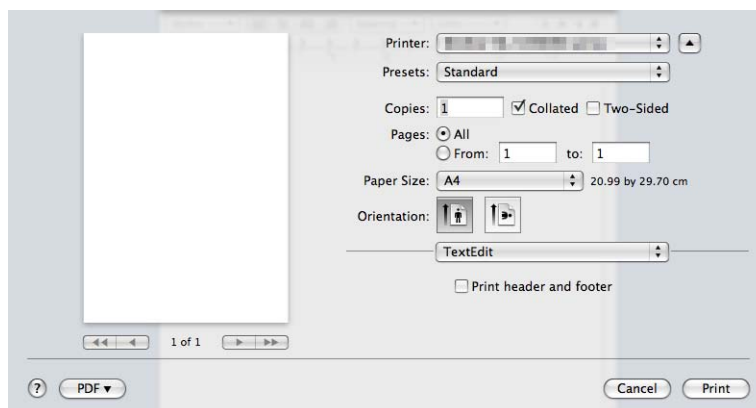
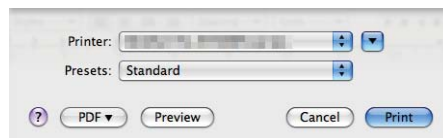

Nyomatási opciók kiválasztása

A speciális nyomtatási funkciók kezeléséhez válassza a Print (Nyomtatás) párbeszédablakban megjelenő opciókat.

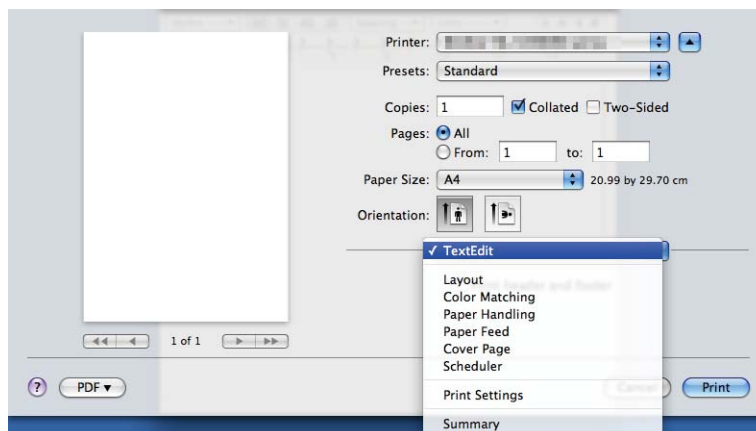

Cover Page (Fedőlap)

Az alábbi fedőlap beállításokat adhatja meg:

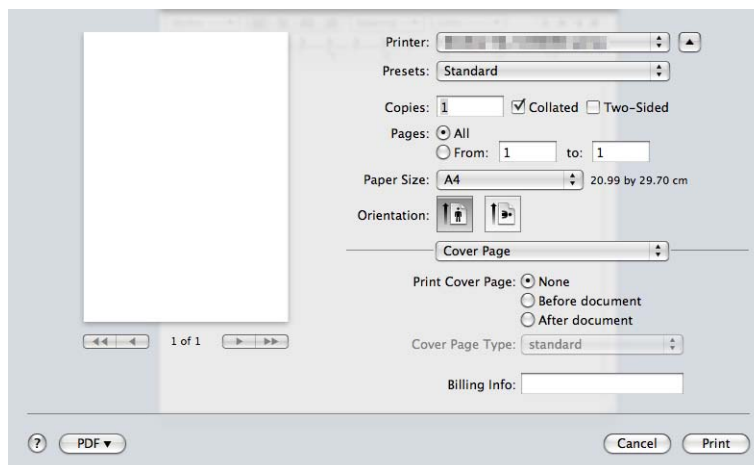

■ Print Cover Page (Fedlap nyomtatása)

Ezt a funkciót akkor használja, ha fedőlapot kíván hozzáadni a dokumentumhoz.

■ Cover Page Type (Fedlap típus)

Válasszon egy fedőlap mintát.

■ Billing Info (Számlázási információ)

Számlázási információk adhatóak a előlaphoz a **Billing Info** (Számlázási információ) beviteli mező kitöltésével.

Paper Feed (Papíradagolás)

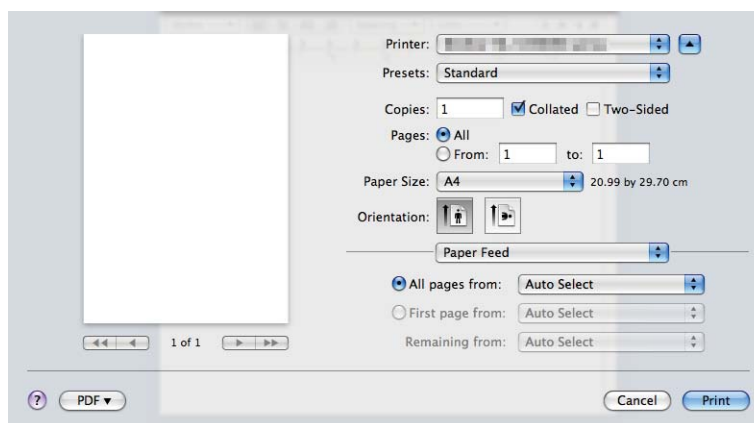

Választhatja az **Auto Select** (Automatikus kiválasztás), **Tray1** (Tálca 1), **Tray2** (Tálca 2)¹, **Tray3** (Tálca 3)¹, **MP Tray** (MP tálca)² vagy **Manual** (Kézi adagolás) opciót, és meghatározhat külön tálcat az első oldal nyomtatásához, és egy másik tálcat a második oldaltól.

¹ A Tálca 2 és Tálca 3 opció.

² A nyomtató automatikusan bekapcsolja a Manual Feed (Kézi adagolás) módot, ha Ön papírt tesz az **Többcélu tálca** adagolójába.

Layout (Elrendezés)

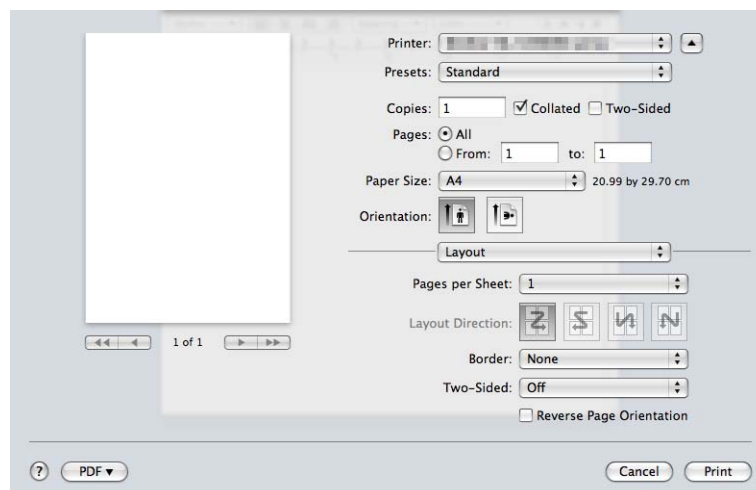

■ Pages per Sheet (Oldalak száma laponként)

Válassza ki, hogy a nyomtatott lapon oldalanként hány nyomtatási oldal jelenjen meg.

■ Layout Direction (Elrendezés iránya)

A Pages per sheet (oldal per lap) meghatározásakor az irányt is meghatározhatja.

■ Border (Szegélyvonal)

Ezt a funkciót akkor használja, ha szegélyt kíván hozzáadni.

■ Two-sided (Kétoldalas)

Lásd a *Kétoldalas nyomtatás* című részt a(z) 58. oldalon!

■ Reverse Page Orientation (Fordított laptájolás) (Mac OS X 10.5 és 10.6 esetében)

Jelölje be a **Reverse Page Orientation** (Fordított laptájolás) opciót, és a nyomtatási irány függőlegesen megfordul.

■ Horizontális elforgatás (Mac OS X 10.6 esetében)

Döntse el, ki szeretné-e nyomtatni vagy sem a horizontálisan elforgatott oldalt.

Print Settings (Nyomtatási beállítások)

A **Print Settings** (Nyomtatási beállítások) lista segítségével az alábbi beállításokat változtathatja meg:

Basic (Alap) fül

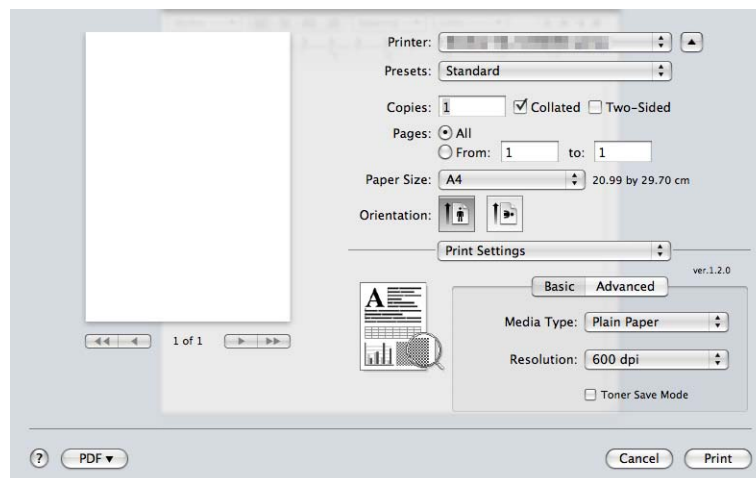

■ Media Type (Média típus)

A média típust az alábbiak szerint változtathatja meg:

- Plain Paper (Sima papír)
- Thin Paper (Vékony papír)
- Thick Paper (Vastag papír)
- Thicker Paper (Vastagabb papír)
- Bond Paper (Ragasztott papír)
- Transparencies (Átlátszó lapok)
- Envelopes (Borítékok)
- Env. Thick (Bor. Vastag)
- Env. Thin (Bor. Vékony)
- Recycled Paper (Újrahasznosított papír)

■ Resolution (Felbontás)

Felbontást az alábbiak szerint választhat:

- 300 dpi
- 600 dpi
- HQ 1200
- 1200 dpi

■ Toner Save Mode (Tonerkímélő Mód)

Ez a funkció takarékos festékhasználatot tesz lehetővé. Ha bekapcsolja a **Toner Save Mode** (Tonerkímélő Mód) funkciót, a nyomtatás halványabb lesz. Az alapértelmezett beállítás az **Off** (Ki).



Megjegyzés

- Nem javasoljuk a **Toner Save** (Tonerkímélő) mód használatát fényképek vagy Greyscale (Szürkeárnyalatos) képek nyomtatásához.
- A **Toner Save Mode** (Tonerkímélő Mód) nem elérhető **1200 dpi** vagy **HQ 1200** felbontások mellett.

■ Reverse Print (Fordított nyomtatás) (Mac OS X 10.3 és 10.4 esetén)

A **Reverse Print** (Fordított nyomtatás) opciót választva a nyomtatási irány függőlegesen megfordul.

Advanced (Speciális) fül

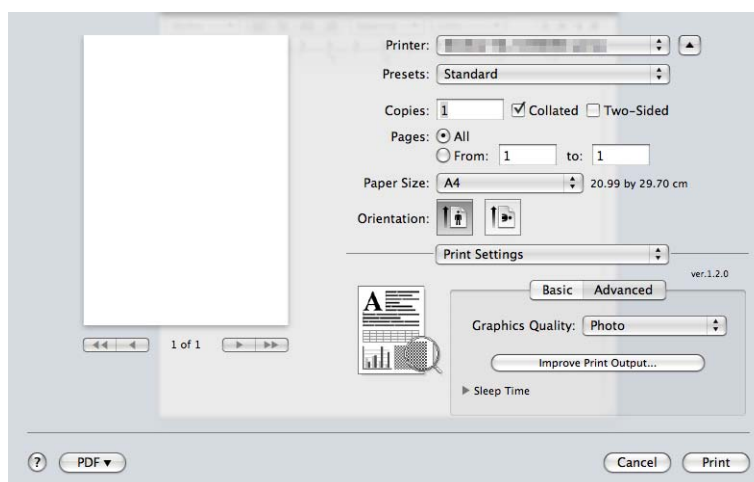

■ Graphics Quality (Grafikai minőség)

A nyomtatási minőséget az alábbiak szerint változtathatja meg:

■ Photo (Fotó)

Ez egy fénykép üzemmód (árnyalat prioritás). Ezt a beállítást folyamatos színfokozatokat tartalmazó fényképek nyomtatására használja. A szürke különböző árnyalatai közötti lágy kontrasztokat tudja így megjeleníteni.

■ Graphics (Grafikák)

Ez egy grafikai üzemmód (kontraszt prioritás). Szöveg és ábrák, mint üzleti- és előadás dokumentumok nyomtatására használja ezt a beállítást. A színes területek között erős kontrasztokat tud így megjeleníteni.

■ Chart/Graph (Diagram/grafikon)

Ez a legjobb grafikus simítási minta üzleti dokumentumok, mint a szövegeket, grafikákat vagy táblázatokat tartalmazó előadások, esetében. Különösen alkalmas egyszínű alakzatok nyomtatásához.

■ Text (Szöveg)

Ez a nyomtatási mód a legmegfelelőbb szöveges dokumentumok nyomtatásához.

■ Improve Print Output (Nyomatási kimenet tökéletesítése)

Ez a funkció lehetővé teszi egy minőségi nyomtatási probléma javítását.

■ Reduce Paper Curl (A papír felhajlásának csökkentése)

Ha ezt a beállítást választja, csökkenhet a papírgyűrődés. Ha csak néhány oldalt nyomtat, nincs szüksége erre a beállításra. Ajánljuk, hogy a nyomtató meghajtó program **Media Type** (Média típus) beállítását változtassa vékony papírra.

■ Improve Toner Fixing (Toner fixálás javítása)

Ha ezt a beállítást választja, javulhat a festék rögzítése a papíron. Ha ez a beállítás nem javítja kellően a nyomtatás minőségét, válassza a **Thicker Paper** (Vastagabb papír) beállítást a **Media Type** (Média típus) opciónál.

■ Sleep Time (Pihentető idő)

Ha a nyomtató egy bizonyos ideig nem kap adatokat (időtűllépés), alvás üzemmódba kerül. Alvás üzemmódban a nyomtató úgy viselkedik, mintha ki lenne kapcsolva. A késleltetés alapértelmezett beállítása 1 perc. Az alvás üzemmód idejének megváltoztatásához válassza a **Manual** (Kézi) lehetőséget, majd írja be a késleltetés idejét.

Amíg a nyomtató készenléti állapotban van, minden LED sötét, a **Status** LED gyengén világít, de a nyomtató továbbra is képes adatokat fogadni. Ha nyomtatandó fájl vagy dokumentum érkezik, valamint a **Go** gomb megnyomásakor a nyomtató automatikusan felébred és megkezdi a nyomtatást.

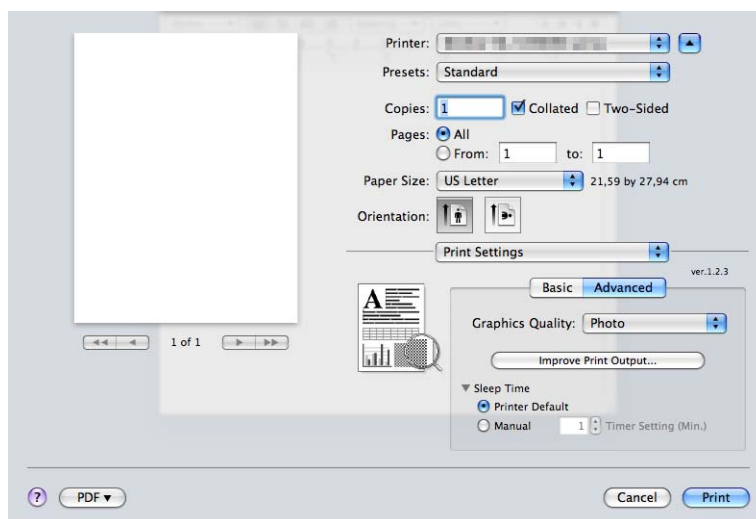

Kétoldalas nyomtatás

■ Duplex egység használata

Válassza a **Layout** (Elrendezés) opciót.

Válassza a **Long-edged binding** (Kötés a hosszú oldalon) vagy **Short-edged binding** (Kötés a rövid oldalon) opciót a **Two-Sided** (Kétoldalas) pontban.

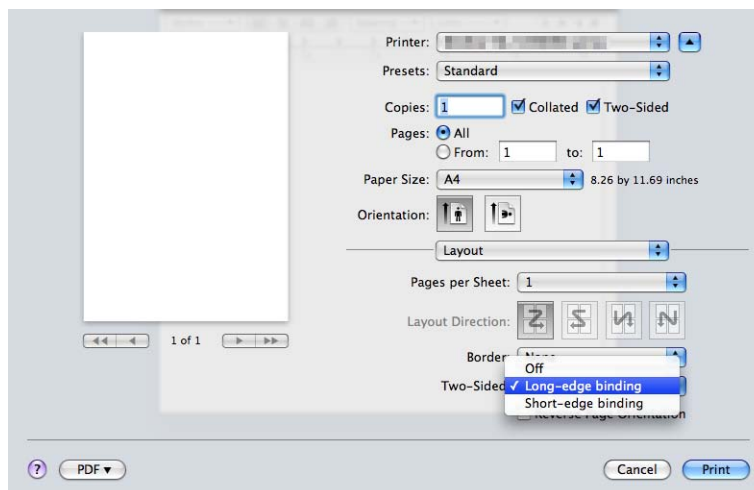

■ Kézi Kétoldalas

Válassza a **Paper Handling** (Papír kezelése) opciót.

■ Mac OS X 10.3 és 10.4 verzió esetén

Válassza az **Odd numbered pages** (Páratlan számozású oldalak) opciót, majd nyomtasson. Fordítsa meg a papírt és helyezze vissza a papírtálcába, majd válassza az **Even numbered pages** (Páros számozású oldalak) opciót és nyomtasson.

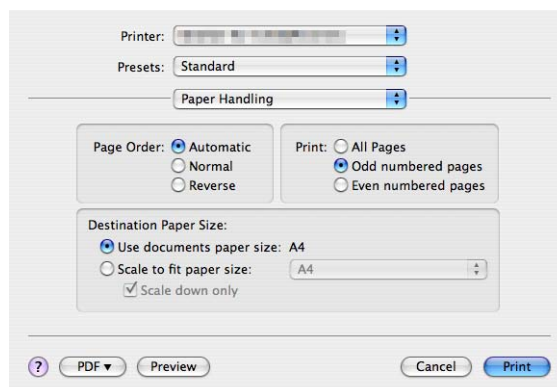

■ Mac OS X 10.5 és 10.6 esetében

Válassza az **Odd Only** (Csak páratlan számú oldalak) opciót, majd nyomtasson. Fordítsa meg a papírt és helyezze vissza a papírtálcába, majd válassza az **Even Only** (Csak páros számú oldalak) opciót és nyomtasson.

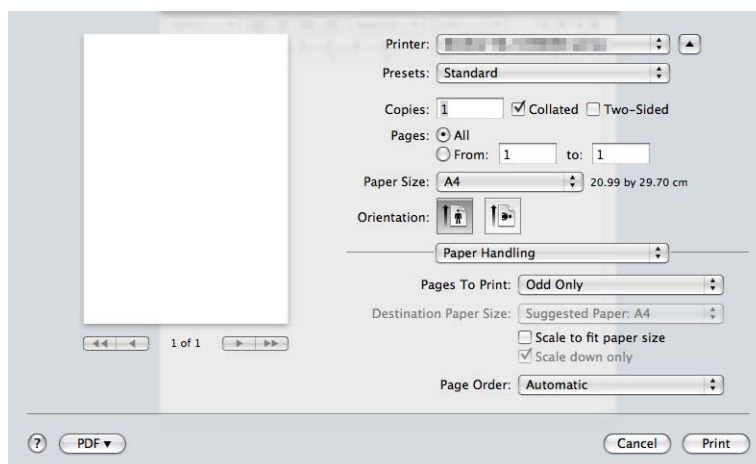

3

Status Monitor (Képernyő állapot)

Nyomtatás közben a nyomtató állapotáról ad tájékoztatást (bármely, a nyomtatóval előforduló hibáról). Ha be kívánja kapcsolni az állapotfigyelőt, kövesse a következő lépéseket:

■ Mac OS X 10.3 és 10.4 verzió esetén

- 1 Futtassa a **Printer Setup Utility** (Nyomtató beállítás segédprogram) alkalmazást (**Go** (Végrehajtás) menü, **Applications** (Alkalmazások), majd **Utilities** (Segédprogramok) menüpont), majd válassza ki a nyomtatót.
- 2 Kattintson az **Utility** (Segédprogram) pontra. Ekkor elindul a **Status Monitor** (Képernyő állapot).

■ Mac OS X 10.5 rendszer esetén

- 1 Futtassa a **System Preferences** (Rendszer preferenciák) lehetőséget, majd válassz a **Print & Fax** (Nyomtatók és Faxok) lehetőséget, és válassza ki a nyomtatót.
- 2 Kattintson az **Open Print Queue...** (Nyomtatási sor megnyitása) fülre, majd kattintson az **Utility** (Segédprogram) lehetőségre. Ekkor elindul a **Status Monitor** (Képernyő állapot).

■ Mac OS X 10.6 esetében

- 1 Futtassa a **System Preferences** (Rendszer preferenciák) programot, utána válassza a **Print & Fax** (Nyomtatók és Faxok) elemet, majd válassza ki a nyomtatót.
- 2 Kattintson az **Open & Supplies** (Megnyitás és fogyóeszközök) lehetőségre, válassza a **Utility** (Segédprogram) elemet, majd kattintson az **Open Print Utility** (Nyomtató-segédprogram megnyitása) lehetőségre. A **Status Monitor** (Képernyő állapot) elindul.

A BR-Script3 nyomtatóillesztő használata (Post Script® 3™ nyelv emuláció Macintosh-hoz)

Megjegyzés

- A BR-Script3 nyomtató meghajtó hálózati használatáról a *Hálózati használati útmutató* olvashat, mely a mellékelt CD/DVD-ROM-on található.
- A BR-Script3 nyomtató-illesztőprogram használatához BR-Script3-re kell állítania az emulációt a Web alapú menedzsment (webes böngésző) használatával.

3

BR-Script nyomtató meghajtó telepítése

Telepítse a BR-Script3 nyomtató meghajtót az alábbiak szerint.

Megjegyzés

Ha USB kábelt használ, nyomtatónként csak egy nyomtatóillesztőt lehet regisztrálni a **Printer Setup Utility** (Nyomtató beállítás segédprogram) segédprogramban (Mac OS X 10.3 és 10.4 felhasználók) vagy a **Print & Fax** (Nyomtatók és Faxok) részben (Mac OS X 10.5 és 10.6 esetében). A BR-Script3 nyomtató meghajtó telepítése előtt töröljön minden, az ugyanarra a nyomtatóra telepített KONICA MINOLTA meghajtót a listából.

■ Mac OS X 10.3 és 10.4 verzió esetén

- 1 A **Go** (Végrehajtás) menüben válassza az **Applications** (Alkalmazások) opciót.

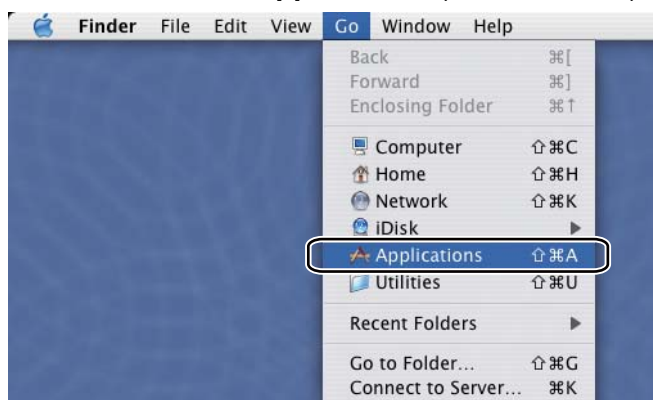

- 2 Nyissa meg a **Utilities** (Segédprogramok) mappát.



- 3 Kattintson duplán a **Printer Setup Utility** (Nyomtató beállítás segédprogram) ikonra.



- 4 Kattintson az **Add** (Hozzáad) gombra.

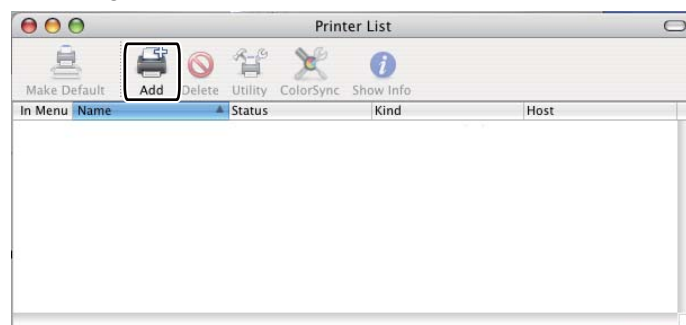

A Mac OS X 10.3 felhasználók ide lépjenek tovább: 5.

A Mac OS X 10.4 vagy újabb verzió felhasználói ide lépjenek tovább: 6.

- 5 Válassza az **USB** pontot.



- 6 Válassza ki a modellnevet, és győződjön meg róla, hogy **KONICA MINOLTA** típusú a **Printer Model** (Nyomtatómodell) (Print Using - Nyomtatás ezzel), majd válassza ki azt a modellnevet, melynél a BR-Script látható a Model Name (Modellnév) mezőben, és kattintson az **Add** (Hozzáad) gombra.
Mac OS X 10.3 felhasználók:

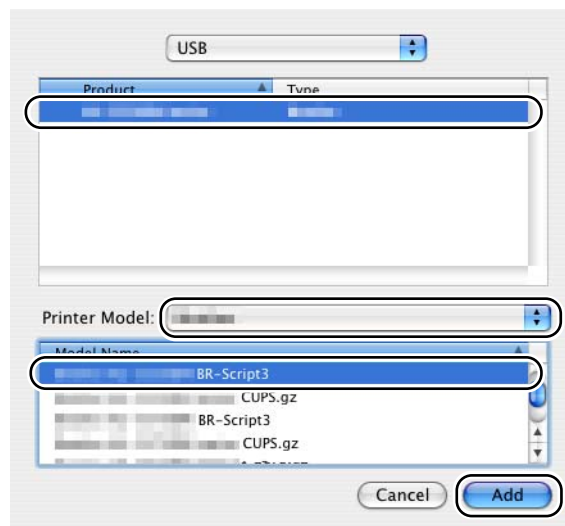

Mac OS X 10.4 vagy újabb verziójú operációs rendszerek felhasználói:

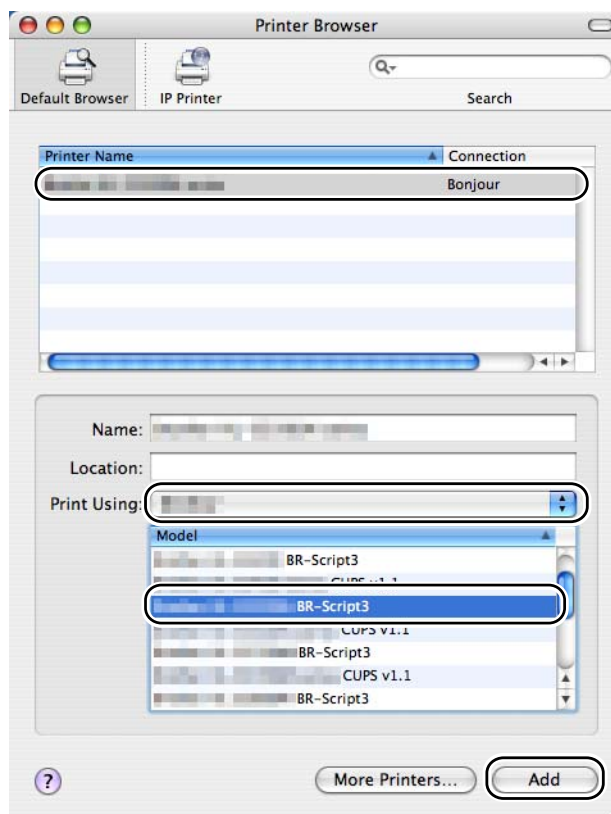

3

- 7 A **Printer Setup Utility** (Nyomtató beállítás segédprogram) menüben válassza a **Quit Printer Setup Utility** (Kilépés a nyomtató beállítás segédprogramból) pontot.

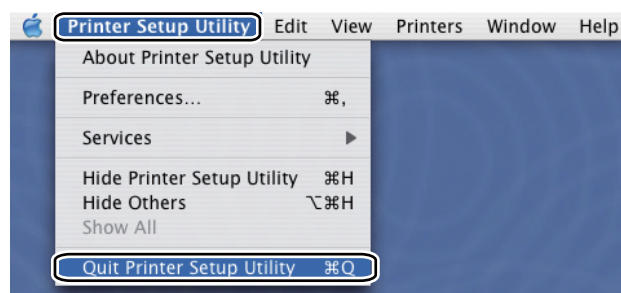
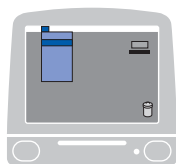

■ Mac OS X 10.5 és 10.6 esetében

- 1 Az Apple menüből válassza a **System Preferences** (Rendszer preferenciák) opciót.

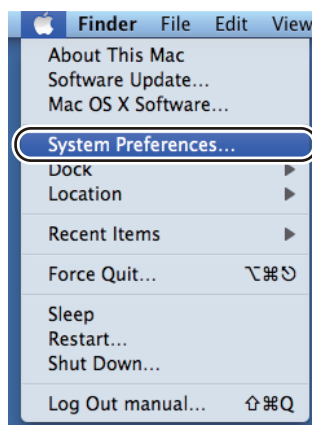

- 2 Válassza a **Print & Fax** (Nyomtatók és Faxok) lehetőséget.



- 3 Kattintson a + jelre.

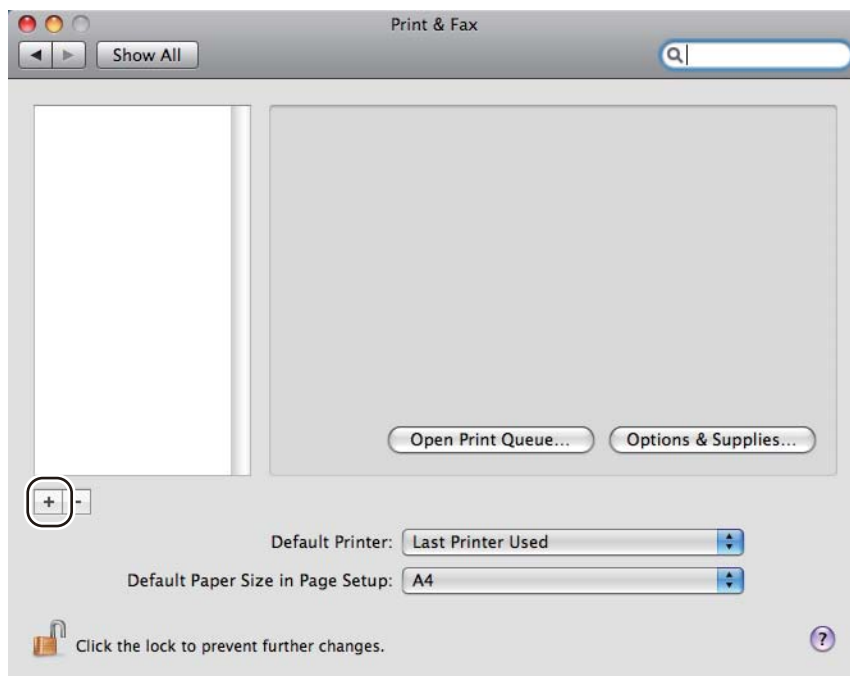

- 4 Válassza ki a **Printer Name** (Nyomtató neve) pontot, majd a **Select a driver to use...** (Meghajtó kiválasztása...) elemet a **Print Using** (Nyomatás ezzel) pontban, majd válassza ki azt a **Printer Name** (Nyomtató neve) pontot, amelynél megjelenik a **BR-Script** a Modell Name (Modellnév) mezőben, és kattintson az **Add** (Hozzáad) gombra.

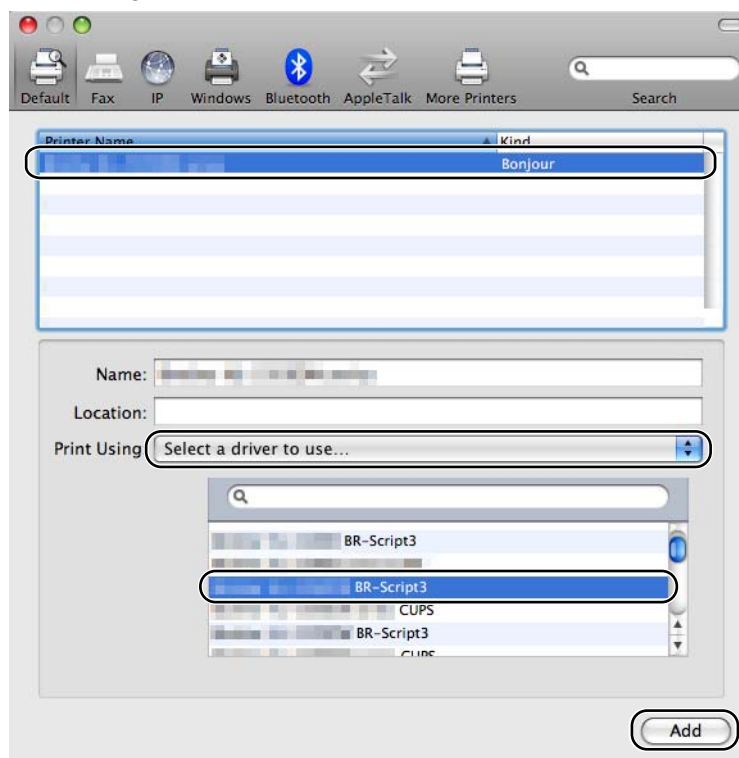

- 5 Lépjen ki a **System Preferences** (Rendszer preferenciák) menüből.

A nyomtatóillesztő eltávolítása

A korábban telepített nyomtató meghajtó eltávolítását az alábbi lépésekkel végezheti el.



Megjegyzés

- A Windows® 'Nyomtató hozzáadása' funkcióval történő telepítés után ez a lehetőség nem áll rendelkezésre.
- Az eltávolítás során használt fájlok törléséhez az eltávolítás után célszerű a számítógépet újraindítani.

Nyomtató-illesztőprogram Windows® 2000/XP, Windows Vista®, Windows® 7 és Windows Server® 2003/2008 számára

- 1 Kattintson a **Start** gombra, majd a **Valamennyi program**¹, **KONICA MINOLTA** menüből válassza ki a nyomtatóját.
- 2 Kattintson a **Meghajtó program levétele** lehetőségre.
- 3 Kövesse a képernyőn megjelenő utasításokat.

¹ Programok Windows® 2000 felhasználóknak

Macintosh nyomtatóillesztő

Mac OS X 10.3 és 10.4 felhasználók

- 1 Húzza ki a Macintosh számítógépet és a nyomtatót összekötő USB kábelt.
- 2 Indítsa újra Macintosh számítógépét.
- 3 Jelentkezzen be, mint 'Administrator' (rendszergazda).
- 4 Futtassa a **Printer Setup Utility** (Nyomtató beállítás segédprogram) alkalmazást (**Go** (Végrehajtás) menü, **Applications** (Alkalmazások) majd **Utilities** (Segédprogramok) menüpont), majd válassza ki az eltávolítani kívánt nyomtatót, és nyomja meg a **Delete** (Törlés) gombot.
- 5 Húzza a mappát Szemétkosárba, és törölje a Szemétkosár tartalmát. (A mappát a **Macintosh HD-n** (Startup Disk), a **Library** (Könyvtár), **Printers** (Nyomtatók), **KONICA MINOLTA** útvonalon találja.)
- 6 Indítsa újra Macintosh számítógépét.

Mac OS X 10.5 és 10.6 esetében

- 1 Húzza ki a Macintosh számítógépet és a nyomtatót összekötő USB kábelt.
- 2 Indítsa újra Macintosh számítógépét.
- 3 Jelentkezzen be, mint 'Administrator' (rendszergazda).

- 4 Futtassa a **System Preferences** (Rendszer preferenciák) menüt. Válassz a **Print & Fax** (Nyomtatók és Faxok) lehetőséget, majd válassza ki az eltávolítandó nyomtatót, és távolítsa el a - gombra kattintva.
- 5 Húzza a mappát Szemétkosárba, és törölje a Szemétkosár tartalmát. (A mappát a **Macintosh HD-n** (Startup Disk), a **Library** (Könyvtár), **Printers** (Nyomtatók), **KONICA MINOLTA** útvonalon találja.)
- 6 Indítsa újra Macintosh számítógépét.

Szoftverek

Hálózati szoftver

BRAdmin Light

A BRAdmin Light alkalmazással lehet beállítani a KONICA MINOLTA hálózatra csatlakozó eszközeit. Ez a segédprogram megkeresi a hálózaton lévő KONICA MINOLTA eszközöket, lekérdezi az állapotukat, és konfigurálja a hálózati alapbeállításokat, például az IP címet. A BRAdmin Light segédprogram Windows® 2000/XP, Windows Vista®, Windows® 7 és Windows Server® 2003/2008 számítógépekhez érhető el. A BRAdmin Light segédprogram Windows® operációs rendszerekre történő telepítéséhez használja a nyomtatóval együtt szállított Gyors útmutatót.

Web Based Management (webböngészős kezelés)

A Web Based Management (webböngészős kezelés) egy segédprogram a hálózaton csatlakoztatott KONICA MINOLTA eszközök kezelésére, HTTP (Hyper Text Transfer Protocol) protokollt használva. Ez a segédprogram képes lekérdezeni a hálózaton lévő KONICA MINOLTA termékek állapotát, és a számítógépre telepített szabványos web böngészővel konfigurálni a gépet vagy a hálózati beállításokat.

További információkat a mellékelt CD/DVD-ROM-on található Hálózati használati útmutató 10. fejezetében talál.

A nagyobb biztonság érdekében a Web Based Management támogatja a HTTPS-t. További információkat a mellékelt CD/DVD-ROM-on található Hálózati használati útmutató 14. fejezetében talál.

Tudnivalók az emulációs üzemmódookról

A nyomtató az alábbi emulációs üzemmódokban működtethető. A beállításokat a vezérlőpult vagy a Web Based Management (webböngészős kezelés) segítségével változtathatja meg.

■ HP LaserJet üzemmód

HP LaserJet (vagy HP) üzemmódban a nyomtató a Hewlett-Packard LaserJet lézernyomtató PCL6 nyelvét támogatja. Számos alkalmazás támogatja ezt a típusú lézernyomtatót. Ebben az üzemmódban a nyomtató optimálisan működik együtt az ilyen alkalmazásokkal.

■ BR-Script 3 üzemmód

A BR-Script egy eredeti KONICA MINOLTA oldalleíró nyelvemulációt és egy PostScript® nyelvemulációt értelmező program. A nyomtató a 3. szintet támogatja. A nyomtató BR-Script értelmezője lehetővé teszi az oldalakon a szöveg és a grafika ellenőrzését.

A PostScript® parancsokkal kapcsolatos műszaki információkhoz tanulmányozza az alábbi kézikönyveket:

- Adobe Systems Incorporated. PostScript® Language Reference, 3. kiadás. Addison-Wesley Professional, 1999. ISBN: 0-201-37922-8
- Adobe Systems Incorporated. PostScript® Language Program Design. Addison-Wesley Professional, 1988. ISBN: 0-201-14396-8

- Adobe Systems Incorporated. PostScript® Language Tutorial és Cookbook. Addison-Wesley Professional, 1985. ISBN: 0-201-10179-3
- EPSON FX-850 és IBM® ProPrinter XL üzemmód

Az EPSON FX-850 és IBM ProPrinter XL olyan emulációs üzemmódok, melyek támogatásával a nyomtató a mátrixnyomtatók ipari szabványának tud megfelelni. Bizonyos alkalmazások ezeket a mátrixnyomtató emulációkat igénylik. Ezeknek az emulációs üzemmódoknak az alkalmazásával a nyomtató megfelelően működik együtt az ilyen jellegű alkalmazásokkal.

Automatikus emuláció kiválasztás

Ez a nyomtató rendelkezik automatikus emuláció választás funkcióval, mely alapértelmezésben be van kapcsolva. Bekapcsolt állapotban automatikusan kiválasztja a megfelelő emulációs üzemmódot, amikor a nyomtató adatot kap a számítógéptől.

A beállítást megváltoztathatja Web alapú menedzsment (webes böngésző) használatával.

A nyomtató az alábbi kombinációkból választhat:

Setting 1 (Első beállítás) (alapbeállítás)	Setting 2 (Második beállítás)
HP LaserJet Betükésl.szám	HP LaserJet Betükésl.szám
BR-Script 3	BR-Script 3
EPSON FX-850	IBM ProPrinter XL

Automatikus interfész kiválasztás

Ez a nyomtató rendelkezik egy funkcióval, mely alapértelmezésben be van kapcsolva. Ezzel a funkcióval a nyomtató automatikusan választ a párhuzamos IEEE 1284 , az USB vagy az Ethernet csatlakozó közül, attól függően, hogy melyik csatlakozón érkezik az adat.

LED-ek (világító diódák)

Ez a rész a vezérlőpult öt LED-jének (**Back Cover**, **Toner**, **Drum**, **Paper**, **Status**) és két gombjának (**Job Cancel** és **Go**) működését ismerteti.

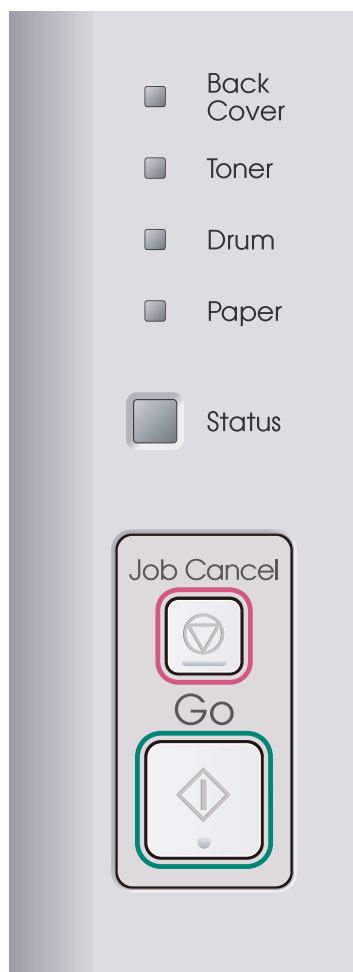

1) **Back Cover** LED

A Back Cover LED (Hátsó fedél LED) jelzi, ha a nyomtató hátsó részénél hiba történt.

2) **Toner** LED

A Toner LED jelzi, hogy a festékkazetta kifogyóban van, vagy élettartama végéhez ért.

3) **Drum** LED

A Drum LED jelzi, hogy a fényérzékeny henger majdnem élettartama végéhez ért.

4) **Paper** LED

A Paper LED (Papír LED) azt jelzi, hogy a nyomtató a következő állapotok valamelyikében van: No paper (Kifogyott a papír) / Paper jam (Lapelakadás) / Cover open (Fedél nyitva)

5) **Status** LED

A nyomtató állapotától függően villog a Status LED (Állapotjelző LED).

6) **Job Cancel** gomb

1 Job Cancel / ALL Job Cancel (Feladat törlése / MINDEN feladat törlése)





7) **Go** gomb







Ébresztés / Hibajelenség kiküszöbölése / Lapdobás / Újranyomtatás

Az alábbi táblázatban használt illusztrációk szerepelnek ebben a fejezetben.

	LED nem világít.
	A LED halványan világít.
vagy vagy	LED világít.
vagy vagy	LED villog.

LED	Nyomtató állapot
<ul style="list-style-type: none"> <input type="checkbox"/> Back Cover <input type="checkbox"/> Toner <input type="checkbox"/> Drum <input type="checkbox"/> Paper <input checked="" type="checkbox"/> Status 	<p>Alvó üzemmód</p> <p>A nyomtató alvó üzemmódban van. A Go gomb megnyomásával alvó üzemmódból üzemkész állapotba vált a nyomtató.</p>
<ul style="list-style-type: none"> <input type="checkbox"/> Back Cover <input type="checkbox"/> Toner <input type="checkbox"/> Drum <input type="checkbox"/> Paper <input checked="" type="checkbox"/> Status 	<p>Nyomtatásra kész</p> <p>A nyomtató készen áll a nyomtatásra.</p>
<ul style="list-style-type: none"> <input type="checkbox"/> Back Cover <input type="checkbox"/> Toner <input type="checkbox"/> Drum <input type="checkbox"/> Paper <input checked="" type="checkbox"/> Status 	<p>Melegedés</p> <p>A nyomtató melegszik.</p> <p>A Status (Állapotjelző) LED 1 másodpercig világít, majd 1 másodpercig nem.</p>

LED	Nyomtató állapot
<ul style="list-style-type: none"> <input type="checkbox"/> Back Cover <input type="checkbox"/> Toner <input type="checkbox"/> Drum <input type="checkbox"/> Paper  Status 	<p>Adatok fogadása</p> <p>A nyomtató adatokat fogad a számítógéptől, a memóriájában lévő adatokat dolgozza fel, vagy az adatok nyomtatását végzi.</p> <p>A Status (Állapotjelző) LED 0,5 másodpercig világít, majd 0,5 másodpercig nem.</p> <p>Hűtés</p> <p>A nyomtató hűti magát. Várjon egy pár másodpercet, amíg a nyomtató belseje le nem hűl.</p> <p>A Status (Állapotjelző) LED 1 másodpercig világít, majd 1 másodpercig nem.</p>
<ul style="list-style-type: none"> <input type="checkbox"/> Back Cover <input type="checkbox"/> Toner <input type="checkbox"/> Drum <input type="checkbox"/> Paper  Status 	<p>Adatok maradtak a memóriában</p> <p>Nyomatási adatok maradtak a memóriában. Ha hosszabb ideig ég a sárga Status (Állapotjelző) LED és nem nyomtat semmit, nyomja meg a Go gombot, így a nyomtató kinyomtatja a memóriában maradt adatokat.</p>
<ul style="list-style-type: none"> <input type="checkbox"/> Back Cover  Toner <input type="checkbox"/> Drum <input type="checkbox"/> Paper  Status 	<p>Kevés festék</p> <p>Azt jelzi, hogy a festékkazetta majdnem élettartama végéhez ért. Szerezzen be új festékkazettát (tonert) és tartsa készenlétben, amíg megjelenik a Replace Toner (Cseréljen festékkazettát) üzenet.</p> <p>A Toner (Állapotjelző) LED 2 másodpercig világít, majd 3 másodpercig nem.</p>
<ul style="list-style-type: none"> <input type="checkbox"/> Back Cover  Toner <input type="checkbox"/> Drum <input type="checkbox"/> Paper  Status 	<p>Cseréljen festékkazettát</p> <p>Cserélje ki újra a festékkazettát (tonert). Lásd a <i>A festékkazetta cseréje</i> című részt a(z) 89. oldalon!</p> <p>Festékkazetta hiba</p> <p>A fényérzékeny hengert nem megfelelően helyezték be a nyomtatóba. Vegye ki a fényérzékeny hengert és tegye vissza újra.</p> <p>Nincs festék</p> <p>Nyissa le az előlapot, és helyezze be a festékkazettát. Lásd a <i>Festékkazetta</i> című részt a(z) 88. oldalon!</p>

LED	Nyomtató állapot
<ul style="list-style-type: none"> <input type="checkbox"/> Back Cover <input type="checkbox"/> Toner  Drum <input type="checkbox"/> Paper  Status 	<p>Fényérzékes henger élettartamának vége</p> <p>A fényérzékes henger majdnem élettartama végéhez ért. Célszerű új fényhenger beszerzése a meglévő kicserélésére. Lásd a <i>A fényérzékes henger egység cseréje</i> című részt a(z) 96. oldalon!</p> <p>A Drum (Állapotjelző) LED 2 másodpercig világít, majd 3 másodpercig nem.</p>
<ul style="list-style-type: none"> <input type="checkbox"/> Back Cover <input type="checkbox"/> Toner  Drum <input type="checkbox"/> Paper  Status 	<p>Cserélje ki a fényérzékes hengert</p> <p>Cserélje ki a fényérzékes hengert. Lásd a <i>A fényérzékes henger egység cseréje</i> című részt a(z) 96. oldalon!</p>
<ul style="list-style-type: none"> <input type="checkbox"/> Back Cover <input type="checkbox"/> Toner <input type="checkbox"/> Drum  Paper  Status 	<p>Nincs papír</p> <p>Tegyen papírt a tálcába. Majd nyomja meg a Go gombot. Lásd: <i>Nyomtatás sima, illetve finom papírra és írásvetítő fóliára</i> című részt a(z) 11. oldalon!, <i>Nyomtatás vastag papírra, címkékre és borítékokra</i> című részt a(z) 19. oldalon! vagy <i>Papírfelszedő görgő tisztítása</i> című részt a(z) 105. oldalon!</p>

LED	Nyomtató állapot
<div style="display: flex; flex-direction: column; align-items: flex-start;"> <div style="margin-bottom: 10px;"><input type="checkbox"/> Back Cover</div> <div style="margin-bottom: 10px;"><input type="checkbox"/> Toner</div> <div style="margin-bottom: 10px;"><input type="checkbox"/> Drum</div> <div style="margin-bottom: 10px;"><input checked="" type="checkbox"/> Paper</div> <div style="margin-bottom: 10px;"><input checked="" type="checkbox"/> Status</div> </div>	<p>Nincs tálca A készülék nem érzékeli a papírtálcát. Helyezze be a tálcát, vagy ellenőrizze annak helyes pozícióját.</p> <p>Lapelakadás Szüntesse meg a lapelakadást. Lásd a <i>Lapelakadás és megszüntetése</i> című részt a(z) 114. oldalon!. Ha nem kezd újra nyomtatni a készülék, nyomja meg a Go gombot. A Paper (Állapotjelző) LED 0,5 másodpercig világít, majd 0,5 másodpercig nem.</p> <p>Helytelen papírméret automatikus kétoldalas nyomtatáshoz Nyomja meg a Go vagy Job Cancel gombot. Állítsa be a helyes, használni kívánt papírméretet, vagy töltsön be az érvényes nyomtatóbeállításnak megfelelő méretű papírt. Az automatikus kétoldalas nyomtatáshoz A4 papírméret használható. A Paper (Állapotjelző) LED 0,5 másodpercig világít, majd 0,5 másodpercig nem.</p> <p>Mérethiba Ugyanolyan méretű papírt helyezzen a papírtálcába vagy az MP tálcába, mint amelyet kiválasztott a nyomtató-illesztőprogramban, majd nyomja meg a Go gombot.</p>
<div style="display: flex; flex-direction: column; align-items: flex-start;"> <div style="margin-bottom: 10px;"><input checked="" type="checkbox"/> Back Cover</div> <div style="margin-bottom: 10px;"><input type="checkbox"/> Toner</div> <div style="margin-bottom: 10px;"><input type="checkbox"/> Drum</div> <div style="margin-bottom: 10px;"><input checked="" type="checkbox"/> Paper</div> <div style="margin-bottom: 10px;"><input checked="" type="checkbox"/> Status</div> </div>	<p>Lapelakadás (hátsó fedél vagy kétoldalas tálca) Szüntesse meg a lapelakadást. Lásd a <i>Lapelakadás és megszüntetése</i> című részt a(z) 114. oldalon!. Ha nem kezd újra nyomtatni a készülék, nyomja meg a Go gombot. A Back Cover (Állapotjelző) LED 0,5 másodpercig világít, majd 0,5 másodpercig nem.</p>
<div style="display: flex; flex-direction: column; align-items: flex-start;"> <div style="margin-bottom: 10px;"><input checked="" type="checkbox"/> Back Cover</div> <div style="margin-bottom: 10px;"><input type="checkbox"/> Toner</div> <div style="margin-bottom: 10px;"><input type="checkbox"/> Drum</div> <div style="margin-bottom: 10px;"><input type="checkbox"/> Paper</div> <div style="margin-bottom: 10px;"><input checked="" type="checkbox"/> Status</div> </div>	<p>Kétoldalas kikapcsolva Csukja be a nyomtató hátlapját és helyezze vissza a duplex tálcát.</p> <p>Rögzítőegység fedele nyitva Csukja be a rögzítőegység burkolatát (a nyomtató hátlapja mögött található) A Back Cover (Állapotjelző) LED 0,5 másodpercig világít, majd 0,5 másodpercig nem.</p>

LED	Nyomtató állapot
<input type="checkbox"/> Back Cover <input type="checkbox"/> Toner <input type="checkbox"/> Drum <input type="checkbox"/> Paper <input checked="" type="checkbox"/> Status	<p>Nyitva van az előlap Hajtsa fel a nyomtató előlapját.</p> <p>Túl sok tálca Maximum két opcionális tálca használható. Távolítsa el a további tálcákat.</p> <p>Puffer hiba Ellenőrizze a számítógépet és a nyomtatót összekötő kábelt.</p> <p>Memória megtelt A nyomtató memóriája megtelt és a nyomtató nem tudja a dokumentum teljes oldalait nyomtatni. Lásd a <i>Nyomtatási problémák kiküszöbölése</i> című részt a(z) 129. oldalon!.</p> <p>Nyomtatási adattúlsordulás Nyomtatási adattúlsordulás történt és a nyomtató nem tudja a dokumentum teljes oldalait nyomtatni. Lásd a <i>Nyomtatási problémák kiküszöbölése</i> című részt a(z) 129. oldalon!.</p> <p>Letöltő memória megtelt A nyomtató letöltési puffere megtelt. Adjon több memóriát a nyomtatónak. Lásd a <i>Extra memória telepítése</i> című részt a(z) 85. oldalon!.</p> <p>Betűkészlet memória megtelt A betűmemória megtelt. Töröljön betűtípusokat és adjon több memóriát a nyomtatónak. Lásd a <i>Extra memória telepítése</i> című részt a(z) 85. oldalon!.</p>
<input type="checkbox"/> Back Cover <input type="checkbox"/> Toner <input checked="" type="checkbox"/> Drum <input type="checkbox"/> Paper <input checked="" type="checkbox"/> Status	<p>Dob hiba Meg kell tisztítani a koronaszálat. Lásd a <i>A koronaszál tisztítása</i> című részt a(z) 107. oldalon!.</p> <p>Ha a koronaszál megtisztítása után a LED-ek ugyanazt a hibát jelzik, cserélje ki egy újra a henger egységet. Lásd a <i>A fényérzékeny henger egység cseréje</i> című részt a(z) 96. oldalon!.</p>

Szerviz szükséges jelzések

Ha olyan hiba lép fel, melyet a felhasználó nem tud elhárítani, a nyomtató valamennyi alább felsorolt LED fényével (egyszerre) jelzi, hogy karbantartás szükséges.

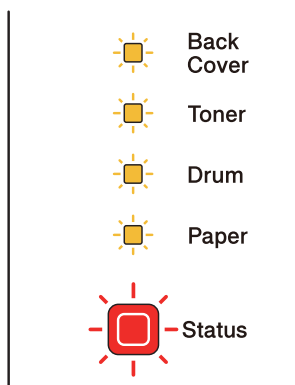

Ha a fenti, szervizhívás jelzést látja, kapcsolja ki a hálózati kapcsolót, majd kapcsolja vissza és próbáljon újra nyomtatni.

Ha a hibaüzenet nem tűnik el, miután ki- majd bekapcsolta a készülék főkapcsolóját, nyomja meg a **Go** és a **Job Cancel** gombot egyszerre, így a LED-ek az alábbiak szerint jelzik a hiba természetét.

LED hibajelzések

LED-ek	Rögzítőegység hiba ¹	Fő nyomtatott áramköri hiba	Lézeregység hiba	Fő motor hiba	Magas feszültség hiba	DIMM hiba	Ventilátor hiba
Back Cover	<input type="checkbox"/>	<input type="checkbox"/>	<input type="checkbox"/>	<input type="checkbox"/>	<input type="checkbox"/>	<input type="checkbox"/>	<input type="checkbox"/>
Toner	<input checked="" type="checkbox"/>	<input checked="" type="checkbox"/>	<input type="checkbox"/>	<input type="checkbox"/>	<input type="checkbox"/>	<input checked="" type="checkbox"/>	<input type="checkbox"/>
Drum	<input type="checkbox"/>	<input checked="" type="checkbox"/>	<input checked="" type="checkbox"/>	<input type="checkbox"/>	<input checked="" type="checkbox"/>	<input type="checkbox"/>	<input type="checkbox"/>
Paper	<input type="checkbox"/>	<input type="checkbox"/>	<input type="checkbox"/>	<input checked="" type="checkbox"/>	<input checked="" type="checkbox"/>	<input checked="" type="checkbox"/>	<input type="checkbox"/>
Status	<input checked="" type="checkbox"/>	<input checked="" type="checkbox"/>	<input checked="" type="checkbox"/>	<input checked="" type="checkbox"/>	<input checked="" type="checkbox"/>	<input checked="" type="checkbox"/>	<input checked="" type="checkbox"/>

¹ Ha ez a hiba jelentkezik, kapcsolja ki a nyomtató hálózati kapcsolóját, várjon néhány másodpercet, majd kapcsolja be ismét. Hagyja a nyomtatót 15 percig bekapcsolt állapotban. Ha a hiba újra előfordul, hívja fel a viszonteladót vagy a KONICA MINOLTA ügyfélszolgálatát.

Például, az alábbi LED kijelzés rögzítőegység hibát jelez.

<input type="checkbox"/>	Back Cover
<input type="checkbox"/>	Toner
<input type="checkbox"/>	Drum
<input type="checkbox"/>	Paper
<input checked="" type="checkbox"/>	Status

Jegyezze fel a hibajelzést a 77. oldalon található táblázat alapján és jelezze a hiba jellegét viszonteladójának vagy a KONICA MINOLTA ügyfélszolgálatának.



Megjegyzés

Szervizhívás előtt ellenőrizze, hogy az előlap teljesen fel van-e hajtva.

Vezérlőpult gombjai

A vezérlőpult gombok a következő funkciókkal rendelkeznek:

■ Cancel printing (Nyomtatás törlése)

Csak az éppen nyomtatott feladat törlése:

Ha nyomtatás közben megnyomja a **Job Cancel** gombot, a nyomtató azonnal abbahagyja a nyomtatást és kiadja az addig nyomtatott lapot.

Az összes nyomtatási feladat törlése:

Minden feladat törléséhez nyomja a **Job Cancel** gombot kb. 4 másodpercig. A **Status** LED zölden, pirosan és sárgán villog mindaddig, amíg valamennyi feladat törlésre nem kerül.

■ Ébresztés

Ha a nyomtató alvó üzemmódban van, a **Go** vagy a **Job Cancel** gomb megnyomásával "ébresztheti fel" és hozhatja KÉSZ állapotba.

■ Hibajelenség kiküszöbölése

Egyes hibák esetén a nyomtató automatikusan visszatér a helyes működéshez. Ha a hibajelenség kiküszöbölése nem történik meg automatikusan, nyomja meg a **Go** gombot a hibajelenség kiküszöböléséhez, majd folytassa a nyomtató használatát.

■ Lapdobás

Ha hosszabb ideig ég a sárga **Status** LED, nyomja meg a **Go** gombot. A nyomtató kinyomtatja a memóriában maradt adatokat.

■ Újranyomtatás

Az utolsó dokumentum újranyomtatásához nyomja meg a **Go** gombot, és tartsa lenyomva kb. 4 másodpercig, amíg valamennyi LED ki nem gyullad, majd engedje el a gombot. 2 másodpercen belül nyomja meg a **Go** gombot annyiszor, ahány példányban kíván újranyomtatni. Ha nem nyomja meg a **Go** gombot 2 másodpercen belül, egy példányt nyomtat ki a nyomtató.

Ha használni kívánja az Újranyomtatás funkciót, nyissa meg az illesztőprogram **Tulajdonságok** párbeszédablakát, és kattintson a Haladó fülre; válassza az **Egyéb nyomtatási opciók...** ikont és kattintson az **Újranyomás Használat** pontra, majd jelölje be az **Újranyomás Használat** jelölőnégyzetet. Lásd a *Más nyomtatási opciók* című részt a(z) 39. oldalon!.

Tesztoldal nyomtatása

Tesztoldal nyomtatásához a **Go** gombot vagy a nyomtatóillesztőt használhatja.

A Go gomb használata

- 1 Kapcsolja ki a nyomtatót.
- 2 Ellenőrizze, hogy az előlap le van csukva és a tápfeszültség kábel be van dugva.
- 3 Tartsa lenyomva a **Go** gombot, miközben bekapcsolja a nyomtatót. Tartsa lenyomva a **Go** gombot, amíg a **Back Cover, Toner, Drum** és **Paper** LED-ek kigyulladnak. Engedje fel a **Go** gombot. Bizonyosodjon meg róla, hogy a **Back Cover, Toner, Drum** és **Paper** LED-ek nem világítanak.
- 4 Nyomja meg a **Go** gombot újra. A nyomtató kinyomtatja a tesztoldalt.

A nyomtató meghajtó használata

Ha a Windows® nyomtatóillesztőt használja, kattintson a Tesztoldal nyomtatása gombra a nyomtatóillesztő Általános lapján.

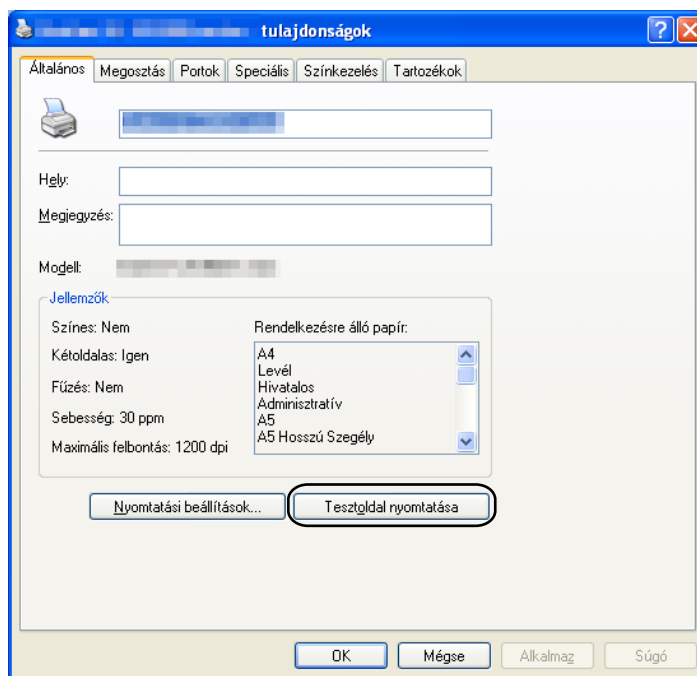

A Nyomtatóbeállítások oldal kinyomtatása

Az aktuális beállításokat kinyomtathatja a nyomtató vezérlőpultjának segítségével.

A Go gomb használata

- 1 Ellenőrizze, hogy az előlap le van csukva és a tápfeszültség kábel be van dugva.
- 2 Kapcsolja be a nyomtatót és várjon, amíg a nyomtató "Ready" (Üzemkész) állapotba kerül.
- 3 Két másodpercen belül nyomja meg háromszor a **Go** gombot. A nyomtató kinyomtatja az aktuális nyomtatóbeállításokat.

A nyomtató meghajtó használata

Ha a Windows® nyomtatóillesztőt használja, az aktuális beállításokat a **Nyomatás Beállítása** gombra kattintás után nyomtathatja ki a **Támogatás** párbeszédablakban.

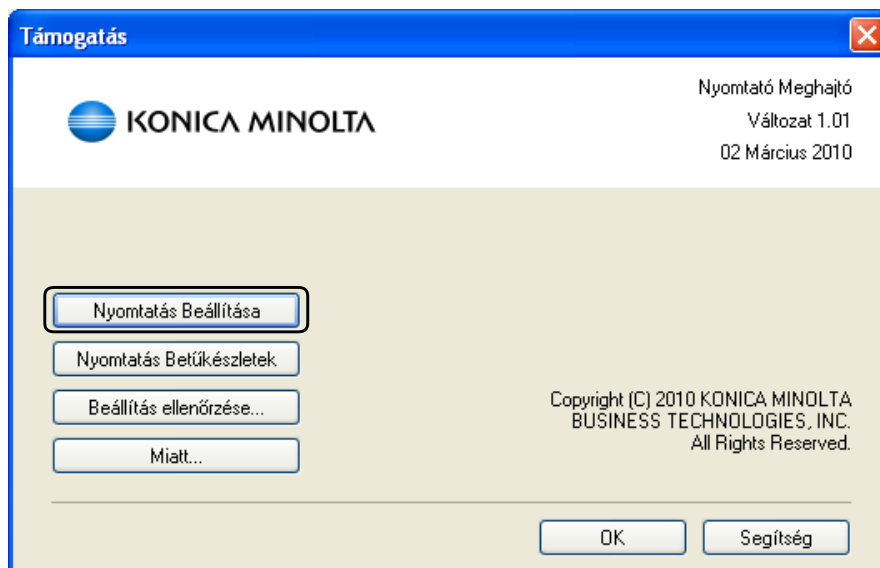

Betűkészlet nyomtatása

A belső betűkészletet tartalmazó listát kinyomtathatja a nyomtató vezérlőpult vagy a nyomtató meghajtó segítségével.

A Go gomb használata

- 1 Kapcsolja ki a nyomtatót.
- 2 Ellenőrizze, hogy az előlap le van csukva és a tápfeszültség kábel be van dugva.
- 3 Tartsa lenyomva a **Go** gombot, miközben bekapcsolja a nyomtatót. Tartsa lenyomva a **Go** gombot, amíg a **Back Cover**, **Toner**, **Drum** és **Paper** LED-ek kigyulladnak. Engedje fel a **Go** gombot. Bizonyosodjon meg róla, hogy a **Back Cover**, **Toner**, **Drum** és **Paper** LED-ek nem világítanak.
- 4 Nyomja meg a **Go** gombot kétszer. A nyomtató kinyomtatja a belső betűkészletet tartalmazó listát.

A nyomtató meghajtó használata

Ha a KONICA MINOLTA Windows® nyomtatóillesztőt használja, a belső betűkészletek listáját a **Nyomtatás Betűkészletek** gombra kattintás után nyomtathatja ki a **Támogatás** párbeszédablakban.

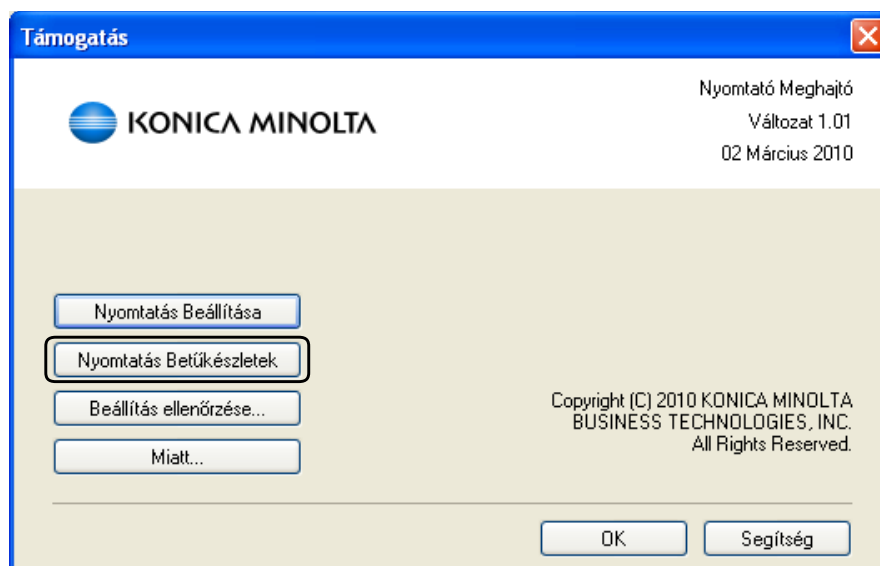

Alapértelmezett beállítások

Ha vissza kívánja állítani a nyomtatókiszolgálót a gyári alapbeállításokra (az összes információ, pl. jelszó és IP cím visszaállítása), kövesse az alábbi lépéseket:

Hálózati alapbeállítás

- 1 Kapcsolja ki a nyomtatót.
- 2 Ellenőrizze, hogy az előlap le van csukva és a tápfeszültség kábel be van dugva.
- 3 Tartsa lenyomva a **Go** gombot, miközben bekapcsolja a nyomtatót. Tartsa lenyomva a **Go** gombot, amíg valamennyi LED ki nem gyullad, majd a Status (Állapotjelző) LED kialszik.
- 4 Engedje fel a **Go** gombot. Győződjön meg róla, hogy valamennyi LED kialudt.
- 5 Hatszor nyomja meg a **Go** gombot. Bizonyosodjon meg róla, hogy valamennyi LED kigyullad, jelezve, hogy a nyomtatókiszolgálót visszaállította a gyári beállításokra. A nyomtató újraindul.

Gyári beáll.

Részlegesen is visszaállíthatja a készülék alapbeállításait. Ekkor csak a hálózati beállítások nem kerülnek visszaállításra:

- 1 Kapcsolja ki a nyomtatót.
- 2 Ellenőrizze, hogy az előlap le van csukva és a tápfeszültség kábel be van dugva.
- 3 Tartsa lenyomva a **Go** gombot, miközben bekapcsolja a nyomtatót. Tartsa lenyomva a **Go** gombot, amíg valamennyi LED ki nem gyullad, majd a Status (Állapotjelző) LED kialszik.
- 4 Engedje fel a **Go** gombot. Győződjön meg róla, hogy valamennyi LED kialudt.
- 5 Nyolcszor nyomja meg a **Go** gombot. Bizonyosodjon meg róla, hogy valamennyi LED kigyullad, jelezve, hogy a nyomtatókiszolgálót visszaállította a gyári beállításokra. A nyomtató újraindul.

Beállítások visszaállítása

Ez a művelet visszaállít minden készülékbeállítást a gyári beállításokra:

- 1 Kapcsolja ki a nyomtatót.
- 2 Ellenőrizze, hogy az előlap le van csukva és a tápfeszültség kábel be van dugva.
- 3 Tartsa lenyomva a **Go** gombot, miközben bekapcsolja a nyomtatót. Tartsa lenyomva a **Go** gombot, amíg valamennyi LED ki nem gyullad, majd a Status (Állapotjelző) LED kialszik.
- 4 Engedje fel a **Go** gombot. Győződjön meg róla, hogy valamennyi LED kialudt.
- 5 Tízszor nyomja meg a **Go** gombot. A nyomtató automatikusan újraindul.

A nyomtatóhoz az alábbi opcionális kiegészítők léteznek. Ezekkel a kiegészítőkkel bővítheti nyomtatója képességeit.

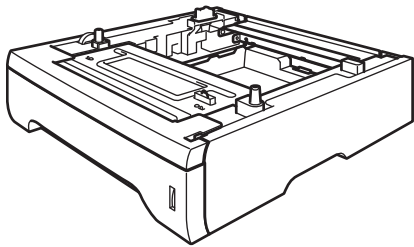
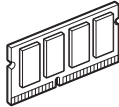
Alsó tálca	SO-DIMM memória
PF-P10	
	
Lásd a <i>Alsó tálca (PF-P10)</i> című részt a(z) 83. oldalon!	Lásd a <i>SO-DIMM (memóriamodul)</i> című részt a(z) 84. oldalon!

Alsó tálca (PF-P10)

Két opcionális alsó tálca (2. és 3. tálca) helyezhető üzembe, egyenként 250 80 g/m² típusú papírlap kapacitással. Ha mindkét opcionális alsó tálca üzembe van helyezve, a nyomtató maximum 800 sima papírlapot tud tárolni. Ha további alsó tálca egységet kíván vásárolni, lépjen kapcsolatba a viszonteladóval, akitől a nyomtatót vásárolta.

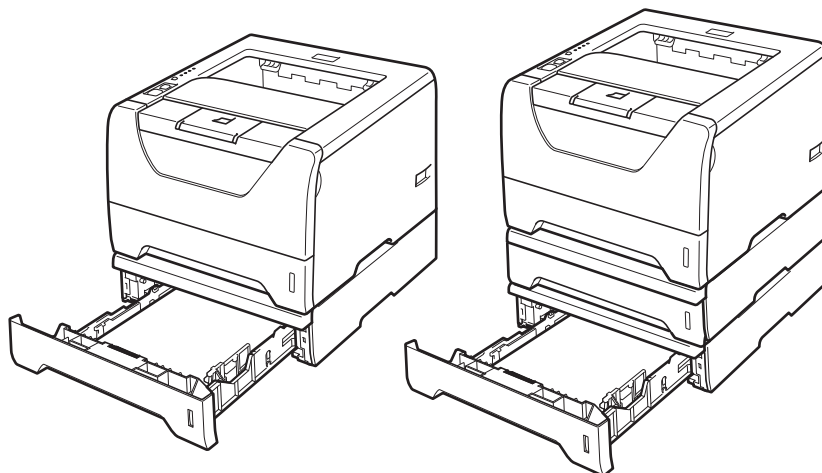

Az egység beállítását az egységhez mellékelt Használati útmutató ismerteti.

SO-DIMM (memóriamodul)

A nyomtatók 32 MB szabványos memóriával rendelkeznek és egy szabad aljzattal (slot) opcionális memóriabővítéshez. Maximum 544 MB-ra bővítheti a memóriát SO-DIMM (dual in-line) memóriamodulok telepítésével.

SO-DIMM típusok

A gép általában az iparágban szabványosnak tekintett SO-DIMM memóriát alkalmaz az alábbi specifikációkkal:

Típus: 144 csatlakozó és 64 bites kimenet

CAS látencia: 2

Órajelfrekvencia: 100 MHz vagy több

Kapacitás: 64, 128, 256 vagy 512 MB

Magasság: 31,75 mm

Dram típus: SDRAM 2 Bank

SDRAM használható.

A vásárlással és a cikkszámokkal kapcsolatos tájékoztatásért látogasson el a Buffalo Technology honlapjára: <http://www.buffalo-technology.com/>



Megjegyzés

- Előfordulhat, hogy bizonyos SO-DIMM-ek nem működnek a nyomtatóval.
 - További információért kérjük, hívja a viszonteladót, akitől a nyomtatót vásárolta, vagy a KONICA MINOLTA Ügyfélszolgálatot.
-

Extra memória telepítése

- 1 Kapcsolja ki a nyomtató hálózati kapcsolóját, majd húzza ki a nyomtatót a hálózathoz. Húzza ki a nyomtatóból az interfész kábelt.

! FONTOS

A DIMM telepítése illetve eltávolítása előtt mindig győződjön meg róla, hogy a nyomtató hálózati kapcsolóját kikapcsolta.

- 2 Távolítsa el a DIMM borítót.

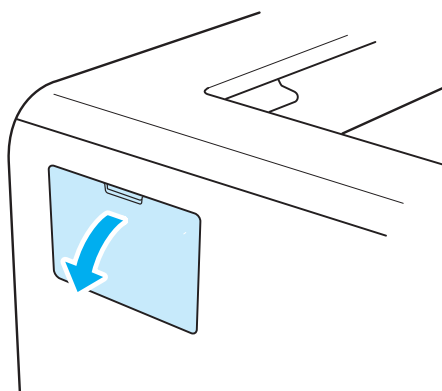

- 3 Csomagolja ki a DIMM memória modult, vigyázva, hogy csak széleinél fogja meg.

! VIGYÁZAT

A nyomtatót a statikus elektromosságtól védendő NE érintse meg a memóriacsipet vagy az áramköri lap felszínét.

- 4 A DIMM memóriamodult a széleinél fogva igazítsa a DIMM vágatait az aljzat kiemelkedéseihez. Helyezze be ferdén a DIMM modult (1), majd döntse meg a csatlakozólap irányába, amíg a helyére nem kattann (2).

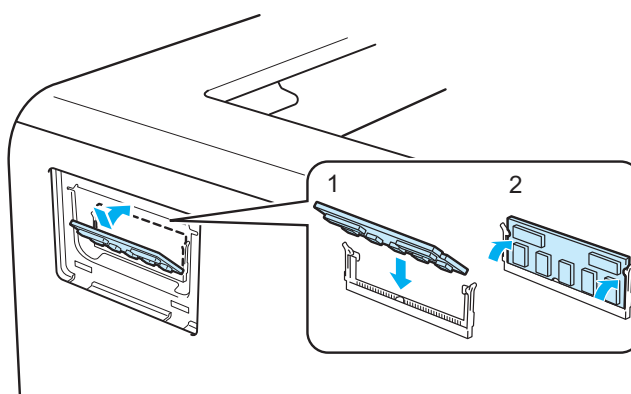

- 5 Helyezze vissza a DIMM borítót.

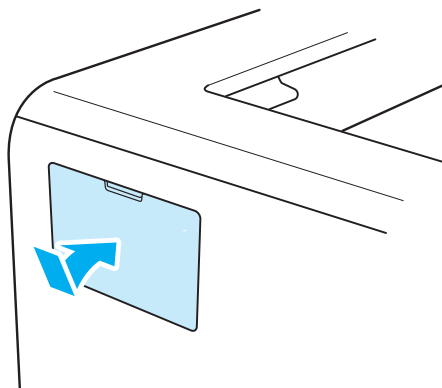

- 6 Csatlakoztassa újra a nyomtatóhoz az interfész kábelt. Csatlakoztassa újra a nyomtatót a hálózatba, majd kapcsolja be a hálózati kapcsolót.

 **Megjegyzés**

A nyomtató beállításainak kinyomtatásával, mely az aktuális memória méretét is tartalmazza, ellenőrizheti, hogy megfelelően telepítette a DIMM memória modult. Lásd a *A Nyomtatóbeállítások oldal kinyomtatása* című részt a(z) 80. oldalon!

Egyes alkatrészeket cserélnie és a nyomtatót rendszeresen tisztítania kell.

Fogyóeszközök cseréje

Ki kell cserélni a fogyóeszközt, ha a nyomtató jelzi, hogy valamelyik fogyóeszköz élettartama lejárt.

⚠ VIGYÁZAT

Alkatrészcsere, illetve a nyomtató belsejének tisztítása során ügyeljen az alábbiakra:

Ha ruhája festékporral szennyeződött, száraz kendővel törölje le és a szennyeződés eltávolítására hideg vízben azonnal mossa ki.

Ügyeljen arra, hogy ne lélegezze be a festékport.

Közvetlenül a nyomtató használata után a nyomtató egyes belső részei különösen forrók lehetnek. A sérülések elkerülése érdekében a nyomtató elő- vagy hátlapjának (hátsó kimeneti tálca) lehajtása után **NE** érintse meg az ábrán beszínezett részeket. Ha ezt teszi, égési sérülést szenvedhet.

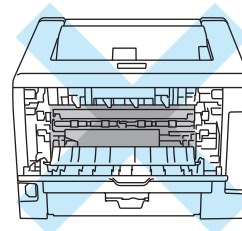
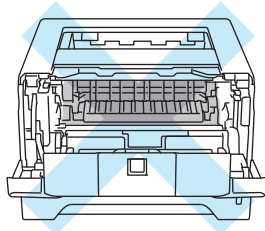

Fogyóeszközök

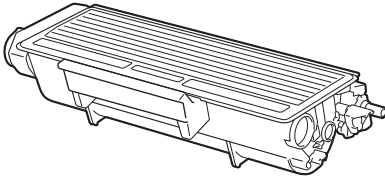
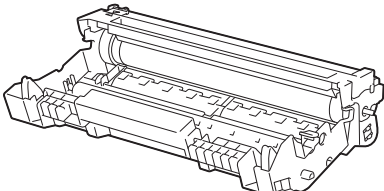
Festékkazetta	Henger egység
	
<p>Lásd a <i>Festékkazetta</i> című részt a(z) 88. oldalon!.</p>	<p>Lásd a <i>Fényérzékeny henger egység</i> című részt a(z) 95. oldalon!.</p>

Festékkazetta

A nyomtatóval együtt szállított festékkazetta élettartama szerint nagy kapacitású ¹.

¹ A nagy kapacitású festékkazetta körülbelül 8000 db A4 vagy Letter méretű oldal nyomtatására elegendő. A festékkazetta-kapacitásokat az ISO/IEC 19752. szerint adjuk meg.



Megjegyzés

- A felhasznált festék mennyisége attól függ, mit és milyen nyomtatási fedettség beállítás mellett nyomtat.
- Ha a nyomtatás fedettségét világosabbra vagy sötétebbre változtatja, a felhasznált festék mennyisége is változik.
- A festékkazettát csak közvetlenül a nyomtatóba helyezés előtt csomagolja ki.

A festék (toner) kifogyóban üzenet

A **Toner** LED felváltva, ismétlődően 2 másodpercig világít, majd 3 másodpercig nem.

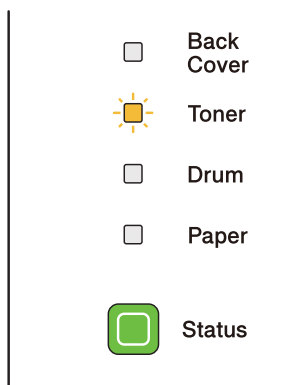

Amikor a LED ezt az üzenetet jelzi, a festékkazetta élettartama végéhez közeledik. Szerezzen be új festékkazettát (tonert), és tartsa készenlétben, amíg meg nem jelenik a Cseréljen festékkazettát üzenet. A festékkazetta cseréjéhez lásd: *A festékkazetta cseréje* című részt a(z) 89. oldalon!.



Megjegyzés

A **Toner** LED folyamatosan villog, ha a festékkazetta élettartama végéhez közeledik.

Cseréljen festékkazettát üzenet

A nyomtató nem nyomtat tovább, míg ki nem cseréli a festékkazettát (tonert).

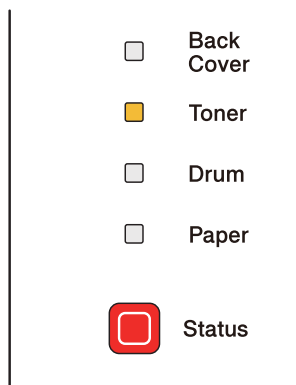

A festékkazetta cseréje



Megjegyzés

- A jó minőségű nyomtatás érdekében festékkazettát használjon. Ha festékkazettát kíván vásárolni, hívja viszonteladóját.
- A festékkazetta cseréjekor célszerű elvégezni a nyomtató tisztítását is. Lásd a *Tisztítás* című részt a(z) 100. oldalon!.

- 1 Ellenőrizze, hogy a nyomtató be van-e kapcsolva. Nyissa le a nyomtató előlapját.

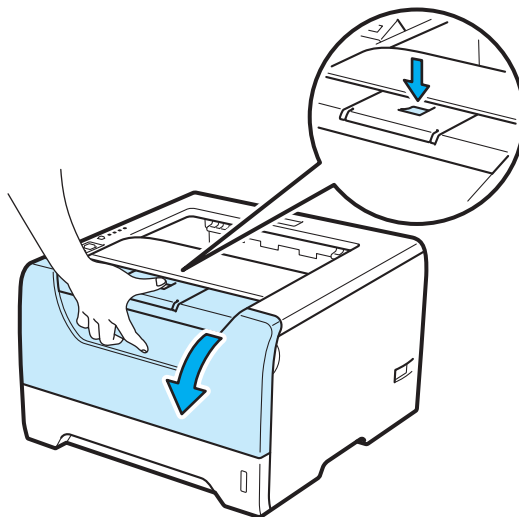

- 2 Vegye ki a fényérzékeny henger és festékkazetta egységet.

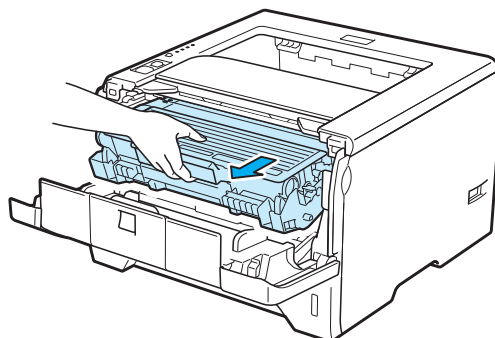

! FONTOS

Célszerű a fényérzékeny henger és festékkazetta egységet eldobható papírra vagy kendőre tenni, arra az esetre, ha a festék esetleg kiszóródik.

A nyomtatót a statikus elektromosság okozta károsodástól védendő NE érintse meg az ábrán jelzett elektródákat.

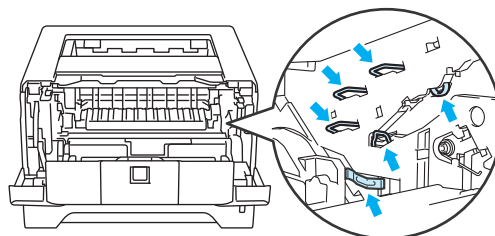

- 3 Nyomja le a kék színű rögzítőkart és a festékkazettát húzza ki a fényérzékeny henger egységből.

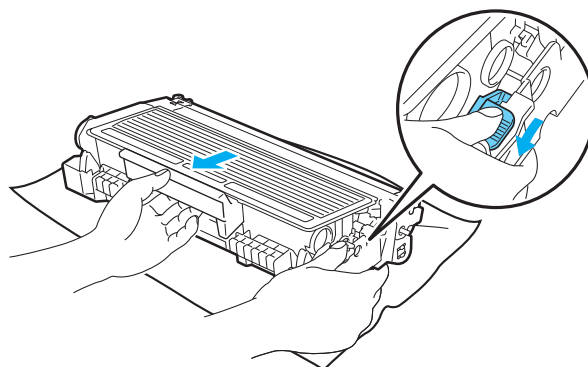

! FIGYELEM

NE dobja tűzbe a festékkazettát. Felrobbanhat és sérüléseket okozhat.

A nyomtató tisztításához semleges tisztítószeret használjon.

NE használjon gyúlékony anyagokat és semmiféle aeroszolt, alkoholt vagy ammóniát tartalmazó tisztítószer a gép belsejének vagy külsejének tisztításához. Gyúlékony anyagok használata a nyomtató közelében tüzet vagy áramütés okozhat.

Ügyeljen arra, hogy ne lélegezze be a festékport.

! FONTOS

Körültekintően kezelje a festékkazettát. Ha a keze vagy a ruhája festékporral szennyeződött, azonnal törölje le vagy mossa le hideg vízzel.

A nyomtatási minőség védelme érdekében NE érintse az ábrán jelzett részeket.

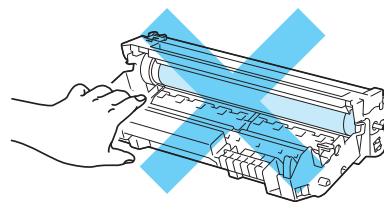
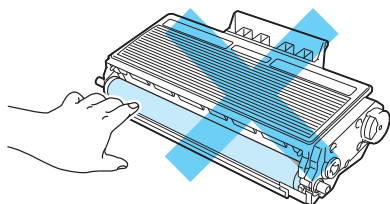

Megjegyzés

- Ügyeljen, hogy a festékkazetta a zacskóban szorosan le legyen zárva, hogy a festék ne peregjen ki a kazettából.
- Az alábbi URL-en talál információt az újrahasznosítással kapcsolatban.

Egyesült Államok: <http://kmbs.konicaminolta.us/content/environment/cleanplanetmcpp.html>

Európa: <http://cleanplanet.konicaminolta.eu/>

Egyéb régiókban: <http://printer.konicaminolta.com>

- 4 Csomagolja ki az új festékkazettát. Többször rázza meg oldalirányban, egyenletesen eloszlatva a festékport a kazettában.

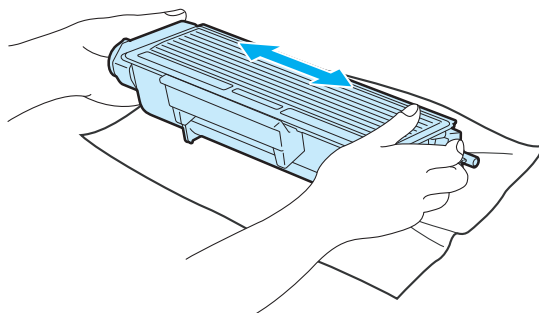

! FONTOS

A festékkazettát csak közvetlenül a nyomtatóba helyezés előtt csomagolja ki. Ha hosszabb ideig kicsomagolva hagyja a festékkazettát, csökken az élettartama.

Ha a kicsomagolt fényérzékeny henger egységet közvetlen napsugárzásnak vagy szobai megvilágításnak teszi ki, akkor károsodhat az egység.

! VIGYÁZAT



Amint kivette a csomagolóanyagot, azonnal tegye a festékkazettát a fényérzékeny henger egységbe. A nyomtatási minőség védelme érdekében NE érintse az ábrán jelzett részeket.

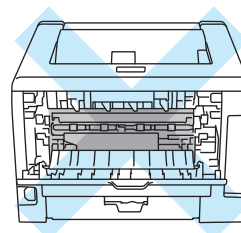
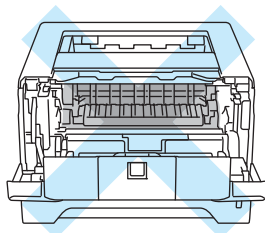

! FONTOS

Egyesült Államok és Kanada

A KONICA MINOLTA nyomtatékosan azt ajánlja, ne alkalmazzanak újratöltést a nyomtatóhoz adott festékkazettákon. Továbbá azt is nyomtatékosan ajánljuk, csak eredeti KONICA MINOLTA márkájú festékkazettákat használjanak a nyomtatóhoz. Nem kompatibilis festék és/vagy kazetta használata a KONICA MINOLTA készülék károsodásához és/vagy nem megfelelő minőségű nyomtatáshoz vezethet. A garancia nem terjed ki olyan problémákra, melyeket harmadik fél által gyártott festék és/vagy kazetta használata okozott. A KONICA MINOLTA készülék védelme és a tökéletes működés érdekében nyomtatékosan ajánljuk az eredeti KONICA MINOLTA alkatrészek és fogyóeszközök használatát.

! FONTOS**Nagy-Britannia és egyéb országok**

A KONICA MINOLTA készülékek meghatározott tulajdonságokkal bíró festékekkel történő alkalmazásra lettek kifejlesztve, és eredeti KONICA MINOLTA márkájú festékkazettákkal nyújtanak optimális teljesítményt. A KONICA MINOLTA nem tudja garantálni ugyanezt az optimális teljesítményt más tulajdonságokkal bíró festékkazetta használata mellett. A KONICA MINOLTA ezért nem ajánlja, hogy nyomtatójához eredeti márkájú KONICA MINOLTA festékkazettán kívül más típust használjon.

A fényérzékeny henger egységet, illetve a készülék más részeit más gyártók termékeinek használata miatt ért károsodásából eredő javítási költségek a felhasználót terhelik, a garancia ezekre nem terjed ki.

- 5 Húzza le a védőfedelelet.

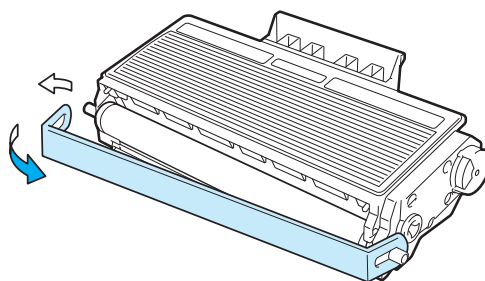

- 6 Az új festékkazettát ütközésig tolja a hengeregységbe. Megfelelő behelyezés esetén a rögzítőkar automatikusan felemelkedik.

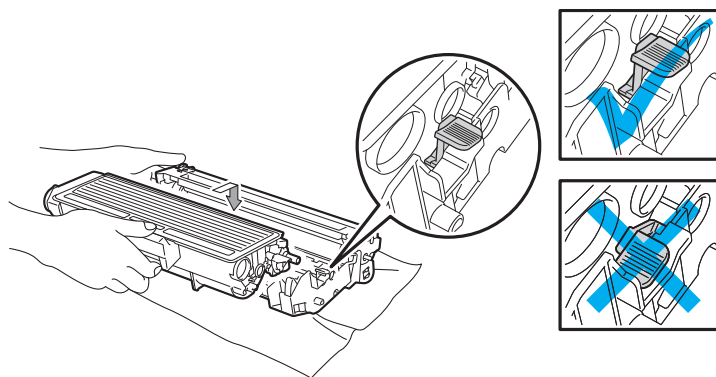
**Megjegyzés**

Ellenőrizze, hogy megfelelően behelyezte-e a festékkazettát, ellenkező esetben elválhat a fényérzékeny henger egységtől.

- 7 A kék színű tisztítószerszám néhányszori óvatos jobbról balra, majd vissza csúsztatásával tisztítsa meg a fényérzékeny henger belsejében található elsődleges koronaszálát.

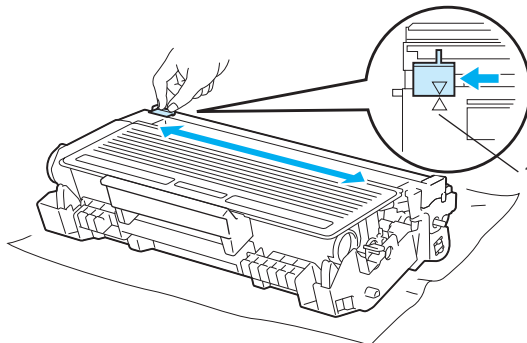

Megjegyzés

Mielőtt visszatenné a fényérzékeny henger egységet a nyomtatóba, tegye vissza a tisztítószerszámot tárolási helyére (▲) (1). Ellenkező esetben a nyomtatott oldalakon függőleges csík jelenhet meg.

- 8 Tegye vissza a fényérzékeny henger és festékkazetta egységet a nyomtatóba. Hajtsa fel (csukja vissza) a készülék előlapját.

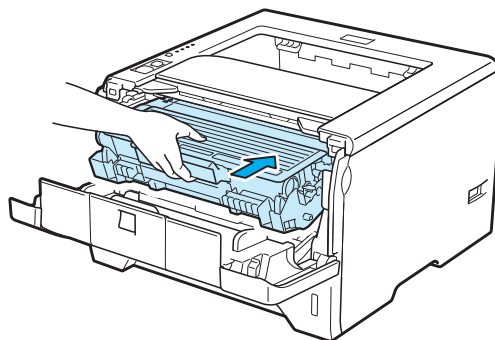

Megjegyzés

NE kapcsolja ki a készüléket és ne nyissa fel az előlapot, amíg a **Status** (Állapotjelző) LED világít.

Fényérzékes henger egység

Egy új fényérzékes henger egységgel kb. 25 000 db A4 vagy Letter méretű egyoldalas lapot nyomtathat 1 lap/ feladat esetén.



Megjegyzés

- Sokféle tényező határozza meg a fényérzékes henger tényleges élettartamát, többek között a hőmérséklet, a páratartalom, a papír típusa, a használt festék típusa, stb. Ideális körülmények között a fényérzékes henger átlagos élettartama kb. 25 000 oldalra becsülhető. A fényérzékes hengerrel ténylegesen kinyomtatott oldalak száma számottevően kevesebb lehet ennél a becslésnél. Mivel nem áll módunkban számos olyan tényező befolyásolása, mely meghatározza a fényérzékes henger tényleges élettartamát, nem tudjuk garantálni a fényérzékes hengerrel nyomtatható minimális oldalszámot.
- A legjobb teljesítmény eléréséhez csak eredeti festékkazettát használjon. A nyomtató csak tiszta, pormentes és jól szellőzött környezetben használható.
- Harmadik fél által gyártott fényérzékes henger egység használata esetén nem csak a nyomtatás minősége, hanem magának a nyomtatónak a minősége és élettartama is csökkenhet. A garancia nem terjed ki olyan problémákra, melyeket harmadik fél által gyártott fényérzékes henger használata okozott.

Henger röv.lejár üzenet

A fényérzékes henger LED-jének villogása azt mutatja, hogy a fényérzékes henger élettartama végéhez közeledik. Célszerű a fényérzékes henger egységet újra cserélni, mielőtt a nyomtatási minőségben észrevehető romlás következik be.



Cserélje ki a fényérzékes hengert üzenet

Ha a fényérzékes henger LED-je világít, az azt mutatja, hogy ki kell cserélni a fényérzékes hengert. Cserélje ki a fényérzékes henger egységét.



A fényérzékeny henger egység cseréje

! FONTOS

A fényérzékeny henger egység festéket tartalmazhat, ezért cseréje során körültekintően kezelje.

Minden alkalommal tisztítsa meg a nyomtató belsejét, ha fényérzékeny hengert cserél. Lásd: *Tisztítás* című részt a(z) 100. oldalon!.

A fényérzékeny henger egység cseréjekor az alábbi lépéseket követve nullázza le a henger számlálót:

- 1 Nyomja meg az előlap nyitó gombját és nyissa le az előlapot.

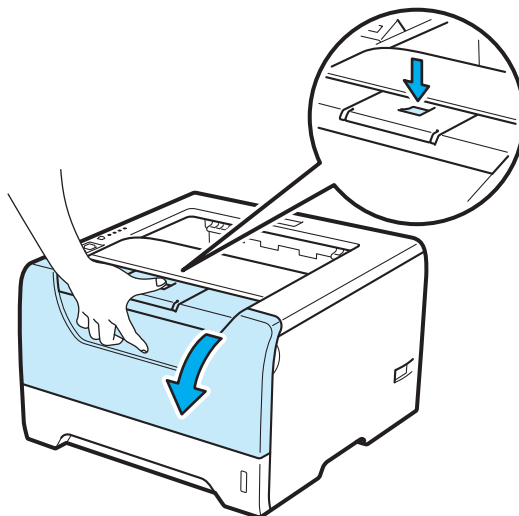

- 2 Vegye ki a fényérzékeny henger és festékkazetta egységet.

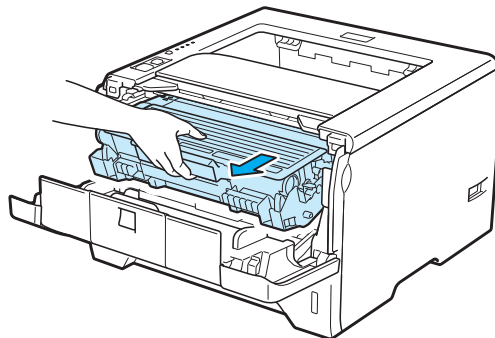

! FONTOS

Célszerű a fényérzékeny henger és festékkazetta egységet eldobható papírra vagy kendőre tenni, arra az esetre, ha a festék esetleg kiszóródik.

A nyomtatót a statikus elektromosság okozta károsodástól védendő NE érintse meg az ábrán jelzett elektródákat.

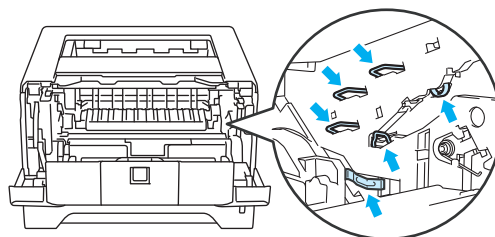

- 3 Nyomja le a kék színű rögzítőkart és a festékkazettát húzza ki a fényérzékeny henger egységből.

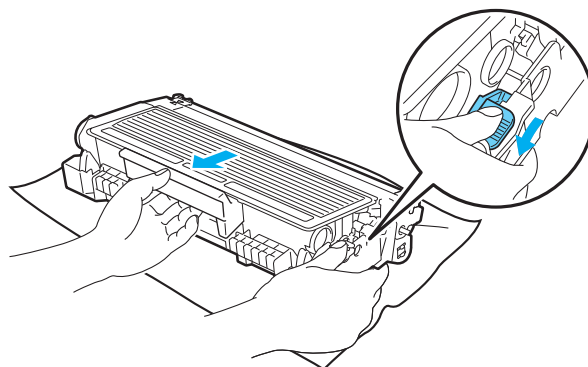
**! FIGYELEM**

NE dobja tűzbe a festékkazettát. Felrobbanhat és sérüléseket okozhat.

A nyomtató tisztításához semleges tisztítószeret használjon.

NE használjon gyúlékony anyagokat és semmiféle aeroszolt, alkoholt vagy ammóniát tartalmazó tisztítószeret a gép belsejének vagy külsejének tisztításához. Gyúlékony anyagok használata a nyomtató közelében tüzet vagy áramütés okozhat.

Ügyeljen arra, hogy ne lélegezze be a festékpórt.

! FONTOS

Körültekintően kezelje a festékkazettákat. Ha a keze vagy a ruhája festékporral szennyeződött, azonnal törölje le vagy mossa le hideg vízzel.

A nyomtatási minőség védelme érdekében NE érintse az ábrán jelzett részeket.

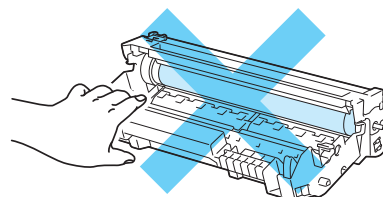
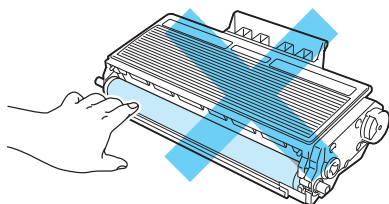

- 4 Csomagolja ki az új hengeregységet.

! FONTOS

A fényérzékeny henger egységet csak közvetlenül a nyomtatóba helyezés előtt csomagolja ki. Közvetlen napsugárzásnak vagy szobai megvilágításnak kitéve károsodhat a fényérzékeny henger egység.

- 5 A festékkazettát ütközésig tolja az új hengeregységbe. Megfelelő behelyezés esetén a kék rögzítőkar automatikusan felemelkedik.

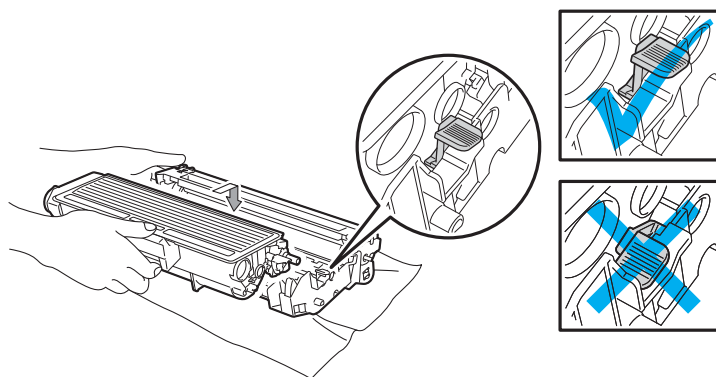
**Megjegyzés**

Ellenőrizze, hogy megfelelően behelyezte-e a festékkazettát, ellenkező esetben elválhat a fényérzékeny henger egységtől.

- 6 Tegye vissza a fényérzékes henger és festékkazetta egységet a nyomtatóba.

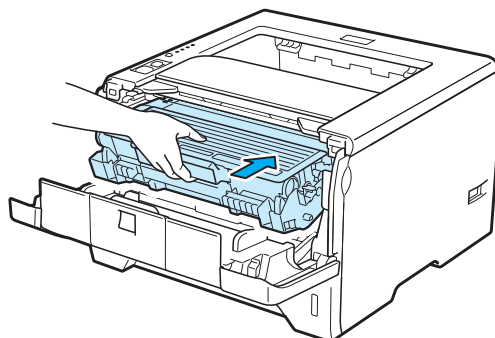

- 7 Nyomja meg a **Go** gombot és tartsa lenyomva kb. 4 másodpercig, amíg valamennyi LED ki nem gyullad. Amikor mind a négy LED világít, engedje fel a **Go** gombot.

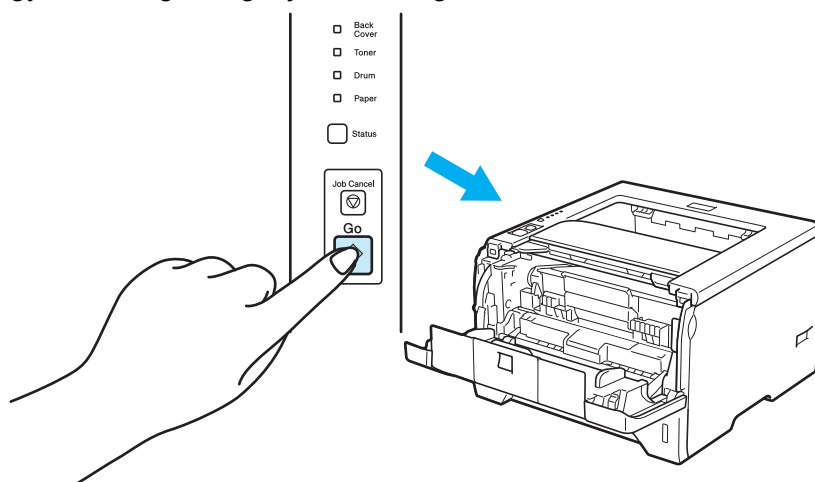

! FONTOS

Ne nullázza le a henger számlálót, ha csak a festékkazettát cseréli ki.

- 8 Hajtsa fel (csukja vissza) a készülék előlapját.
- 9 Ellenőrizze, hogy a **Drum** LED kialudt-e.

Tisztítás

Rendszeresen tisztítsa meg a nyomtató burkolatát és belsejét tiszta, nem foszló kendővel. Minden alkalommal tisztítsa meg a nyomtató belsejét, ha fényérzékeny hengert vagy nyomtatókazettát cserél. Ha a nyomtatáson festékfoltok jelennek meg, tisztítsa meg a nyomtató belsejét tiszta, nem foszló kendővel.

A nyomtató burkolatának tisztítása

! FIGYELEM

Semleges tisztítószeret használjon. Illékony folyadékokkal, mint pl. hígító vagy benzin, való tisztítás károsítja a nyomtató felületét.

NE használjon ammóniát tartalmazó tisztítószeret.

NE használjon gyúlékony anyagokat és semmiféle aeroszolt, alkoholt vagy ammóniát tartalmazó tisztítószer a gép belsejének vagy külsejének tisztításához. Gyúlékony anyagok használata a nyomtató közelében tüzet vagy áramütés okozhat.

- 1 Kapcsolja ki a nyomtató hálózati kapcsolóját, majd húzza ki a nyomtatót a hálózathoz.

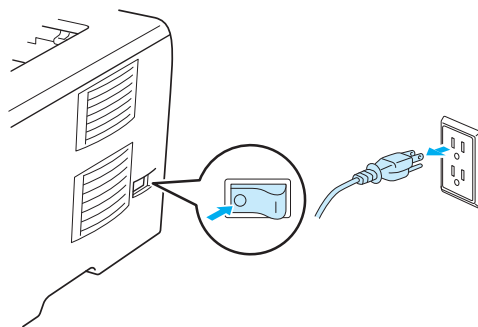

- 2 A papírtálcát teljesen húzza ki a nyomtatóból.

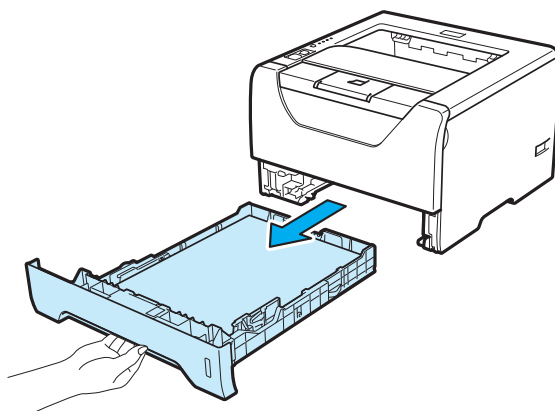

- 3 Törölje ki a papírtálca belsejét száraz, nem foszló kendővel a por eltávolítására.

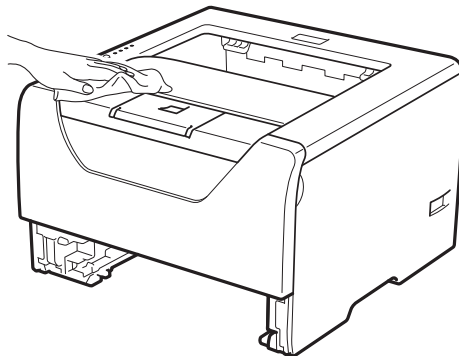

- 4 Távolítson el mindent, ami a papírtálca belsejében esetleg megakadt.
- 5 Törölje le a nyomtató burkolatát száraz, nem foszló kendővel a por eltávolítására.

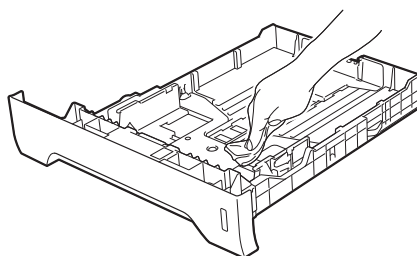

- 6 Tegye vissza a papírtálcát a nyomtatóba.
- 7 Csatlakoztassa újra a nyomtatót a hálózatba, majd kapcsolja be a hálózati kapcsolót.

A nyomtató belsejének tisztítása

- 1 Kapcsolja ki a nyomtató hálózati kapcsolóját, majd húzza ki a nyomtatót a hálózathoz.

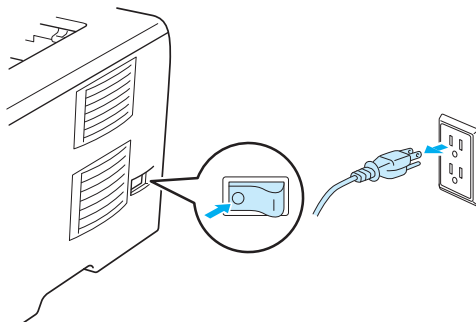

- 2 Nyomja meg az előlap nyitó gombját és nyissa le az előlapot.

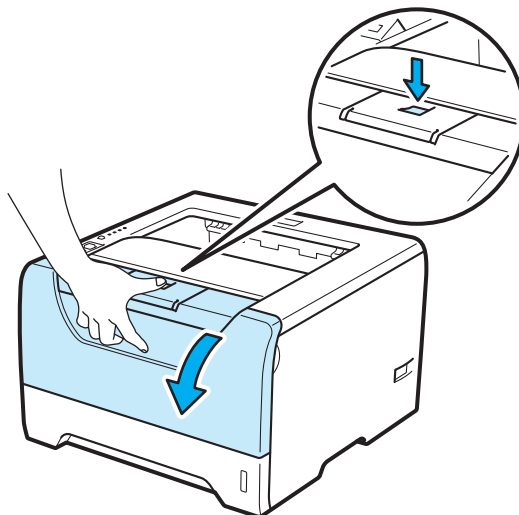

- 3 Vegye ki a fényérzékeny henger és festékkazetta egységet.

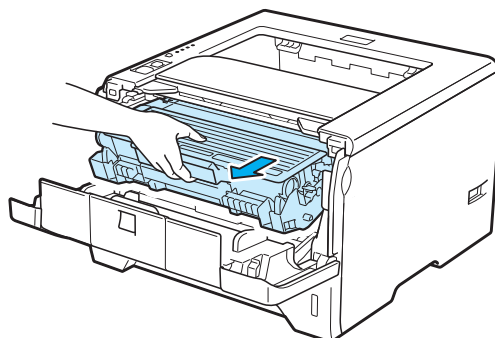

! VIGYÁZAT

Közvetlenül a nyomtató használata után a nyomtató egyes belső részei különösen forrók lehetnek. Várja meg, míg lehűl a nyomtató, mielőtt a belső részekhez ér.

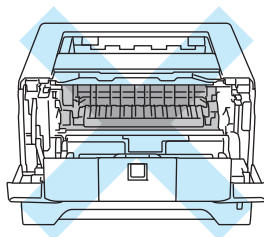

! FONTOS

Célszerű a fényérzékeny henger és festékkazetta egységet eldobható papírra vagy kendőre tenni, arra az esetre, ha a festék esetleg kiszóródik.

Körültekintően kezelje a festékkazettát. Ha a keze vagy a ruhája festékporral szennyeződött, azonnal törölje le vagy mossa le hideg vízzel.

A nyomtatót a statikus elektromosság okozta károsodástól védendő NE érintse meg az ábrán jelzett elektródákat.

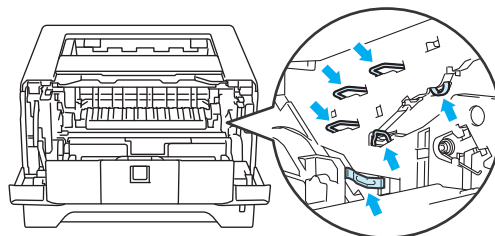

- 4 Száraz, nem foszló kendővel törölje át a letapogató ablakot.

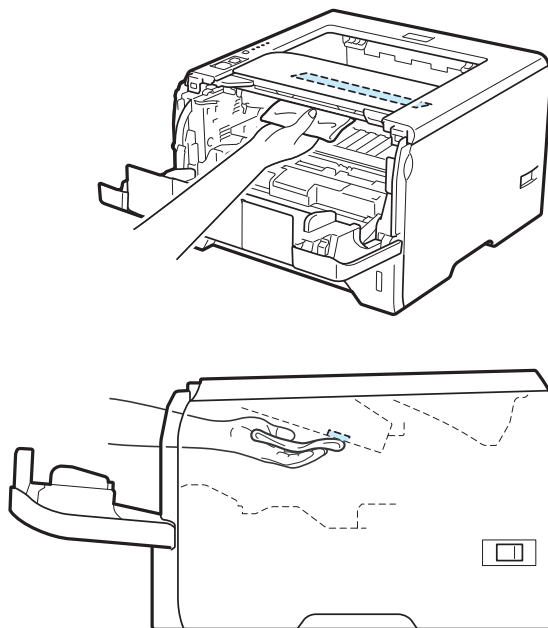

- 5 Tegye vissza a fényérzékeny henger és festékkazetta egységet a nyomtatóba.
- 6 Hajtsa fel (csukja vissza) a készülék előlapját.
- 7 Csatlakoztassa újra a nyomtatót a hálózatba, majd kapcsolja be a hálózati kapcsolót.

Papírfelszedő görgő tisztítása

Ha a papírfelszedő görgő szennyezett, előfordulhat, hogy a nyomtató nem húzza be a papírt. Ebben az esetben a következőképp tisztítsa meg a papírfelszedő görgőt:

- 1 Kapcsolja ki a nyomtató hálózati kapcsolóját, majd húzza ki a nyomtatót a konnektorból.

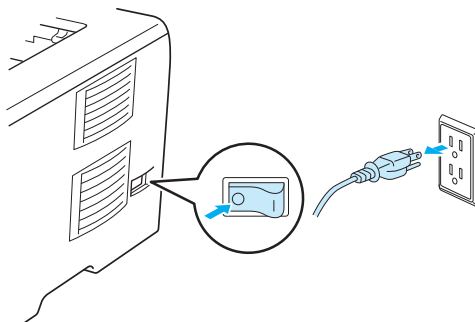

- 2 Húzza ki a nyomtatóból az adatkábelt és a tápkábelt.

- 3 A papírtálcát húzza ki a nyomtatóból.

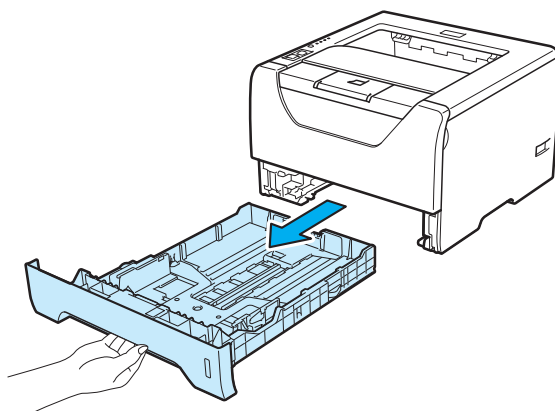

- 4 Langyos vízzel nedvesítsen meg egy puha rongyot, és törölje le vele a papírtálcában lévő szétválasztó párnát (1).

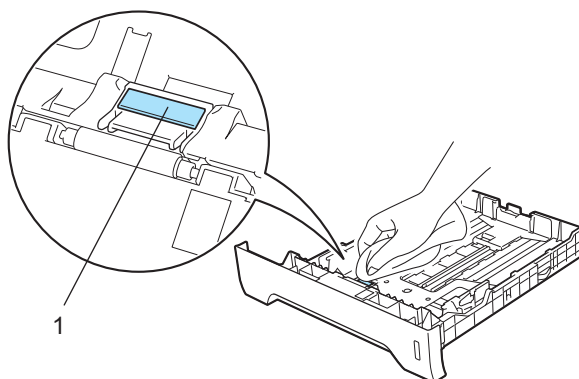

- 5 Törölje le a két papírfelszedő görgőt (1) a nyomtatóban.

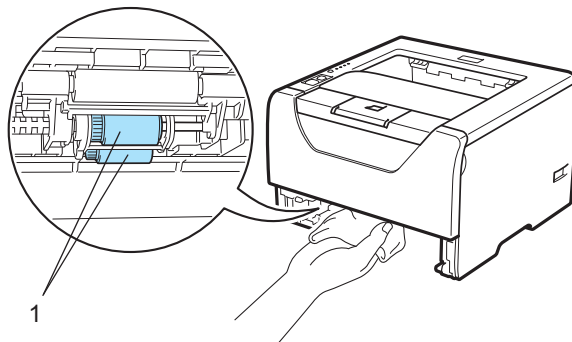

- 6 Tegye vissza a papírtálcát a nyomtatóba.

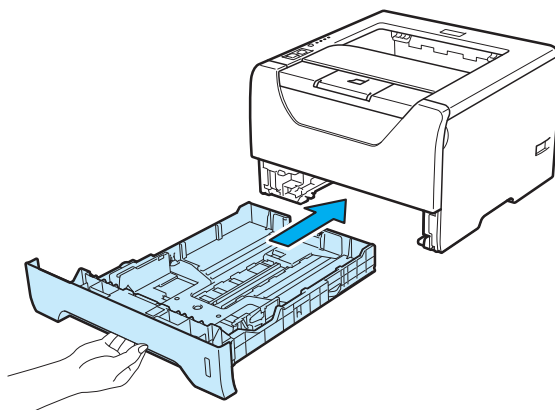

- 7 Ellenőrizze, hogy kikapcsolta-e a hálózati kapcsolót, és csak ezután csatlakoztassa a tápkábelt és az adatkábelt a nyomtatóhoz.
- 8 Dugja be a nyomtató tápkábelét a konnektorba, majd kapcsolja be a tápkapcsolót.

A koronaszál tisztítása

A koronaszál tisztítása

Ha a nyomtatási minőséggel kapcsolatos problémák lépnek fel, az alábbiak szerint tisztítsa meg a koronaszálát.

- 1 Nyomja meg az előlap nyitó gombját és nyissa le az előlapot.

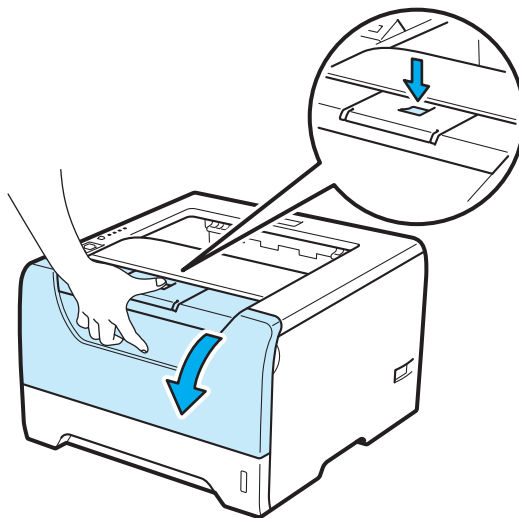

- 2 Vegye ki a fényérzékeny henger és festékkazetta egységet.

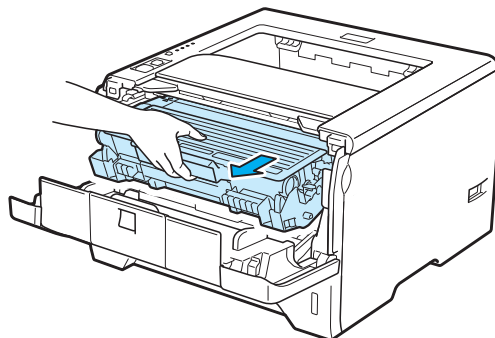

! FONTOS

Célszerű a fényérzékeny henger és festékkazetta egységet eldobható papírra vagy kendőre tenni, arra az esetre, ha a festék esetleg kiszóródik.

A nyomtatót a statikus elektromosság okozta károsodástól védendő NE érintse meg az ábrán jelzett elektródákat.

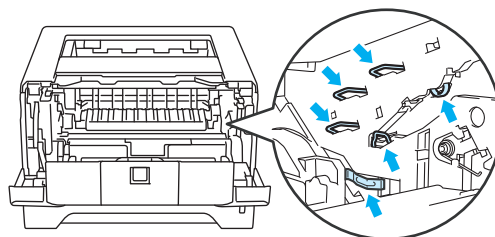

- 3 A kék színű tisztítószerszám néhányszori óvatos jobbról balra, majd visszacsúztatásával tisztítsa meg a fényérzékeny henger belsejében található elsődleges koronaszálát.

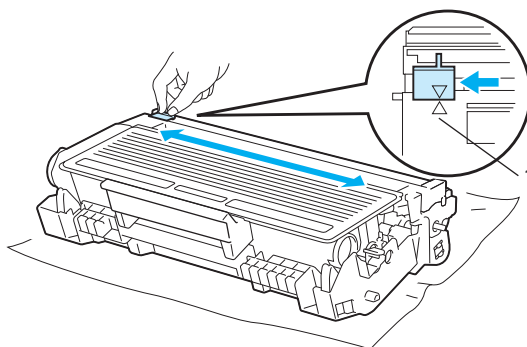
**Megjegyzés**

Mielőtt visszatenné a fényérzékeny henger egységet a nyomtatóba, tegye vissza a tisztítószerszámot tárolási helyére (▲) (1). Ellenkező esetben a nyomtatott oldalakon függőleges csík jelenhet meg.

- 4 Tegye vissza a fényérzékeny henger és festékkazetta egységet a nyomtatóba. Hajtsa fel (csukja vissza) a készülék előlapját.

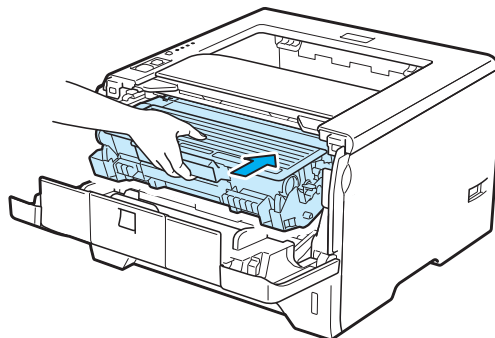

A legtöbb hibát saját maga is el tudja hárítani. Ha további segítségre van szüksége, látogasson meg minket az alábbi weboldalon: <http://konicaminolta.com/>.

A probléma meghatározása

Először ellenőrizze az alábbiakat:

- Megfelelő-e a hálózati kábel csatlakozása és a nyomtató be van-e kapcsolva.
- Valamennyi védő alkatrészt eltávolította-e.
- A festékkazetta és a fényérzékeny henger egység megfelelően installálva vannak-e.
- Az elő- és hátlap teljesen zárva vannak-e.
- A papírtálcába a papír megfelelően van-e behelyezve.
- Az interfész kábel megfelelően van-e csatlakoztatva a nyomtatóhoz és a számítógéphez.
- A megfelelő nyomtató meghajtót választotta és telepítette.
- A számítógép úgy van beállítva, hogy a megfelelő nyomtató porthoz csatlakozzon.

A nyomtató nem nyomtat:

Ha a fenti ellenőrzésekkel nem küszöbölhető ki a hiba, határozza meg a problémát, majd lapozzon az alábbi listában megjelölt oldalra.

■ Villog valamelyik LED.

Lásd a *LED-ek (világító diódák)* című részt a(z) 70. oldalon!.

■ Állapotfigyelő hibaüzenet jelenik meg

Lásd a *Hibaüzenetek az állapotfigyelőben* című részt a(z) 110. oldalon!.

■ Lapkezelés

Lásd *Lapkezelés* című részt a(z) 113. oldalon! és *Lapelakadás és megszüntetése* című részt a(z) 114. oldalon!.

■ Egyéb problémák

Lásd a *Egyéb problémák* című részt a(z) 130. oldalon!.

A nyomtató nyomtat, de problémák vannak:

■ Nyomtatás min.

Lásd a *A nyomtatási minőség javítása* című részt a(z) 123. oldalon!.

■ A nyomtatás tartalma nem helyes

Lásd a *Nyomtatási problémák kiküszöbölése* című részt a(z) 129. oldalon!.

Hibaüzenetek az állapotfigyelőben

Az Állapotfigyelő funkció jelzi a nyomtatóval kapcsolatos problémákat. Az alábbi táblázatban foglaltak szerint járjon el.

Az Állapotfigyelő bekapcsolásához lásd: *Állapotfigyelő* című részt a(z) 44. oldalon! (Windows® felhasználók) vagy: *Status Monitor (Képernyő állapot)* című részt a(z) 59. oldalon! (Macintosh felhasználók).

Hibaüzenet	Tennivaló
Cartridge pozíció hiba	■ Vegye ki a festékkazettát majd tegye vissza újra a nyomtatóba.
Dobszó vége hamarosan	■ A fényérzékeny henger majdnem élettartama végéhez ért. Célszerű új fényhenger beszerzése a meglévő kicserélésére. Lásd a <i>A fényérzékeny henger egység cseréje</i> című részt a(z) 96. oldalon!.
Dobegys.csere	■ Lásd <i>A fényérzékeny henger egység cseréje</i> című részt a(z) 96. oldalon!
Kétoldalas funkció kikapcsolva	■ Csukja be a nyomtató hátlapját és helyezze vissza a duplex tálcát.
Dob hiba	■ Lásd a <i>A koronaszál tisztítása</i> című részt a(z) 107. oldalon!.
Elülső ajtó nyitva	■ Hajtsa fel a nyomtató előlapját.
Olvasztó fedél nyitva	■ Csukja be az égetőegység (rögzítőegység) burkolatát (a nyomtató hátlapja mögött található)
Helytelen papírméret az automatikus kétoldalas funkcióhoz	■ Nyomja meg a Go vagy Job Cancel gombot. Állítsa be a helyes, használni kívánt papírméretet, vagy töltsön be az érvényes nyomtatóbeállításnak megfelelő méretű papírt. Az automatikus kétoldalas nyomtatáshoz A4 papírméret használható.
Elakadás a többfunkciós tálcában Elakadás a 1. tálcában Elakadás a 2. tálcában Elakadás a 3. tálcában Elakadás a készülék belsejében Elakadás a készülék hátulsó részében Elakadás a kétoldalas egységben	■ A jelzett helyről távolítsa el az elakadt lapot. Lásd a <i>Lapelakadás és megszüntetése</i> című részt a(z) 114. oldalon!.
Memória tele van	<ul style="list-style-type: none"> ■ Nyomja meg a Go gombot a nyomtató memóriájában maradt adatok kinyomtatásához. A nyomtató memóriájában maradt adatok törléséhez törölje a nyomtatási munkát. Lásd a <i>Vezérlőpult gombjai</i> című részt a(z) 78. oldalon!. ■ Csökkentse a dokumentum komplexitását vagy csökkentse a nyomtatási felbontást. ■ Adjon további memóriát a nyomtatóhoz. Lásd a <i>Extra memória telepítése</i> című részt a(z) 85. oldalon!.
Nincs patron	■ Nyissa le az előlapot, majd helyezze be a festékkazettát.

Hibaüzenet	Tennivaló
<p>Nincs papír</p> <p>Nincs papír a kézi behúzáshoz</p> <p>Nincs papír vagy nem egyezik a papírméret</p> <p>Nincs papír az 1. adagolóban, vagy nem egyezik a papírméret</p> <p>Nincs papír a 2. adagolóban, vagy nem egyezik a papírméret</p> <p>Nincs papír a 3. adagolóban, vagy nem egyezik a papírméret</p>	<ul style="list-style-type: none"> ■ A papírtálcából kifogyott a papír vagy a papírtálcá nincs megfelelően behelyezve. Ha üres, tegyen egy új köteg papírt a tálcába, majd nyomja meg a Go gombot. Ha a probléma nem oldódik meg, lehetséges, hogy a papírfelszedő görgő szennyezett. Tisztítsa meg a papírfelszedő görgőt. Lásd a <i>Papírfelszedő görgő tisztítása</i> című részt a(z) 105. oldalon! ■ Ha van papír a tálcában, ellenőrizze, hogy egyenesek-e a lapok. Ha a lapok szélei felhajlottak, simítsa le őket nyomtatás előtt. Néha segít az, ha kiveszi a lapokat és a köteget megfordítva teszi vissza a tálcába. ■ Kevesebb papírt tegyen a tálcába és próbálja meg újra a nyomtatást. ■ Ellenőrizze, hogy olyan papírt használ, melynek jellemzői megfelelnek a KONICA MINOLTA által meghatározott követelményeknek. Lásd a <i>Milyen lapra lehet nyomtatni?</i> című részt a(z) 6. oldalon! ■ Helyezzen a papírtálcába az aktuális nyomtatóbeállításoknak megfelelő méretű papírt.
Nyomtatás túlsordulás	<ul style="list-style-type: none"> ■ Nyomja meg a Go gombot a nyomtató memóriájában maradt adatok kinyomtatásához. A nyomtató memóriájában maradt adatok törléséhez törölje a nyomtatási munkát. Lásd a <i>Vezérlőpult gombjai</i> című részt a(z) 78. oldalon! ■ Ha ez nem oldja meg a hibát, csökkentse a dokumentum komplexitását vagy csökkentse a nyomtatási felbontást. ■ Adjon további memóriát a nyomtatóhoz. Lásd a <i>Extra memória telepítése</i> című részt a(z) 85. oldalon! ■ Változtassa meg az alábbi beállításokat a mellékelt Windows® illesztőprogram segítségével, és kísérelje meg újból a nyomtatást. Ezeknek a beállításoknak a legjobb kombinációja a dokumentumtól függően változik: <ul style="list-style-type: none"> ■ Graphics mode (Grafikus üzemmód) ■ TrueType mode (TrueType üzemmód) ■ A nyomtató TrueType® betűkészleteinek használata ¹ <p>¹ Válassza az Alapvető fület, majd a Kézi opciót a Nyomtatási beállítások ablakban, ezután kattintson a Kézi beállítások... lehetőségre.</p>
Hiba a szerviz hívásakor	<ul style="list-style-type: none"> ■ A hiba meghatározásához ellenőrizze a LED állapotát. Lásd a <i>Szerviz szükséges jelzések</i> című részt a(z) 76. oldalon!
Nincs szabad tárolókapacitás	A RAMDISK mérete 0 MB-ra van beállítva. Növelje meg a RAMDISK méretét. Vagy nincs hely a nyomtatási munkák tárolására. Törölje a felesleges makrókat vagy betűkészleteket.
PF MP csom. csere	Hívja viszonteladóját vagy a KONICA MINOLTA Ügyfélszolgálatot, ha csere lapadagoló készletre (papírfelszedő henger és elválasztó tálcá) van szüksége az MP tálcához.
PF csom. csere	Hívja viszonteladóját vagy a KONICA MINOLTA Ügyfélszolgálatot, ha csere lapadagoló készletre (papírfelszedő görgő és szétválasztó párna) van szüksége az 1-es tálcához.
PF 2 csom. csere	Hívja viszonteladóját vagy a KONICA MINOLTA Ügyfélszolgálatot, ha csere lapadagoló készletre (papírfelszedő görgő és szétválasztó párna) van szüksége az 2-es tálcához.
PF 3 csom. csere	Hívja viszonteladóját vagy a KONICA MINOLTA Ügyfélszolgálatot, ha csere lapadagoló készletre (papírfelszedő görgő és szétválasztó párna) van szüksége az 3-es tálcához.
Cserélje a beégető egységet	Hívja viszonteladóját vagy a KONICA MINOLTA Ügyfélszolgálatot ha új égetőegységre (rögzítőegységre) van szüksége.
Cserélje a lézer egységet	Hívja viszonteladóját vagy a KONICA MINOLTA Ügyfélszolgálatot ha új lézer egységre van szüksége.
Toner cseréje	<ul style="list-style-type: none"> ■ Lásd a <i>A festékkazetta cseréje</i> című részt a(z) 89. oldalon!
Kevés festék	<ul style="list-style-type: none"> ■ Szerezzen be új festékkazettát (tonert) és tartsa készenlétben, amíg meg nem jelenik a Replace Toner (Cseréljen festékkazettát) üzenet.

Hibaüzenet kinyomtatása

A nyomtató küldhet értesítést a hibáról hibaüzenet oldal nyomtatásával is. Az alábbi táblázatot használva azonosítsa, majd hárítsa el a hibát. A hibaüzenet nyomtatása alapértelmezett állapotban ki van kapcsolva. A hibaüzenet-nyomtatás aktiválásához válassza a Windows® nyomtatóillesztő-program **Haladó** lapján az **Egyéb nyomtatási opciók...** ikont, majd a **Hibaüzenet nyomtatás** lehetőséget.

Hibaüzenet	Tennivaló
Memory Full (Memória megtelt)	<ul style="list-style-type: none"> ■ Nyomja meg a Go gombot a nyomtató memóriájában maradt adatok kinyomtatásához. A nyomtató memóriájában maradt adatok törléséhez törölje a nyomtatási munkát. Lásd a <i>Vezérlőpult gombjai</i> című részt a(z) 78. oldalon!. ■ Csökkentse a dokumentum komplexitását vagy csökkentse a nyomtatási felbontást. ■ Adjon további memóriát a nyomtatóhoz. Lásd a <i>Extra memória telepítése</i> című részt a(z) 85. oldalon!.
Print Overrun (Nyomtatási adattúlcsordulás)	<ul style="list-style-type: none"> ■ Nyomja meg a Go gombot a nyomtató memóriájában maradt adatok kinyomtatásához. A nyomtató memóriájában maradt adatok törléséhez törölje a nyomtatási munkát. Lásd a <i>Vezérlőpult gombjai</i> című részt a(z) 78. oldalon!. ■ Ha ez nem oldja meg a hibát, csökkentse a dokumentum komplexitását vagy csökkentse a nyomtatási felbontást. ■ Adjon további memóriát a nyomtatóhoz. Lásd a <i>Extra memória telepítése</i> című részt a(z) 85. oldalon!. ■ Állítsa az oldalvédelmet Automatikus beállításra a mellékelt Windows® illesztőprogram vagy a vezérlőpult segítségével. ■ Változtassa meg az alábbi beállításokat a mellékelt Windows® illesztőprogram segítségével, és kísérelje meg újból a nyomtatást. Ezeknek a beállításoknak a legjobb kombinációja a dokumentumtól függően változik: <ul style="list-style-type: none"> ■ Grafikák ¹ ■ TrueType üzemmód ¹ ■ A nyomtató TrueType® betűkészleteinek használata ¹ <p>¹ Válassza az Alapvető fület, majd a Kézi opciót a Nyomtatási beállítások ablakban, ezután kattintson a Kézi beállítások... lehetőségre.</p>
Resolution Adapted (Felbontás adaptálva)	<ul style="list-style-type: none"> ■ Csökkentse a dokumentum komplexitását a nyomtatás előtt, hogy elejét vegye a nyomtatási felbontás automatikus csökkentésének.

Lapkezelés

Először ellenőrizze, hogy olyan papírt használ, melynek jellemzői megfelelnek a KONICA MINOLTA által meghatározott követelményeknek. (Lásd *Milyen lapra lehet nyomtatni?* című részt a(z) 6. oldalon!.)

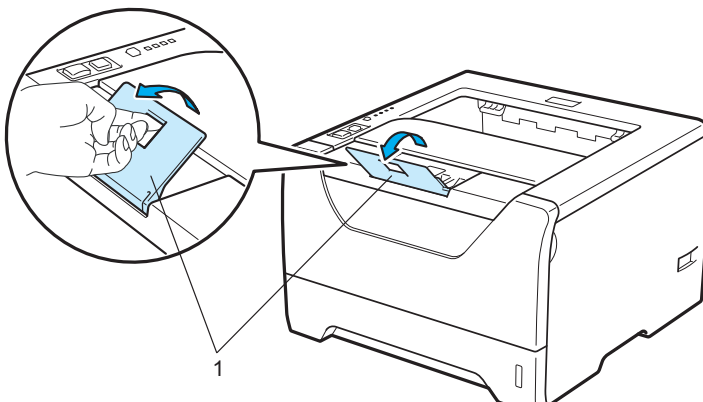
Probléma	javaslat
A nyomtató nem adagolja a lapot.	<ul style="list-style-type: none"> ■ Ha van papír a tálcában, ellenőrizze, hogy egyenesek-e a lapok. Ha a lapok szélei felhajlottak, simítsa le őket nyomtatás előtt. Néha segít, ha eltávolítja a lapokat. Fordítsa meg a köteget és helyezze vissza a papírtálcába. ■ Kevesebb papírt tegyen a tálcába és próbálja meg újra a nyomtatást. ■ Ellenőrizze, hogy a nyomtatómeghajtóban nincs kiválasztva a kézi lapadagolás. ■ Tisztítsa meg a papírfelszedő görgőt. Lásd a <i>Papírfelszedő görgő tisztítása</i> című részt a(z) 105. oldalon!.
A nyomtató nem adagolja a lapot a MP tálcából.	<ul style="list-style-type: none"> ■ Pörgesse át a papírköteget és ütközésig tolva helyezze vissza a papírtálcába. ■ Ellenőrizze, hogy az MP tálcá opciót választotta-e a nyomtatóillesztő Papír Forrás pontjában.
A nyomtató nem adagolja a borítékot.	<ul style="list-style-type: none"> ■ A nyomtató az MP tálcából képes a borítékok adagolására. A programot a használt boríték méretének megfelelő módon kell beállítani. Ez rendszerint a használt program oldalbeállítás vagy dokumentum beállítás menüjében érhető el. (Lásd a program kezelési útmutatóját.)
Lapelakadás történt.	<ul style="list-style-type: none"> ■ Távolítsa el az elakadt lapot. (Lásd <i>Lapelakadás és megszüntetése</i> című részt a(z) 114. oldalon!.)
A nyomtató nem nyomtat.	<ul style="list-style-type: none"> ■ Ellenőrizze, hogy a kábel a nyomtatóhoz van-e csatlakoztatva. ■ Ellenőrizze, hogy a nyomtató be van-e kapcsolva, és egyetlen LED sem világít a vezérlőpulton. ■ Bizonyosodjon meg róla, hogy a megfelelő nyomtató meghajtót választotta.
A normál papír meggyűrődik a nyomtatás során.	<ul style="list-style-type: none"> ■ Módosítsa az illesztőprogramon a Média típus beállítását vékony papírra.
A papír lecsúszik a felső kimeneti tálcáról.	<ul style="list-style-type: none"> ■ Húzza ki a kimeneti tálcá laptámaszt. 

Lapelakadás és megszüntetése

Elakadás MP tálca / Tálca1 / Tálca2 / Tálca3 / Benn

Ha lapelakadás történik az MP tálcánál vagy a papírtálcánál, a nyomtatón az alábbi ábrán jelzett módon villog a **Paper** LED.

- Back Cover
- Toner
- Drum
- Paper
- Status

VIGYÁZAT



Közvetlenül a nyomtató használata után a nyomtató egyes belső részei különösen forrók lehetnek. A sérülések elkerülése érdekében a nyomtató elő- vagy hátlapjának (hátsó kimeneti tálca) lehajtása után **NE** érintse meg az ábrán beszínezett részeket. Ha ezt teszi, égési sérülést szenvedhet.

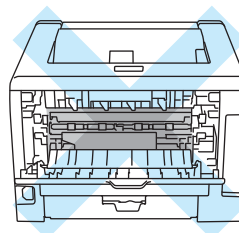
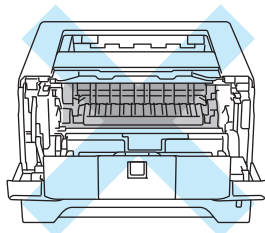

Távolítsa el az elakadt lapot az alábbiak szerint.

Ha az alábbi lépések szerint teljes egészében eltávolította az elakadt lapot, akkor a papírtálcát helyezze vissza, majd csukja fel az előlapot. A nyomtató automatikusan folytatja a nyomtatást.

Ha automatikusan nem kezd újra nyomtatni a készülék, nyomja meg a **Go** gombot. Ha ez sem segít, ellenőrizze, hogy valamennyi elakadt lapot eltávolítottak-e a nyomtatóból. Ezután ismét kísérelje meg a nyomtatást.

Megjegyzés

- Új papír hozzáadásakor mindig vegye ki az összes lapot a papírtálcából és igazítsa meg a köteget. Ez segít megelőzni, hogy egyidejűleg több lapot adagoljon a nyomtató, és csökkenti a lapelakadások előfordulását.
- Kérjük ellenőrizze, hogy festékkazettát és a hengeregységet telepítette a nyomtatóba. Ha nem telepítette a hengeregységet, vagy nem megfelelően telepítette, papírelakadás keletkezhet a KONICA MINOLTA nyomtatóban.

- 1 Nyissa le a nyomtató előlapját.

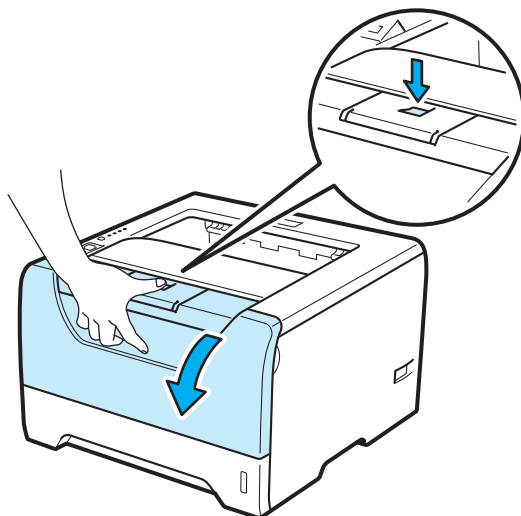

- 2 Lassan vegye ki a fényérzékeny henger és festékkazetta egységet. Az elakadt papír a fényérzékeny henger és festékkazetta egységgel együtt jön ki.

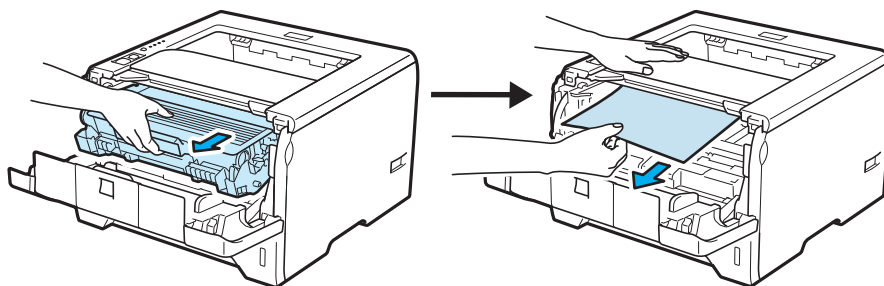

! FONTOS

Célszerű a fényérzékeny henger és festékkazetta egységet eldobható papírra vagy kendőre tenni, arra az esetre, ha a festék esetleg kiszóródik.

A nyomtatót a statikus elektromosság okozta károsodástól védendő NE érintse meg az ábrán jelzett elektródákat.

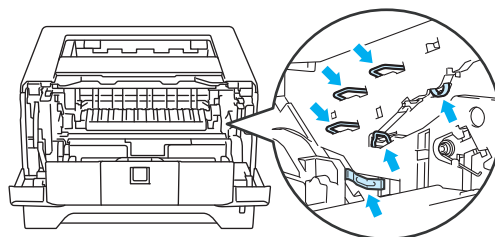

- 3 Hajtsa fel (csukja vissza) a készülék előlapját.

 **Megjegyzés**

Ekkor még ne tegye vissza a fényérzékeny henger és festékkazetta egységet a nyomtatóba.

- 4 A papírtálcát teljesen húzza ki a nyomtatóból.

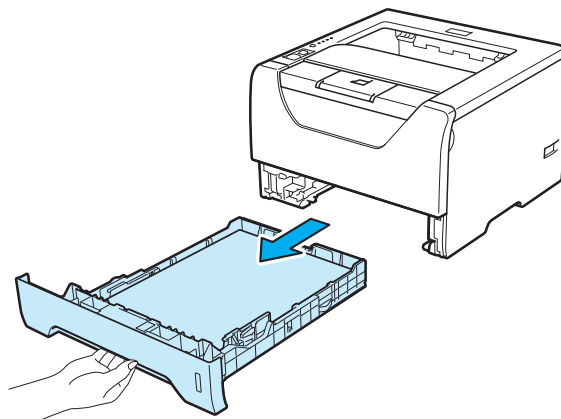

- 5 Az elakadt papírt húzza lefelé és ki a nyomtatóból.

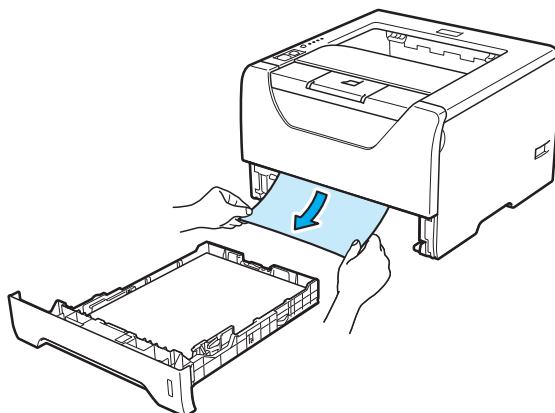

- 6 Nyomja le a kék színű rögzítőkart és a festékkazettát húzza ki a fényérzékeny henger egységből. Ha a fényérzékeny henger egységben maradt elakadt lap, vegye ki.

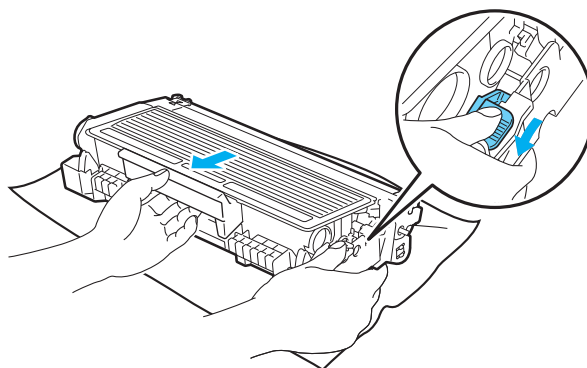

! FONTOS

Körültekintően kezelje a festékkazettát. Ha a keze vagy a ruhája festékporral szennyeződött, azonnal törölje le vagy mossa le hideg vízzel.

A nyomtatási minőség védelme érdekében NE érintse az ábrán jelzett részeket.

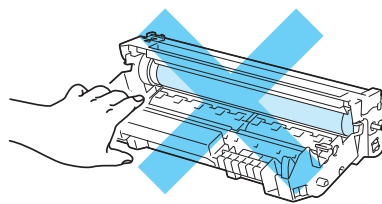
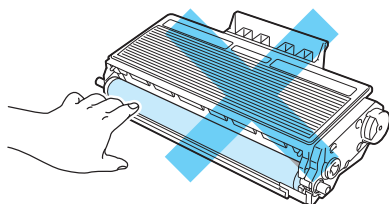

- 7 A festékkazettát ütközésig tolja a fényérzékes henger egységbe, amíg helyére nem kattant. Megfelelő behelyezés esetén a kék rögzítőkar automatikusan felemelkedik.

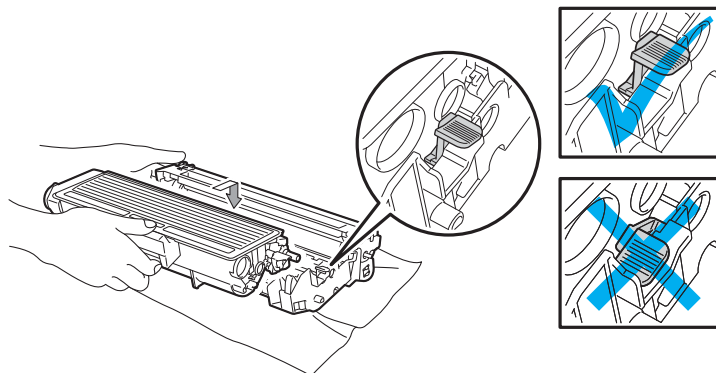

- 8 Nyissa le a nyomtató előlapját. Tegye vissza a fényérzékes henger és festékkazetta egységet a nyomtatóba.

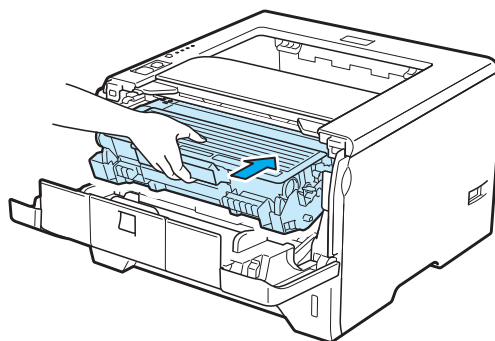

- 9 A papírtálcát ütközésig nyomja a nyomtatóba.
- 10 Hajtsa fel (csukja vissza) a készülék előlapját.
- 11 Ellenőrizze, hogy a **Paper** LED nem világít-e, majd azt, hogy a **Status** LED zöld színnel világít-e.

Elakadás hátul / Kétoldalas

Ha lapelakadás történik a hátsó fedélnél (hátsó kimeneti tálcánál) vagy a kétoldalas tálcában, a nyomtatón a **Back Cover** és a **Paper** LED az alábbiakban bemutatott módon villog.



Back
Cover



Toner



Drum



Paper



Status

VIGYÁZAT



Közvetlenül a nyomtató használata után a nyomtató egyes belső részei különösen forrók lehetnek. A sérülések elkerülése érdekében a nyomtató elő- vagy hátlapjának (hátsó kimeneti tálca) lehajtása után **NE** érintse meg az ábrán beszínezett részeket. Ha ezt teszi, égési sérülést szenvedhet.

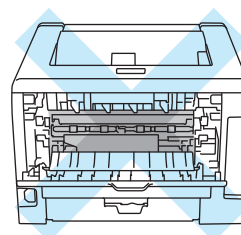
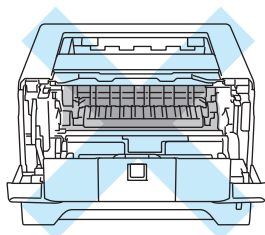

Távolítsa el az elakadt lapot az alábbiak szerint.

- 1 Nyomja meg az előlap nyitó gombját és nyissa le az előlapot.

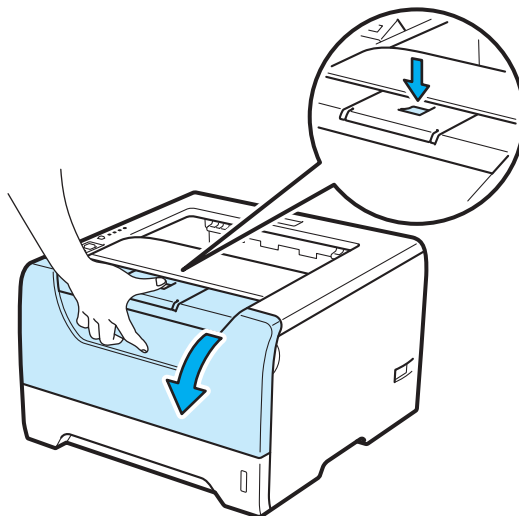

- 2 Lassan vegye ki a fényérzékeny henger és festékkazetta egységet. Az elakadt papír a fényérzékeny henger és festékkazetta egységgel együtt jön ki.

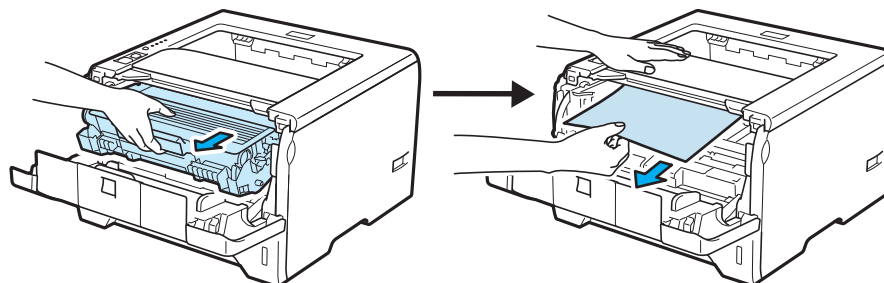

! FONTOS

Célszerű a fényérzékeny henger és festékkazetta egységet eldobható papírra vagy kendőre tenni, arra az esetre, ha a festék esetleg kiszóródik.

A nyomtatót a statikus elektromosság okozta károsodástól védendő NE érintse meg az ábrán jelzett elektródákat.

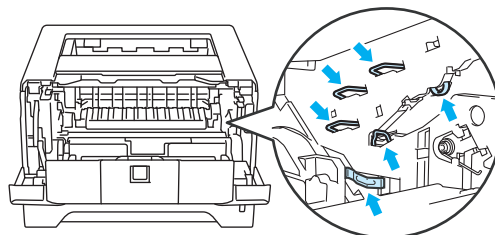

- 3 Nyissa le a hátlapot.

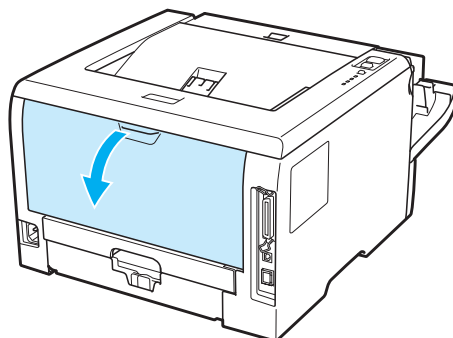

- 4 A rögzítőegység burkolat (1) bal és jobb oldalán lévő füleket húzza maga felé.

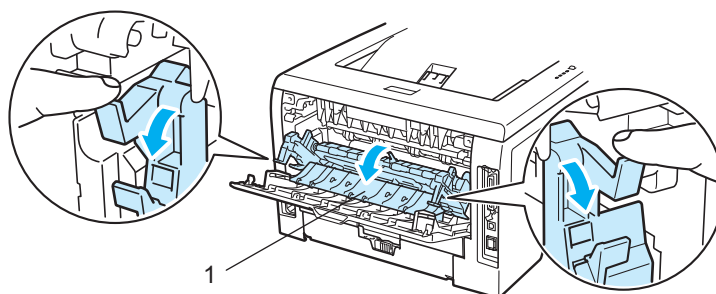

- 5 Mindkét kézzel fogva, óvatosan húzza ki az elakadt lapot az égető (rögzítő) egységből.

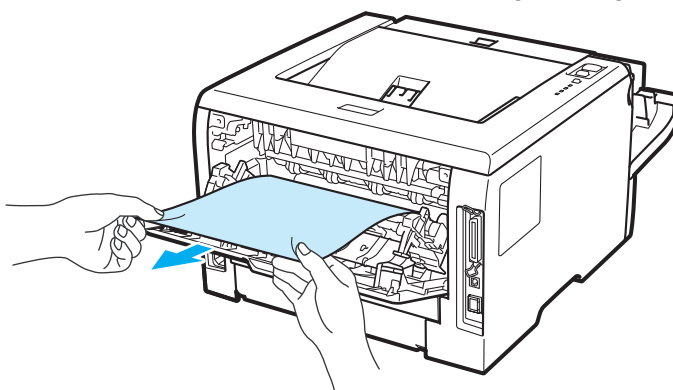

! VIGYÁZAT

Közvetlenül a nyomtató használata után a nyomtató egyes belső részei különösen forrók lehetnek. Várja meg, míg lehűl a nyomtató, mielőtt a belső részekhez ér.

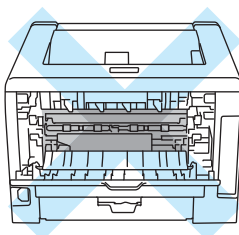

- 6 Tegye vissza a fényérzékes henger és festékkazetta egységet a nyomtatóba (ütközésig tolja vissza).
- 7 Teljesen csukja vissza a nyomtató elő- és hátlapját.
- 8 A duplex tálcát teljesen húzza ki a nyomtatóból.

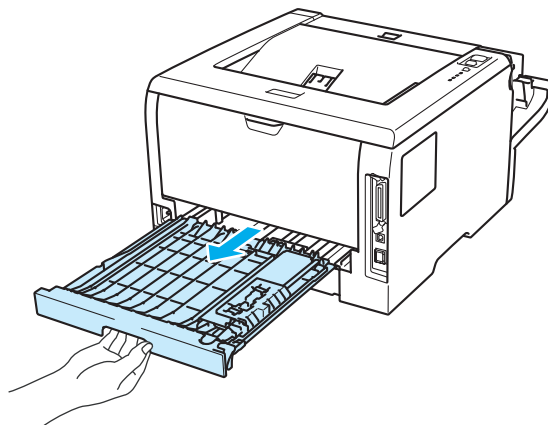

- 9 Húzza ki az elakadt papírt a duplex tálcából vagy a nyomtatóból

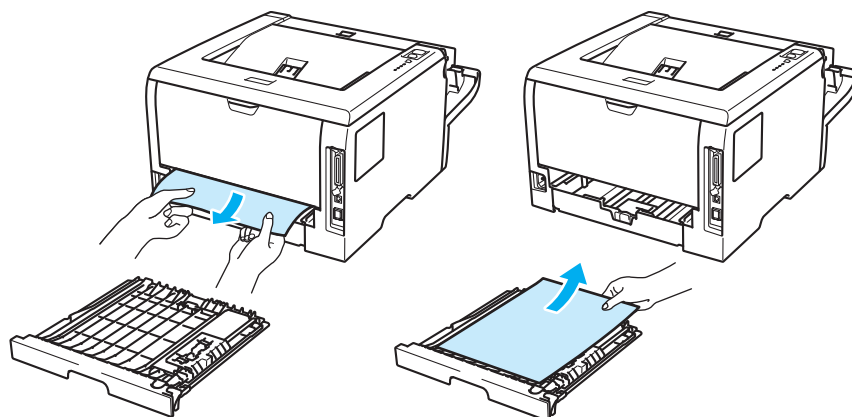





- 10 Tegye vissza a duplex tálcát a nyomtatóba.
- 11 Ellenőrizze, hogy a **Back Cover** és a **Paper** LED nem világítanak-e, majd azt, hogy a **Status** LED zöld színnel világít-e.



A nyomtatási minőség javítása

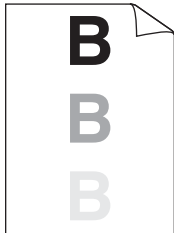

A nyomtatás minőségével kapcsolatos problémák esetén először nyomtasson tesztoldalt (lásd *Tesztoldal nyomtatása* című részt a(z) 79. oldalon!). Ha a kinyomtatott tesztoldal rendben van, a gond valószínűleg nem a nyomtatóval van. Ellenőrizze az interfész kábelét vagy próbálja ki a nyomtatót egy másik számítógéppel.

Ez a rész a következő témákról ad tájékoztatást.

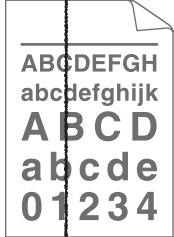
Példák a gyenge nyomtatási minőségre.	javaslat
 <p>Halvány</p>	<ul style="list-style-type: none"> ■ Ellenőrizze a nyomtató környezetét. A magas páratartalom, magas hőmérséklet, és hasonló környezeti feltételek ilyen nyomtatási hibát okozhatnak. Lásd a <i>A nyomtató elhelyezése</i> című részt a(z) 5. oldalon! ■ Ha az egész oldal túl világos, a Tonerkímélő Mód engedélyezve lehet. Tiltsa le a Tonerkímélő Mód lehetőséget a nyomtatóillesztő Tulajdonságok opciójánál. ■ Tegyen be új festékkazettát. Lásd a <i>A festékkazetta cseréje</i> című részt a(z) 89. oldalon! ■ Tegyen be új fényérzékeny henger egységet. Lásd a <i>A fényérzékeny henger egység cseréje</i> című részt a(z) 96. oldalon! ■ Előfordulhat, a letapogató ablak puha kendővel történő megtörlése megoldja a problémát. Lásd a <i>A nyomtató belsejének tisztítása</i> című részt a(z) 102. oldalon!
 <p>Szürke háttér</p>	<ul style="list-style-type: none"> ■ Ellenőrizze, hogy a követelményeknek megfelelő papírt használ. Lásd a <i>Milyen lapra lehet nyomtatni?</i> című részt a(z) 6. oldalon! ■ Ellenőrizze a nyomtató környezetét. A magas páratartalom, magas hőmérséklet, és hasonló környezeti feltételek erősebb háttérárnyalatot okozhatnak. Lásd a <i>A nyomtató elhelyezése</i> című részt a(z) 5. oldalon! ■ Tegyen be új festékkazettát. Lásd a <i>A festékkazetta cseréje</i> című részt a(z) 89. oldalon! ■ Tegyen be új fényérzékeny henger egységet. Lásd a <i>A fényérzékeny henger egység cseréje</i> című részt a(z) 96. oldalon!
 <p>Eltűnés</p>	<ul style="list-style-type: none"> ■ Ellenőrizze, hogy a követelményeknek megfelelő papírt használ. Durva felületű, illetve vastag papír okozhatja ezt a gondot. Lásd a <i>Milyen lapra lehet nyomtatni?</i> című részt a(z) 6. oldalon! ■ Ellenőrizze, hogy a meghajtóban beállított média típus megfelel a használt papírtípusnak. Lásd a <i>Milyen lapra lehet nyomtatni?</i> című részt a(z) 6. oldalon! ■ Tegyen be új fényérzékeny henger egységet. Lásd a <i>A fényérzékeny henger egység cseréje</i> című részt a(z) 96. oldalon! ■ A rögzítőegység szennyezett lehet. Hívja a KONICA MINOLTA Ügyfélszolgálatot.
 <p>Festékfoltok</p>	<ul style="list-style-type: none"> ■ Ellenőrizze, hogy a követelményeknek megfelelő papírt használ. Durva felületű papír okozhatja ezt a gondot. Lásd a <i>Milyen lapra lehet nyomtatni?</i> című részt a(z) 6. oldalon! ■ A henger egység sérült lehet. Tegyen be új fényérzékeny henger egységet. Lásd a <i>A fényérzékeny henger egység cseréje</i> című részt a(z) 96. oldalon! ■ A rögzítőegység szennyezett lehet. Hívja a KONICA MINOLTA Ügyfélszolgálatot.

Példák a gyenge nyomtatási minőségre.	Javaslat
 <p data-bbox="167 579 488 611">Festékhányos nyomtatás</p>	<ul style="list-style-type: none"> ■ Ellenőrizze, hogy a követelményeknek megfelelő papírt használ. Lásd a <i>Milyen lapra lehet nyomtatni?</i> című részt a(z) 6. oldalon! ■ A nyomtatóillesztőben válassza a Vastag Papír opciót, vagy használjon a jelenleg használnál vékonyabb papírt. ■ Ellenőrizze a nyomtató környezetét. Bizonyos környezeti feltételek, mint pl. a magas páratartalom, festékhányos nyomtatás okozhatnak. Lásd a <i>A nyomtató elhelyezése</i> című részt a(z) 5. oldalon! ■ A henger egység sérült lehet. Tegyen be új fényérzékeny henger egységet. Lásd a <i>A fényérzékeny henger egység cseréje</i> című részt a(z) 96. oldalon!
 <p data-bbox="241 915 412 947">Minden fekete</p>	<ul style="list-style-type: none"> ■ A kék színű tisztítóeszköz tologatásával tisztítsa meg a fényérzékeny henger belsejében lévő elsődleges koronaszálát. Mielőtt visszatenné a fényérzékeny henger egységet a nyomtatóba, tegye vissza a tisztítószerszámot tárolási helyére (▲). Lásd a <i>A koronaszál tisztítása</i> című részt a(z) 107. oldalon! ■ A henger egység sérült lehet. Tegyen be új fényérzékeny henger egységet. Lásd a <i>A fényérzékeny henger egység cseréje</i> című részt a(z) 96. oldalon! ■ A rögzítőegység szennyezett lehet. Hívja a KONICA MINOLTA Ügyfélszolgálatot.
 <p data-bbox="142 1220 513 1251">Fehér csíkok keresztben a lapon</p>	<ul style="list-style-type: none"> ■ Ellenőrizze, hogy a követelményeknek megfelelő papírt használ. Durva felületű, illetve vastag papír okozhatja ezt a gondot. ■ Ellenőrizze, hogy a nyomtatómeghajtóban a megfelelő média típust választotta ki. ■ A probléma magától is megszűnhet. A probléma kiküszöbölésére nyomtasson több oldalt, különösen, ha a nyomtató hosszabb ideig nem volt használva. ■ A henger egység sérült lehet. Tegyen be új fényérzékeny henger egységet. Lásd a <i>A fényérzékeny henger egység cseréje</i> című részt a(z) 96. oldalon!
 <p data-bbox="164 1528 493 1560">Csíkok keresztben a lapon</p>	<ul style="list-style-type: none"> ■ Tisztítsa meg a nyomtató belsejét és a fényérzékeny henger egységben lévő elsődleges koronaszálát. Lásd <i>A nyomtató belsejének tisztítása</i> című részt a(z) 102. oldalon! és <i>A koronaszál tisztítása</i> című részt a(z) 107. oldalon! ■ A henger egység sérült lehet. Tegyen be új fényérzékeny henger egységet. Lásd a <i>A fényérzékeny henger egység cseréje</i> című részt a(z) 96. oldalon!
 <p data-bbox="167 1829 488 1892">Fehér csíkok, sávok vagy erezet az oldalon</p>	<ul style="list-style-type: none"> ■ Ellenőrizze a nyomtató környezetét. A magas páratartalom, magas hőmérséklet, és hasonló környezeti feltételek ilyen nyomtatási hibát okozhatnak. (Lásd <i>A nyomtató elhelyezése</i> című részt a(z) 5. oldalon!.) ■ Ha a probléma néhány oldal kinyomtatása után továbbra is fennáll, tegyen be új fényérzékeny hengert. (Lásd <i>A fényérzékeny henger egység cseréje</i> című részt a(z) 96. oldalon!.)

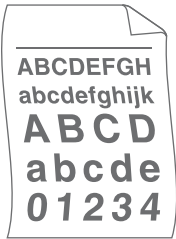
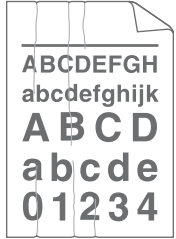
Példák a gyenge nyomtatási minőségre.	Javaslat
 <p>Fekete festéknyomok az oldal mentén</p>	<ul style="list-style-type: none"> ■ A henger egység sérült lehet. Tegyen be új fényérzékeny henger egységet. Lásd a <i>A fényérzékeny henger egység cseréje</i> című részt a(z) 96. oldalon! ■ A festékkazetta megsérülhetett. Tegyen be új festékkazettát. Lásd a <i>A festékkazetta cseréje</i> című részt a(z) 89. oldalon! ■ Ellenőrizze, hogy a követelményeknek megfelelő papírt használ. Lásd a <i>Milyen lapra lehet nyomtatni?</i> című részt a(z) 6. oldalon! ■ Ha címkéket használ a lézernyomtatóhoz, az íveken lévő ragasztó néha az OPC henger felszínéhez tapadhat. Tisztítsa meg a fényérzékeny henger egységet. ■ Ne használjon gémkapcsokat vagy tűzőkapcsokat tartalmazó papírt, mivel ezek megkarcolhatják a henger felszínét. ■ Ha a kicsomagolt fényérzékeny henger egységet közvetlen napsugárzásnak vagy szobai megvilágításnak teszi ki, akkor károsodhat az egység.
 <p>Fekete csíkok a lap hosszában Festéknyomok vannak a nyomtatott oldalakon.</p>	<ul style="list-style-type: none"> ■ A kék színű tisztítóeszköz tologatásával tisztítsa meg a fényérzékeny henger belsejében lévő elsődleges koronaszálát. Lásd a <i>A koronaszál tisztítása</i> című részt a(z) 107. oldalon! ■ Ellenőrizze, hogy az elsődleges koronaszál tisztítóeszközét visszatette a helyére (▲). ■ A henger egység sérült lehet. Tegyen be új fényérzékeny henger egységet. Lásd a <i>A fényérzékeny henger egység cseréje</i> című részt a(z) 96. oldalon! ■ A festékkazetta megsérülhetett. Tegyen be új festékkazettát. Lásd a <i>A festékkazetta cseréje</i> című részt a(z) 89. oldalon! ■ A rögzítőegység szennyezett lehet. Hívja viszonteladóját vagy a KONICA MINOLTA Ügyfélszolgálatot.
 <p>Fehér csíkok a lap hosszában</p>	<ul style="list-style-type: none"> ■ Ellenőrizze, nem maradt-e egy darab, leszakadt papír a nyomtató belsejében, a letapogató ablak előtt. ■ Puha kendővel törölje át a letapogató ablakot. Lásd a <i>A nyomtató belsejének tisztítása</i> című részt a(z) 102. oldalon! ■ A festékkazetta megsérülhetett. Tegyen be új festékkazettát. Lásd a <i>A festékkazetta cseréje</i> című részt a(z) 89. oldalon! ■ A henger egység sérült lehet. Tegyen be új fényérzékeny henger egységet. Lásd a <i>A fényérzékeny henger egység cseréje</i> című részt a(z) 96. oldalon!
 <p>Ferde nyomtatás</p>	<ul style="list-style-type: none"> ■ Ellenőrizze, hogy a papír vagy egyéb nyomtatási média megfelelően van betöltve a papírtálcába és hogy a lapvezetők nem illeszkednek-e túl szorosan vagy túl lazán a papírkötegehez. ■ Állítsa be megfelelően a papírvezetőket. Lásd a <i>Nyomtatás sima, illetve finom papírra és írásvetítő fóliára az 1., 2. vagy 3. tálcából</i> című részt a(z) 11. oldalon! ■ Ha a többfunkciós (MP) tálcát használja, tanulmányozza a következő részt: <i>Nyomtatás sima vagy finom papírra, illetve írásvetítő fóliára az MP tálcából</i> című részt a(z) 15. oldalon! ■ A papírtálcában túl sok lap lehet. Lásd a <i>Nyomtatás sima, illetve finom papírra és írásvetítő fóliára az 1., 2. vagy 3. tálcából</i> című részt a(z) 11. oldalon! ■ Ellenőrizze a papír típusát és minőségét. Lásd a <i>Milyen lapra lehet nyomtatni?</i> című részt a(z) 6. oldalon!

Példák a gyenge nyomtatási minőségre.	Javaslat
 <p data-bbox="151 569 505 600">Felhajlott vagy hullámos lap</p>	<ul style="list-style-type: none"> ■ Ellenőrizze a papír típusát és minőségét. A magas hőmérséklet vagy magas páratartalom hatására felhajlik a papír. Lásd a <i>Milyen lapra lehet nyomtatni?</i> című részt a(z) 6. oldalon! ■ Ha nem sűrűn használja a nyomtatót, a papír túl hosszú ideig lehet a papírtálcában. Fordítsa meg a papírtálcában lévő papírköteget. Próbálja meg átpörgetni, majd 180°-al elfordítva visszahelyezni a papírtálcában lévő papírköteget.
 <p data-bbox="167 873 488 905">Ráncok vagy gyűrődések</p>	<ul style="list-style-type: none"> ■ Ellenőrizze, hogy a papír megfelelően van-e elhelyezve. Lásd a <i>Nyomtatás sima, illetve finom papírra és írásvetítő fóliára az 1., 2. vagy 3. tálcából</i> című részt a(z) 11. oldalon! ■ Ellenőrizze a papír típusát és minőségét. Lásd a <i>Milyen lapra lehet nyomtatni?</i> című részt a(z) 6. oldalon! ■ Fordítsa meg vagy próbálja 180°-al elfordítani a lapokat a bemeneti papírtálcában.
 <p data-bbox="191 1199 464 1230">Meggyűrődött boríték</p>	<ul style="list-style-type: none"> ■ Ellenőrizze, hogy a borítéknyomtató karokat lehúzta a hátlapon belül a borítékok nyomtatásához. <div data-bbox="816 1018 1226 1522" style="text-align: center;"> </div> <p data-bbox="537 1539 748 1581">Megjegyzés</p> <p data-bbox="553 1591 1398 1654">Ha befejezte a nyomtatást, nyissa fel a hátlapot és állítsa vissza eredeti helyzetükbe a kék karokat.</p>

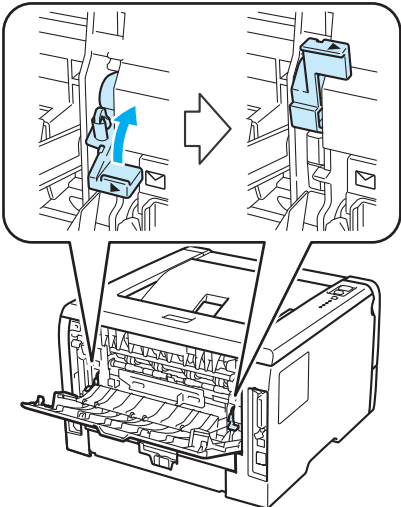
Példák a gyenge nyomtatási minőségre.	Javaslat
 <p>Rossz minőségű rögzítés</p>	<ul style="list-style-type: none"> ■ Nyissa fel a hátlapot és ellenőrizze, hogy a bal és jobb oldalon található kék karok fölfelé fordított helyzetben vannak-e.  <ul style="list-style-type: none"> ■ Válassza a Javított festék rögzítés üzemmódot a nyomtatóillesztőben. Lásd a Javított nyomtatás részt a következő helyen: <i>Haladó fül</i> című részt a(z) 37. oldalon! (Windows® illesztőprogram esetén), <i>Speciális beállítások</i> című részt a(z) 48. oldalon! (Windows®-hoz készült BR-Script illesztőprogram esetén) vagy <i>Print Settings (Nyomtatási beállítások)</i> című részt a(z) 55. oldalon! (Macintosh illesztőprogram esetén). Ha ezt a beállítást választja, javulhat a festék rögzítése a papíron. Ha ez a beállítás nem javítja kellően a nyomtatás minőségét, válassza a Vastagabb Papír beállítást a Média típus opciónál.

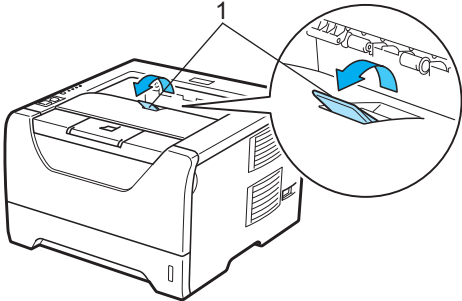
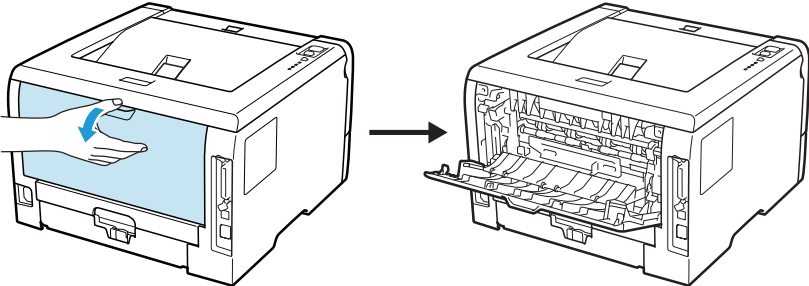
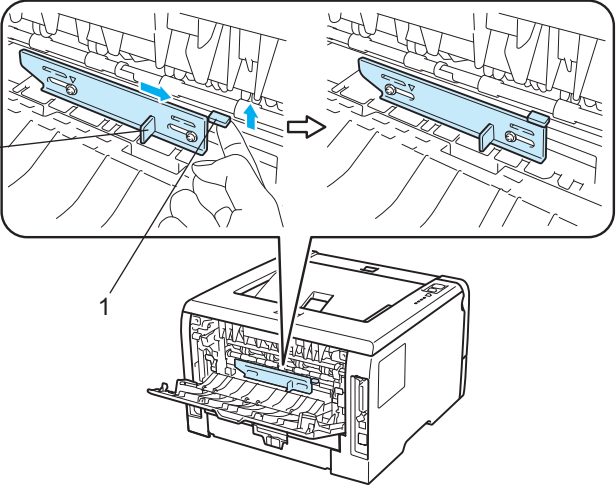
Példák a gyenge nyomtatási minőségre.	Javaslat
 <p>Csavarodott</p>	<ul style="list-style-type: none"> ■ Emelje föl az írással lefelé fordított nyomatok kimeneti lapgyűjtő tálcájának 2-es laptámaszát (2-es laptámasz) (1).  <ul style="list-style-type: none"> ■ Válassza a Csökkentett papír görbülés üzemmódot a nyomtatóillesztőben. Lásd a Javított nyomtatás részt a következő helyen: <i>Haladó fül</i> című részt a(z) 37. oldalon! (Windows® illesztőprogram esetén), <i>Speciális beállítások</i> című részt a(z) 48. oldalon! (Windows®-hoz készült BR-Script illesztőprogram esetén) vagy <i>Print Settings (Nyomtatási beállítások)</i> című részt a(z) 55. oldalon! (Macintosh illesztőprogram esetén). ■ Fordítsa meg a tálcában lévő papírt, és nyomtasson újra. (Kivéve a fejléces papírt) Ha a probléma továbbra is fennáll, kapcsolja a görbülésgátló kart a következők szerint: <ol style="list-style-type: none"> 1) Nyissa le a hátlapot.  <ol style="list-style-type: none"> 2) Emelje föl a kart (1), és csúsztassa a kart (2) a nyíl irányába. 

Nyomtatási problémák kiküszöbölése

Probléma	JavaSlat
A nyomtató utasítás nélkül, vagy értelmetlen adatokat nyomtat.	<ul style="list-style-type: none"> ■ Ellenőrizze, hogy a nyomtató kábel ne legyen túl hosszú. Azt ajánljuk, ne használjon 2 méternél hosszabb párhuzamos vagy USB kábelt. ■ Ellenőrizze, hogy a nyomtatókábel nem sérült vagy szakadt-e. ■ Ha interfészkapcsolót használ, távolítsa el. Csatlakoztassa számítógépét közvetlenül a nyomtatóhoz és próbáljon újra nyomtatni. ■ Bizonyosodjon meg róla, hogy a megfelelő nyomtató meghajtót választotta a 'Beállítás alapértelmezett nyomtatóként' pontban. ■ Ellenőrizze, hogy a nyomtató nem olyan porthoz van csatlakoztatva, melyhez már egy tárolóeszköz vagy egy szkennel is csatlakoztatva van. Bontson le minden egyéb csatlakozást és csak a nyomtatót csatlakoztassa a porthoz. ■ Kapcsolja ki a Képernyő állapot opciót.
A nyomtató nem tud teljes dokumentum oldalakat nyomtatni. A MEMORY FULL (Memória tele van) hibaüzenet jelenik meg.	<ul style="list-style-type: none"> ■ Nyomja meg a Go gombot a nyomtató memóriájában maradt adatok kinyomtatásához. A nyomtató memóriájában maradt adatok törléséhez törölje a nyomtatási munkát. (Lásd <i>Vezérlőpult gombjai</i> című részt a(z) 78. oldalon!.) ■ Csökkentse a dokumentum komplexitását vagy csökkentse a nyomtatási felbontást. ■ Adjon további memóriát a nyomtatóhoz. (Lásd <i>Extra memória telepítése</i> című részt a(z) 85. oldalon!.)
A nyomtató nem tud teljes dokumentum oldalakat nyomtatni. A PRINT OVERRUN (Nyomtatási adattúlcsordulás) hibaüzenet jelenik meg.	<ul style="list-style-type: none"> ■ Nyomja meg a Go gombot a nyomtató memóriájában maradt adatok kinyomtatásához. A nyomtató memóriájában maradt adatok törléséhez törölje a nyomtatási munkát. Lásd a <i>Vezérlőpult gombjai</i> című részt a(z) 78. oldalon!. ■ Csökkentse a dokumentum komplexitását vagy csökkentse a nyomtatási felbontást. ■ Adjon további memóriát a nyomtatóhoz. Lásd a <i>Extra memória telepítése</i> című részt a(z) 85. oldalon!. ■ Állítsa az oldalvédelmet Automatikus beállításra a mellékelt Windows® illesztőprogram . ■ Változtassa meg az alábbi beállításokat a mellékelt Windows® illesztőprogram segítségével, és kísérelje meg újból a nyomtatást. Ezeknek a beállításoknak a legjobb kombinációja a dokumentumtól függően változik: <ul style="list-style-type: none"> ■ Grafikák ¹ ■ TrueType üzemmód ¹ ■ A nyomtató TrueType® betűkészleteinek használata ¹ <p>¹ Válassza az Alapvető fület, majd a Kézi opciót a Nyomtatási beállítások ablakban, ezután kattintson a Kézi beállítások... lehetőségre.</p>
Az élőfejek és élőlábak a képernyőn láthatóak, de nem jelennek meg a nyomtatott lapon.	<ul style="list-style-type: none"> ■ Állítsa be a dokumentum felső és alsó margóit.

Hálózati problémák

A nyomtató hálózati használatával kapcsolatos problémák megoldására használja a Hálózati használati útmutatót, mely a mellékelt CD/DVD-ROM-on található. Kattintson a **Dokumentáció** pontra a menüablakban.

Egyéb problémák

Macintosh-hoz USB kapcsolat esetén

Probléma	Javaslat
A nyomtató nem jelenik meg a Printer Setup Utility (Nyomtató beállítás segédprogram) segédprogramban (Mac OS X 10.3 és 10.4) vagy a Print & Fax (Nyomtatók és Faxok) pontban a System Preferences (Rendszer preferenciák) opciónál (Mac OS X 10.5).	<ul style="list-style-type: none"> ■ Ellenőrizze, hogy a nyomtató be van-e kapcsolva. ■ Ellenőrizze, hogy az USB csatlakozókábel közvetlenül a Macintosh-hoz van-e csatlakoztatva. ■ Ellenőrizze, hogy a nyomtató meghajtó megfelelően van-e telepítve.
Nem tud nyomtatni egy adott alkalmazásból.	<ul style="list-style-type: none"> ■ Bizonyosodjon meg róla, hogy a szállított Macintosh nyomtatóillesztő telepítve van-e, és ki van-e jelölve a Printer Setup Utility (Nyomtató beállítás segédprogram) (Mac OS X 10.3 és 10.4) vagy a Print & Fax (Nyomtatók és faxok) pontban a System Preferences (Rendszer preferenciák) alatt.

BR-Script 3

Probléma	Javaslat
A nyomtatás sebessége csökken.	Adjon további memóriát a nyomtatóhoz. (Lásd <i>Extra memória telepítése</i> című részt a(z) 85. oldalon!.)
A nyomtató nem tudja kinyomtatni a bináris kódot tartalmazó EPS adatokat.	<p>EPS adatok nyomtatásához az alábbi beállítások szükségesek:</p> <ol style="list-style-type: none"> 1) Windows® 7 esetében: Kattintson a Start gombra, utána a Vezérlőpult, Hardver és hang lehetőségre, majd az Eszközök és nyomtatók elemre. Windows Vista® esetén: Kattintson a Start, Vezérlőpult, Hardver és hang, majd a Nyomtatók gombra. Windows® XP és Windows Server® 2003/2008 esetén: Kattintson a Start gombra, és válassza a Nyomtatók és faxok ablakot. Windows® 2000 esetén: Kattintson a Start gombra, és válassza a Beállítások, majd a Nyomtatók opciót. 2) A jobb egérgombbal kattintson a KONICA MINOLTA bizhub 20P BR_Script3 series ikonra, és válassza a Tulajdonságok menüpontot. 3) Az Eszközbeállítások fülnél válassza a TBCP (Címkézett bináris kommunikációs protokoll) opciót a Kimeneti protokoll opciónál.

A nyomtató műszaki jellemzői

Motor

Modell		bizhub 20P
Technológia		Elektrografikus
Nyomatási sebesség ¹ (A4 méret/ Letter méret)	Szabvány (A4/Letter)	Maximum 30 oldal percenként (A4 méret) ² , maximum 32 oldal percenként (Letter méret) ²
	Automatikus kétoldalas (A4)	Maximum 13 oldal percenként (6,5 lap percenként)
Első nyomtatáshoz szükséges idő		Kevesebb, mint 8,5 másodperc
Resolution (Felbontás)	Windows® 2000/XP/XP Professional x64 Edition, Windows Vista®, Windows® 7, Windows Server® 2003/ Windows Server® 2003 x64 Edition/ Windows Server® 2008	1200 dpi ³ HQ1200 600 dpi 300 dpi
	DOS	600 dpi
	Mac OS X 10.3.9 vagy újabb	1200 dpi ³ HQ1200 600 dpi 300 dpi

¹ A nyomtatási sebesség változhat a nyomtatott dokumentum típusától függően.

² Szabványos papírtálcából.

³ Ha nagy felbontású 1200 dpi beállítást használ (1200 x 1200 dpi), a nyomtatás lassabb lesz.

Vezérlő

Modell		bizhub 20P
Processzor		300 MHz
Memória	Szabvány	32 MB
	Opcionális	1 SO-DIMM (144 csatlakozós) aljzat (64, 128, 256, 512 MB); 544 MB-ra bővíthető
Interfész	Szabvány	IEEE 1284 párhuzamos, nagy sebességű USB2.0, 10/100BASE-TX Ethernet
Hálózati Csatlakozás	Protokollok	TCP/IP (Szabványos 10/100BASE-TX Ethernet) ¹
	Kezelési segédprogramok	BRAdmin Light ² PageScope Net Care Device Manager ³ Web Based Management ⁴
Emuláció		PCL6, BR-Script3 ⁵ , IBM ProPrinter XL, EPSON FX-850
Belső betűkészlet	PCL	66 méretezhető betűkészlet, 12 bittérképes betűkészlet, 13 vonalkód ⁶
	PostScript® 3™	66 betűkészlet

¹ A támogatott hálózati protokollokra vonatkozó további részletekért lásd a CD/DVD-ROM-on található Hálózati használati útmutatót.

² Eredeti KONICA MINOLTA Windows® és Macintosh nyomtató- és nyomtatókiszolgáló-felügyeleti segédprogram. Telepítse a mellékelt CD/DVD-ROM-ról.

³ Eredeti KONICA MINOLTA Windows® rendszer-felügyeleti segédprogram a nyomtatóhoz és nyomtatókiszolgálóhoz. Letölthető innen: <http://pagescope.com/>.

⁴ A nyomtató és nyomtatókiszolgáló kezelése Web Based Management (web böngésző) használatával.

⁵ PostScript® 3™ nyelvemuláció.

⁶ Code39, Interleaved 2 of 5, FIM (US-PostNet), Post Net (US-PostNet), EAN-8, EAN-13, UPC-A, UPC-E, Codabar, ISBN (EAN), ISBN (UPC-E), Code128 (set A, set B, set C), EAN-128 (set A, set B, set C)

Szoftver

Modell		bizhub 20P
Nyomtató meghajtó	Windows® ¹	PCL illesztőprogram Windows® 2000 Professional, Windows® XP Home Edition, Windows® XP Professional Edition, Windows® XP professional x64 Edition, Windows Server® 2003, Windows Server® 2003 x64 Edition, Windows Vista®, Windows Server® 2008, Windows® 7 rendszerekhez
		BR-Script 3 (PPD fájl) Windows® 2000 Professional, Windows® XP Home Edition, Windows® XP Professional Edition, Windows® XP professional x64 Edition, Windows Server® 2003, Windows Server® 2003 x64 Edition, Windows Vista®, Windows Server® 2008, Windows® 7 rendszerekhez)
	Macintosh ¹	Macintosh nyomtatóillesztő-program Mac OS X 10.3.9 vagy újabb verziókhoz BR-Script 3 (PPD fájl) Mac OS X 10.3.9 vagy újabb verziókhoz

¹ A legújabb illesztőprogramokról a <http://konicaminolta.com/> weblapon tájékozódhat.

Vezérlőpult

Modell	bizhub 20P
LED	5 LED: Back Cover, Toner, Drum, Paper és Status
Gomb	2 gomb: Job Cancel és Go

Lapkezelés

Modell	bizhub 20P	
Papír bemenet ¹	Többfunkciós tálca	50 lap
	Papírtálca (szabvány)	250 lap
	Alsó papírtálca (opcionális)	250 lap
Papír kimenet ¹	Nyomtatott oldallal lefelé	150 lap
	Nyomtatott oldallal felfelé	1 lap
Kétoldalas	Kézi kétoldalas nyomtatás	Igen
	Automatikus kétoldalas nyomtatás	Igen

¹ 80 g/m² (20 lb) papírral számolva

Nyomtatási média (lapfajta) jellemzői

Modell	bizhub 20P	
Média típusok	Többfunkciós tálca	Sima papír, Ragasztott papír, Újrahasznosított papír, Boríték ¹ , Címke, Írásvetítő fólia ² , Vastag papír, Vékony papír
	Papírtálca	Sima papír, Ragasztott papír, Újrahasznosított papír, Írásvetítő fóliák ² , Vékony papír
	Alsó papírtálca (opcionális)	Sima papír, Újrahasznosított papír, Ragasztott papír, Vékony papír
	Automatikus kétoldalas nyomtatás	Sima papír, Újrahasznosított papír, Vékony papír
Média fajlagos tömege	Többfunkciós tálca	60 - 163 g/m ²
	Papírtálca	60 - 105 g/m ²
	Alsó tálca egység (opcionális) (PF-P10)	60 - 105 g/m ²
	Automatikus kétoldalas nyomtatás	60 - 105 g/m ²
Média méretek	Többfunkciós tálca	Szélesség: 69,8 - 216 mm Hosszúság: 116 - 406,4 mm
	Papírtálca (szabvány)	A4, Letter, B5 (ISO), Executive, A5, A5 (Long Edge), A6, B6 (ISO)
	Alsó tálca egység (opcionális) (PF-P10)	A4, Letter, B5 (ISO), Executive, A5, B6 (ISO)
	Automatikus kétoldalas nyomtatás	A4

¹ Legfeljebb 3 boríték

² Maximum 10 lap

Kellékanyagok

Modell		bizhub 20P	Rendelési szám
Festékkazetta	Nagy-teljesítményű festékkazetta	Hozzávetőleg 8 000 oldal, A4/Letter oldal ¹	TNP24
Henger egység		Hozzávetőleg 25 000 oldal, A4/Letter oldal	DR-P01

¹ A festékkazetta-kapacitást az ISO/IEC 19752 alapján adjuk meg.

Méretek / tömeg

Modell	bizhub 20P
Méretek (SZ × H × M)	371 × 384 × 246 mm
Tömeg	Hozzávetőleg 9,5 kg

Egyéb

Modell		bizhub 20P	
Teljesítményfelvétel	Nyomtatás	Átlagosan 675 W 25 °C-on (77 °F)	
	Készenlét	Átlagosan 75 W 25 °C-on (77 °F)	
	Alvás	Átlagosan 6 W	
Zajszint	Hangnyomás	Nyomtatás	LpAm = 52,6 dB (A)
		Készenlét	LpAm = 21,4 dB (A)
	Hangteljesítmény	Nyomtatás	LWAd = 6,8 Bell (A) Az LWAd>6,3 Bell (A) zajszintű irodai berendezések nem alkalmasak olyan helyiségben való elhelyezésre, ahol elsősorban szellemi munkát végeznek. Zajkibocsátásuk miatt az ilyen készülékeket külön helyiségben kell elhelyezni.
		Készenlét	LWAd = 3,7 Bell (A)
Környezetvédelem	Energiaakarékos	Igen	
	Festék kímélés mód ¹	Igen	

¹ Nem javasoljuk a Tonerkímélő Mód használatát fényképek vagy szürkeárnyaltos képek nyomtatásához.

Számítógéppel szembeni követelmények

Számítógép platform és operációs rendszer változat		Processzor minimális sebessége	Minimum RAM	Ajánlott RAM	Merevlemez kapacitás a telepítéshez	Támogatott PC-csatlakozó ²
Windows® operációs rendszer ¹	Windows® 2000 Professional	Intel® Pentium® II vagy ezzel egyenértékű	64 MB	256 MB	50 MB	USB, 10/100BASE-TX(Ethernet), IEEE802.11b/g, IEEE1284 párhuzamos
	Windows® XP Home Edition		128 MB			
	Windows® XP Professional					
	Windows® XP Professional x64 Edition	64 bites (Intel® 64 vagy AMD64) támogatott processzor	256 MB	512 MB		
	Windows Vista®	Intel® Pentium® 4 vagy ezzel egyenértékű 64 bites (Intel® 64 vagy AMD64) támogatott processzor	512 MB	1 GB		
	Windows Server® 2003	Intel® Pentium® III vagy ezzel egyenértékű	256 MB	512 MB		
	Windows Server® 2003 x64 Edition	64 bites (Intel® 64 vagy AMD64) támogatott processzor				
	Windows Server® 2008	Intel® Pentium® 4 vagy ezzel egyenértékű 64 bites (Intel®64 vagy AMD64) támogatott processzor	512 MB	2 GB		
	Windows® 7	Intel® Pentium® 4 vagy azzal egyenértékű 64 bites (Intel®64 vagy AMD64) processzor	1 GB (32-bites) 2 GB (64-bites)	1 GB (32-bites) 2 GB (64-bites)		
	Windows Server® 2008 R2	Támogatott 64 bites (Intel®64 vagy AMD64) processzor	512 MB	2 GB		
Macintosh operációs rendszer	Mac OS X 10.3.9 - 10.4.3	PowerPC G4/G5, PowerPC G3 350 MHz	128 MB	256 MB	80 MB	USB, 10/100BASE-TX(Ethernet), IEEE802.11b/g
	Mac OS X 10.4.4 vagy újabb verzió	PowerPC G4/G5, Intel® Core™ processzor	512 MB	1 GB		

¹ Microsoft® Internet Explorer® 5.5 vagy újabb verzió

² Más gyártó által gyártott USB/párhuzamos portok nem támogatottak.

A legújabb illesztőprogramokról a <http://konicaminolta.com/> weblapon tájékozódhat.

Papírválasztással kapcsolatos fontos információ

Ez a rész a nyomtatóban használni kívánt papír kiválasztásához ad tájékoztatást.



Megjegyzés

Az ajánlottól eltérő papír használata lapelakadást vagy hibás adagolást okozhat. (Lásd *Ajánlott lapok* című részt a(z) 8. oldalon!.)

Mielőtt nagyobb mennyiségű papírt vásárol

Ellenőrizze, hogy a papír megfelelő-e a nyomtatóhoz.

Normál nyomtatásra alkalmas papír

Felhasználási területe szerint a papírokat nyomtatásra és másolásra alkalmas papírokra lehet felosztani. Az alkalmazási terület általában a papír csomagolásán olvasható. Ellenőrizze a csomagoláson, hogy a papír alkalmas-e lézernyomtatókhöz. Lézernyomtatókhöz alkalmas papírt használjon.

Névleges fajlagos tömeg

Az általános felhasználású papír fajlagos tömege országonként eltérő. Célszerű 75 - 90 g/m² (20 - 24 lb) fajlagos tömegű papírt használni, bár ez a nyomtató vékonyabb és vastagabb papírokra is képes nyomtatni.

Mértékegység	Európa	Egyesült Államok
g/m ²	80 - 90	75 - 90
lb		20 - 24

Hossz- és keresztirányban erezett papír

A papírmasszában lévő rostok a papírgyártás során egy irányban rendeződnek. A papírokat két csoportra lehet osztani, hossz- és keresztirányban erezettekre.

A hosszirányban erezett papír a papír hosszabbik élével párhuzamosan erezett. A keresztirányban erezett papír a papír hosszabbik élére merőlegesen erezett. A legtöbb normál másolásra használt papír hosszirányban erezett, de van keresztirányban erezett papír is. A nyomtatóhoz hosszirányban erezett papír használata javasolt. A keresztirányban erezett papír túl gyenge a nyomtató papírmozgató rendszeréhez.

Savas papír és semlegesített papír

A papírokat savas és semlegesített papírokra lehet osztani.

Habár a korszerű papírgyártási módszerek savas papírral kezdődtek, manapság környezetvédelmi okokból a semlegesített papírok kezdik elfoglalni a helyüket.

Az újrahasznosított papírok között sokféle savas papír található. A nyomtatóhoz semlegesített papír használata javasolt.

A savas papírt a semlegestől savas papír érzékelő tollal különböztetheti meg.

Nyomtatási felület

Egy lap első és hátsó oldalának jellemzői kissé eltérhetnek.

Általában a papírcsomag kinyitásakor a lapok felfelé néző oldala a nyomtatási oldal. Kövesse a papír csomagolásán lévő utasításokat. Általában nyíl jelzi a nyomtatási oldalt.

Nedvességtartalom

A nedvességtartalom a gyártás után a papírban maradt vízmennyiség. Ez a papír egyik fontos jellemzője. A tárolási körülményektől függően nagymértékben változik, habár a papír szokványos víztartalma tömegének 5%-a. Magas pártartalmú környezetben, nedvszívó tulajdonságának következtében, a papír nedvességtartalma néha 10% körüli érték is lehet. Víztartalmának növekedésével a papír jellemzői is nagymértékben megváltoznak. A festék rögzítése gyengülhet. A papír tárolása és használata során a környezet páratartalma ideálisan 50-60%.

Hozzávetőleges becslés a fajlagos tömegre

g/m ²	lb	
	Finom	Kartoték
60	16	
64	17	
75	20	
90	24	
105	28	
120	32	
135	36	
163	43	90
200	53	110

Lapméret

Lapméret	mm	in.
Letter		8,5 × 11 hüvelyk
Executive		7,25 × 10,5 hüvelyk
A4	210 × 297 mm	
A5	148 × 210 mm	
A5 (Long Edge)	210 × 148 mm	
A6	105 × 148 mm	
Monarch boríték		3,875 × 7,5 hüvelyk
Boríték Com-10		4,12 × 9,5 hüvelyk
Boríték DL	110 × 220 mm	
Boríték C5	162 × 229 mm	
B5 (JIS)	182 × 257 mm	

Lapméret	mm	in.
B5 (ISO)	176 × 250 mm	
B6 (ISO)	125 × 176 mm	
A4 hosszú	210 × 405 mm	
Boríték DL-L	220 × 110 mm	
3 × 5		3 × 5 hüvelyk

Szimbólumok és betűkészletek

A HP LaserJet emulációs üzemmódhoz a Web alapú menedzsment (webes böngésző) szoftver használatával választhat szimbólum- és karakterkészletet.

A Web Based Management (webböngészős kezelés) használata

A Web Based Management (webböngészős kezelés) használatához kövesse az alábbiakat.



Megjegyzés

Windows® rendszerben Microsoft® Internet Explorer® 6.0 (vagy újabb) vagy Firefox 1.0 (vagy újabb), Macintosh rendszerben Safari 1.3 (vagy újabb) használata javasolt. Ne feledkezzen el arról, hogy a böngészőben mindig engedélyezni kell a JavaScript és Cookie funkciókat. A web böngésző használatához ismernie kell a nyomtatószervert IP címét.

- 1 Indítsa el a web böngészőt.
- 2 Írja be a `http://printer_ip_address/` címet a böngészőben. (Ahol a `printer_ip_address` az IP-cím vagy csomópontnév)
 - Példa:
`http://192.168.1.2/` (ha a nyomtató IP-címe 192.168.1.2.)



Megjegyzés

- Ha módosította a hosts fájlt a számítógépén, vagy Domain Name System-et alkalmaz, beírhatja a nyomtatókiszolgáló DNS nevét is. Mivel a nyomtatókiszolgáló a TCP/IP és NetBIOS neveket támogatja, a nyomtatókiszolgáló NetBIOS nevét is megadhatja. A NetBIOS név a nyomtató beállítások oldalán található. A hozzárendelt NetBIOS név a csomópont nevének első 15 karaktere, ami alapértelmezésben így jelenik meg: "KMNxxxxxxxxxxxx".
- A Macintosh felhasználók könnyen elérhetik a Web Based Managementet, ha rákattintnak a számítógép ikonra a Status Monitor (Állapotfigyelő) képernyőn.
- Az aktuális nyomtató IP-címe a Nyomtatási beállításokban található meg. További információért lásd: *A Nyomtatóbeállítások oldal kinyomtatása* című részt a(z) 80. oldalon!.

- 3 Kattintson a **Printer Settings** gombra.
- 4 Adjon meg egy felhasználónevet és egy jelszót.



Megjegyzés

Az Adminisztrátor bejelentkezési név "admin" (kis- és nagybetű érzékeny), és az alapértelmezett jelszó "access".

- 5 Kattintson az **OK** gombra.
- 6 Válassza a **HP LaserJet** fület, és kattintson a **Font Setup** opcióra. A **Symbol Set** listából válassza ki a használni kívánt szimbólumkészletet.

Szimbólum és betűkészletek listája

OCR (optikai karakterfelismerés) szimbólumkészletek

Ha az OCR-A vagy OCR-B betűkészletet választja, az illeszkedő karakterkészlet kerül alkalmazásra.

OCR A (00)

OCR B (10)

HP LaserJet üzemmód

ABICOMP Brazil / Portugal (13P)

Desktop (7J)

HP German (0G)

ISO Latin1 (0N)

ISO Latin5 (5N)

ISO2 IRV (2U)

ISO5 ASCII (0U)

ISO11 Swedish (0S)

ISO15 Italian (0I)

ISO17 Spanish (2S)

ISO25 French (0F)

ISO60 Norwegian1 (0D)

ISO69 French (1F)

ISO85 Spanish (6S)

ISO8859 / 15 Latin (9N)

Legal (1U)

MC Text (12J)

PC8 (10U)

PC8 D/N (11U)

PC8 Latin / Greek (12G)

PC8 Turkish (9T)

PC850 Multilingual (12U)

PC852 East Europe (17U)

PC855 Cyrillic (10R)

PC858 Multilingual Euro (13U)

PC861 Iceland (21U)

PC865 Nordic (25U)

PC869 Greece (11G)

Pi Font (15U)

PS Text (10J)

Roman9 (4U)

Russian-GOST (12R)

ABICOMP International (14P)

Greek8 (8G)

HP Spanish (1S)

ISO Latin2 (2N)

ISO Latin6 (6N)

ISO4 UK (1E)

ISO10 Swedish (3S)

ISO14 JIS ASCII (0K)

ISO16 Portuguese (4S)

ISO21 German (1G)

ISO57 Chinese (2K)

ISO61 Norwegian2 (1D)

ISO84 Portuguese (5S)

ISO8859 / 7 Latin / Greek (12N)

ISO8859 / 15 Latin / Cyrillic (10N)

Math-8 (8M)

MS Publishing (6J)

PC8 Bulgarian (13R)

PC8 Greek Alternate (437G) (14G)

PC8 PC Nova (27Q)

PC775 (26U)

PC851 Greece (10G)

PC853 Latin3 (Turkish) (18U)

PC857 Latin5 (Turkish) (16U)

PC860 Portugal (20U)

PC863 Canadian French (23U)

PC866 Cyrillic (3R)

PC1004 (9J)

PS Math (5M)

Roman8 (8U)

Roman Extension (0E)

Symbol (19M)

Gyors útmutató vonalkód vezérlőparancsokhoz

A nyomtató HP LaserJet emulációs üzemmódban tud vonalkódokat nyomtatni.

Vonalkódok vagy kiterjesztett karakterkészlet karakterek nyomtatása

Kód	ESC i
Dec	27 105
Hex	1B 69

Formátum: ESC i n ... n \

Az 'n ... n' paraméterszegmensnek megfelelő vonalkódot vagy bővített karakterkészlet karaktert hoz létre. A paraméterekkel kapcsolatos további információt a következő, paraméterek definíciói rész ad. Ennek a parancsnak a ' \ ' (5CH) kóddal kell végződnie.

Paraméterek definíciója

Ez a vonalkód parancs a következő paramétereket tartalmazhatja az (n ... n) paraméter szegmensben. Mivel a paraméterek az egysoros ESC i n ... n \ parancsszintaxisban aktívak, nem érvényesek a vonalkód parancsokban. Ha bizonyos paramétereket nem határoz meg, azok az előre meghatározott beállításokat veszik fel. Az utolsó paraméternek a vonalkód adat start jelnek ('b' vagy 'B'), vagy a kibővített karakterkészlet adat start jelnek ('l' vagy 'L')) kell lennie. A további paramétereket bármilyen sorrendben megadhatja. Valamennyi paraméter kis- vagy nagybetűs karakterrel is kezdődhet, pl. 't0' vagy 'T0', 's3' vagy 'S3', stb.

Vonalkód üzemmód

n = 't0' vagy 'T0'	CODE 39 (alapbeállítás)
n = 't1' vagy 'T1'	Interleaved 2 of 5
n = 't3' vagy 'T3'	FIM (US-Post Net)
n = 't4' vagy 'T4'	Post Net (US-Post Net)
n = 't5' vagy 'T5'	EAN 8, EAN 13, vagy UPC A
n = 't6' vagy 'T6'	UPC E
n = 't9' vagy 'T9'	Codabar
n = 't12' vagy 'T12'	Code 128 set A
n = 't13' vagy 'T13'	Code 128 set B
n = 't14' vagy 'T14'	Code 128 set C
n = 't130' vagy 'T130'	ISBN (EAN)
n = 't131' vagy 'T131'	ISBN (UPC-E)
n = 't132' vagy 'T132'	EAN 128 set A
n = 't133' vagy 'T133'	EAN 128 set B
n = 't134' vagy 'T134'	EAN 128 set C

Ez a paraméter a jelzett vonalkód üzemmódot határozza meg. Ha n értéke 't5' vagy 'T5', a vonalkód üzemmód (EAN 8, EAN 13 vagy UPC A) az adatokban szereplő karakterek száma szerint változik.

Vonalkód, kibővített karakterkészlet, vonalblokk rajz, doboz rajz

n = 's0' vagy 'S0' 3: 1 (alapbeállítás)
 n = 's1' vagy 'S1' 2: 1
 n = 's3' vagy 'S3' 2.5: 1

Ez a paraméter a jelzett vonalkód stílust adja meg. Az EAN 8, EAN 13, UPC-A, Code 128 vagy EAN 128 vonalkód választása esetén a vonalkód stílus paramétert a rendszer nem veszi figyelembe.

Kibővített karakterek

'S'

0 = Fehér

1 = Fekete

2 = Függőleges csíkok

3 = Vízszintes csíkok

4 = Keresztbe vonalazott

Például 'S' n1 n2

n1 = Háttér kitöltés mintázata

n2 = Előtér kitöltés mintázata

Ha az 'S' után csak egy paraméter következik, az az előtér kitöltés mintázatát megadó paraméter.

Vonalblokk rajz (line block drawing), doboz rajz (box drawing)

'S'

1 = Fekete

2 = Függőleges csíkok

3 = Vízszintes csíkok

4 = Keresztbe vonalazott

Vonalkód

n = 'mnnn' vagy 'Mnnn' (nnn = 0 ~ 32767)

Ez a paraméter a vonalkód szélességét adja meg. Az 'nnn' egység százalékban értendő.

Vonalkód olvasható sor BE vagy KI

n = 'r0' vagy 'R0' Vonalkód olvasható sor KI
 n = 'r1' vagy 'R1' Vonalkód olvasható sor BE

Előzetes beállítás: Vonalkód olvasható sor BE

- (1) 'T5' vagy 't5'
- (2) 'T6' vagy 't6'
- (3) 'T130' vagy 't130'
- (4) 'T131' vagy 't131'

Előzetes beállítás: Vonalkód olvasható sor KI
Minden egyéb

Ez a paraméter azt határozza meg, hogy a vonalkód alá nyomtat-e a nyomtató emberi szemmel olvasható sort. Az olvasható sor karaktereit mindig OCR-B betűkészlettel, 10-es betűmérettel nyomtatja a nyomtató, és valamennyi aktuális stílusbővítés maszkírozva van. Az alapbeállítást a kiválasztott vonalkód üzemmód határozza meg a 't' vagy 'T' által.

Csendes zóna

n = 'onnn' vagy 'Onnn' (nnn = 0 ~ 32767)

A csendes zóna a vonalkód két végén található üres hely. Vastagsága az 'u' vagy 'U' paraméter által meghatározott egységben adható meg. (Az 'u' vagy 'U' paraméter leírását a következő részben találja.) A csendes zóna vastagságának alapbeállítása 25,4 mm.

Vonalkód, kibővített karakter, vonalblokk rajz, doboz rajz

n = 'u0' vagy 'U0'	mm (alapbeállítás)
n = 'u1' vagy 'U1'	1/10
n = 'u2' vagy 'U2'	1/100
n = 'u3' vagy 'U3'	1/12
n = 'u4' vagy 'U4'	1/120
n = 'u5' vagy 'U5'	1/10 mm
n = 'u6' vagy 'U6'	1/300
n = 'u7' vagy 'U7'	1/720

Ez a paraméter az X és Y tengelyen mért eltolást (offset), valamint a vonalkód magasságát adja meg.

Vonalkód, kibővített karakterkészlet, vonalblokk rajz, doboz rajz X eltolás

n = 'xnnn' vagy 'Xnnn'

Ez a paraméter a 'u' vagy 'U' által megadott mértékegységben a bal margótól mért eltolást adja meg.

Vonalkód és kibővített karakterkészlet Y eltolás

n = 'ynnn' vagy 'Ynnn'

Ez a paraméter a 'u' vagy 'U' által megadott mértékegységben az aktuális nyomtatási pozíciótól lefelé mért eltolást adja meg.

Vonalkód, kibővített karakterkészlet, vonalblokk rajz, doboz rajz magasság

n = 'hnnn', 'Hnnn', 'dnnn', vagy 'Dnnn'

- 1) EAN13, EAN8, UPC-A, ISBN (EAN13, EAN8, UPC-A), ISBN (UPC-E): 22 mm
- 2) UPC-E: 18 mm
- 3) Egyéb: 12 mm

Kibővített karakterek → 2,2 mm (alapbeállítás)

Vonalblokk rajz (line block drawing), doboz rajz (box drawing) → 1 pont (dot)

Ez a paraméter a vonalkódok vagy kiterjesztett karakterek magasságát adja meg a fentiekben leírtak szerint. A paraméter első karaktere 'h', 'H', 'd', vagy 'D' lehet. A vonalkódok magassága az 'u' vagy 'U' által meghatározott mértékegységben van megadva. A vonalkód magasság alapbeállítást (12 mm, 18 mm vagy 22 mm) a 't' vagy 'T' által kiválasztott vonalkód üzemmód határozza meg.

Kibővített karakterkészlet szélesség, vonalblokk rajz, doboz rajz

n = 'wnnn' vagy 'Wnnn'

Kibővített karakter → 1,2 mm

Vonalblokk rajz (line block drawing), doboz rajz (box drawing) → 1 pont (dot)

Ez a paraméter a kiterjesztett karakterek szélességét adja meg a fentiekben leírtak szerint.

Kibővített karakterek elforgatása

n = 'a0' vagy 'A0'	Álló (alapbeállítás)
n = 'a1' vagy 'A1'	90 fokkal elforgatva
n = 'a2' vagy 'A2'	Fejjel lefelé, 180 fokkal elforgatva
n = 'a3' vagy 'A3'	270 fokkal elforgatva

Vonalkód adat start

n = 'b' vagy 'B'

A 'b' vagy 'B' után következő adatokat olvassa a rendszer vonalkód adatokként. A vonalkód adatoknak a '\ ' (5CH) kóddal kell végződnie, mely egyben a parancssor végét is jelzi. A használható vonalkód adatokat a 't' vagy 'T' által kiválasztott vonalkód üzemmód határozza meg.

- Ha a 't0' vagy 'T0' paraméterrel a CODE 39 a kiválasztott vonalkód üzemmód

Negyvenhárom karakter '0'-tól '9'-ig, 'A'-tól 'Z'-ig, '-', '.', ' ' (szóköz), '\$', '/', '+', és '%' fogadható el, mint vonalkód adat. Egyéb karakterek adathibát okoznak. A vonalkódhoz használható karakterek száma nincs korlátozva. A vonalkód automatikusan csillaggal '*' kezdődik és végződik (start és stop karakter). Ha a fogadott adatok között csillag szerepel '*' az elején vagy a végén, a csillagot start vagy stop karakterként értelmezi a rendszer.

- Ha a 't1' vagy 'T1' paraméterrel az Interleaved 2 of 5 a kiválasztott vonalkód üzemmód

Tíz numerikus karakter '0' - '9' fogadható el vonalkód adatként. Egyéb karakterek adathibát okoznak. A vonalkódhoz használható karakterek száma nincs korlátozva. Ebben a vonalkód üzemmódban páros számú karaktert kell megadni. Ha a vonalkód adat páratlan számú karakterből áll, a rendszer automatikusan egy '0'-t ad az adatsor végéhez.

- Ha a 't3' vagy 'T3' paraméterrel az FIM (US-Post Net) a kiválasztott vonalkód üzemmód

Az 'A' - 'D' karakterek használhatóak, és egy adatszámjegy nyomtatható. Nagybetűs és kisbetűs betűkarakterek fogadhatóak el.

- Ha a 't4' vagy 'T4' paraméterrel a Post Net (US-Post Net) a kiválasztott vonalkód üzemmód

'0' és '9' közötti számok szerepelhetnek az adatsorban, és az utolsó karakternek ellenőrző számjegynek kell lennie. '?' használható az ellenőrző számjegy helyett.

- Ha a 't5' vagy 'T5' paraméterrel az EAN 8, EAN 13, vagy UPC A a kiválasztott vonalkód üzemmód
Tíz számjegy '0' - '9' fogadható el vonalkód adatként. A vonalkódhoz használható karakterek száma az alábbiak szerint korlátozott

EAN 8: Összesen 8 számjegy (7 számjegy + 1 ellenőrző számjegy)

EAN 13: Összesen 13 számjegy (12 számjegy + 1 ellenőrző számjegy)

UPC A: Összesen 12 számjegy (11 számjegy + 1 ellenőrző számjegy)

A fentiekől eltérő számú karakter adathibához vezet, melynek következtében a vonalkód adatokat a rendszer egyszerű nyomtatási adatként nyomtatja ki. Ha az ellenőrző számjegy helytelen, a nyomtató automatikusan kiválasztja a helyes ellenőrző számjegyet, így a helyes vonalkód adatok kerülnek kinyomtatásra. Ha az EAN13 üzemmód van kijelölve, a '+' és egy 2 vagy 5 számjegyből álló számnak a hozzáadása az adatsor végéhez egy hozzáadott kódot eredményez.

- Ha a 't6' vagy 'T6' paraméterrel az UPC-E a kiválasztott vonalkód üzemmód

A '0' - '9' számjegyek fogadhatók el vonalkód adatként.

Nyolc számjegy^{1 2} (szabvány formátum) Az első karakternek '0'-nak kell lennie és az adatsornak egy ellenőrző számjeggyel kell végződnie.

Összesen nyolc számjegy = '0' plusz 6 számjegy plusz 1 ellenőrző számjegy.

Hat számjegy² Az első karakter és az utolsó ellenőrző számjegy hiányzik a nyolc számjegyű szabvány formátumhoz képest.

¹ '?' használható az ellenőrző számjegy helyett.

² A '+' és egy 2 vagy 5 számjegyből álló számnak a hozzáadása az adatsor végéhez egy hozzáadott kódot eredményez.

- Ha a 't9' vagy 'T9' paraméterrel a Codebar a kiválasztott vonalkód üzemmód

A '0'-'9', '-', '.', '\$', '/', '+', ':' karakterek nyomtathatóak. Az 'A' - 'D' karakterek start-stop kódként nyomtathatóak, mely lehet nagybetűs vagy kisbetűs karakter. Start-kód hiányában hiba lép fel. Ellenőrző számjegy nem adható az adatsorhoz, és a '?' karakter használata hibát okoz.

- Ha a 't12' vagy 'T12', 't13' vagy 'T13', vagy 't14' vagy 'T14' paraméterrel a Code 128 Set A, Set B, vagy Set C a kiválasztott vonalkód üzemmód

A Code 128 A, B és C set (készlet) külön-külön választható. Az A készlet (set A) a Hex 00 - 5F karaktereket tartalmazza. A B készlet (set B) a Hex 20 - 7F karaktereket tartalmazza. A C készlet (set C) a 00 - 99 párokat tartalmazza. A kódkészletek közötti váltás a %A, %B, vagy %C parancs küldésével lehetséges. FNC 1, 2, 3, és 4 a %1, %2, %3, és %4 küldésével érhető el. A SHIFT kód, %S, ideiglenes váltást (egy karakterre érvényes) tesz lehetővé az A készletről a B-re és viszont. A '%' karaktert kódolásához kétszer kell elküldeni.

- Ha a 't130' vagy 'T130' paraméterrel az ISBN (EAN) a kiválasztott vonalkód üzemmód

A 't5' vagy 'T5' paraméternél megadott szabályok érvényesek.

- Ha a 't131' vagy 'T131' paraméterrel az ISBN (UPC-E) a kiválasztott vonalkód üzemmód

A 't6' vagy 'T6' paraméternél megadott szabályok érvényesek.

- Ha a 't132' vagy 'T132', 't133' vagy 'T133', vagy 't134' vagy 'T134' paraméterekkel az EAN 128 Set A, Set B, vagy Set C a kiválasztott vonalkód üzemmód

A 't12' vagy 'T12', 't13' vagy 'T13', vagy 't14' vagy 'T14' paramétereknél megadott szabályok érvényesek.

Doboz rajz

ESC i ... E (vagy e)

'E' vagy 'e' jelzi az adatsor végét.

Vonalblokk rajz

ESC i ... V (vagy v)

'V' vagy 'v' jelzi az adatsor végét.

Kiterjesztett karakter adat start

n = 'I' vagy 'L'

Az 'I' vagy 'L' után következő adatokat olvassa a rendszer kiterjesztett karakter adatokként (vagy címke adatokként). A kiterjesztett karakter adatnak a '\ ' (5CH) kóddal kell végződnie, mely egyben a parancssor végét is jelzi.

Kódtáblázat (EAN) 128 set C

A Code(EAN) 128 set C egy eredeti parancsot ír le. A megfeleltetési táblázat a következő.

No.	Code 128 Set C	Input command	Hex
0	00	NUL	0x00
1	01	SOH	0x01
2	02	STX	0x02
3	03	ETX	0x03
4	04	EOT	0x04
5	05	ENQ	0x05
6	06	ACK	0x06
7	07	BEL	0x07
8	08	BS	0x08
9	09	HT	0x09
10	10	LF	0x0a
11	11	VT	0x0b
12	12	NP	0x0c
13	13	CR	0x0d
14	14	SO	0x0e
15	15	SI	0x0f
16	16	DLE	0x10
17	17	DC1	0x11
18	18	DC2	0x12
19	19	DC3	0x13
20	20	DC4	0x14
21	21	NAK	0x15
22	22	SYN	0x16
23	23	ETB	0x17
24	24	CAN	0x18
25	25	EM	0x19
26	26	SUB	0x1a
27	27	ESC	0x1b
28	28	FS	0x1c
29	29	GS	0x1d
30	30	RS	0x1e
31	31	US	0x1f
32	32	SP	0x20
33	33	!	0x21
34	34	"	0x22
35	35	#	0x23
36	36	\$	0x24
37	37	%	0x25
38	38	&	0x26
39	39	'	0x27
40	40	(0x28
41	41)	0x29
42	42	*	0x2a
43	43	+	0x2b
44	44	,	0x2c
45	45	-	0x2d
46	46	.	0x2e
47	47	/	0x2f
48	48	0	0x30
49	49	1	0x31
50	50	2	0x32
51	51	3	0x33

No.	Code 128 Set C	Input command	Hex
52	52	4	0x34
53	53	5	0x35
54	54	6	0x36
55	55	7	0x37
56	56	8	0x38
57	57	9	0x39
58	58	:	0x3a
59	59	;	0x3b
60	60	<	0x3c
61	61	=	0x3d
62	62	>	0x3e
63	63	?	0x3f
64	64	@	0x40
65	65	A	0x41
66	66	B	0x42
67	67	C	0x43
68	68	D	0x44
69	69	E	0x45
70	70	F	0x46
71	71	G	0x47
72	72	H	0x48
73	73	I	0x49
74	74	J	0x4a
75	75	K	0x4b
76	76	L	0x4c
77	77	M	0x4d
78	78	N	0x4e
79	79	O	0x4f
80	80	P	0x50
81	81	Q	0x51
82	82	R	0x52
83	83	S	0x53
84	84	T	0x54
85	85	U	0x55
86	86	V	0x56
87	87	W	0x57
88	88	X	0x58
89	89	Y	0x59
90	90	Z	0x5a
91	91	[0x5b
92	92	\\	0x5c5c
93	93]	0x5d
94	94	^	0x5e
95	95	_	0x5f
96	96	`	0x60
97	97	a	0x61
98	98	b	0x62
99	99	c	0x63
100	Set B	d	0x64
101	Set A	e	0x65
102	FNC 1	f	0x66

Példa program lista

```
WIDTH "LPT1:",255
'CODE 39
LPRINT CHR$(27);"it0r1s0o0x00y00bCODE39?\";
'Interleaved 2 of 5
LPRINT CHR$(27);"it1r1s0o0x00y20b123456?\";
'FIM
LPRINT CHR$(27);"it3r1o0x00y40bA\";
'Post Net
LPRINT CHR$(27);"it4r1o0x00y60b1234567890?\";
'EAN-8
LPRINT CHR$(27);"it5r1o0x00y70b1234567?\";
'UPC-A
LPRINT CHR$(27);"it5r1o0x50y70b12345678901?\";
'EAN-13
LPRINT CHR$(27);"it5r1o0x100y70b123456789012?\";
'UPC-E
LPRINT CHR$(27);"it6r1o0x150y70b0123456?\";
'Codabar
LPRINT CHR$(27);"it9r1s0o0x00y100bA123456A\";
'Code 128 set A
LPRINT CHR$(27);"it12r1o0x00y120bCODE128A12345?\";
'Code 128 set B
LPRINT CHR$(27);"it13r1o0x00y140bCODE128B12345?\";
'Code 128 set C
LPRINT CHR$(27);"it14r1o0x00y160b";CHR$(1);CHR$(2);"?\";
'ISBN(EAN)
LPRINTCHR$(27);"it130r1o0x00y180b123456789012?+12345\";
'EAN 128 set A
LPRINT CHR$(27);"it132r1o0x00y210b1234567890?\";
LPRINT CHR$(12)
END
```

B

Index

A

Alapértelmezett beállítások	82
Alsó tálca	83
Automatikus emuláció kiválasztás	69
Automatikus interfész kiválasztás	69
Automatikus kétoldalas nyomtatás	28

Á

Állapotfigyelő	110
Áramellátás	5

B

Betűkészlet	81, 132
Betűkészlet memória megtelt	75
Betűkészletek	139
Borítékok	9, 19
BRAdmin Light	68
Brosúra nyomtatása	30
BR-Script 3 üzemmód	68
BR-Script3	45, 60, 130

CS

Cseréljen festékkazettát	72
--------------------------------	----

D

Dob hiba	75
----------------	----

E

Emuláció	132
Emulációs üzemmódok	68
EPSON FX-850 üzemmód	69

F

Fedél nyitva	74, 75
Felbontás	35
Festékkazetta	88
Festékkazetta hiba	72
Fényérzékeny henger egység	95
Fényérzékeny henger élettartamának vége	73
Fogyóeszközök	87

G

Go gomb	78
---------------	----

H

Hálózat	68
Hálózati alapbeállítás	82
Hálózati csatlakozás	132
Helytelen papírméret automatikus kétoldalas nyomtatáshoz	74
Hibaelhárítás	109
Hibaüzenetek	110, 112
HP LaserJet üzemmód	68

I

Interfész	132
-----------------	-----

K

Kevés festék	72
Készenléti idő	40, 50, 57
Kétoldalas kikapcsolva	74
Kétoldalas nyomtatás	24
Kézi kétoldalas nyomtatás	24
Koronaszál	94, 107, 108

L

Lapelakadás	74
Lapelakadások	74
Lapkezelés	133
LED-ek	70
Letapogató ablak	104
Letöltő memória megtelt	75

M

Macintosh	51, 130
Memória	84, 132
Memória megtelt	75
Médiatípus	6
Méreték	134
Mérethiba	74
MP tálcából	26
Műszaki jellemzők	131

N

Nem nyomtatható terület	10
Nincs papír	73
Nincs tálca	74

NY

Nyomtatási adattúlcsoordulás	75
Nyomtatási média (lapfajta) jellemzői	133
Nyomtató meghajtó	33, 132
Nyomtatóbeállítások	80
Nyomtatóillesztő	66

P

Papír	6, 136
Papírfelszedő görgő	105
Párhuzamos csatlakozó	69
PCL nyomtató meghajtó	33
Processzor	132
ProPrinter XL üzemmód	69
Puffer hiba	75

S

Sima papír	8
SO-DIMM	84

SZ

Számítógéppel szembeni követelmények	135
Szerviz szükséges	76
Szimbólumok	139
Szoftverek	68

T

Tartozékok fül	42
Tesztoldal nyomtatása	79
többfunkciós tálca	15
Tömeg	134
Törlés	78
Túl sok tálca	75

U

USB csatlakozó	69
----------------------	----

Ú

Újranyomtatás	78
---------------------	----

V

Vezérlőpult	70, 133
Védjegyek	vi
Vonalkód vezérlés	141

W

Web Based Management	68
Windows®	33