

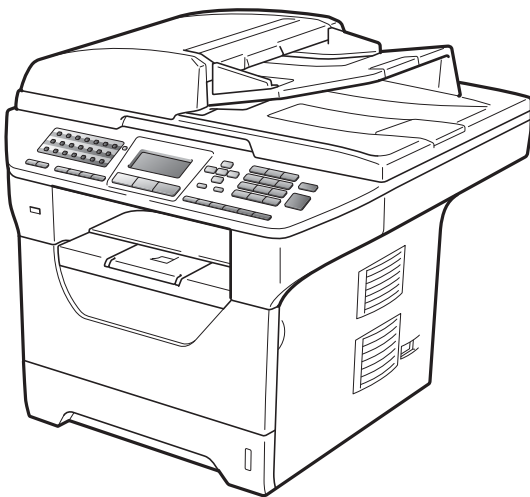

KONICA MINOLTA

HASZNÁLATI ÚTMUTATÓ



bizhub 20

Hozzájárulási Információ, valamint Összeállítási és Publikációs közlemény

EZT A BERENDEZÉST EGY KÉTVEZETÉKES ANALÓG PSTN VONALON VALÓ MŰKÖDÉSRE TERVEZTÉK, MELY MEGFELELŐ ALJZATTAL VAN ELLÁTVA.

HOZZÁJÁRULÁSI INFORMÁCIÓ

A KONICA MINOLTA ezennel jelzi, hogy ez a termék az eredeti vásárlási országtól eltérő országban történő használata során nem biztos, hogy megfelelően fog működni, és nem is biztosít jótállást olyan esetekben, ha a készülék más országok nyilvános telekommunikációs vonalaira kötve működik.

Összeállítási és Publikációs közlemény

Jelen a legújabb termékleírásokat és műszaki adatokat tartalmazó kézikönyv a KONICA MINOLTA BUSINESS TECHNOLOGIES, INC. felügyelete alatt készült és került publikálásra.

A jelen kézikönyv tartalma és a termékek műszaki adatai előzetes bejelentés nélkül is változhatnak.

A KONICA MINOLTA fenntartja magának a jogot, hogy bejelentés nélkül módosítsa a kézikönyvben foglalt műszaki adatokat és anyagokat, és nem vállal felelősséget az olyan (akár közvetett) károkért, amelyek a bemutatott anyagokba vetett bizalom miatt – beleértve, de nem kizárólag a kiadvánnyal kapcsolatos nyomdai és egyéb hibákat – következnek be.

Tartalomjegyzék

I. bekezdés Általános

1	Általános tudnivalók	2
	A dokumentáció használata.....	2
	A dokumentációban használt szimbólumok és egyezményes jelek	2
	A vezérlőpult áttekintése.....	3
	Állapotjelző LED jelzések	6
2	Papír és dokumentumok betöltése	8
	Papír betöltése és nyomtatási adathordozó	8
	Papír betöltése a normál papírtálcába.....	8
	Papír betöltése a többcélú tálcába	9
	Nem nyomtatható terület	11
	Elfogadható papír és más nyomtatási adathordozó	12
	Használható papír és más nyomtatható média	12
	Papír típusa és mérete	12
	Speciális papír kezelése és használata.....	14
	Dokumentum betöltés.....	17
	Az automatikus dokumentumadagoló (ADF) használata	17
	Szkennerveg használata	18
3	Általános beállítások	19
	Üzem mód időzítő.....	19
	Papírbeállítások	19
	Papírtípus	19
	Papírméret.....	20
	Tálca használata másolás üzemmódban	21
	Tálca használata fax üzemmódban.....	21
	Tálca használata nyomtatási üzemmódban	22
	Hangerőszabályozás	22
	Csengetés hangereje	22
	Hangjelzés hangereje.....	22
	Hangszóró hangereje	23
	Automatikus nyári időszámítás	23
	Gazdaságosság.....	24
	Festékkímélés	24
	Készenléti idő	24
	A szkennelő lámpájának kikapcsolása	25
	LCD kontrasztja	25

4 Biztonsági jellemzők 26

Secure Function Lock 2.0 (Biztonsági nyomtatás Funkció).....	26
Az adminisztrátor jelszavának beállítása	26
A rendszergazda jelszavának módosítása	27
A nyilvános felhasználói mód beállítása	27
Korlátozott felhasználók beállítása	28
Biztonságos funkciózár be-és kikapcsolása	29
Felhasználó váltása	29
Beállítási zár	30
Jelszó beállítása	30
A beállítási zár jelszavának módosítása	30
A beállítási zár be/kikapcsolása	30
Híváskorlátozás	31
Számgombok korlátozása	31
Egygombos korlátozás	31
Gyorstárcsázás korlátozás	31
Az LDAP-kiszolgáló korlátozása	31

II. bekezdés Fax

5 Fax küldése 34

Faxolás	34
Belépés fax üzemmódba	34
Egy oldalas fax küldése az ADF-ből.....	34
Kétoldalás fax küldése az ADF adagolóból	34
Fax küldése a szkennervegről	35
Levél/Legal/Folio méretű dokumentumok faxolása a szkennervegről.....	36
Folyamatban lévő faxolás leállítása.....	36
Körfaxolás	36
Folyamatban lévő körfaxolás leállítása.....	37
További küldési műveletek	37
Fax küldése összetett beállításokkal	37
Elektronikus fedőlap	38
Kontraszt	40
Fax felbontásának megváltoztatása	40
Kettős hozzáférés	41
Valós idejű adatküldés.....	41
Tengerentúli üzemmód	42
Késleltetett fax	42
Késleltetett kötegelt küldés.....	42
Várakozó feladatok ellenőrzése és törlése	42
Fax manuális küldése	43
Memória megtelt üzenet.....	43

6	Fax fogadása	44
	Fogadási üzemmódok	44
	Fogadási üzemmód kiválasztása	44
	Fogadási módok használata	45
	Csak Fax	45
	Fax/Tel.....	45
	Kézi.....	45
	Külső üzenetrögzítő.....	45
	Fogadási üzemmód beállításai	46
	Csengetés-késleltetés	46
	F/T csengetési idő (Csak Fax/Tel. üzemmódban).....	46
	Fax észlelése.....	47
	Nyomtatási sűrűség beállítása	47
	További fogadási műveletek	48
	Kicsinyített beérkező fax nyomtatása	48
	Kétoldalas nyomtatás Fax üzemmódban	48
	A faxfogadási bélyegző beállítása	49
	Fax fogadása a memóriába	49
	Fax nyomtatása memóriából	49
	Papír nélküli fogadás	50
7	Telefon és külső eszközök	51
	Telefonvonal szolgáltatásai	51
	A telefonvonal típusának beállítása	51
	Külső üzenetrögzítő csatlakoztatása	52
	Csatlakoztatás	52
	Kimenő üzenet rögzítése (OGM).....	53
	Többvonalas kapcsolatok (PBX)	53
	Külső és mellékelefonok	53
	Kezelés mellékelefonról.....	53
	Csak Fax/Tel. üzemmód esetén	54
	Külső és mellékelefonok csatlakoztatása	54
	Nem KONICA MINOLTA, vezeték nélküli külső telefonkagyló használata....	54
	Távoli kódok használata	54
8	Hívás és számok tárolása	56
	Tárcsázás	56
	Kézi hívás	56
	Egygombos Hívás	56
	Gyorshívás	56
	Keresés	57
	LDAP-keresés	57
	fax-újrAhívás	57

Számok tárolása	58
Szünet tárolása	58
Egygombos hívás számainak tárolása	58
Gyorshívási számok tárolása	59
Az Egygombos és a Gyorshívási számok módosítása	61
Csoportok létrehozása körfaxoláshoz	61
Gyorshívási számok kombinálása	63
Hang vagy impulzus	63

9 Távoli fax opciók 64

Fax továbbítása	64
Fax tárolása	65
PC fax fogadása	65
Távoli fax opciók módosítása	66
Távoli fax opciók kikapcsolása	67
Távoli fogadás	67
Távoli hozzáférési kód beállítása	67
A távoli hozzáférési kód használata	68
Faxüzenetek lekérése	68
A fax továbbítási szám módosítása	69
Távoli fax parancsai	70

10 Lehívás 71

Lehívó fogadás	71
Biztonságos lehívás	71
Késleltetett lehívás	71
Sorozatos lehívás	72
Lehívó adás	72
Beállítás lehívásos küldéshez	72
Biztonsági kódos lehívásos küldés beállítása	73

11 Jelentések nyomtatása 74

Faxjelentések	74
Küldés-igazolás jelentés	74
Faxnapló	75
Jelentések	75
Jelentés nyomtatása	76

III. bekezdés Másolás

12	Másolatok készítése	78
	Másolás	78
	Belépés másolás üzemmódba	78
	Egyetlen másolat készítése	78
	Többszörös másolat készítése	78
	Másolás leállítása	78
	Másolási beállítások (ideiglenes beállítások).....	79
	A másolt kép nagyítása vagy kicsinyítése	79
	A másolási minőség javítása	80
	Másolatok leválogatása az ADF használatával	81
	A szövegmásolat felbontásának módosítása	81
	A kontraszt és a fényerő beállítása	81
	N az 1-ben másolatok készítése (oldalkép).....	82
	Kétoldalas másolás	84
	Kétoldalas másolat (hosszú gerinc tükrözése)	84
	Speciális kétoldalas másolás (tükrözés a rövid gerinc mentén)	85
	Tálca kiválasztása	86
	Memória megtelt üzenet	86

IV. bekezdés Közvetlen nyomtatás

13	Adatok nyomtatása USB flash memóriáról vagy háttértárként használható digitális fényképezőgépről	88
	Támogatott fájlformátumok	88
	PRN vagy PostScript® 3™ fájl létrehozása közvetlen nyomtatáshoz.....	88
	Adatok közvetlen nyomtatása USB flash memóriáról vagy háttértárként használható digitális fényképezőgépről	89
	A hibaüzenetek magyarázata	91

V. bekezdés Szoftver

14	Szoftveres és hálózati funkciók	94
-----------	--	-----------

VI. bekezdés Függelék

A	Biztonsági és jogi előírások	96
	Megfelelő elhelyezés	96
	A készülék biztonságos használata	97
	Fontos biztonsági utasítások	101
	Libtiff szerzői jogok és licenc	103
	Védjegyek	104
B	Választási lehetőségek	105
	Opcionális papírtálca (PF-P10).....	105
	Memóriaegység	105
	További memória telepítése	106
C	Hibaelhárítás és szokásos karbantartás	107
	Hibaelhárítás.....	107
	Ha problémát tapasztal a készülékkel	107
	A nyomtatási minőség javítása	115
	Tárcsahang észlelésének beállítása	123
	Telefonvonal interferencia	123
	Hiba- és karbantartási üzenetek	124
	A faxok vagy a faxnapló átküldése	129
	Dokumentum elakadás	130
	Papírelakadás.....	131
	Szokásos karbantartás	137
	A burkolat tisztításánál kövesse az alábbi lépéseket	137
	A szkener tisztítása	138
	Lézeres lapolvasóablak tisztítása	139
	Koronaszál tisztítása	141
	Kellékanyagok cseréje.....	143
	Festékkazetta kicserélése	144
	Dobegység cseréje.....	146
	Időszakos karbantartás által érintett alkatrészek cseréje	149
	Készülék információi.....	149
	Sorozatszám ellenőrzése	149
	Oldalszámlálók ellenőrzése.....	149
	Alkatrészek fennmaradó élettartamának ellenőrzése.....	150
	Visszaállítás.....	150
	Visszaállítás.....	151
	Csomagolás és szállítás	151

D	Menü és funkciók	153
	Képernyőn keresztüli programozás	153
	Menü táblázat	153
	Tárolás a memóriában	153
	Menügombok	153
	Hogyan érhető el a menü üzemmód	154
	Menü táblázat	155
	Szöveg beírása	171
E	Műszaki adatok	173
	Általános	173
	Nyomtatási adathordozó	175
	Fax	177
	Másolás	178
	Szkennelés	179
	Nyomtatás	180
	Interfészek	181
	Közvetlen nyomtatás funkció	181
	Számítógép követelmények	182
	Kellékanyagok	184
	Vezetékes Ethernet hálózat	185
F	Szójegyzék	186
G	Index	190



Általános

Általános tudnivalók	2
Papír és dokumentumok betöltése	8
Általános beállítások	19
Biztonsági jellemzők	26

A dokumentáció használata

Köszönjük, hogy a KONICA MINOLTA készüléket választotta! A dokumentáció elolvasása segíthet abban, hogy a legjobbat hozza ki a készülékéből.

A dokumentációban használt szimbólumok és egyezményes jelek

A dokumentációban a következő szimbólumok és egyezményes jelek szerepelnek.

Félkövér	Félkövér betűkkel a készülék vezérlőpultján található vagy a számítógép monitorán megjelenő gombokat jelöltük.
<i>Dőlt betű</i>	A dőlt betűstílus egy fontos pont kiemelésére szolgál, vagy kapcsolódó témákhoz irányítja.
Courier New	Courier New betűtípusban jelennek meg a készülék LCD kijelzőjén kijelzett üzenetek.

FIGYELEM

Figyelmeztetések arra vonatkozóan, mit kell tennie, hogy elkerülje a személyi sérülést.

VIGYÁZAT

A VIGYÁZAT szimbólum a lehetséges kisebb sérülések megelőzése érdekében követendő eljárásokat jelöli.

FONTOS

A FONTOS szimbólum a készülék vagy egyéb tárgyak sérülésének vagy meghibásodásának elkerülése érdekében követendő eljárásokra hívja fel a figyelmet.



Az Áramütés-veszély ikon áramütés lehetőségére figyelmeztet.



A Forró felület ikon arra figyelmeztet, hogy ne érintsük meg a készülék forró részeit.



A megjegyzésekben útmutatást nyújtanak a különböző helyzetek kezelésére, továbbá tippeket tartalmaz az aktuális művelet és más funkciók együttes használatáról.

A vezérlőpult áttekintése

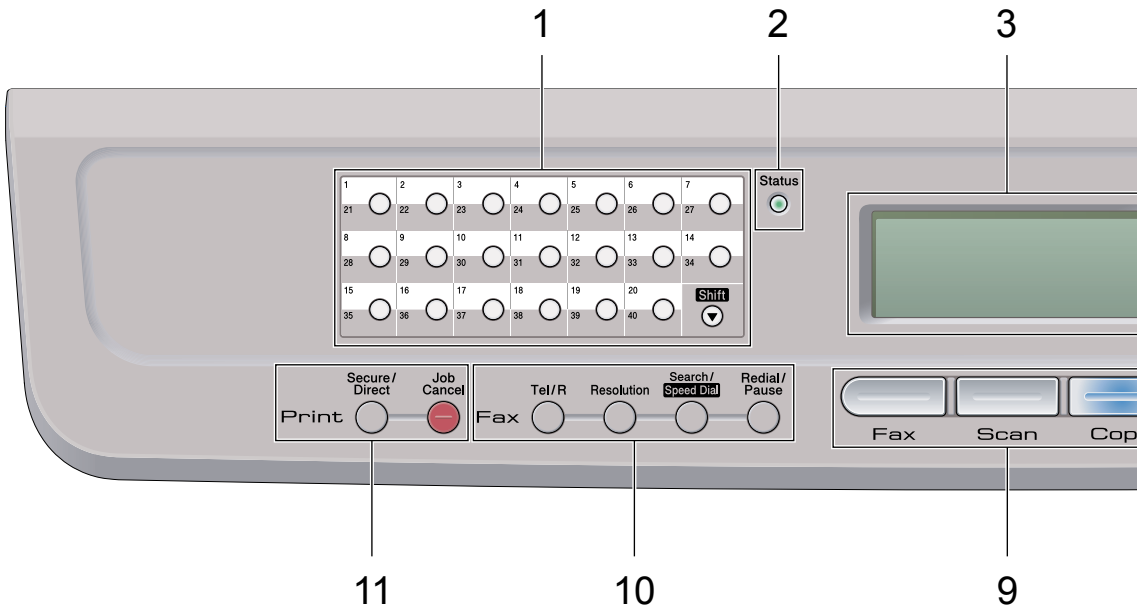

1 Egygombos billentyűk

Ez a 20 gomb azonnali hozzáférést tesz lehetővé 40 korábban tárolt számhoz.

Shift (Váltás)

Lenyomásukkal elérheti a 21–40 számú egygombos számokat.

2 Állapotjelző LED

A LED villogása és színe a gép állapotától függően változik.

3 LCD

A készülék beállítását és használatát elősegítő üzeneteket mutatja.

4 Menügombok:

Menu (Menü)

A gombokkal a Menübe léphet be, készülék beállításainak beprogramozásához.

Clear/Back (Törlés/Vissza)

Beírt adatok vagy az adott beállítás törlése.

OK

Ezzel a gombbal eltárolhatja beállításait a készülékben.

Hangerő gombok

◀ vagy ▶

A választható menük közötti vissza vagy előre böngészéshez. Nyomja meg a hangerő módosításához fax vagy készenlét üzemmódban.

▲ vagy ▼

Nyomja meg a menük és opciók közötti böngészéshez.

5 Tárcsázófelület

Ezekkel a gombokkal a telefon- és fax számokat tárcsázhatja, valamint billentyűzetként használhatja, ha információt kíván beírni a készülékbe.

A # gomb ideiglenesen átkapcsolja a hívási üzemmódot a telefonálás alatt az impulzusalapúról hangalapúra.

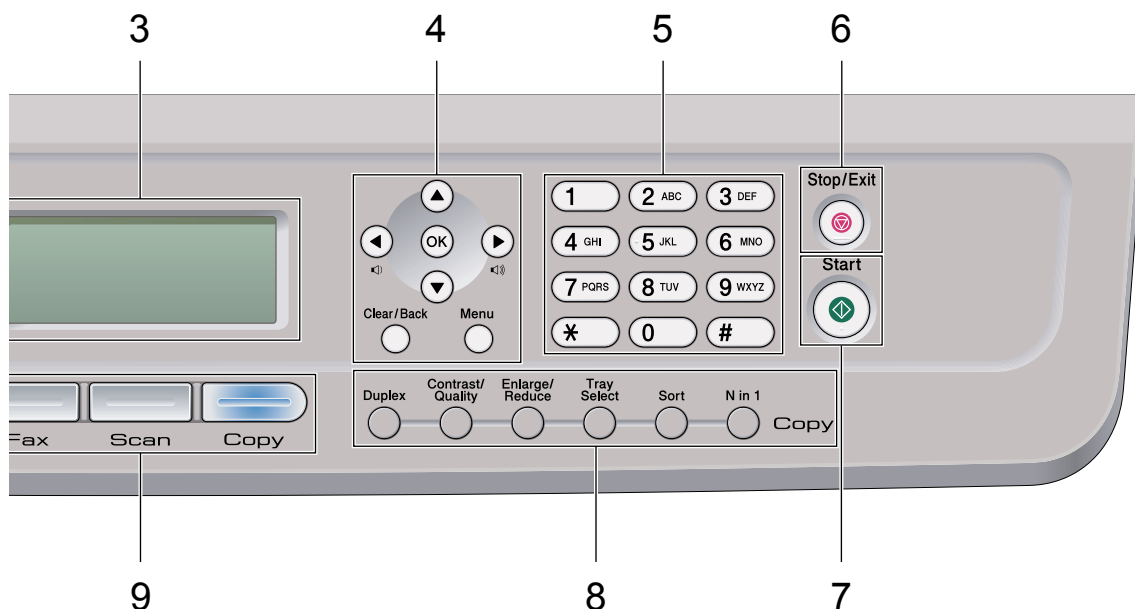

6 Stop/Exit (Stop/Kilépés)

Művelet leállítása vagy kilépés a menüből.

7 Start

Lehetővé teszi a faxok küldését, másolatok készítését vagy a lapolvasást.

8 Copy (Másolás) gombok:

Duplex

A Kétoldalas gomb használatával a papír mindkét oldalára másolhat.

Contrast/Quality (Kontraszt/Minőség)

Ezzel a gombbal módosíthatja a következő másolat minőségét vagy kontrasztját.

Enlarge/Reduce (Nagyít/Kicsinyít)

Csökkenti vagy növeli a másolatok méretét.

Tray Select (Tálca kiválasztása)

Ezzel a gombbal állíthatja be, hogy melyik tálcát szeretné használni a következő másolathoz.

Sort (Másolatok rendezése)

Az ADF egységgel leválogathatja a többszörös másolatokat.

N in 1 (N az 1-ben)

Az N az 1-ben funkcióval 2 vagy 4 oldalt másolhat egy lapra.

9 Üzem mód gombok:

Fax

A készüléket Fax üzemmódba helyezi.

Scan (Szkenel)

A készüléket Szkenelés üzemmódba helyezi. (A szkennelésről további részleteket a *Szoftver használati útmutató* tartalmaz a CD/DVD-ROM-on.)

Copy (Másolás)

A készüléket Másolás üzemmódba helyezi.

10 Fax és telefon gombok:

Tel/R

Ez a gomb használatos akkor, ha telefonbeszélgetést folytat, miután felvette a külső telefont egy F/T álcsejtelés után.

Alkőzpontra való csatlakozás esetén ezt a gombot arra használhatja, hogy hozzáférjen a külső vonalhoz, visszahívja a kezelőt, vagy átkapcsolja a hívást másik mellékre.

Resolution (Felbontás)

Felbontás beállítása fax küldésekor.

Search/Speed Dial (Keres/Gyorstárcsázás)

Lehetővé teszi a memóriában tárolt számok megkeresését. A Gyorshívási számokhoz is hozzáférhet, ha nyomva tartja a **Shift (Váltás)** gombot, közben megnyomja a

Search/Speed Dial (Keres/Gyorstárcsázás) gombot, majd begépel egy háromjegyű számot.

Redial/Pause (Újratárcsáz/Leállít)

Újratárcsázza az utolsó hívott számot. Beszúr egy szünetet, amikor a gyorshívással elérhető számokat programozza, vagy amikor egy számot kézzel hív.

11 Print (Nyomtat) gombok:**Secure/Direct (Biztonságos/Közvetlen)**

Ennek a gombnak két funkciója van.

■ **Secure (Biztonságos)**

Kinyomtathatja a memóriába mentett adatokat, ha beírja 4 számjegyből álló jelszavát. (A Biztonságos gomb használatáról részletes leírást a *Szoftver használati útmutató* tartalmaz a CD/DVD-ROM-on.)

Amikor a Secure Function Lock biztonsági funkciót használja, a korlátozott jogú felhasználók között a **Shift (Váltás)** gomb nyomva tartásával és a

Secure/Direct (Biztonságos/Közvetlen) gomb megnyomásával válthat. (Lásd: *Secure Function Lock 2.0 (Biztonsági nyomtatás Funkció)* című részt a(z) 26. oldalon!.)

■ **Direct (Közvetlen)**

Lehetővé teszi adatok nyomtatását egy közvetlenül a készülékhez csatlakoztatott USB flash memóriáról. A Közvetlen gomb aktív, amikor USB flash memóriát csatlakoztat a gép közvetlen USB interfészére. (Lásd: *Adatok nyomtatása USB flash memóriáról vagy háttértárként használható digitális fényképezőgépről* című részt a(z) 88. oldalon!.)

Job Cancel (Visszavonás)

Beprogramozott nyomtatási feladatot töröl, és törli azt a készülék memóriájából is.

Több nyomtatási feladat törléséhez tartsa lenyomva ezt a gombot addig, amíg a kijelzőn a *Munkatörlés-mind* felirat meg nem jelenik.

Állapotjelző LED jelzések

Az **Status (Státusz)** LED (fénykibocsátó dióda) villogása és színe a készülék állapotától függően változik.

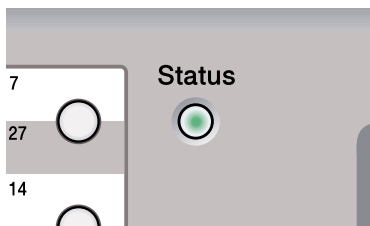

LED	Készülék állapota	Leírás
	Készenléti üzemmód	A főkapcsoló le van kapcsolva vagy a készülék Készenléti üzemmódban van.
 Zöld (villog)	Bemelegedés	A gép bemelegszik a nyomtatáshoz.
 Zöld	Kész	A gép készen áll a nyomtatásra.
 Sárga (villog)	Adatfogadás	A gép adatokat fogad a számítógépről, adatokat dolgoz fel a memóriában vagy adatokat nyomtat.
 Sárga	A memóriában maradó adatok	A nyomtatási adatok a gép memóriájában maradnak.
 Vörös (villog)	Működési hiba	Kövesse az alábbi lépéseket. 1. Kapcsolja ki a főkapcsolót. 2. Várjon néhány másodpercet, majd kapcsolja vissza, és próbálja ismét nyomtatni. Ha nem javul meg a gép, és ugyanez a jelzés jelenik meg a gép visszakapcsolásakor, hívja a KONICA MINOLTA vizsonteladóját.

 Vörös	Nyitott fedél	Az előlap vagy a biztosítékfedél nyitva van. Zárja le a fedelet.
	Kifogyott a festék	Cserélje újra a festékkazettát.
	Papírhiba	Helyezzen papírt a tálcára vagy szüntesse meg a papírelakadást. Ellenőrizze az LCD-kijelzőn látható üzenetet.
	Szkenner rögzítve	Ellenőrizze, hogy a szkenner rögzítő karja ki van-e engedve.
	Egyéb	Ellenőrizze az LCD-kijelzőn látható üzenetet.

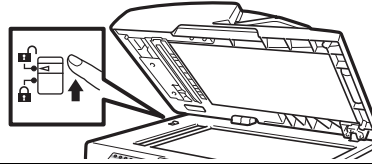

Megjegyzés

Amikor le van kapcsolva a főkapcsoló vagy a gép Készenléti üzemmódban van, nem világít a LED.

Papír betöltése és nyomtatási adathordozó

A készülék a normál papírtálcáról, az opcionális alsó tálcából vagy a többcélú tálcából is képes a papír adagolására.

Amikor papírt tesz a tálcába, ügyeljen az alábbiakra:

- Ha a felhasználói szoftver támogatja a papírméret kiválasztását a nyomtatás menüben, kiválaszthatja azt a szoftverrel. Ha a felhasználói szoftver nem támogatja azt, beállíthatja azt a nyomtatómeghajtón vagy a gép vezérlőpultján.

Papír betöltése a normál papírtálcába

Nyomtatás normál papírra, vékony papírra, újrahasznosított papírra vagy fóliákra a papírtálcáról

- 1 A papírtálcát húzza ki teljesen a készülékből.

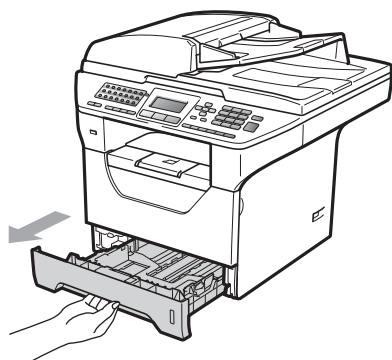

- 2 Tartsa nyomva a papírvezető (1) jelű kék kioldókarját, és közben csúszassa a papírvezetőket a behelyezni kívánt papír méretének megfelelő helyre. Ügyeljen rá, hogy a vezetők szilárdan illeszkedjenek a vágatokba.

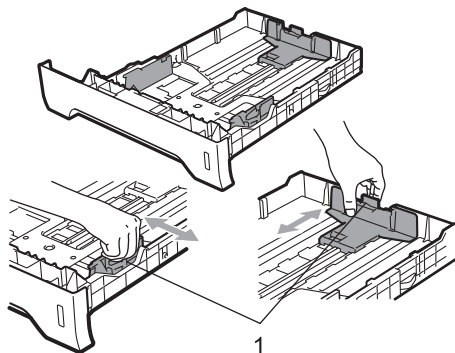

- 3 A papírelakadás és helytelen adagolás megelőzése érdekében pörgesse végig a papírköteget.

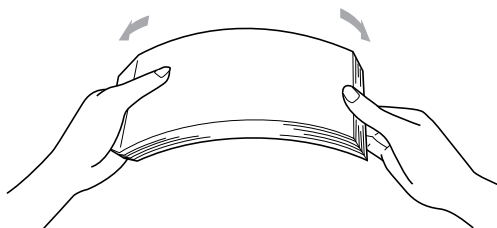

- 4 Tegye a papírt a tálcára, és ellenőrizze, hogy a papír az (1) maximum jelzés alatt helyezkedik-e el a tálcában. A nyomtatandó oldalnak lefele kell néznie.

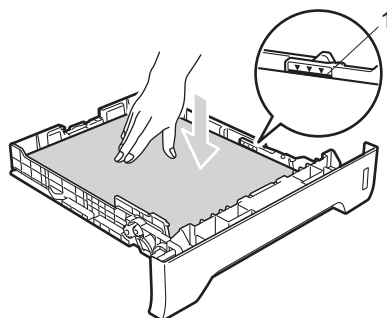

! FONTOS

Ellenőrizze, hogy a papírvezetők hozzáérnek-e a papír oldalaihoz.

- 5 Helyezze vissza határozottan a papírtálcát. Ellenőrizze, hogy teljesen be van-e helyezve a készülékbe.
- 6 Hajtsa ki az (1) papírtartó szárnyat, hogy a papír ne tudjon kicsúszni a lefelé fordított kimeneti papírtálcából.

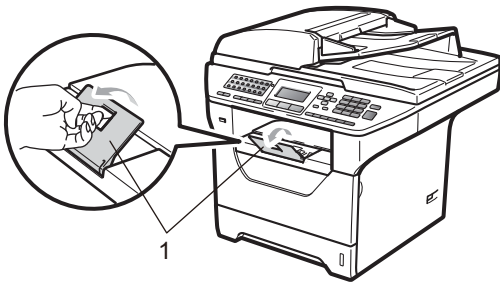

Papír betöltése a többcélú tálcába

Legfeljebb 3 borítékot vagy speciális nyomtatási adathordozót tölthet a többcélú tálcába, vagy 50 oldal normál papírt. Ezzel a tálcával nyomtathat vagy másolhat vastag papírra, finom írópapírra, borítékokra, címkékre vagy fóliákra.

Nyomtatás vastag papírra, finom írópapírra, borítékokra, címkékre és fóliákra

Betöltés előtt nyomja le a borítékok sarkait és oldalait, hogy a lehető leglaposabbak legyenek.

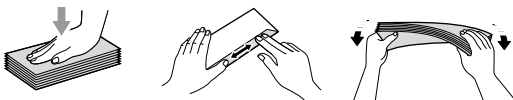

Amikor a hátsó kimeneti tálca le van húzva, akkor a készülék papírútja egyenes a többcélú tálcától a készülék hátsó részéig. Használja ezt a papíradagolót és kimeneti módszert, ha vastag papírra, finom írópapírra, borítékokra, címkékre vagy fóliákra szeretne nyomtatni.

! FONTOS

Távolítsa el azonnal a kinyomtatott papírt vagy borítékot, hogy elkerülje a papír elakadását.

- 1 Nyissa ki a hátsó fedlapot (hátsó kimeneti tálcát).

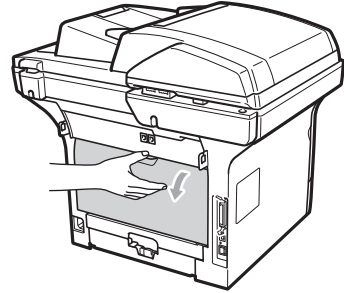

- 2 Nyissa ki a többcélú tálcát, és óvatosan eressze le.

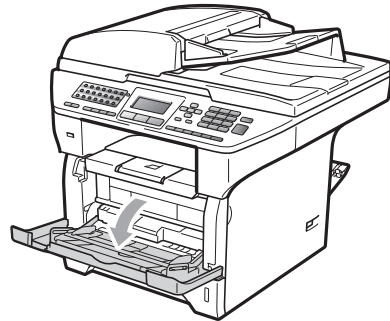

- 3 Húzza ki a többcélú tálca tartóját (1), és hajtsa ki a szárnyat (2).

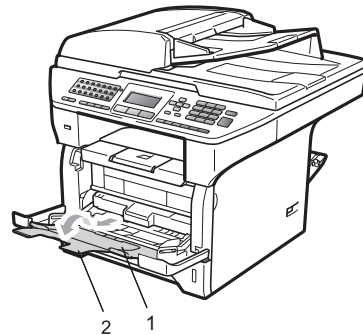

- 4 Mialatt nyomva tartja a papír oldalvezetőjének kioldókarját, csúsztassa el a papírvezetőket a használni kívánt papír szélességének megfelelően.

! FONTOS

Ellenőrizze, hogy a papírvezetők hozzáérnek-e a papír oldalaihoz.

- 5 Helyezze be a borítékokat (legfeljebb 3 db), vastag papírt, címkéket vagy fóliákat a többcélú tálcára a felső éllel előre, a nyomtatási oldallal felfelé. Ellenőrizze, hogy a papírok magassága a maximum papírjelzés (▼) alatt van.

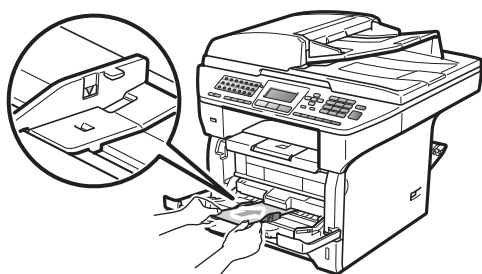

Nem nyomtatható terület

Nem nyomtatható területek faxok és másolatok esetén

Az alábbi ábrák a nem nyomtatható területeket mutatják.

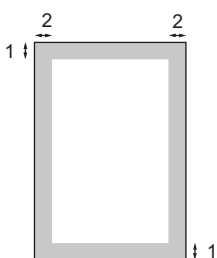

Használat	Dokumentumméret	Felső (1)	Bal (2)
		Alsó (1)	Jobb (2)
Fax	Levél	3 mm	4 mm
	A4	3 mm	4 mm
Másolás	Levél	3 mm	4 mm
	A4	3 mm	2mm



Megjegyzés

(Másolatok esetén) A fent látható nem nyomtatható terület egyetlen vagy egy az egyben másolásra vonatkozik A4 papírméret használatakor. A nem nyomtatható területet függ a papír méretétől.

Nem nyomtatható terület számítógép használatakor

A nyomtató illesztőprogram használatával a nyomtatható terület kisebb, mint a papírméret, ahogy az alábbi ábrán látható.

Álló tájolás

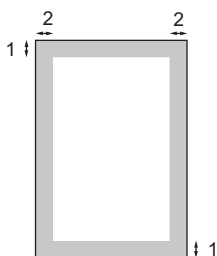

Fekvő

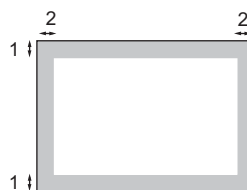

		Windows® nyomtatóillesztő és Macintosh® nyomtatóillesztő	BRScript illesztőprogram Windows® és Macintosh® rendszerekre
Álló tájolás	1	4,23 mm	4,23 mm
	2	6,35 mm	4,23 mm
Fekvő	1	4,23 mm	4,23 mm
	2	5,08 mm	4,23 mm



Megjegyzés

A fent látható nem nyomtatható terület A4 méretű papírra vonatkozik. A nem nyomtatható területet függ a papír méretétől.

Elfogadható papír és más nyomtatási adathordozó

A nyomtatás minősége a használt papír típusától függően változhat.

A következő nyomtatási adathordozókat használhatja: vékony papír, normál papír, vastag papír, finom papír, újrahasznosított papír, fólia, címke és boríték.

A legjobb eredmény elérése érdekében kövesse az alábbi utasításokat:

- Használjon normál, másolásra alkalmas papírt.
- Használjon 60 és 105 g/m² közötti papírt.
- Lézernyomatókhöz alkalmas címkéket és fóliát használjon.
- NE tegyen különböző típusú papírokat egyszerre a papírtálcába, mert ez papírelakadást és hibás adagolást eredményezhet.
- A helyes nyomtatáshoz ugyanazt a papírméretet kell beállítani az alkalmazói szoftverben, mint ami a papírtálcában van.
- Ne érintse meg a papír frissen nyomtatott felületét.
- Ha fóliát használ, távolítsa el minden lapot azonnal, hogy elkerülje az elkenődést és a papírelakadást.
- Használjon hosszanti szálirányú, semleges Ph értékű papírt, amelynek nedvességtartalma 5% körüli.

Használható papír és más nyomtatható média

Hogy a legjobb minőségű nyomtatást érje el, a következő papírokat ajánljuk.

Papírtípus	Tétel
Normál papír	Xerox Premier TCF 80 g/m ²
	Xerox Business 80 g/m ²
Újrahasznosított papír	Xerox Recycled Supreme 80 g/m ²
Fólia	3M CG3300
Címkék	Avery L7 163 címke lézernyomatóhoz
Boríték	Antalis River sorozat (DL)

Papír típusa és mérete

A készülék a normál papírtálcáról, a telepített alsó tálcából vagy a többcélú tálcából is képes a papír adagolására.

Normál papírtálca

Mivel a normál papírtálca univerzális tálca, a *Papírtálcák kapacitása* című részt a(z) 13. oldalon! táblázatban felsorolt, használható papírméretet bármelyikét használhatja (egyszerre egyfélélt). A normál papírtálca legfeljebb 250 Levél/A4 méretű papírlap (80 g/m²) tárolására képes. Papír a csúsztható papírszélesség-állítón található maximum papírjelig tölthető a tálcába.

Többcélú tálca

A többcélú tálca legfeljebb 50 normál papírlap (60 és 163 g/m² között) vagy 3 boríték tárolására képes. Papír a csúsztható papírszélesség-állítón található maximum papírjelig tölthető a tálcába.

Opcionális alsó tálca (PF-P10)

Az opcionális alsó tálca legfeljebb 250 Levél/A4 méretű papírlap (80 g/m²) tárolására képes. Papír a csúsztható papír oldalvezetőn található maximum papírjel felső vonaláig tölthető a tálcába.

Ebben az útmutatóban a nyomtató illesztőprogram papírtálcáinak nevei a következők:

Tálca és opcionális egység	Név
Normál papírtálca	1. tálca
Opcionális alsó tálca	2. tálca
Többcélú tálca	Többcélú tálca

Papírtálcák kapacitása

	Papírméret	Papírtípusok	Lapok száma
Papírtálca (1. tálca)	A4, Levél, Executive, A5, A5 (hosszú gerinc), A6, B5 és B6.	Normál papír, vékony papír, finom írópapír és újrahasznosított papír	legfeljebb 250 [80 g/m ²]
		Fólia	legfeljebb 10
Többcélú tálca (többcélú tálca)	Szélesség: 69,8 – 216 mm Hossz: 116 – 406,4 mm	Normál papír, vékony papír, vastag papír, finom írópapír, újrahasznosított papír, borítékok és címkék.	legfeljebb 50 [80 g/m ²] legfeljebb 3 (boríték)
		Fólia	legfeljebb 10
Papírtálca (2. tálca)	A4, Levél, Executive, A5, B5 és B6.	Vékony papír, normál papír, finom írópapír és újrahasznosított papír	legfeljebb 250 [80 g/m ²]

Ajánlott papírok adatai

Az alábbi papír specifikációk felelnek meg készülékének.

Alapsúly	75-90 g/m ²
Vastagság	80-110 μm
Durvaság	Magasabb, mint 20 sec.
Merevség	90 – 150 cm ³ /100
Szállirány	Hosszanti
Fajlagos ellenállás	10e ⁹ -10e ¹¹ ohm
Felületi ellenállás	10e ⁹ -10e ¹² ohm-cm
Töltőanyag	CaCO ₃ (semleges)
Hamutartalom	23 alatt wt%
Fényesség	Magasabb, mint 80%
Fedőképesség	Magasabb, mint 85%

Speciális papír kezelése és használata

A készülék kialakítása lehetővé teszi, hogy a legtöbb xerográfiai és bankposta papírtípussal jól működjön. Azonban előfordulhat, hogy bizonyos papírjellemzők befolyásolhatják a nyomtatási minőséget és a kezelés megbízhatóságát. A megfelelő teljesítmény érdekében mindig próbálja ki mintákkal a hatást, mielőtt vásárolna. Tárolja a papírt az eredeti csomagolásban, és tartsa lezárva. Vigyázzon, hogy a papír ne gyűrődjön meg, és óvja azt a nedvesség, közvetlen napfény és hő káros hatásaitól.

Néhány fontos irányelv papír választásához:

- Ne használjon tintasugaras nyomtatóba való papírt, mert papírelakadást vagy károsodást okozhat.
- Az előnyomtatott papíron csak olyan tinta lehet, amely ellenáll a készülék beégetési folyamata során alkalmazott hőnek (200°C).
- Ha bankpostapapírt, durva felszínű papírt vagy ráncos, hullámost papírt használ, akkor gyengébb teljesítményt tapasztalhat.

Kerülendő papírtípusok

! FONTOS

Bizonyos papírtípusok nem nyújtanak elég jó teljesítményt, vagy akár a gép károsodását is okozhatják.

NE használjon olyan papírt:

- ami erősen mintázott
- ami nagyon sima vagy fényes
- ami 2 mm vagy nagyobb mértékben felkunkorodott

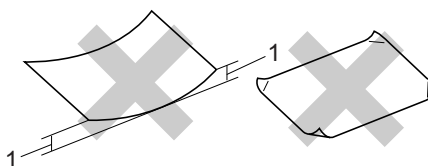

1 2mm

- ami bevonatos vagy vegyileg felületkezelt
- ami sérült, gyűrött vagy behajtott
- ami túllépi az ebben az útmutatóban ajánlott súlyhatárt
- amin hajtókák, pántok, címkék, kapcsok vannak
- amelyek fejléce termografikusan nyomtatott vagy alacsony hőmérsékleten olvadó festéket tartalmaz
- ami többretegű vagy indigó nélküli többmásolatos papír
- ami tintasugaras nyomtatáshoz készült

Ha a fenti listában felsorolt papírokat használja, károsodhat a készüléke. Az ilyen jellegű kárt semmilyen KONICA MINOLTA jótállás vagy szervízmegállapodás nem fedi, védi.

Borítékok

Készülékében használható a legtöbb borítéktípus. Azonban elképzelhető, hogy bizonyos borítékok az elkészítési módjukból kifolyólag adagolási vagy nyomtatási minőségproblémákat okoznak. A megfelelő borítékok egyenes, jól vasalt hajtásúak, és a vezető élük nem vastagabb, mint két papírlap. A boríték legyen lapos, sima, ne pedig buggyos, vékonyka. Olyan szállítótól szerezze be a papírt, aki megértette, hogy a borítékokat lézeres készülékben fogja nyomtatni.

A borítékokat csak a többcélú tálcáról töltheti be. Ne nyomtasson borítékokra kétoldalas nyomtatással. Ajánlatos tesztnyomtatást végezni a borítékkal, hogy ellenőrizni tudja a nyomtatási minőséget, mielőtt nagy mennyiségű borítékot nyomtatna vagy vásárolna.

Ellenőrizze a következőket:

- A borítékoknak hosszanti irányú lezáró felületük legyen.
- A ragasztós hátrésznek helyesen, teljesen lehajtván kell lenni (a nem megfelelően vágott vagy hajtott borítékok papírelakadást okozhatnak).
- A borítéknak két réteg papírral kell rendelkeznie a körrel megjelölt területeken.

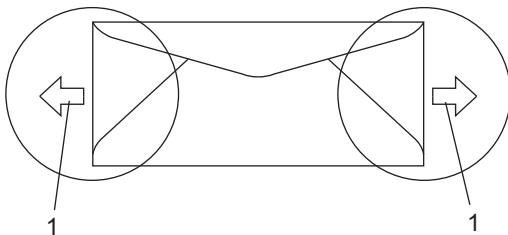

1 Adagolási irány

- A gyártó által lezárt borítékszélék legyenek biztonságosan zártak.
- Javasoljuk, hogy ne nyomtasson a borítékok éléhez 15 mm-nél közelebb.

Elkerülendő borítéktípusok

! FONTOS

NE használjon olyan borítékot:

- ami sérült, felpödörödött, begyűrődött vagy szokatlan formájú
- ami túlzottan csillog, vagy mintázott
- ami kapcsokkal, patentokkal, csatokkal, zsinórokkal rendelkezik
- ami öntapadó lezárású
- ami "buggyos" szerkezetű
- ami nem élesen hajtott
- ami domborított (kiemelkedő írás van rajta)
- amelyre korábban már lézeresen nyomtattak
- ami belül előnyomtatott
- amit nem lehet szépen egymásra pakolni
- ami a specifikációkban meghatározott papírnál nehezebb papírból készült
- amit nem egyenes élek és derékszögek szegélyeznek
- amin ablakocskák, rések, lyukak, kivágások vagy perforációk vannak
- ami az alábbi ábrán látható módon ragasztós a felszínén

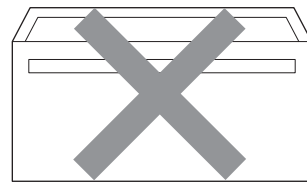

- ami az ábrán látható módon kettős hajtókéval rendelkezik

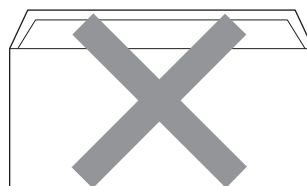

- ami olyan lezárható lehajtással rendelkezik, ami nincs készre hajtvva vásárláskor
- ami az ábrán látható módon hajtókával rendelkezik

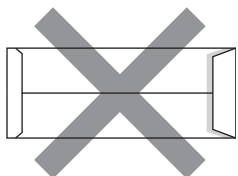

- melynek minden oldala hajtogatott, ahogy az alábbi ábrán látható

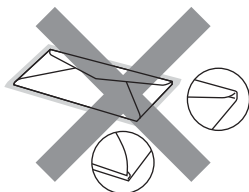

Ha a fenti listában felsorolt borítékokat használja, károsodhat a készüléke. Az ilyen jellegű kárt semmilyen KONICA MINOLTA jótállás vagy szervízmegállapodás nem fedi, védi.

Esetenként papíradagolási nehézségekbe ütközhet, amelyet a használt boríték vastagsága, mérete vagy a lehajtható rész formája eredményez.

Címkék

A készülék a legtöbb lézeres készülékre tervezett címketípusra tud nyomtatni. A címkéknek akrilbázisú ragasztófelülettel kell rendelkezniük, mert ez az anyag sokkal stabilabb marad a beégető egység által eredményezett magas hőmérsékleten. A ragasztónak a készülék semmilyen részével nem szabad érintkeznie, mert a címkeanyag hozzáragadhat a dobegységhez vagy a görgőkhöz, és elakadást vagy nyomtatásminőségi problémákat okozhat. A címkék között nem türemkedhet ki ragasztóanyag. A címkéknek a papír teljes hosszában és szélességében kell elhelyezkednie. Ha üres területek vannak az íven, egyes címkék felpödörödhözhetnek, ami komoly elakadást okozhat, vagy nyomtatási problémához vezethet.

A készülékben használt címkéknek ellen kell állnia 200 °C hőmérsékletnek 0,1 másodperces időtartamig.

A címkéket tartalmazó ív súlya nem haladhatja meg az ezen Használati Útmutatóban megadott előírt értékeket. Az előírt értéket meghaladó jellemzőkkel rendelkező címkék esetében előfordulhat, hogy nem tölthetők vagy nyomtathatók megfelelően, és károsíthatják a készüléket.

A címkék csak a többcélú tálcáról tölthetők be.

Kerülendő címketípusok

Ne használjon olyan címkéket, amelyek sérültek, felpödörödtek, begyűrődtek vagy szokatlan formájúak.

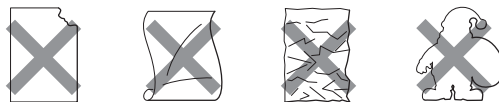

! FONTOS

NE adagoljon használt címkelapokat. A használt hordozó tönkretelheti a készülékét.

Dokumentum betöltés

Az automatikus dokumentumadagoló (ADF) használata

Az ADF legfeljebb 50 lapot tartalmazhat és a lapokat egyenként adagolja. Használjon szabványos 80 g/m² súlyú papírt, és mindig pörgesse át a lapokat, mielőtt behelyezi azokat az automatikus dokumentumadagolóba.

Ajánlott környezet

Hőmérséklet: 20 – 30°C

Páratartalom: 50% – 70%

Papír: Xerox Premier TCF 80 g/m² vagy Xerox Business 80 g/m²

! FONTOS

- NE hagyjon vastag dokumentumokat a beolvasó üvegén. Ellenkező esetben az ADF-ben papírelakadás keletkezhet.
- NE használjon hullámos, felpödördött, gyűrött, hajtogatott, tépett, kapcsos, papírkapcsos vagy ragasztós, maszatos, fűzött papírt.
- NE használjon kartonpapírt, újságot vagy ruhaanyagot.
- A készülék megsérülését elkerülendő, az ADF használata közben NE rángassa a papírt adagolás közben.



Megjegyzés

Nem szabványos méretű dokumentumok beolvasásához lásd: *Szkennerüveg használata* című részt a(z) 18. oldalon!.

- Győződjön meg róla, hogy a tintával írt dokumentumok teljesen megszáradtak.
- A faxolandó dokumentumok szélessége 148 – 215,9 mm közötti, hosszúsága 148 – 355,6 mm közötti, súlya pedig szabványos [80 g/m²] kell, hogy legyen.

- 1 Hajtsa le az ADF dokumentumkiadó papírtartó szárnyát (1) és az ADF tartószárnyát (2).

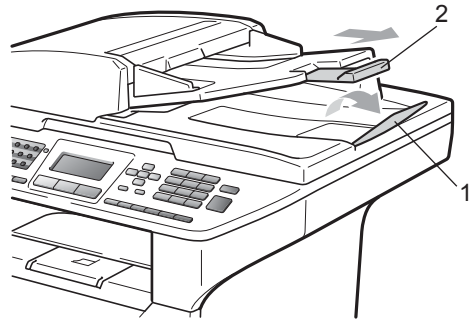

- 2 Alaposan levegőztesse át az oldalakat.
- 3 Helyezze a dokumentumokat a **beolvasandó oldalukkal felfelé, felső részükkel előre** az ADF adagolóba úgy, hogy érintsék az adagolóhengert.
- 4 Igazítsa az (1) papírvezetőket úgy, hogy illeszkedjenek a dokumentum szélességéhez.

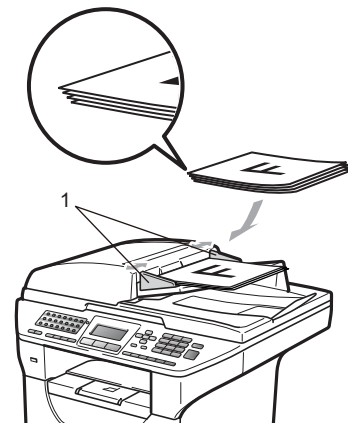

Szkennerüveg használata

A szkennertüveget használhatja könyvoldalak vagy egyidejűleg egy oldal faxolására, másolására vagy szkennelésére.

A dokumentumok legfeljebb 215,9 mm szélesek és 355,6 mm hosszúak lehetnek.



Megjegyzés

A szkennertüveg használatához az ADF-nek üresnek kell lennie.

- 1 Emelje fel a dokumentumfedelelet.
- 2 A bal oldali dokumentumvezetők használatával helyezze a dokumentumot középre, a beolvasandó oldallal lefelé a szkennertüvegre.

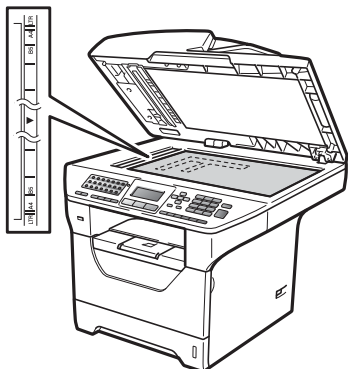

- 3 Zárja vissza a dokumentumfedelelet.

! FONTOS

Ha a dokumentum egy könyv vagy más vastag tárgy, ne csapja rá vagy ne nyomja rá a dokumentumfedelelet.

Üzem mód időzítő

A készülék vezérlőpultján három üzemmód gomb található: **Fax**, **Scan (Szkennel)** és **Copy (Másolás)**.

Beállítható, mennyi idő múlva térjen vissza Fax üzemmódba az utolsó Másolási vagy Szkennelési műveletet követően. Ha a **Ki** opciót választja, a készülék abban az üzemmódban marad, amiben utoljára használta.

Ez a beállítás határozza meg azt az időt is, amikor a készülék átvált egyéni felhasználói módból nyilvános felhasználó módba, amikor a Biztonsági funkciózárolást használja. (Lásd: *Felhasználó váltása* című részt a(z) 29. oldalon!.)



- 1 Nyomja meg a következő gombokat: **Menu (Menü)**, **1**, **1**.
- 2 Használja a **▲** vagy **▼** gombot a választáshoz: **0 Mp.**, **30 Mp.**, **1 Min.**, **2 Min.**, **5 Min** vagy **Ki**. Nyomja meg az **OK** gombot.
- 3 Nyomja meg a **Stop/Exit (Stop/Kilépés)** gombot.

Papírbeállítások

Papírtípus

Állítsa be a készüléket a használt papírhoz. Így érhető el a legjobb nyomtatási minőség.

- 1 Válasszon az alábbi lehetőségek közül:
 - A **MPTálca** papírtípusának beállításához nyomja meg a következőket: **Menu (Menü)**, **1**, **2**, **1**, **1**.
 - Az **Felső** papírtípusának beállításához nyomja meg a következőket: **Menu (Menü)**, **1**, **2**, **1**, **2**.
 - A **Alsó**¹ papírtípusának beállításához nyomja meg a következőket: **Menu (Menü)**, **1**, **2**, **1**, **3**, ha telepítve van az opcionális tálcá.
- 2 Használja a **▲** vagy **▼** gombot a választáshoz: **Vékony**, **Sima**, **Vastag**, **Vastagabb**, **Átlátszó** vagy **Újrapapír**. Nyomja meg az **OK** gombot.
- 3 Nyomja meg a **Stop/Exit (Stop/Kilépés)** gombot.



Megjegyzés

Az **Átlátszó** lehetőséget az 1. tálcához és a többcélú tálcához használhatja.

Papírméret

Tízféle papírméretet használhat a nyomtatáshoz: A4, Levél, Legal, Executive, A5, A5 L, A6, B5, B6 és Folio, valamint négy papírméretet alkalmazhat faxok nyomtatásához: A4, Levél, Legal vagy Folio.

Ha más méretű papírt tesz a papírtálcába, egyben meg kell változtatnia a papírméret beállításait is, hogy a készülék a dokumentumot vagy a bejövő faxot helyesen tudja elhelyezni a papíron.

1 Válasszon az alábbi lehetőségek közül:

- A **MP**tálca papírméretének beállításához nyomja meg a következőket: **Menu (Menü), 1, 2, 2, 1**.
- Az **Felső** papírméretének beállításához nyomja meg a következőket: **Menu (Menü), 1, 2, 2, 2**.
- A **Alsó**¹ papírméretének beállításához nyomja meg a következőket: **Menu (Menü), 1, 2, 2, 3**, ha telepítve van az opcionális tálca.

¹ A Csak Tálca#2 vagy T2 csak akkor jelenik meg, ha telepítve van az opcionális tálca.

2 A **▲** vagy **▼** gombbal választhat az A4, Letter, Legal, Executive, A5, A5 L, A6, B5, B6, Ívlap vagy Bármely lehetőségek közül. Nyomja meg az **OK** gombot.

3 Nyomja meg a **Stop/Exit (Stop/Kilépés)** gombot.



Megjegyzés

- A **Legal**, **Ívlap** és **Bármely** méret csak akkor jelenik meg, amikor a többcélú tálcat választja.
- Ha a **Bármely** lehetőséget választja a többcélú tálca papírméretéhez: A Csak **MP** lehetőséget kell választania a használható tálca megadásakor. A többcélú tálcahoz nem használhatja a **Bármely** papírméretet, amikor **N** az 1-ben másolatokat készít. Egy másik elérhető papírméretet kell választania a többcélú tálcahoz.
- Az **A5 L** és **A6** méret nem érhető el az opcionális **Alsó** esetében.
- A **Átlátszó** csak akkor választható, ha a papírméretnek **A4**, **Letter**, **Legal** vagy **Ívlap** lett megadva.

Tálca használata másolás üzemmódban

Módosíthatja a prioritást élvező tálca beállítását a készülékkel készített másolatok nyomtatásához.

Amikor a Csak Tálca#1, Csak MP vagy Csak Tálca#2¹ lehetőséget választja, a készülék csak a megadott tálcáról adagolja a papírt. Ha a kiválasztott tálcából kifogyott a papír, a Nincs Papír üzenet jelenik meg az LCD kijelzőn. Helyezzen papírt az üres tálcába.

A tálca beállításának módosításához kövesse az alábbi utasításokat:

- 1 Nyomja meg a következő gombokat: **Menu (Menü), 1, 6, 1.**
- 2 Használja a ▲ vagy a ▼ gombot a választáshoz: Csak Tálca#1, Csak Tálca#2¹, Csak MP, TC>T1>T2¹ vagy T1>T2¹>TC. Nyomja meg az **OK** gombot.
- 3 Nyomja meg a **Stop/Exit (Stop/Kilépés)** gombot.



Megjegyzés

- Amikor az ADF adagolóba tölt dokumentumokat és a TC>T1>T2 vagy T1>T2>TC lehetőséget választja, a készülék megkeresi azt a tálcát, amelyben a legmegfelelőbb papír van, és arról adagolja a papírt. Ha egyik tálcában sincs megfelelő papír, a készülék a prioritást élvező tálcából adagolja a papírt.
- A szkennerveg használatakor a dokumentumot a készülék akkor is a prioritást élvező tálcából másolja, ha megfelelőbb papír van egy másik papírtálcában.

Tálca használata fax üzemmódban

Módosíthatja az alapértelmezett tálca beállítását a fogadott faxokhoz.

Amikor a Csak Tálca#1, Csak MP vagy Csak Tálca#2¹ lehetőséget választja, a készülék csak a megadott tálcáról adagolja a papírt. Ha a kiválasztott tálcából kifogyott a papír, a Nincs Papír üzenet jelenik meg az LCD kijelzőn. Helyezzen papírt az üres tálcába.

Ha a T1>T2¹>TC lehetőséget választja, a készülék az 1. tálcából fogja adagolni a papírt, majd ha az kifogyott, a 2. tálcából, végül pedig a többcélú tálcából. Ha a TC>T1>T2¹ lehetőséget választja, a készülék a többcélú tálcából fogja adagolni a papírt, majd ha az kifogyott, az 1. tálcából, végül pedig a 2. tálcából.



Megjegyzés

- Négyféle papírméretet választhat a faxok nyomtatásához: A4, Levél, Legal vagy Folio. Ha egyik tálcában sincs megfelelő méretű papír, a fogadott faxok a készülék memóriájában tárolódnak, és a Rossz méret üzenet jelenik meg az LCD-kijelzőn. (Részletekért lásd: *Hiba- és karbantartási üzenetek* című részt a(z) 124. oldalon!.)
- Ha a tálcából kifogy a papír és a fogadott faxok a készülék memóriájába kerülnek, a Nincs Papír üzenet jelenik meg az LCD-kijelzőn. Helyezzen papírt az üres tálcába.

- 1 Nyomja meg a következő gombokat: **Menu (Menü), 1, 6, 2.**
- 2 Használja a ▲ vagy a ▼ gombot a választáshoz: Csak Tálca#1, Csak Tálca#2¹, Csak MP, TC>T1>T2¹ vagy T1>T2¹>TC. Nyomja meg az **OK** gombot.
- 3 Nyomja meg a **Stop/Exit (Stop/Kilépés)** gombot.

¹ A Csak Tálca#2 vagy T2 csak akkor jelenik meg, ha telepítve van az opcionális tálca.

Tálca használata nyomtatási üzemmódban

Módosíthatja az alapértelmezett tálca beállítását a számítógépről végzett nyomtatáshoz.

1 Nyomja meg a következő gombokat:
Menu (Menü), 1, 6, 3.

2 Használja a ▲ vagy a ▼ gombot a választáshoz: Csak Tálca#1, Csak Tálca#2¹, Csak MP, TC>T1>T2¹ vagy T1>T2¹>TC. Nyomja meg az **OK** gombot.

¹ A Csak Tálca#2 vagy T2 csak akkor jelenik meg, ha telepítve van az opcionális tálca.

3 Nyomja meg a **Stop/Exit (Stop/Kilépés)** gombot.



Megjegyzés

- A nyomtató illesztőprogramjának beállításai elsőbbséget élveznek a vezérlőpult beállításával szemben.
- Ha a vezérlőpult beállítása Csak Tálca#1, Csak MP vagy Csak Tálca#2¹, és a **Automatikus Válogatás** lehetőséget választja a nyomtató illesztőprogramban, a készülék abból a tálcából adagolja a papírt.

¹ A Csak Tálca#2 csak akkor jelenik meg, ha telepítve van az opcionális tálca.

Hangerőszabályozás

Csengetés hangereje

A csengetés hangerejét több szint közül választhatja meg: a Hangos-tól egészen a Ki-ig.

Fax üzemmódban nyomja meg a vagy gombokat a hangerő szintjének beállításához. A kijelző mutatja az aktuális beállítást, és minden gombnyomás a következő szintre módosítja a hangerőt. A készülék mindaddig megtartja az adott beállítást, amíg Ön nem módosít rajta.

A menün keresztül is módosítható a csengetés hangereje:

1 Nyomja meg a következő gombokat:
Menu (Menü), 1, 3, 1.

2 Használja a ▲ vagy a ▼ gombot, és válasszon: Ki, Halk, Közép vagy Hangos. Nyomja meg az **OK** gombot.

3 Nyomja meg a **Stop/Exit (Stop/Kilépés)** gombot.

Hangjelzés hangereje

Ha a hangjelzés be van kapcsolva, hallható egy jelzés minden egyes gombnyomásnál, ha hibázott, vagy ha faxot küldött, fogadott. A hangerőt több szint közül választhatja meg: a Hangos-tól a Ki-ig.

1 Nyomja meg a következő gombokat:
Menu (Menü), 1, 3, 2.

2 Használja a ▲ vagy a ▼ gombot, és válasszon: Ki, Halk, Közép vagy Hangos. Nyomja meg az **OK** gombot.

3 Nyomja meg a **Stop/Exit (Stop/Kilépés)** gombot.

Hangszóró hangereje

A hangerőt több szint közül választhatja meg: a **Hangos**-tól a **Ki**-ig.

- 1 Nyomja meg a következő gombokat: **Menu (Menü), 1, 3, 3.**
- 2 Használja a ▲ vagy a ▼ gombot, és válasszon: **Ki, Halk, Közép** vagy **Hangos**.
Nyomja meg az **OK** gombot.
- 3 Nyomja meg a **Stop/Exit (Stop/Kilépés)** gombot.

Automatikus nyári időszámítás

Beállíthatja a készüléket, hogy automatikusan váltson téli/nyári időszámításra. A készülék tavasszal egy órával előre, ősszel pedig egy órával vissza állítja az időt.

- 1 Nyomja meg a következő gombokat: **Menu (Menü) 1, 4.**
- 2 Nyomja meg a ▲ vagy a ▼ gombot, és válassza a **Be** vagy a **Ki** beállítást.
Nyomja meg az **OK** gombot.
- 3 Nyomja meg a **Stop/Exit (Stop/Kilépés)** gombot.

Gazdaságosság

Festékkímélés

E funkció használatával festéket takaríthat meg. Ha a **Be** állapotba kapcsolja a festékkímélő üzemmódot, a nyomtatás halványabbnak tűnik. Az alapértelmezett beállítás **Ki**.

- 1 Nyomja meg a következő gombokat: **Menu (Menü), 1, 5, 1**.
- 2 Nyomja meg a **▲** vagy a **▼** gombot, és válassza a **Be** vagy a **Ki** beállítást. Nyomja meg az **OK** gombot.
- 3 Nyomja meg a **Stop/Exit (Stop/Kilépés)** gombot.



Megjegyzés

A festékkímélő üzemmód használata nem javasolt fényképek vagy szűrkeskálás képek nyomtatása esetén.

Készenléti idő

A készenléti idő beállításával csökkenhet az energiafogyasztás, mert kikapcsol a beégetőmű, amikor a készülék nem végez feladatot.

Beállíthatja, hogy a készülék mennyi üresjáratú idő után kapcsoljon készenléti üzemmódba. Ha a készülék faxot, számítógépes adatot fogad vagy másol, a visszaszámlálás újra indul. Az alapértelmezett beállítás 5 perc.

Amikor a készülék készenléti állapotban van, az LCD-n a **Készenlét** felirat jelenik meg. Ha a készenlét módból nyomtat vagy másol a gép, lesz egy rövid késedelmi idő, amíg a beégető felmelegszik.

- 1 Nyomja meg a következő gombokat: **Menu (Menü) 1, 5, 2**.

- 2 Állítsa be, hogy mennyi ideig legyen a készülék üresjáratban, mielőtt készenléti állapotba kapcsolna. Nyomja meg az **OK** gombot.
- 3 Nyomja meg a **Stop/Exit (Stop/Kilépés)** gombot.



Megjegyzés

A készenléti üzemmód *kikapcsolásához* nyomja meg egyszerre a **Secure/Direct (Biztonságos/Közvetlen)** és **Job Cancel (Visszavonás)** gombot a 2 lépésben. Használja a **▲** vagy a **▼** gombot és válassza: **Ki**. Nyomja meg a **OK** gombot.

A szkennelőlámpájának kikapcsolása

A szkennelőlámpája 16 óráig bekapcsolva marad, mielőtt automatikusan kikapcsolna, hogy meghosszabbítsa a lámpa élettartamát és csökkentse az energiafogyasztást.

A szkennelőlámpájának manuális kikapcsolásához nyomja meg egyszerre a ◀ és ▶ gombot. A szkennelőlámpája kikapcsolva marad a szkennelőlámpa funkció következő használatáig.



Megjegyzés

Ha rendszeresen kikapcsolja a lámpát, csökken a lámpa élettartama.

LCD kontrasztja

A kontraszt módosításával sötétebbé vagy világosabbá teheti az LCD-kijelzőt.

- 1 Nyomja meg a következő gombokat: **Menu (Menü), 1, 7.**
- 2 Nyomja meg a ◀ gombot az LCD-kijelző fényerejének növeléséhez. Nyomja meg a ▶ gombot az LCD-kijelző fényerejének csökkentéséhez. Nyomja meg az **OK** gombot.
- 3 Nyomja meg a **Stop/Exit (Stop/Kilépés)** gombot.

Secure Function Lock 2.0 (Biztonsági nyomtatás Funkció)

A Secure Function Lock biztonsági funkciózárolás lehetővé teszi, hogy korlátozza a következő készülékfunkciók nyilvános elérését:

- PC nyomtatás
- USB közvetlen nyomtatás
- Másolás
- Faxküldés
- Faxfogadás
- Szkennelés

Ez a funkció a menübeállítások korlátozásával azt is meggátolja, hogy a felhasználók módosítsák a készülék alapértelmezett beállításait.

A biztonsági funkciók használata előtt először meg kell adnia egy rendszergazda jelszót.

A korlátozott műveletekhez való hozzáférés egy korlátozott felhasználó létrehozásával engedélyezhető. A korlátozott felhasználóknak meg kell adniuk egy felhasználói jelszót a készülék használatához.

Jól jegyezze meg a jelszót. Ha elfelejti, vissza kell állítania a gépen tárolt jelszót. A jelszó visszaállításával kapcsolatos információért hívja a KONICA MINOLTA viszonteladóját.



Megjegyzés

- A biztonsági funkciózárolás manuálisan, a vezérlőpulton vagy a web alapú kezelővel állítható be. Ajánlott ezt a funkciót a web alapú kezelővel konfigurálni. További információt a CD/DVD-ROM-on található *Hálózati használati útmutató* tartalmaz.

- Csak a rendszergazdák állíthatják be a korlátozásokat, és módosíthatják az egyes felhasználók beállításait.
- Amikor a Secure Function Lock biztonsági funkciót használja, a Fax menüben csak a **1. Kontraszt és a 7. Fedőlap beáll.** lehetőségeket használhatja.
Ha a Faxátvitel ki van kapcsolva, akkor nem használhat egyetlen funkciót sem a Fax menüben.
- A Faxlekérés csak akkor engedélyezett, ha a Faxátvitel és a Faxfogadás is engedélyezve van.

Az adminisztrátor jelszavának beállítása

Az itt beállított jelszót a rendszergazda használja. Ezzel a jelszóval állíthatja be a felhasználókat, és be- vagy kikapcsolhatja a Biztonságos funkciózárat. (Lásd: *Korlátozott felhasználók beállítása* című részt a(z) 28. oldalon! és *Biztonságos funkciózár be-és kikapcsolása* című részt a(z) 29. oldalon!.)

- 1 Nyomja meg a következő gombokat: **Menu (Menü), 1, 8, 1.**
- 2 Adjon meg egy négy karakterből álló jelszót a 0-9 gombok használatával. Nyomja meg a **OK** gombot.
- 3 Adja meg újra a jelszót, amikor a kijelzőn az **ELL.** : felirat olvasható. Nyomja meg a **OK** gombot.
- 4 Nyomja meg a **Stop/Exit (Stop/Kilépés)** gombot.

A rendszergazda jelszavának módosítása

- 1 Nyomja meg a következő gombokat: **Menu (Menü), 1, 8, 1.**
- 2 Használja a ▲ vagy a ▼ gombot és válassza: *Jelszó megadás.* Nyomja meg a **OK** gombot.
- 3 Írja be a regisztrált négyjegyű jelszót. Nyomja meg a **OK** gombot.
- 4 Írjon be egy négyjegyű számot az új jelszóhoz. Nyomja meg a **OK** gombot.
- 5 Adja meg újra a jelszót, ha a kijelzőn az *Ell. : felirat* olvasható. Nyomja meg a **OK** gombot.
- 6 Nyomja meg a **Stop/Exit (Stop/Kilépés)** gombot.

A nyilvános felhasználói mód beállítása

A nyilvános felhasználói mód korlátozza a nyilvános felhasználók számára elérhető funkciókat. A nyilvános felhasználóknak nem kell jelszót beírniuk ahhoz, hogy az itt beállított funkciókat elérjék. Egy nyilvános felhasználót állíthat be.

- 1 Nyomja meg a következő gombokat: **Menu (Menü), 1, 8, 1.**
- 2 Használja a ▲ vagy a ▼ gombot és válassza: *Azon. beáll..* Nyomja meg a **OK** gombot.
- 3 Adja meg a rendszergazdajelszót. Nyomja meg a **OK** gombot.
- 4 Használja a ▲ vagy a ▼ gombot és válassza: *Publikus.* Nyomja meg a **OK** gombot.
- 5 Nyomja meg a ▲ vagy ▼ gombot a *Engedélyezés vagy Letiltás* kiválasztásához a *Fax Tx* számára. Nyomja meg a **OK** gombot. A *Fax Tx* beállítása után ismétlje meg ez a lépést a *Rax Rx*, a *Másolás*, a *Szkennelés*, az *Közv. USB* és a *PC nyomt. esetében*. Amikor befejezte a beállítások megváltoztatását, nyomja meg a ▲ vagy ▼ gombot az *Kilép* lehetőség kiválasztásához, majd nyomja meg az **OK** gombot.
- 6 Nyomja meg a **Stop/Exit (Stop/Kilépés)** gombot.

Korlátozott felhasználók beállítása

Beállíthat korlátozásokkal rendelkező felhasználókat és jelszót rendelhet a számukra elérhető funkciók használatához. Beállíthat speciálisabb korlátozásokat, például oldalszámláló vagy a számítógép-felhasználó bejelentkezési neve szerinti korlátozást is a web alapú kezelőn keresztül. (További információt a CD/DVD-ROM-on található *Hálózati használati útmutató* tartalmaz.) Legfeljebb 25 korlátozott felhasználót állíthat be korlátozásokkal és jelszóval.

- 1 Nyomja meg a következő gombokat: **Menu (Menü), 1, 8, 1.**
- 2 Használja a ▲ vagy a ▼ gombot és válassza: *Azon. beáll..*
Nyomja meg a **OK** gombot.
- 3 Adja meg a rendszergazdajelszót.
Nyomja meg a **OK** gombot.
- 4 Használja a ▲ vagy a ▼ gombot és válassza: *01-25. felh.01.*
Nyomja meg a **OK** gombot.
- 5 Használja a számgombokat a felhasználói név beírásához. (Lásd: *Szöveg beírása* című részt a(z) 171. oldalon!.)
Nyomja meg a **OK** gombot.
- 6 Írja be a felhasználó négyjegyű jelszavát.
Nyomja meg a **OK** gombot.

- 7 Nyomja meg a ▲ vagy ▼ gombot a *Engedélyezés* vagy *Letiltás* kiválasztásához a *Fax Tx* számára.
Nyomja meg a **OK** gombot.
A *Fax Tx* beállítása után ismétlje meg ez a lépést a *Rax Rx*, a *Másolás*, a *Szkennelés*, az *Közv. USB* és a *PC nyomt.* esetében.
Amikor befejezte a beállítások megváltoztatását, nyomja meg a ▲ vagy ▼ gombot az *Kilép* lehetőség kiválasztásához, majd nyomja meg az **OK** gombot.

- 8 Ismétlje a 4 – 7 lépéseket a további felhasználók és jelszavak megadásához.
- 9 Nyomja meg a **Stop/Exit (Stop/Kilépés)** gombot.



Megjegyzés

Nem használhatja ugyanazt a nevet több felhasználó neveként.

Biztonságos funkciózár be-és kikapcsolása

Ha rossz jelszót ír be, az LCD kijelzőn a következő üzenet jelenik meg:
Rossz jelszó. Adja meg a helyes jelszót.

Biztonságos funkciózár bekapcsolása

- 1 Nyomja meg a következő gombokat: **Menu (Menü), 1, 8, 1.**
- 2 Használja a **▲** vagy a **▼** gombot és válassza: **Zár Ki→Be.** Nyomja meg a **OK** gombot.
- 3 Adja meg a rendszergazda négy számjegyű jelszavát.
Nyomja meg a **OK** gombot.

Biztonságos funkciózár kikapcsolása

- 1 Nyomja meg a következő gombokat: **Menu (Menü), 1, 8, 1.**
- 2 Használja a **▲** vagy a **▼** gombot és válassza: **Zár Be→Ki.** Nyomja meg a **OK** gombot.
- 3 Adja meg a rendszergazda négy számjegyű jelszavát.
Nyomja meg a **OK** gombot.

Felhasználó váltása

Ezzel a beállítással válthat a bejegyzett korlátozott felhasználók vagy a nyilvános mód között, amikor be van kapcsolva a Biztonsági funkciózárolás.

Váltás korlátozott felhasználó módra

- 1 Tartsa nyomva a **Shift (Váltás)** gombot, és közben nyomja meg a **Secure/Direct (Biztonságos/Közvetlen)** gombot.
- 2 A **▲** és **▼** gombok segítségével válassza ki saját nevét.
Nyomja meg a **OK** gombot.
- 3 Adja meg a négy számjegyű jelszavát.
Nyomja meg a **OK** gombot.



Megjegyzés

Ha egy olyan üzemmód gombját nyomja meg, amelynek elérése korlátozott, a **Belépés tiltva** üzenet jelenik meg az LCD-kijelzőn, és a készülék kéri a nevét. Ha olyan korlátozott felhasználó, aki hozzáféréssel rendelkezik ehhez az üzemmódhoz, nyomja meg a **▲** vagy **▼** gombot a név kiválasztásához, és írja be a négyjegyű kódját.

Váltás a nyilvános felhasználói módba

Miután a korlátozott felhasználó befejezte a készülék használatát, a készülék az üzemmód időzítő (**Menu (Menü), 1, 1**) által megadott idő múlva vissza fog állni a nyilvános üzemmódba. (Lásd: *Üzemmód időzítő* című részt a(z) 19. oldalon!.) Az aktuális üzemmód gombjának megnyomásával is kiléphet a korlátozott felhasználó üzemmódból. Ezután az LCD-kijelző az alábbi kérdést fogja feltenni:
Publikusra vált? Nyomja meg a **▲** vagy a **▼** gombot a 1. Igen kiválasztásához.

Nyomja meg a **OK** gombot.

Beállítási zár

Beállítási zár alkalmazása során megadhat egy jelszót, így megakadályozhatja, hogy mások véletlenül módosítsák a készülék beállításait.

Jól jegyezze meg a jelszót. Ha elfelejti, vissza kell állítania a gépen tárolt jelszavakat. Kérjük, hívja az adminisztrátort vagy KONICA MINOLTA viszonteladóját.

Ha a Beállítási zár **Be** kapcsolt állapotban van, a következő beállítások csak a jelszóval módosíthatók:

- Dátum/Idő
- Állomásazonosító
- Címjegyzék
- Üzem mód időzítő
- Papírtípus
- Papírméret
- Hangerősség
- Automatikus Téli/Nyári időszámítás
- Gazdaságossági beállítások
- Tálcahasználat
- LCD kontraszt
- Dokumentum szkennelése
- Beállítási zár
- Biztonsági funkciózárolás
- Híváskorlátozás

Jelszó beállítása

- 1 Nyomja meg a következő gombokat: **Menu (Menü), 1, 8, 2.**
- 2 Adjon meg egy négy karakterből álló jelszót a 0 – 9 gombok használatával. Nyomja meg a **OK** gombot.
- 3 Adja meg újra a jelszót, amikor az LCD üzenete: **E11. . .** Nyomja meg a **OK** gombot.
- 4 Nyomja meg a **Stop/Exit (Stop/Kilépés)** gombot.

A beállítási zár jelszavának módosítása

- 1 Nyomja meg a következő gombokat: **Menu (Menü), 1, 8, 2.**
- 2 Használja a **▲** vagy a **▼** gombot és válassza: **Jelszó megadás.** Nyomja meg a **OK** gombot.
- 3 Adja meg a négy számjegyű jelszavát. Nyomja meg a **OK** gombot.
- 4 Írjon be egy négyjegyű számot az új jelszóhoz. Nyomja meg a **OK** gombot.
- 5 Adja meg újra az új jelszót, amikor az LCD üzenete: **E11. . .** Nyomja meg a **OK** gombot.
- 6 Nyomja meg a **Stop/Exit (Stop/Kilépés)** gombot.

A beállítási zár be/kikapcsolása

Ha az alábbi utasításokat követve rossz jelszót ad meg, az LCD-n a **Rossz jelszó** üzenet lesz látható. Adja meg a helyes jelszót.

A beállítási zár bekapcsolása

- 1 Nyomja meg a következő gombokat: **Menu (Menü), 1, 8, 2.**
- 2 Használja a **▲** vagy a **▼** gombot és válassza: **Be.** Nyomja meg a **OK** gombot.
- 3 Adja meg a négy számjegyű jelszavát. Nyomja meg a **OK** gombot.
- 4 Nyomja meg a **Stop/Exit (Stop/Kilépés)** gombot.

A beállítási zár kikapcsolása

- 1 Nyomja meg a következő gombokat: **Menu (Menü), 1, 8, 2.**
- 2 Adja meg a négy számjegyű jelszavát. Nyomja meg kétszer az **OK** gombot.
- 3 Nyomja meg a **Stop/Exit (Stop/Kilépés)** gombot.

Híváskorlátozás

Ez a szolgáltatás megakadályozza, hogy a felhasználók véletlenül rossz számra faxoljanak, vagy rossz számot hívjának fel. Beállíthatja a készüléket úgy, hogy korlátozza a hívást a számgombok, Egygombos hívás, gyorshívás és LDAP keresés használatával.

Ha a **Ki** lehetőséget választja, a készülék nem korlátozza a hívás módját.

Ha a **Kétszer #** beállítást választja, akkor a készülék újra bekéri a számot, és ha ugyanazt a számot írja be újra, akkor a készülék tárcsázza a számot. Ha rossz számot ad meg, akkor a kijelzőn egy hibaüzenet jelenik meg.

Ha a **Be** beállítást választja, akkor a készülék minden faxküldést és kimenő hívást blokkolni fog, amelyet ezzel a hívási eljárással kezdeményeztek.

Számgombok korlátozása

- 1 Nyomja meg a következő gombokat: **Menu (Menü), 2, 6, 1.**
- 2 Nyomja meg a **▲** vagy a **▼** gombot a választáshoz: **Ki, Kétszer #** vagy **Be**. Nyomja meg a **OK** gombot.
- 3 Nyomja meg a **Stop/Exit (Stop/Kilépés)** gombot.

Egygombos korlátozás

- 1 Nyomja meg a következő gombokat: **Menu (Menü), 2, 6, 2.**
- 2 Nyomja meg a **▲** vagy a **▼** gombot a választáshoz: **Ki, Kétszer #** vagy **Be**. Nyomja meg a **OK** gombot.
- 3 Nyomja meg a **Stop/Exit (Stop/Kilépés)** gombot.

Gyorstárcsázás korlátozás

- 1 Nyomja meg a következő gombokat: **Menu (Menü), 2, 6, 3.**
- 2 Nyomja meg a **▲** vagy a **▼** gombot a választáshoz: **Ki, Kétszer #** vagy **Be**. Nyomja meg a **OK** gombot.
- 3 Nyomja meg a **Stop/Exit (Stop/Kilépés)** gombot.

Az LDAP-kiszolgáló korlátozása

- 1 Nyomja meg a következő gombokat: **Menu (Menü), 2, 6, 4.**
- 2 Nyomja meg a **▲** vagy a **▼** gombot a választáshoz: **Ki, Kétszer #** vagy **Be**. Nyomja meg a **OK** gombot.
- 3 Nyomja meg a **Stop/Exit (Stop/Kilépés)** gombot.



Megjegyzés

- A **Kétszer #** beállítás nem fog működni, ha felemeli a külső telefonkagylót a szám beírása előtt. Ekkor nem kéri a készülék a szám újbóli beírását.
- Ha a **Be** vagy a **Kétszer #** beállítást választja, akkor nem használhatja a körfaxolás funkciót és nem kombinálhatja a Gyorshívási számokat a híváskor.



Fax

Fax küldése	34
Fax fogadása	44
Telefon és külső eszközök	51
Hívás és számok tárolása	56
Távoli fax opciók	64
Lehívás	71
Jelentések nyomtatása	74

Faxolás

Belépés fax üzemmódba

A fax üzemmódba való belépéshez nyomja meg a **Fax** gombot. Ekkor a gomb kéken fog világítani.

Egy oldalas fax küldése az ADF-ből

A legkönnyebben az ADF segítségével lehet faxot küldeni. Az épp folyamatban lévő fax leállításához nyomja meg a **Stop/Exit (Stop/Kilépés)** gombot.

- 1 Győződjön meg róla, hogy a készülék Fax üzemmódban van.
- 2 Helyezze a dokumentumot *másolandó oldalával felfelé* az ADF-be.
- 3 Tárcsázza a faxszámot. (Lásd: *Tárcsázás* című részt a(z) 56. oldalon!.)
- 4 Nyomja meg a **Start** gombot. A készülék beolvassa az oldalakat a memóriába, és elküldi a dokumentumot.



Megjegyzés

Ha megjelenik a **Memória megtelt** üzenet, miközben dokumentumokat szkennel a memóriába, a szkennelt oldal törléséhez nyomja meg a **Stop/Exit (Stop/Kilépés)**, vagy az elküldéséhez a **Start** gombot.

Kétoldalas fax küldése az ADF adagolóból

Kétoldalas faxot is küldhet az ADF adagolóból. Az épp folyamatban lévő fax leállításához nyomja meg a **Stop/Exit (Stop/Kilépés)** gombot.

- 1 Győződjön meg róla, hogy a készülék Fax üzemmódban van.
- 2 Helyezze be a dokumentumát az ADF-be.
- 3 Nyomja meg a **Duplex** gombot.
- 4 Tárcsázza a faxszámot. (Lásd: *Tárcsázás* című részt a(z) 56. oldalon!.)
- 5 Nyomja meg a **Start** gombot.

A készülék automatikusan szkenneli és elküldi a dokumentumot.



Megjegyzés



- Legal méretű kétoldalas dokumentumok nem faxolhatók az ADF-ből.
- Ha a készülék készen áll a kétoldalas dokumentumok szkennelésére, az LCD-kijelzőn megjelenik a  (Duplex, kétoldalas) betű a jobb alsó sarokban.

A kétoldalas fax elrendezésének módosítása



A fax elküldése előtt kell kiválasztania a kétoldalas szkennelési formátumot. A választott formátum a kétoldalas dokumentum elrendezésétől függ.

- 1 Nyomja meg a következő gombokat: **Menu (Menü), 1, 9, 3.**
- 2 Válasszon az alábbi lehetőségek közül:
 - Ha a dokumentum a hosszú gerinc mentén van tükrözve, nyomja meg a ▲ vagy a ▼ gombot a Hosszú oldal kiválasztásához.

Nyomja meg a **OK** gombot.

Hosszú gerinc	
Álló tájolás	Fekvő
	

- Ha a dokumentum a rövid gerinc mentén van tükrözve, nyomja meg a ▲ vagy a ▼ gombot a Rövid oldal kiválasztásához.
- Nyomja meg a **OK** gombot.

Rövid gerinc	
Álló tájolás	Fekvő
	

- 3 Nyomja meg a **Stop/Exit (Stop/Kilépés)** gombot.

Fax küldése a szkennerrüvegről

Használhatja a lapolvasó üveget könyv oldalainak vagy egy oldal faxolására. A dokumentumok legfeljebb Levél, A4-es, Legal vagy Folio méretűek lehetnek. Az épp folyamatban lévő fax leállításához nyomja meg a **Stop/Exit (Stop/Kilépés)** gombot.

- 1 Győződjön meg róla, hogy a készülék Fax üzemmódban van.
- 2 A dokumentumot *faxolni kívánt oldalával lefelé* helyezze a lapolvasó üvegére.
- 3 Tárcsázza a faxszámot. (Lásd: *Tárcsázás* című részt a(z) 56. oldalon!.)
- 4 Nyomja meg a **Start** gombot. A készülék elkezd az első oldal beolvasását.
- 5 Az oldal bemásolását követően választania kell a készülék LCD kijelzőjén megjelenő alábbi lehetőségek közül:

Síkágys Fax: Következő Oldal? ▲ 1. Igen ▼ 2. Nem (Küldés) Vál. ▲▼ vagy OK

- Nyomja meg az **1** gombot egy újabb oldal elküldéséhez. Folytassa a **6** lépéssel
 - A dokumentum elküldéséhez nyomja meg a **2** vagy a **Start** gombot. Folytassa a **7** lépéssel.
- 6 Helyezze a következő oldalt a szkennerrüvegre, majd nyomja meg az **OK** gombot. Ismétlje az **5** és **6** lépést minden további oldal esetén.

Síkágys Fax: Köv.Oldal Beáll. Majd Nyomj OK

- 7 A készülék automatikusan elküldi a faxot.



Megjegyzés

A lapolvasó üvegről való többoldalas faxolás esetén a valós idejű adatküldést **Ki** állapotba kell állítania. (Lásd: *Valós idejű adatküldés* című részt a(z) 41. oldalon!.)

Levél/Legal/Folio méretű dokumentumok faxolása a szkennerrüvegről

Levél/Legal/Folio méretű dokumentumok faxolásakor a szkennerrüveg méretét **Letter** vagy **Legal/Ívlap** beállításúra kell módosítania, különben a faxok egy része hiányozni fog.

- 1 Győződjön meg róla, hogy a készülék Fax üzemmódban van.
- 2 Nyomja meg a következő gombokat: **Menu (Menü), 1, 9, 1**.
- 3 Nyomja meg a **▲** vagy a **▼** gombot, és válassza a **Letter** vagy a **Legal/Ívlap** beállítást. Nyomja meg a **OK** gombot.
- 4 Nyomja meg a **Stop/Exit (Stop/Kilépés)** gombot.

Folyamatban lévő faxolás leállítása

A fax leállításához nyomja meg a **Stop/Exit (Stop/Kilépés)** gombot. Ha megnyomja a **Stop/Exit (Stop/Kilépés)** gombot, miközben a készülék hív vagy küld, az LCD-kijelzőn az alábbi üzenet jelenik meg:

Törli a faxot?	
▲	1. Igen
▼	2. Nem
Vál. ▲▼ vagy OK	

A fax leállításához nyomja meg az **1** gombot.

Körfaxolás

Körfaxolással ugyanazt a faxot egyszerre elküldheti több faxszámra. Ugyanabba a körfaxolásba bevonhat csoportokat, Egygombos vagy Gyorshívás alatt tárolt számokat, és legfeljebb 50 kézzel hívott számot.

Egyszerre legfeljebb 390 különböző számra küldhet faxot egyszerre Körfaxolással. Ez attól is függ, hogy hány csoportot, belépési kódot vagy hitelkártyaszámot tárol, valamint hány késleltetett vagy tárolt fax feladat van a memóriában.



Megjegyzés

A számok könnyebb kiválasztásához használja a **Search/Speed Dial (Keres/Gyorstárcsázás)** lehetőséget.

- 1 Győződjön meg róla, hogy a készülék Fax üzemmódban van.
- 2 Helyezze be a dokumentumot.
- 3 Írjon be egy számot. Nyomja meg az **OK** gombot. A szám lehet Egygombos, Gyorshívási, Csoport vagy a tárcsázófelületen kézzel hívott szám. (Lásd: *Tárcsázás* című részt a(z) 56. oldalon!.)
- 4 Ismétlje a **3** lépést addig, amíg a körfaxoláshoz használt összes számot be nem írta.
- 5 Nyomja meg a **Start** gombot.

A körfaxolás befejezését követően a készülék jelentést nyomtat ki a körfaxolásról, amelyben tudatja az eredményt.



Megjegyzés

- A körfaxolás során az először kiválasztott Egygombos, Gyorshívás vagy Csoport számának megfelelő szkennelési paraméterek kerülnek alkalmazásra.

- Ha az először kiválasztott faxszám faxfelbontása *Szuperfinom* beállítású, és tárolt internetes faxszámot írt be, akkor az LCD-kijelzőn a *Vál. Stand./Finom* felirat jelenik meg. Nyomja meg a **Stop/Exit (Stop/Kilépés)** gombot. Nyomja meg a **Resolution (Felbontás)** gombot, majd válassza ki a *Standard*, *Finom* vagy a *Fotó* elemet, majd gépelje be újra az internetes faxszámot. Ha további számokat kíván megadni, lépjen vissza a 3 lépésre.

Folyamatban lévő körfaxolás leállítása

Körfaxolás közben törölheti az éppen küldött faxot, vagy akár az egész körfaxolási folyamatot.

- 1 Nyomja meg a következő gombokat: **Menu (Menü), 2, 7**. Az LCD-kijelzőn a körfaxolási feladat száma, utána pedig az éppen hívott faxszám (például #001 0123456789), majd a körfaxolási feladat száma (például Adás#001) látható.
- 2 Nyomja meg a ▲ vagy a ▼ gombot az éppen küldött fax, vagy a körfaxolási feladat számának törléséhez. Nyomja meg az **OK** gombot.
- 3 A feladat számának törléséhez nyomja meg az **1** gombot, vagy a kilépéshez a **2** gombot. Ha a 2 lépésnél csak az épp küldött fax leállítását választja, a készülék meg fogja kérdezni, hogy a körfaxolást le kívánja-e állítani. Az egész körfaxolási feladat törléséhez nyomja meg az **1** gombot, vagy a kilépéshez a **2** gombot.
- 4 Nyomja meg a **Stop/Exit (Stop/Kilépés)** gombot.

További küldési műveletek

Fax küldése összetett beállításokkal

Mielőtt elküld egy faxot, az alábbiak bármely kombinációját módosíthatja: kontraszt, felbontás, tengerentúli/tengerentúli üzemmód, késleltetett fax időzítő, lehívásos adás, valós idejű adás vagy fedőlap beállítások.

- 1 Győződjön meg róla, hogy a készülék Fax üzemmódban van. Miután az egyes beállításokat elfogadta, a készülék az LCD-kijelzőn rákérdez, hogy kíván-e egyéb beállítást megadni, módosítani.

22.Küldés beáll.
Következő?
▲ 1.Igen
▼ 2.Nem
Vál. ▲▼vagy OK

- 2 Válasszon az alábbi lehetőségek közül:
 - További beállítások megadásához nyomja meg az **1** gombot. Az LCD visszatér a *Küldés beáll.* menühöz, így új beállítást választhat ki.
 - Ha befejezte a beállítások kiválasztását, nyomja meg a **2** gombot, és lépjen a faxküldés következő lépésére.

Elektronikus fedőlap

Ez a funkció *nem* fog működni mindaddig, amíg az állomásazonosítót be nem állította. (Lásd a *Gyors útmutatót*.)

Automatikusan elküldetheti a fedőlapot minden egyes faxszal. A fedőlap tartalmazza az állomásazonosítót, egy megjegyzést és az Egygombos vagy a Gyorsívási memóriában tárolt nevet vagy számot.

A *Követk. fax: Be* opció választásával a fax fedőlapján az összoldalszámot is megjelenítheti.

A következő, előre beállított megjegyzések közül választhat:

1. Üzenet KI
2. Kérem, hívjon
3. Sürgős
4. Bizalmas

Az előre beállított megjegyzések használata helyett két személyes, legfeljebb 27 karakteres megjegyzést is megadhat. Használja a 171 oldal található táblázatot a betűk beírásához.

(Lásd: *Egyéni megjegyzések létrehozása* című részt a(z) 38. oldalon!.)

5. (Felhasználó által megadott)
6. (Felhasználó által megadott)

Egyéni megjegyzések létrehozása

2 db egyéni megjegyzést alakíthat ki.

- 1 Győződjön meg róla, hogy a készülék Fax üzemmódban van.
- 2 Nyomja meg a következő gombokat: **Menu (Menü), 2, 2, 8.**
- 3 A ▲ és ▼ gombbal válassza az 5. vagy a 6. helyet, ahova a megjegyzést eltárolja. Nyomja meg az **OK** gombot.
- 4 A tárcsázó billentyűzet használatával írja be saját megjegyzését. Nyomja meg az **OK** gombot.

Használja a 171 oldal található táblázatot a betűk beírásához.

Fedőlap küldése csak a következő faxnál

Ha a fedőlapot csak a következő faxnál kívánja elküldeni, a készülék rákérdez, hány oldalt küld, így az szerepelhet a fedőlapon.

- 1 Győződjön meg róla, hogy a készülék Fax üzemmódban van.
- 2 Helyezze be a dokumentumot.
- 3 Nyomja meg a következő gombokat: **Menu (Menü), 2, 2, 7.**
- 4 Használja a ▲ vagy a ▼ gombot a választáshoz: *Követk. fax:Be* (vagy *Követk. fax:Ki*). Nyomja meg az **OK** gombot.
- 5 A ▲ vagy ▼ használatával válassza ki a megjegyzést. Nyomja meg az **OK** gombot.
- 6 Két helyiértékkal adja meg a küldendő faxoldalak számát. Nyomja meg az **OK** gombot. Írja be például a **0, 2** karaktereket, ha két oldalt küld vagy a **0, 0** karaktert, ha az oldalak számát nem kívánja megadni. Ha hibát vétett, a visszaállításhoz nyomja meg a ◀ vagy a **Clear/Back (Törlés/Vissza)** gombot, és írja be újra az oldalak számát.

Fedőlap küldése minden faxnál

Beállítható, hogy minden egyes fax esetében küldésre kerüljön a fedőlap.

- 1 Győződjön meg róla, hogy a készülék Fax üzemmódban van.
- 2 Nyomja meg a következő gombokat: **Menu (Menü), 2, 2, 7.**
- 3 Használja a ▲ vagy a ▼ gombot a választáshoz: *Be* (vagy *Ki*). Nyomja meg az **OK** gombot.
- 4 A ▲ vagy ▼ használatával válassza ki a megjegyzést. Nyomja meg az **OK** gombot.

5

Nyomtatott formátumú fedőlap használata

Ha olyan kinyomtatott fedőlapot kíván használni, amelyre írni szeretne, kinyomtathatja a mintaoldalt, és csatolhatja a faxhoz.

- 1 Győződjön meg róla, hogy a készülék Fax üzemmódban van.
- 2 Nyomja meg a következő gombokat: **Menu (Menü), 2, 2, 7.**
- 3 Használja a ▲ vagy a ▼ gombot és válassza: *Minta nyomtatás*. Nyomja meg az **OK** gombot.
- 4 Nyomja meg a **Start** gombot.
- 5 Miután a készülék kinyomtatta a fedőlap egy példányát, nyomja meg a **Stop/Exit (Stop/Kilépés)** gombot.

Kontraszt

A legtöbb dokumentum esetében a **Auto** alapértelmezett beállítása fogja a legjobb eredményt adni. Automatikusan kiválasztódik a dokumentumhoz illő legjobb kontraszt.

Ha viszont nagyon világos vagy nagyon sötét a dokumentum, a kontraszt módosítása javíthat a fax minőségén.

Válassza a **Sötét** opciót a faxolt dokumentum világosításához.

Válassza a **Világos** opciót a faxolt dokumentum sötétítéséhez.

- 1 Győződjön meg róla, hogy a készülék Fax üzemmódban van.
- 2 Helyezze be a dokumentumot.
- 3 Nyomja meg a következő gombokat: **Menu (Menü), 2, 2, 1**.
- 4 Nyomja meg a **▲** vagy a **▼** gombot a választáshoz: **Auto, Világos** vagy **Sötét**.
Nyomja meg az **OK** gombot.



Megjegyzés

Még ha a **Világos** vagy **Sötét** opciót választja is, a készülék a faxot **Auto** beállítással küldi, ha **Fotó** felbontást választott.

Fax felbontásának megváltoztatása

A küldött fax minősége javítható a fax felbontásának módosításával. A felbontás módosítható csak a következő faxra vagy az összes faxra vonatkozóan.

A felbontás módosítása csak a következő faxhoz

- 1 Győződjön meg róla, hogy a készülék Fax üzemmódban van.
- 2 Helyezze be a dokumentumot.
- 3 A felbontást a **Resolution (Felbontás)**, majd a **▲** vagy **▼** gomb használatával választhatja ki.
Nyomja meg az **OK** gombot.

Az alapértelmezett faxfelbontás beállításának megváltoztatása

- 1 Győződjön meg róla, hogy a készülék Fax üzemmódban van.
- 2 Nyomja meg a következő gombokat: **Menu (Menü), 2, 2, 2**.
- 3 A kívánt felbontást a **▲** vagy a **▼** gomb használatával választhatja ki.
Nyomja meg az **OK** gombot.



Megjegyzés

Négy különböző felbontás beállítás közül választhat.

Standard: A legtöbb dokumentumtípus esetében megfelelő.

Finom: Megfelel kisebb betűk esetében; a továbbítás valamivel tovább tart, mint normál felbontással.

Szuperfinom: Megfelel kisebb betűk, grafikák esetében; a továbbítás valamivel tovább tart, mint finom felbontással.

Fotó: Akkor használja, ha a dokumentum a szürke különböző árnyalatait tartalmazza, illetve fénykép esetén. Ez a felbontás igényli a leghosszabb adásidőt.

Kettős hozzáférés

Tárcsázhat egy számot, és elkezdheti a fax beolvasását a memóriába akkor is, ha a készülék a memóriából küldést végez, faxot fogad vagy a PC-ről nyomtat. Az LCD megjeleníti az új feladatszámot.

A memóriába beolvasható oldalak számát befolyásolja a rajtuk található adatmennyiség.



Megjegyzés

Ha **Memória** megtelt üzenetet kap az első faxoldal szkennelésekor, nyomja meg a **Stop/Exit (Stop/Kilépés)** gombot a szkennelés törléséhez. Ha egy további oldal szkennelésekor

Memória megtelt üzenetet kap, az eddig beszkenelt oldalak elküldéséhez megnyomhatja a **Start** gombot, vagy a művelet törléséhez nyomja meg a **Stop/Exit (Stop/Kilépés)** gombot.

Valós idejű adatküldés

Amikor faxot küld, a készülék először beolvassa azt a memóriájába a küldés előtt. Ezután a készülék elkezd a hívást és a küldést, amint a telefonvonal szabadabbá válik.

Ha a memória megtelt, akkor a készülék valós időben küldi majd a dokumentumot (még akkor is, ha a **Közvetl.küld** beállítás **Ki** értékre van állítva).

Előfordulhat, hogy egy fontos dokumentumot azonnal akar majd küldeni, és nem kíván a memóriából történő küldésre várni. A **Közvetl.küld** funkciót kapcsolja **Be**, ha minden dokumentum, a **Követk.fax:Be** funkciót, ha csak a következő fax esetére kívánja a valós idejű küldést.



Megjegyzés

Valós idejű küldésnél az automatikus újratárcsázási funkció nem működik a szkennerveg használatakor.

Valós idejű küldés minden fax esetében

- 1 Győződjön meg róla, hogy a készülék Fax üzemmódban van.
- 2 Nyomja meg a következő gombokat: **Menu (Menü)**, **2**, **2**, **5**.
- 3 Használja a **▲** vagy a **▼** gombot és válassza: **Be**.
Nyomja meg az **OK** gombot.

Valós idejű küldés csak a következő fax esetében

- 1 Győződjön meg róla, hogy a készülék Fax üzemmódban van.
- 2 Nyomja meg a következő gombokat: **Menu (Menü)**, **2**, **2**, **5**.
- 3 Használja a **▲** vagy a **▼** gombot és válassza: **Követk.fax:Be**.
Nyomja meg az **OK** gombot.

Nem valós idejű küldés csak a következő fax esetében

- 1 Győződjön meg róla, hogy a készülék Fax üzemmódban van.
- 2 Nyomja meg a következő gombokat: **Menu (Menü)**, **2**, **2**, **5**.
- 3 Használja a **▲** vagy a **▼** gombot és válassza: **Követk.fax:Ki**.
Nyomja meg az **OK** gombot.

Tengerentúli üzemmód

Amennyiben a nem megfelelő kapcsolat miatt a fax tengerentúlra küldése nehézséget okoz, segíthet, ha bekapcsolja a tengerentúli üzemmódot.

Ez egy időleges beállítás amely csak a következő elküldött faxra lesz érvényes.

- 1 Győződjön meg róla, hogy a készülék Fax üzemmódban van.
- 2 Helyezze be a dokumentumot.
- 3 Nyomja meg a következő gombokat: **Menu (Menü), 2, 2, 9.**
- 4 Nyomja meg a ▲ vagy a ▼ gombot, és válassza a **Be** vagy a **Ki** beállítást. Nyomja meg az **OK** gombot.

Késleltetett fax

Maximum 50 olyan faxot tárolhat a memóriában, amelyet az következő 24 órás időszakon belül késleltetve küldhet el.

- 1 Győződjön meg róla, hogy a készülék Fax üzemmódban van.
- 2 Helyezze be a dokumentumot.
- 3 Nyomja meg a következő gombokat: **Menu (Menü), 2, 2, 3.**
- 4 Adja meg a fax kívánt küldési időpontját. (24 órás formátumban).
(*Például adjon meg 19:45-öt délután 7:45 esetében*)
Nyomja meg az **OK** gombot.



Megjegyzés

A memóriába beolvasható oldalak száma az oldalakra nyomtatott adatmennyiségtől függ.

Késleltetett kötegelt küldés

Késleltetett faxok küldése esetén a készülék segíteni fog a művelet gazdaságosabbá tételében: szétválogatja a memóriában található faxokat címzett és küldési időpont szerint.

Minden azonos időben, azonos címre küldendő késleltetett faxot összegyűjt és egyetlen faxként küldi el őket, hogy küldési időt spóroljon meg.

- 1 Győződjön meg róla, hogy a készülék Fax üzemmódban van.
- 2 Nyomja meg a következő gombokat: **Menu (Menü), 2, 2, 4.**
- 3 Nyomja meg a ▲ vagy a ▼ gombot, és válassza a **Be** vagy a **Ki** beállítást. Nyomja meg az **OK** gombot.
- 4 Nyomja meg a **Stop/Exit (Stop/Kilépés)** gombot.

Várakozó feladatok ellenőrzése és törlése

Ellenőrizze, mely feladatok várnak a memóriában küldésre. Ha nincs ilyen feladat, az LCD üzenete: **Nincs feladat.** Ön törölhet memóriában tárolt, várakozó feladatokat.

- 1 Nyomja meg a következő gombokat: **Menu (Menü), 2, 7.**
Megjelenik a küldésre váró feladatok száma.
- 2 Válasszon az alábbi lehetőségek közül:
 - A ▲ és ▼ gombok segítségével végigböngészheti a várakozó feladatokat. A feladat kiválasztásához nyomja meg az **OK** gombot, majd a törléséhez az **1** gombot.
 - Nyomja meg a **2** gombot, ha törlés nélkül ki szeretne lépni.
- 3 Ha befejezte, nyomja meg a **Stop/Exit (Stop/Kilépés)** gombot.

Fax manuális küldése

Kézi küldés

A kézi küldés esetén hallhatja a hívást, a csengetést és a faxfogadó hangokat a fax küldése során.

- 1 Győződjön meg róla, hogy a készülék Fax üzemmódban van.
- 2 Helyezze be a dokumentumot.
- 3 Vegye fel a külső telefon kagylóját, és várjon a tárcsahangra.
- 4 Tárcsázza a faxszámot.
- 5 Ha meghallotta a tárcsahangot, nyomja meg a **Start** gombot.
 - Ha a szkennerveget használja, nyomja meg az **1** gombot a fax küldéséhez.
- 6 Ha felvette a külső telefont, tegye vissza.

Memória megtelt üzenet

Ha **Memória megtelt** üzenetet kap az első faxoldal szkennelésekor, nyomja meg a **Stop/Exit (Stop/Kilépés)** gombot a faxolás törléséhez.

Ha a **Memória megtelt** üzenet jelenik egy következő oldal szkennelésekor, a **Start** gomb megnyomásával faxolhatja az eddig szkennelt oldalakat, vagy a **Stop/Exit (Stop/Kilépés)** gomb megnyomásával megszakíthatja a műveletet.



Megjegyzés

Ha a **Memória megtelt** üzenetet faxolás közben kapja, és nem kívánja törölni a memóriában tárolt faxait, valós időben elküldheti az aktuális faxot. (Lásd: *Valós idejű adatküldés* című részt a(z) 41. oldalon!.)

Fogadási üzemmódok

Választania kell egy fogadási üzemmódot a külső készüléktől és telefonszolgáltatástól függően. Az alábbi ábra segít a megfelelő üzemmód kiválasztásában. (Fogadási módokról bővebb információkért lásd: *Fogadási módok használata* című részt a(z) 45. oldalon!.)

Fogadási üzemmód kiválasztása

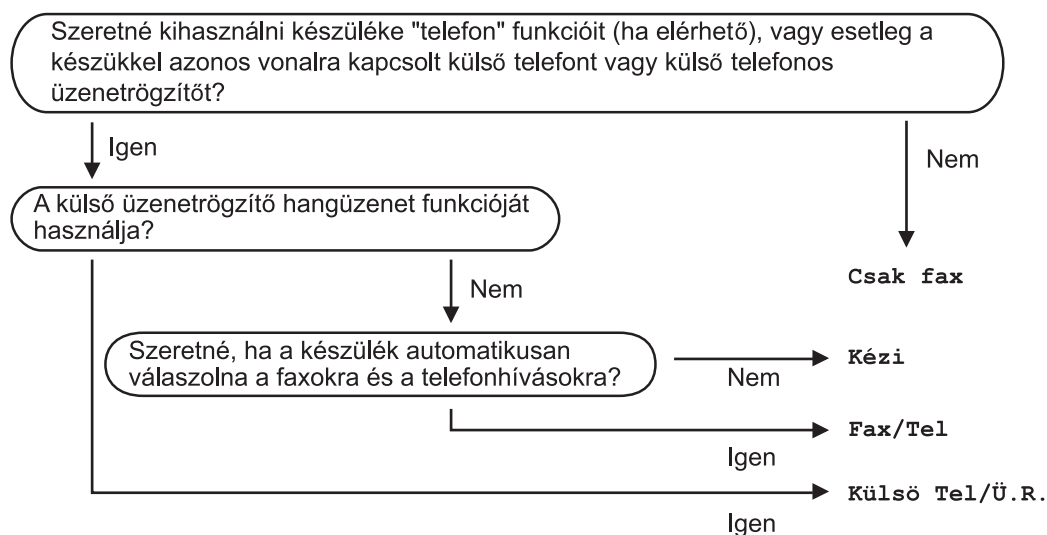

A fogadási mód beállításához kövesse az alábbi utasításokat.

- 1 Nyomja meg a következő gombokat: **Menu (Menü), 0, 1**.
- 2 A ▲ és ▼ gombok segítségével válassza ki a Fogadási üzemmódot. Nyomja meg az **OK** gombot.
- 3 Nyomja meg a **Stop/Exit (Stop/Kilépés)** gombot.

Az LCD kijelzőn megjelenik az aktuális fogadási mód.

Fogadási módok használata

Némely fogadási módban a készülék automatikusan válaszol (Csak fax és Fax/Tel). Előfordulhat, hogy módosítani kívánja a csengetés késleltetését, mielőtt ezeket a módokat választaná. (Lásd: *Csengetés-késleltetés* című részt a(z) 46. oldalon!.)

Csak Fax

Csak fax módban minden hívás automatikusan megválaszolásra kerül.

Fax/Tel

A Fax/Tel mód segít automatikusan kezelni a beérkező hívásokat, mivel felismeri, hogy fax- vagy hanghívásról van-e szó, és az alábbi módszerek egyikével kezeli azokat:

- A beérkező faxokat automatikusan fogadja.
- A telefonhívások az F/T csengéssel érkeznek, ami figyelmeztet a hívás fogadására. Az F/T csengés egy gyors, dupla csengetés, amelyet a készülék ad ki.

(Lásd még: *F/T csengetési idő (Csak Fax/Tel. üzemmódban)* című részt a(z) 46. oldalon! és *Csengetés-késleltetés* című részt a(z) 46. oldalon!.)

Kézi

A Kézi mód kikapcsolja az összes automatikus válaszadási funkciót.

¹ A BT hívójel csak az Egyesült Királyságban érhető el.

Ha kézi üzemmódban kíván faxot fogadni, emelje fel a külső telefon kagylóját. Ha fax hangokat hall (rövid, ismétlődő hangjelzések), a fax fogadásához nyomja meg a **Start**, majd a **2** gombot. A Fax észlelése funkció használatával úgy is fogadhat faxot, hogy a faxkészülékkel azonos vonalon lévő telefonkagylót felemeli.

(Lásd: *Fax észlelése* című részt a(z) 47. oldalon!.)

Külső üzenetrögzítő

Külső Tel/Ü.R. módban egy külső üzenetrögzítő készülék kezelheti a bejövő hívásokat. A bejövő hívásokat az alábbi módszerekkel kezeli a készülék:

- A beérkező faxokat automatikusan fogadja.
- Hívó személyek hangüzeneteit a külső TAD (üzenetrögzítő) tárolja.

(Bővebben lásd: *Külső üzenetrögzítő csatlakoztatása* című részt a(z) 52. oldalon!.)

Fogadási üzemmód beállításai

Csengetés-késleltetés

A csengetés-késleltetés beállítás meghatározza a hívás fogadását megelőző csöngetések számát *Csak fax* vagy *Fax/Tel* módban.

Ha rendelkezik külső telefonokkal vagy melléktelefonokkal ugyanazon a vonalon, amelyen a készülék van, akkor válassza a maximális számú csengetést. (Lásd: *Kezelés melléktelefonról* című részt a(z) 53. oldalon! és *Fax észlelése* című részt a(z) 47. oldalon!.)

- 1 Győződjön meg róla, hogy a készülék Fax üzemmódban van.
- 2 Nyomja meg a következő gombokat: **Menu (Menü), 2, 1, 1.**
- 3 A ▲ vagy ▼ gombok megnyomásával válassza ki, hogy a készülék hányszor csengjen a hívás megválaszolása előtt. Nyomja meg a **OK** gombot.
- 4 Nyomja meg a **Stop/Exit (Stop/Kilépés)** gombot.

F/T csengetési idő (Csak Fax/Tel. üzemmódban)

Ha valaki hívja a készüléket, Ön és a hívó fél is normális telefoncsengést hall majd. A csengetések száma a csengetés-késleltetés beállításban határozható meg.

Ha a hívás fax, akkor a készülék fogadni fogja, ha azonban a hívás hanghívás, a készülék az F/T csengéssel (gyors kettős csengetés) jelez majd, olyan hosszan, ahogy azt Ön beállította. Ha az F/T csengetést hallja, azt jelenti, a másik oldalon egy hívó személy várja, hogy vegye fel a kagylót.

Mivel az F/T csengetést a készülék adja ki, mellék- és külső telefonok *nem* fognak csengetni; de a hívást bármelyik telefonról megválaszolhatja. (Bővebben lásd: *Távoli kódok használata* című részt a(z) 54. oldalon!.)

- 1 Győződjön meg róla, hogy a készülék Fax üzemmódban van.
- 2 Nyomja meg a következő gombokat: **Menu (Menü), 2, 1, 2.**
- 3 Használja a ▲ vagy a ▼ gombot a beérkező hívás-figyelmeztetés hosszának beállításához (20, 30, 40 vagy 70 másodperc). Nyomja meg a **OK** gombot.
- 4 Nyomja meg a **Stop/Exit (Stop/Kilépés)** gombot.

Fax észlelése

Ha a Fax észlelése beállítás Be:

A készülék automatikusan fogadja a faxhívást, akkor is, ha válaszol a hívásra. Ha az LCD-kijelzőn a **Véte1** felirat jelenik meg, vagy „ciripelést” hall az épp használt telefonkagylóból, egyszerűen tegye vissza a telefonkagylót. A készülék fogadja a faxot.

Ha a Fax észlelése beállítás Ki:

Ha a készüléknél van, és egy külső telefonkagyló felemelésével válaszol egy faxhívásra, a fax fogadásához nyomja meg a **Start**, majd a **2** gombot.

Ha egy melléktelefonnál válaszolt, üsse be: *51. (Lásd: *Kezelés melléktelefონról* című részt a(z) 53. oldalon!.)



Megjegyzés

- Ha ez a funkció **Be** értékre van állítva, de készüléke nem reagál a faxhívásra, amikor felemeli a külső vagy a melléktelefon kagylóját, írja be a távoli aktiválási kódot: *51.
- Ha ugyanazon a telefonvonalon lévő számítógépről faxokat küld, és a készülék feltartóztatja azokat, a fax észlelését kapcsolja **Ki** állásba.

- 1 Győződjön meg róla, hogy a készülék Fax üzemmódban van.
- 2 Nyomja meg a következő gombokat: **Menu (Menü), 2, 1, 3**.
- 3 Nyomja meg a **▲** vagy a **▼** gombot, és válassza a **Be** vagy a **Ki** beállítást. Nyomja meg a **OK** gombot.
- 4 Nyomja meg a **Stop/Exit (Stop/Kilépés)** gombot.

Nyomatási sűrűség beállítása

Módosíthatja a nyomtatás sűrűsége beállítást, ha sötétebb vagy világosabb oldalakat kíván nyomtatni.

- 1 Győződjön meg róla, hogy a készülék Fax üzemmódban van.
- 2 Nyomja meg a következő gombokat: **Menu (Menü), 2, 1, 7**.
- 3 A **◀** gombbal sötétítheti a nyomtatást. A **▶** gombbal világosíthatja a nyomtatást. Nyomja meg a **OK** gombot.
- 4 Nyomja meg a **Stop/Exit (Stop/Kilépés)** gombot.

További fogadási műveletek

Kicsinyített beérkező fax nyomtatása

Ha a **Be** lehetőséget választja, a készülék minden beérkező faxoldalt automatikusan az A4, Levél, Legal vagy Folio méretre kicsinyíti.

A készülék úgy számítja ki a kicsinyítési arányt, hogy az a leginkább megfeleljen a fax papírméretének és a Papírméret beállításnak (**Menu (Menü), 1, 2, 2**).

- 1 Győződjön meg róla, hogy a készülék Fax üzemmódban van.
- 2 Nyomja meg a következő gombokat: **Menu (Menü), 2, 1, 5**.
- 3 Nyomja meg a **▲** vagy a **▼** gombot, és válassza a **Be** vagy a **Ki** beállítást. Nyomja meg a **OK** gombot.
- 4 Nyomja meg a **Stop/Exit (Stop/Kilépés)** gombot.

Kétoldalas nyomtatás Fax üzemmódban

A készülék automatikusan a papír mindkét oldalára nyomtatja a fogadott faxokat, ha a Kétoldalas beállítás **Be** van kapcsolva.

Ehhez a funkcióhoz használjon A4-es méretű papírt.

- 1 Győződjön meg róla, hogy a készülék Fax üzemmódban van.
- 2 Nyomja meg a következő gombokat: **Menu (Menü), 2, 1, 0**.
- 3 Használja a **▲** vagy a **▼** gombot a választáshoz: **Be** (vagy **Ki**). Nyomja meg a **OK** gombot.
- 4 Nyomja meg a **Stop/Exit (Stop/Kilépés)** gombot.



Megjegyzés

Ha bekapcsolja a Kétoldalas beállítást, az Automatikus kicsinyítés szolgáltatás is bekapcsolódik.

A faxfogadási bélyegző beállítása

Beállíthatja készülékét, hogy minden egyes faxoldal érkezési napját és idejét megjelenítse a lap felső részének közepén.

- 1 Győződjön meg róla, hogy a készülék Fax üzemmódban van.
- 2 Nyomja meg a következő gombokat: **Menu (Menü), 2, 1, 9.**
- 3 Nyomja meg a ▲ vagy a ▼ gombot, és válassza a **Be** vagy a **Ki** beállítást. Nyomja meg a **OK** gombot.
- 4 Nyomja meg a **Stop/Exit (Stop/Kilépés)** gombot.



Megjegyzés

- A fogadás napja és időpontja internetes faxoláskor nem jelenik meg.
- Ellenőrizze, hogy a készülékben a pontos dátum és idő van beállítva.

Fax fogadása a memóriába

Ha faxok fogadása során kifogy a papírtálca, a **Nincs Papír** üzenet jelenik meg, arra kérve Önt, töltsse fel a tálcát. (Lásd: *Papír betöltése és nyomtatási adathordozó* című részt a(z) 8. oldalon!.) Ha nem tud papírt tölteni a tálcába, a következők egyike történhet:

Ha Mem. vétel Be van kapcsolva:

A készülék folytatja a faxüzenet további oldalainak fogadását, a fennmaradó oldalakat a memóriájában tárolja, ha ott van elegendő hely. További beérkező faxok is a memóriában tárolódnak, amíg még van szabad memória. Ha a memória megtelik, a készülék nem fogja automatikusan megválaszolni a további hívásokat. A faxok kinyomtatásához töltsse fel a papírtálcát.

Ha Mem. vétel Ki van kapcsolva:

A készülék folytatja a faxüzenet további oldalainak fogadását, a fennmaradó oldalakat a memóriájában tárolja, ha ott van elegendő hely. A készülék nem fogja automatikusan megválaszolni a további hívásokat, amíg fel nem tölti a papírtálcát. Az utolsó beérkező fax kinyomtatásához töltsse fel a papírtálcát.

- 1 Győződjön meg róla, hogy a készülék Fax üzemmódban van.
- 2 Nyomja meg a következő gombokat: **Menu (Menü), 2, 1, 6.**
- 3 Használja a ▲ vagy a ▼ gombot a választáshoz: **Be** vagy **Ki**. Nyomja meg a **OK** gombot.
- 4 Nyomja meg a **Stop/Exit (Stop/Kilépés)** gombot.

Fax nyomtatása memóriából

A fax tárolása szolgáltatás használatakor (**Menu (Menü), 2, 5, 1**) is nyomtathat faxokat a memóriából, ha **Ön** épp a készüléknél van. (Lásd: *Fax tárolása* című részt a(z) 65. oldalon!.)

- 1 Nyomja meg a következő gombokat: **Menu (Menü), 2, 5, 3.**
- 2 Nyomja meg a **Start** gombot.
- 3 Nyomja meg a **Stop/Exit (Stop/Kilépés)** gombot.

Papír nélküli fogadás

Ha fax fogadásakor a papírtálca kiürül, az LCD-kijelzőn a *Nincs Papír* üzenet jelenik meg. Helyezzen papírt a papírtálcába. (Lásd: *Papír betöltése és nyomtatási adathordozó* című részt a(z) 8. oldalon!.)

A készülék folytatja a faxüzenet további oldalainak fogadását, a fennmaradó oldalakat a memóriájában tárolja, ha ott van elegendő hely.

További beérkező faxok is a memóriában tárolódnak, amíg még van szabad memória. Ha a memória megtelik, a készülék nem fogja automatikusan megválaszolni a további hívásokat. A faxok kinyomtatásához töltsse fel a papírtálcát.

Telefonvonal szolgáltatásai

A telefonvonal típusának beállítása

Ha a berendezést olyan telefonvonalra köti, amely a faxküldéshez és fogadáshoz alközponti vagy ISDN szolgáltatást biztosít, módosítani kell a Telefonvonal típusának beállítását. Ehhez végezze el az alábbi lépéseket. Ha olyan vonalat használ, amely alközponti szolgáltatást nyújt, beállíthatja azt is, hogy készüléke mindig hozzáférjen a külső vonalhoz vagy ne.

- 1 Nyomja meg a következő gombokat: **Menu (Menü), 0, 6.**
- 2 Nyomja meg a **▲** vagy a **▼** gombot a választáshoz: **ISDN, PBX** (vagy **Normál**).
Nyomja meg a **OK** gombot.
- 3 Válasszon az alábbi lehetőségek közül:
 - Ha a **ISDN** vagy a **Normál** beállítást választotta, a **6** lépéssel folytassa.
 - Ha a **PBX** beállítást választotta, a **4** lépéssel folytassa.
- 4 Válasszon az alábbi lehetőségek közül:
 - Ha meg szeretné változtatni az aktuális előhívó számot, nyomja meg az **1** gombot, és folytassa az **5** lépéssel.
 - Ha nem szeretné megváltoztatni az aktuális előhívó számot, nyomja meg a **2** gombot, és folytassa a **6** lépéssel.

- 5 Írja be a hívószámot (max. 5 számjegy) a tárcsázó billentyűzeten.
Nyomja meg a **OK** gombot.
Nyomja meg a **▲** vagy a **▼** gombot, és válassza a **Be** vagy a **Mindig** beállítást.



Megjegyzés

- A következő jelek használhatók: számok 0–9, #, * és !.
(A „!” megjelenítéséhez nyomja meg a **Tel/R** gombot.)
- Ha a **Be** lehetőséget választotta, a **Tel/R** megnyomását követően (a kijelzőn ekkor a „!” jelenik meg) kap külső vonalat.
- Ha a **Mindig** beállítást választotta, a külső vonalhoz nem szükséges megnyomnia a **Tel/R** gombot.

- 6 Nyomja meg a **Stop/Exit (Stop/Kilépés)** gombot.

PBX és TRANSFER

A gép gyári beállításban **Normál** módra van állítva, ami lehetővé teszi, hogy a szabványos PSTN (Public Switched Telephone Network/Nyilvános kapcsolt telefonhálózat) vonalhoz csatlakozzon. Mindemellett, számos irodában használatos egy központi telefonhálózat vagy egy házi alközpont (PBX). Berendezése csatlakoztatható a legtöbb alközponti hálózathoz. A berendezés újrahívó funkciója kizárólag timed break recall (időzített szüneteltetett lekérdezőhívás, TBR) megoldást támogat. A TBR a legtöbb alközponti rendszerrel működik és lehetővé teszi, hogy hozzáférjen külső vonalhoz, vagy átirányítsa a hívásokat másik mellékre. A funkció akkor működik, ha a **Tel/R** gombot megnyomja.

Külső üzenetrögzítő csatlakoztatása

Készülékével egy vonalon csatlakoztatható TAD (Telephone Answering Device, üzenetrögzítő). Ha a TAD hívásra válaszol, készüléke "figyel, vár" a CNG (fax hívási) hangokra, amelyeket a másik készülék küld. Ha meghallja azokat, átveszi a hívást és fogadja a faxot. Ha nem hall ilyen hangokat, hagyja, hogy a TAD rögzítse az üzenetet, és a kijelzőn a **Telefon** üzenet jelenik meg.

A külső TAD-nak 4 csengetésen belül kell válaszolnia, (mi 2 csengetés beállítását javasoljuk). Ez azért van, mert készüléke nem képes a CNG hangokat addig meghallani, amíg a külső TAD nem fogadja a hívást. A küldő készülék ezt követően már csak kb. 8-10 másodpercig küld CNG hangokat. Nem javasoljuk a távolsági beszélgetési díj csökkentő funkció bekapcsolását a külső TAD-n, ha annak aktiválásához több mint 4 csengetésre van szükség.



Megjegyzés

Ha problémája adódik faxok fogadásakor, csökkentsen a külső TAD csengetés késleltetés beállításain.

Csatlakoztatás

A külső üzenetrögzítőnek (TAD) az alábbi ábrán bemutatott módon kell csatlakoznia.

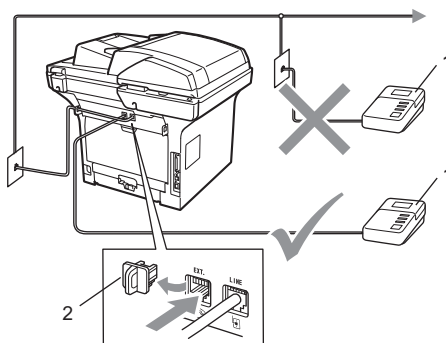

1 TAD

2 Védőkupak

- 1 Állítsa a külső üzenetrögzítőt egy vagy két csengetésre. (A készülék Késleltetett csengetés funkciója erre nem vonatkozik.)
- 2 Rögzítse kimenő üzenetét a külső TAD-n (üzenetrögzítő).
- 3 Állítsa be a TAD-t hívások fogadására.
- 4 A Fogadási módot állítsa Külső Tel/Ü.R. -re. (Lásd: *Fogadási üzemmódok* című részt a(z) 44. oldalon!.)

Kimenő üzenet rögzítése (OGM)

- 1 Rögzítsen 5 másodpercnyi szünetet az üzenet megkezdése előtt. Ez lehetővé teszi készülékének, hogy fax hangokat észleljen.
- 2 Az üzenet ne legyen 20 másodpercnél hosszabb.
- 3 A 20 másodperces üzenet végén adja meg a távoli aktiválási kódot a kézi faxtovábbításhoz. Például: „A sípszó után hagyjon üzenetet, vagy küldje el a faxot a *51 és a Start gomb megnyomásával.”



Megjegyzés

- A Távvezérlési kódok beállításait be kell kapcsolnia, hogy az *51-es faxfogadási kódot használhassa. (Lásd: *Távoli kódok használata* című részt a(z) 54. oldalon!.)
- Javasoljuk, hogy a kimenő üzenetet 5 másodperc szünettel indítsa, mert a készülék nem képes faxhangokat hangos beszéden keresztül meghallani. Megpróbálhatja ezt a szünetet kihagyni, de ha faxfogadási gondjai adódnak, vegye fel újra az üzenetét, és tegye bele a szünetet.

Többvonalas kapcsolatok (PBX)

Javasoljuk, hogy azt a céget kérje készüléke bekötésére, aki az alközpontot is telepítette. Ha többvonalas rendszere van, kérje, hogy az egységet a rendszer utolsó vonalára kössék. Ez megelőzi, hogy a készülék minden egyes, a rendszerre érkező híváskor bekapcsoljon. Ha minden bejövő hívást telefonközpontos vesz fel, javasoljuk, hogy a fogadási módot *Kézi* üzemmódra állítsa.

Nem garantálható, hogy készüléke PBX-re kapcsolva minden körülmények között hibátlanul fog működni. Minden, a küldéssel/fogadással kapcsolatos problémát először a PBX-et kezelő cégnek jelentsen.

Külső és mellékelefonok



Megjegyzés

A távoli hozzáférés kódjait be kell kapcsolnia, hogy használhassa az *51 távoli aktiválási kódot és a #51 távoli kikapcsolási kódot. (Lásd: *Távoli kódok használata* című részt a(z) 54. oldalon!.)

Kezelés mellékelefonról

Ha olyan külső vagy mellékelefontól válaszol a faxhívásra, amely a készülék megfelelő aljzatához helyesen van csatlakoztatva, akkor a távoli aktiválási kóddal utasíthatja a készüléket, hogy fogadja a hívást. Ha megnyomja a * 51 távoli aktiválási kódot, a készülék elkezd a fax fogadását.

Ha válaszol a hívásra és senki nincs a vonalban:

Válószínű, hogy kézíleg küldött faxot kap.

Írja be a *51 kódot, és várja meg a ciripelést vagy azt, hogy az LCD-kijelzőn megjelenjen a *Vétel* felirat, majd tegye le a kagylót.



Megjegyzés

Használhatja a Fax észlelése funkciót is, hogy készüléke fogadja a hívást. (Lásd: *Fax észlelése* című részt a(z) 47. oldalon!.)

Csak Fax/Tel. üzemmód esetén

Ha a készülék Fax/Tel módban van, az F/T csengetési időt (ál/dupla csengés) használja arra, hogy figyelmeztesse: válaszolja meg a hívást.

Emelje fel a külső telefon kagylóját, majd a válaszoláshoz nyomja meg a **Tel/R** gombot.

Ha melléktelefonnál tartózkodik, fel kell emelnie a telefonkagylót az F/T csengetési idő alatt, majd megnyomja a **#51** gombokat az ál-/dupla csengetés alatt. Ha senki nincs a vonalban, vagy ha valaki faxolni szeretne Önnek, a hívást küldje vissza készülékhez a ***51** kód beírásával.

Külső és melléktelefonok csatlakoztatása

Közvetlenül csatlakoztathat egy különálló telefonkészüléket készülékéhez, ahogy az alábbi ábra mutatja.

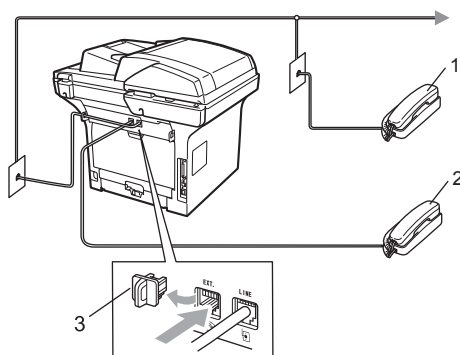

- 1 Melléktelefon
- 2 Külső telefon
- 3 Védőkupak

Ha a külső telefont használja, az LCD a **Telefon** üzenetet jeleníti meg.

Nem KONICA MINOLTA, vezeték nélküli külső telefonkagyló használata

Ha nem KONICA MINOLTA vezeték nélküli telefonja telefonkábelhez van csatlakoztatva (lásd: 54 oldal), és általában elviszi valahova máshova a vezeték nélküli kézibeszélőt, egyszerűbb a hívásokra a csengetés-késleltetés alatt válaszolni.

Ha hagyja, hogy a készülék válaszoljon előbb, oda kell mennie a készülékhez, és megnyomja a **Tel/R** gombot a hívás átirányításához a vezeték nélküli kézibeszélőre.

Távoli kódok használata

Távoli aktiválási kód

Ha a faxhívásra külső vagy melléktelefonról válaszol, úgy utasíthatja a gépet a fax fogadására, hogy beírja távoli aktiválási kódot: ***51**. Várjon a "ciripelésre", és helyezze vissza a kagylót. (Lásd: *Fax észlelése* című részt a(z) 47. oldalon!.) A fax elküldéséhez a hívónak meg kell nyomnia a start gombot.

Ha külső telefonról fogad faxhívást, és megnyomja a **Start** gombot, a készülék fogadni fogja a faxot.

Távoli kikapcsolási kód

Ha hanghívást kap és a készülék is F/T módban van, F/T dupla csengetéssel jelez a kezdeti csengetés-késleltetés után. Ha a melléktelefont veszi fel, kikapcsolhatja az F/T csengetést a **#51** megnyomásával (ügyeljen rá, hogy a csengetések között nyomja meg a kódot).

Ha a készülék egy hanghívást fogad, és ál/kettős csengetéssel jelzi, hogy vegye át a vonalat, akkor nyomja meg a **Tel/R** gombot, hogy átvegye a hívást a külső telefonra.

Távoli kódok bekapcsolása

A távoli kódokat be kell kapcsolnia, hogy használhassa a faxfogadási kódot és a hívásválaszolás kódot.

- 1 Győződjön meg róla, hogy a készülék Fax üzemmódban van.
- 2 Nyomja meg a következő gombokat: **Menu (Menü) 2, 1, 4.**
- 3 Használja a ▲ vagy a ▼ gombot és válassza: **Be.**
Nyomja meg a **OK** gombot.
- 4 Ha nem kívánja módosítani a Fax fogadási kódot, nyomja meg az **OK** gombot.
- 5 Ha nem kívánja módosítani a hívásválaszolás kódot, nyomja meg az **OK** gombot.
- 6 Nyomja meg a **Stop/Exit (Stop/Kilépés)** gombot.

A távoli kódok módosítása

Az előre beállított távoli aktiválási kód: *51. Az előre beállított távoli kikapcsolási kód: #51. Ha mindig megszakad a kapcsolat, amikor a külső üzenetrögzítőre kapcsolódik, próbálja megváltoztatni a háromjegyű távoli kódokat, például: ### és 555.

- 1 Győződjön meg róla, hogy a készülék Fax üzemmódban van.
- 2 Nyomja meg a következő gombokat: **Menu (Menü) 2, 1, 4.**
- 3 Nyomja meg a ▲ vagy a ▼ gombot, és válassza a **Be** vagy a **Ki** beállítást. Nyomja meg a **OK** gombot.
- 4 Ha a **Be** lehetőséget választja a 3 lépésben, adjon meg új távoli aktiválási kódot.
Nyomja meg a **OK** gombot.
- 5 Adja meg az új távoli kikapcsolási kódot. Nyomja meg a **OK** gombot.
- 6 Nyomja meg a **Stop/Exit (Stop/Kilépés)** gombot.

8

Hívás és számok tárolása

Tárcsázás

A következő módok bármelyikén tárcsázhat.

Kézi hívás

A telefonszám számjegyeinek beviteléhez használja a tárcsázófelületet.



Egygombos Hívás

Nyomja meg azt az Egygombos billentyűt, amelyre korábban mentette a hívandó számot. (Lásd: *Egygombos hívás számainak tárolása* című részt a(z) 58. oldalon!.)

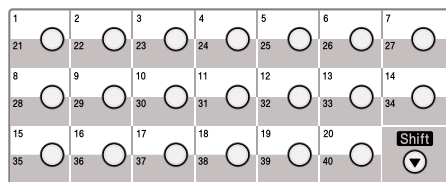

A 21 – 40 számú Egygombos szám hívásához tartsa nyomva a **Shift (Váltás)** gombot, miközben megnyomja az Egygombos billentyűt.

Gyorshívás

Nyomja meg egyszerre a **Search/Speed Dial (Keres/Gyortárcsázás)** és a **Shift (Váltás)** gombokat, majd üsse be a háromjegyű Gyorshívási számot. (Lásd: *Gyorshívási számok tárolása* című részt a(z) 59. oldalon!.)

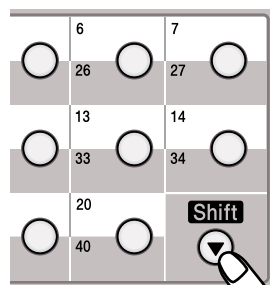

Háromjegyű szám



Megjegyzés

Ha az LCD-kijelzőn a *Regisztrál?* üzenet jelenik meg az Egygombos vagy a Gyorshívási szám megadásakor, akkor az adott helyen nincs tárolt szám.

Keresés

Névsor alapján kereshet az Egygombos és a Gyorshívási memóriában tárolt nevek között. (Lásd: *Egygombos hívás számainak tárolása* című részt a(z) 58. oldalon! és *Gyorshívási számok tárolása* című részt a(z) 59. oldalon!.)

- 1 Nyomja meg a **Search/Speed Dial (Keres/Gyorstárcsázás)** gombot.
- 2 Nyomja meg a név első néhány betűinek megfelelő gombokat. (Használhatja a táblázatot *Szöveg beírása* című részt a(z) 171. oldalon! a betűk beírásához.)
Nyomja meg az **OK** gombot.
- 3 Használja a **▲** vagy a **▼** gombot a böngészéshez, amíg megtalálja a keresett nevet.
Nyomja meg az **OK** gombot.



Megjegyzés

- Ha az LDAP-címjegyzékben tárolt LDAP-neveket használja, a nevek mellett a ► szimbólum jelenik meg a kijelzőn.
- A **Resolution (Felbontás)** gomb megnyomásával módosíthatja a fax felbontását.

- 4 Nyomja meg a **Start** gombot.



Megjegyzés

- Ha nem ír be semmilyen betűt és megnyomja az **OK** gombot a ② lépésnél, az összes regisztrált név megjelenik. Használja a **▲** vagy a **▼** gombot a böngészéshez, amíg megtalálja a keresett nevet. Ha LDAP-t használ, be kell írnia a betűket a kereséshez a ② lépésben.
- Ha a kijelzőn a *Kapcs. nem tal.* üzenet jelenik meg a név első betűinek megadásakor, akkor olyan betűvel nem tárolt nevet.

LDAP-keresés

Ha készüléke kapcsolódik egy LDAP-kiszolgálóhoz, a kiszolgálón tárolt információk, például faxszámok vagy e-mail címek között is kereshet. (Az LDAP beállításáról további információt a *CD/DVD-ROM-on található Hálózati használati útmutató* tartalmaz.)

fax-újrAhívás

Ha egy faxot automatikusan küld és a vonal foglalt, a készülék három alkalommal, ötperces szünetekkel automatikusan újratárcsáz.

Ha kézzel küld faxot és a vonal foglalt, nyomja meg a **Redial/Pause (Újratarcsáz/Leállít)** gombot, várjon a másik faxkészülék válaszára, majd próbálja újra a **Start** gomb megnyomásával. Ha a legutóbb tárcsázott számot újra fel kívánja hívni, időt takaríthat meg az **Redial/Pause (Újratarcsáz/Leállít)** és a **Start** gomb megnyomásával.

Az **Redial/Pause (Újratarcsáz/Leállít)** csak akkor működik, ha a vezérlőpultól tárcsázott.

Számok tárolása

Beállíthatja a készülékét, hogy elvégezze az egyszerű hívás alábbi típusait: Egygombos, Gyorshívás és Csoportok körfaxoláshoz. Megadhatja az alapértelmezett felbontást is az Egygombos és a Gyorshívási számokhoz. Ha egy Gyorshívási számot tárcsáz, a kijelző megjeleníti a nevet – ha eltárolta – vagy a számot. Egy beolvasási profilt is tárolhat a faxszám mellé.

Áramszünet esetén a memóriában található Gyorshívási számok nem vesznek el.

A beolvasási profil az a felbontás és a többi beolvasási beállítás, melyeket akkor választott ki, amikor eltárolta a számot. A készülék például kéri, hogy válassza a normál, finom, szuperfinom, vagy a fénykép lehetőséget, ha kiválasztotta a Fax/Tel beállítást. Az e-mail beállítást választása esetén a Fekete-fehér 200 dpi, Fekete-fehér 200x100 dpi, Szürke 100dpi, Szürke 200dpi, Szürke 300dpi, Színes 100 dpi, Színes 200 dpi, Színes 300dpi vagy Színes 600 dpi lehetőségek közül választhat.

Szünet tárolása

Nyomja meg a **Redial/Pause (Újratárcsáz/Leállít)** gombot, ha 3,5 másodperces szünetet szeretne a számok közé beszúrni. Ahányszor megnyomja a **Redial/Pause (Újratárcsáz/Leállít)** gombot, a szünet hossza annyiszor hosszabb lesz.

Egygombos hívás számainak tárolása

Az Ön készüléke 20 egy gombos billentyűzettel rendelkezik, amelyen 40 fax- vagy telefonszámot rögzíthet automatikus híváshoz. A 21 – 40 számok tárcsázásához tartsa lenyomva a **Shift (Váltás)** gombot, miközben megnyomja az Egygombos billentyűt.

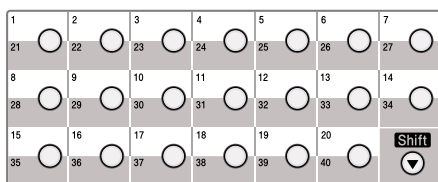

- 1** Nyomja meg azt az Egygombos billentyűt, amelyen a számot menteni kívánja.
Ha az adott helyen nincs tárolt szám, a kijelző a *Regisztrál?* feliratot mutatja.
Nyomja meg a **1** gombot a *Igen* kiválasztásához.
- 2** Nyomja meg a **▲** vagy a **▼** gombot a választáshoz: Fax/Tel, E-Mail vagy IFAX.
Nyomja meg az **OK** gombot.
- 3** Válasszon az alábbi lehetőségek közül:

 - Ha a Fax/Tel lehetőséget választotta, írja be a számot (legfeljebb húsz karakter).
Nyomja meg az **OK** gombot.
 - Ha az E-Mail vagy az IFAX lehetőséget választotta, írja be az e-mail címet (legfeljebb hatvan karakter). Használhatja a táblázatot *Szöveg beírása* című részt a(z) 171. oldalon! a betűk beírásához.
Nyomja meg az **OK** gombot.



Megjegyzés

Ha az **E-Mail** lehetőséget választotta és elmentette az e-mail címet, akkor az e-mail címet csak a szkennelés üzemmódban használhatja. Ha az **IFAX** lehetőséget választotta és elmentette az e-mail címet, akkor az e-mail címet csak a fax üzemmódban használhatja.

4

Válasszon az alábbi lehetőségek közül:

- Írja be a nevet a tárcsázási billentyűzeten (legfeljebb 15 karakter).
Nyomja meg az **OK** gombot.
- Nyomja meg az **OK** gombot, ha név nélkül kívánja menteni a számot vagy az e-mail címet.

5

Ha faxolási/szkennelési felbontást is menteni kíván a számmal együtt, a következő lehetőségek egyikét választhatja:

- Ha a **Fax/Tel** lehetőséget választotta a 2 lépésben, nyomja meg a ▲ vagy a ▼ gombot a **Stand.**, **Finom**, **S.Fin.** vagy a **Fotó** kiválasztásához.
Nyomja meg az **OK** gombot.
- Ha a **E-Mail** lehetőséget választotta a 2 lépésben, nyomja meg a ▲ vagy a ▼ gombot a **Sz.100dpi**, **Sz.200dpi**, **Szín300dpi**, **Szín600dpi**, **Szürke100dpi**, **Szürke200dpi**, **Szürke300dpi**, **FF200dpi** vagy a **FF200x100** kiválasztásához.
Nyomja meg az **OK** gombot, és folytassa a 6 lépéssel.
- Ha a **IFAX** lehetőséget választotta a 2 lépésben, nyomja meg a ▲ vagy a ▼ gombot a **Stand.**, **Finom** vagy **Fotó** kiválasztásához.
Nyomja meg az **OK** gombot.
- Ha nem kívánja módosítani az alapértelmezett felbontást, nyomja meg az **OK** gombot.

6

Válasszon az alábbi lehetőségek közül: Ha az 5 lépésben a fekete-fehér beállítást választotta, válassza ki a számítógépre küldéskor használandó fájlformátumot (**TIFF**, **PDF** vagy **biztonságos PDF**). Ha az 5 lépésben a szürke vagy a színes beállítást választotta, válassza ki a számítógépre küldéskor használandó fájlformátumot (**PDF**, **biztonságos PDF**, **JPEG** vagy **XPS**).
Nyomja meg az **OK** gombot.



Megjegyzés

- Ha körfaxot küld, és szkennelési paramétereket adott meg a telefonszámok és e-mail címek mellett, az először kiválasztott Egygombos tárcsázás, Gyorshívási vagy Csoport szám szkennelési paraméterei érvényesek a teljes körfaxra.
- A számot a **Menu (Menü)**, **2**, **3**, **1** gombok megnyomásával is eltárolhatja.

8

Gyorshívási számok tárolása

A gyakran használt számokat elmentheti Gyorshívási számként, hogy azok tárcsázásakor csak néhány gombot kelljen megnyomnia (Tartsa nyomva a **Shift (Váltás)** gombot, közben nyomja meg a **Search/Speed Dial (Keres/Gyorstárcsázás)**, a háromjegyű szám és **Start**). A készülék 300 számot képes tárolni gyorshívásként (001–300).

1

Tartsa nyomva a **Shift (Váltás)** gombot, közben nyomja meg a **Search/Speed Dial (Keres/Gyorstárcsázás)** gombot és gépelje be a Gyorshívás helyének háromjegyű számát (001-300). Ha az adott helyen nincs tárolt szám, a kijelző a **Regisztrál?** feliratot mutatja.
Nyomja meg a **1** gombot a **Igen** kiválasztásához.

2 Nyomja meg a ▲ vagy a ▼ gombot a választáshoz: Fax/Tel, E-Mail vagy IFAX.
Nyomja meg az OK gombot.

3 Válasszon az alábbi lehetőségek közül:

- Ha a Fax/Tel lehetőséget választja, írja be a számot (legfeljebb húsz karakter).

Nyomja meg az OK gombot.

- Ha az E-Mail vagy az IFAX lehetőséget választotta, írja be az e-mail címet (legfeljebb hatvan karakter). Használhatja a táblázatot *Szöveg beírása* című részt a(z) 171. oldalon! a betűk beírásához.

Nyomja meg az OK gombot.



Megjegyzés

Ha az E-Mail lehetőséget választotta és elmentette az e-mail címet, akkor az e-mail címet csak a szkennelés üzemmódban használhatja. Ha az IFAX lehetőséget választotta és elmentette az e-mail címet, akkor az e-mail címet csak a fax üzemmódban használhatja.

4 Válasszon az alábbi lehetőségek közül:

- Írja be a nevet a tárcsázási billentyűzeten (legfeljebb 15 karakter).

Nyomja meg az OK gombot.

- Nyomja meg az OK gombot, ha név nélkül kívánja menteni a számot vagy az e-mail címet.

5 Ha faxolási/szkennelési felbontást is menteni kíván a számmal együtt, a következő lehetőségek egyikét választhatja:

- Ha a Fax/Tel lehetőséget választotta a 2 lépésben, nyomja meg a ▲ vagy a ▼ gombot a Stand., Finom, S.Fin. vagy a Fotó kiválasztásához.

Nyomja meg az OK gombot.

- Ha a E-Mail lehetőséget választotta a 2 lépésben, nyomja meg a ▲ vagy a ▼ gombot a Sz.100dpi, Sz.200dpi, Szín300dpi, Szín600dpi, Szürke100dpi, Szürke200dpi, Szürke300dpi, FF200dpi vagy a FF200x100 kiválasztásához. Nyomja meg az OK gombot, és folytassa a 6 lépéssel.

- Ha a IFAX lehetőséget választotta a 2 lépésben, nyomja meg a ▲ vagy a ▼ gombot a Stand., Finom vagy Fotó kiválasztásához.

Nyomja meg az OK gombot.

- Ha nem kívánja módosítani az alapértelmezett felbontást, nyomja meg az OK gombot.

6 Ha az 5 lépésben a fekete-fehér beállítást választotta, válassza ki a számítógépre küldéskor használandó fájlformátumot (TIFF, PDF vagy biztonságos PDF). Ha az 5 lépésben a szürke vagy a színes beállítást választotta, válassza ki a számítógépre küldéskor használandó fájlformátumot (PDF, biztonságos PDF, JPEG vagy XPS).

Nyomja meg az OK gombot.



Megjegyzés

- Ha körfaxot küld, és szkennelési paramétereket adott meg a telefonszámok és e-mail címek mellett, az először kiválasztott Egygombos tárcsázás, Gyorshívási vagy Csoport szám szkennelési paraméterei érvényesek a teljes körfaxra.
- A számot a **Menu (Menü)**, **2, 3, 2** gombok megnyomásával is eltárolhatja.

Az Egygombos és a Gyorshívási számok módosítása

Ha Egygombos vagy Gyorshívási számot próbál menteni egy létező számra, az LCD-kijelzőn megjelenik az adott helyen tárolt név vagy szám. Ha a készülék ütemezett feladattal rendelkezik, vagy beállított egy faxtovábbítási számot, akkor a kijelző rákérdez, hogy módosítani akarja-e azt a számot.

- 1 Tegye az alábbiak egyikét:
 - Tárolt egygombos szám megváltoztatásához nyomja meg a **Menu (Menü)**, **2, 3, 1** gombokat.
Válassza ki azt az egygombos számot, amelyet meg kíván változtatni.
 - Tárolt gyorstárcsázási szám megváltoztatásához nyomja meg a **Menu (Menü)**, **2, 3, 2** gombokat.
Válassza ki azt a gyorstárcsázási számot, amelyet meg kíván változtatni, majd nyomja meg az **OK** gombot.
- 2 Válasszon az alábbi lehetőségek közül:
 - A tárolt szám módosításához nyomja meg az **1** gombot.
 - A változtatás nélküli kilépéshez nyomja meg a **2** gombot.

23.Címjegyzék
#005:MIKE
▲ 1.Változtatás
▼ 2.Kilép
Vál. ▲▼vagy OK

- 3 Nyomja meg a **▲** vagy a **▼** gombot a választáshoz: Fax/Tel, E-Mail vagy IFAX.
Nyomja meg a **OK** gombot.
- 4 Írjon be egy új számot vagy karaktert.
Nyomja meg az **OK** gombot.
- 5 A **◀** vagy a **▶** gombok lenyomásával mozgassa a kurzort a módosítani kívánt karakter alá, majd a törléséhez nyomja meg a **Clear/Back (Törlés/Vissza)** gombot. Ismételje meg ezt minden törölni kívánt karakter esetében.
- 6 Kövesse a **4** lépés Egygombos számok tárolására és Gyorshívási számok tárolására vonatkozó részeit. (Lásd: *Egygombos hívás számainak tárolása* című részt a(z) 58. oldalon! és *Gyorshívási számok tárolása* című részt a(z) 59. oldalon!.)

Csoportok létrehozása körfaxoláshoz

Ha gyakran küldi ugyanazt a faxot több számra, akkor ezt megkönnyítendő beállíthat egy csoportot.

Csoportok tárolása Egygombos tárcsázás billentyűn vagy Gyorshívási számokon lehetséges. Minden csoport egy Egygombos billentyűt vagy egy Gyorshívási helyet foglal el. A faxüzenetet egyszerűen elküldheti az egy csoportba tartozó összes számra egy Egygombos billentyű vagy egy Gyorshívási szám begépelésével, majd a **Start** gomb lenyomásával.

Mielőtt számokat adna hozzá a csoporthoz, Egygombos vagy Gyorshívási számként mentenie kell azokat. Legfeljebb 20 kisebb csoporttal rendelkezhet, vagy maximum 339 számot rendelhet egy nagy csoporthoz.

- 1 Nyomja meg a következő gombokat: **Menu (Menü), 2, 3, 3.**
- 2 Válasszon a csoportnak egy üres tárhelyet az alábbiak módok egyikén:
 - Nyomjon meg egy Egygombos billentyűt.
 - Tartsa lenyomva a **Shift (Váltás)** gombot, közben nyomja meg a **Search/Speed Dial (Keres/Gyorstárcsázás)** gombot, és írja be a Gyorshívási hely háromjegyű számát.
Nyomja meg az **OK** gombot.
- 3 A csoport számának megadásához (01-20) használja a tárcsázófelületet. Nyomja meg az **OK** gombot.
- 4 Nyomja meg a **▲** vagy a **▼** gombot, és válassza a **Fax/IFAX** vagy a **E-Mail** beállítását. Nyomja meg az **OK** gombot.
- 5 Egygombos vagy Gyorshívási számok hozzáadásához kövesse az alábbi utasításokat:
 - Egygombos számok esetén nyomja meg egymás után az Egygombos billentyűket.
 - Gyorshívási számok esetén tartsa lenyomva a **Shift (Váltás)** gombot, közben nyomja meg a **Search/Speed Dial (Keres/Gyorstárcsázás)** gombot és írja be a Gyorshívás helyének háromjegyű számát.

Az LCD-kijelzőn a kiválasztott Egygombos számok * jellel, a Gyorshívási számok pedig a # jellel jelennek meg (például *006, #009).
- 6 Ha befejezte a számok hozzáadását, nyomja meg az **OK** gombot.

- 7 Válasszon az alábbi lehetőségek közül:
 - Írja be a nevet a tárcsázási billentyűzeten (legfeljebb 15 karakter). Használhatja a táblázatot *Szöveg beírása* című részt a(z) 171. oldalon! a betűk beírásához.
Nyomja meg az **OK** gombot.
 - A csoport név nélküli tárolásához nyomja meg az **OK** gombot.
- 8 A számmal együtt tárolható a faxolás/szkennelés felbontása is. Válasszon az alábbi lehetőségek közül:
 - Ha a **Fax/IFAX** lehetőséget választotta a 4 lépésben, nyomja meg a **▲** vagy a **▼** gombot a **Stand.**, **Finom**, **S.Fin.** vagy a **Fotó** kiválasztásához.
Nyomja meg az **OK** gombot.
 - Ha az e-mail lehetőséget választotta a 4 lépésben, nyomja meg a **▲** vagy a **▼** gombot a **Sz.100dpi**, **Sz.200dpi**, **Szín300dpi**, **Szín600dpi**, **Szürke100dpi**, **Szürke200dpi**, **Szürke300dpi**, **FF200dpi** vagy a **FF200x100** kiválasztásához.
Nyomja meg az **OK** gombot, és folytassa a 9 lépéstől.
 - Ha nem kívánja módosítani az alapértelmezett felbontást, nyomja meg az **OK** gombot.



Megjegyzés

Ha a **Fax/IFAX** lehetőséget választotta a 4 lépésnél és internetes faxként mentett Egygombos vagy Gyorshívási számokat adott hozzá, akkor nem választhatja a **S.Fin.** lehetőséget.

- 9 Ha az 5 lépésben a fekete-fehér beállítást választotta, válassza ki a számítógépre küldéskor használandó fájlformátumot (TIFF, PDF vagy biztonságos PDF). Ha az 6 lépésben a szürke vagy a színes beállítást választotta, válassza ki a számítógépre küldéskor használandó fájlformátumot (PDF, biztonságos PDF, JPEG vagy XPS).

Nyomja meg az **OK** gombot.

- 10 Válasszon az alábbi lehetőségek közül:
- Folytassa a 2 lépéssel, ha további csoportot kíván tárolni a körfaxoláshoz.
 - A be kívánja fejezni a körfaxolás csoportjainak tárolását, nyomja meg a **Stop/Exit (Stop/Kilépés)** gombot.

Gyorshívási számok kombinálása

Tárcsázáskor több Gyorshívási számot is kombinálhat. Ez a funkció akkor lehet hasznos, ha például hozzáférési kódot kell betárcsáznia egy kedvezőbb árszintű távolsági szolgáltatáshoz.

Az „555” számot például a #003 számú Gyorshívási számon mentette, a „7000” számot pedig a #002 számú Gyorshívási számon. Ha egyszerre használja azokat, tárcsázhatja az „555-7000” számot a következő gombok lenyomásával:

Tartsa lenyomva a **Shift (Váltás)** gombot, és nyomja meg a **Search/Speed Dial (Keres/Gyorstárcsázás), 003** gombokat. Tartsa lenyomva a **Shift (Váltás)** gombot, és nyomja meg a **Search/Speed Dial (Keres/Gyorstárcsázás), 002** és a **Start** gombokat.

További számokat is hozzáadhat manuálisan, ha beírja őket a billentyűzeten:

Tartsa lenyomva a **Shift (Váltás)** gombot, és nyomja meg a **Search/Speed Dial (Keres/Gyorstárcsázás), 003, 7001** gombokat (a tárcsázófelületen), majd a **Start** gombot.

Ez a következőt jelenti: „555-7001”. Szünetet is hozzáadhat az **Redial/Pause (Újratárcsáz/Leállít)** megnyomásával.

Hang vagy impulzus

Ha impulzusos hívási szolgáltatással rendelkezik, de dallamtárcsázás jel (tone-jel) leadása szükséges (például a telefonos banki ügyintézéshez), kövesse az alábbi utasításokat. Érintőgombos szolgáltatás esetén a funkció használata nem szükséges.

- 1 Emelje fel a külső telefon kagylóját.
- 2 Nyomja meg az **#** gombot a készülék vezérlőpultján. Ezután minden tárcsázott számjegyet tone-jeleket fog küldeni.
Ha leteszi a kagylót, a készülék vissza fog állni az impulzus tárcsázási szolgáltatásra.

9

Távoli fax opciók

A távoli fax opciók lehetővé teszik, hogy Ön faxokat fogadhasson akkor is, ha nem tartózkodik a készülék közelében.

Egyszerre *csak egy* távoli fax opciót használhat.

Fax továbbítása

A Fax továbbítása szolgáltatás lehetővé teszi a fogadott faxok automatikus továbbítását egy másik készülékre. Ha bekapcsolja a biztonsági másolat nyomtatását, a készülék ki is nyomtatja a faxot.

- 1 Nyomja meg a következő gombokat: **Menu (Menü), 2, 5, 1.**
- 2 Használja a ▲ vagy a ▼ gombot és válassza: *Fax továbbítása*. Nyomja meg a **OK** gombot. Az LCD rákérdez a számra, amelyre a faxokat továbbítani kell.
- 3 Írja be a továbbítási számot (legfeljebb 20 karakter). Nyomja meg a **OK** gombot.



Megjegyzés

Ha készülékét az internetes fax szolgáltatáshoz konfigurálta, egy e-mail címet is begépelhet. (Az internetes faxolásról további információt a CD/DVD-ROM-on található *Hálózati használati útmutató* tartalmaz.

- 4 Nyomja meg a ▲ vagy a ▼ gombot, és válassza a *Be* vagy a *Ki* beállítást. Nyomja meg a **OK** gombot.

25.Távoli fax op. Másolat Nyomt.
▲ Ki
▼ Be
Vál. ▲▼vagy OK

- 5 Nyomja meg a **Stop/Exit (Stop/Kilépés)** gombot.

! FONTOS

Ha bekapcsolja a biztonsági másolat nyomtatását, a készülék ki is nyomtatja a faxot, így egy másolata is lesz. Ez egy biztonsági funkció a fax küldése előtti áramszünet esetére vagy arra az esetre, ha a fogadó készülékkel van probléma. Áramkimaradás esetén a készülék legfeljebb 60 óráig képes a faxok tárolására.

Fax tárolása

A faxtárolás funkcióval a beérkező faxok a gép memóriájában tárolhatók. Egy másik helyen található faxkészülék memóriájában tárolt faxokat is lehívhat a távoli hozzáférési parancsokkal. (Lásd: *Faxüzenetek lekérése* című részt a(z) 68. oldalon!.) Készüléke automatikusan kinyomtatja a tárolt fax egy másolatát.

- 1 Nyomja meg a következő gombokat: **Menu (Menü), 2, 5, 1.**
- 2 Használja a ▲ vagy a ▼ gombot és válassza: *Fax tárolása.* Nyomja meg a **OK** gombot.
- 3 Nyomja meg a **Stop/Exit (Stop/Kilépés)** gombot.

PC fax fogadása

Ha bekapcsolja a PC-s faxfogadás funkciót, akkor a készülék tárolja a fogadott faxokat a memóriában, és automatikusan elküldi azokat a PC-re. Ezután a számítógépén megnézheti és tárolhatja ezeket a faxokat.

Még ha ki is kapcsolta a számítógépet (például éjszakára vagy a hétvégére), a készülék akkor is fogadja és tárolja a faxokat a memóriában. A kijelző mutatni fogja a tárolt fogadott faxok számát, például:

PC faxüzenet:001

Ha elindítja számítógépét és fut a PC Fax fogadás szerver, a készülék automatikusan erre a számítógépre továbbítja a faxokat.

A fogadott faxok számítógépre továbbításához a számítógépen futnia kell a PC FAX fogadás szoftvernek. (A részleteket lásd a *PC FAX fogadása* részben, a CD/DVD-ROM-on található *Szoftver használati útmutatóban.*)

- 1 Nyomja meg a következő gombokat: **Menu (Menü), 2, 5, 1.**
- 2 Használja a ▲ vagy a ▼ gombot és válassza: *PC fax fogadás.* Nyomja meg a **OK** gombot.
- 3 Nyomja meg a ▲ vagy a ▼ gombot a (<USB> vagy <Párhuzamos>), vagy a számítógép nevének kiválasztásához, ha a készülék hálózaton működik. Nyomja meg a **OK** gombot.
- 4 Nyomja meg a ▲ vagy a ▼ gombot, és válassza a **Be** vagy a **Ki** beállítást.

25.Távoli fax op. Másolat Nyomt.
▲ Ki
▼ Be
Vál. ▲▼vagy OK

Nyomja meg a **OK** gombot.

- 5 Nyomja meg a **Stop/Exit (Stop/Kilépés)** gombot.

! FONTOS

Ha bekapcsolja a biztonsági másolat nyomtatását, a készülék ki is nyomtatja a faxot, így egy másolata is lesz. Ez egy biztonsági funkció a fax küldése előtti áramszünet esetére vagy arra az esetre, ha a fogadó készülékkel van probléma. Áramkimaradás esetén a készülék legfeljebb 60 óráig képes a faxok tárolására.



Megjegyzés

- Mielőtt beállítja a PC-s faxfogadást, telepítenie kell az Multi-Function Suite szoftvert a PC-re. Ellenőrizze, hogy a PC csatlakoztatva van-e, és be van-e kapcsolva. (A részleteket lásd a *PC FAX fogadása* részben, a CD/DVD-ROM-on található *Szoftver használati útmutatóban*.)
- Ha a készülékkel gond van és képtelen a memóriából kinyomtatni a faxokat, használhatja ezt a funkciót a faxok számítógépre továbbításához. (Részletekért lásd: *Hiba- és karbantartási üzenetek* című részt a(z) 124. oldalon!.)
- A PC-s faxfogadás nem támogatott a Mac OS rendszerben. (Lásd a *PC FAX fogadása* részben, a CD/DVD-ROM-on található *Szoftver használati útmutatóban*.)

Távoli fax opciók módosítása

Ha beérkezett faxok maradtak a készülék memóriájában, amikor Ön másik távoli fax beállításra vált, a készülék az LCD-kijelzőn megkérdezi a következőt:

25.Távoli fax op.
Össz.dok.törl.?
▲ 1.Igen
▼ 2.Nem
Vál. ▲▼vagy OK

vagy

25.Távoli fax op.
Össz. fax nyomt?
▲ 1.Igen
▼ 2.Nem
Vál. ▲▼vagy OK

- Ha az **1** gombot nyomja meg, a memóriában található faxok törlődnek vagy kinyomtatásra kerülnek, mielőtt a beállítás módosul. Ha már készült biztonsági másolat, nem nyomtat újat.
- Ha a **2** gombot nyomja meg, a memóriában található faxok nem törlődnek vagy nem kerülnek kinyomtatásra, a beállítás nem módosul.

Ha beérkezett faxok maradtak a készülék memóriájában, amikor Ön másik PC fax fogadás távoli fax beállításra vált, a készülék az LCD-kijelzőn megkérdezi a következőt: (Fax továbbítása vagy Fax tárolása)

25.Távoli fax op.
Faxküldés PC-nek
▲ 1.Igen
▼ 2.Nem
Vál. ▲▼vagy OK

- Ha az **1** gombot nyomja meg, a memóriában található faxokat a készülék a számítógépre küldi, mielőtt a beállítás módosul.

- Ha a **2** gombot nyomja meg, a memóriában található faxok nem törlődnek és nem kerülnek át a számítógépre, a beállítás nem módosul.

! FONTOS

Ha bekapcsolja a biztonsági másolat nyomtatását, a készülék ki is nyomtatja a faxot, így egy másolata is lesz. Ez egy biztonsági funkció a fax küldése előtti áramszünet esetére vagy arra az esetre, ha a fogadó készülékkel van probléma. Áramkimaradás esetén a készülék legfeljebb 60 óráig képes a faxok tárolására.

Távoli fax opciók kikapcsolása

- 1 Nyomja meg a következő gombokat: **Menu (Menü), 2, 5, 1.**
- 2 Használja a **▲** vagy a **▼** gombot és válassza: **Ki.**
Nyomja meg a **OK** gombot.



Megjegyzés

Az LCD különböző lehetőségeket ajánl fel, ha még vannak beérkezett faxok a memóriában. (Lásd: *Távoli fax opciók módosítása* című részt a(z) 66. oldalon!.)

- 3 Nyomja meg a **Stop/Exit (Stop/Kilépés)** gombot.

Távoli fogadás

A távoli fogadás funkció hozzáférést biztosít a készülékben tárolt faxüzeneteihez, ha nem tartózkodik a készülék közelében. A készüléket bármely nyomógombos telefonról vagy faxkészülékről felhívhatja, majd a távoli hozzáférési kód segítségével lekérheti az üzeneteket.

Távoli hozzáférési kód beállítása

A távoli hozzáférési kód szolgáltatás hozzáférést biztosít a távoli fogadás funkcióhoz, ha távol van a készülékétől. Mielőtt használja a távoli hozzáférés és visszakeresés funkcióit, be kell állítania a saját kódját. Az alapértelmezett kód egy inaktív kód: --*.

- 1 Nyomja meg a következő gombokat: **Menu (Menü), 2, 5, 2.**
- 2 Gépeljén be egy háromjegyű kódot a **0 – 9, *** vagy a **#** gomb használatával. Nyomja meg a **OK** gombot.
- 3 Nyomja meg a **Stop/Exit (Stop/Kilépés)** gombot.



Megjegyzés

Ne használja ugyanazt a kódot, amit a távoli aktiváláshoz (***51**) vagy a távoli kikapcsoláshoz (**#51**) használ. (Lásd: *A távoli kódok módosítása* című részt a(z) 55. oldalon!.)

Kódját bármikor megváltoztathatja. Ha kódját inaktívvá kívánja tenni, nyomja meg a **Clear/Back (Törlés/Vissza)** és a **OK** gombot a **2** lépésben az alapértelmezett beállítások visszaállításához --*.

A távoli hozzáférési kód használata

- 1 Tárcsázza faxszámát egy nyomógombos telefonról vagy másik faxkészülékről a nyomógombokat használva.
- 2 Amikor a készülék válaszol, azonnal írja be a távoli hozzáférési kódot.
- 3 A készülék jelez, ha új faxüzenetek érkeztek:
 - *Nincs hangjelzés*
Nincs beérkezett üzenet.
 - *1 hosszú jelzés*
Érkezett faxüzenet.
- 4 A készülék kétszer röviden sípol, ezzel jelezve, hogy utasítást vár. A készülék megszakítja a kapcsolatot, ha 30 másodpercnél tovább vár az utasítás beírásával. Ha érvénytelen utasítást ad, a készülék 3 rövidet sípol.
- 5 Nyomja meg a **9 0** gombokat a készülék visszaállításához, miután befejezte.
- 6 Tegye le a kagylót.



Megjegyzés

Tegye le a kagylót. Ha a készülék *Kézi* üzemmódban van, akkor is elérheti a távoli fogadási funkciókat. Tárcsázza a faxszámot a hagyományos módon, és hagyja kicsengeni a készüléket. 100 másodperc múlva hosszú hangjelzést hall majd, amellyel a gép felszólítja, hogy adja meg távoli hozzáférési kódját. 30 másodperce van a kód megadásához.

Faxüzenetek lekérése

- 1 Tárcsázza faxszámát egy nyomógombos telefonról vagy másik faxkészülékről a nyomógombokat használva.
- 2 Ha válaszol a készüléke, azonnal írja be a távoli hozzáférési kódját (3 számjegy, majd *). Ha hosszú sípolást hall, üzenetei érkeztek.
- 3 Ha 2 rövid sípolást hall, a tárcsázófelületen írja be a következőt: **9 6 2**.
- 4 Várja meg a hosszú hangjelzést, és ezután használja a tárcsázó felületet a távoli faxkészülék számának (legfeljebb 20 számjegy) beírásához, ahova a faxokat szeretné küldetni, majd nyomja meg a **##** gombokat.
- 5 Tegye le a kagylót, miután halotta, hogy sípolt a készüléke. A készüléke hívni fogja a másik gépet, amely majd kinyomtatja a faxüzeneteket.



Megjegyzés

A # billentyűvel illeszthet be szünetet a faxszámba.

A fax továbbítási szám módosítása

Egy másik érintőgombos telefonról vagy faxkészülekről módosíthatja a fax továbbítási szám alapbeállítását.

- 1 Tárcsázza faxszámát egy nyomógombos telefonról vagy másik faxkészülekről a nyomógombokat használva.
- 2 Ha válaszol a készüléke, írja be a távoli hozzáférési kódját (3 számjegy, majd *). Ha hosszú sípolást hall, üzenetei érkeztek.
- 3 Ha 2 rövid sípolást hall, a tárcsázófelületen írja be a következőt:
9 5 4.
- 4 Várja meg a hosszú hangjelzést, és ezután használja a tárcsázó felületet a távoli faxkészülék új számának (legfeljebb 20 számjegy) beírásához, ahova a faxokat szeretné továbbítani, majd nyomja meg a **##** gombokat.
- 5 Nyomja meg a **9 0** gombokat a készülék visszaállításához, miután befejezte.
- 6 Tegye le a kagylót, miután halotta, hogy sípolt a készüléke.



Megjegyzés

A # billentyűvel illeszthet be szünetet a faxszámba.

Távoli fax parancsai

Kövesse az alábbi utasításokat, hogy hozzáférjen az egyes funkciókhoz, amikor távol van a készülékétől. Amikor felhívja a készülékét és beírja a Távoli hozzáférés kódját (3 számjegy, majd *), a rendszer kétszer röviden sípol, ekkor be kell írnia a távoli utasítást.

Távoli utasítások		Művelet részletei
95	Fax továbbítási vagy faxtárolási beállítások módosítása	
	1 Ki	Kiválaszthatja Ki , miután lekérte vagy törölte az összes üzenetét.
	2 Fax továbbítása	Egy hosszú csengetés: a módosítás elfogadva. Ha három rövid sípolást hall, nem módosíthat, mert a feltételek nem feleltek meg (például egy fax továbbítási szám regisztrálása). Regisztrálhatja a csengetések maximális számát. (Lásd: <i>A fax továbbítási szám módosítása</i> című részt a(z) 69. oldalon!.) Mihelyt regisztrálta a számot, a továbbítás működni fog.
	4 Fax továbbítási szám	
	6 Fax tárolása	
96	Fax lekérése	
	2 Minden fax lekérése	Írja be a távoli faxkészülék számát, ahol fogadja a tárolt faxüzeneteket. (Lásd: <i>Faxüzenetek lekérése</i> című részt a(z) 68. oldalon!.)
	3 Faxok törlése a memóriából	Ha egy hosszú sípolást hall, a faxüzenetek töröltek a memóriából.
97	Ellenőrizze a vételi állapotot	
	1 Fax	Ellenőrizheti, hogy a készüléke fogadott-e bármilyen faxot. Ha igen, egy hosszú sípolást fog hallani. Ha nem, három rövid sípolást fog hallani.
98	Fogadási üzemmód módosítása	
	1 Külső TAD	Ha egy hosszú sípolást hall, a változtatás elfogadásra került.
	2 Fax/Tel	
	3 Csak Fax	
90	Kilépés	Nyomja meg a 9 0 számokat a távoli visszakeresés menüből történő kilépéshez. Várjon a hosszú sípolásra, majd helyezze vissza a kagylót.

10 Lehívás

A lehívás beállításával mások az Ön készülékéről faxokat fogadhatnak, de ők fizetik a hívást. Emellett lehetőség van arra, hogy Ön is fogadhasson olyan faxokat, amelyeknek a hívásdíját Ön fizeti. Ahhoz, hogy a lehívás funkció működjön, azt mindkét készüléken be kell állítani. Nem minden faxkészülék képes a lehívás funkcióra.

Lehívó fogadás

A lehívás fogadása lehetővé teszi, hogy Ön egy másik faxkészüléket hívjon fel, és onnan faxot fogadjon.

- 1 Győződjön meg róla, hogy a készülék Fax üzemmódban van.
- 2 Nyomja meg a következő gombokat: **Menu (Menü), 2, 1, 8.**
- 3 Használja a **▲** vagy a **▼** gombot és válassza: *Standard*. Nyomja meg a **OK** gombot.
- 4 Adja meg a faxszámot, amellyel a lehívást bonyolítja. Nyomja meg a **Start** gombot.

Biztonságos lehívás

Biztonságos lehívás során korlátozhatja, hogy ki fogadhatja az Ön által elérhetővé tett dokumentumokat lehíváskor. A biztonságos lehívás csak más KONICA MINOLTA készülékekkel működik. Ha egy másik KONICA MINOLTA gépről szeretne faxot hívni, be kell írnia a biztonsági kódot.

- 1 Győződjön meg róla, hogy a készülék Fax üzemmódban van.
- 2 Nyomja meg a következő gombokat: **Menu (Menü), 2, 1, 8.**

- 3 Használja a **▲** vagy a **▼** gombot és válassza: *Védett*. Nyomja meg a **OK** gombot.
- 4 Adja meg a 4-jegyű biztonsági kódot. Nyomja meg a **OK** gombot. Ez annak a faxkészüléknek a biztonsági kódja, amellyel a lehívást folytatja.
- 5 Adja meg a faxszámot, amellyel a lehívást bonyolítja.
- 6 Nyomja meg a **Start** gombot.

Késleltetett lehívás

Késleltetett lehívás során a készülék egy Ön által megadott későbbi időpontban bonyolítja a lehívó fogadást. Csak *egyetlen* késleltetett lehívási művelet állítható be.

- 1 Győződjön meg róla, hogy a készülék Fax üzemmódban van.
- 2 Nyomja meg a következő gombokat: **Menu (Menü), 2, 1, 8.**
- 3 Használja a **▲** vagy a **▼** gombot és válassza: *Időzítés*. Nyomja meg a **OK** gombot.
- 4 Adja meg a lehívás kezdetének idejét (24 órás formátumban). Nyomja meg a **OK** gombot. Például 21:45 este 9:45-öt jelent.
- 5 Adja meg a faxszámot, amellyel a lehívást bonyolítja. Nyomja meg a **Start** gombot. A készülék az Ön által megadott időpontban megkezdi a lehívást.

Sorozatos lehívás

Egyesített lehívás során több faxkészülékről hívhat le dokumentumokat egyetlen műveleten belül.

- 1 Győződjön meg róla, hogy a készülék Fax üzemmódban van.
- 2 Nyomja meg a következő gombokat: **Menu (Menü), 2, 1, 8.**
- 3 Nyomja meg a ▲ vagy a ▼ gombot a választáshoz: Standard, Védett vagy Időzítés.
Nyomja meg a **OK** gombot.
- 4 Válasszon az alábbi lehetőségek közül:
 - Ha a Standard lehetőséget választotta, ugorjon az 5 lépésre.
 - Ha a Védett lehetőséget választja, írjon be egy négyjegyű számot, nyomja meg az **OK** gombot és folytassa az 5 lépéssel.
 - Ha a Időzítés lehetőséget választja, 24 órás időformátumban írja be a nyomtatás idejének kezdetét, nyomja meg az **OK** gombot és folytassa az 5 lépéssel.
- 5 Adja meg a cél faxkészülékeket, melyeket le akar kérdezni, az alábbi tárcsázási módok egyikén: egygombos, gyorstárcsázás, keresés, csoport vagy a szám begépelése a billentyűkkel.
Minden hely között meg kell nyomnia a **OK** gombot.

A lehívási folyamat törléséhez nyomja meg az **Stop/Exit (Stop/Kilépés)** gombot, amíg a készülék tárcsáz.

Az összes sorozatos lehívó fogadási feladat törléséhez nyomja meg a következő gombokat: **Menu (Menü), 2, 7.** (Lásd: *Várakozó feladatok ellenőrzése és törlése* című részt a(z) 42. oldalon!.)

Lehívó adás

Lehívás során beállíthatja készülékét, hogy egy másik készülékre várjon egy dokumentummal, amelyet a másik készülék majd lehívhat.

Beállítás lehívásos küldéshez

- 1 Győződjön meg róla, hogy a készülék Fax üzemmódban van.
- 2 Helyezze be a dokumentumot.
- 3 Nyomja meg a következő gombokat: **Menu (Menü), 2, 2, 6.**
- 4 Használja a ▲ vagy a ▼ gombot és válassza: Standard.
- 5 Nyomja meg a **2** gombot a 2. Nem lehetőség kiválasztásához, ha nem szeretne több beállítást módosítani, amikor a kijelző a következőt kérdezi:

22. Küldés beáll.
Következő?
▲ 1. Igen
▼ 2. Nem
Vál. ▲▼ vagy OK

- 6 Nyomja meg a **Start** gombot.
- 7 Ha a szkennerveget használja, az LCD arra kéri majd, hogy válasszon az alábbi lehetőségek közül:

Síkgyas Fax:
Következő Oldal?
▲ 1. Igen
▼ 2. Nem (Küldés)
Vál. ▲▼ vagy OK

- Nyomja meg az **1** gombot egy újabb oldal elküldéséhez.
Folytassa a **8** lépéssel.
- A dokumentum elküldéséhez nyomja meg a **2** vagy a **Start** gombot.

- 8 Helyezze a következő oldalt a szkennervegre, majd nyomja meg az **OK** gombot. Ismétlje a 7 és 8 lépést minden további oldal esetén. A készülék automatikusan elküldi a faxot.



Megjegyzés

A dokumentum tárolásra kerül és bármely másik készülék lehívhatja, amíg nem törli azt a memóriából.

Ha faxot kíván törölni a memóriából, nyomja meg a következő gombokat: **Menu (Menü), 2, 7.** (Lásd: *Várakozó feladatok ellenőrzése és törlése* című részt a(z) 42. oldalon!.)

Biztonsági kódos lehívásos küldés beállítása

Biztonságos lehívás során korlátozhatja, hogy ki fogadhatja az Ön által elérhetővé tett dokumentumokat lehíváskor. A biztonságos lehívás csak más KONICA MINOLTA készülékekkel működik. Ha valaki az Ön gépéről szeretne faxot lehívni, be kell írnia a biztonsági kódot.

- 1 Győződjön meg róla, hogy a készülék Fax üzemmódban van.
- 2 Helyezze be a dokumentumot.
- 3 Nyomja meg a következő gombokat: **Menu (Menü), 2, 2, 6.**
- 4 Használja a ▲ vagy a ▼ gombot és válassza: *Védett.* Nyomja meg a **OK** gombot.
- 5 Adjon meg egy 4-jegyű számot. Nyomja meg a **OK** gombot.

- 6 Nyomja meg a **2** gombot a 2. Nem lehetőség kiválasztásához, ha nem szeretne több beállítást módosítani, amikor a kijelző a következőt kérdezi:

22. Küldés beáll.
Következő?
▲ 1. Igen
▼ 2. Nem
Vál. ▲▼ vagy OK

- 7 Nyomja meg a **Start** gombot.

- 8 Ha a szkennerveget használja, az LCD arra kéri majd, hogy válasszon az alábbi lehetőségek közül:

Síkágys Fax:
Következő Oldal?
▲ 1. Igen
▼ 2. Nem (Küldés)
Vál. ▲▼ vagy OK

- Nyomja meg az **1** gombot egy újabb oldal elküldéséhez.

Folytassa a 9 lépéssel.

- A dokumentum elküldéséhez nyomja meg a **2** vagy a **Start** gombot.

- 9 Helyezze a következő oldalt a szkennervegre, majd nyomja meg az **OK** gombot. Ismétlje a 8 és 9 lépést minden további oldal esetén.

Síkágys Fax:
Köv. Oldal Beáll.
Majd Nyomj OK

A készülék automatikusan elküldi a faxot.

Faxjelentések

Bizonyos faxjelentések (adásigazolás és időközi faxnapló) automatikusan és manuálisan is nyomtathatók.

Küldés-igazolás jelentés

Ez a jelentés tartalmazza a küldő nevét vagy faxszámát, az adás idejét, dátumát és időtartamát, az elküldött oldalak számát, valamint hogy a küldés sikeres volt-e.

A küldés-igazolási jelentéshez számos beállítás érhető el:

- **Be:** Jelentést nyomtat minden egyes elküldött fax után.
- **Be+Kép:** Jelentést nyomtat minden egyes elküldött fax után. A jelentésen megjelenik a fax első oldalának egy részlete.
- **Ki:** *Csak* akkor nyomtat ki jelentést, ha a faxolás egy átviteli hiba miatt sikertelen volt. A **Ki** az alapértelmezett beállítás.
- **Ki+Kép:** *Csak* akkor nyomtat ki jelentést, ha a faxolás egy átviteli hiba miatt sikertelen volt. A jelentésen megjelenik a fax első oldalának egy részlete.

1 Nyomja meg a következő gombokat:
Menu (Menü), 2, 4, 1.

2 Használja a ▲ vagy a ▼ gombot, és válasszon: **Be, Be+Kép, Ki vagy Ki+Kép.**
Nyomja meg a **OK** gombot.

3 Nyomja meg a **Stop/Exit (Stop/Kilépés)** gombot.



Megjegyzés

- Ha a **Be+Kép** vagy a **Ki+Kép** lehetőséget választja, a kép csak akkor fog a Küldés-igazolási jelentésen megjelenni, ha a Valós idejű adatküldés beállítása **Ki**. (Lásd: *Valós idejű adatküldés* című részt a(z) 41. oldalon!.)
- Ha a küldés sikeres, az „OK” üzenet jelenik meg az „EREDM” mellett a Küldés-igazolási jelentésen. Ha a küldés *nem* sikeres, a „HIBA” üzenet jelenik meg az „EREDM” mellett.

Faxnapló

Beállíthatja a készülékét, hogy az milyen időszakonként nyomtasson naplót (minden 50. fax után, 6, 12, vagy 24 óránként, 2 vagy 7 naponta). Az alapértelmezett beállítás Minden 50 fax, azaz a készülék minden 50. tárolt fax után nyomtat naplót.

Ha az intervallumot **Ki**-re állítja, továbbra is nyomtathat jelentést az alábbi lépések szerint.

- 1 Nyomja meg a következő gombokat:
Menu (Menü), 2, 4, 2.
- 2 Az időtartam kiválasztásához használja a **▲** vagy a **▼** gombot.
Nyomja meg a **OK** gombot.
Amennyiben 7 napot választ, a kijelző megkéri, hogy válasszon egy napot, amikor a 7 napos visszaszámlálás megkezdődik.
- 3 24 órás időformátumban írja be a nyomtatás idejének kezdetét.
Nyomja meg a **OK** gombot.
Például adjon meg 19:45-öt este 7:45 esetében.
- 4 Nyomja meg a **Stop/Exit (Stop/Kilépés)** gombot.

Ha 6, 12, 24 órát, 2 vagy 7 napot választ, a készülék kinyomtatja a kiválasztott időpontban a jelentést, majd töröl minden feladatot a memóriából. Ha a készülék memóriája megtelik 200 feladattal, mielőtt az Ön által kiválasztott idő elérkezne, a készülék korábbi naplót nyomtat ki, majd töröl minden feladatot a memóriából.

Ha extra jelentést szeretne kinyomtatni, mielőtt esedékessé válik a nyomtatás, kinyomtathatja azt manuálisan anélkül, hogy törölné a feladatokat a memóriából.

Jelentések

Kérhető jelentések:

- 1 **Adásigaz. Ell.**
Megjeleníti az utolsó 200 faxra vonatkozó Adásigazolási jelentést, és kinyomtatja az utolsó jelentést.
- 2 **Segítség**
Kinyomtatja azon gyakori használatú funkciók listáját, amelyekkel programozhatja a készüléket.
- 3 **Telkönyv lista**
Számsorrendben vagy betűrendben kinyomtatja az egygombos és gyorstárcsázási memóriában tárolt neveket és számokat.
- 4 **Fax Napló**
Kinyomtatja az utolsó 200 bejövő és kimenő fax adatait. (TX: adás, küldés.) (RX: fogadás.)
- 5 **Felhasz.Beáll.**
Kinyomtatja az aktuális beállítások listáját.
- 6 **Hálózat Beáll.**
Felsorolja a hálózati beállításokat.
- 7 **Megrendelőlap**
Kinyomtathat egy kiegészítőket rendelő űrlapot, hogy kitöltse és elküldje az Ön KONICA MINOLTA viszonteladójához.

Jelentés nyomtatása

- 1 Nyomja meg a következő gombokat:
Menu (Menü), 6.
- 2 Válasszon az alábbi lehetőségek közül:
 - A jelentés típusát a ▲ vagy a ▼ gomb használatával választhatja ki.
Nyomja meg a **OK** gombot.
 - Írja be a jelentés számát, amelyet nyomtatni kíván. Nyomja meg például a **2** gombot a Súly lista kinyomtatásához.
- 3 Nyomja meg a **Start** gombot.
- 4 Nyomja meg a **Stop/Exit (Stop/Kilépés)** gombot.



Másolás

Másolatok készítése

78

Másolás

Belépés másolás üzemmódba

A Másolás üzemmódba való belépéshez nyomja meg a **Copy (Másolás)** gombot.

```

1 — Kontraszt: -□□■□□+
2 — Minőség :Auto
3 — Növ/Csök:100%
4 — Tálca   :TC>T1
Nyomj ▲▼ v Start 01—5
  
```

```

Minőség :Auto
Növ/Csök:100%
Tálca   :TC>T1
6 — Fényesség : -□□■□□+
Vál. ◀ ▶ ésOK 01
  
```

- 1 Kontraszt
- 2 Minőség
- 3 Másolási arány
- 4 Tálca kiválasztása
- 5 Másolatok száma
- 6 Fényesség

Egyetlen másolat készítése

- 1 Ellenőrizze, hogy a készülék Másolás üzemmódban van.
- 2 Helyezze be a dokumentumot.
- 3 Nyomja meg a **Start** gombot.

Többszörös másolat készítése

- 1 Ellenőrizze, hogy a készülék Másolás üzemmódban van.
- 2 Helyezze be a dokumentumot.
- 3 Használja a tárcsázó felületet a másolatok számának beírásához (legfeljebb 99).
- 4 Nyomja meg a **Start** gombot.



Megjegyzés

Másolatok leválogatásához lásd: *Másolatok leválogatása az ADF használatával* című részt a(z) 81. oldalon!.

Másolás leállítása

A másolás leállításához nyomja meg a **Stop/Exit (Stop/Kilépés)** gombot.

Másolási beállítások (ideiglenes beállítások)

Ha gyorsan szeretné ideiglenesen módosítani a másolási beállításokat a következő másolathoz, használja az ideiglenes **Copy (Másolás)** gombokat. Különböző kombinációkat használhat.

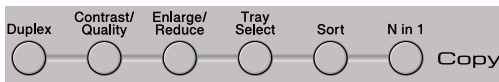

A készülék visszatér az alapértelmezett beállításaihoz egy perccel a másolás után, kivéve, ha az Üzem mód időzítőt 30 másodpercre vagy kevesebbre állította. (Lásd: *Üzem mód időzítő* című részt a(z) 19. oldalon!.)

A másolt kép nagyítása vagy kicsinyítése

Választhat az alábbi nagyítási vagy kicsinyítési arányok közül:

Nyomja meg 	100%*
	97% LTR→A4
	94% A4→LTR
	91% Teljes Old.
	85% LTR→EXE
	83%
	78%
	70% A4→A5
	50%
	Egyéni (25-400%)
	Auto
	200%
	141% A5→A4
	104% EXE→LTR

* A gyári beállítást csillaggal jelzett félkövér betűtípus jelöli.

Az **Auto** beállítás esetén a készülék úgy számítja ki a kicsinyítési arányt, hogy az a legjobban megfeleljen annak a papírméretnek, amelyre a papírtálca be van állítva. (Lásd: *Papírméret* című részt a(z) 20. oldalon!.)

Az **Auto** beállítás csak ADF használata esetén érhető el.

Az **Egyéni (25-400%)** lehetőséggel megadhatja az arányt a 25% és 400% közötti tartományban.

A következő másolat nagyításához vagy kicsinyítéséhez kövesse az alábbi utasításokat:

- 1 Ellenőrizze, hogy a készülék Másolás üzemmódban van.
- 2 Helyezze be a dokumentumot.
- 3 Használja a tárcsázó felületet a másolatok számának beírásához (legfeljebb 99).
- 4 Nyomja meg a **Enlarge/Reduce (Nagyít/Kicsinyít)** gombot.
Nyomja meg a ► gombot.
- 5 Válasszon az alábbi lehetőségek közül:
 - Használja a ▲ vagy ▼ gombot a nagyítás vagy kicsinyítés mértékének kiválasztásához.
Nyomja meg az **OK** gombot.
 - Használja a ▲ vagy a ▼ gombot és válassza: **Egyéni (25-400%)**.
Nyomja meg az **OK** gombot.
A tárcsázófelületen írja be a nagyítási vagy a kicsinyítési arányt 25% és 400% érték között. (Nyomja meg például az **5 3** gombokat az 53% érték beírásához.)
Nyomja meg az **OK** gombot.
- 6 Nyomja meg a **Start** gombot.



Megjegyzés

A 2 az 1-ben (Á), 2 az 1-ben (F), 4 az 1-ben (Á) és 4 az 1-ben (F) elrendezési beállítások *nem* érhetőek el nagyításkor/kicsinyítéskor.

A másolási minőség javítása

Egy sor különböző minőségbeállítás közül választhat. Az alapértelmezett beállítás *Auto*.

■ Auto

Ez a beállítás ajánlott a megszokott nyomtatványokhoz. Szöveget és képeket is egyaránt tartalmazó dokumentumokhoz ajánlott.

■ Szöveg

Kizárólag szöveget tartalmazó dokumentumokhoz ajánlott.

■ Fotó

Fényképek másolásához ajánlott.

A minőség beállítás *ideiglenes* módosításához kövesse az alábbi utasításokat:

- 1 Ellenőrizze, hogy a készülék Másolás üzemmódban van.
- 2 Helyezze be a dokumentumot.
- 3 Használja a tárcsázó felületet a másolatok számának beírásához (legfeljebb 99).
- 4 Nyomja meg a **Contrast/Quality (Kontraszt/Minőség)** gombot. Használja a ▲ vagy a ▼ gombot és válassza: *Minőség*. Nyomja meg az **OK** gombot.
- 5 Nyomja meg a ◀ vagy a ▶ gombot a választáshoz: *Auto*, *Szöveg* vagy *Fotó*. Nyomja meg a **OK** gombot.
- 6 Nyomja meg a **Start** gombot.

Az *alapértelmezett* beállítás módosításához kövesse az alábbi utasításokat:

- 1 Nyomja meg a következő gombokat: **Menu (Menü)**, **3**, **1**.
- 2 A másolási minőség kiválasztásához használja a ▲ vagy a ▼ gombot. Nyomja meg az **OK** gombot.
- 3 Nyomja meg a **Stop/Exit (Stop/Kilépés)** gombot.

Másolatok leválogatása az ADF használatával

Leválogattathatja a többszörös másolatokat. Az oldalak 1 2 3, 1 2 3, 1 2 3, stb. sorrendben kerülnek leválogatásra.

- 1 Ellenőrizze, hogy a készülék Másolás üzemmódban van.
- 2 Töltse be a dokumentumát az ADF-be.
- 3 Használja a tárcsázó felületet a másolatok számának beírásához (legfeljebb 99).
- 4 Nyomja meg a **Sort (Másolatok rendezése)** gombot.
- 5 Nyomja meg a **Start** gombot.

A szövegmásolat felbontásának módosítása

A szövegmásolat felbontását 1200x600dpi értékre változtathatja, ha a szkennerrüveget használja, a Szöveg

Contrast/Quality (Kontraszt/Minőség) másolási minőséget, és a 100% nagyítási vagy kicsinyítési arányt választotta. Az alapértelmezett beállítás 600dpi.

- 1 Ellenőrizze, hogy a készülék Másolás üzemmódban van.
- 2 Helyezze a dokumentumot a szkennerrüvegre.
- 3 Nyomja meg a következő gombokat: **Menu (Menü), 3, 2.**
- 4 A szövegmásolási felbontás kiválasztásához használja a ▲ vagy a ▼ gombot. Nyomja meg a **OK** gombot.
- 5 Nyomja meg a **Stop/Exit (Stop/Kilépés)** gombot.

A kontraszt és a fényerő beállítása

Kontraszt

A kontraszt beállításával a kép élesebbé és élénkebbé tehető.

A kontraszt beállítás *ideiglenes* módosításához kövesse az alábbi utasításokat:

- 1 Ellenőrizze, hogy a készülék Másolás üzemmódban van.
- 2 Helyezze be a dokumentumot.
- 3 Használja a tárcsázó felületet a másolatok számának beírásához (legfeljebb 99).
- 4 Nyomja meg a **Contrast/Quality (Kontraszt/Minőség)** gombot. Használja a ▲ vagy a ▼ gombot és válassza: **Kontrasz**. Nyomja meg az **OK** gombot.

Kontrasz: -■■■■■▶	
Minőség :Auto	
Növ/Csök: 100%	
Tálca :TC>T1	
Vál. ◀ ▶ ésOK	01

- 5 Nyomja meg a ◀ vagy a ▶ gombot a kontraszt növeléséhez vagy csökkentéséhez. Nyomja meg az **OK** gombot.

- 6 Nyomja meg a **Start** gombot.

Az *alapértelmezett* beállítás módosításához kövesse az alábbi utasításokat:

- 1 Nyomja meg a következő gombokat: **Menu (Menü), 3, 4.**
- 2 Nyomja meg a ◀ vagy a ▶ gombot a kontraszt növeléséhez vagy csökkentéséhez. Nyomja meg az **OK** gombot.
- 3 Nyomja meg a **Stop/Exit (Stop/Kilépés)** gombot.

Fényesség

Állítson a másolat fényerején, hogy a másolatok sötétebbek vagy világosabbak legyenek.

A másolat fényerejének *ideiglenes* módosításához kövesse az alábbi utasításokat:

- 1 Ellenőrizze, hogy a készülék Másolás üzemmódban van.
- 2 Helyezze be a dokumentumot.
- 3 Használja a tárcsázó felületet a másolatok számának beírásához (legfeljebb 99).
- 4 Használja a ▲ vagy a ▼ gombot és válassza: Fényes.

Minőség :Auto	
Növ/Csök:100%	
Tálca :TC>T1	
Fényes :-□□■□□+▶	
Vál. ◀ ▶ ésOK	01

- 5 Nyomja meg a ▶ gombot világosabb másolatok, vagy nyomja meg a ◀ gombot a sötétebb másolatok készítéséhez.
Nyomja meg az **OK** gombot.
- 6 Nyomja meg a **Start** gombot.

Az *alapértelmezett* beállítás módosításához kövesse az alábbi utasításokat:

- 1 Nyomja meg a következő gombokat: **Menu (Menü), 3, 3.**
- 2 Nyomja meg a ▶ gombot világosabb másolatok, vagy nyomja meg a ◀ gombot a sötétebb másolatok készítéséhez.
Nyomja meg az **OK** gombot.
- 3 Nyomja meg a **Stop/Exit (Stop/Kilépés)** gombot.

N az 1-ben másolatok készítése (oldalkép)

Csökkentheti a szükséges papírmennyiséget az N az 1-ben másolás funkcióval. Kettő vagy négy oldalt egy lapra nyomtathat, ezáltal papírt takaríthat meg.

! FONTOS

- Ügyeljen arra, hogy a papírméret Letter, A4, Legal¹ vagy Ívlap¹ legyen.
- (Á) Álló tájolás és (F) Fekvő tájolás.
- A Nagyítás/Kicsinyítés funkció nem használható N az 1-ben funkcióval.

¹ A Legal és Ívlap lehetőséget csak a többcélú tálcához választhatja.

- 1 Ellenőrizze, hogy a készülék Másolás üzemmódban van.
- 2 Helyezze be a dokumentumot.
- 3 Használja a tárcsázó felületet a másolatok számának beírásához (legfeljebb 99).
- 4 Nyomja meg a **N in 1 (N az 1-ben)** gombot.
- 5 Használja a ▲ vagy a ▼ gombot a választáshoz: 2 az 1-ben (Á), 2 az 1-ben (F), 4 az 1-ben (Á), 4 az 1-ben (F) vagy Ki (1 az 1).
Nyomja meg az **OK** gombot.
- 6 Az oldal szkenneléséhez nyomja meg a **Start** gombot.
Ha az ADF-be helyezte a dokumentumot, a készülék elkezdti az oldalakat beolvasni és nyomtatni.
Ha a szkennerveget használja, ugorjon a 7 lépésre.

- 7 Az oldal beolvasását követően nyomja meg az **1** gombot a következő oldal beolvasásához.

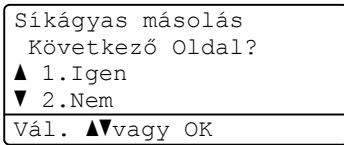

- 8 Helyezze a következő oldalt a szkennerrüvegre. Nyomja meg az **OK** gombot. Ismétlje a 7 és 8 lépéseket minden további oldal esetén.

- 9 Az összes oldal beolvasása után nyomja meg a **2** gombot a 7 lépésben a befejezéshez.

Ha az ADF egységről másol:

Helyezze a dokumentumot másolandó oldalával felfelé az alább bemutatott irányba:

■ 2 az 1-ben (Á)



■ 2 az 1-ben (F)

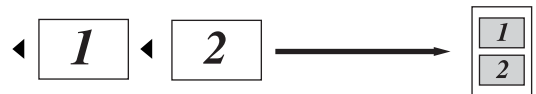

■ 4 az 1-ben (Á)



■ 4 az 1-ben (F)



Ha a szkennerrüvegről másol:

Helyezze a dokumentumot másolandó oldalával lefelé az alább bemutatott irányba:

■ 2 az 1-ben (Á)

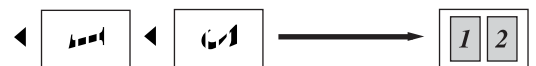

■ 2 az 1-ben (F)

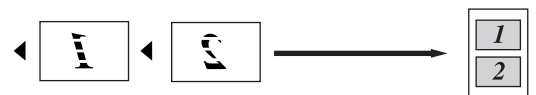

■ 4 az 1-ben (Á)



■ 4 az 1-ben (F)



Kétoldalas másolás

Ha a kétoldalas másolás funkciót szeretné használni, töltsé a dokumentumot az ADF egységbe.

Ha *Memória megtelt* üzenet jelenik meg a kétoldalas másolatok készítése alatt, próbáljon meg további memóriát telepíteni. (Lásd: *Memória megtelt üzenet* című részt a(z) 86. oldalon!.)

Kétoldalas másolat (hosszú gerinc tükrözése)

■ 1 oldalas → 2 oldalas

Álló tájolás

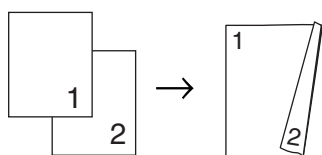

Fekvő

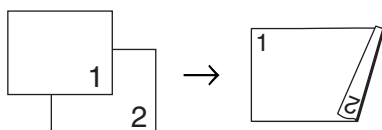

■ 2 oldalas → 2 oldalas

Álló tájolás

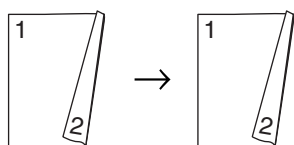

Fekvő

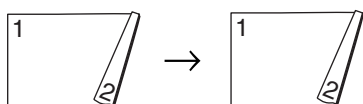

■ 2 oldalas → 1 oldalas

Álló tájolás

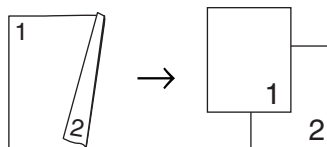

Fekvő

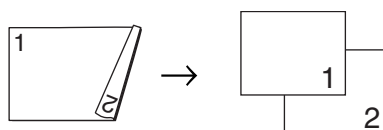

- 1 Ellenőrizze, hogy a készülék Másolás üzemmódban van.
- 2 Helyezze be a dokumentumot.
- 3 Írja be a másolatok számát (legfeljebb 99) a tárcsázófelületen.
- 4 Nyomja meg a **Duplex** és a **▲** vagy **▼** gombot a 1old. → 2old., 2old. → 2old. vagy 2old. → 1old. lehetőség kiválasztásához.

Duplex
 ▲Ki
 1old. → 2old.
 ▼2old. → 2old.
 Vál. ▲▼vagy OK 01
- 5 A dokumentum másolásához nyomja meg a **Start** gombot.



Megjegyzés

A kétoldalas Legal méretű dokumentumok esetében a kétoldalas másolás nem érhető el.

Speciális kétoldalas másolás (tükrözés a rövid gerinc mentén)

■ Speciális kétoldalas → egyoldalas

Álló tájolás

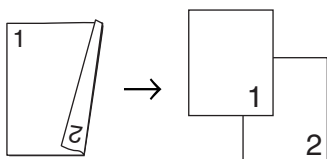

Fekvő

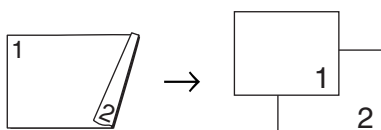

■ Speciális 1 oldal → 2 oldal

Álló tájolás

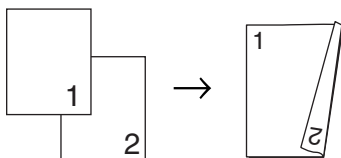

Fekvő

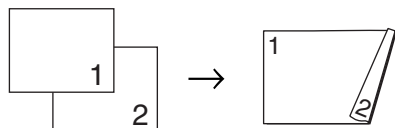

- 1 Ellenőrizze, hogy a készülék Másolás üzemmódban van.
- 2 Helyezze be a dokumentumot.
- 3 Írja be a másolatok számát (legfeljebb 99) a tárcsázófelületen.

- 4 Nyomja meg **Duplex** és a **▲** vagy **▼** gombot a **Haladó** funkció kiválasztásához.

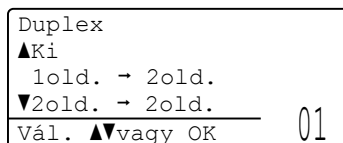

Nyomja meg az **OK** gombot.

- 5 Nyomja meg a **▲** vagy a **▼** gombot, és válassza a **2old. → 1old.** vagy a **1old. → 2old.** beállítást. Nyomja meg az **OK** gombot.

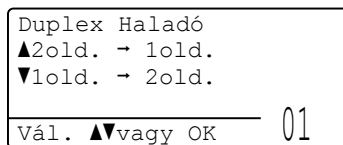

- 6 A dokumentum másolásához nyomja meg a **Start** gombot.



Megjegyzés

A kétoldalas Legal méretű dokumentumok esetében a kétoldalas másolás nem érhető el.

Tálca kiválasztása

Megváltoztathatja a tálcahasználati beállításokat a következő másolatra vonatkozóan is.

- 1 Ellenőrizze, hogy a készülék Másolás üzemmódban van.
- 2 Helyezze be a dokumentumot.
- 3 Használja a tárcsázó felületet a másolatok számának beírásához (legfeljebb 99).
- 4 Nyomja meg a **Tray Select (Tálca kiválasztása)** gombot.
- 5 A ◀ és ▶ gombok segítségével válasszon a TC>T1, T1>TC, #1 (XXX) ¹ vagy TC (XXX) ¹ lehetőségek közül. Nyomja meg az **OK** gombot.
- 6 Nyomja meg a **Start** gombot.

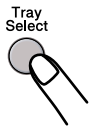
Nyomja meg 	TC>T1 vagy M>T1>T2
	T1>TC vagy T1>T2>M
	#1 (XXX) ¹
	#2 (XXX) ¹
	TC (XXX) ¹

¹ Az XXX a **Menu (Menü)**, **1**, **2**, **2** gombok megnyomása után beállított papírméret.

Megjegyzés

- A T2 vagy #2 jel csak akkor jelenik meg, ha telepítve van az opcionális papírtálca.
- A tálcakiválasztás alapértelmezett beállításának módosításáról lásd: *Tálca használata másolás üzemmódban* című részt a(z) 21. oldalon!

Memória megtelt üzenet

Ha másolás közben a memória megtelik, az LCD üzeneteit követve megteheti a szükséges lépéseket.

Ha a **Memória megtelt** üzenet jelenik egy következő oldal szkennelésekor, a **Start** gomb megnyomásával másolhatja az eddig szkennelt oldalakat, vagy a **Stop/Exit (Stop/Kilépés)** gomb megnyomásával megszakíthatja a műveletet.

Extra memóriaterületet nyer, ha a következőt teszi:

- A memóriában tárolt faxok kinyomtatása. (Lásd: *Fax nyomtatása memóriából* című részt a(z) 49. oldalon!.)
- Kikapcsolja a Faxtárolást. (Lásd: *Távoli fax opciók kikapcsolása* című részt a(z) 67. oldalon!.)



Megjegyzés

Ha **Memória megtelt** üzenetet kap, tovább másolhat, amennyiben először kinyomtat minden bejövő faxot a memóriából, hogy visszaállítsa a memóriát 100%-ra.



Közvetlen nyomtatás

**Adatok nyomtatása USB flash memóriáról vagy
háttértárként használható digitális
fényképezőgépről**

88

Adatok nyomtatása USB flash memóriáról vagy háttértárként használható digitális fényképezőgépről

A Közvetlen nyomtatás funkcióval nincs szükség számítógépre az adatok kinyomtatásához. Nyomtathat úgy is, ha az USB flash memóriát a készülék közvetlen USB interfészéhez csatlakoztatja. Az USB háttértárként használható fényképezőgéphez is csatlakozhat, és közvetlenül nyomtathat.



Megjegyzés

- Egyes USB flash memória meghajtók nem működnek a készülékkel.
- Ha a fényképezőgép PictBridge üzemmódban van, nem nyomtathat adatokat. Tekintse meg a fényképezőgéppel kapott dokumentációt a PictBridge módról a háttértár módra váltáshoz.

Támogatott fájlformátumok

A Közvetlen nyomtatás a következő fájlformátumokat támogatja:

- PDF, 1.7-es verzió ¹
- JPEG
- Exif + JPEG
- PRN (bizhub 20 illesztőprogrammal létrehozott)
- TIFF (a bizhub 20 által beolvasva)
- PostScript® 3™ (a BRScript3 nyomtató-illesztőprogram által létrehozva)
- XPS, 1.0-ás verzió

¹ A PDF adatokat, beleértve a JBIG2 képfájlokat, a JPEG2000 képfájlokat vagy a fóliafájlokat a készülék nem támogatja.

PRN vagy PostScript® 3™ fájl létrehozása közvetlen nyomtatáshoz



Megjegyzés

Az ebben a szakaszban említett képernyők az alkalmazástól és az operációs rendszertől függően mások lehetnek.

- 1 Egy alkalmazás menüsorában kattintson a **Fájl** menüre, majd a **Nyomtatás** menüpontra.
- 2 Válassza a **KONICA MINOLTA bizhub 20** (1) elemet, és jelölje be a **Nyomtatás fájlba** jelölőnégyzetet (2). Kattintson az **Nyomtatás** gombra.

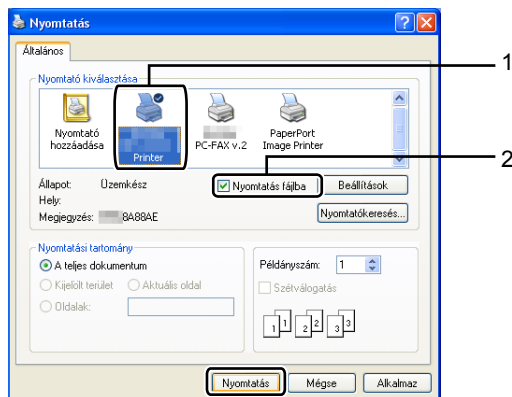

- 3 Válassza ki azt a mappát, amelybe a fájlt menteni szeretné, és ha a program rákérdez, írja be a fájlnevet. Ha a program csak a fájlnevet kéri be, a könyvtár nevének beírásával azt a mappát is meghatározhatja, amelybe a fájlt menteni szeretné. Például:
C:\Temp\Fájlnev.prn
Ha a számítógéphez csatlakoztatva van egy USB flash memória vagy egy digitális fényképezőgép, a fájl közvetlenül az USB flash memóriára mentheti.

Adatok közvetlen nyomtatása USB flash memóriáról vagy háttértárként használható digitális fényképezőgépről

- 1 Csatlakoztassa az USB flash memóriát vagy a digitális fényképezőgépet a közvetlen USB interfészhez (1) a készülék elején.
A készülék automatikusan a Közvetlen nyomtatási üzemmódba lép.

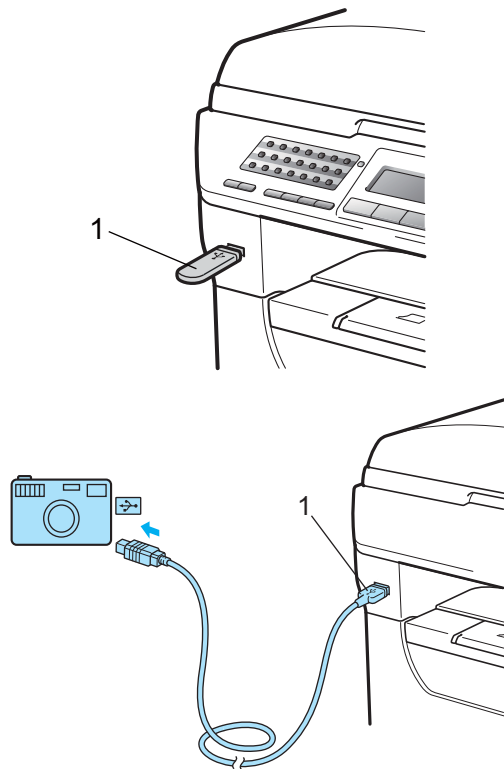

Megjegyzés

- Ha a Secure Function Lock 2.0 (Biztonsági nyomtatás Funkció) biztonsági funkciózárolás Közvetlen nyomtatás beállítása Letiltás minden felhasználónak (beleértve a Nyilvános üzemmód beállításait is), a Nem elérhető üzenet jelenik meg az LCD kijelzőn, és a készülék visszaáll Üzemkész módra. Nem érheti el a Közvetlen nyomtatás funkciót.
- Ha a jelenleg használt korlátozott felhasználó azonosító esetében korlátozva van a Közvetlen nyomtatás funkció a Secure Function Lock 2.0 (Biztonsági nyomtatás Funkció) eszközzel, de más korlátozott felhasználóknak (beleértve a Nyilvános üzemmód beállításait) engedélyezett a hozzáférés, a Belépés tiltva üzenet jelenik meg az LCD kijelzőn, és a készülék kéri a nevét.
Ha olyan korlátozott felhasználó, aki hozzáféréssel rendelkezik a Közvetlen nyomtatás üzemmódba, nyomja meg a ▲ vagy ▼ gombot a név kiválasztásához, és írja be a négyjegyű kódját.
- Ha az adminisztrátor korlátozta a Közvetlen nyomtatás módban használt oldalak számát, és a készülék már elérte a maximális oldalszámot, az LCD a Korlát túllépés üzenetet jeleníti meg az USB flash memória vagy a digitális fényképezőgép csatlakoztatásakor.

- 2 Használja a ▲ vagy ▼ gombot a nyomtatni kívánt mappa nevének vagy a fájl nevének kiválasztásához. Nyomja meg a OK gombot. Ha kiválasztotta a mappanevet, nyomja meg az ▲ vagy ▼ gombot a nyomtatni kívánt fájlnev kiválasztásához.

Direkt nyomt.
▲1.FILE0_1.PDF
2.FILE0_2.PDF
▼3.FILE0_3.PDF
Vál. ▲▼vagy OK

Nyomja meg a OK gombot.

Megjegyzés

- A digitális fényképezőgépet a PictBridge módról háttértár üzemmódra kell állítani.
- Ha a fájlok listáját szeretné kinyomtatni, válassza az **Index Nyomt.** lehetőséget, majd nyomja meg az **OK** gombot. Az adatok nyomtatásához nyomja meg a **Start** gombot.
- Az USB flash memórián tárolt fájlok nevei a következő karakterekkel jeleníthetők meg az LCD kijelzőn: A B C D E F G H I J K L M N O P Q R S T U V W X Y Z 0 1 2 3 4 5 6 7 8 9 \$ % ' ` - @ { } ~ ! # () & _ ^

3 Válasszon az alábbi lehetőségek közül:

- Nyomja meg a ▲ vagy ▼ gombot a módosítani kívánt beállítás kiválasztásához, nyomja meg az **OK** gombot, majd a ▲ vagy ▼ gombok segítségével válassza ki a beállításhoz használni kívánt lehetőséget, és nyomja meg az **OK** gombot.
- Ha nem kell módosítania a jelenlegi alapértelmezett beállításokat, ugorjon a 4 lépésre.

```
Nyomt.fájl
▲Papírméret
 Médiatípus
▼Több példány
Vál. ▲▼vagy OK
```

Megjegyzés

- A következő beállításokat választhatja:

```
Papírméret
 Médiatípus
Több példány
Oldalbeállítás
Duplex
Szétválogat
Tálcahasználat
Nyomtat minőség
PDF opció
```

- A fájltypustól függően ezen beállítások némelyike nem jelenik meg.

4 Ha végzett, nyomja meg a **Start** gombot.

5 Nyomja meg a tárcsázófelület gombját a másolatok kívánt számának beírásához. Nyomja meg a **OK** gombot.

```
Direkt nyomt.
```

```
FILE0_1.PDF
Darabszám:
```

```
Nyomjon Start-ot 1
```

6 Az adatok nyomtatásához nyomja meg a **Start** gombot.

FONTOS

- A készülék károsodásának megakadályozásához CSAK a digitális fényképezőgépet vagy az USB flash memóriát csatlakoztasson a közvetlen USB interfészhez.
- NE távolítsa el az USB flash memóriát vagy a digitális fényképezőgépet a közvetlen USB interfészről, amíg a készülék nem végzett a nyomtatással.

Megjegyzés

- Ha módosítani szeretné a papíradagoláshoz használt papírtálca alapértelmezett beállítását, nyomja meg a **Menu (Menü)**, **1**, **6**, **3** gombokat a papírtálca beállításának módosításához.
- A Közvetlen nyomtatás alapértelmezett beállításait a vezérlőpultról módosíthatja, amikor a készülék nincs Közvetlen nyomtatás üzemmódban. Nyomja meg a **Menu (Menü)**, **5** gombokat az USB Direkt I/F menü megnyitásához. (Lásd: *Menü táblázat* című részt a(z) 155. oldalon!.)

A hibaüzenetek magyarázata

Ha megismeri az USB flash memória meghajtón található adatok Közvetlen nyomtatással történő nyomtatása közben felmerülő hibákat, könnyedén azonosíthatja és orvosolhatja azokat.

■ **Memória megtelt**

Ez az üzenet akkor jelenik meg, ha a készülék memóriájához túl nagy képekkel dolgozik.

■ **Nem használható**

Ez az üzenet akkor jelenik meg, ha nem kompatibilis vagy hibás készüléket csatlakoztat a közvetlen USB interfészhez. A hiba kijavításához húzza ki az eszközt a közvetlen USB interfészből.

(Részletes megoldást a következő részben talál: *Hiba- és karbantartási üzenetek* című részt a(z) 124. oldalon!.)



Szoftver

Szoftveres és hálózati funkciók

94

A CD/DVD-ROM-on lévő HTML formátumú Használati útmutató tartalmazza a **Szoftver használati útmutató**, és **Hálózati használati útmutató** dokumentumokat azon funkciókhoz, amelyek számítógéphez csatlakoztatáskor érhetők el (például nyomtatás és szkennelés). Ezek az útmutatók egyszerűen használhatók, mert a hivatkozásokra való kattintással az adott fejezetre ugorhat.

A következő funkciókról találhat információkat:

- Nyomtatás
- Szkennelés
- ControlCenter3 (Windows®)
- ControlCenter2 (Macintosh®)
- Távoli beállítás
- Faxolás a számítógépről
- LDAP
- Hálózati faxolás
- Hálózati nyomtatás
- Hálózati szkennelés
- Szkennelés e-mailbe (I-fax)



Függelék

Biztonsági és jogi előírások	96
Választási lehetőségek	105
Hibaelhárítás és szokásos karbantartás	107
Menü és funkciók	153
Műszaki adatok	173
Szójegyzék	186

A

Biztonsági és jogi előírások

Megfelelő elhelyezés

Helyezze a készüléket sima, rázkódásmentes, stabil felületre, például egy asztalra. Helyezze a készüléket egy telefonos csatlakozóaljzat és egy szabványos, földelt elektromos csatlakozóaljzat közelébe. Olyan elhelyezést válasszon, ahol a hőmérséklet 10°C és 32,5°C, a páratartalom pedig 20% és 80% között marad (páraleszapódás nélkül).

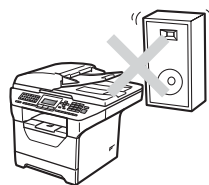
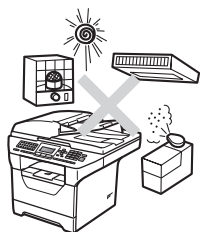

⚠ FIGYELEM

NE tegye ki a készüléket közvetlen napfénynek, túlzott hőnek, páranak vagy pornak.

NE helyezze a készüléket fűtő vagy légkondicionáló egység, hűtőszekrény, víz vagy vegyi anyagok közelébe.

⚠ VIGYÁZAT

Kerülje az olyan helyeket, ahol nagy a forgalom.

Ha lehetséges, ne helyezze a készüléket szőnyegre.

Ne csatlakoztassa a készülékét olyan elektromos aljzatokhoz amelyeket fali kapcsolók vagy automatikus időzítők vezérelnek, vagy ahol ugyanazon áramkörön nagyobb teljesítményű gép vagy más eszköz is van, amely megzavarhatja az áramellátást.

Az energiaellátás megszakadása kitörölheti az információkat a készülék memóriájából.

Kerülje az interferenciát okozó forrásokat, például az egyéb vezeték nélküli telefonokat vagy hangszórókat.

Vigyázzon, hogy a készülék kábeleiben NE lehessen megbotlani.

A készülék biztonságos használata

Bármilyen jellegű karbantartási beavatkozás megkezdése előtt olvassa el a következő utasításokat, és őrizze meg őket későbbi referenciaként.

⚠ FIGYELEM



A készülékben nagyfeszültségű elektródák találhatóak. A készülék belsejének tisztítása előtt ellenőrizze, hogy kihúzta először a telefonkábel, majd a tápkábel az elektromos csatlakozóaljzattól. Ezzel megelőzheti az elektromos áramütést.

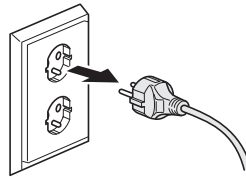

NE érjen a csatlakozódugóhoz vizes kézzel. Ez áramütést okozhat.

Minden esetben ellenőrizze, hogy a csatlakozódugó teljesen be van-e nyomva.

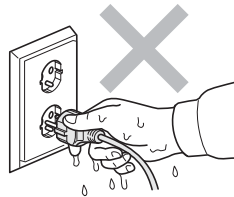

A készüléket könnyen hozzáférhető elektromos csatlakozóaljzat közelében helyezze el. Vészhelyzet esetén húzza ki a tápvezetékét az elektromos csatlakozóaljzattól, hogy teljesen áramtalanítsa a készüléket.

A készülék és a dobegység csomagolása műanyag tasakokat tartalmaz. A fulladásveszély elkerülése érdekében tartsa távol a tasakokat a csecsemőktől és a kisgyermekektől.

NE használjon semmilyen gyúlékony anyagot, sprayt vagy alkoholt/ammóniát tartalmazó szerves oldószert/folyadékot a gép belsejének vagy külső részének tisztításához. Ez tüzet vagy áramütést okozhat. A készülék tisztításáról további információ: *Szokásos karbantartás* című részt a(z) 137. oldalon!.



NE használjon porszívót az elkenődött, odaszáradt festék eltávolításához. A porszívó belsejébe került festékmaradék meggyulladhat, és tűz keletkezhet. A festékmaradékot óvatosan, száraz, szálmentes puha ruhával tisztítsa meg, majd a ruhát az erre vonatkozó helyi előírásoknak megfelelően dobja ki.

Óvatosan járjon el a telefonvezeték telepítésekor és cseréjekor. Csak akkor érintsen meg szigetetlen telefonvezetéket és vezetékvéget, ha a vezeték ki van húzva a fali aljzatból. Soha ne csatlakoztasson telefonvezetéseket villámlás alatt. Soha ne csatlakoztassa a telefon fali csatlakozóját vizes, nedves helyen.

A telefonberendezések használatakor a tűz, elektromos áramütés és személyi sérülések elkerülése érdekében mindig be kell tartani az alábbi biztonsági óvintézkedéseket:

- 1 A terméket NE használja víz közelében, például fürdőkád, mosdókagyló, mosogató, mosógép vagy úszómedence közelében, illetve nedves alagsorban.
- 2 Kerülje a termék használatát vihar idején.
- 3 Kis mértékben, de fennáll a villámlás okozta áramütés veszélye.
- 4 Az akkumulátorokat NE dobja tűzbe. Felrobbanhatnak. Kövesse a használt elemek speciális kezelésére vonatkozó helyi rendelkezéseket.
- 5 NEM javasoljuk hosszabbító kábel használatát.
- 6 Soha ne csatlakoztasson telefonvezetéseket villámlás alatt. Soha ne csatlakoztassa a telefon fali csatlakozóját vizes, nedves helyen.
- 7 Ha bármelyik kábel sérülne, kapcsolja ki, húzza ki a készüléket, és hívja KONICA MINOLTA viszonteladóját.
- 8 NE helyezzen semmilyen tárgyat a készülékre, és NE takarja el a szellőzőnyílásokat.
- 9 A terméket a besorolást jelző címkén megadott hatótávolságon belül található földelt, váltóáramú áramforrásra kell csatlakoztatni. NE csatlakoztassa egyenáramú áramforráshoz vagy inverterhez. Ha bizonytalan, forduljon egy szakképzett villanyszerelőhöz.

⚠ VIGYÁZAT



Közvetlenül a készülék használata után néhány belső alkatrész különösen forró. A készülék elő- vagy hátlapjának felnyitásakor **NE** érjen hozzá az ábrán jelölt részekhez.

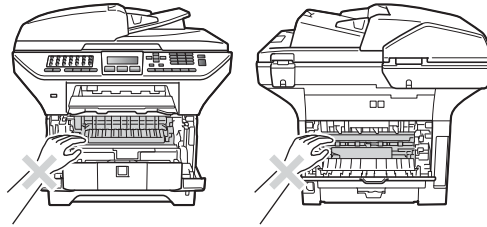

A sérülések elkerülése érdekében ne tegye a kezét a dokumentumfedél vagy lapolvasófedél alá, ahogy az ábrán látható.

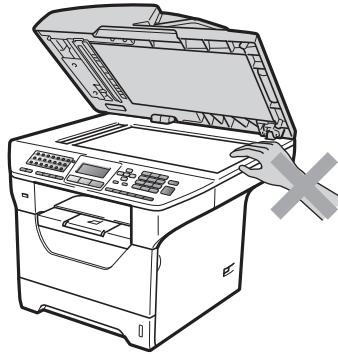

A sérülések elkerülése érdekében ne nyúljon az illusztrációkon jelzett területekhez.

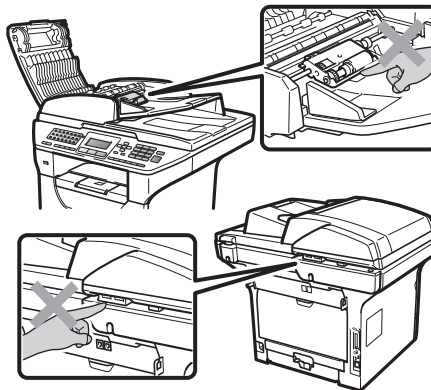

Ha mozgatja a készüléket, a lapolvasó alatt található kézi fogóknál fogva tegye.

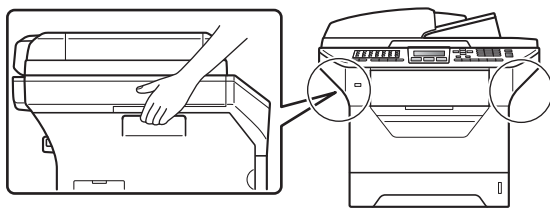

! FONTOS

A beégető egységet figyelmeztető felirattal látták el. NE távolítsa el, vagy rongálja meg a feliratot.

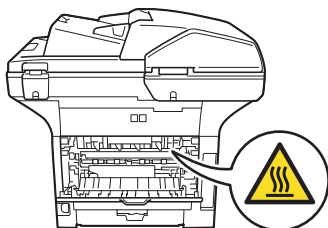

Fontos biztonsági utasítások

- 1 Olvassa el valamennyi utasítást.
- 2 Őrizze meg őket későbbi esetekre.
- 3 Vegye figyelembe a készüléken található összes figyelmeztető jelzést és utasítást.
- 4 A gép belsejének tisztítása előtt húzza ki a hálózati kábelt a fali csatlakozóaljzatból. NE használjon folyékony vagy aeroszol tisztítószeret. A tisztításhoz száraz, szálmentes puha ruhát használjon.
- 5 NE helyezze a gépet instabil kocsira, állványra vagy asztalra. A készülék leeshet, és súlyosan megrongálódhat.
- 6 A ház hátoldalán vagy alján lévő nyílások a berendezés megfelelő szellőzését szolgálják. A készülék megfelelő működésének biztosítása és a túlhevülés elkerülése érdekében ezeket a nyílásokat ne zárja el, vagy takarja le. A nyílások akkor is elzáródnak, ha a készüléket ágyra, kanapéra, szőnyegre, takaróra vagy egyéb hasonló felületre helyezi. Soha ne tegye a készüléket radiátorra, fűtőtestre, vagy azok közelébe. Soha ne helyezze a készüléket beépített egységbe, ha a megfelelő szellőzés nincs biztosítva.
- 7 A terméket a besorolást jelző címkén megadott hatótávolságon belül található, váltóáramú áramforrásra kell csatlakoztatni. NE csatlakoztassa egyenáramú áramforráshoz vagy inverterhez. Ha bizonytalan, forduljon egy szakképzett villanyszerelőhöz.
- 8 A termék háromeres földelt csatlakozódugóval rendelkezik. Ez a csatlakozódugó csak földelt hálózati csatlakozóaljzatba illik. Ez a jellemző biztonsági célokat szolgál. Ha nem tudja a csatlakozódugót az aljzatba dugni, keressen fel egy villanyszerelőt, aki kicseréli Önnek a fali konnektort. NE akadályozza a földelt csatlakozódugó által szolgálta célt más megoldások alkalmazásával.
- 9 Csak a készülékhez tartozó hálózati csatlakozó kábelt használja.
- 10 NE tegyen semmit a kábelre. NE helyezze a készüléket olyan helyre, ahol valaki ráléphet a kábelre.
- 11 A terméket jól szellőző helyen használja.
- 12 A tápvezeték a hosszabbítókkal együtt nem lehet hosszabb 5 méternél.
NE használja ugyanazt az áramkört, amelyet más nagyfeszültségű készülékek (például légkondicionáló, másoló, iratmegsemmisítő, stb.) is használ. Ha nem kerülhető el, hogy a nyomtatót ezekkel a készülékekkel együtt működtesse, akkor használjon feszültségátalakítót vagy magas frekvenciájú zajsűrőt.
Ha az áramforrás nem stabil, használjon feszültségszabályzót.
- 13 NE tegyen semmi olyan tárgyat a készülék elé, amely akadályozhatja a faxnyomtatást. NE helyezzen semmit az érkező faxok útjába.
- 14 Várja meg, amíg a készülék teljesen kiadja a papírt, mielőtt azt elvinné.

15 Húzza ki a készüléket a fali csatlakozóaljzatból, és kérje szakképzett KONICA MINOLTA szerelő segítségét az alábbi esetekben:

- Ha a kábel megrongálódott vagy elkopott.
- Ha folyadék ömlött a termékbe.
- Ha eső vagy víz éri a készüléket.
- Ha a készülék a használatra vonatkozó utasítások betartása mellett sem működik megfelelően. Csak azokon a kezelőszerveken állítson, amelyeket a használati útmutató tárgyal. Az egyéb vezérlőeszközök helytelen beállítása miatt a gép megrongálódhat, és sokszor egy szakképzett műszerész számára is nehéz feladat a készülék normális működésének visszaállítása.
- Ha a terméket leesett, vagy a burkolat megsérült.
- Ha jelentősen megváltozik a készülék teljesítménye, ami azt jelzi, hogy karbantartásra van szükség.

16 Az áramingadozás elleni védelem érdekében használjon áramellátás védelmi eszközt (túlfeszültségvédőt).

17 Tűz, áramütés, és személyi sérülés veszélyének elkerülése érdekében tartsa be az alábbi utasításokat:

- NE használja a terméket vízzel működő készülékek, úszómedence közelében vagy nedves alagsorban.
- NE használja a készüléket vihar idején (kis mértékben, de fennáll az elektromos áramütés veszélye), vagy gázszivárgás közelében a szivárgás bejelentésére.
- NE használja ezt a terméket gázszivárgás közelében.

Libtiff szerzői jogok és licenc

Use and Copyright

Copyright© 1988-1997 Sam Leffler

Copyright© 1991-1997 Silicon Graphics, Inc.

Permission to use, copy, modify, distribute, and sell this software and its documentation for any purpose is hereby granted without fee, provided that (i) the above copyright notices and this permission notice appear in all copies of the software and related documentation, and (ii) the names of Sam Leffler and Silicon Graphics may not be used in any advertising or publicity relating to the software without the specific, prior written permission of Sam Leffler and Silicon Graphics.

THE SOFTWARE IS PROVIDED "AS-IS" AND WITHOUT WARRANTY OF ANY KIND, EXPRESS, IMPLIED OR OTHERWISE, INCLUDING WITHOUT LIMITATION, ANY WARRANTY OF MERCHANTABILITY OR FITNESS FOR A PARTICULAR PURPOSE.

IN NO EVENT SHALL SAM LEFFLER OR SILICON GRAPHICS BE LIABLE FOR ANY SPECIAL, INCIDENTAL, INDIRECT OR CONSEQUENTIAL DAMAGES OF ANY KIND, OR ANY DAMAGES WHATSOEVER RESULTING FROM LOSS OF USE, DATA OR PROFITS, WHETHER OR NOT ADVISED OF THE POSSIBILITY OF DAMAGE, AND ON ANY THEORY OF LIABILITY, ARISING OUT OF OR IN CONNECTION WITH THE USE OR PERFORMANCE OF THIS SOFTWARE.

Védjegyek

A KONICA MINOLTA és a KONICA MINOLTA logo a KONICA MINOLTA HOLDINGS, INC. védjegye ill. bejegyzett védjegye.

A bizhub és a PageScope a KONICA MINOLTA BUSINESS TECHNOLOGIES, INC. védjegye ill. bejegyzett védjegye.

A Microsoft, a Windows, a Windows Server és az Internet Explorer a Microsoft Corporation bejegyzett védjegyei az Egyesült Államokban és/vagy más országokban.

A Windows Vista a Microsoft Corporation bejegyzett védjegye az Egyesült Államokban és más országokban.

Az Apple, a Macintosh, a Safari és a TrueType az Apple Inc. bejegyzett védjegyei az Egyesült Államokban és más országokban.

Az Intel és a Pentium az Intel Corporation védjegyei az Egyesült Államokban és más országokban.

Az AMD az Advanced Micro Devices, Inc. védjegye.

Az Adobe, a Flash, az Illustrator, a PageMaker, a Photoshop, a PostScript és a PostScript 3 az Adobe Systems Incorporated védjegye vagy bejegyzett védjegye az Egyesült Államokban és/vagy más országokban.

Az Epson bejegyzett védjegy az FX-80 és az FX-850 pedig védjegy a Seiko Epson Corporation tulajdonában.

A BROADCOM, a SecureEasySetup és a SecureEasySetup embléma a Broadcom Corporation védjegye vagy bejegyzett védjegyei az Egyesült Államokban és/vagy más országokban.

A Wi-Fi, a WPA, a WPA2, a Wi-Fi Protected Access és a Wi-Fi Protected Setup a Wi-Fi Alliance védjegye vagy bejegyzett védjegye az Egyesült Államokban és/vagy más országokban.

Az AOSS a Buffalo Inc. védjegye.

Nuance, a Nuance logó, PaperPort és ScanSoft a Nuance Communications, Inc. vagy annak leányvállalatainak (bejegyzett) védjegyei az Egyesült Államokban és/vagy más országokban.

Az OpenLDAP az OpenLDAP Foundation bejegyzett védjegye.

Minden egyes olyan társaság, amely valamely szoftvere címével szerepel a jelen kézikönyvben, a tulajdonában lévő programokra vonatkozóan szoftverlicenc-megállapodással rendelkezik.

Minden egyéb védjegy a megfelelő birtokosok tulajdona.

Opcionális papírtálca (PF-P10)

Telepíthető egy opcionális alsó tálca, amely legfeljebb 250 80 g/m² méretű papírlap tárolására képes.

Az opcionális tálca telepítése esetén a készülék legfeljebb 550 normál papírlapot képes tárolni. Ha opcionális alsó tálcaegységet szeretne vásárolni, lépjen kapcsolatba a KONICA MINOLTA viszonteladójával.

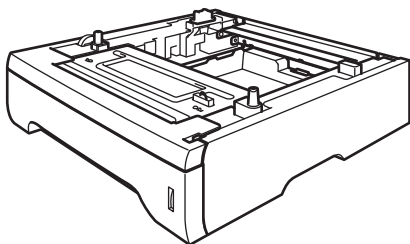

A beállításhoz tekintse meg az alsó tálcaegységgel kapott utasításokat.

Memóriaegység

A készülékben alapállapotban 64 MB memória található, és az opcionális memóriabővítést egy nyílás támogatja. Legfeljebb 576 MB méretűre bővítheti a memóriát SO-DIMM modulok telepítésével. Az opcionális memória hozzáadásával a másolási és a nyomtatási műveletek teljesítményét is növelheti.

A készülék általában a következő műszaki adatokkal rendelkező, ipari szabványnak megfelelő SO-DIMM modulokat használja:

Típus: 144 tűs, és 64 bites kimenet

CAS késleltetés: 2

Órajel: 100 MHz vagy több

Kapacitás: 64, 128, 256 vagy 512 MB

Magasság: 31,75 mm

DRAM típusa: SDRAM 2 Bank

A vásárlással kapcsolatos információt és a cikkszámokat a Buffalo Technology webhelyén találja:

<http://www.buffalo-technology.com/>



Megjegyzés

- Egyes SO-DIMM modulok nem működnek a készülékkel.
- További információért lépjen kapcsolatba a KONICA MINOLTA viszonteladójával.

További memória telepítése

- 1 Kapcsolja ki a gép főkapcsolóját. Húzza ki a telefonkábel.
- 2 Húzza ki az interfész kábelt a készülékből és húzza ki a tápvezeték az elektromos csatlakozójatból.



Megjegyzés

Mindenképpen kapcsolja ki a készülék főkapcsolóját, mielőtt telepítené vagy eltávolítaná a SO-DIMM modul.

- 3 Távolítsa el a SO-DIMM fedelét és az interfész fedelét.

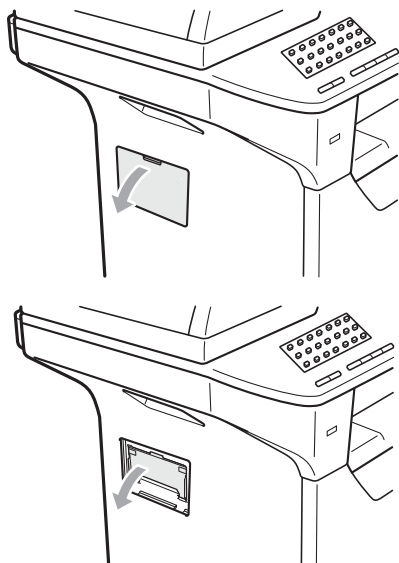

- 4 Csomagolja ki a SO-DIMM modulokat, és az élüknél fogja meg.

! FONTOS

A statikus elektromosság okozta károk elkerülése érdekében NE érjen a memóriaplakkhoz vagy a kártya felületéhez.

- 5 Tartsa az élénél fogva a SO-DIMM modul, és illessze a SO-DIMM modulon lévő bevágásokat a nyílás kitüremkedéséhez. Ferdén helyezze be a SO-DIMM modult (1), majd döntse az illesztőkártya felé, amíg a helyére nem kattann (2).

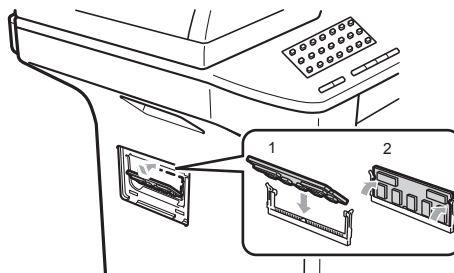

- 6 Helyezze vissza az interfész fedelét és a SO-DIMM fedelét.
- 7 Először csatlakoztassa ismét a készülék tápvezetékét az elektromos csatlakozójatba, majd csatlakoztassa az interfész kábelt.
- 8 Dugja be a telefonkábel. Kapcsolja be a készülék főkapcsolóját.



Megjegyzés

A SO-DIMM megfelelő telepítésének ellenőrzéséhez kinyomtathatja a felhasználói beállítások oldalát, amely megjeleníti a jelenlegi memóriaméretet is. (Lásd: *Jelentés nyomtatása* című részt a(z) 76. oldalon!).

Hibaelhárítás

Ha úgy véli, nem működik megfelelően a készülék, tekintse meg a következő táblázatot, és kövesse a hiba elhárítására vonatkozó tanácsokat.

A legtöbb hibát a felhasználó maga is javítani tudja. Ha további segítségre van szüksége, a KONICA MINOLTA ügyfélszolgálati központ honlapján tájékozódhat a legfrissebb GYIK-ről és hibaelhárítási tanácsokról. Látogasson meg bennünket az alábbi címen:

<http://konicaminolta.com>.

Ha problémát tapasztal a készülékkel

Ha úgy véli, hogy a faxok megjelenése nem megfelelő, készítsen előbb egy másolatot. Ha a másolat megfelelő, előfordulhat, hogy nem az Ön készülékében van a probléma. Tekintse meg az alábbi táblázatot, és kövesse a hibaelhárításra vonatkozó tanácsokat.

Faxok nyomtatása vagy fogadása

Problémák	Javaslatok
<ul style="list-style-type: none"> ■ Összesűrűsödött nyomtatás ■ Vízszintes csíkok ■ Hiányzik az alsó és felső mondatok egy része ■ Hiányzó sorok 	Ennek oka általában a rossz telefonkapcsolat. Ha a másolatot rendben találja, akkor a hiba valószínűleg a kapcsolatban volt, a telefonvonal statikus vagy interferenciazavarai miatt. Kérje meg a másik felet, hogy küldje el újra a faxot.
Gyenge a nyomtatás minősége	Lásd: <i>A nyomtatási minőség javítása</i> című részt a(z) 115. oldalon!.
Függőleges fekete vonalak fogadáskor	<p>A nyomtatási koronaszál elszennyeződhetett. Tisztítsa meg a koronaszálát. (Lásd: <i>Koronaszál tisztítása</i> című részt a(z) 141. oldalon!.)</p> <p>Lehet, hogy a küldő szkennerte elszennyeződött. Kérje meg a küldőt, hogy készítsen egy másolatot. Így kiderül, hogy a küldő készülékkel van-e probléma. Próbáljon meg faxot fogadni egy másik faxkészületről.</p> <p>Ha a probléma továbbra is fennáll, segítségért hívja fel viszonteladóját.</p>
A fogadott fax megosztott vagy üres lapként jelenik meg.	<p>Ha a fogadott faxot a készülék két lapra osztva nyomtatja, vagy ha egy üres oldalt is kiad, akkor valószínű, hogy a papírméret beállítása nem felel meg a használt papírnak. (Lásd: <i>Papírméret</i> című részt a(z) 20. oldalon!.)</p> <p>Kapcsolja be az automatikus kicsinyítést. (Lásd: <i>Kicsinyített beérkező fax nyomtatása</i> című részt a(z) 48. oldalon!.)</p>

Telefonvonal vagy összeköttetés

Problémák	Javaslatok
A hívás nem működik.	Ellenőrizze, hogy van-e tárcsahang.
	Módosítsa a Hang/Impulzus beállítását. (Lásd a <i>Gyors útmutatót</i> .)
	Ellenőrizze az összes vezeték csatlakozását.
	Győződjön meg róla, hogy a gép megfelelően csatlakozik-e a hálózatra és, hogy be van-e kapcsolva.
A készülék nem fogadja a hívásokat.	Ha a készülékhez külső telefonkészülék csatlakozik, használja a kézi faxküldést a külső telefon kagylójának felemelésével, majd a szám hívásával. Mielőtt a Start gombot megnyomná, várja meg a faxfogadó hangot.
	Győződjön meg róla, hogy készüléke az Ön beállításának megfelelő fogadási üzemmódban van. (Lásd: <i>Fax fogadása</i> című részt a(z) 44. oldalon!.) Ellenőrizze, hogy van-e tárcsahang. Ha lehetséges, hívja fel készülékét, hogy hallja-e a választ. Ha továbbra sincs válasz, ellenőrizze a telefonzsinór csatlakozását. Ha nem hall csengetést, amikor a készülékét hívja, kérje meg a telefontársaságot, hogy ellenőrizze a vonalat.

Faxok küldése

Problémák	Javaslatok
Gyenge az átküldött dokumentumok minősége.	Állítsa a felbontást <i>Finom</i> -ra vagy <i>Szuperfinom</i> -ra. Készítsen egy másolatot, így ellenőrizve, hogy megfelelően működik-e a lapolvasó. Ha nem megfelelő a másolat minősége, tisztítsa meg a szkennert. (Lásd: <i>A szkennert tisztítása</i> című részt a(z) 138. oldalon!.)
A küldés-igazolási jelentésben ez olvasható: „EREDM:HIBA”.	Valószínűleg átmeneti zaj vagy statikus zavar van a vonalban. Próbálja meg újra elküldeni a faxot. Ha PC faxüzenet küldésekor az „EREDM:HIBA” üzenetet olvassa a küldés-igazolási jelentésben, akkor valószínűleg megtelt a készülék memóriája. Memória felszabadítása érdekében kikapcsolhatja a faxtárolási funkciót (lásd: <i>Távoli fax opciók kikapcsolása</i> című részt a(z) 67. oldalon!), kinyomtathatja a faxokat a memóriából (lásd: <i>Fax nyomtatása memóriából</i> című részt a(z) 49. oldalon!), vagy törölheti a késleltetett faxot vagy a lehívási feladatot (lásd: <i>Várakozó feladatok ellenőrzése és törlése</i> című részt a(z) 42. oldalon!). Ha a probléma továbbra is fennáll, hívja fel a telefontársaságot, és kérje meg őket, hogy vizsgálják meg a vonalat.
	Ha gyakran fordulnak elő átviteli hibák a telefonfonal esetleges zavara miatt, módosítsa a kompatibilitási beállításokat: <i>Alap (VoIP-hoz)</i> . (Lásd: <i>Telefonvonal interferencia</i> című részt a(z) 123. oldalon!.)
Függőleges fekete vonalak küldéskor.	A küldött faxok esetében megjelenő fekete függőleges vonalakat tipikusan az üvegfelületre kenődött hibajavító folyadék vagy piszok okozza. (Lásd: <i>A szkennert tisztítása</i> című részt a(z) 138. oldalon!.)

A bejövő hívások kezelése

Problémák	Javaslatok
A készülék egy hangot CNG hangként "hall".	Ha a Fax észlelése be van kapcsolva, a készülék érzékenyebb a hangokra. Ezért előfordulhat, hogy a készülék bizonyos hangokat vagy zenét úgy érzékelhet, hogy az egy bejövő faxüzenet, és ezért faxfogadási hangokat ad. Állítsa le a készüléket a Stop/Exit (Stop/Kilépés) megnyomásával. Elkerülheti ezt problémát, ha a Faxészlelés funkciót kikapcsolja. (Lásd: <i>Fax észlelése</i> című részt a(z) 47. oldalon!.)
Faxhívás küldése a készülékre.	Ha egy külső vagy melléktelefonról válaszolt, adja meg a távoli aktiválás kódját (*51 az alapértelmezett beállítás). Ha a készüléke válaszol, tegye le a kagylót.

A bejövő hívások kezelése (folytatás)

Problémák	Javaslatok
Egyéni szolgáltatások egyetlen vonalon.	<p>Ha ugyanazon a vonalon hívásvárakoztatást, hívásvárakoztatás/hívásazonosítást, hívásazonosítást, hangüzenetet, üzenetrögzítőt, riasztórendszert vagy egyéb egyéni szolgáltatást is igénybe vesz, probléma léphet fel a faxok küldésekor vagy fogadásakor.</p> <p>Például: Ha hívásvárakoztatásra vagy egyéb egyéni szolgáltatásra fizet elő, és annak jele fax küldésekor vagy fogadásakor átmegy a vonalon, az átmenetileg megzavarhatja, vagy meghiúsíthatja a műveletet. A KONICA MINOLTA hibajavító üzemmódja (ECM) segítségével ez a probléma kiküszöbölhető. Ez a körülmény a távközléssel kapcsolatos és minden olyan készüléknél előfordulhat, amely információt küld vagy fogad egy megosztott, egyéni szolgáltatásokat is kínáló vonalon keresztül. Ha a legkisebb megszakítás sem engedhető meg cége számára, akkor érdemes egy külön vonalat erre a célra fenntartani.</p>

Menühozzáférési problémák

Problémák	Javaslatok
A gombok nem működnek.	<p>Ellenőrizze, hogy a vezérlőpult megfelelően van-e a készülékre helyezve.</p> <p>Szerelje fel újra a vezérlőpultot.</p>
A készülék sípol, ha megpróbál belépni a Fogadás beállítása vagy a Küldés beállítása menübe.	<p>Ha a Fax nem világít, nyomja meg a fax üzemmódba való váltáshoz. A Fogadás beállítása (Menu (Menü), 2, 1) és a Küldés beállítása (Menu (Menü), 2, 2) lehetőségek csak akkor érhetők el, ha a készülék fax üzemmódban van.</p>

Másolási problémák

Problémák	Javaslatok
Nem készíthető másolat.	<ul style="list-style-type: none"> ■ Ellenőrizze, hogy a Copy (Másolás) világít-e. (Lásd: <i>Belépés másolás üzemmódba</i> című részt a(z) 78. oldalon!.) ■ Lépjen kapcsolatba az adminisztrátorral a Biztonsági funkciózárolás beállításainak ellenőrzéséhez.
Függőleges fekete vonal jelenik meg a másolatokon.	<p>A másolatokon megjelenő fekete függőleges vonalakat általában az üvegfelületre kenődött hibajavító folyadék vagy szennyeződés okozza, vagy a nyomtatáshoz használt koronavezeték elszennyeződött. (Lásd: <i>A szkennertisztítása</i> című részt a(z) 138. oldalon! és <i>Koronaszál tisztítása</i> című részt a(z) 141. oldalon!.)</p>

Nyomatási problémák

Problémák	Javaslatok
A készülék nem nyomtat.	<ul style="list-style-type: none"> ■ Ellenőrizze, hogy a készülék be van-e dugva a hálózati csatlakozóaljzatba, és hogy be van-e kapcsolva. ■ Ellenőrizze, hogy a festékkazetta és a dobegység megfelelően van-e beszerelve. (Lásd: <i>Dobegység cseréje</i> című részt a(z) 146. oldalon!.) ■ Ellenőrizze az interfész kábel csatlakozásait a gépen és a számítógépen. (Lásd a <i>Gyors útmutatót</i>.) ■ Ellenőrizze, hogy a megfelelő nyomtató-meghajtó van-e telepítve és kiválasztva. ■ Nézze meg, hogy az LCD kijelzőn nem jelent-e meg hibaüzenet. (Lásd: <i>Hiba-és karbantartási üzenetek</i> című részt a(z) 124. oldalon!.) ■ Ellenőrizze, hogy a készülék online állapotban van-e: (Windows® 7) Kattintson a Start gombra, majd az Eszközök és nyomtatók lehetőségre. Kattintson kétszer a KONICA MINOLTA bizhub 20 elemre. Kattintson a Nyomtató menüre, majd ügyeljen arra, hogy a Kapcsolat nélküli használat opció ne legyen bejelölve. (Windows Vista®) Kattintson a Start gombra, majd a Vezérlőpult, Hardver és Hangok, végül a Nyomtatók parancsra. Kattintson a jobb gombbal a KONICA MINOLTA bizhub 20 ikonra. Ellenőrizze, hogy a Nyomtató kapcsolat nélküli használata jelölőnégyzet nincs bejelölve. (Windows® XP és Windows Server® 2003) Kattintson a Start gombra, és válassza a Nyomtatók és Faxok lehetőséget. Kattintson a jobb gombbal a KONICA MINOLTA bizhub 20 ikonra. Ellenőrizze, hogy a Nyomtató kapcsolat nélküli használata jelölőnégyzet nincs bejelölve. (Windows® 2000) Kattintson a Start gombra, és válassza a Beállítások, majd a Nyomtatók lehetőséget. Kattintson a jobb gombbal a KONICA MINOLTA bizhub 20 ikonra. Ellenőrizze, hogy a Nyomtató kapcsolat nélküli használata jelölőnégyzet nincs bejelölve. <ul style="list-style-type: none"> ■ Lépjen kapcsolatba az adminisztrátorral a Biztonsági funkciózárolás beállításainak ellenőrzéséhez.
A gép utasítás nélkül, vagy összefüggéstelen karakterhalmazt nyomtat.	<ul style="list-style-type: none"> ■ Húzza ki a papírtálcát és várjon, amíg a készülék befejezi a nyomtatást. Ezután kapcsolja ki a készüléket, és áramtalanítsa azt úgy, hogy kihúzza a hálózathoz néhány percre. (A készüléket legfeljebb 60 órára kapcsolhatja ki úgy, hogy ne vesszenek el a memóriában tárolt faxok.) ■ Ellenőrizze a szoftveralkalmazás beállításait, hogy azok a készülékhez megfelelően vannak-e beállítva. ■ Ha párhuzamos porttal csatlakozik, ellenőrizze, hogy a port KONICA MINOLTA bizhub 20 típusú, nem LPT1.
A gép az első néhány oldalt helyesen nyomtatja, majd néhány oldalról hiányoznak szövegrészek.	<ul style="list-style-type: none"> ■ Ellenőrizze a szoftveralkalmazás beállításait, hogy azok a készülékhez megfelelően vannak-e beállítva. ■ A számítógép nem ismeri fel a készülék bemeneti átmeneti tárának megtelésére figyelmeztető jelet. Ügyeljen arra, hogy helyesen csatlakoztassa az interfész kábelt. (Lásd a <i>Gyors útmutatót</i>.)
A fejlécek vagy láblécek látszanak ha a dokumentumot a képernyőn jeleníti meg, de nem látszanak a kinyomtatott oldalon.	Az oldal felső vagy alsó részén nem nyomtatható terület van. Állítsa be a felső és az alsó margót úgy, hogy lehetővé tegye a felső és alsó két terület nyomtatását is.

Nyomatási problémák (folytatás)

Problémák	Javaslatok
A készülék akkor sem nyomtat a papír mindkét oldalára, ha a nyomtató illesztőprogramban beállította a Kétoldalas nyomtatást.	Ellenőrizze a papírméret beállítását a nyomtató illesztőprogramban. A4 papírméretet kell választania.
A készülék nem nyomtat vagy abbahagyta a nyomtatást, és a készülék állapotjelző LED lámpája sárga.	Nyomja meg a Job Cancel (Visszavonás) gombot. Amikor a készülék megszakítja a feladatot és törli azt a memóriából, a nyomatok nem mindig készülnek el teljes egészében.

Szkennelési problémák

Problémák	Javaslatok
TWAIN hiba szkennelés közben.	Elsődleges forrásként a KONICA MINOLTA TWAIN meghajtót válassza. A PaperPort™ 11SE alkalmazásban kattintson a Fájl menü Szkennelés vagy fotó beolvasása parancsára, és válassza a KONICA MINOLTA TWAIN meghajtó eszközt.
Az optikai karakterfelismerés nem működik.	Próbálja meg növelni a lapolvasás felbontását.
Nem működik a hálózati szkennelés.	Lásd: <i>Hálózati problémák</i> című részt a(z) 112. oldalon!.

Szoftverproblémák

Problémák	Javaslatok
Nem lehet telepíteni a szoftvert, nem lehet nyomtatni.	Futtassa a Multi-Function Suite javítás programot a CD/DVD-ROM-ról. Ez a program helyreállítja, és újratelepíti a szoftvert.
Nem használható a "2 az 1-ben" vagy "4 az 1-ben" nyomtatási funkció.	Ellenőrizze, hogy az alkalmazásban és a nyomtató meghajtón ugyanúgy van-e beállítva a papírméret.
A készülék nem nyomtat az Adobe® Illustrator® programból.	Próbálja meg csökkenteni a nyomtatási felbontást. (Lásd: <i>Speciális lapfűl a CD/DVD-ROM-on található Szoftver használati útmutató dokumentációban.</i>)

Papírkezelési problémák

Problémák	Javaslatok
A gép nem adagolja a lapokat. Az LCD kijelzőn a Nincs Papír felirat vagy egy papírelakadást jelző üzenet jelenik meg.	<ul style="list-style-type: none"> ■ Ha nincs papír az adagoló tálcán, akkor töltsse fel azt. ■ Ha van papír a papírtálcában, ellenőrizze, hogy egyenesen fekszik. Ha a papír fel van gyűrődve, simítsa ki. Sokszor hasznos lehet, ha kiveszi a lapcsomagot, megfordítja, és úgy teszi vissza a tálcára. ■ Tegyen kevesebb lapot a tálcára, majd próbálja meg újra a műveletet. ■ Ellenőrizze, hogy nem a többcélú tálca üzemmód van kiválasztva a nyomtató illesztőprogramjában. ■ Ha az LCD kijelzőn papírelakadásra figyelmeztető üzenet jelenik meg és a probléma továbbra is fennáll, lásd: <i>Papírelakadás</i> című részt a(z) 131. oldalon!.

Papírkezelési problémák (folytatás)

Problémák	Javaslatok
A készülék nem adagol papírt a többcéلű tálcáról.	<ul style="list-style-type: none"> ■ Alaposan levegőztesse át az oldalakat, és helyezze vissza azokat határozottan a papírtálcára. ■ Ellenőrizze, hogy a többcéلű tálca üzemmód van kiválasztva a nyomtató illesztőprogramjában.
Hogyan nyomtatok borítékokat?	A borítékokat a többcéلű tálcáról töltheti be. A szoftveralkalmazás nyomtatási beállítását az alkalmazott borítékméretre kell beállítani. Ezt általában a szoftver Oldalbeállítás vagy Dokumentum beállításai menüjében teheti meg. (További részletekért nézze meg a szoftveralkalmazás kézikönyvét.)
Milyen papírt használhatok?	A lézerekészülékekhez gyártott vékony papír, normál papír, vastag papír, finom papír, újrahasznosított papír, fólia, címke és boríték típusokat használhatja. (Részletekért lásd: <i>Elfogadható papír és más nyomtatási adathordozó</i> című részt a(z) 12. oldalon!.)
Papírelakadás történt.	(Lásd: <i>Papírelakadás</i> című részt a(z) 131. oldalon!.)

Nyomtatási minőségi problémák

Problémák	Javaslatok
Gyűröttek a kinyomtatott lapok.	<ul style="list-style-type: none"> ■ Ez a hiba akkor fordulhat elő, ha gyenge minőségű, túl vékony vagy túl vastag papírt használ, vagy nem a papír megfelelő oldalára nyomtat. Próbálja megfordítani a tálcában lévő papírköteget. ■ A használt médiatípusnak megfelelő papírtípust válassza ki a beállításokban. (Lásd: <i>Elfogadható papír és más nyomtatási adathordozó</i> című részt a(z) 12. oldalon!.)
Foltosak a kinyomtatott lapok.	A használt médiatípusnak nem felel meg a beállított Papírtípus, vagy túl vastag a használt adathordozó, vagy túl durva a felülete. (Lásd: <i>Elfogadható papír és más nyomtatási adathordozó</i> című részt a(z) 12. oldalon! és <i>Alapvető beállítások lapfűl</i> a CD/DVD-ROM-on lévő <i>Szoftver használati útmutatóban</i> .)
Túl világos a nyomtatás.	<ul style="list-style-type: none"> ■ Ha ez a probléma másolatok készítésekor vagy a fogadott faxok nyomtatásakor fordul elő, a készülék menübeállításaiában állítsa Ki értékre a Festékkazetta-takarékos módot. (Lásd: <i>Festékkímélés</i> című részt a(z) 24. oldalon!.) ■ Kapcsolja ki a nyomtató meghajtó Speciális lapfűlén a Festékkazetta-takarékos módot. (Lásd: <i>Speciális lapfűl</i> a CD/DVD-ROM-on található <i>Szoftver használati útmutatóban</i>.)

Hálózati problémák

Problémák	Javaslatok
Nem sikerül vezetékös hálózaton keresztül nyomtatni.	<p>Ha hálózati problémát tapasztal, tekintse meg a CD/DVD-ROM-on található <i>Hálózati használati útmutatót</i>.</p> <p>Ellenőrizze, hogy a készülék be van kapcsolva, elérhető a hálózaton és üzemkész módban van. Hálózati beállítások megtekintéséhez nyomtassa ki a Hálózati Beállítások listát. (Lásd: <i>Jelentés nyomtatása</i> című részt a(z) 76. oldalon!.) Csatlakoztassa újra a LAN-kábelt az elosztóhoz, és ellenőrizze, hogy a kábel és hálózati csatlakozások megfelelők. Ha lehetséges, próbálja meg az elosztó egy másik portjához csatlakoztatni a készüléket, és használjon egy másik kábelt. Amennyiben a kapcsolat működik, a készülék hátsó paneljének alsó LED kijelzője zöld lesz.</p>

Hálózati problémák (folytatás)

Problémák	Javaslatok
<p>A hálózati szkennelés funkció nem működik.</p> <p>A hálózati PC Fax fogadás funkció nem működik.</p> <p>A hálózati nyomtatás funkció nem működik.</p>	<p>(Windows®) Lehetséges, hogy a számítógépre telepített tűzfal megakadályozza a hálózati kapcsolat létrejöttét. A Windows® tűzfal beállításához kövesse az alábbi utasításokat. Ha más személyes tűzfalprogramot használ, olvassa el az adott program Használati útmutatóját vagy forduljon a szoftvergyártójához.</p> <p>(Windows® XP SP2)</p> <ol style="list-style-type: none"> 1 Kattintson a Start gombra, majd a Vezérlőpult, Hálózati és internetes kapcsolatok és a Windows tűzfal parancsra. Győződjön meg arról, hogy a Általános lapon a Windows tűzfal be van kapcsolva. 2 Kattintson a Speciális beállítások fülre, és a Beállítások... gombra a Hálózati kapcsolatok beállításai területen. 3 Kattintson az Hozzáadás gombra. 4 Az 54925-ös, hálózati szkennelés port hozzáadásához adja meg a következőket: <ol style="list-style-type: none"> 1. A Szolgáltatás leírása: területen írjon be egy leírást, például: „KONICA MINOLTA szkennер”. 2. Az A szolgáltatást kiszolgáló hálózati számítógép neve és IP-címe (például 192.168.0.12): mezőbe írja be: „Localhost”. 3. Az E szolgáltatás külső portjának száma: mezőbe írja be: „54925”. 4. Az E szolgáltatás belső portjának száma: mezőbe írja be: „54925”. 5. Ellenőrizze, hogy az UDP elem be van-e jelölve. 6. Kattintson az OK gombra. 5 Kattintson az Hozzáadás gombra. 6 Az 54926-os, hálózati PC Fax port hozzáadásához adja meg a következőket: <ol style="list-style-type: none"> 1. A Szolgáltatás leírása: területen írjon be egy leírást, például: „PC-Fax”. 2. Az A szolgáltatást kiszolgáló hálózati számítógép neve és IP-címe (például 192.168.0.12): mezőbe írja be: „Localhost”. 3. Az E szolgáltatás külső portjának száma: mezőbe írja be: „54926”. 4. Az E szolgáltatás belső portjának száma: mezőbe írja be: „54926”. 5. Ellenőrizze, hogy az UDP elem be van-e jelölve. 6. Kattintson az OK gombra. 7 Ha továbbra is fennáll a hálózati csatlakozási probléma, kattintson a Hozzáadás gombra. 8 A 137-es, hálózati szkennelés, nyomtatás és PC Fax fogadás port hozzáadásához adja meg a következőket: <ol style="list-style-type: none"> 1. A Szolgáltatás leírása: területen írjon be egy leírást, például: „PC-Fax fogadása”. 2. Az A szolgáltatást kiszolgáló hálózati számítógép neve és IP-címe (például 192.168.0.12): mezőbe írja be: „Localhost”. 3. Az E szolgáltatás külső portjának száma: mezőbe írja be: „137”. 4. Az E szolgáltatás belső portjának száma: mezőbe írja be: „137”. 5. Ellenőrizze, hogy az UDP elem be van-e jelölve. 6. Kattintson az OK gombra. 9 Ellenőrizze, sikerült-e hozzáadni az új beállítást, majd kattintson az OK gombra.



Hálózati problémák (folytatás)



Problémák	Javaslatok
<p>A hálózati szkennelés funkció nem működik.</p> <p>A hálózati PC Fax fogadás funkció nem működik.</p> <p>A hálózati nyomtatás funkció nem működik.</p> <p>(folytatás)</p>	<p>(Windows Vista®):</p> <ol style="list-style-type: none"> 1 Kattintson a Start gombra, majd a Vezérlőpult, Hálózat és Internet, Windows tűzfal és Beállítások módosítása parancsra. 2 A Felhasználói fiókok felügyelete képernyő megjelenésekor tegye az alábbiakat. <ul style="list-style-type: none"> ■ Rendszergazdai jogokkal rendelkező felhasználók: Kattintson a Tovább gombra. ■ Rendszergazdai jogokkal nem rendelkező felhasználók: Írja be a rendszergazda jelszavát, és kattintson az OK gombra. 3 Győződjön meg arról, hogy a Általános lapon a Windows tűzfal be van kapcsolva. 4 Kattintson a Kivételek fülre. 5 Kattintson az Port hozzáadása... gombra. 6 Az 54925-ös, hálózati szkennelés port hozzáadásához adja meg a következőket: <ol style="list-style-type: none"> 1. A Név: mezőbe írjon be egy tetszőleges leírást. (például "KONICA MINOLTA lapolvasó") 2. A Port száma: mezőbe írja be: „54925”. 3. Ellenőrizze, hogy az UDP elem be van-e jelölve. Ezután kattintson az OK gombra. 7 Kattintson az Port hozzáadása... gombra. 8 Az 54926-os, hálózati PC Fax port hozzáadásához adja meg a következőket: <ol style="list-style-type: none"> 1. A Port hozzáadása... mezőbe írjon be egy tetszőleges leírást. (például "PC fax") 2. A Név: mezőbe írja be: „54926”. 3. Ellenőrizze, hogy az Port száma: elem be van-e jelölve. Ezután kattintson az UDP gombra. 9 Ellenőrizze, sikerült-e hozzáadni az új beállítást, majd kattintson az OK gombra. 10 Ha továbbra is problémái vannak a hálózati csatlakozásával például hálózati szkennelés vagy nyomtatás esetén, jelölje be a Kivételek lapon a Fájl- és nyomtatómegosztás jelölőnégyzetet, majd kattintson az Alkalmaz gombra.

Hálózati problémák (folytatás)

Problémák	Javaslatok
A számítógép nem találja a készüléket.	<p>(Windows®) Lehetséges, hogy a számítógépre telepített tűzfal megakadályozza a hálózati kapcsolat létrejöttét. (Részletesebb információt a fenti utasításokban talál.)</p> <p>(Macintosh®) Válassza ki újra készülékét a Macintosh HD/Library (Könyvtár)/Printers (Nyomatók)/KONICA MINOLTA/Utilities (Segédprogramok)/Device Selector (Eszközválasztó) helyen található eszközválasztó alkalmazásból, vagy a ControlCenter2 Modell előugró menüjéből.</p>

A nyomtatási minőség javítása

Példák a gyenge nyomtatási minőségre	Javasolt teendők
 <p>Fehér vonalak az oldalakon</p>	<ul style="list-style-type: none"> ■ Ellenőrizze, hogy a használt papír megfelel-e előírásainknak. A durva felületű papír vagy a vastag lap okozhat ilyen problémát. (Lásd: <i>Elfogadható papír és más nyomtatási adathordozó</i> című részt a(z) 12. oldalon!.) ■ Ellenőrizze, hogy a nyomtató-illesztőprogramban vagy a készülék Papírtípus menüjében a megfelelő médiatípust választotta-e ki. (Lásd: <i>Elfogadható papír és más nyomtatási adathordozó</i> című részt a(z) 12. oldalon! és <i>Alapvető beállítások lapfűl a CD/DVD-ROM-on lévő Szoftver használati útmutatóban.</i>) ■ A probléma magától is megszűnhet. Nyomtasson ki több oldalt a probléma megszüntetéséhez, különösen akkor, ha a készülék hosszú ideje nem volt használva. ■ Lehet, hogy megsérült a dobegység. Tegyen be egy új dobegységet. (Lásd: <i>Dobegység cseréje</i> című részt a(z) 146. oldalon!.)
 <p>Fehér vonalak függőleges irányban az oldalakon</p>	<ul style="list-style-type: none"> ■ A lézer szkennel panelt törölje le egy száraz, szőszmentes, puha ronggyal. (Lásd: <i>Lézeres lapolvasóablak tisztítása</i> című részt a(z) 139. oldalon!.) ■ Ellenőrizze, hogy nincs-e olyan papírmaradvány a készülék belsejében, amely letakarja a lapolvasó ablakát. ■ A festékkazetta károsodhat. Helyezzen be egy új festékkazettát. (Lásd: <i>Festékkazetta kicserélése</i> című részt a(z) 144. oldalon!.) ■ Lehet, hogy megsérült a dobegység. Tegyen be egy új dobegységet. (Lásd: <i>Dobegység cseréje</i> című részt a(z) 146. oldalon!.)

Példák a gyenge nyomtatási minőségre	Javasolt teendők
 <p data-bbox="196 556 364 585">Tompa nyomat</p>	<ul style="list-style-type: none"> ■ Ellenőrizze, hogy a használt papír megfelel-e előírásainknak. (Lásd: <i>Elfogadható papír és más nyomtatási adathordozó</i> című részt a(z) 12. oldalon!.) ■ A nyomtató illesztőprogramjában állítsa a médiatípust Vastag Papír értékre, válassza a <i>Vastag</i> beállítást a készülék <i>Papírtípus</i> menü beállításában, vagy használjon a jelenleginél vékonyabb papírt. (Lásd: <i>Papírtípus</i> című részt a(z) 19. oldalon! és <i>Alapvető beállítások lapfűl</i> a CD/DVD-ROM-on lévő <i>Szoftver használati útmutatóban</i>.) ■ Ellenőrizze a környezeti körülményeket. A magas páratartalom például okozhat festékhiányos nyomtatást. (Lásd: <i>Megfelelő elhelyezés</i> című részt a(z) 96. oldalon!.) ■ Lehet, hogy megsérült a dobegység. Tegyen be egy új dobegységet. (Lásd: <i>Dobegység cseréje</i> című részt a(z) 146. oldalon!.)
 <p data-bbox="196 987 364 1016">Szürke háttér</p>	<ul style="list-style-type: none"> ■ Ellenőrizze, hogy a használt papír megfelel-e előírásainknak. (Lásd: <i>Elfogadható papír és más nyomtatási adathordozó</i> című részt a(z) 12. oldalon!.) ■ Ellenőrizze a környezeti körülményeket. A magas hőmérséklet vagy magas páratartalom okozhat fokozott háttér szürkülést/árnyékolódást. (Lásd: <i>Megfelelő elhelyezés</i> című részt a(z) 96. oldalon!.) ■ A festékkazetta károsodhat. Helyezzen be egy új festékkazettát. (Lásd: <i>Festékkazetta kicserélése</i> című részt a(z) 144. oldalon!.) ■ Lehet, hogy megsérült a dobegység. Tegyen be egy új dobegységet. (Lásd: <i>Dobegység cseréje</i> című részt a(z) 146. oldalon!.)
 <p data-bbox="196 1358 364 1387">Ferde nyomtatás</p>	<ul style="list-style-type: none"> ■ Ellenőrizze, hogy a papír vagy egyéb nyomtatási adathordozó megfelelően van behelyezve a papírtálcába, valamint hogy a papírvezetők nem túl szorosak vagy lazák. ■ Állítsa be pontosan a papírvezetőket. (Lásd: <i>Papír betöltése a normál papírtálcába</i> című részt a(z) 8. oldalon!.) ■ Ha a többcélú tálcát használja, tekintse meg a következő fejezetet: <i>Papír betöltése a többcélú tálcába</i> című részt a(z) 9. oldalon!. ■ Lehet, hogy az adagolótálca túl van töltve. ■ Ellenőrizze a papír típusát és minőségét. (Lásd: <i>Elfogadható papír és más nyomtatási adathordozó</i> című részt a(z) 12. oldalon!.)

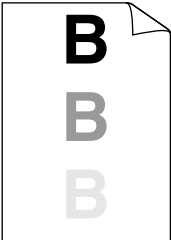
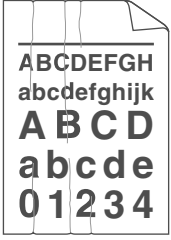
Példák a gyenge nyomtatási minőségre	Javasolt teendők
 <p data-bbox="244 562 377 587">Szellempép</p>	<ul style="list-style-type: none"> <li data-bbox="504 291 1252 407">■ Ellenőrizze, hogy a használt papír megfelel-e előírásainknak. A durva felületű vagy vastag papírlap okozhat ilyen problémát. (Lásd: <i>Elfogadható papír és más nyomtatási adathordozó</i> című részt a(z) 12. oldalon!.) <li data-bbox="504 421 1252 568">■ Ellenőrizze, hogy a nyomtató-illesztőprogramban vagy a készülék Papírtípus menü beállításában a megfelelő adathordozó-típust választotta-e ki. (Lásd: <i>Elfogadható papír és más nyomtatási adathordozó</i> című részt a(z) 12. oldalon! és <i>Alapvető beállítások lapfűl</i> a CD/DVD-ROM-on lévő <i>Szoftver használati útmutatóban</i>.) <li data-bbox="504 581 1252 639">■ Lehet, hogy megsérült a dobegység. Tegyen be egy új dobegységet. (Lásd: <i>Dobegység cseréje</i> című részt a(z) 146. oldalon!.) <li data-bbox="504 653 1252 710">■ Lehet, hogy szennyeződött a beégető egység. Hívja a KONICA MINOLTA viszonteladóját.
 <p data-bbox="179 987 444 1012">Ráncok és gyűrődések</p>	<ul style="list-style-type: none"> <li data-bbox="504 722 1252 780">■ Ellenőrizze a papír típusát és minőségét. (Lásd: <i>Elfogadható papír és más nyomtatási adathordozó</i> című részt a(z) 12. oldalon!.) <li data-bbox="504 794 1252 852">■ Ellenőrizze, hogy megfelelően van-e behelyezve a papír. (Lásd: <i>Papír betöltése a normál papírtálcába</i> című részt a(z) 8. oldalon!.) <li data-bbox="504 865 1252 923">■ Fordítsa meg, vagy fordítsa el 180°-kal a lapcsomagot az adagoló tálcában.

Példák a gyenge nyomtatási minőségre



Borítékgyűrődések

Javasolt teendők

- 1 Nyissa fel a hátsó fedelet.
- 2 Húzza meg a kék kart, amíg a jel (▶) el nem ér a másik jel (✉) mellé, az alább látható módon.
- 3 Küldje el újra a nyomtatási feladatot.

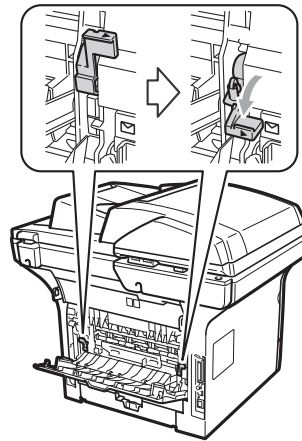

Megjegyzés

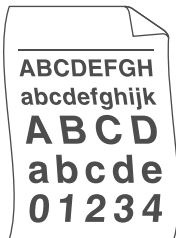

Amikor végezt a nyomtatással, nyissa fel a hátsó fedelet és állítsa vissza a két kék kart az eredeti pozíciójukba.



Felpöndörődő vagy hullámos lap

- Ellenőrizze a papír típusát és minőségét. A magas hőmérséklet és páratartalom miatt a papír felpöndörödhet.
- Ha nem használja gyakran a készüléket, előfordulhat, hogy a papír túl sokáig volt a papírtálcán. Fordítsa meg a papírtálcában lévő papírköteget. Lazítsa fel a lapokat, majd fordítsa el a csomagot 180°-kal a papírtálcában.

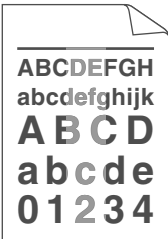
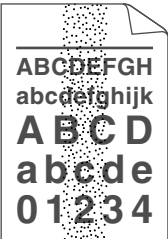
Példák a gyenge nyomtatási minőségre	Javasolt teendők
<div data-bbox="234 305 385 542" data-label="Image"> </div> <p data-bbox="238 566 381 591">Göndörödés</p>	<ul style="list-style-type: none"> ■ Fordítsa meg a papírt a papírtálcán, és nyomtassa ki újra. (Kivéve a fejléces papírt) Ha továbbra is fennáll a probléma, a következőképpen állítsa be a gyűrődésmentesítő kart: <ol style="list-style-type: none"> 1 Nyissa fel a hátsó fedelet. <div data-bbox="707 446 1039 736" data-label="Image"> </div> <ol style="list-style-type: none"> 2 Emelje fel a kart (1), és csúsztassa el a kart (2) a nyíl irányába. <div data-bbox="655 807 1087 1219" data-label="Image"> </div> <ul style="list-style-type: none"> ■ Emelje fel a kimeneti tálca papírtartó szárnyát (1). <div data-bbox="614 1290 1140 1605" data-label="Image"> </div> <ul style="list-style-type: none"> ■ Válassza a Papírgöndörödés csökkentése módot a nyomtató illesztőprogramban. (Lásd: <i>Egyéb nyomtatási opciók</i> (Windows®) vagy <i>Nyomtatási beállítások</i> (Macintosh®) a CD/DVD-ROM-on lévő <i>Szoftver használati útmutatóban</i>.)

Példák a gyenge nyomtatási minőségre	Javasolt teendők
 <p data-bbox="234 556 326 581">Fakulás</p>	<ul style="list-style-type: none"> <li data-bbox="477 295 1218 378">■ Ellenőrizze a környezeti körülményeket. A körülmények, például a páratartalom, a magas hőmérséklet stb. okozhatja ezt a nyomtatási hibát. (Lásd: <i>Megfelelő elhelyezés</i> című részt a(z) 96. oldalon!.) <li data-bbox="477 394 1222 595">■ Ha a teljes oldal nagyon világos, lehet, hogy a Tonerkímélő üzemmód be van kapcsolva. Kapcsolja ki a Festékkazetta-takarékos üzemmódot a készülék menüjében, vagy a Tonertakarékos üzemmódot a nyomtató illesztőprogramjának Tulajdonságok lapján. (Lásd: <i>Festékkímélés</i> című részt a(z) 24. oldalon! vagy <i>Speciális lapfűl</i> a CD/DVD-ROM-on található <i>Szoftver használati útmutató</i> dokumentációban.) <li data-bbox="477 610 1181 724">■ Tisztítsa meg a lapolvasó ablakát és a dobegység koronaszálát. (Lásd: <i>Lézeres lapolvasóablak tisztítása</i> című részt a(z) 139. oldalon! és <i>Koronaszál tisztítása</i> című részt a(z) 141. oldalon!.) <li data-bbox="477 739 1181 797">■ A festékkazetta károsodhat. Helyezzen be egy új festékkazettát. (Lásd: <i>Festékkazetta kicserélése</i> című részt a(z) 144. oldalon!.) <li data-bbox="477 813 1218 871">■ Lehet, hogy megsérült a dobegység. Tegyen be egy új dobegységet. (Lásd: <i>Dobegység cseréje</i> című részt a(z) 146. oldalon!.)
 <p data-bbox="214 1145 348 1170">Tonerfoltok</p>	<ul style="list-style-type: none"> <li data-bbox="477 884 1222 967">■ Ellenőrizze, hogy a használt papír megfelel-e előírásainknak. A durva felületű papír is okozhat ilyen problémát. (Lásd: <i>Elfogadható papír és más nyomtatási adathordozó</i> című részt a(z) 12. oldalon!.) <li data-bbox="477 983 1212 1041">■ Tisztítsa meg a koronaszálát és a dobegységet. (Lásd: <i>Koronaszál tisztítása</i> című részt a(z) 141. oldalon!) <li data-bbox="477 1056 1218 1114">■ Lehet, hogy megsérült a dobegység. Tegyen be egy új dobegységet. (Lásd: <i>Dobegység cseréje</i> című részt a(z) 146. oldalon!.) <li data-bbox="477 1130 1171 1188">■ Lehet, hogy szennyeződött a beégető egység. Hívja a KONICA MINOLTA viszonteladóját.
 <p data-bbox="200 1458 362 1483">Minden fekete</p>	<ul style="list-style-type: none"> <li data-bbox="477 1197 1204 1280">■ A kék fül elcsúsztatásával tisztítsa meg a koronaszálát a dobegységben. A kék fület állítsa vissza az alapállásba (▲). (Lásd: <i>Koronaszál tisztítása</i> című részt a(z) 141. oldalon!.) <li data-bbox="477 1296 1218 1354">■ Lehet, hogy megsérült a dobegység. Tegyen be egy új dobegységet. (Lásd: <i>Dobegység cseréje</i> című részt a(z) 146. oldalon!.) <li data-bbox="477 1369 1171 1427">■ Lehet, hogy szennyeződött a beégető egység. Hívja a KONICA MINOLTA viszonteladóját.

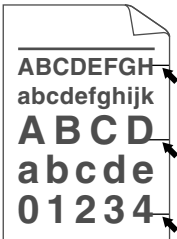
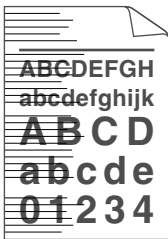
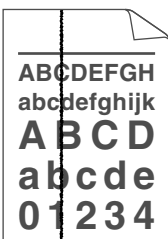
Példák a gyenge nyomtatási minőségre	Javasolt teendők
 <p>A fekete toner nyomokat hagy a papíron</p>	<ul style="list-style-type: none"> ■ Ellenőrizze, hogy a használt papír megfelel-e előírásainknak. (Lásd: <i>Elfogadható papír és más nyomtatási adathordozó</i> című részt a(z) 12. oldalon!.) ■ Ha lézernyomtatóhoz készült címkepapírt használ, előfordulhat, hogy a ragasztó a címkékről az OPC dob felszínére ragad. Tisztítsa meg a dobegységet. ■ Ne használjon kapoccsal vagy tűzővel összefogott lapokat, mert megkarcolja a dob felületét. ■ Ha a kicsomagolt dobegység közvetlen napfényre vagy fényre kerül, az egység károsodhat. ■ A festékkazetta károsodhat. Helyezzen be egy új festékkazettát. (Lásd: <i>Festékkazetta kicserélése</i> című részt a(z) 144. oldalon!.) ■ Lehet, hogy megsérült a dobegység. Tegyen be egy új dobegységet. (Lásd: <i>Dobegység cseréje</i> című részt a(z) 146. oldalon!.)
 <p>Keresztező vonalak a papíron</p>	<ul style="list-style-type: none"> ■ Tisztítsa meg a lézer lapolvasó ablakát, és a dobegységben található koronaszálát. (Lásd: <i>Lézeres lapolvasóablak tisztítása</i> című részt a(z) 139. oldalon! és <i>Koronaszál tisztítása</i> című részt a(z) 141. oldalon!.) ■ Lehet, hogy megsérült a dobegység. Tegyen be egy új dobegységet. (Lásd: <i>Dobegység cseréje</i> című részt a(z) 146. oldalon!.)
 <p>Fekete vonalak lefelé a papíron</p> <p>A nyomtatott oldalakon tonerfoltok láthatók lefelé a papíron.</p>	<ul style="list-style-type: none"> ■ A kék fül elcsúsztatásával tisztítsa meg a koronaszálát a dobegységben. A kék fület állítsa vissza az alapállásba (▲). (Lásd: <i>Koronaszál tisztítása</i> című részt a(z) 141. oldalon!.) ■ A festékkazetta károsodhat. Helyezzen be egy új festékkazettát. (Lásd: <i>Festékkazetta kicserélése</i> című részt a(z) 144. oldalon!.) ■ Lehet, hogy megsérült a dobegység. Tegyen be egy új dobegységet. (Lásd: <i>Dobegység cseréje</i> című részt a(z) 146. oldalon!.) ■ Lehet, hogy szennyeződött a beégető egység. Hívja a KONICA MINOLTA viszonteladóját.

Példák a gyenge nyomtatási minőségre

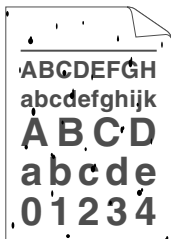

Gyenge fixálás

Javasolt teendők

- Nyissa fel a hátsó fedelet, és ellenőrizze, hogy a bal és jobb oldalon lévő két kék kar felfelé áll.

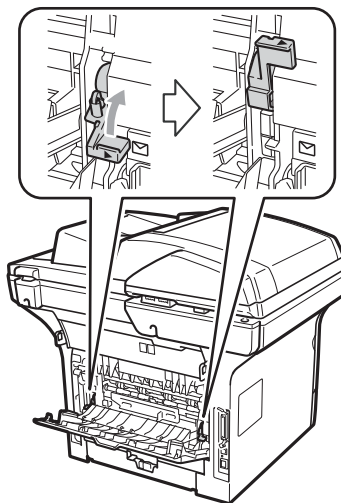

- Válassza a **Javított festék rögzítés** módot a nyomtató illesztőprogramban. (Lásd: *Egyéb nyomtatási opciók* (Windows®) vagy *Nyomtatási beállítások* (Macintosh®) a CD/DVD-ROM-on lévő *Szoftver használati útmutatóban*.)

Ha ez sem javít eleget a helyzeten, válassza a **Vastagabb Papír** lehetőséget a **Média típus** beállításban.

Tárcsahang észlelésének beállítása

Ha automatikusan küld faxot, alapértelmezés szerint a készülék vár egy meghatározott ideig, mielőtt elkezdené tárcsázni a számot. Ha a Tárcsahang beállítást Érzékelés-re állítja, a készülék, amint felismeri a tárcsahangot, elkezd tárcsázni. Ezzel a beállítással nyerhet egy kevés időt, különösen akkor, ha több számra küldi a faxot. Ha a beállítás módosítását követően a tárcsázással nehézségek adódnak, állítsa vissza az alapértelmezett Nincs érzékelés beállítást.

- 1 Nyomja meg a következő gombokat: **Menu (Menü), 0, 5.**
- 2 Nyomja meg a ▲ vagy a ▼ gombot, és válassza a Érzékelés vagy a Nincs érzékelés beállítást. Nyomja meg az **OK** gombot.
- 3 Nyomja meg a **Stop/Exit (Stop/Kilépés)** gombot.

Telefonvonal interferencia

Ha problémája adódik a faxok fogadásával vagy küldésével a telefonvonal interferenciája miatt, akkor ajánlatos beállítani a Kiegyenlítést a kompatibilitás érdekében, hogy csökkenjen a modem sebessége a faxműveleteknél.

- 1 Nyomja meg a következő gombokat: **Menu (Menü), 2, 0, 1.**
- 2 Nyomja meg a ▲ vagy a ▼ gombot a választáshoz: **Alap (VoIP-hoz), Normál vagy Magas.**
 - **Alap (VoIP-hoz)** a modem sebességét 9 600 bps-ra csökkenti, és kikapcsolja a hibajavítási módot (ECM).

Szabványos telefonvonal esetében: Ha rendszeresen találkozik interferenciás problémákkal a szabványos telefonvonalon, próbálja ki az alábbi beállítást.

Ha VoIP-ot használ: VoIP szolgáltatók számos szabványhoz biztosítanak faxtámogatást. Ha rendszeresen találkozik faxküldési problémákkal, próbálja ki az alábbi beállítást.

 - **Normál** a modem sebességét 14 400 bps-ra állítja.
 - **Magas** a modem sebességét 33 600 bps-ra állítja.

Nyomja meg az **OK** gombot.
- 3 Nyomja meg a **Stop/Exit (Stop/Kilépés)** gombot.



Megjegyzés

Ha a kompatibilitást **Alap (VoIP-hoz)** módra váltja, akkor az ECM funkció nem érhető el.

Hiba- és karbantartási üzenetek

Mint minden kifinomult irodai termék esetében, hibák léphetnek fel, és a kellékanyagokat pótolni kell. Ha ez történik, a készülék azonosítja a hibát vagy az igényelt megelőző karbantartást, és megjeleníti a megfelelő üzenetet. Leggyakrabban előforduló hiba- és karbantartási üzenetek:

A legtöbb hibát megszüntetheti, és a megelőző karbantartással kapcsolatos üzeneteket önmaga is elvégezheti. Ha további segítségre van szüksége, a KONICA MINOLTA Megoldásközpontnál tájékozódhat a legfrissebb GYIK-ről és hibaelhárítási tanácsokról.

Látogasson meg bennünket az alábbi címen: <http://konicaminolta.com/>.

Hibaüzenet	Ok	Ajánlott intézkedés
1.t.lapelak 2.t.lapelak	Papírelakadás a papíradagoló tálcában.	(Lásd: <i>Papírelakadás</i> című részt a(z) 131. oldalon!.)
Alkatrész csere Beégető egység	Ideje lecserélni a beégető egységet.	Hívja a KONICA MINOLTA viszonteladóját a beégető egység kicseréléséhez.
Alkatrész csere Dob	A dobegység élettartama lejárt.	Cserélje ki a dobegységet. (Lásd: <i>Dobegység cseréje</i> című részt a(z) 146. oldalon!.)
	A dobegység számlálója nem áll vissza, amikor új dobegységet telepített.	1 Nyissa ki az előlapot, és nyomja meg a Clear/Back (Törlés/Vissza) gombot. 2 Nyomja meg a 1 gombot a visszaállításhoz.
Alkatrész csere Lézer egység	Ideje lecserélni a lézeres egységet.	Hívja a KONICA MINOLTA viszonteladóját a lézeres egység kicseréléséhez.
Alkatrész csere PF készlet 1	Ideje lecserélni az 1. tálca papíradagoló készletét.	Hívja a KONICA MINOLTA viszonteladóját az 1. tálca papíradagoló egységének kicseréléséhez.
Alkatrész csere PF készlet 2	Ideje lecserélni a 2. tálca papíradagoló készletét.	Hívja a KONICA MINOLTA viszonteladóját a 2. tálca papíradagoló egységének kicseréléséhez.
Alkatrész csere PF készlet TC	Ideje lecserélni a többcélú tálca papíradagoló készletét.	Hívja a KONICA MINOLTA viszonteladóját a többcélú tálca papíradagoló egységének kicseréléséhez.
Átvitelhiba	A rossz minőségű telefonvonal kommunikációs hibát okozott.	Próbáljon meg újra faxolni, vagy csatlakoztassa a készüléket egy másik telefonvonalhoz. Ha a probléma továbbra is fennáll, hívja fel a telefontársaságot, és kérje a vonal ellenőrzését.
Beégető egység hibás	A beégető egység hőmérséklete nem emelkedik a megfelelő mértékben adott időn belül.	Kapcsolja ki a készüléket, várjon néhány percet, majd kapcsolja be újra. Hagyja a gépet bekapcsolva 15 percig. A készüléket legfeljebb 60 órára kapcsolhatja ki úgy, hogy ne vesszenek el a memóriában tárolt faxok. (Lásd: <i>A faxok vagy a faxnapló átküldése</i> című részt a(z) 129. oldalon!.)
	A beégető egység túlhevült.	

Hibaüzenet	Ok	Ajánlott intézkedés
Belső lapelak	Papírelakadás a gép belsejében.	(Lásd: <i>Papírelakadás</i> című részt a(z) 131. oldalon!.)
Cseréljen tonert	A festékkazetta élettartama hamarosan lejár, és nem lehet nyomtatni.	Cserélje ki a kiürült festékkazettát. (Lásd: <i>Festékkazetta kicserélése</i> című részt a(z) 144. oldalon!.)
Dob hiba	A dobegységen lévő koronavezetékét tisztítani kell.	Tisztítsa meg az elsődleges koronaszálat a dobegységen. (Lásd: <i>Koronaszál tisztítása</i> című részt a(z) 141. oldalon!.)
	A dobegység élettartama lejárt.	Cserélje ki a dobegységet. (Lásd: <i>Dobegység cseréje</i> című részt a(z) 146. oldalon!.)
Duplex Letiltva	Helytelenül lett telepítve a kétoldalas tálcá.	Távolítsa el a kétoldalas tálcát, és telepítse újból.
Elakadt a duplex	Papírelakadás a kétoldalas tálcában.	(Lásd: <i>Papírelakadás</i> című részt a(z) 131. oldalon!.)
Fájlt átnevezni	Az USB flash memórián már létezik egy fájl ugyanazzal a névvel, amellyel menteni kívánja az aktuális adatokat.	Változtassa meg az USB flash memórián lévő fájl vagy a menteni kívánt fájl nevét.
Fedél nyitva	Zárja le az elülső fedelet.	Nincs teljesen lezárva a készülék előlapja.
Fedél nyitva	A biztosítékfedél nincs teljesen lezárva vagy beakadt a papír a készülék hátuljában, amikor bekapcsolta az áramot.	<ul style="list-style-type: none"> ■ Zárja be a Fixáló egység fedelét. ■ Győződjön meg arról, hogy a papír nincs elakadva a készülék hátuljában, majd zárja be a biztosítékfedelelet, és nyomja meg az Start gombot.
Hátsó papírelak	A papír a gép hátsó részében akadt el.	(Lásd: <i>Papírelakadás</i> című részt a(z) 131. oldalon!.)
Hozzáférési hiba	A program eltávolítja az eszközt a közvetlen USB felületről az adatok feldolgozása közben.	Nyomja meg a Stop/Exit (Stop/Kilépés) gombot. Csatlakoztassa ismét az eszközt, és próbálja meg nyomtatni a Közvetlen nyomtatás funkcióval.
Kapcsolási hiba	Olyan faxgéppel próbált leihívást kezdeményezni, amelyik nem volt Várakozás lekérdezésre üzemmódban.	Ellenőrizze a másik faxgép leihívási beállításait.
Kazetta hiba	A festékkazetta nem lett megfelelően behelyezve.	Húzza ki a dobegységet, vegye ki az LCD-n megadott festékkazettát, majd helyezze azt vissza az egységbe.
Képtelen nyom XX	Mechanikai hiba.	Áramtalanítsa a készüléket néhány percre, majd csatlakoztassa ismét. (A készüléket legfeljebb 60 órára kapcsolhatja ki úgy, hogy ne vesszenek el a memóriában tárolt faxok. Lásd: <i>A faxok vagy a faxnapló átküldése</i> című részt a(z) 129. oldalon!.)

Hibaüzenet	Ok	Ajánlott intézkedés
Képtelen szke XX	Mechanikai hiba.	Áramtalanítsa a készüléket néhány percre, majd csatlakoztassa ismét. (A készüléket legfeljebb 60 órára kapcsolhatja ki úgy, hogy ne vesszenek el a memóriában tárolt faxok. Lásd: <i>A faxok vagy a faxnapló átküldése</i> című részt a(z) 129. oldalon!.)
	A dokumentum túl hosszú a kétoldalas szkenneléshez.	Nyomja meg a Stop/Exit (Stop/Kilépés) gombot. A megfelelő méretű papírt használja a kétoldalas szkenneléshez. (Lásd: <i>Szkennelés</i> című részt a(z) 179. oldalon!.)
Kevés a toner	Ha az LCD-kijelzőn a <i>Kevés a toner</i> üzenet jelenik meg, a nyomtatás lehetséges, azonban a készülék tájékoztatja, hogy a festékkazetta élettartama hamarosan lejár és a festékkazettát hamarosan le kell cserélni.	Rendeljen meg egy új festékkazettát.
Lehűtés Kérem várjon	Túl forró a dobegység vagy a festékkazetta. A gép leállítja az aktuális nyomtatási feladatot, és átkapcsol hűtési üzemmódba. Hűtés közben hallani fogja a ventilátort, miközben a kijelzőn a <i>Lehűtés, és a Kérem várjon</i> üzenet jelenik meg.	Ellenőrizze, hogy a ventilátor hallhatóan működik-e és tegye szabaddá a légkibocsátó nyílást. Ha a hűtő működésben van, távolítsa el minden akadályt a légkibocsátó nyílástól és hagyja a gépet bekapcsolva, de ne használja néhány percre. Ha a ventilátor nem forog, húzza ki a készüléket néhány percre a hálózathoz, majd csatlakoztassa ismét. (A készüléket legfeljebb 60 órára kapcsolhatja ki úgy, hogy ne vesszenek el a memóriában tárolt faxok. Lásd: <i>A faxok vagy a faxnapló átküldése</i> című részt a(z) 129. oldalon!.)

Hibaüzenet	Ok	Ajánlott intézkedés
Memória megtelt	Megtelt a gép memóriája.	<p>Fax küldése vagy másolás van folyamatban</p> <p>Válasszon az alábbi lehetőségek közül:</p> <ul style="list-style-type: none"> ■ Nyomja meg a Start gombot a szkennelt oldalak küldéséhez vagy másolásához. ■ Nyomja meg a Stop/Exit (Stop/Kilépés) gombot, várjon, amíg befejeződik a többi folyamatban lévő művelet, majd próbálja meg ismét. ■ Törölje a memóriában lévő adatokat. (Lásd: <i>Memória megtelt üzenet</i> című részt a(z) 43. oldalon! vagy 86 oldal.) <p>Nyomtatás folyamatban</p> <p>Válasszon az alábbi lehetőségek közül:</p> <ul style="list-style-type: none"> ■ Csökkentse a nyomtatás felbontását. (Lásd: <i>Speciális lapfűl</i> a CD/DVD-ROM-on található <i>Szoftver használati útmutatóban</i>.) ■ Törölje a memóriában lévő faxokat. (Lásd: <i>Memória megtelt üzenet</i> című részt a(z) 86. oldalon!.)
Nem használható	Nem kompatibilis vagy hibás eszköz van csatlakoztatva a közvetlen USB interfészhez.	Távolítsa el az USB flash memóriát a közvetlen USB interfészről.
Nincs Papír	Kifogyott a készülékből a papír, vagy nem megfelelően lett a papírtálcára helyezve.	<p>Válasszon az alábbi lehetőségek közül:</p> <ul style="list-style-type: none"> ■ Helyezzen ismét papírt a papírtálcára vagy a többcélú tálcára. ■ Távolítsa el a papírt, és töltsse be újra.
Nincs tálca	A papírtálca nincs teljesen zárva.	Zárja megfelelően a papírtálcát.
Nincs toner	A festékkazetta vagy a dobegység és a festékkazetta nem megfelelően lett behelyezve.	Helyezze be ismét a festékkazettát vagy a dobegységet és a festékkazettát.
Nincs v./foglalt	A hívott szám nem válaszol vagy foglalt.	Ellenőrizze a számot, és tárcsázzon újra.
Papírelakadás	A dokumentum nem lett megfelelően behelyezve, a készülék hibásan adagolta a papírt, vagy az automatikus lapadagoló (ADF) szkennelt dokumentum túl hosszú.	Lásd: <i>Dokumentum elakadás</i> című részt a(z) 130. oldalon! vagy <i>Az automatikus dokumentumadagoló (ADF) használata</i> című részt a(z) 17. oldalon!.
Papírelakadás	Papírelakadás a többcélú tálcában.	(Lásd: <i>Papírelakadás</i> című részt a(z) 131. oldalon!.)

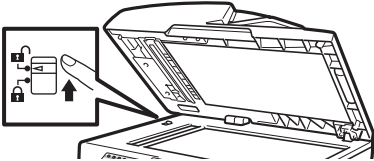
Hibaüzenet	Ok	Ajánlott intézkedés
Rossz méret	A tálcában található papír nem helyes méretű.	Helyezze a tálcába a megfelelő méretű papírt, és adja meg a „Papírméret” beállítást (Menu (Menü) , 1 , 2 , 2 (Lásd: <i>Papírméret</i> című részt a(z) 20. oldalon!).
Szkenner Zárva	A szkenner rögzítő zárt állásban van.	Nyissa fel a dokumentum fedőlapot, majd oldja ki a szkenner rögzítő karját.  Nyomja meg a Stop/Exit (Stop/Kilépés) gombot.
Túl sok fájl	Túl sok fájl található az USB flash memórián.	Csökkentse az USB flash memórián tárolt fájlok számát.
Túl Sok Tálca	Több opcionális tálca van telepítve.	Az opcionális tálcák maximális száma egy. Távolítsa el minden további tálcát.
Védett eszköz	Az USB flash memória írásvédelmi kapcsolója be van kapcsolva.	Kapcsolja ki az USB flash memória írásvédelmi kapcsolóját.
Vonalhiba	A másik személy vagy annak a faxgépe leállította a hívást.	Próbáljon meg újra küldeni vagy fogadni.

A faxok vagy a faxnapló átküldése

Ha az LCD-n a következő jelenik meg:

- Képtelen nyom XX
- Képtelen szke XX

Akkor ajánlatos a faxokat egy másik faxgépre vagy egy PC-re másolni. (Lásd: *Faxok továbbítása másik faxkészülékre* című részt a(z) 129. oldalon! vagy *Faxok átküldése a számítógépre* című részt a(z) 129. oldalon!.)

Átmásolhatja a Faxnaplót is, hogy lássa, van-e átmásolni szükséges fax. (Lásd: *Faxnapló továbbítása másik faxkészülékre* című részt a(z) 130. oldalon!.)



Megjegyzés

Hogyha a faxok átvitele után hibaüzenet olvasható a kijelzőn, akkor húzza ki a készüléket a konnektorból néhány percre, majd csatlakoztassa újra.

Faxok továbbítása másik faxkészülékre

Amíg nem állította be az állomásazonosítót, addig nem léphet be a faxtovábbítás üzemmódba. (Lásd *Az állomásazonosító beállítása című fejezetet a Gyors útmutatóban.*)

- 1 Nyomja meg a következő gombokat: **Menu (Menü), 9, 0, 1.**
- 2 Válasszon az alábbi lehetőségek közül:
 - Ha az LCD-kijelzőn a **Nincs adat** üzenet jelenik meg, akkor a készülék memóriájában nincs több fax. Nyomja meg a **Stop/Exit (Stop/Kilépés)** gombot.
 - Adja meg azt a faxszámot, ahová a faxokat szeretné küldeni.
- 3 Nyomja meg a **Start** gombot.

Faxok átküldése a számítógépre

Átküldheti a faxokat a készülék memóriájából a számítógépre.

- 1 Ellenőrizze, hogy telepítette számítógépére a **Multi-Function Suite** programot, majd kapcsolja be számítógépén a **PC-FAX vétel** lehetőséget. (A részleteket lásd a *PC FAX fogadása* részben, a CD/DVD-ROM-on található *Szoftver használati útmutatóban.*)
- 2 Gondoskodjon róla, hogy be legyen állítva a *PC fax fogadás* a készüléken. (Lásd: *PC fax fogadása* című részt a(z) 65. oldalon!.) Ha vannak faxok a készülék memóriájában, amikor beállítja a PC-s faxfogadást, akkor az LCD megkérdezi, hogy át szeretné-e vinni a faxokat a PC-re.
- 3 Válasszon az alábbi lehetőségek közül:
 - Az összes fax számítógépre való átküldéséhez nyomja meg az **1** gombot. Megkérdezi a készülék, hogy szeretne-e másodpéldányt nyomtatni.
 - Ha ki szeretne lépni, és a faxokat a memóriában hagyja, akkor nyomja meg a **2** gombot.
- 4 Nyomja meg a **Stop/Exit (Stop/Kilépés)** gombot.

Faxnapló továbbítása másik faxkészülékre

Amíg nem állította be az állomásazonosítót, addig nem léphet be a faxtovábbítás üzemmódba. (Lásd *Az állomásazonosító beállítása című fejezetet a Gyors útmutatóban.*)

- 1 Nyomja meg a következő gombokat: **Menu (Menü), 9, 0, 2.**
- 2 Adja meg azt a faxszámot, ahová a faxnaplót szeretné küldeni.
- 3 Nyomja meg a **Start** gombot.

Dokumentum elakadás

Dokumentum elakadása esetén kövesse az alábbi lépéseket.

! FONTOS

A beszorult dokumentum eltávolítása után ellenőrizze, hogy nincs papírmaradék a készülékben, amely újabb elakadást okozhat.

A dokumentum az automatikus lapadagoló felső részén akadt el

- 1 Vegye ki a lapadagolóból az összes többi papírt.
- 2 Nyissa fel az adagoló fedelét.
- 3 Bal kéz felé húzza ki a beszorult papírt.

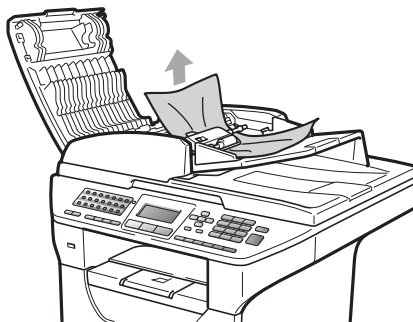

- 4 Zárja vissza az adagoló fedelét.
- 5 Nyomja meg a **Stop/Exit (Stop/Kilépés)** gombot.

A dokumentum a dokumentum fedél alatt akadt el

- 1 Vegye ki a lapadagolóból az összes többi papírt.
- 2 Emelje fel a dokumentumfedelelet.
- 3 Jobb kéz felé húzza ki a beragadt papírt.

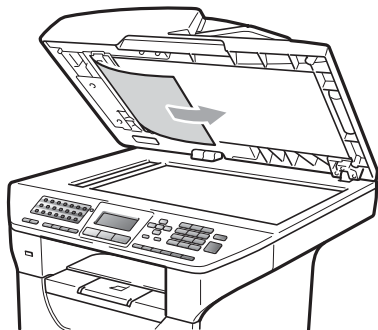

- 4 Zárja vissza a dokumentumfedelelet.
- 5 Nyomja meg a **Stop/Exit (Stop/Kilépés)** gombot.

A papír a kimeneti tálcában akadt el

- 1 Vegye ki a lapadagolóból az összes többi papírt.
- 2 Jobb kéz felé húzza ki a beragadt papírt.

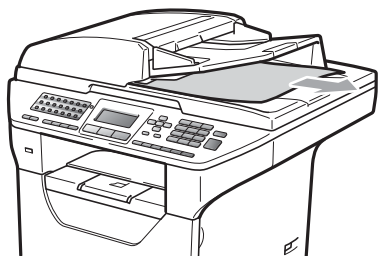

- 3 Nyomja meg a **Stop/Exit (Stop/Kilépés)** gombot.

A dokumentum elakadt a kétoldalas nyílásban

- 1 Vegye ki a lapadagolóból az összes többi papírt.
- 2 Jobb kéz felé húzza ki a beragadt papírt.



- 3 Nyomja meg a **Stop/Exit (Stop/Kilépés)** gombot.

Papírelakadás

Megszüntetheti a papírelakadást, ha követi az itt leírt lépéseket.

! FONTOS

Ellenőrizze, hogy behelyezte-e a festékkazettát és a dobegységet a készülékbe. Ha nem helyezte be a dobegységet, vagy helytelenül helyezte be azt, akkor a KONICA MINOLTA készülékben elakadhat a papír.



Megjegyzés

Ha a hibaüzenet nem tűnik el, nyissa ki és csukja be finoman az előlapot és a beégető fedelét a készülék alapállapotba állításához.

⚠ VIGYÁZAT

⚠ FORRÓ FELÜLET

Közvetlenül a készülék használata után néhány belső alkatrész különösen forró. A sérülések elkerülése érdekében a készülék elő- vagy hátlapjának (hátsó kimeneti tálca) felnyitásokor NE érjen hozzá az ábrán jelölt részekhez. Ellenkező esetben megégetheti magát.

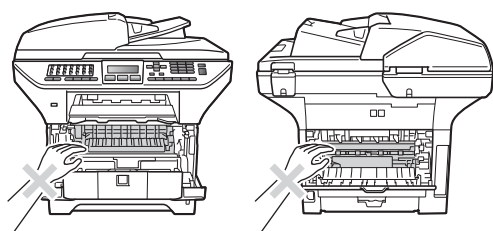

! FONTOS

A statikus elektromosság okozta károk elkerülése érdekében NE érjen az alábbi ábrán látható elektródákhoz.

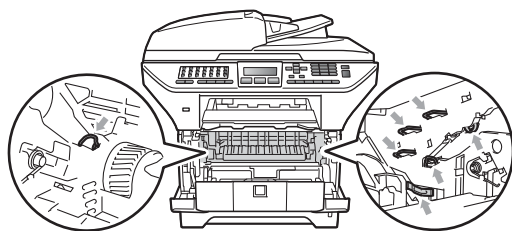

📝 Megjegyzés

A papírtálcák nevei az LCD-kijelzőn a következők:

- Normál papírtálca: 1. t.
- Opcionális alsó tálca: 2. t.
- Többcélu tálca: MP

A papír elakadt a többcélu tálcában

Ha az LCD-kijelzőn a Papírelakadás üzenet jelenik meg, kövesse ezeket a lépéseket:

- 1 Távolítsa el a papírt a többcélu tálcából.
- 2 Távolítsa el a beakadt papírt a többcélu tálcából és a környékéről.

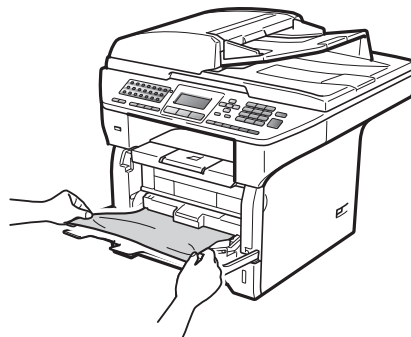

- 3 Zárja be a többcélu tálcát. Ezután nyissa ki az előlapot, és zárja vissza a készülék visszaállításához. Nyissa ki ismét a többcélu tálcát.
- 4 Levegőztesse át az oldalakat, majd helyezze vissza azokat határozottan a többcélu tálcára.

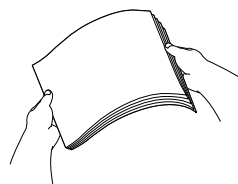

- 5 Amikor a többcélu tálcába tölt papírt, ellenőrizze, hogy a papír a tálca mindkét oldalán a maximális papírmagasság jelzése alatt van.

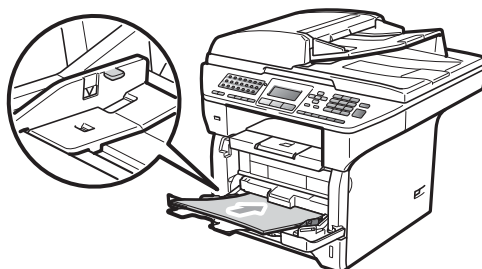

Elakadt a papír az 1. vagy a 2. papírtálcán

Ha az LCD-kijelzőn a 1.t.lapelak. vagy 2.t.lapelak. üzenet jelenik meg, kövesse ezeket a lépéseket:

- 1 A papírtálcát húzza ki teljesen a készülékből.
1.t.lapelak. esetében:

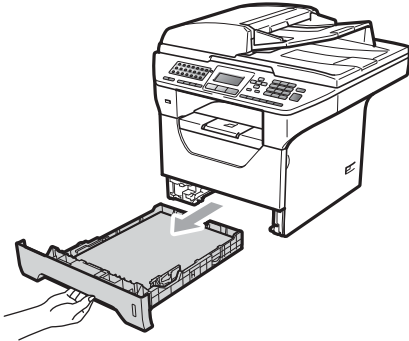

2.t.lapelak. esetében:

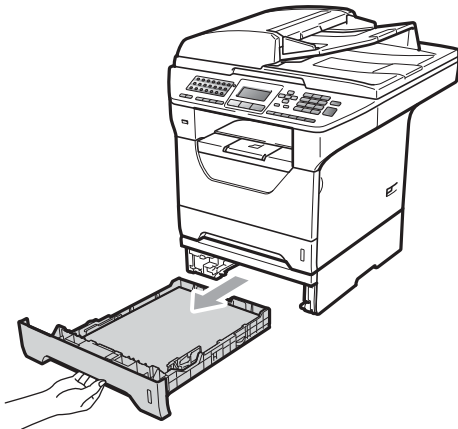

- 2 Mindkét kézzel húzza ki lassan az elakadt papírt.

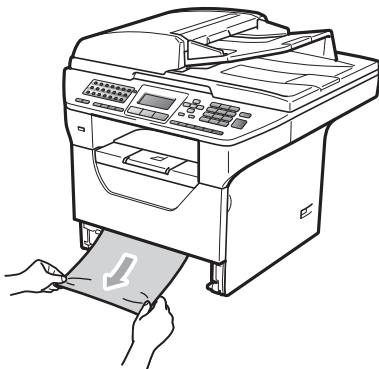

- 3 Ellenőrizze, hogy a papír a papírtálcá maximum papírjelzése (▼) alatt van. Miközben nyomva tartja a kék papírvezető kioldó karját, igazítsa a papírvezetőket a papírhoz. Ügyeljen rá, hogy a vezetők szilárdan illeszkedjenek a vágatokba.
- 4 Helyezze vissza határozottan a papírtálcát.

! FONTOS

NE húzza ki a normál papírtálcát a papír alsó papírtálcáról végzett adagolásakor, mert ez papírelakadást okoz.

A papír a gép belsejében akadt el

- 1 A papírtálcát húzza ki teljesen a készülékből.
- 2 Mindkét kézzel húzza ki lassan az elakadt papírt.

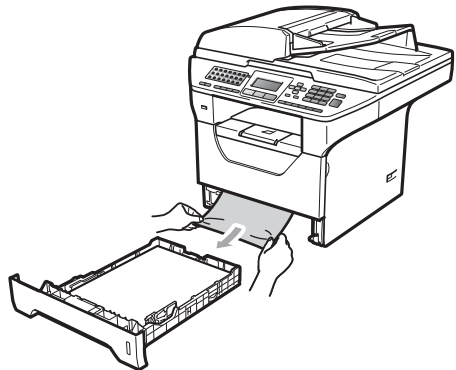

- 3 Nyomja meg az előlapnyitó gombot, és nyissa fel az előlapot.

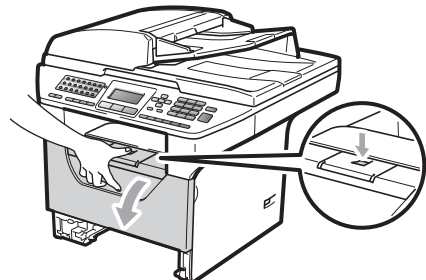

- 4 Lassan vegye ki a dobegységet és a festékkazettát. Az elakadt papír kihúzható a festékkazettával és a dobegységgel, vagy ezzel kioldhatja a papírt, hogy kihúzhassa azt a papírtálca nyílásából.

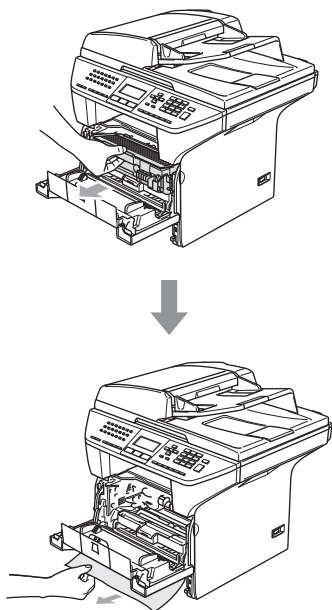

- 5 Helyezze vissza a festékkazetta—dobegység szerelvényét a gépbe.

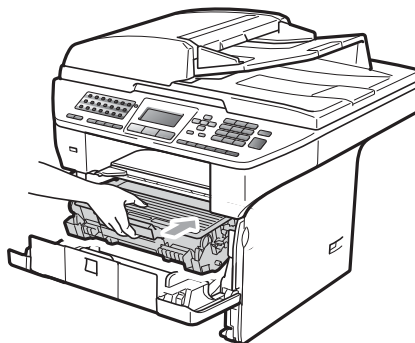

- 6 Csukja be az előlapot.
7 Helyezze vissza határozottan a papírtálcát.

A papír a dobegység és a festékkazetta együttesében akadt el

- 1 Nyomja meg az előlapnyitó gombot, és nyissa fel az előlapot.

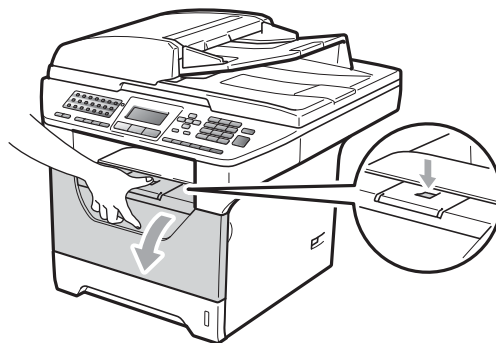

- 2 Lassan vegye ki a dobegységet és a festékkazettát.

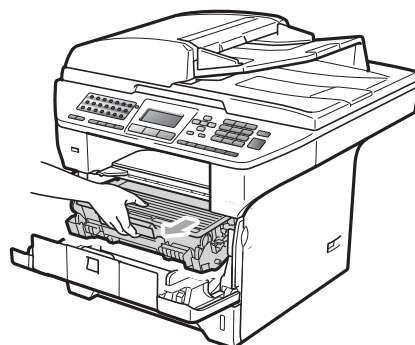

! FONTOS

Javasoljuk hogy a dobegység és a festékkazetta együttesét egy tiszta, sima felületre tegye, és helyezzen alájuk eldobható papírt arra az esetre, ha a festék véletlen kiborulna, kiszóródna.

A statikus elektromosság okozta károk elkerülése érdekében NE érjen az alábbi ábrán látható elektródákhoz.

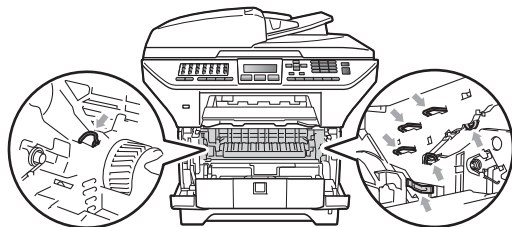

! FONTOS

Javasoljuk hogy a dobegység és a festékkazetta együttesét egy tiszta, sima felületre tegye, és helyezzen alájuk eldobható papírt arra az esetre, ha a festék véletlen kiborulna, kiszóródna.

- 3 Nyomja le a kék rögzítő kart, és vegye ki a festékkazettát a dobegységből. Távolítsa el az esetleg elakadt papírt a dobegységből.

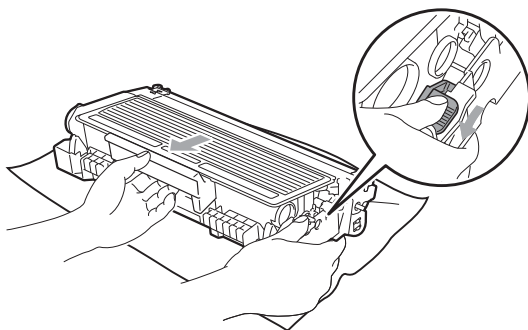

! FONTOS

- Óvatosan bánjon a festékkazettával. Ha a festék a kezére vagy a ruhájára ömlik, azonnal törölje le, vagy mossa le hideg vízzel.
- A nyomtatási problémák elkerülése érdekében NE érintse meg a készüléknek az alábbi ábrákon jelzett részeit.

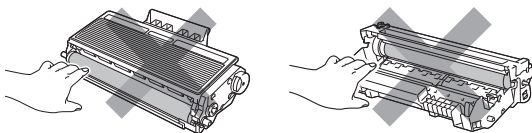

- 4 Távolítsa el az esetleg elakadt papírt a dobegységből.

- 5 Tegye vissza a festékkazettát a dobegységbe úgy, hogy a helyére kattanjon. Ha helyesen tette be, a kék rögzítő kar automatikusan megemelkedik.

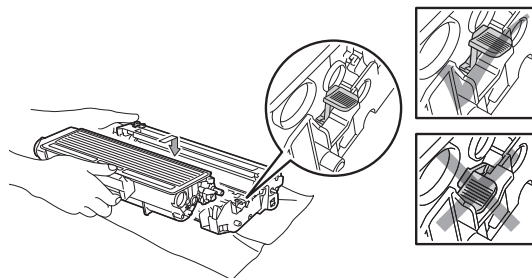

- 6 Helyezze vissza a festékkazetta—dobegység szerelvényt a gépbe.

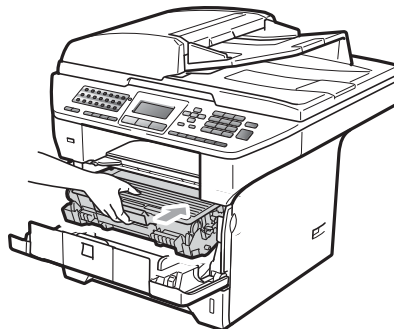

- 7 Csukja be az előlapot.

A papír a gép hátsó részében akadt el

- 1 Nyomja meg az előlapnyitó gombot, és nyissa fel az előlapot.

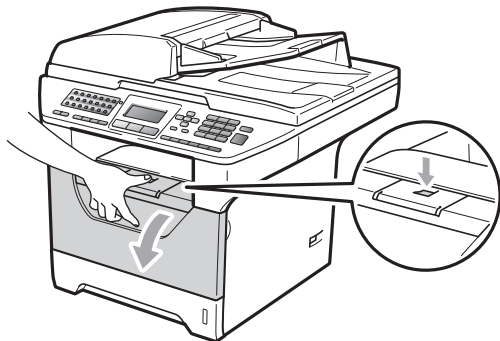

- 2 Lassan vegye ki a dobegységet és a festékkazettát.

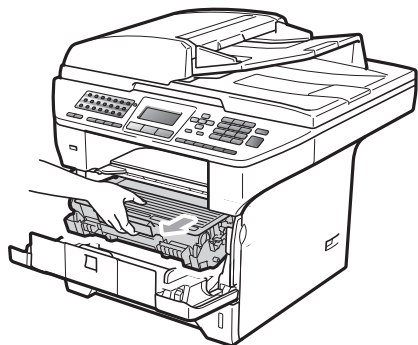

! FONTOS

Javasoljuk hogy a dobegység és a festékkazetta együttesét egy tiszta, sima felületre tegye, és helyezzen alájuk eldobható papírt arra az esetre, ha a festék véletlen kiborulna, kiszóródna.

- 3 Nyissa ki a hátsó fedlapot (hátsó kimeneti tálcát).

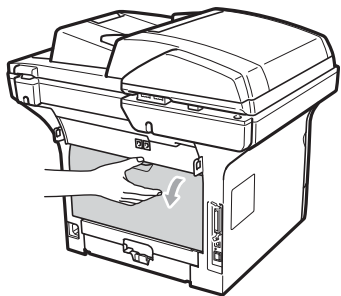

- 4 Húzza a bal és jobb oldali füleket maga felé a biztosítékfedél kinyitásához (1).

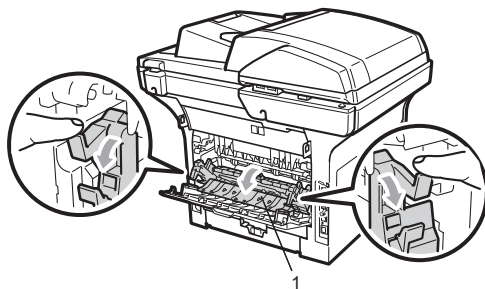

- 5 Húzzak ki az elakadt papírt a beégető egység nyílásán.

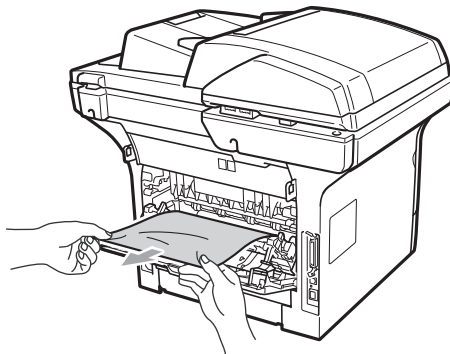

- 6 Zárja le a biztosítékfedelet és a hátsó fedelet (hátsó kimeneti tálcát).

- 7 Helyezze vissza a festékkazetta—dobegység szerelvényt a gépbe.

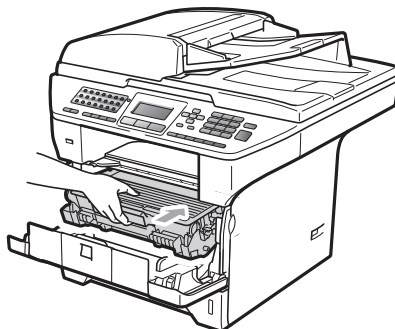

- 8 Csukja be az előlapot.

A papír elakadt a kétoldalas tálcában

- 1 A kétoldalas tálcát húzza ki teljesen a készülékből.



- 2 Húzza ki az elakadt papírt a készülékből vagy a kétoldalas tálcából.

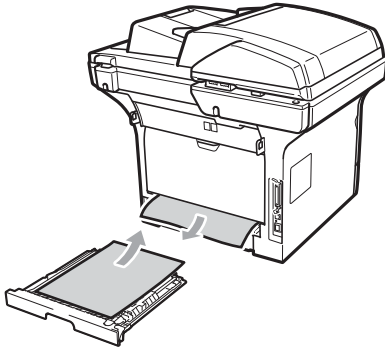

- 3 Helyezze vissza a kétoldalas tálcát a készülékbe.



Szokásos karbantartás

⚠ FIGYELEM

Semleges tisztítószeret használjon.

NE használjon semmilyen gyúlékony anyagot, sprayt vagy alkoholt/ammóniát tartalmazó szerves oldószert/folyadékot a gép belsejének vagy külső részének tisztításához. Ez tüzet vagy elektromos áramütést okozhat. (Bővebben lásd: *Fontos biztonsági utasítások* című részt a(z) 101. oldalon!.)

! FONTOS

A dobegység festéket tartalmaz, ezért óvatosan bánjon vele. Ha a festék a kezére vagy a ruhájára ömlik, azonnal törölje le, vagy mossa le hideg vízzel.

A burkolat tisztításánál kövesse az alábbi lépéseket

- 1 Kapcsolja ki a készüléket. Először húzza ki a telefonkábel, az összes egyéb kábel, majd a tápkábel az elektromos csatlakozóaljzatból.
- 2 A papírtálcát húzza ki teljesen a készülékből.

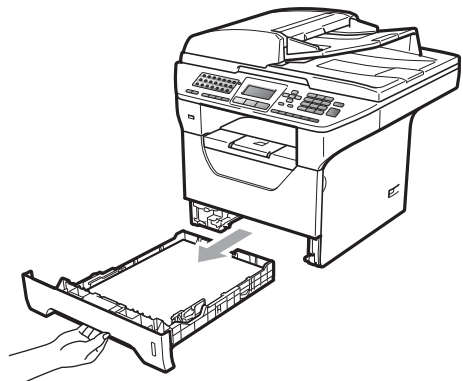

- 3 Törölje le a készülék külsejét egy száraz, szálmentes puha kendővel a por eltávolításához.

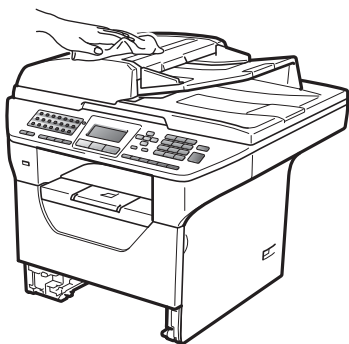

- 4 Távolítsa el minden papírt, ami a papírtálcán van.

- 5 Törölje le a port a papírtálca külsejéről és belsejéről egy száraz, szálmentes, puha kendővel.

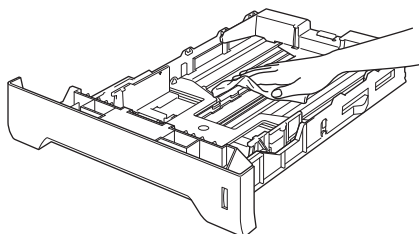

- 6 Töltse fel papírral, helyezze vissza, és rögzítse a papírtálcát.

- 7 Először csatlakoztassa ismét a készülék tápvezetékét az elektromos csatlakozóaljzatba, majd csatlakoztassa az összes kábelt, végül a telefonkábel. Kapcsolja be a készüléket.

A szkennertisztítása

- 1 Kapcsolja ki a készüléket. Először húzza ki a telefonkábel, az összes egyéb kábelt, majd a tápkábelt az elektromos csatlakozóaljzattól.
- 2 Emelje fel a dokumentum fedőlapot (1). A fehér műanyag felületet (2) és az alatta található szkennerrüveget (3) puha, szálmentes, vízzel megnedvesített ruhával tisztítsa meg.

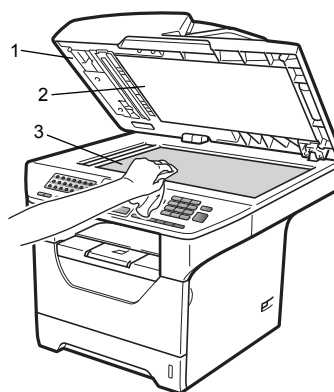

- 3 Az ADF egységben a fehér rudat (1) és az alatta található szkennerrüveg-szalagot (2) puha, szálmentes, vízzel megnedvesített ruhával tisztítsa meg.

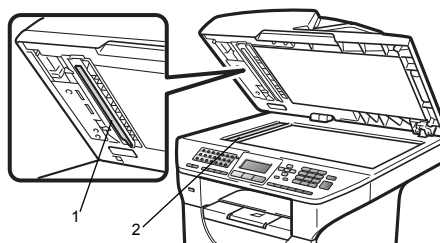

- 4 Először csatlakoztassa ismét a készülék tápvezetékét az elektromos csatlakozóaljzatba, majd csatlakoztassa az összes kábelt, végül a telefonkábel. Kapcsolja be a készüléket.



Megjegyzés

A lapolvasóüveg és a lapolvasóüveg-szalag puha, szöszmentes és vízzel megnedvesített ruhával történő tisztítása mellett húzza végig ujjait a felületükön, hogy nem érez-e rajtuk valamit. Ha szennyeződést vagy törmeléseket érez ujjával, az adott részre koncentráva tisztítsa meg újra a felületet. Előfordulhat, hogy háromszor-négyszer meg kell ezt ismételnie. Ellenőrzésképpen minden tisztítás után készítsen egy másolatot.

Lézeres lapolvasóablak tisztítása

⚠ FIGYELEM

Semleges tisztítószerrel használjon.

NE használjon semmilyen gyúlékony anyagot, sprayt vagy alkoholt/ammóniát tartalmazó szerves oldószert/folyadékot a gép belsejének vagy külső részének tisztításához. Ez tüzet vagy áramütést okozhat. További információ: *Fontos biztonsági utasítások* című részt a(z) 101. oldalon!.

! FONTOS

NE érintse meg kézzel a lézeres lapolvasóablakot.

- 1 A készülék belsejének tisztítása előtt kapcsolja ki a készüléket. Először húzza ki a telefonkábel, majd a tápkábelt az elektromos csatlakozóaljzattól.
- 2 Nyissa ki az előlapot, és lassan vegye ki a dobegység és a festékkazetta együttesét.

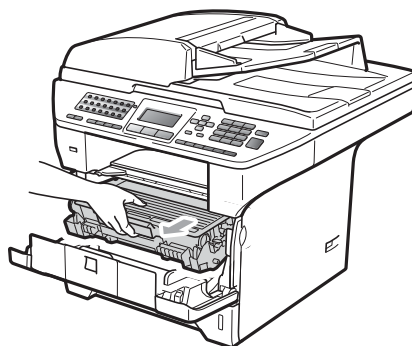

⚠ VIGYÁZAT

⚠ FORRÓ FELÜLET

Közvetlenül a készülék használata után néhány belső alkatrész különösen forró. A sérülések elkerülése érdekében a készülék elő- vagy hátlapjának (hátsó kimeneti tálca) felnyitásakor NE érjen hozzá az ábrán jelölt részekhez. Ellenkező esetben megégetheti magát.

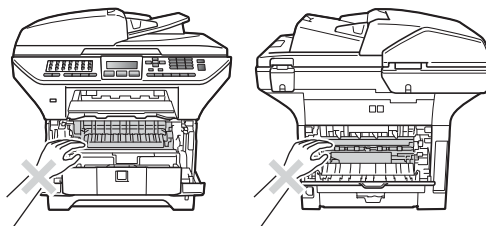

! FONTOS

- A statikus elektromosság okozta károk elkerülése érdekében NE érjen az alábbi ábrán látható elektródákhoz.

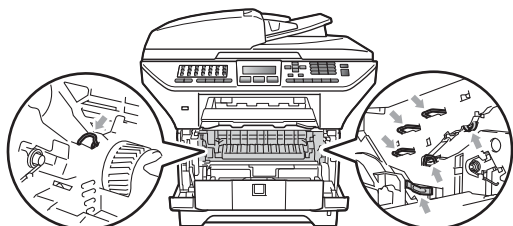

- Javasoljuk, hogy a dobegységet tiszta, sima felületre tegye, és alá eldobható papírt helyezzen arra az esetre, ha a festék véletlenül kiborulna, kiszóródna.

- 3 Törölje le a lézer szkennert (1) egy száraz, szálmentes, puha kendővel.

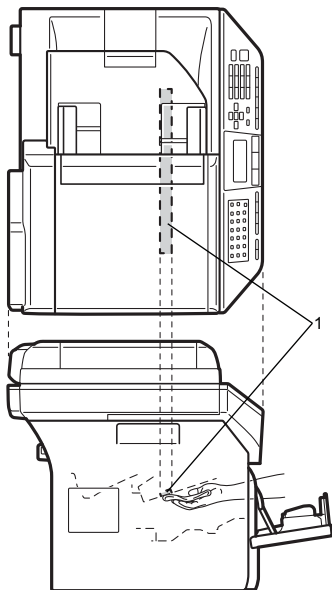

- 4 Helyezze vissza a festékkazetta—dobegység szerelvényét a gépbe.

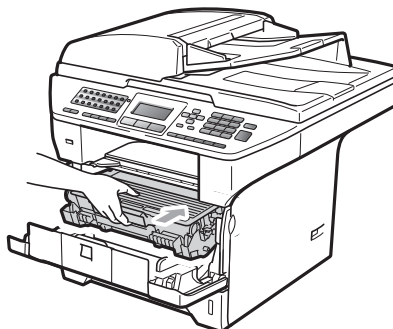

- 5 Csukja be az előlapot.

- 6 Először csatlakoztassa ismét a készülék tápvezetékét az elektromos csatlakozóaljzatba, majd csatlakoztassa a telefonkábelét. Kapcsolja be a készüléket.

Koronaszál tisztítása

Ha problémái adódnak a nyomtatás minőségével, tisztítsa meg a koronaszálát a következőképpen:

- 1 Kapcsolja ki a készüléket. Először húzza ki a telefonkábel, az összes egyéb kábel, majd a tápkábelt az elektromos csatlakozóaljzatból.
- 2 Nyissa ki az előlapot, és lassan vegye ki a dobegység és a festékkazetta együttesét.

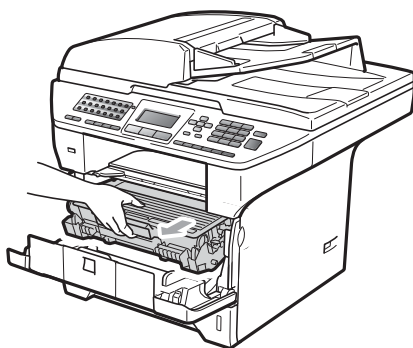

! FONTOS

- Javasoljuk hogy a dobegység és a festékkazetta együttesét egy tiszta, sima felületre tegye, és helyezzen alájuk eldobható papírt arra az esetre, ha a festék véletlen kiburolna, kiszóródna.
- Óvatosan bánjon a festékkazettával. Ha a festék a kezére vagy a ruhájára ömlik, azonnal törölje le, vagy mossa le hideg vízzel.
- A statikus elektromosság okozta károk elkerülése érdekében NE érjen az alábbi ábrán látható elektródákhoz.

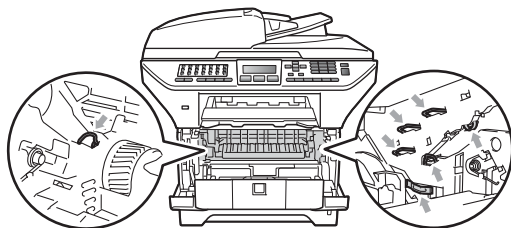

- 3 Tisztítsa meg a koronaszálát a dobegységben úgy, hogy a kék fület néhányszor finoman jobbról balra, majd balról jobbra csúsztatja.

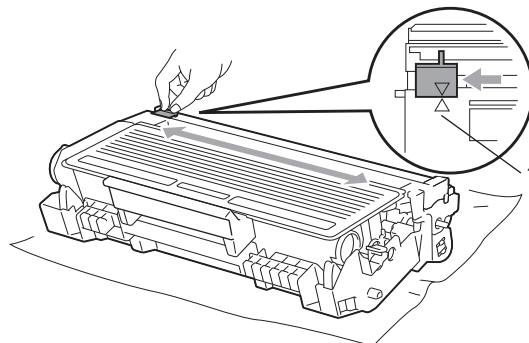

✍ Megjegyzés

A kék fület állítsa vissza az alapállásba (▲) (1). Ha nem teszi, a nyomtatott oldalakon függőleges csíkok jelenhetnek meg.

- 4 Helyezze vissza a festékkazetta—dobegység szerelvényt a gépbe.

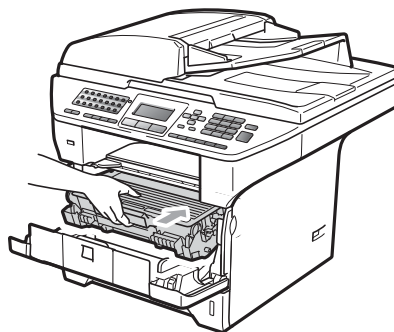

- 5 Csukja be az előlapot.
- 6 Először csatlakoztassa ismét a készülék tápvezetékét az elektromos csatlakozóaljzatba, majd csatlakoztassa az összes kábelt, végül a telefonkábel. Kapcsolja be a készüléket.

! FONTOS

A nyomtatási problémák elkerülése érdekében NE érintse meg a készüléknek az alábbi ábrákon jelzett részeit.

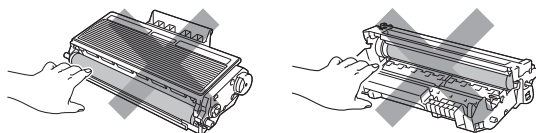

Kellékanyagok cseréje

Ki kell cserélnie a kellékanyagokat, amikor a készülék jelzi, hogy azok élettartama lejárt.

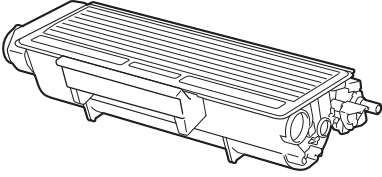
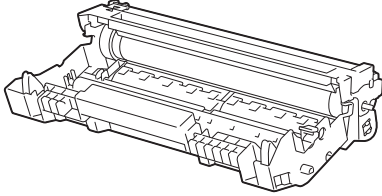
Festékkazetta	Dobegység
	
Rendelési szám: TNP24	Rendelési szám: DR-P01

! FONTOS

- Javasoljuk hogy a használt kellékanyagokat papírra helyezze arra az esetre, ha a bennük levő anyag véletlen kiborulna, kiszóródna.
- Zárja le hermetikusan a használt kellékanyagok csomagolását, hogy ne folyhasson ki semmi.



Megjegyzés

- A kellékanyagokat a helyi szabályozások szerint dobja ki. Ha nem juttatja vissza a használt kellékanyagokat, a helyi szabályozásoknak megfelelően dobja ki a használt kellékanyagokat, a háztartási hulladéktól külön tárolva. Ha bármilyen kérdése van, hívja a helyi hulladékkezeléssel foglalkozó hivatalt.
- Ha nem az ajánlottal azonos papírtípust használ, a készülék és a kellékanyagok élettartama csökkenhet.

Festékkazetta kicserélése

A nagy kapacitású festékkazettával nagyjából 8 000 oldal¹. A tényleges oldalszám függ a dokumentumok típusától (például normál levél, részletes grafika). Ha a festék kezd kifogyni, akkor az LCD-kijelzőn a *Kevés a toner* felirat jelenik meg.

¹ A festékkazetta körülbelüli kapacitását az ISO/IEC 19752 szerint határoztuk meg.



Megjegyzés

Érdemes már akkor készenlétbe helyezni egy új festékkazettát, amikor megjelenik a kijelzőn a *Kevés a toner* figyelmeztető üzenet.

⚠ VIGYÁZAT



FORRÓ FELÜLET

Közvetlenül a készülék használata után néhány belső alkatrész különösen forró. A sérülések elkerülése érdekében a készülék elő- vagy hátlapjának (hátsó kimeneti tálca) felnyitásakor NE érjen hozzá az ábrán jelölt részekhez. Ellenkező esetben megégetheti magát.

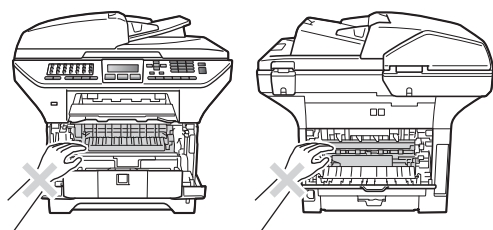

- 1 Nyomja meg az előlapnyitó gombot, és nyissa fel az előlapot.

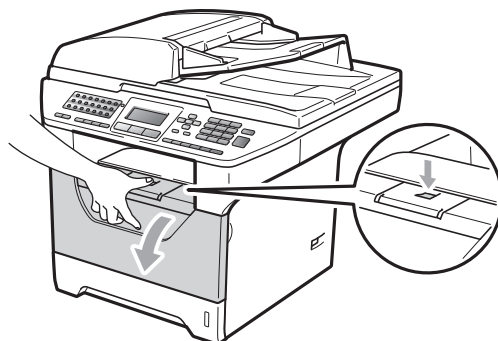

- 2 Lassan vegye ki a dobegységet és a festékkazettát.

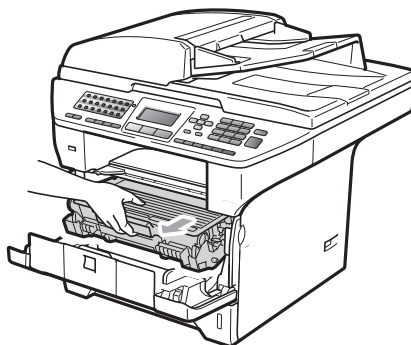

! FONTOS

- Javasoljuk hogy a dobegység és a festékkazetta együttesét egy tiszta, sima felületre tegye, és helyezzen alájuk eldobható papírt arra az esetre, ha a festék véletlen kiburolna, kiszóródna.
- A statikus elektromosság okozta károk elkerülése érdekében NE érjen az alábbi ábrán látható elektródákhoz.

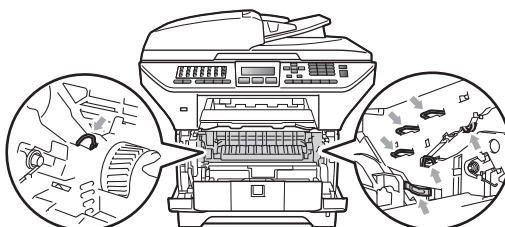

- 3 Nyomja le a kék rögzítő kart, és vegye ki a használt festékkazettát a dobegységből.

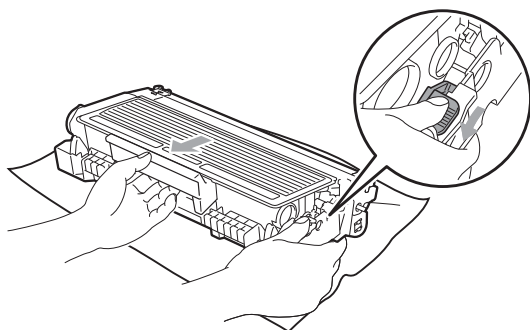

! FIGYELEM

A festékkazettákat NE dobja tűzbe. Felrobbanhat, és sérülést okozhat.

! FONTOS

- Óvatosan bánjon a festékkazettával. Ha a festék a kezére vagy a ruhájára ömlik, azonnal törölje le, vagy mossa le hideg vízzel.
- A nyomtatási problémák elkerülése érdekében NE érintse meg a készülék mellékelt ábrán jelzett részeit.

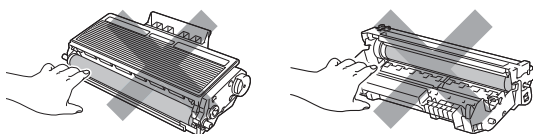

- A KONICA MINOLTA készülékeket adott műszaki paramétereket teljesítő festékek használatára tervezték, az eredeti KONICA MINOLTA festékkazettákkal (TNP24) nyújtanak optimális teljesítményt. A KONICA MINOLTA nem tudja garantálni a festék vagy a kazetta optimális teljesítményét, ha más márkájú festéket vagy festékkazettát használ. Ezért a KONICA MINOLTA azt javasolja, hogy kizárólag KONICA MINOLTA márkájú festékkazettát helyezzen a

nyomtatóba, és ne töltsse fel a használt kazettát másfajta festékkel. A jótállás nem vonatkozik a dobegység vagy egyéb alkatrészek olyan károsodásának javítására, amely azért keletkezett, mert az Ön által használt, nem eredeti KONICA MINOLTA márkájú festékkazetta nem illik az Ön készülékébe, vagy mert a festék nem alkalmas a készülékben való használatra.

- Csak közvetlenül azelőtt csomagolja ki a festékkazettákat, hogy a készülékbe helyezné azokat. Ha sokáig hagyja kibontva a kazettát, akkor csökken annak élettartama.
- Gondosan zárja le a használt festékkazettát egy megfelelő zacskóban, hogy ne folyjon ki belőle a festék.

- 4 Csomagolja ki az új kazettát. Finoman rázza meg többször oldalirányban, hogy a kazetában a festék egyenletesen oszoljon el.

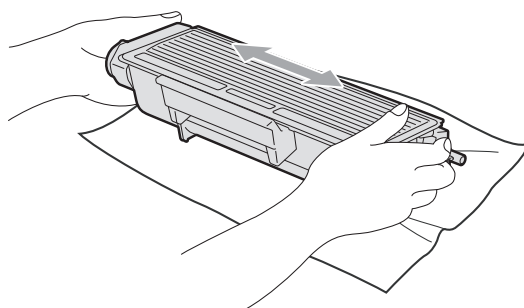

- 5 Távolítsa el a védőburkolatot.

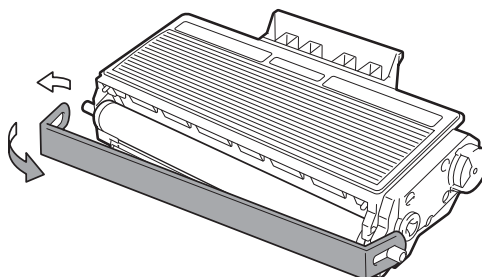

- 6 Helyezze az új festékkazettát a dobegységbe úgy, hogy a helyére kattanjon. Ha helyesen tette be, a rögzítő kar automatikusan megemelkedik.

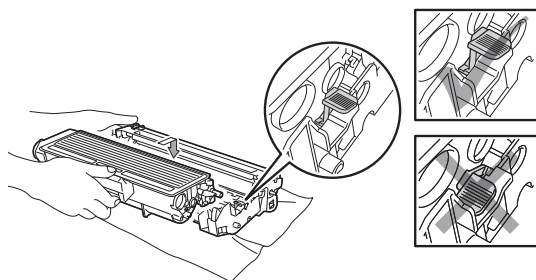

Megjegyzés

Ellenőrizze, hogy megfelelően helyezte-e be a festékkazettát, mert hibás behelyezés esetén a kazetta elválhat a dobegységtől.

- 7 Tisztítsa meg a koronaszálát a dobegységen belül úgy, hogy a kék fület néhányszor finoman jobbról balra, majd balról jobbra csúsztatja.

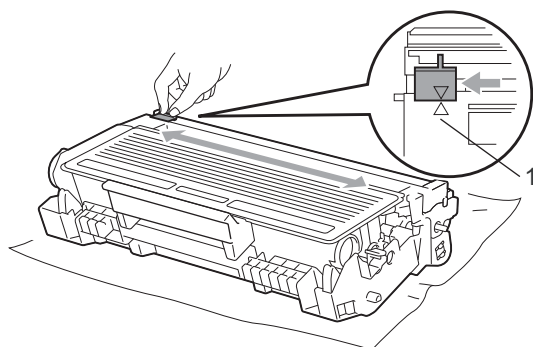

Megjegyzés

A kék fület állítsa vissza az alapállásba (▲) (1). Ha nem teszi, a nyomtatott oldalakon függőleges csíkok jelenhetnek meg.

- 8 Helyezze vissza a festékkazetta—dobegység szerelvényét a gépbe.

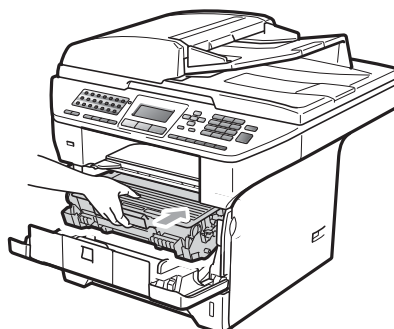

- 9 Csukja be az előlapot.

Megjegyzés

NE kapcsolja ki a készüléket és ne nyissa ki az előlapot addig, amíg a kijelző vissza nem tér a készenléti állapotába.

Dobegység cseréje

A készülék egy dobegység segítségével nyomtat a papírra. Ha az LCD-kijelzőn a *Alkatrész csere Dob* üzenet jelenik meg, a dobegység élettartama hamarosan lejár, és itt az ideje, hogy újat vásároljon. Még ha az LCD-kijelzőn a *Alkatrész csere Dob* üzenet látható, egy ideig folytathatja a nyomtatást a dobegység lecserélése nélkül. Ha azonban lényegesen romlik a nyomtatás minősége (még akár a *Alkatrész csere Dob* üzenet megjelenése előtt), akkor ki kell cserélni a dobegységet. Ha kicseréli a dobegységet, tisztítsa ki a készüléket. (Lásd: *Lézeres lapolvasóablak tisztítása* című részt a(z) 139. oldalon!.)

FONTOS

A dobegység cseréjekor óvatosan kezelje azt, mert festék lehet benne. Ha a festék a kezére vagy a ruhájára ömlik, azonnal törölje le, vagy mossa le hideg vízzel.

Megjegyzés

A dobegység fogyó eszköz, így bizonyos időközönként ki kell cserélni. Számos tényező befolyásolja a dob élettartamát, például a hőmérséklet, a páratartalom, a papír típusa, és hogy mennyi festéket használ egy-egy munkafeladathoz. A dobegység becsült élettartama nagyjából 25 000 oldal ¹. A ténylegesen kinyomtatott oldalak száma azonban számottevően kevesebb is lehet a becsült értéknél. Mivel nem áll módunkban ellenőrizni a henger tényleges élettartamát befolyásoló tényezőket, ezért nem tudjuk garantálni azt a minimális oldalszámot, amelyet a dobegységgel nyomtathat.

¹ A dob élettartama becsült érték, és a használat típusától függően változhat.

VIGYÁZAT

FORRÓ FELÜLET

Közvetlenül a készülék használata után néhány belső alkatrész különösen forró. A sérülések elkerülése érdekében a készülék elő- vagy hátlapjának (hátsó kimeneti tálca) felnyitásakor NE érjen hozzá az ábrán jelölt részekhez. Ellenkező esetben megégetheti magát.

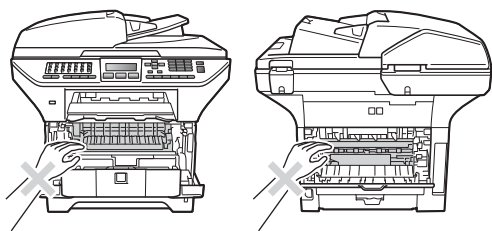

- 1** Nyomja meg az előlapnyitó gombot, és nyissa fel az előlapot.

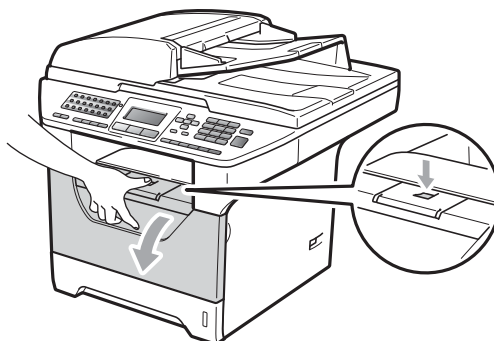

- 2** Lassan vegye ki a dobegységet és a festékkazettát.

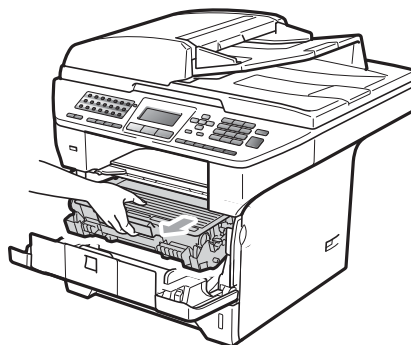

FONTOS

- Javasoljuk hogy a dobegység és a festékkazetta együttesét egy tiszta, sima felületre tegye, és helyezzen alájuk eldobható papírt arra az esetre, ha a festék véletlen kiborulna, kiszóródna.
- A statikus elektromosság okozta károk elkerülése érdekében NE érjen az alábbi ábrán látható elektródákhoz.

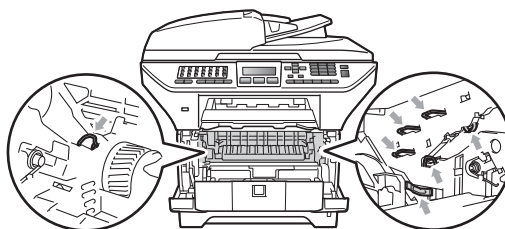

- 3 Nyomja le a kék rögzítő kart, és vegye ki a festékkazettát a dobegységből.

! FONTOS

- A nyomtatási problémák elkerülése érdekében **NE** érintse meg a készülék mellékelt ábrán jelzett részeit.

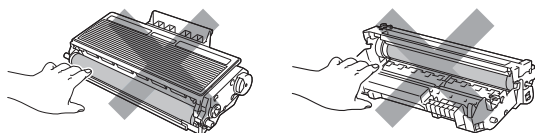

- Várjon az új dobegység kicsomagolásával addig, amíg be nem helyezi a készülékbe. A közvetlen napfény vagy a szobai világítás károsíthatja a dobegységet.
- Gondosan zárja le a dobegységet egy tasakba, hogy ne folyjon ki belőle a festékanyag.

- 4 Csomagolja ki az új dobegységet.

- 5 Helyezze a festékkazettát az új dobegységbe úgy, hogy az a helyére kattanjon. Ha helyesen tette be a kazettát, a kék rögzítő kar automatikusan megemelkedik.

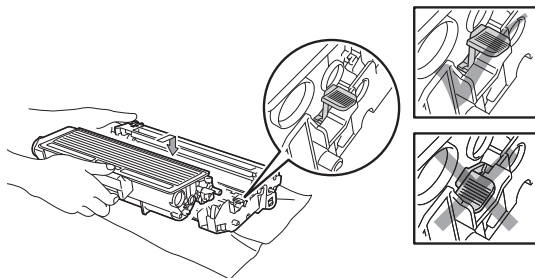

Megjegyzés

Ellenőrizze, hogy megfelelően helyezte-e be a festékkazettát, mert hibás behelyezés esetén a kazetta elválhat a dobegységtől.

- 6 Helyezze vissza az új dobegység és festékkazetta együttét a gépbe. Ne zárja le az előlapot.

- 7 Nyomja meg a **Clear/Back (Törlés/Vissza)** gombot.

Dob csere volt?	
▲	1. Igen
▼	2. Nem
Vál. ▲▼vagy OK	

Az új dobegység telepítésének megerősítéséhez nyomja meg az **1** gombot.

- 8 Amikor az LCD kijelzőn a **Elfogadva** üzenet jelenik meg, zárja le az előlapot.

Időszakos karbantartás által érintett alkatrészek cseréje

Az időszakos karbantartás által érintett alkatrészeket rendszeresen le kell cserélni a nyomtatási minőség megőrzése érdekében. Az alábbi alkatrészeket le kell cserélni körülbelül 50 000 oldal kinyomtatása után a többcélú tálca papíradagolója, illetve 100 000 oldal után az első tálca papíradagolója, a 2. tálca papíradagolója, a beégető és a lézeres egység esetén. Hívja a KONICA MINOLTA viszonteladóját, ha a következő üzenetek jelennek meg az LCD kijelzőn.

LCD üzenet	Leírás
Alkatrész csere PF készlet TC	Cserélje le a többcélú tálca papíradagoló készletét.
Alkatrész csere PF készlet 1	Cserélje le az 1. tálca papíradagoló készletét.
Alkatrész csere PF készlet 2	Cserélje le a 2. tálca papíradagoló készletét.
Alkatrész csere Beégető egység	Cserélje le a beégető egységet.
Alkatrész csere Lézer egység	Cserélje le a lézeres egységet.

Készülék információi

Sorozatszám ellenőrzése

A készülék sorozatszámát az LCD-kijelzőn nézheti meg.

- 1 Nyomja meg a következő gombokat: **Menu (Menü), 8, 1.**
- 2 Nyomja meg a **Stop/Exit (Stop/Kilépés)** gombot.

Oldalszámlálók ellenőrzése

A készülék oldalszámlálóit a másolt oldalak, a nyomtatott oldalak, a jelentések és listák, illetve faxok szerint, vagy összesítve tekintheti meg.

- 1 Nyomja meg a következő gombokat: **Menu (Menü), 8, 2.**
- 2 Nyomja meg a ▲ vagy ▼ gombot a következők megtekintéséhez: Teljes, Fax/Lista, Másol vagy Nyomtat.
- 3 Nyomja meg a **Stop/Exit (Stop/Kilépés)** gombot.

Alkatrészek fennmaradó élettartamának ellenőrzése

Az LCD-kijelzőn láthatja a készülék dobegységének és időszakos karbantartás által érintett alkatrészeinek fennmaradó élettartamát.

1 Nyomja meg a következő gombokat:
Menu (Menü), 8, 3.

2 Használja a ▲ vagy ▼ gombot a választáshoz: 1. Dob, 2. Olvasztó, 3. Lézer, 4. PF készlet TC, 5. PF készlet 1 vagy 6. PF készlet 2¹.
Nyomja meg az **OK** gombot.

¹ A PF készlet 2 csak akkor jelenik meg, ha telepítve van az opcionális PF-P10 tálcá.

3 Nyomja meg az **Stop/Exit (Stop/Kilépés)** gombot.

Visszaállítás

A következő visszaállítási funkciók érhetők el:

1 Hálózat

Visszaállíthatja a nyomtatókiszolgálót a gyári alapértelmezett beállításaira, például a jelszót vagy az IP-címet.

2 Cím és fax

Visszaállíthatja a címjegyzéket, a memóriában tárolt faxfeladatokat (például a lehívó adásokat és a késleltetett faxokat), a memóriában tárolt bejövő és kimenő faxokat, valamint a következő faxbeállításokat:

■ Címjegyzék

(Egygombos hívás, gyorshívás és a létrehozott csoportok)

■ A memóriában várakozó programozott faxfeladatok

(Lehívó adás, késleltetett lehívás, biztonságos lekérdezés, késleltetett fax és késleltetett kötegettel faxolás)

■ Állomásazonosító

(Név és szám)

■ Fedőlap üzenetei

(Megjegyzések)

■ Távoli fax beállítás

(Távoli hozzáférési kód, faxtárolás, fax továbbítása és PC-Fax)

■ Jelentések beállításai

(Küldés-igazolási jelentés, telefon index lista és faxnapló)

■ A beállítási zár jelszava

3 Minden beáll.

Visszaállíthatja a készülék összes beállítását a gyári beállításokra.

A KONICA MINOLTA kifejezetten ajánlja, hogy a készülék kidobásakor használja ezt a műveletet.



Megjegyzés

Húzza ki az interfész kábelt, mielőtt kiválasztaná a Hálózat vagy a Minden beáll. lehetőséget.

Visszaállítás

- 1 Nyomja meg a következő gombokat:
Menu (Menü), 0, 7.
- 2 A visszaállítás típusát a ▲ vagy a ▼ gomb használatával választhatja ki. Nyomja meg a **OK** gombot.
- 3 Nyomja meg a ▲ vagy a ▼ gombot, és válassza a 1.Null. vagy a 2.Kilép beállítást. Nyomja meg a **OK** gombot.
- 4 Ha a 1.Null. lehetőséget választja a 3 lépésben, a készülék kérni fogja az újraindítást. Nyomja meg a ▲ vagy a ▼ gombot, és válassza a 1.Igen vagy a 2.Nem beállítást. Nyomja meg a **OK** gombot. Ha a 1.Igen lehetőséget választja, a készülék meg fogja kezdeni az újraindítást.



Megjegyzés

A **Menu (Menü), 7, 0** gombok megnyomásával is visszaállíthatja a hálózati beállításokat.

Csomagolás és szállítás

⚠ VIGYÁZAT

Csomagolás előtt győződjön meg arról, hogy a készülék teljesen kihűlt. Ehhez áramtalanítsa és hagyja legalább 30 percig hűlni.

Ha szállítja a készüléket, használja a készülékhez mellékelt csomagolóanyagokat. Ha nem megfelelően csomagolja be a készüléket, azzal érvénytelenítheti a garanciát.

- 1 Kapcsolja ki a készüléket.
- 2 Húzza ki a készüléket a telefonaljzatból.
- 3 Húzza ki az összes kábelt és az elektromos kábelt a készülékből.
- 4 Nyomja le a szkennert rögzítő karját a szkennert rögzítéséhez. Ez a kar a szkennertüveg bal oldalán található.

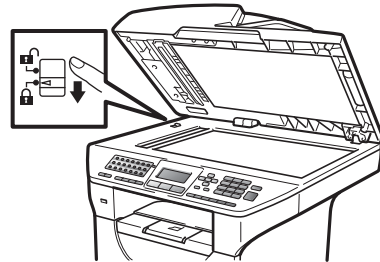

! FONTOS

Érvénytelenítheti a garanciát, ha a készülék sérülését az okozza, hogy a csomagolás és szállítás előtt nem rögzítette a szkennert.

- 5 Nyomja meg az előlapnyitó gombot, és nyissa fel az előlapot.

- 6 Vegye ki a dobegységet és a festékkazettát. Hagyja a festékkazettát a dobegységben.
- 7 Helyezze a dobegység és a festékkazetta együttesét egy műanyag tasakba, és zárja be a tasakot.
- 8 Csukja be az előlapot.
- 9 Helyezze a „FRONT” jelű polisztirolhab darabot az eredeti dobozba (1). Csomagolja be a dobegységet és a festékkazettát (2), és helyezze be az alábbiak szerint (3). Csomagolja a készüléket a műanyag zacskóba, és helyezze az eredeti dobozba (4). Tegye a nyomtatott anyagokat a készülék mögé (5).

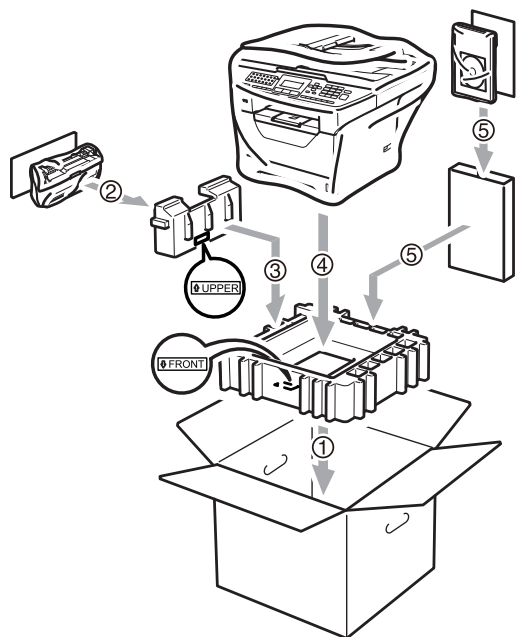

- 10 Fogja a két polisztirolhab darabot, és a készülék elejére helyezze a „FRONT” jelű polisztirolhab darabot, a készülék hátuljára pedig a „REAR” jelű polisztirolhab darabot (6). Tegye a hálózati tápkábelét és a nyomtatott anyagot az eredeti dobozba az alábbiak szerint (7).

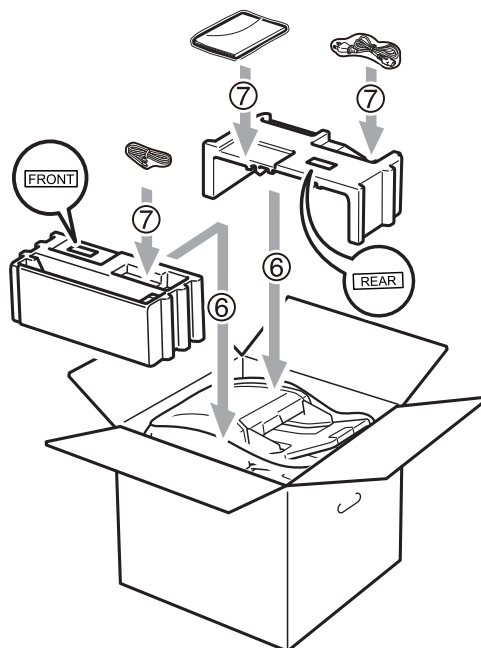

- 11 Csukja vissza dobozt, és zárja le ragasztószalaggal.

Képernyőn keresztüli programozás

A készüléket egyszerű használatra tervezték. A készülék könnyen programozható az LCD kijelzőn megjelenő menüpontok segítségével.

A képernyőn megjelenő utasítások lépésről lépésre segítenek a készülék programozásában. Csak annyit kell tennie, hogy követi ezeket az utasításokat.

Menü táblázat

A programozást a *Menü táblázat* című részt a(z) 155. oldalon! segítségével végezheti. Ezekon az oldalakon a menüpontok és opciók listáját találja.

Nyomja meg a **Menu (Menü)** gombot, majd a menüsorszámokat a készülék programozásához.









Például, a Hangjelző hangerejének beállítása *Halk-ra*:

- 1 Nyomja meg a következő gombokat: **Menu (Menü)**, **1**, **3**, **2**.
- 2 Használja a **▲** vagy a **▼** gombot és válassza: *Halk*.
- 3 Nyomja meg az **OK** gombot.

Tárolás a memóriában

A menübeállításokat a memória rögzíti és áramszünet esetén *nem* vesznek el. Az ideiglenes beállítások (például a kontraszt, az országspecifikus beállítások, stb.) *azonban* elvesznek. Az áramkimaradás során a készülék azonban megőrzi a dátumot, az időt és körülbelül 60 órán át a memóriában tárolt összes faxüzenetet.

Menügombok

	
Menu 	A menü elérése.
	Átlépés a következő menüpontra. Egy opció elfogadása.
Clear / Back 	Ismételt megnyomásával kiléphet a menüből. Átlépés az előző menüpontra.
 	Böngészés az aktuális menüképernyőn.
 	Visszatérés az előző menüsintre, vagy előrelépés a következőre.
Stop/Exit 	Kilépés a menüből.

Hogyan érhető el a menü üzemmód

- 1 Nyomja meg a **Menu (Menü)** gombot.
- 2 Válasszon egy opciót.
 - Nyomja meg az **1** gombot a **Ált. beáll.** menü eléréséhez.
 - Nyomja meg a **2** gombot a **Fax menü** eléréséhez.
 - Nyomja meg a **3** gombot a **Másol** menü eléréséhez.
 - Nyomja meg a **4** gombot a **Printer** menü eléréséhez.
 - Nyomja meg az **5** gombot az **USB Direkt I/F** menü eléréséhez.
 - Nyomja meg a **6** gombot a **Jelent.nyomt.** menü eléréséhez.
 - Nyomja meg a **7** gombot a **Hálózat** menü eléréséhez.
 - Nyomja meg a **8** gombot a **Gép információ** menü eléréséhez.
 - Nyomja meg a **9** gombot a **Műsz. segély** menü eléréséhez.¹
 - Nyomja meg a **0** gombot az **Alapbeáll.** menü eléréséhez.

¹ Ez csak akkor jelenik meg, ha az LCD hibaüzenetet jelenít meg.

Gyorsabban mozoghat a menüpontok között a **▲** vagy **▼** gombbal, a kívánt irányba.

- 3 Nyomja meg az **OK** gombot, amikor a kívánt lehetőség látható az LCD-kijelzőn.
Az LCD ezt követően a következő menüszintet fogja megjeleníteni.
- 4 Használja a **▲** vagy **▼** gombot a következő menü opciói közötti böngészéshez.

- 5 Nyomja meg az **OK** gombot.
Egy-egy opció beállítását követően a kijelzőn az **Elfogadva felirat** jelenik meg.
- 6 Nyomja meg a **Stop/Exit (Stop/Kilépés)** gombot a Menü üzemmód megszakításához.

Menü táblázat

Az alapértelmezett gyári beállítások félkövéren vannak szedve és csillaggal vannak megjelölve.

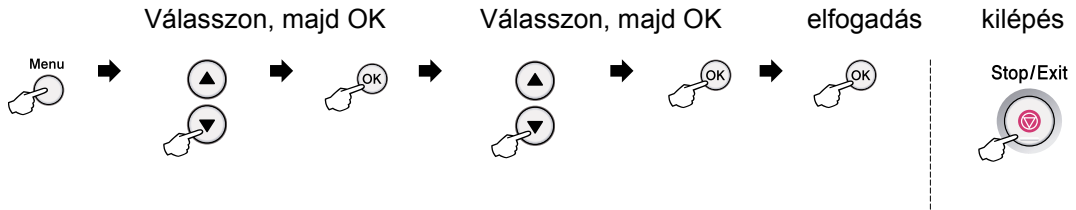

Főmenü	Almenü	Menüpontok		Választási lehetőségek	Leírás	Oldal
1. Ált. beáll.	1. Mód időzítő	—	—	0 Mp. 30 Mp. 1 Min 2 Min* 5 Min Ki	Beállítja az időt a Fax üzemmódba való visszatéréshez, és azt az időt, amikor a készülék egyedi felhasználói módból nyilvános módba lép, amikor a Biztonsági funkciózárolást használja.	19 29
	2. Papír	1. Papír típus	1. MPtálca	Vékony Sima* Vastag Vastagabb Átlátszó Újrapapír	A többcélú tálcán lévő papír típusának beállítása.	19
			2. Felső	Vékony Sima* Vastag Vastagabb Átlátszó Újrapapír	A tálcán lévő papír típusának beállítása.	19
			3. Alsó (Ez a menü csak akkor jelenik meg, ha rendelkezik a 2. opcionális tálcával.)	Vékony Sima* Vastag Vastagabb Újrapapír	A 2. opcionális papírtálcán lévő papír típusának beállítása.	19

Főmenü	Almenü	Menüpontok		Választási lehetőségek	Leírás	Oldal
1. Ált. beáll. (Folytatás)	2. Papír (Folytatás)	2. Papír méret	1. MPtálca	A4* Letter Legal Executive A5 A5 L A6 B5 B6 Ívlap Bármely	A többcélú tálcán lévő papír méretének beállítása.	20
			2. Felső	A4* Letter Executive A5 A5 L A6 B5 B6	A tálcán lévő papír méretének beállítása.	20
			3. Alsó (Ez a menü csak akkor jelenik meg, ha rendelkezik a 2. opcionális tálcával.)	A4* Letter Executive A5 B5 B6	A 2. opcionális papírtálcán lévő papír méretének beállítása.	20
	3. Hangrősség	1. Csengő		Ki Halk Közép* Hangos	A csengetés hangerejének beállítása.	22
		2. Hangjelző		Ki Halk Közép* Hangos	Hangjelző hangerejének beállítása.	22
		3. Hangszóró		Ki Halk Közép* Hangos	A hangszóró hangerejének beállítása.	23

Főmenü	Almenü	Menüpontok	Választási lehetőségek	Leírás	Oldal	
1. Ált. beáll. (Folytatás)	4. Nyári idősz.	—	Be* Ki	A készülék automatikusan állal nyári időszámításra.	23	
	5. Gazdaságosság	1. Tonertakarékos	Be Ki*	Növelhető a festékkazetta élettartama a gazdaságos nyomtatással.	24	
		2. Készenléti idő	A megadható tartomány az egyes típusoktól függően változik. 005Min*	Energia takarítható meg.	24	
	6. Tálca használ	1. Másol	Csak Tálca#1 Csak Tálca#2 Csak MP TC>T1>T2* T1>T2>TC (A T2 vagy #2 jel csak akkor jelenik meg, ha telepítve van az opcionális papírtálca.)	A Másolás üzemmódhoz használni kívánt tálcát választja ki.	21	
			2. Fax	Csak Tálca#1 Csak Tálca#2 Csak MP TC>T1>T2 T1>T2>TC* (A T2 vagy #2 jel csak akkor jelenik meg, ha telepítve van az opcionális papírtálca.)	A Fax üzemmódhoz használni kívánt tálcát választja ki.	21
				3. Nyomtat	Csak Tálca#1 Csak Tálca#2 Csak MP TC>T1>T2* T1>T2>TC (A T2 vagy #2 jel csak akkor jelenik meg, ha telepítve van az opcionális papírtálca.)	A PC nyomtatáshoz használni kívánt tálcát választja ki.

Főmenü	Almenü	Menüpontok	Választási lehetőségek	Leírás	Oldal	
1.Ált. beáll. (Folytatás)	7.LCD Kontraszt	—	-□□□■+ -□□■□+ -□□■□+* -■□□□+ -■□□□+	Az LCD kijelző kontrasztjának beállítása.	25	
		8.Biztonság	1.Funkció Zárás		Korlátozni tudja a kiválasztott készülékműveleteket akár 25 egyéni felhasználóig, és minden más nem hitelesített nyilvános felhasználó számára.	26
	2.Zár beállít			Megakadályozza, hogy illetéktelen felhasználók módosíthassák a készülék aktuális beállításait.	30	
	9.Dokum. scan	1.Szkenüveg mér.		A4* Letter Legal/Ívlap	A szkennerveg szkennelési területét a dokumentum méretéhez igazítja.	36
		2.Fájl méret	1.Szines	Kicsi Közepes* Nagy	Beállíthatja az adattömörítési arány saját alapértelmezett beállításait.	Lásd: Szoftver használati útmutató a CD/DVD- ROM-on.
			2.Szürke	Kicsi Közepes* Nagy		
3.Kétold. scan			Hosszú oldal* Rövid oldal	Kiválasztja a kétoldalas szkennelési formátumot.	34	

Főmenü	Almenü	Menüpontok	Választási lehetőségek	Leírás	Oldal
2. Fax	1. Fogadás beáll. (Csak fax üzemmódban)	1. Késleltetés	(00-08) 02*	Fax vagy Fax/Tel üzemmódban a csengetések számának beállítása, amely után a készülék válaszol.	46
		2. F/t csöngetés	20 Mp. 30 Mp.* 40 Mp. 70 Mp.	Fax/Tel módban az ál/kettős csengetés idejének beállítása.	46
		3. Fax észlelés	Be* Ki	Faxüzenetek fogadása a Start megnyomása nélkül.	47
		4. Távoli kódok	Be (*51, #51) Ki*	A hívásra mellék- vagy külső telefonkészülékről is válaszolhat, és a kódok segítségével ki- vagy bekapcsolhatja a gépet. Személyre szabottan állíthatja be ezeket a kódokat.	54
		5. Aut. kicsinyít.	Be* Ki	Csökkenti a beérkező faxok méretét.	48
		6. Mem. vétel	Be* Ki	Ha kifogy a papír, akkor a készülék automatikusan tárolja a beérkező faxokat a memóriába.	49
		7. Nyomt. Sűrűség	-□□□■+ -□□■□+ -□■□□+* -■□□□+ -■□□□+	A nyomtatási képek fényerejének beállítása.	47
		8. Lehívó vétel	Standard* Védett Időzítés	A gépet úgy állíthatja be, hogy az másik faxkészülékkel lehívást bonyolíthasson.	71
		9. Fax Rx Bélyeg	Be Ki*	A fogadási nap és idő megjelenik a fogadott faxok felső részén.	49
	0. Duplex	Be Ki*	A fogadott faxokat a papír mindkét oldalára nyomtatja ki.	48	
2. Küldés beáll. (Csak fax üzemmódban)	1. Kontraszt	Auto* Világos Sötét	A küldött fax világosságának, sötétségének beállítása.	40	
	2. Fax Felbontás	Standard* Finom Szuperfinom Fotó	A kimenő faxok alapértelmezett felbontásának beállítása.	40	

Főmenü	Almenü	Menüpontok	Választási lehetőségek	Leírás	Oldal
2. Fax (Folytatás)	2. Küldés beáll. (Csak fax üzemmódban) (Folytatás)	3. Időzítő	—	24 órás formátumban beállítható az az időpont, amikor a készülék elküldi az időzített, késleltetett faxokat.	42
		4. Körfax	Be Ki*	Ugyanarra a faxszámra küldendő késleltetett faxüzenetek egyszerre történő elküldése egy időpontban.	42
		5. Közvetl. küld	Követk. fax:Be Követk. fax:Ki Be Ki*	A memória használata nélkül is küldhet faxot.	41
		6. Lehívó adás	Standard* Védett	A beállítás szerint a készüléken tárolt dokumentum lehívható egy másik készülékről.	71
		7. Fedőlap beáll.	Követk. fax:Be Követk. fax:Ki Be Ki* Minta nyomtatás	A beprogramozott fedőlap automatikus elküldése.	38
		8. Fedőlapüzenet	—	Hozzáfűzheti saját megjegyzéseit a fax fedőlapjához.	38
		9. Tengertúli-mód	Be Ki*	Ha tengerentúlra, külföldre kíván faxot küldeni, és nehézségekbe ütközik, kapcsolja be ezt az üzemmódot.	42
	3. Címjegyzék	1. Egygombos	—	Legfeljebb 40 Egygombos számot tárol, így egyetlen gomb (és a Start gomb) lenyomásával tárcsázhat.	58
		2. Gyorstárcsázás	—	Legfeljebb 300 Gyorstárcsázási számot tárol, így néhány gomb (és a Start gomb) lenyomásával tárcsázhat.	59
		3. Csoport	—	Beállíthat legfeljebb 20 Csoport számot kőrfaxoláshoz.	61
	4. Visszaigazolás	1. Adásigazolás	Be Be+Kép Ki* Ki+Kép	Megadhatja a kezdeti beállítást az átvitel-ellenőrzési jelentés számára.	74

Főmenü	Almenü	Menüpontok	Választási lehetőségek	Leírás	Oldal
2. Fax (Folytatás)	4. Visszaigazolás (Folytatás)	2. Napló időköz	Ki Minden 50 fax* 6 óránként 12 óránként 24 óránként 2 naponta 7 naponta	Beállítja, hogy milyen rendszerességgel kerüljön nyomtatásra az Időközi napló.	75
		5. Távoli fax op.	1. Továbbít/Tárol	Ki* Fax továbbítása Fax tárolása PC fax fogadás	Beállítja a készüléket a faxüzenetek továbbítására, és azok eltárolására a memóriába, (hogy Ön akkor is hozzáférjen az üzenetekhez, ha nincs a készülék közelében), vagy a faxok számítógépre küldésére.
		(Biztonsági nyomtatás)		Ha a Fax továbbítása vagy a PC fax fogadás opciót állította be, akkor bekapcsolhatja a Biztonsági másolat nyomtatása biztonsági funkciót.	
		2. Táv. hozzáfér.	---*	A Távoli hozzáféréshez beállíthatja saját kódját.	67
		3. Doku nyomtatás	—	A memóriában tárolt bejövő faxok nyomtatása.	49
	6. Híváskorlát.	1. Tárcs. gombok	Ki* Kétszer # Be	Beállíthatja a készüléket úgy, hogy az korlátozza a hívást a tárcsázófelület használata esetén.	31
		2. Egygombos	Ki* Kétszer # Be	Beállíthatja a készüléket úgy, hogy az korlátozza a hívást az Egygombos számok esetén.	31
		3. Gyorstárcsázás	Ki* Kétszer # Be	Beállíthatja a készüléket úgy, hogy az korlátozza a hívást a Gyorshívási számok esetén.	31
		4. LDAP szerver	Ki* Kétszer # Be	Beállíthatja a készüléket úgy, hogy az korlátozza a hívást az LDAP-kiszolgáló számai esetén.	31
	7. Feladattörlés	—	—	Ellenőrizheti, hogy melyik feladatok vannak a memóriában, és a törölhet a feladatok közül.	42

Főmenü	Almenü	Menüpontok	Választási lehetőségek	Leírás	Oldal
2. Fax (Folytatás)	0. Vegyes	1. Kompatibilitás	Magas* Normál Alap (VoIP-hoz)	Kommunikációs problémák esetén a kompatibilitás beállítása. VoIP szolgáltatók számos szabványhoz biztosítanak faxtámogatást. Ha rendszeresen találkozik faxküldési problémákkal, próbálja ki az alábbi beállítást: Alap (VoIP-hoz).	123
3. Másol	1. Minőség	—	Szöveg Fotó Auto*	Megválaszthatja az adott dokumentumtípus másolási felbontását.	80
	2. FB Txt Minőség	—	1200x600dpi 600dpi*	Átválthat a magasabb másolási felbontásra, ha 100%-os aránnyal készít szövegmásolatot a szkennervegen.	81
	3. Világosság	—	-□□□□■+ -□□□■+ -□□■□□+* -□■□□□+ -■□□□□+	Állítsa be a másolatok fényerejét.	81
	4. Kontraszt	—	-□□□□■+ -□□□■+ -□□■□□+* -□■□□□+ -■□□□□+	Másolatok kontrasztjának beállítása.	81

Főmenü	Almenü	Menüpontok	Választási lehetőségek	Leírás	Oldal
4. Printer	1. Emuláció	—	Automata (EPSON)* Automata (IBM) HP LaserJet BR-Script 3 Epson FX-850 IBM Proprinter	A See emulációs üzemmód kiválasztása.	Lásd: Szoftver használati útmutató a CD/DVD- ROM-on.
	2. Printer Opciók	1. Belső betűtíp.	1. HP LaserJet 2. BR-Script 3	A készülék belső betűkészlet-listájának nyomtatása.	
		2. Konfiguráció	—	A nyomtatási beállítások listájának kinyomtatása.	
		3. Tesztnyomtatás	—	Tesztoldalt nyomtat.	
	3. Duplex	—	Ki* Be (hosszú old) Be (rövid old)	Engedélyezi vagy letiltja a kétoldalas nyomtatást. A hosszú gerinc vagy rövid gerinc kétoldalas nyomtatást is választhatja.	
4. Printer törlés	—	1. Null. 2. Kilép	Visszaállítja a nyomtató beállításokat az eredeti gyári alapbeállításokra.		
5. USB Direkt I/F	1. Direkt nyomt.	1. Papír méret	A4* Letter Legal Executive A5 A5 L A6 B5 B6 Ívlap	Beállítja a papírméretet az USB flash memóriáról végzett közvetlen nyomtatáshoz. Az A5 L és az A6 méretek nem érhetőek el az opcionális 2. tálcá esetében.	89
		2. Média típus	Vékony Sima* Vastag Vastagabb Újrapapír	Beállítja az adathordozó típusát az USB flash memóriáról végzett közvetlen nyomtatáshoz.	89

Főmenü	Almenü	Menüpontok	Választási lehetőségek	Leírás	Oldal
5.USB Direkt I/F (Folytatás)	1.Direkt nyomt. (Folytatás)	3.Több példány	1 az 1-ben* 2 az 1-ben 4 az 1-ben 9 az 1-ben 16 az 1-ben 25 az 1-ben 1 2x2 oldalon 1 3x3 oldalon 1 4x4 oldalon 1 5x5 oldalon	Beállítja az oldal stílusát, amikor több oldalt nyomtat közvetlenül az USB flash memóriáról.	89
		4.Oldalbeállítás	Állókép* Fekvőkép	Beállítja az oldal tájolását az USB flash memóriáról végzett közvetlen nyomtatáshoz.	89
		5.Szétválogat	Be* Ki	Engedélyezi vagy letiltja az oldal szétválogatását az USB flash memóriáról végzett közvetlen nyomtatáshoz.	89
		6.Nyomt. Minőség	Normál* Finom	Beállítja a nyomtatási minőség beállítását az USB flash memóriáról végzett közvetlen nyomtatáshoz.	89
		7.PDF opció	Dokumentum* Dokum&jelölés Dokum&bélyeg	Beállítja azt a PDF beállítást, amely a PDF-fájlban található megjegyzéseket vagy pecséteteket kinyomtatja a szöveggel együtt.	89
		8.Index Nyomt.	Egyszerű* Részletek	Beállítja az index nyomtatása, az egyszerű formátum vagy a részletek beállítását.	89
	2.Scan USB-re	1.Felbontás	Színes, 100 dpi* Színes, 200 dpi Színes 300 dpi Színes 600 dpi Szürke 100 dpi Szürke 200 dpi Szürke 300 dpi FF 200 dpi FF 200X100 dpi	Beállítja a szkennelt adatok USB flash memóriába küldéséhez használni kívánt felbontást.	Lásd: Szoftver használati útmutató a CD/DVD- ROM-on.
		2.Fájlnév	—	Írja be a szkennelt adatok fájlnevét.	

Főmenü	Almenü	Menüpontok	Választási lehetőségek	Leírás	Oldal
6. Jelent.nyomt.	1. Adásigaz. Ell.	1. Nézet az LCD-n	—	Küldés-igazolási jelentés nyomtatása a legutóbbi küldésről.	75
		2. Nyomtató napló	—		
	2. Segítség	—	—	A Súlyó lista nyomtatása, amelyről egyszerűen megtekintheti a készülék gyors programozásának módját.	75
	3. Telkönyv lista	1. Numerikus	—	Számsorrendben vagy betűrendben felsorolja az Egygombos és Gyorshívási memóriában tárolt neveket és számokat.	75
		2. Alfabetikus	—		
	4. Fax Napló	—	—	Listát készít az utolsó 200 bejövő és kimenő fax adatairól. (A TX jelentése: Küldés. Az RX jelentése: Fogadás.)	75
	5. Felhasz. Beáll.	—	—	Felsorolja a beállításokat.	75
	6. Hálózat Beáll.	—	—	Felsorolja a hálózati beállításokat.	75
7. Megrendelőlap	—	—	Kinyomtathatja a kiegészítők megrendelésére szolgáló űrlapot, amelyet kitöltve elküldhet KONICA MINOLTA viszonteladójához.	75	

Főmenü	Almenü	Menüpontok	Választási lehetőségek	Leírás	Oldal
7. Hálózat	1. TCP/IP	1. Boot mód	Auto* Statikus RARP BOOTP DHCP	Kiválaszthatja a legmegfelelőbb bootolási módot.	Lásd: Hálózati használati útmutató a CD/DVD- ROM-on.
		2. IP cím	[000-255]. [000-255]. [000-255]. [000-255]	Adja meg az IP címet.	
		3. Alhálózat. Maszk	[000-255]. [000-255]. [000-255]. [000-255]	Adja meg az alhálózati maszkot.	
		4. Gateway	[000-255]. [000-255]. [000-255]. [000-255]	Adja meg az átjáró (gateway) címét.	
		5. Csomópont név	KMXXXXXXXXXXXX	Adja meg a Csomópont nevét.	
		6. Wins beállít	Auto* Statikus	A WINS konfigurációs mód kiválasztása.	
		7. Wins szerver	(Elsődleges) [000-255]. [000-255]. [000-255]. [000-255] (Másodlagos) [000-255]. [000-255]. [000-255]. [000-255]	Az elsődleges és másodlagos WINS szerver IP címének meghatározása.	
		8. Dns szerver	(Elsődleges) [000-255]. [000-255]. [000-255]. [000-255] (Másodlagos) [000-255]. [000-255]. [000-255]. [000-255]	Az elsődleges és másodlagos DNS szerver IP címének meghatározása.	
		9. APIPA	Be* Ki	Automatikusan kiosztja az IP-címet a link-local címtartományból.	
		0. IPv6	Be Ki*	Engedélyezi vagy letiltja az IPv6 protokollt.	

Főmenü	Almenü	Menüpontok		Választási lehetőségek	Leírás	Oldal	
7. Hálózat (Folytatás)	2. Ethernet	—		Auto* 100B-FD 100B-HD 10B-FD 10B-HD	Kiválasztja az Ethernet csatlakozási módot.	Lásd: Hálózati használati útmutató a CD/DVD- ROM-on.	
	3. E-mail/ IFAX	1. Email cím	—		—		Adja meg a levelezési címet. (Legfeljebb 60 karakter)
		2. Szerver beáll.	1. SMTP szerver	Név? (legfeljebb 64 karakter) IP cím? [000-255]. [000- 255]. [000-255]. [000-255]			Adja meg az SMTP-kiszolgáló címét.
			2. SMTP port	[00001-65535]			Adja meg a POP3 port számát.
			3. SMTP engedély	Nincs megadva* SMTP-ENG POP bef. SMTP			Az e-mail értesítés biztonsági módszerének kiválasztása.
			4. POP3 szerver	Név? (legfeljebb 64 karakter) IP cím? [000-255]. [000- 255]. [000-255]. [000-255]			Adja meg a POP3-kiszolgáló címét.
			5. POP3port	[00001-65535]			Adja meg a POP3 port számát.
			6. Postafiók neve	—			Adja meg a postafiók nevét. (Legfeljebb 60 karakter)
			7. Postaf. Jelszó	—			Írja be a POP3-kiszolgálóhoz használt bejelentkezési jelszót. (Legfeljebb 32 karakter)
			8. APOP	Be Ki*			Engedélyezi vagy letiltja az APOP protokollt.
3. Levél fogadás	1. Autó lehívás	Be* Ki		Automatikusan ellenőrzi a POP3-kiszolgálón, hogy érkezett-e új levél.			

Főmenü	Almenü	Menüpontok		Választási lehetőségek	Leírás	Oldal
7. Hálózat (Folytatás)	3. E-mail/ IFAX (Folytatás)	3. Levél fogadás (Folytatás)	2. Lehívás időköz	10Min* (01-60)	Megadja, hogy milyen gyakran ellenőrizze az új üzenetek érkezését a POP3-kiszolgálón.	Lásd: Hálózati használati útmutató a CD/DVD- ROM-on.
			3. Fejléc	Mind Tárgy+honan+hova Nincs*	Kiválasztja, hogy a levél fejlécének mely elemei nyomtatandók ki.	
			4. Hib. Levél Tör.	Be* Ki	Automatikusan törli a hibás üzeneteket.	
			5. Értesítés	Be MDN Ki*	Fogadja az értesítési üzeneteket.	
		4. Levél küldés	1. Tárgy	—	Megjeleníti az internetes faxolás adataihoz csatolt tárgy mezőt.	
			2. Max. Méret	Be Ki*	Korlátozza az e-mailben továbbított dokumentumok méretét.	
			3. Értesítés	Be Ki*	Elküldi az értesítési üzeneteket.	
		5. Közvetít beáll	1. Rly broadcast	Be Ki*	Továbbküldi a dokumentumot egy másik faxkészülékre.	
			2. Relay domain	RelayXX:	Regisztrálja a tartományi nevet.	
			3. Relay jelentés	Be Ki*	Kinyomtatja a továbbított körfaxolási jelentést.	
	4. Szken. E-mailbe	—	—	Szines, 100 dpi* Szines, 200 dpi Szines 300 dpi Szines 600 dpi Szürke 100 dpi Szürke 200 dpi Szürke 300 dpi FF 200 dpi FF 200X100 dpi	Kiválasztja az e-mailben küldendő fájl formátumát.	

Főmenü	Almenü	Menüpontok	Választási lehetőségek	Leírás	Oldal
7. Hálózat (Folytatás)	5. Szken. FTP-re	—	Színes, 100 dpi* Színes, 200 dpi Színes 300 dpi Színes 600 dpi Szürke 100 dpi Szürke 200 dpi Szürke 300 dpi FF 200 dpi FF 200X100 dpi	Kiválasztja az FTP-n keresztül küldendő fájl formátumát.	Lásd: <i>Hálózati használati útmutató</i> a CD/DVD- ROM-on.
	6. Szken. hál.-ra	—	Színes, 100 dpi* Színes, 200 dpi Színes 300 dpi Színes 600 dpi Szürke 100 dpi Szürke 200 dpi Szürke 300 dpi FF 200 dpi FF 200X100 dpi	Szkenelhet fekete-fehér vagy színes dokumentumokat közvetlenül CIFS-kiszolgálóra a helyi hálózaton vagy az interneten.	
	7. Fax Szervernek	—	Be Ki*	Előtaggal/utótaggal ellátott címeteket menthet a készüléken és dokumentumokat küldhet a faxkiszolgáló rendszerről.	
	8. Időzóna	—	UTCXXX:XX	Beállítja az ország időzónáját.	
	0. Hál. alapáll.	1. Null. 2. Kilép	1. Igen 2. Nem	—	

Főmenü	Almenü	Menüpontok	Választási lehetőségek	Leírás	Oldal	
8.Gép információ	1.Gyári szám	—	—	Ellenőrizheti a berendezés sorozatszámát.	149	
	2.Lapszám	—	Teljes Fax/Lista Másol Nyomtat	Megtekintheti a berendezés élettartama során nyomtatott összoldalszámot.	149	
	3.Alkatr.Élet.	1.Dob 2.Olvasztó 3.Lézer 4.PF készlet TC 5.PF készlet 1 6.PF készlet 2	—	Ellenőrizheti, hogy a készülék alkatrészeinek élettartamából hány százalék van hátra. A PF készlet 2 csak akkor jelenik meg, ha telepítve van az opcionális PF-P10 tálcá.	150	
0.Alapbeáll.	1.Vételi mód	—	Csak fax* Fax/Tel Külső Tel/Ü.R. Kézi	Kiválaszthatja a legmegfelelőbb fogadási módot.	44	
	2.Idő&dátum	—	—	Dátum és idő beillesztése az LCD kijelzőre és a küldött faxok fejlécébe.	Lásd a Gyors útmutatót.	
	3.Áll.azonosító.	—	Fax: Tel: Név:	Az Ön nevének és faxeszámának kijelzése minden faxolt oldalon.		
	4.Hang/Impulzus	—	Hang* Impulzus	Tárcsázási mód kiválasztása.		
	5.Táracsahang	—	Érzékelés Nincs érzékelés*	Lerövidítheti a táracsahang-érzékelési időt.	123	
	6.tel.von. beáll	—	Normál* ISDN PBX	Beállítja a telefonvonal típusát.	51	
	7.Alapállapot	1.Hálózat	1.Null. 2.Kilép	Visszaállíthatja a nyomtatókiszolgálót a gyári alapértelmezett beállításaira, például a jelszót vagy az IP-címet.	150	
			2.Cím és fax	1.Null. 2.Kilép	Visszaállítja az összes tárolt telefonszámot és faxbeállítást.	150
			3.Minden beáll.	1.Null. 2.Kilép	A készülék összes beállítását a gyári alapbeállításokra állítja vissza.	150
	0.Nyelv	—	(Válassza ki a nyelvet.)	A LCD kijelző nyelvének módosítása.	Lásd a Gyors útmutatót.	

Szöveg beírása

Bizonyos menüpontok esetében, például az állomásazonosító megadásakor szöveget kell beírni. A tárcsázó gombokon a számok mellett betűk is szerepelnek. A **0**, **#** és ***** gombok *nem* tartalmaznak betűket, mert ezekkel speciális karakterek írhatók be.

A kívánt karakter megadásához nyomja meg a megfelelő tárcsázóbillentyűt az ebben a referenciatáblázatban megadott gyakorisággal.

Gomb	egyszer	kétszer	háromszor	négyszer	ötször	hatször	hétyszer	nyolcszor	kilencszer
1	@	.	/	1	@	.	/	1	@
2	a	b	c	A	B	C	2	a	b
3	d	e	f	D	E	F	3	d	e
4	g	h	i	G	H	I	4	g	h
5	j	k	l	J	K	L	5	j	k
6	m	n	o	M	N	O	6	m	n
7	p	q	r	s	P	Q	R	S	7
8	t	u	v	T	U	V	8	t	u
9	w	x	y	z	W	X	Y	Z	9

A kisbetűket nem engedélyező menüpontok esetén kérjük, használja a következő referenciatáblázatot.

Gomb	egyszer	kétszer	háromszor	négyszer	ötször
2	A	B	C	2	A
3	D	E	F	3	D
4	G	H	I	4	G
5	J	K	L	5	J
6	M	N	O	6	M
7	P	Q	R	7	P
8	T	U	V	8	T
9	W	X	Y	9	W

Szóköz beillesztése

Szóköz beillesztése faxszámba: Nyomja meg a ► gombot egyszer a számok között. Ha egy névben kíván szóközt elhelyezni, akkor kétszer nyomja meg a ► gombot a karakterek között.

Javítás

Ha egy betűt hibásan írt be, és meg szeretné változtatni, a ◀ gombbal mozgassa a kurzort a hibás karakterhez, majd nyomja meg a **Clear/Back (Törlés/Vissza)** gombot.

Betűk ismételése

Ha a megadandó karakter ugyanazon a billentyűn található, mint az előző, akkor mielőtt újra megnyomná a billentyűt, nyomja meg a ► gombot.

Speciális karakterek és szimbólumok

Nyomja le a *, # vagy 0 gombot, majd a ◀ vagy ▶ billentyűvel mozgassa a kurzort ahhoz a szimbólumhoz vagy karakterhez, amelyet be szeretne írni. Kiválasztásához nyomja meg az OK gombot. Az alábbi szimbólumok és karakterek a menüválasztástól függően jelennek meg.

A * gomb	megnyomásával elérhető karakterek:	(szóköz) ! " # \$ % & ' () * + , - . / €
A # gomb	megnyomásával elérhető karakterek:	: ; < = > ? @ [] ^ _ \ ~ ' { }
A 0 gomb	megnyomásával elérhető karakterek:	(Vezetékes modell) Á É Í Ó Ö Ő Ú Ü Ű 0 (Vezeték nélküli modell) Á É Í Ó Ö Ő Ú Ü Ű 0 \ } ~

Általános

Nyomtató típusa	Lézer	
Nyomtatási mód	Elektrofotográfia félvezető lézersugár szkenneléssel	
Memóriakapacitás	64 MB	
LCD (folyadékkristályos kijelző)	22 karakter x 5 sor	
Áramforrás	220 – 240V 50/60Hz	
Energiafelvétel	Csúcs:	1080 W
	Másolás:	Átlagosan 680 W ¹
	Sleep (alvó):	Átlagosan 18W
	Készenlét:	Átlagosan 85 W

¹ Amikor egy lapról készít másolatot

Méretek

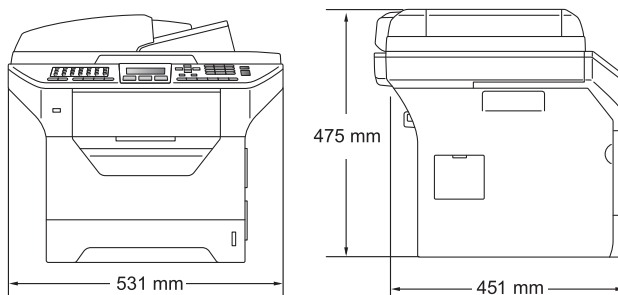

Súly

Dob/festék egységgel: 18,6 kg

Zajszint

Hangerő

Működés (másolás) ¹: LwAd = 6,54 Bell

A LwAd > 6,30 Bell (A) értékkel rendelkező irodai készülékek nem alkalmasak olyan helyiségben való használatra, ahol elsődlegesen szellemi munkát végeznek. Az ilyen berendezéseket a zajkibocsátás miatt külön helyiségbe kell helyezni.

Készenlét: LwAd = 4,0 Bell

Hangnyomás

Működés (másolás): LPAm 56 dB (A)

Készenlét: LPAm 30 dB (A)

¹ A mérés az ISO9296 szabványnak megfelelően történt.

Hőmérséklet	Működés közben:	10 – 32,5°C
	Tárolás:	5 – 35°C
Páratartalom	Működés közben:	20 és 80% (kondenzáció nélkül)
	Tárolás:	10 és 90% (kondenzáció nélkül)
ADF (automatikus dokumentum adagoló)	Legfeljebb 50 lap (eltoltan) [80 g/m ²]	
	Ajánlott környezet a legjobb eredményért:	
	Hőmérséklet:	20 – 30°C
	Páratartalom:	50% – 70%
	Papír:	Xerox Premier TCF 80 g/m ² vagy Xerox Business 80 g/m ²
Papírtálca		250 lap [80 g/m ²]
2. papírtálca (opció)		250 lap [80 g/m ²]

Nyomtatási adathordozó

Papír bevétele Papírtálca

- Papírtípus: Vékony papír, Normál papír, Finom írópapír, Fólia ¹ vagy Újrahasznosított papír
- Papírméret: Levél, A4, B5 (ISO), A5, A5 (hosszú gerinc), B6 (ISO), A6 és Executive
- Papírsúly: 60 – 105 g/m²
- Maximum papírtálca kapacitás: Legfeljebb 250 lap 80 g/m² normál papír

Többcélú tálca

- Papírtípus: Vékony papír, Normál papír, Vastag papír, Finom írópapír, Fóliák, Újrahasznosított papír, Borítékok vagy Címkék ¹
- Papírméret: Szélesség: 69,8 – 216 mm
Hossz: 116 – 406,4 mm
- Papírsúly: 60 – 163 g/m²
- A többcélú tálca maximális kapacitása: Legfeljebb 50 lap 80 g/m² normál papír
Legfeljebb 3 boríték

¹ A fóliák vagy címkék esetén ajánlatos azonnal eltávolítani a kinyomtatott papírokat a kimeneti papírtálcáról az elkenődés elkerülése érdekében.

2. papírtálca (opció)

- Papírtípus: Vékony papír, Normál papír, Finom írópapír, vagy Újrahasznosított papír
- Papírméret: Levél, A4, B5 (ISO), A5, B6 (ISO) és Executive
- Papírsúly: 60 – 105 g/m²
- Maximum papírtálca kapacitás: Legfeljebb 250 lap 80 g/m² normál papír

Papír kimenet	Kimeneti tálca	Legfeljebb 150 lap (a kimeneti papírtálcára, lefelé fordítva)
	Hátsó kimeneti tálca	Egy lap (felfelé fordított nyomtatás a hátsó kimeneti tálcára)
Kétoldalas nyomtatás	■ Papírméret	A4
	■ Kézi kétoldalas	Igen
	■ Automatikus kétoldalas	Igen

Fax

E

Kompatibilitás	ITU-T Super 3-as csoport	
Kétoldalas Fax (Fogadás)	Igen	
Kódrendszer	MH/MR/MMR/JBIG	
Modem sebesség	Automatikus adatsebess.csökk.:	33 600 bps
Egyoldalas Dokumentumméret	ADF szélessége:	148 – 215,9 mm
	ADF magassága:	148 – 355,6 mm
	Szkennerüveg szélessége:	Max. 215,9 mm
	Szkennerüveg magassága:	Max. 355,6 mm
Kétoldalas dokumentumméret	ADF szélessége:	148 – 215,9 mm
	ADF magassága:	148 – 297,0 mm
Szkennelési szélesség	Max. 208 mm	
Nyomatási szélesség	Max. 208 mm	
Szürkeárnyalat	8 bites szint	
Lehívási típusok	Szabványos, Biztonságos, Időzítő, Egymás utáni	
Kontraszt beállítása	Automatikus/Világos/ Sötét (kézi beállítás)	
Felbontás	Vízszintes:	8 pont/mm
	Függőleges	
	■ Normál:	3,85 vonal/mm
	■ Finom:	7,7 vonal/mm
	■ Fotó:	7,7 vonal/mm
	■ Szuperfinom:	15,4 vonal/mm
Egygombos tárcsázás	40 (20 × 2)	
Gyorstárcsázás	300 állomás	
Csoportok	Legfeljebb 20	
Körfaxolás	390 állomás	
Automatikus újratárcsázás	3 alkalommal, 5 perces időközökkel	
Csengetés késleltetés	0, 1, 2, 3, 4, 5, 6, 7 vagy 8 csengetés	
Kommunikációs forrás	Nyilvános, kapcsolt telefonhálózat	
Memória sebessége	Legfeljebb 600 ¹ /500 ² oldal	
Papír nélküli fogadás	Legfeljebb 600 ¹ /500 ² oldal	

¹ Az "Oldalak" a "KONICA MINOLTA 1 számú alapgrafikonra" utal (egy tipikus üzleti levél, normál felbontás, JBIG kód). A műszaki adatok és nyomtatott anyagok előzetes figyelmeztetés nélkül módosulhatnak.

² Az "Oldalak" az "ITU-T #1 teszt grafikonra" utal (egy tipikus üzleti levél, normál felbontás, JBIG kód). A műszaki adatok és nyomtatott anyagok előzetes figyelmeztetés nélkül módosulhatnak.

Másolás

Színes/Monokróm	Monokróm
Egyoldalas dokumentumméret	ADF szélessége: 148 – 215,9 mm
	ADF hosszúsága: 148 – 355,6 mm
	Szkennerüveg szélessége: Max. 215,9 mm
	Szkennerüveg hosszúsága: Max. 355,6 mm
Kétoldalas dokumentumméret	ADF szélessége: 148 – 215,9 mm
	ADF hosszúsága: 148 – 297,0 mm
Másolási szélesség:	Max. 210 mm
Többszörös másolás	Legfeljebb 99 oldalt rak egymásra, vagy válogat le
Nagyítás/Kicsinyítés	25% – 400% (1%-os skálabeosztás)
Felbontás	Max. 1 200 × 600 dpi (nyomtatás) ¹
Első másolat elkészítési ideje	Kevesebb, mint 10,5 másodperc ² (az Üzemkész módból)

¹ 1 200 × 600 dpi, amikor Szöveg minőségben másol, 100%-os aránnyal és szkennerrüvegről.

² Az első másolat megjelenési ideje függ a lapolvasó lámpájának bemelegedési idejétől.

Szkennelés

Színes/Monokróm	Igen/Igen
Kétoldalas szkennelés	Igen
TWAIN kompatibilis eszköz	Igen (Windows® 2000 Professional/XP/XP Professional x64 Edition/Windows Vista®/Windows® 7) Mac OS® X 10.3.9 vagy újabb ¹
WIA kompatibilis eszköz	Igen (Windows® XP/Windows Vista®/Windows® 7)
Színmélység	24 bites színes
Felbontás	Maximum 19 200 x 19 200 dpi (interpolált) ² Maximum 600 x 2 400 dpi (optikai) ² (A lapolvasóüvegről) Maximum 600 x 1 200 dpi (optikai) ² (Az ADF-ből)
Egyoldalas Dokumentumméret	ADF szélessége: 148,0 – 215,9 mm ADF hosszúsága: 148,0 – 355,6 mm Szkennерüveg szélessége: Max. 215,9 mm Szkennерüveg hosszúsága: Max. 355,6 mm
Kétoldalas dokumentumméret	ADF szélessége: 148,0 – 215,9 mm ADF hosszúsága: 148,0 – 297,0 mm
Szkennelési szélesség	Max. 212 mm
Szürke árnyalat	8 bites szint

¹ A legújabb illesztőprogram-frissítésekért látogassa meg a <http://konicaminolta.com/> webhelyet.

² Legfeljebb 1 200 × 1 200 dpi-s lapolvasás a WIA illesztőprogrammal Windows® XP/Windows Vista® operációs rendszeren (akár 19 200 × 19 200 dpi is választható a KONICA MINOLTA lapolvasó segédprogrammal)

Nyomtatás

Emulációk	PCL6, BR-Script3 (PostScript [®] 3), IBM Pro-Printer XL, Epson FX-850
Nyomtató-meghajtó	Gazdagépalapú illesztőprogram Windows [®] 2000 Professional/XP/XP Professional x64 Edition/Windows Vista [®] /Windows [®] 7/Windows Server [®] 2003 ¹ /Windows Server [®] 2003 x64 Edition ¹ /Windows Server [®] 2008 ¹ rendszerhez BR-Script3 (PPD file) Windows [®] 2000 Professional/XP/XP Professional x64 Edition/Windows Vista [®] /Windows [®] 7/Windows Server [®] 2003 ¹ /Windows Server [®] 2003 x64 Edition ¹ /Windows Server [®] 2008 ¹ rendszerhez Macintosh [®] nyomtató illesztőprogram Mac OS [®] X 10.3.9 vagy újabb rendszerhez ² BR-Script3 (PPD-fájl) Mac OS [®] X 10.3.9 vagy újabb rendszerhez ²
Felbontás	1 200 dpi, HQ1200 (2 400 × 600 dpi), 600 dpi, 300 dpi
Nyomtatási sebesség egyoldalas nyomtatáskor	Legfeljebb 30 oldal/perc (A4 méret) ³
Nyomtatási sebesség kétoldalas nyomtatáskor	Legfeljebb 13 oldal/perc
Első nyomtatott oldal elkészítési ideje	Kevesebb, mint 8,5 másodperc (az Üzemkész állapotból és a szabványos tálca esetén)

¹ Nyomtatás csak hálózaton keresztül

² A legújabb illesztőprogram-frissítésekért látogassa meg a <http://konicaminolta.com/> webhelyet.

³ A nyomtatási sebesség függ a nyomtatott dokumentum típusától.

Interfészek

Párhuzamos	Kétirányú árnyékolt párhuzamos kábel, amely IEEE 1284 kompatibilis és nem hosszabb 2,0 m-nél. ¹
USB	Olyan USB 2.0 interfész kábelt (A/B típust) használjon, amely nem hosszabb 2,0 m-nél. ^{2 3}
LAN-kábel	Ethernet UTP kábelt használjon, amely CAT5 vagy magasabb kategóriás.

- ¹ A párhuzamos kábelt a Windows Vista[®], Windows[®] 7, Windows Server[®] 2003, Windows Server[®] 2003 x64 Edition és Windows Server[®] 2008 rendszerek nem támogatják.
- ² A készüléke nagy sebességű USB 2.0 felülettel rendelkezik. A készülék csatlakoztatható olyan számítógéphez is, amely USB 1.1 interfésszel rendelkezik.
- ³ A Macintosh[®] nem támogatja a harmadik féltől származó USB-portokat.

Közvetlen nyomtatás funkció

Kompatibilitás	PDF 1.7-es verzió ¹ , JPEG, Exif + JPEG, PRN (bizhub 20 nyomtató illesztőprogrammal létrehozott), TIFF (a bizhub 20 által beolvasva), PostScript ^{®3} ™ (a BRScript3 nyomtató-illesztőprogram által létrehozva), XPS 1.0-s verzió.
-----------------------	--

- ¹ A PDF adatokat, beleértve a JBIG2 képfájlokat, a JPEG2000 képfájlokat vagy a fóliafájlokat a készülék nem támogatja.

Számítógép követelmények

Minimális rendszerkövetelmények és támogatott szoftver funkciók								
Számítógép Platform és Operációs Rendszer Verzió		Processzor minimális sebessége	Minimum RAM	Ajánlott RAM	Telepítéshez szükséges hely a merevlemezen		Támogatott szoftver funkciók	Támogatott PC interfész ³
					Meghajtókhoz	Alkalmazásokhoz		
Windows® operációs rendszer ¹	Windows® 2000 Professional ⁵	Intel® Pentium® II vagy azzal egyenértékű	64 MB	256 MB	150 MB	310 MB	Nyomtatás, PC Fax ⁴ , Szkennelés	USB, 10/100 Base-Tx (Ethernet), Párhuzamos
	Windows® XP Home® ^{2 5} Windows® XP Professional ^{2 5}		128 MB					
	Windows® XP Professional x64 Edition ²	Támogatott 64 bites (Intel®64 vagy AMD64) processzor	256 MB	512 MB				
	Windows Vista® ²	Intel® Pentium® 4 vagy azzal egyenértékű 64 bites (Intel®64 vagy AMD64) processzor	512 MB	1 GB	500 MB	500 MB		
	Windows® ^{7 2}		1 GB (32-bites) 2 GB (64-bites)	1 GB (32-bites) 2 GB (64-bites)	650 MB	530 MB		
	Windows Server® 2008 R2 (nyomtatás és csak a hálózaton keresztül)	Támogatott 64 bites (Intel®64 vagy AMD64) processzor	512 MB	2 GB	50 MB	N/A		USB, 10/100 Base-Tx (Ethernet)

Windows® operációs rendszer ¹	Windows Server® 2003 (nyomtatás csak a hálózaton keresztül)	Intel® Pentium® III vagy azzal egyenértékű	256 MB	512 MB	50 MB	N/A	Nyomtatás	10/100 Base-Tx (Ethernet)
	Windows Server® 2003 x64 Edition (nyomtatás csak a hálózaton keresztül)	Támogatott 64 bites (Intel®64 vagy AMD64) processzor						
	Windows Server® 2008 (nyomtatás csak a hálózaton keresztül)	Intel® Pentium® 4 vagy azzal egyenértékű 64 bites (Intel®64 vagy AMD64) processzor	512 MB	2 GB				
Macintosh® operációs rendszer	Mac OS® X 10.3.9 – 10.4.3	PowerPC G4/G5, PowerPC G3 350 MHz	128 MB	256 MB	80 MB	400 MB	Nyomtatás, PC Fax küldése ⁴ , Szkennelés	USB, 10/100 Base-Tx (Ethernet)
	Mac OS® X 10.4.4 vagy újabb verzió	PowerPC G4/G5, Intel® Core™ Processor	512 MB	1 GB				

¹ Internet Explorer® 5.5 vagy újabb.

² Legfeljebb 1 200x1 200 dpi felbontású szkennelés a WIA illesztőprogrammal Windows® XP/Windows Vista®/Windows® 7 rendszeren (akár 19 200 x 19 200 dpi felbontás is választható a KONICA MINOLTA szkennerségédprogramjával.)

³ A harmadik féltől származó USB/párhuzamos portok nem támogatottak.

⁴ A PC-FAX funkció csak a fekete-fehér faxolást támogatja.

⁵ PaperPort™ 11SE Windows® 2000 esetében csak Microsoft® SP4 vagy magasabb verziókat, XP esetén csak SP2 vagy újabb verziókat támogatja.

A legújabb illesztőprogram-frissítésekért látogassa meg a <http://konicaminolta.com/> webhelyet.

Az összes védjegy, márka és terméknév a megfelelő vállalatok tulajdona.

Kellékanyagok

Festékkazetta élettartama	Nagy kapacitású festékkazetta:	
	TNP24:	Körülbelül 8 000 oldal (A4) ¹
Dobegység	DR-P01:	Körülbelül 25 000 oldal (A4) ²

¹ A festékkazetta körülbelüli kapacitását az ISO/IEC 19752 szerint határoztuk meg.

² A dob élettartama becslést jelent, és a használat típusától függően változhat.

Vezetékes Ethernet hálózat

Hálózati kártya típusneve	NC-6800h 2-es típus
LAN	Csatlakoztathatja készülékét hálózathoz Hálózati nyomtatás, Hálózati szkennelés, PC Fax és Távoli beállításhoz funkciók érdekében ^{1 2} .
Támogatás	Windows [®] 2000 Professional, Windows [®] XP, Windows [®] 7, Windows [®] XP Professional x64 Edition, Windows Vista [®] , Windows Server [®] 2003 ² , Windows Server [®] 2003 x64 Edition ² , Windows Server [®] 2008 ² Mac OS [®] X 10.3.9 vagy újabb ^{3 4}
Protokollok	<p>IPv4: ARP, RARP, BOOTP, DHCP, APIPA (Auto IP), WINS/NetBIOS névfeloldás, DNS feloldó, mDNS, LLMNR válaszadó, LPR/LPD, Custom Raw Port/Port9100, IPP/IPPS, FTP-kliens és kiszolgáló, TELNET-kiszolgáló, HTTP/HTTPS-kiszolgáló, SSL/TLS, TFTP-kliens és kiszolgáló, SMTP-kliens, APOP, POP SMTP előtt, SMTP AUTH, SNMPv1/v2c/v3, ICMP, LLTD válaszadó, nyomtatási webszolgáltatások, CIFS-kliens, SNTP, LDAP, POP3/SMTP</p> <p>IPv6: (Alapértelmezés szerint kikapcsolva) NDP, RA, DNS feloldó, mDNS, LLMNR válaszadó, LPR/LPD, Custom Raw Port/Port9100, IPP/IPPS, FTP-kliens és kiszolgáló, TELNET kiszolgáló, HTTP/HTTPS kiszolgáló, SSL/TLS, TFTP-kliens és kiszolgáló, SMTP-kliens, APOP, POP SMTP előtt, SMTP AUTH, SNMPv1/v2c/v3, ICMPv6, LLTD válaszadó, nyomtatási webszolgáltatások, CIFS-kliens, SNTP, LDAP, POP3/SMTP</p>
Hálózat típusa	Ethernet 10/100 BASE-TX Auto Negotiation (Vezetékes LAN)
Kezelő segédprogramok	BRAdmin Light a Windows [®] 2000 Professional, Windows [®] XP, Windows [®] XP Professional x64 Edition, Windows Vista [®] , Windows [®] 7, Windows Server [®] 2003, Windows Server [®] 2003 x64 Edition, Windows Server [®] 2008 és Mac OS [®] X 10.3.9 vagy újabb rendszerekhez ⁴

¹ PC Fax küldés Mac[®] esetében

² Nyomtatás csak hálózaton keresztül

³ Mac OS[®] X 10.3.9 vagy újabb (mDNS)

⁴ A legújabb illesztőprogram-frissítésekért látogassa meg a <http://konicaminlta.com/> webhelyet.

F

Szójegyzék

Ez a jellemzők és kifejezések egy minden részletre kiterjedő listája, ami KONICA MINOLTA kézikönyvekben található. Ezen tulajdonságok érvényessége a vásárolt modell fajtájától függ.

ADF (automatikus dokumentum adagoló)

A dokumentum behelyezhető az ADF-be, majd oldalanként automatikusan beolvasható.

Állomásazonosító

A faxüzenetek tetején megjelenő tárolt információ. Tartalmazza a küldő nevét és faxszámát.

Automatikus faxküldés

Fax küldése a külső telefon telefonkagylójának felemelése nélkül.

Automatikus kicsinyítés

Csökkenti a beérkező faxok méretét.

Automatikus újratárcsázás

Ezzel a funkcióval automatikusan újrahívhatja az utolsó faxszámot öt perc múlva, ha a faxot foglalt vonal miatt nem sikerült elküldeni.

Biztonsági másolat nyomtatása

A készülék kinyomtatja az összes beérkező és a memóriában tárolt faxüzenetet. Ez egy biztonsági beállítás amely biztosítja, hogy áramszünet esetén nem vesznek el az üzenetek.

CNG hangok

Olyan speciális hangok, amelyekkel a fax készülékek az automatikus küldés közben a hívás kezdeményezését jelzik a fogadó készüléknek.

Csengetés hangereje

A készülék csengetési hangerejének beállítása.

Csengetés késleltetés

Csengetések száma, mielőtt a készülék Csak fax és Fax/Tel üzemmódban válaszol.

Csipogó hangerő

Egy billentyű lenyomását vagy hibát jelző csipogás hangerejének beállítása.

Csoport szám

Egygombos és Gyorshívási számok kombinációja, amelyek egy körfaxoláshoz használt Egygombos vagy Gyorshívási helyen vannak tárolva.

ECM (Hibajavítási mód (Error Correction Mode))

Felismeri a fax küldése közben fellépő hibákat, és újraküldi a hibás oldalakat.

Egygombos

Gombok a készülék kezelőpanelén, amelyeken számokat tárolhat az egyszerű híváshoz. Minden gombon tárolhat egy második számot is, ha egyszerre nyomja meg a **Shift (Váltás)** gombot és az Egygombos gombot.

F/T csengetési idő

Az az időtartam, ameddig a KONICA MINOLTA készülék "ál"-csönget (ha a Fogadómód Fax/Tel) a fogadott telefonhívások megválaszolására való figyelmeztetéskor.

Fax észlelése

A készülék válaszolhat a CNG hangokra, ha Ön megszakítja a faxot a hívás fogadásával.

Fax hangok

Az információ átadása közben a küldő és fogadó készülékek által kiadott hangok.

Fax napló

Kinyomtatja az utolsó 200 bejövő és kimenő fax adatait. TX jelentése: Küldés. RX jelentése: Fogadás.

Fax tárolása

A memóriában faxokat tárolhat.

Fax továbbítása

A memóriába fogadott faxot továbbküldi egy előre beprogramozott számra.

Fax/Tel

Fogadhat faxot vagy telefonhívást. Ne használja ezt az üzemmódot üzenetrögzítő (TAD) készülék használata esetén.

Feladat törlése

Beprogramozott nyomtatási feladatot töröl, és törli a készülék memóriáját is.

Felbontás

Egy hüvelykre eső függőleges és vízszintes vonalak száma.

Felhasználói beállítások listája

Nyomtatott jelentés a készülék aktuális beállításairól.

Gyorstárcsázás

Egy előzetesen rögzített szám az egyszerű hívás érdekében. Meg kell nyomnia a **Search/Speed Dial (Keres/Gyorstárcsázás)** gombot, ezután beírni egy háromjegyű Gyorshívási helyet, majd megnyomnia a **Start** gombot a hívási folyamat megkezdéséhez.

Hangtárcsázó üzemmód

Nyomógombos telefonokon használt társcsázási módszer a telefonvonalon.

Ideiglenes beállítások

Minden faxátvitelhez eltérő beállításokat választhat az alapértelmezett beállítások módosítása nélkül.

Impulzus

A telefonvonalon történő körtárscsázás egy módja.

Keresés

A tárolt gyorsbillentyűs, gyorsárscsázási vagy csoportos számok elektronikus, betűrend szerinti listázása.

Kettős hozzáférés

A készülék memóriába másolhat kimenő faxot vagy beütemezett feladatokat miközben faxot küld vagy faxot fogad, esetleg azt nyomtatja.

Késleltetett fax

Még aznap, de az Ön által meghatározott későbbi időpontban küldi el a faxot.

Kézi faxküldés

Amikor felemeli a külső telefonkészülék telefonkagylóját, és a fogadó faxkészülék válaszának meghallása után megnyomja a **Start** gombot a küldés megkezdéséhez.

Kommunikációs hiba (vagy Komm. hiba)

Hiba a fax küldése közben. Jellemzően a telefonvonal zaja vagy elektrosztatikus töltés okozza.

Kompatibilitás csoport

Egy adott készülék alkalmassága egy másikkal való kommunikációra. A kompatibilitás garantált ITU-T csoportok között.

Kontraszt

Ez a beállítás a túl sötét vagy túl világos dokumentumok kijavításához kínál megoldást. A beállítással az eredetinel világosabb vagy sötétebb másolatok készíthetők.

Kódolási módszer

A dokumentumban szereplő információk kódolásának módszere. Minden faxkészüléknek a Modified Huffman (MH) egy minimum szabványát kell használnia. Az Ön készüléke nagyobb teljesítményű tömörítésre is képes, például a Modified Read (MR), a Modified Modified Read (MMR) és a JBIG tömörítésekre, ha a fogadó készülék szintén képes erre.

Körfaxolás

Ugyanazon faxüzenet elküldése egyszerre több helyre.

Kötegelt küldés

Költségtakarékossági funkció, amelynek során az egyazon faxszámra küldendő, késleltetett faxüzeneteket a készülék egyszerre küldi el.

Küldés

A faxok átküldésének folyamata készülékéről a fogadó készülékre.

Külső telefonkészülék

A készülékhez kapcsolt TAD (üzenetrögzítő) vagy telefonkészülék.

LCD (folyadékkristályos kijelző (liquid crystal display))

A készülék megjelenítési képernyője, ahol az interaktív üzenetek jelennek meg a képernyőn történő programozáskor. Ha a készülék pihenő állapotban van, a képernyőn a dátum és az idő jelenik meg.

Lehívás

Folyamat, amelynek során egy faxkészülék másik készüléket hív, hogy az fogadja a várakozó faxüzenetet.

Melléktelefon

A faxszámon található telefon, amely egy különálló fali aljzathoz csatlakozik.

Menü üzemmód

A készülék beállításainak módosítását lehetővé tevő programozási mód.

Nagy felbontás

A felbontás 203 × 196 dpi. Kisméretű nyomtatáshoz valamint grafikonokhoz használatos.

Naplózási időszak

Az automatikusan nyomtatott Fax napló jelentések nyomtatása közötti, előzetesen meghatározott idő. A Fax naplót soron kívül, a megadott rendszeresség megszakítása nélkül is kinyomtathatja.

OCR (optikai karakterfelismerés (optical character recognition))

A termékhez tartozó, OCR funkciókkal kiegészített ScanSoft™ PaperPort™ 11SE vagy Presto! PageManager alkalmazói szoftverrel egy szöveg képét olyan szöveggé konvertálja, amely már szerkeszthető.

Papír nélküli fogadás

A beérkező faxokat a készülék memóriájában tárolja, ha kifogyott a papír.

Súgó lista

A teljes menüablázat nyomtatott listája, melyet a készülék programozásánál használhat, ha nincs kéznél a felhasználói kézikönyv.

Szkennelés

Papírdokumentumról készült elektronikus kép küldése a számítógépre.

Szünet

Lehetővé teszi, hogy egy 3,5 másodperces szünetet iktasson a hívott számok közé, amikor hív, vagy Egygombos és Gyorshívási számokat tárol. Hosszabb szünetekhez nyomja meg a **Redial/Pause (Újratárcsáz/Leállít)** gombot annyiszor, ahányszor hosszabb szünetet kíván.

Szürke árnyalat

A szürke azon árnyalatai, amelyek a fényképek másolásakor és faxolásakor elérhetők.

TAD (telefonos üzenetrögzítő berendezés)

A készülékhez külső TAD-t csatlakoztathat.

Távoli aktiválási kód

Írja be ezt a kódot (* 5 1), ha külső vagy melléktelefonról válaszol egy faxhívásra.

Távoli hozzáférési kód

Saját négyjegyű kódja (– – –*), amely lehetővé teszi, hogy hívja és vezérelje készülékét egy távoli pontból.

Távoli visszakeresési hozzáférés

A képesség, hogy készülékét távolról, hangtárcsázós telefonról elérje.

Tel index lista

A gyorsbillentyűs és a gyorstárcsázási memóriában tárolt nevek és számok listája számsorrendben.

Tengerentúli üzemmód

A faxhangot időlegesen módosítja, hogy az igazodjon a tengerentúli, külföldi vonalak esetleges zajához, légköri zavaraihoz.

Valós idejű küldés

Ha a memória betelt, küldhet faxot azonnali átadással.

Várakozó feladatok

Ellenőrizheti a memóriában várakozó programozott feladatokat, és egyenként törölheti őket.

Xmit Report (Adásigazolási jelentés)

Az elküldött faxok listázása, amely tartalmazza a üzenetküldés napját, időpontját és számát.

A		CS	
A vezérlőpult áttekintése	3	Csatlakoztatás	
ADF (automatikus dokumentumadagoló)		külső telefon	54
faxolás	34	külső üzenetrögzítő	52
használata	17	Csengetés-késleltetés, beállítás	46
Aljzatok		Csere	
EXT		dobegység	146
külső telefon	54	festékkazetta	144
TAD (üzenetrögzítő)	52	Csomagolás és szállítás	151
Automatikus		Csoportok körfaxoláshoz	61
fax fogadás	45		
faxfogadás		D	
egyszerű fogadás	47	Dobegység	
Fax észlelése	47	csere	146
fax-újrAhívás	57	ellenőrzés (fennmaradó élettartam) ...	150
		tisztítás	141
Á		Dokumentum	
Állapotjelző LED	6	betöltés	17, 18
Áramkimaradás	153	elakadás	130
		Duplex (Kétoldalas) gomb	85
B		Duplex (kétoldalas) gomb	84
Biztonság			
Beállítási zár	30	E	
Biztonsági funkciózárolás		Egygombos	
korlátozott felhasználók	28	beállítás	58
Nyilvános felhasználó	27	használat	56
rendszergazda jelszó	26	módosítás	61
Biztonságos/Közvetlen gomb	5	Elakadás	
Híváskorlátozás	31	dokumentum	130
Biztonsági utasítások	101	papír	131
Biztonságos/Közvetlen gomb	5		
Borítékok	9, 12, 14, 15	F	
		Fax kódok	
C		módosítás	67
Címkék	9, 12, 13, 16	távoli hozzáférési kód	67
		Fax tárolása	65
		bekapcsolás	65
		Fax továbbítás	
		távoli módosítás	69
		Fax továbbítása	
		egy szám beprogramozása	64
		távoli módosítás	70

Fax, önálló fogadás	
csengetés-késleltetés, beállítás	46
egyszerű fogadás	47
fax továbbítása	70
faxfogadási bélyegző	49
kicsinyítés a használt papír méretére	48
lehívó fogadás	71
lekérés egy távoli helyről	68, 70
melléktelefonról	53, 54
memóriába (fax tárolása)	65
sorozatos lehívás	72
telefonvonal interferencia	123
küldés	34
ADF-ből	34
felbontás	40
Késleltetett fax	42
késleltetett kötegelt	42
kézi	43
kontraszt	40
körfax	36
lehívó adás	72
memóriából (kettős hozzáférés)	41
szkennerüvegről	35
telefonvonal interferencia	123
tengerentúlra	42
törlés a memóriából	42
valós idejű küldés	41
Fax/Tel. üzemmód	
csengetés-késleltetés	46
egyszerű fogadás	47
F/T csengetési idő (kettős csengetés)	46
faxok fogadása	54
fogadás melléktelefonról	54
hívás megválaszolása kód	54
Faxkódok	
hívás megválaszolása kód	54
módosítás	55
Faxtárolás	
kikapcsolás	67
nyomatás memóriából	49
Fedőlap	38
csak a következő faxnál	39
egyéni megjegyzések	38
minden faxnál	39
nyomatott formátum	39
Feladat visszavonása gomb	5

Felbontás	
beállítás a következő faxhoz	40
fax (normál, finom, szuperfinom, fénykép)	40, 177
másolás	178
nyomatás	180
szkennelés	179
Felbontás gomb	4, 40
Festékkazetta, csere	144
Festékkímélés	24
Folio	13, 20
Folyamatban lévő körfaxolás leállítása	37
Fólia	8, 9, 12

GY

Gyorshívás	58
beállítás	59
csoportos hívás	
Csoportok létrehozása	
körfaxoláshoz	61
módosítás	61
egygombos hívás	
módosítás	61
szkennelés egyedi beállítással	
profil	58
egygombos tárcsázás	
beállítás	58
használat	56
gyorshívás	
beállítás	59
használat	56
módosítás	61
szkennelés egyedi beállítással	
profil	59
használat	56
körfax	36
csoportok használatával	36
módosítás	61
Gyorstárcsázás	
keresés	57

H

Hangerő, beállítás	
hangjelzés	22
Hangerősség, beállítás	
csengetés	22
hangszóró	23

Hibaelhárítás	107
dokumentum elakadás	130
papírelakadás	131
Hibakeresés	
ha problémákat tapasztal	
bejövő hívások	108
hálózat	112
másolási minőség	109
nyomtatás	107, 110
nyomtatási minőség	112, 115
papírkezelés	111
szkennelés	111
szoftver	111
telefonvonal	123
hibaüzenetek az LCD-kijelzőn	124
karbantartási üzenetek a kijelzőn	124
Hibaüzenetek a kijelzőn	
Komm. Hiba	124
Hibaüzenetek az LCD-kijelzőn	124
Képtelen nyomt XX	125
Képtelen szken XX	126
Memória megtelt	127
Nincs papír	127
Hívás	
csoportok (körfax)	36
egygombos	56
Híváskorlátozás	31
kézi	56
szünet	58

I	
Ideiglenes másolási beállítások	79

J	
Jelentések	74, 75
Faxnapló	75
naplózási időszak	75
Felhasználói beállítások	75
Hálózati konfiguráció	75
Küldési igazolás	74
nyomtatás	76
Súgó lista	75
Tel index lista	75

K

Karbantartás, szokásos	137
csere	
dobegység	146
festékkazetta	144
ellenőrzés: dobegység és időszakos karbantartás által érintett alkatrészek fennmaradó élettartama	150
Kellékanyagok	143
Keresés/Gyorshívás gomb	56, 61
Keresés/Gyorstárcsázás gomb	57
Kettős hozzáférés	41
Késleltetett kötegelt küldés	42
Készenléti idő	24
Készülék információ	
ellenőrzés: dobegység és időszakos karbantartás által érintett alkatrészek fennmaradó élettartama	150
Készülék programozása	153
Készülékinformáció	
állapotjelző LED	6
oldalszámlálók	149
Kétoldalas	
hibaelhárítás	131
másolás	84, 85
nyomtatás	
USB flash memóriáról	90
Kétoldalas gomb	34
Kézi	
fogadás	45
hívás	56
küldés	43
Kicsinyítés	
bejövő fax	48
másolatok	79
Kiegyenlítés	123
Korlátozott felhasználók	28
Körfaxolás	36
csoportok beállítása	61
törlése	37
Közvetlen nyomtatás	88
Közvetlen gomb	89
specifikáció	181
Külső telefon, csatlakoztatás	54

L

LCD (folyadékkristályos kijelző)	3, 153
kontraszt	25
Súgó lista	75
Lehívás	
lehívó adás	72
lehívó fogadás	71
sorozatos lehívás	72
Leválogatás	81

M

Másolás	
ADF használata	81
belépés másolás üzemmódba	78
egyszeres	78
gombok	4, 79
ideiglenes beállítások	79
kétoldalas	84, 85
kontraszt	78, 81
leválogatás (csak ADF)	81
memória megtelt	86
minőség	80
N az 1-ben (oldalkép)	82
Nagyítás/Kicsinyítés gomb	79
szkennerüveggel	82
tálca kiválasztása	86
többszörös	78
Melléktelefon, használat	54
Memória	
DIMM hozzáadása (opcionális)	105
SO-DIMM behelyezése (opció)	
Memóriakártya beszerelés	106
tárolás	153
Memória megtelt üzenet	43, 86, 91, 127
Menü táblázat	153, 155
menügombok használata	153
Minőség	
másolás	80
nyomtatás	112
Minőségi	
nyomtatás	115

N

N az 1-ben (oldalkép)	82
Nagyítás/Kicsinyítés gomb	79

NY

Nyomtatás	
Biztonságos gomb	5
fax a memóriából	49
Feladat visszavonása gomb	5
felbontás	180
gombok	5
jelentések	75
meghajtók	180
papírelakadás	131
problémák	110
specifikációk	180
Nyomtatási	
minőség	112, 115
problémák	107
Nyomtatási feladatok	
visszavonása	5

O

Oldalkép (N az 1-ben)	82
Oldalszámozás	
oldalszámozás beprogramozása	64

P

Papír	12, 175
ajánlott	12, 13
betöltés	8
dokumentum mérete	178, 179
elakadás	131
méret	12, 20
tálcapacitás	13
típus	12, 19

S

SÚGÓ	76
LCD üzenetek	153
Menü táblázat	153, 155
menügombok használata	153
Súgó lista	76

SZ

Szállítás	151
Szkennerüveg	
faxolás	35
használat	18
Szöveg, beírás	171
Szürke árnyalat	179
Szürkeárnyalat	177

T

TAD (telefonos üzenetrögzítő készülék), külső	
csatlakoztatás	52
TAD (üzenetrögzítő), külső	
Kimenő üzenet rögzítése (OGM)	53
Tálca használata, beállítás	
fax	21
másolás	21
nyomtatás	22
Tálca kiválasztása	86
Tárcsázás	
a Keresés gombbal	57
automatikus fax-újrachívás	57
gyorshívás	56
Távoli lekérés	
faxok lekérése	68
hozzáférési kód	68
parancsok	70
Távoli visszakeresés	67
hozzáférési kód	67
Tel/R gomb	4
Telefonvonal	
csatlakozások	52
interferencia	123
problémák	108
többvonalas (PBX)	53
Tisztítás	
koronaszál	141
lézeres lapolvasóablak	139
szkennerüveg	138
Többvonalas kapcsolatok (PBX)	53
Törlés	
faxfeladatok a memóriában	42
távoli fax opciók	67
újrachívásra váró feladatok	42

Ú

Újrachívás/Szünet billentyű	58
-----------------------------------	----

Ü

Üzem mód, belépés	
fax	34
másolás	78
szkennelés	4
Üzenetrögzítő (TAD)	
csatlakoztatás	52
Üzenetrögzítő, külső	45

V

Vezeték nélküli telefon (nem KONICA MINOLTA)	54
Vonal gomb	54



KONICA MINOLTA

A készülék használata kizárólag a vásárlási országban kapott jóváhagyást. Helyi KONICA MINOLTA cégek vagy viszonteladók csak a saját országukban vásárolt készülékeknek biztosítanak szervizháttérrel.