

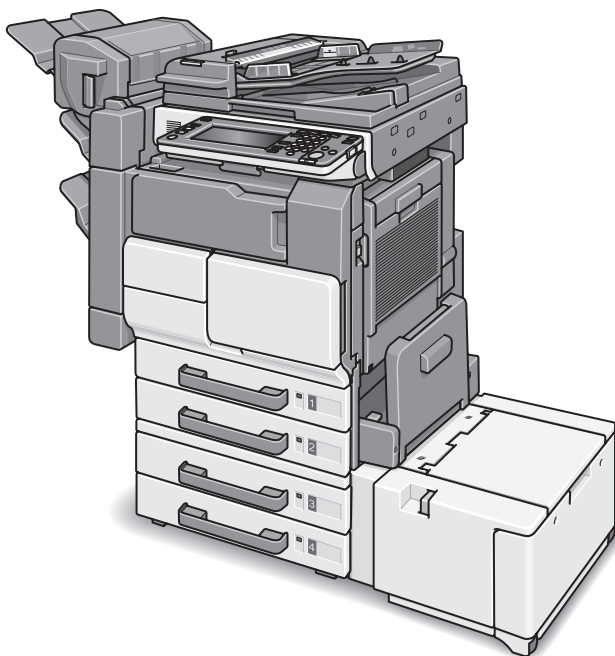

KONICA MINOLTA

bizhub 500/420

Fax funkciók



The essentials of imaging

Tartalomjegyzék

1 Bevezetés

1.1	Speciális közlemény a felhasználó számára.....	1-4
1.1.1	Kanada esetében	1-4
1.1.2	Az USA esetében	1-4
1.1.3	Új-Zéland esetében.....	1-6
1.1.4	Európa esetében	1-7
1.2	A készülék használatának megkezdése (fax)	1-8
1.3	A fax jellemzői.....	1-10
1.4	A kézikönyv konvenciói.....	1-22
1.5	A dokumentumok és a papír leírásai és szimbólumai	1-24
1.5.1	„Szélesség” és „Hosszúság”	1-24
1.5.2	A papír tájolása	1-24
1.6	Felhasználói kézikönyv	1-25

2 Használat előtt

2.1	Korlátozások	2-3
2.2	Kezelőpanel.....	2-4
2.2.1	Kezelőpanel.....	2-4
2.3	Első használat előtti beállítások.....	2-7
2.3.1	Kötelezően beállítandó tételek.....	2-7
2.4	Hasznos funkciók	2-8
2.4.1	Címjegyzék.....	2-8
2.4.2	Program	2-12
2.5	Fax képernyő.....	2-16
2.6	Felhasználói azonosítás és számlakövetés	2-18
2.6.1	A felhasználói hitelesítés beállításakor.....	2-18
2.6.2	A számla nyomon követés beállításakor.....	2-18
2.7	Fax fogadása a fiók segítségével.....	2-19
2.7.1	A fiókok típusa (merevlemez használata esetén)	2-20
2.7.2	A fiókok típusa (merevlemez nélkül).....	2-22
2.7.3	A PC-Fax fogadási funkció használata	2-23

3 Átvitel

3.1	Egyszerű faxátvitel	3-3
3.2	Az eredeti a gépre helyezése	3-7
3.2.1	Az automatikus lapadagoló használata	3-7
3.2.2	Az eredetik dokuüvegre helyezése	3-8
3.2.3	Több eredeti küldése a dokuüvegről	3-9
3.2.4	Az eredetik átvitele az automatikus lapadagoló és a dokuüveg segítségével	3-10
3.3	Az átviteli feltételek beállítása.....	3-12
3.3.1	Az eredeti kép típusa	3-13
3.3.2	Denzitás	3-14
3.3.3	Szimplex/Duplex	3-15
3.3.4	Felbontás	3-16
3.3.5	A beállítások és a kommunikációs eredmények nyugtázása.....	3-17
3.3.6	Mentés a címjegyzékbe az ellenőrzési képernyőről.....	3-20
3.4	Egy címzett kiválasztása	3-22
3.4.1	Egy címzett kiválasztása.....	3-22
3.4.2	Több címzett kiválasztása	3-29
3.4.3	Címzett nyugtázása / törlése	3-30
3.4.4	Manuális újratárcsázás	3-31
3.5	Szkennelés	3-32
3.5.1	Amikor az eredeti méret nem érzékelhető	3-32
3.5.2	A memóriakapacitás túllépésekor.....	3-32
3.5.3	Az eredeti dokumentum automatikus elforgatása	3-32
3.6	Ha nem lehetséges a küldés	3-33
3.7	Az átvitel fenntartása	3-34
3.8	Kézi kapcsolású sebességváltó.....	3-35
3.9	Átvitel törlése.....	3-36
3.9.1	Folyamatban lévő kommunikáció törlése	3-36
3.9.2	Fenntartott feladatok törlése.....	3-37
3.10	A feladatlista megerősítése.....	3-38
3.11	A kommunikáció eredményének nyugtázása.....	3-39
3.12	Időzített átvitel.....	3-42
3.13	Távolsági kommunikáció.....	3-45

3.14	A küldő adatai	3-48
3.14.1	A dokumentum szövegén belüli beállítás.....	3-48
3.14.2	A dokumentum szövegén kívüli beállítás	3-48
3.14.3	Beállítás: KI	3-49
4	Fogadás	
4.1	Fogadási mód	4-3
4.1.1	Automatikus fogadás (csak fax üzemmódban).....	4-3
4.1.2	Manuális fogadás (csak telefon üzemmódban)	4-4
4.2	Automatikus fogadás (csak fax üzemmódban)	4-5
4.3	Manuális fogadás (csak telefon üzemmódban)	4-6
4.4	A készülék nem tud fogadni	4-7
4.5	Fogadás memóriába.....	4-8
4.6	A fogadott dokumentum nyomtatása	4-9
4.6.1	Nyomtatás a minimális mértékű kicsinyítés után	4-9
4.6.2	Nyomtatás a papírra igazításhoz szükséges kicsinyítés után	4-10
4.6.3	Rögzítés teljes méretben.....	4-17
4.7	Fogadási adatok	4-20
5	Hibaelhárítás	
5.1	Nem lehet üzeneteket küldeni	5-3
5.2	Nem lehet üzeneteket fogadni	5-4
5.3	Hibaüzenet jelenik meg.....	5-6
5.4	A szerviz felhívása	5-7
6	Műszaki jellemzők	
6.1	Műszaki jellemzők	6-3
7	Továbbítási alkalmazások	
7.1	A szkennelés beállítása képernyő és a kommunikáció beállítása képernyő.....	7-3
7.2	Az alkalmazások funkcióinak áttekintése	7-5
7.3	Vegyes eredetűk	7-7
7.4	Kötés helye.....	7-10
7.5	Küldés a keret törlésével	7-13
7.6	Háttér beállítás.....	7-16

7.7	TX bélyegz	7-19
7.8	Szkenelés formátuma	7-22
7.9	Fájlípus	7-25
7.10	Jelszavas továbbítás	7-27
7.11	Bizalmas kommunikáció (F-kód TX)	7-30
7.12	Közvetített átviteli kérelem (F-kód TX)	7-33
7.13	ECM KI	7-36
7.14	V.34 KI	7-39

8 Hasznos fogadási funkciók

8.1	A kapott dokumentum bizalmas fogadásként való használata	8-3
8.1.1	A kapott dokumentum bizalmas fogadásként való használata	8-3
8.1.2	A bizalmas felhasználói fiókba fogadott dokumentum nyomtatása	8-4
8.1.3	Dokumentumok törlése a bizalmas felhasználói fiókból	8-5
8.2	Fogadás memóriába	8-6
8.2.1	A memóriában tárolt dokumentumok kinyomtatása	8-6
8.2.2	A memóriában tárolt dokumentumok törlése	8-8
8.3	Fogadási adatok	8-9
8.3.1	Különféle fogadási adatok	8-9

9 Lekérdezés

9.1	Lekérdezéses átvitel	9-3
9.1.1	Lekérdezéses átvitel	9-4
9.2	Lekérdezéses fogadás	9-6
9.3	Közlemény	9-9
9.3.1	Dokumentum kiírása a hirdetőtáblára	9-10
9.3.2	A címzett hirdetőtábláján lévő dokumentumok lekérdezéses fogadása (fax)	9-13

10 Regisztrálás/Beállítások

10.1	A fax regisztrálás képernyő megjelenítése	10-3
10.2	A címjegyzék regisztrálása.....	10-5
10.3	Csoport regisztrálása.....	10-19
10.4	Program regisztrálása.....	10-25
10.5	Az e-mail tárgyának és szövegének regisztrálása	10-32
10.6	A bizalmas fiókok beállítása	10-47
10.7	A hirdetőtábla beállítása	10-49
10.8	A memória RX felhasználói fiók beállítása	10-50

11 Segédprogram üzemmód

11.1	Segédprogram üzemmód képernyő	11-3
11.1.1	Belépés a felhasználói beállításokba	11-3
11.1.2	Kilépés a felhasználói beállításokból	11-4
11.1.3	Belépés a felügyeleti beállításokba.....	11-5
11.1.4	Kilépés a felügyeleti beállításokból	11-6
11.2	Fax segédprogram üzemmód lista	11-7
11.2.1	Fax alapképernyő alapértelmezett beállítás.....	11-7
11.2.2	Fax aktív képernyő.....	11-7
11.2.3	Alapbeállítás.....	11-8
11.2.4	Belépés az energiatakarékos módba (fax).....	11-8
11.2.5	Fejléc adatok.....	11-8
11.2.6	Fejléc/lábléc pozíciója.....	11-9
11.2.7	A telefonvonal beállításai	11-9
11.2.8	Küldés/fogadás beállítása.....	11-10
11.2.9	Funkcióbeállítás	11-11
11.2.10	PBX BE beáll.	11-12
11.2.11	Jelentés beállítások.....	11-12
11.2.12	Feladat beállítás lista.....	11-13
11.3	Fax alapképernyő alapértelmezett beállítás	11-14
11.4	Fax aktív képernyő	11-17
11.5	Alapbeállítás.....	11-20
11.6	Belépés az energiatakarékos módba (fax).....	11-22
11.7	Fejléc adatok.....	11-25

11.8	Fejléc/lábléc pozíciója	11-28
11.9	A telefonvonal beállításai.....	11-31
11.10	Küldés/fogadás beállítása	11-34
11.11	Funkcióbeállítás	11-37
11.11.1	Funkció BE/KI beállítás	11-37
11.11.2	Memória RX	11-40
11.11.3	Zárt hálózatu fogadás	11-43
11.11.4	Továbbított küldés	11-46
11.11.5	Bizalmas RX jelszóellenőrzés.....	11-49
11.11.6	FAX RX beállítása.....	11-52
11.11.7	TSI felhasználói fiók beállítás	11-56
11.12	Beállítódik a PBX (házi alközpont) CN.....	11-61
11.13	Jelentés beállítások.....	11-63

12 A jelentések és listák magyarázata

12.1	A jelentések és listák típusai	12-3
12.1.1	Jelentések	12-3
12.1.2	Listák.....	12-4
12.2	Activity report (Művelet jelentés)	12-5
12.2.1	Automatikus nyomtatás	12-5
12.2.2	Manuális nyomtatás.....	12-5
12.3	TX report (Küldési jelentés)	12-9
12.3.1	Manuális nyomtatás.....	12-9
12.3.2	Automatikus nyomtatás	12-9
12.4	Polling TX report (Lekérdezéses küldési jelentés)	12-12
12.5	Polling RX report (Lekérdezéses fogadási jelentés)	12-14
12.6	Broadcast report (Csoportos küldés jelentése)	12-16
12.7	Sequence polling reception report (Egymás utáni lekérdezéses vétel jelentése)	12-18
12.8	Reservation communication report (Fenntartásos kommunikáció jelentése)	12-20
12.9	Reservation polling TX report (Fenntartásos lekérdezéses küldés jelentése)	12-22
12.10	Broadcast reserved report (Csoportos fenntartásos küldés jelentése).....	12-24

12.11	Address polling RX reserved report (Fenntartott RX jelentést lekérdező cím).....	12-26
12.12	Sequence polling RX reservation report (Egymás utáni lekérdezéses fogadási fenntartás jelentése)	12-28
12.13	Confidential RX report (Bizalmas fogadás jelentése)	12-30
12.14	Bulletin TX report (Hirdetőtáblás küldés jelentése).....	12-32
12.15	Address book list (Címjegyzék lista).....	12-34
12.16	Group address list (Csoportos címlista).....	12-37
12.17	Program list (Programlista).....	12-40
12.18	E-Mail Subject/Text list (E-mail tárgy/Szöveglista)	12-44
12.19	Faxbeállítás lista	12-47
12.19.1	Bizalmas/közleményes lista	12-51
12.19.2	Küldő (TSI) fogadási fiók	12-52

13 Függelék

13.1	A memóriában tárolt oldalak száma	13-3
13.2	Szöveg beírása.....	13-4
13.3	Faxolási kifejezések	13-7
13.4	Tárgymutató	13-12



Bevezetés

1 Bevezetés

Köszönjük, hogy a mi termékünket választotta.

Ez a felhasználói útmutató leírja a faxolási funkciók üzemeltetési eljárásait és óvintézkedéseit. Kérjük, a gép használata előtt olvassa el ezt a felhasználói útmutatót.

A felhasználói útmutató elolvasása után ajánlatos azt kéznél tartani, hogy bármikor bele lehessen nézni, ha szükséges a faxkészülék funkcióinak optimális működtetéséhez.

A helyes működés érdekében használat előtt olvassa el a „Kézikönyvét felhasználói kézikönyvét” is.

Nyilatkozat

A KONICA MINOLTA, KONICA MINOLTA logó és a „The essentials of imaging” a KONICA MINOLTA HOLDINGS, INC. bejegyzett vagy bejegyzetlen védjegyei.

A PageScope és a bizhub a KONICA MINOLTA BUSINESS TECHNOLOGIES, INC. bejegyzett vagy bejegyzetlen védjegyei.

Az Adobe, az Adobe logó, az Acrobat, az Acrobat logó, a PostScript és a PostScript logó az Adobe Systems, Inc. bejegyzett vagy bejegyzetlen védjegyei.

Az e felhasználói útmutatóban használt más cégnevek és terméknevek a megfelelő vállalatok bejegyzett vagy bejegyzetlen védjegyei.

Szerzői jog

© 2006 by KONICA MINOLTA BUSINESS TECHNOLOGIES, INC. Minden jog fenntartva.

Felmentés

Kérjük, tartsa be az alábbi pontokat:

- E felhasználói útmutató egyetlen része sem használható fel vagy sokszorosítható engedély nélkül.
- Az e felhasználói útmutatóban található információk előzetes értesítés nélkül megváltozhatnak.

1.1 Speciális közlemény a felhasználó számára

1.1.1 Kanada esetében

KÖZLEMÉNY:

A termék megfelel az Industry Canada vonatkozó műszaki előírásainak.

Az egység hívási száma (REN) azt jelzi, hogy legfeljebb hány készüléket lehet egy telefonos interfészhez csatlakoztatni. Egy interfészen való végződöttes az eszközök bármilyen kombinációjából állhat, és csak az a feltétel vonatkozik rá, hogy az összes REN összege ne haladja meg az ötöt.

AVIS:

Le present materiel est conforme aux specifications techniques applicables d'Industrie Canada.

L'indice d'equivalence de la sonnerie (IES) sert a indiquer le nombre maximal de terminaux qui peuvent etre raccordes a une interface telephonique. La terminaison d'une interface peut consister en une combinaison quelconque de dispositifs, a la seule condition que la somme d'indices d'equivalence de la sonnerie de tous les dispositifs n'excede pas 5.

1.1.2 Az USA esetében

Az FCC 68. részének követelményei

Ez a berendezés megfelel az FCC szabályok 68. fejezetének és az ACTA által elfogadott követelményeknek. A berendezés burkolatán van egy címke, amely más információk mellett termékazonosítót is tartalmaz US:AAAEQ##TXXXX formátumban. Szükség esetén ezt az információt meg kell adni a telefontársaságnak.

A berendezés USOC RJ11C hitelesítési dugót tartalmaz.

A berendezést a létesítmény elektromos és telefonos hálózatához csatlakoztató dugónak és aljzatnak meg kell felelnie az FCC 68. rész vonatkozó szabályainak és az ACTA által elfogadott követelményeknek.

A termékhez megfelelő telefonzsinór és moduláris dugó tartozik. Úgy tervezték, hogy szintén megfelelő, kompatibilis moduláris aljzathoz is csatlakoztatni lehessen. A részletek a telepítési útmutatóban olvashatók.

A REN célja, hogy meghatározza a telefonvonalhoz csatlakoztatható berendezések számát. Az egy telefonvonalra csatlakozó REN-ek túlzott száma azt eredményezheti, hogy a berendezés nem csöng a bejövő hívásokra válaszul. A legtöbb, ha nem az összes helyen, a REN-ek összege nem haladhatja meg az ötöt (5,0).

Az egy vonalra csatlakoztatható berendezések számáról való meggyőződés érdekében, amit a REN-ek összege határoz meg, lépjen kapcsolatba a telefontársasággal. A 2001. július 23. után jóváhagyott termékek esetében a

termék REN-je a termékazonosító része, amelynek formátuma az Egyesült Államokban: US:AAAEQ##TXXXX. A ## által jelzett számjegyek a REN-t jelentik tizedesvessző nélkül (pl. 03 esetében a REN 0,3). Korábbi termékek esetében a REN külön szerepel a címkén.

Ha ez az FK-502 berendezés kárt tesz a telefonos hálózatban, a telefontársaság előre értesíti Önt, hogy a szolgáltatás ideiglenes megszakítására lehet szükség. Ha azonban az előzetes értesítés nem kivitelezhető, a telefontársaság a lehető leghamarabb értesíti a vevőt. Tájékoztatják Önt arról is, hogy joga van panaszt benyújtani az FCC-hez, ha annak szükségét érzi.

A telefontársaság megváltoztathatja a létesítményeit, a berendezéseit, a műveleteit és az eljárásait, ami hatással lehet a berendezés működésére. Ha ez történik, a telefontársaság előzetes értesítést küld, hogy Ön megtehesse a folyamatos szolgáltatás érdekében szükséges módosításokat.

Ha problémát tapasztal az FK-502 berendezéssel, javítási és jótállási információk érdekében lépjen kapcsolatba a Konica Minolta vásárlás helye szerint illetékes forgalmazójával. Ha a berendezés kárt tesz a telefonhálózatban, a probléma megoldásáig a telefontársaság felkérheti Önt a berendezés hálózatról való leválasztására.

A közösségi telefonszolgáltatókhoz való kapcsolódásért az állami díjszabásnak megfelelő térítést kell fizetni. Lépjen kapcsolatba a közművekkel foglalkozó állami szervvel, a közszolgáltatási szervvel vagy a hírközlési hatósággal. Ha Ön a telefonvonalra csatlakozó speciális vezetékes riasztóberendezéssel rendelkezik, ügyeljen rá, hogy az FK-502 telepítése ne tegye működésképtelenné a riasztóberendezést. Ha kérdései vannak arról, hogy mi teszi működésképtelenné a riasztóberendezést, kérdezze meg a helyi telefontársaságtól vagy egy képesített beszerelőtől.

A telefontársaságok ügyfeleinek védelméről szóló 1991. évi törvény értelmében számítógéppel vagy a faxkészüléket is ideértve más elektronikus eszközzel csak olyan üzenet továbbítható, melynek minden oldalán vagy csak az első oldalán, a felső vagy alsó margón világosan fel van tüntetve a küldés időpontja és dátuma, az üzenetet küldő cég, illetve egyéb jogi vagy magánszemély azonosítója, valamint a küldő gép, cég, egyéb jogi személy vagy magánszemély telefonszáma. (A megadott telefonszám nem lehet 900-as körzetszámú szám vagy más olyan emelt díjas szám, amelynek hívási díja meghaladja a helyi vagy távolsági hívások díját.)

A fenti adatok faxkészülékbe programozásához végre kell hajtania az alábbi lépéseket. Lásd: "Fejléc adatok" a(z) 11-25 oldalon.

A figyelmeztetések magyarázata



FIGYELMEZTETÉS

Az egyenlő oldalú háromszögben lévő felkiáltójel és a mellette lévő „Figyelmeztetés” szó célja, hogy felhívja a felhasználó figyelmét arra, hogy a figyelmeztetés figyelmen kívül hagyása végzetes balesetet vagy súlyos sérülést okozhat.

→ A felhasználói kézikönyv olvasása közben feltétlenül figyeljen oda a figyelmeztetésekre.



VIGYÁZAT

Az egyenlő oldalú háromszögben lévő felkiáltójel és a mellette lévő „Vigyázat” szó célja, hogy felhívja a felhasználó figyelmét arra, hogy a figyelmeztetés figyelmen kívül hagyása kisebb sérülést vagy anyagi kárt okozhat.

→ A felhasználói kézikönyv olvasása közben feltétlenül figyeljen oda a figyelmeztetésekre.

1.1.3 Új-Zéland esetében

Kérjük, tartsa be az alábbi pontokat:

- A berendezést impulzusos tárcsázással szerelték fel, míg a Telecom szabványa a DTMF hangjelzéses tárcsázás. Nincs garancia arra, hogy a Telecom vonalai mindig támogatni fogják az impulzusos tárcsázást.
- Ha a berendezést más berendezésekkel azonos vonalon csatlakoztatják, az impulzusos tárcsázás használata a csengő megszólalását okozhatja, és téves választ eredményezhet. Amennyiben ilyen problémák merülnek fel, a felhasználó ne lépjen kapcsolatba a Telecom hibaelhárító szolgáltatásával.
- Nem biztos, hogy a berendezés hatékonyan át tudja adni a hívásokat az azonos vonalra csatlakoztatott más eszközöknek.
- A berendezés nem felel meg teljesen a Telecom impedanciával kapcsolatos követelményeinek. A hálózat más részeivel együtt használva teljesítménycsökkenés léphet fel. A Telecom nem vállal felelősséget, ha ilyen körülmények között nehézségek merülnek fel.
- Bármely végberendezés használati engedélyének megadása csak azt jelenti, hogy a Telecom elfogadta, hogy a készülék megfelel a hálózatra való csatlakozás minimális feltételeinek. Nem jelenti azt, hogy a Telecom jóváhagyta a terméket, és semmilyen jótállást sem biztosít. Mindenek felett nem jelent biztosítékot arra, hogy bármely berendezés minden tekintetben megfelelően működik egy használati engedéllyel rendelkező, más gyártmányú vagy konstrukciójú modellel, és nem jelenti azt sem, hogy a termék a Telecom összes hálózati szolgáltatásával kompatibilis.

- A berendezés automatikus hívási funkciói nem használhatók úgy, hogy a többi vevő terhére legyenek.
- A használati engedéllyel rendelkező berendezések csak a kiegészítő telefonos aljzatra csatlakoztathatók. A kiegészítő aljzatot nem kifejezetten 3 vezetékes csatlakoztatott berendezéshez tervezték. Nem biztos, hogy az ezen aljzatra csatlakoztatott 3 vezetékes berendezés válaszol a bejövő hívásra.

1.1.4 Európa esetében

A faxkészüléket jóváhagyták a páneurópai egy végberendezéses, nyilvános kapcsolt telefonhálózatra (PSTN hálózatra) történő kapcsolódásra vonatkozó előírásokról szóló 1999/5/EK tanácsi határozattal összhangban. A különböző országok PSTN hálózatai közötti különbségek miatt azonban ez a megfelelés önmagában nem jelent feltétel nélküli garanciát az összes PSTN végpontról való sikeres használatra vonatkozóan.

Ha problémába ütközik, először a berendezés szállítójától kérjen segítséget.

A CE jelzést a termék adatlapján kell elhelyezni. Emellett a csomagoláson is fel kell tüntetni, ha van, illetve a kísérő dokumentumokon..

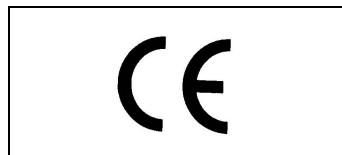

1.2 A készülék használatának megkezdése (fax)

Küldés

Fax küldéséhez a következő alapeljárásokat kell elvégezni.

- 1 Nyomja le a kezelőpanelen a [Fax] gombot a fax üzemmód elindításához.
- 2 Szükség szerint állítsa be a funkciókat.

Fax képernyő

Szkennelés beállítása képernyő

Alkalmazás képernyő

Kommunikáció beállítása képernyő

- 3** A billentyűzet segítségével írja be a címzett faxszámát.
- Ha téves számot írt be, a törléshez nyomja meg a [Törlés] gombot.
 - A teljes beírás törléséhez nyomja le a [C] (törlés) gombot.

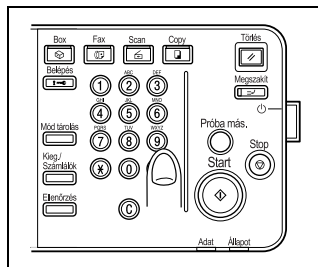

- 4** Helyezze az eredetit a gépre.
- További részletek: "Az eredeti a gépre helyezése" a(z) 3-7 oldalon.

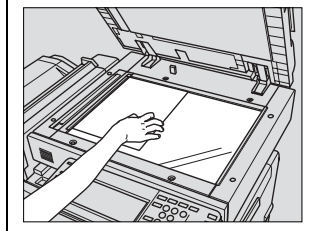
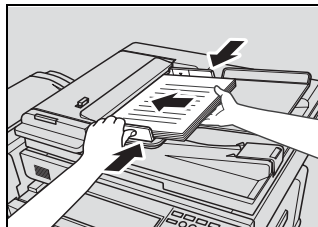

- 5** Nyomja le a [Start] gombot a kezelőpanelen.

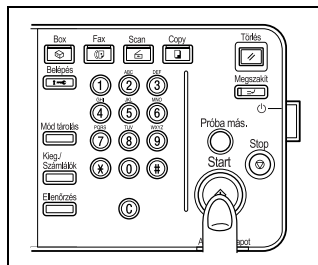

1.3 A fax jellemzői

Fax küldése meghatározott időben

Ez a funkció lehetővé teszi a fax küldési idejének megadását. Pénzt takaríthat meg azzal, ha éjjeli vagy kora reggeli küldést programoz be, amikor a percdíjak alacsonyabbak.

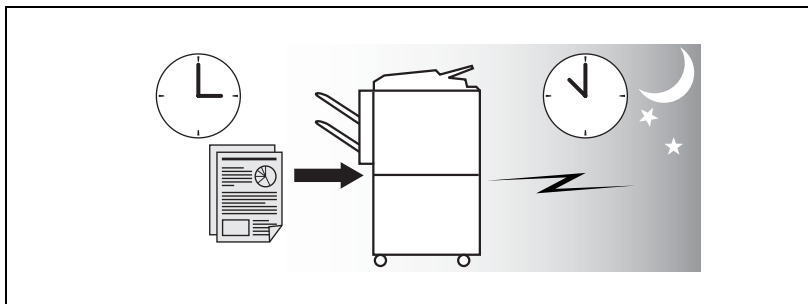

Bővebb információk

További részletek: "Időzített átvitel" a(z) 3-42 oldalon.

Fax küldése külföldre

Alacsonyabb átviteli sebesség lehetséges, ha olyan helyre küld faxot, ahol a kommunikációs infrastruktúra gyenge.



Bővebb információk

További részletek: "Távolsági kommunikáció" a(z) 3-45 oldalon.

TX bélyegz

Amikor a fax továbbítása a másoló automatikus lapadagolóján keresztül történik, a dokumentum már beolvasott oldalain egy bélyegz helyezhet el, amely megersíti, hogy az adott oldalak tényleg be lettek olvasva.

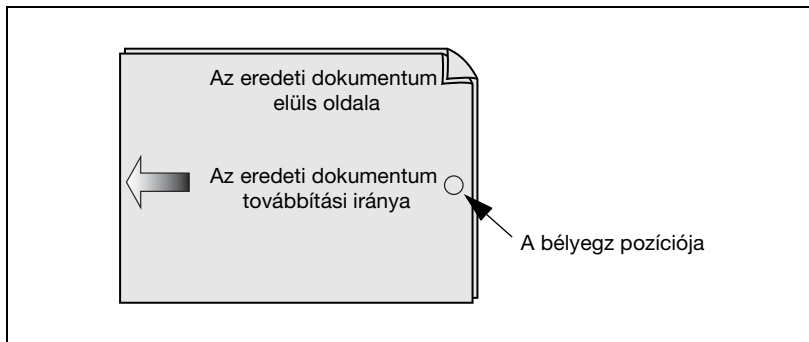

Bővebb információk

További részletek: "TX bélyegz" a(z) 7-19.

Kerettörlési mód

A könyvek beolvasásakor néha jelentkező sötét sávok törlésével is küldhet faxot. Az oldal szélének törlési szélességét az igényeinek megfelelően állíthatja be.

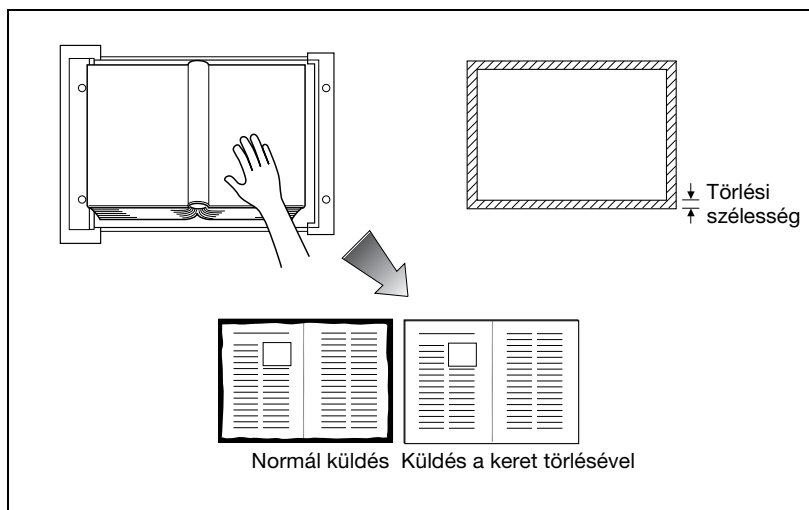

Bővebb információk

További részletek: "Küldés a keret törlésével" a(z) 7-13 oldalon.

Fax küldése az eredeti méret kiválasztásával

A küldendő dokumentum papírméretének megjelölésével is küldhet faxot. Ez akkor hasznos, ha az eredetinek csak egy részét szeretné elküldeni.

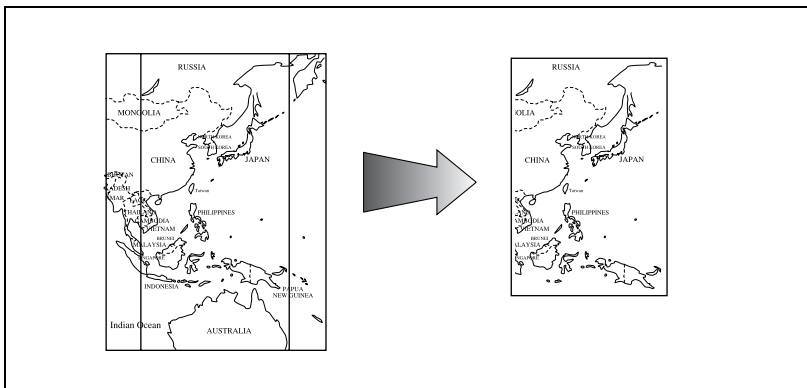

Bővebb információk

További részletek: "Szkennelés formátuma" a(z) 7-22 oldalon.

Vegyes méretű oldalak egy műveletben való küldésének beállítása

Vegyes méretű oldalakat is küldhet, mert a faxkészülék felismeri az egyes méreteket, és a vegyes eredeti funkció használata esetén megfelelően küldi el az oldalakat.

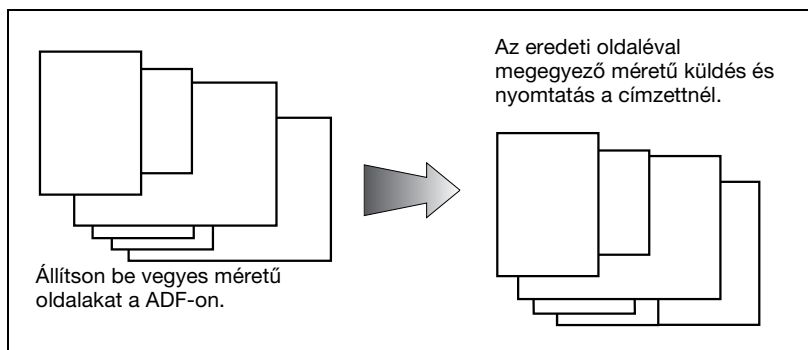

Bővebb információk

További részletek: "Vegyes eredetű" a(z) 7-7 oldalon.

A kétoldalas dokumentumok kötési stílusának beállítása

Kétoldalas dokumentumok küldésekor megadhatja a megfelelő kötési stílust. A kötési stílus lehetővé teszi a dokumentum oldalainak megfelelő beolvasását a jobbról balra vagy a felülről lefelé meghatározásával.

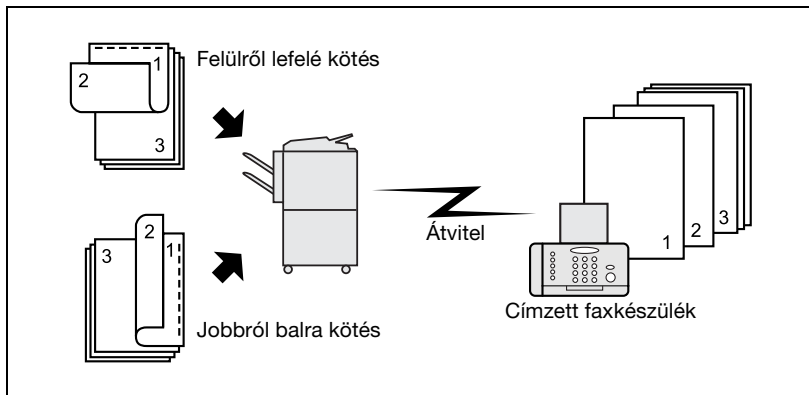

Bővebb információk

További részletek: "Kötés helye" a(z) 7-10 oldalon.

Fax küldése, ha lekérdezési parancsot kap a fogadó féltől

Ha a fogadó fél lekérdezési parancsot küld, elküldheti a beolvasott és a merevlemezen tárolt faxokat.

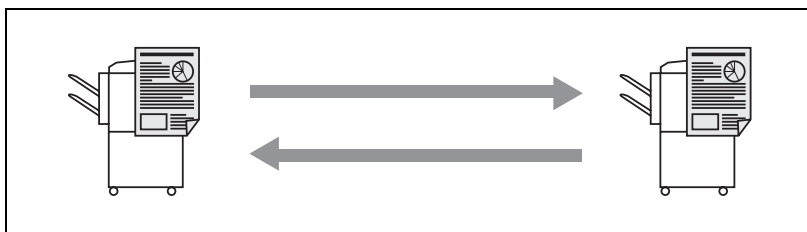

Bővebb információk

További részletek: "Lekérdezéses fogadás" a(z) 9-6 oldalon.

Fax küldése kikapcsolt ECM-mel

Az átviteli idő lerövidítése érdekében kikapcsolt ECM-mel is küldhet faxot.



Bővebb információk

További részletek: "ECM KI" a(z) 7-36 oldalon.

Meghatározott dokumentum lekérése

A lekérni kívánt dokumentumokat a merevlemez hirdetőtábláján tárolhatja a lekérő küldés és lekérő vétel érdekében.

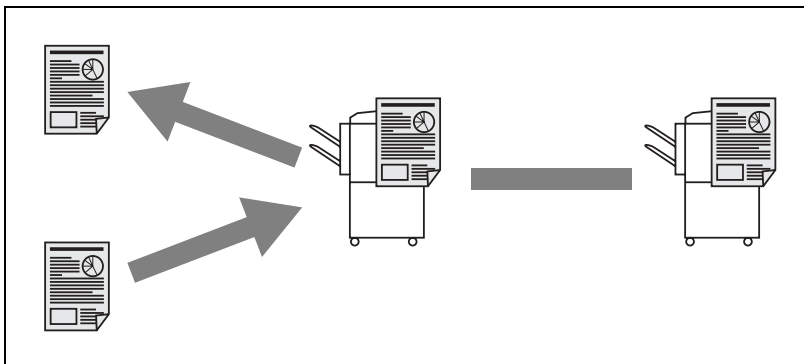

Bővebb információk

További részletek: "Közlemény" a(z) 9-9 oldalon.

Fax küldése kikapcsolt Super G3 üzemmód mellett

Kikapcsolt Super G3 üzemmód mellett is küldhet faxot, ha a V.34 protokoll nem érhető el a digitális házi alközpont (PBX) korlátozásai miatt.



Bővebb információk

További részletek: "V.34 KI" a(z) 7-39 oldalon.

Közvetített fax

Közvetítő reléállomáson keresztül is küldhet faxot egy címzettnek.

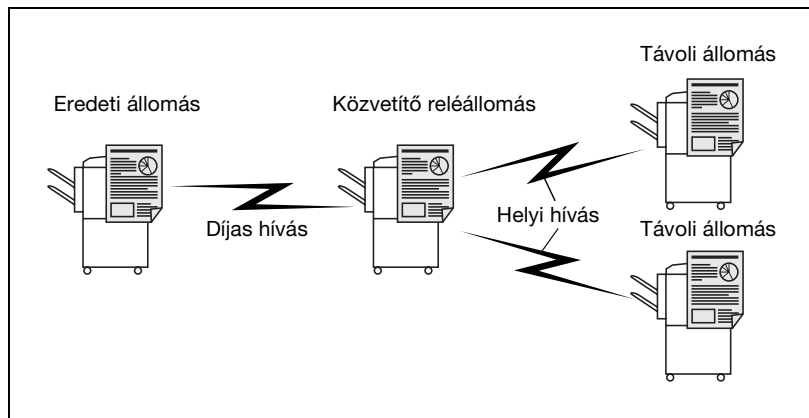

Bővebb információk

További részletek: "Közvetített átviteli kérelem (F-kód TX)"
a(z) 7-33 oldalon.

A gép nincs felszerelve relés közvetítő funkcióval.

Bizalmas fiók használata

Meghatározott személyekkel való információcserére (a bejövő postafiókhoz hasonló) bizalmas fiókot használhat.

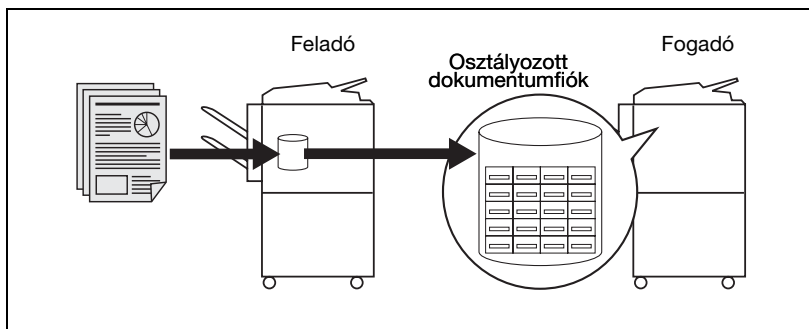

Bővebb információk

További részletek: *“Bizalmas kommunikáció (F-kód TX)”*
a(z) 7-30 oldalon.

Jelszóval védett fax küldése

ha a fogadó félnél zárt kommunikáció van beállítva, jelszóval védett faxot is küldhet.



Bővebb információk

További részletek: *“Jelszavas továbbítás”* a(z) 7-27 oldalon.

Fax küldése beállított háttérszín denzitással

A fax az eredeti háttérszín denzitásának beállításával is elküldhető.

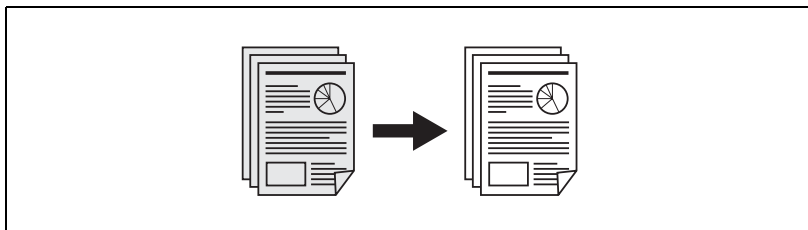

Bővebb információk

További részletek: "Háttér beállítás" a(z) 7-16 oldalon.

E-mail küldése a fax képernyőről

A beolvasott eredetiek e-mail mellékletként is elküldhetők a fax képernyőről a számítógépre.

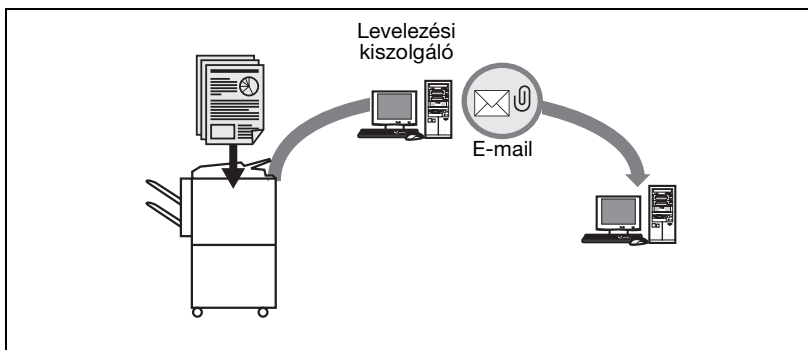

Bővebb információk

További részletek: "Közvetlen bemenet" a(z) 3-27 oldalon.

Mentés fiókban

A beolvasott eredeti a fiókban tárolható.

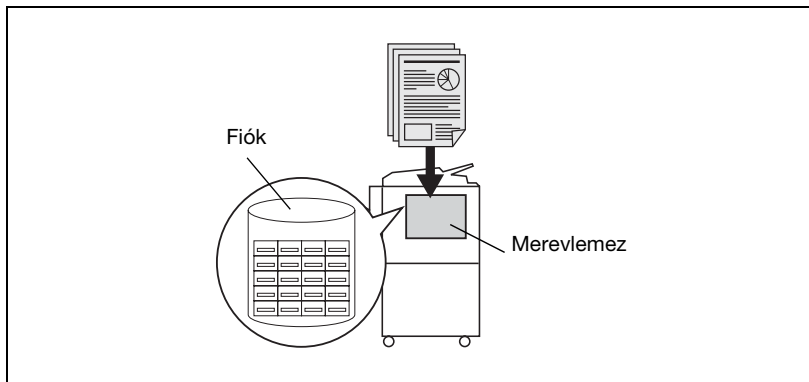

Bővebb információk

Ha kikapcsolják a f áramellátást, amikor az opcionális merevlemez használaton kívül van, a fiókban lévő információ törlődik. Az opcionális merevlemez ügyében lépjen kapcsolatba a szervizzel.

További részletek: "Fax fogadása a fiók segítségével" a(z) 2-19 oldalon.

1.4 A kézikönyv konvenciói

Az alábbiakban olvasható a kézikönyvben használt jelölések és szövegformátumok leírása.

Biztonsági tanácsok



VESZÉLY

Az ilyen módon kiemelt utasítások figyelmen kívül hagyása végzetes vagy súlyos sérülést okozhat az elektromos áram miatt.

→ A sérülések megakadályozása érdekében figyeljen oda minden veszélyre.



FIGYELMEZTETÉS

Az ilyen módon kiemelt utasítások figyelmen kívül hagyása súlyos sérülést vagy anyagi kárt okozhat.

→ A sérülések megelőzése és a készülék biztonságos használata érdekében figyeljen oda a figyelmeztetésekre.



VIGYÁZAT

Az ilyen módon kiemelt utasítások figyelmen kívül hagyása enyhe sérülést vagy anyagi kárt okozhat.

→ A sérülések megelőzése és a készülék biztonságos használata érdekében figyeljen oda a figyelmeztetésekre.

A műveletek sorrendje

1 Az ilyen formázású 1-es szám a műveletek sorrendjének első lépését jelzi.

2 Az ilyen formázású további számok a műveletek sorrendjének további lépéseit jelzik.

? Az ilyen formázású szöveg további segítséget nyújt.

→ Az ilyen formázású szöveg a kívánt eredmények elérését biztosító tevékenységet írja le.

Az itt látható illusztráció azt mutatja, hogy milyen műveleteket kell végrehajtani.

Tippek



...

Megjegyzés

Az ilyen módon kiemelt szöveg hasznos információt és tippeket tartalmaz a gép biztonságos használatával kapcsolatban.



...

Emlékeztető

Az ilyen módon kiemelt szöveg szem előtt tartandó információt tartalmaz.



Bővebb információk

Az ilyen módon kiemelt szöveg részletesebb információkra való hivatkozást tartalmaz.

A szövegek speciális jelölései

[Stop] gomb

A kezelőpanel nyomógombjainak nevei így vannak kiemelve.

GÉP BEÁLLÍTÁSA

A kijelző szövegei ezzel a kiemeléssel jelennek meg.

1.5 A dokumentumok és a papír leírásai és szimbólumai

Az alábbiakban olvasható a kézikönyvben használt szavak és szimbólumok magyarázata.

1.5.1 „Szélesség” és „Hosszúság”

Amikor a kézikönyvben a papír méreteire történik említés, az első érték mindig a papír szélességére utal (az ábrán „Y”), a második pedig a hosszúságára (az ábrán „X”).

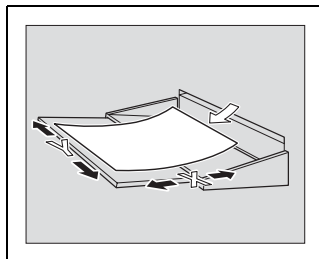

1.5.2 A papír tájolása

Álló (☐)

Ha a papír szélessége (Y) rövidebb, mint a hosszúsága (X), a papír álló vagy függőleges tájolású, amit a ☐ betű jelez.

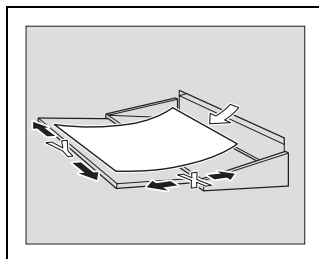

Fekvő (☐)

Ha a papír szélessége (Y) hosszabb, mint a hosszúsága (X), a papír fekvő vagy vízszintes tájolású, amit a ☐ betű jelez.

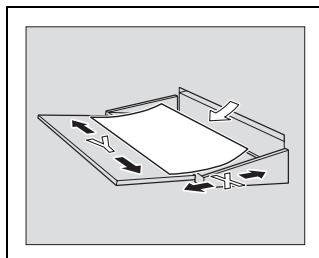

1.6 Felhasználói kézikönyv

A géphez az alábbi felhasználói kézikönyvek készültek el.

Felhasználói kézikönyv – Másolási funkciók

Ez a kézikönyv adatokat tartalmaz a különféle másolási funkciók alapvető műveleteiről és üzemeltetési eljárásairól.

- Ebben a felhasználói kézikönyvben a kézikönyvét eljárásainak részletei találhatóak, ideértve a telepítéssel és használattal kapcsolatos óvintézkedéseket, a gép be- és kikapcsolását és az olyan hibakeresési műveleteket, mint az elakadt papír eltávolítása.

Ez a kézikönyv továbbá részleteket tartalmaz az általánosan használatos egyedi beállításokkal és a gép kezelésével kapcsolatban.

- Ebben a kézikönyvben olvashatók a papír, a tálca és a gép beállításával, valamint a gép kezelésével kapcsolatos részletek.

Felhasználói kézikönyv – Hálózati szkennelési műveletek

Ez a kézikönyv a normál berendezés hálózati beállításainak megadásáról és a szkennelési funkciók működéséről közöl részleteket.

- Ebben a kézikönyvben a hálózati funkciók működtetésének eljárásaival, valamint az e-mailbe, FTP-be és a számítógépbe való szkenneléssel kapcsolatos részletek találhatóak.

Felhasználói kézikönyv - Fiók funkciók

Ez a kézikönyv a fiókok használatával kapcsolatos üzemeltetési részleteket tartalmazza.

- Ebben a felhasználói kézikönyvben a merevlemezen lévő fiókok használatával kapcsolatos részletek találhatóak.

Felhasználói kézikönyv - Nagyított kijelzővel végezhető műveletek

Ez a kézikönyv a nagyított kijelzővel végezhető másolási funkciókkal kapcsolatos üzemeltetési részleteket tartalmazza.

- Ebben a felhasználói kézikönyvben a nagyított kijelzővel végezhető műveletekkel kapcsolatos részletek találhatóak.

Felhasználói kézikönyv - Fax funkciók (ez a kézikönyv)

Ez a kézikönyv leírja az opcionális FK-502 faxkészülék telepítése esetén elérhető FAX funkciók használatát.

- Ebben a kézikönyvben olvashatók a FAX funkciók használatának részletei.

Továbbá a következő Felhasználói útmutatót is elkészítették a géphez.

IC-204 Felhasználói útmutató

Ez a kézikönyv az opcionális Képszabályozó (IC-204) használatának módját írja le.

2

Használat előtt

2 Használat előtt

2.1 Korlátozások

A faxkészülék az alább bemutatott módon csatlakoztatható a telefonvonalhoz.

- Helyi telefonvonalak (a faxkommunikációs hálózatokat is ideértve)
- Kétvezetékes házi alközpont rendszerek

A használandó telefonvonalal kapcsolatban feltétlenül ellenőrizze a következőket.

- Üzleti telefonvonal nem csatlakoztatható külső vonalhoz.
- Amikor a digitális magánvonalat multiplexelik az ügyfél által használt vállalati hálózatban, a faxkommunikációra az alábbi korlátozások vonatkozhatnak.
 - Az átviteli sebesség korlátozott lehet.
 - Nem biztos, hogy elérhető a Super G3 általi kommunikáció.

Időnként kommunikációs hibák történhetnek a termék gyári beállításai mellett. E korlátozások oka az a multiplexelt eszköz, amely a lehető legalacsonyabbra korlátozza a vonal számára elérhető sávot, feltételezve, hogy csak beszédhangos kommunikáció történik.

E korlátozások azonban változnak a hálózatot alkotó berendezésektől függően. Bővebb tájékoztatásért forduljon a használt hálózat adminisztrátorához.



Emlékeztető

Az áramellátás ismételt KI/BE kapcsolása hibát okozhat.

A berendezés kikapcsolása után várjon legalább 5 másodpercig, mielőtt újból bekapcsolja.

2.2 Kezelőpanel

2.2.1 Kezelőpanel

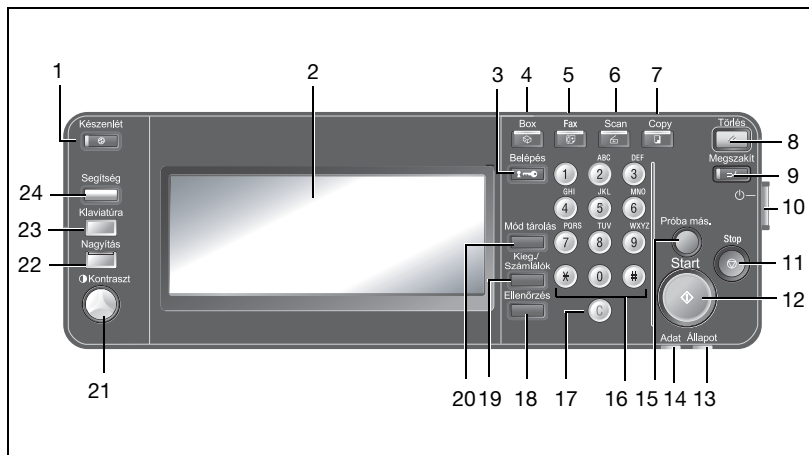

Sz.	Név	Leírás
1	[Készenlét] gomb	Lenyomása bekapcsolja a készenléti üzemmódot. Amikor a gép készenléti üzemmódban van, zöld színnel felgyullad az [Energiatakarékos] gombon lévő visszajelző, és kikapcsolódik az érintőpanel. A készenléti üzemmód törléséhez nyomja le ismét az [Energiatakarékos] gombot.
2	Érintőpanel	Különböző képernyőket és üzeneteket jelenít meg. A különféle beállítások megadása a panel megérintésével történik.
3	[Belépés] gomb	Felhasználói hitelesítés vagy számla nyomon követési beállítások alkalmazása esetén ezt a gombot nyomja le (a felhasználó hitelesítése esetén) a felhasználói név és jelszó vagy (a számla nyomon követése esetén) a számlanév és jelszó beírása után, hogy a gépet használni lehessen.
4	[Box] gomb	Lenyomásával beléphet a fiók üzemmódba. Amikor a gép fiók üzemmódban van, a [Box] gombon lévő visszajelző zöld fényel világít. További részletek a „Felhasználói kézikönyv - Fiók funkciókban” található.
5	[Fax] gomb	Lenyomásával beléphet a fax üzemmódba. Amikor a gép fax üzemmódban van, a [Fax] gombon lévő visszajelző zöld fényel világít.
6	[Scan] gomb	Lenyomásával beléphet a szkennelési üzemmódba. Amikor a gép szkennelési üzemmódban van, a [Scan] gombon lévő visszajelző zöld fényel világít. További részletek a „Hálózati szkennelési műveletek felhasználói kézikönyvében” található.

Sz.	Név	Leírás
7	[Copy] gomb	Lenyomásával beléphet a másolási üzemmódba. (A gép alapértelmezett üzemmódja a másolás.) Amikor a gép másolási üzemmódban van, a [Copy] gombon lévő visszajelző zöld fényel világít. További részletek a „Másolási műveletek felhasználói kézikönyvében” találhatóak.
8	[Törlés] gomb	Lenyomása törli a kezelőpanelen és az érintőpanelen beírt összes beállítást (a programozott beállítások kivételével).
9	[Megszakít] gomb	Lenyomásával beléphet a megszakítási üzemmódba. Amíg a gép megszakítási üzemmódban van, a [Megszakítás] gombon lévő visszajelző zöld fényel világít, és az érintőpanelen megjelenik „A gép most megszakítási üzemmódban van” szöveg. A megszakítási üzemmód kikapcsolásához nyomja meg újból a [Megszakítás] gombot.
10	Kiegészít kapcsológomb	Lenyomásával be- és kikapcsolhatók a gép olyan funkciói, mint például a másolás, a nyomtatás vagy a szkennelés. Kikapcsolt állapotban a gép energiatakarékos állapotba lép.
11	[Stop] gomb	Leállítja az eredeti beolvasását.
12	[Start] gomb	Lenyomásával megindítható a boks, fax, szkennelési vagy másolási üzemmódban kiválasztott funkció. Fax üzemmódban megkezdődik a fax küldése. Amikor a [Start] gombon lévő lámpa zölden világít, a gép készen áll a művelet megkezdésére. Ha a [Start] gombon lévő lámpa narancssárgán világít, a művelet nem kezdhető meg.
13	Állapotjelző	Zöld színnel világít, ha a gépet bekapcsolták a Fkapsoló gombbal.
14	Adat jelző	Zöld színnel villog nyomtatási feladat fogadása közben. Zöld színnel világít, ha egy nyomtatási sor vár kinyomtatásra, illetve nyomtatás közben.
15	[Próba más.] gomb	Fax üzemmódban nem használatos.
16	Billentyűzet	Számok beírására használhatja. Segítségével beírhat telefonszámokat és különböző beállított értékeket.
17	[C] (törlés) gomb	Lenyomása törli a billentyűzeten beírt értéket.
18	[Ellenőrzés] gomb	Lenyomásakor megjelennek a meghatározott beállításokat mutató képernyők.
19	[Kieg./számláló] gomb	Lenyomása megjeleníti a Számláló és a Segédprogram képernyt.
20	[Mód tárolás] gomb	Fax üzemmódban nem használatos.
21	Kontrasztbeállító tárcsa	Az érintőpanel kontrasztjának beállítására használható.
22	[Nagyítás] gomb	Fax üzemmódban nem használatos.
23	[Klaviatúra] gomb	Lenyomásakor megjelenik a kisegítő felhasználói funkciók beállítására szolgáló képernyő.

Sz.	Név	Leírás
24	[Segítség] gomb	Lenyomásakor megjelenik a súgó főmenüjének képernyője, ahol megjelennek a különböző funkciók és a műveletek részletes leírásai. További részletek a „Másolási műveletek felhasználói kézikönyvében” találhatóak.



Emlékeztető

Ne nyomja meg túl erősen az érintőpanelt, mert megkarcolódhat, vagy megsérülhet.

Soha ne nyomja meg erővel az érintőpanelt, és soha ne használjon kemény vagy hegyes tárgyat az érintőpanel gombjainak lenyomására.

Amikor a szakszerviz hívására utasító képernyő megjelenik, és már nem lehet a géppel másolni, valószínű, hogy működési hiba történt. Írja fel a hibakódot, azonnal válassza le a gépet az elektromos hálózatról, majd lépjen kapcsolatba a szakszervizzel, és mondja be neki a hibakódot.

2.3 Első használat előtti beállítások

2.3.1 Kötelezően beállítandó tételek

Telepítés után az alábbiakat kell beállítania a faxolási funkciók használatához. Ha ezek az elemek nincsenek megfelelően beállítva, nem lesz képes faxkommunikációt folytatni.

- Fejléc adatok
 - A faxszám és a faxgép nevének tárolása.
- A telefonvonal beállításai
 - A telefonvonal és a vételi mód beállítása.

Fejléc adatok

Állítsa be a következőket.



Bővebb információk

További részletek: "Fejléc adatok" a(z) 11-25 oldalon.

Tétel	Leírás
A küldő neve	Írja be a gép nevét. A név legfeljebb 30 karakterből állhat. A név bármilyen alfanumerikus karaktert és szimbólumot tartalmazhat.
A küldő faxszáma	Írja be a gép faxszámát. A faxszám legfeljebb 20 számjegyből állhat. A szám tartalmazhat bármilyen 0 és 9 közötti számot, a + jelet, szóközt, illetve a * és # jelet.

A telefonvonal beállításai

Állítsa be a következőket.



Bővebb információk

További részletek: "A telefonvonal beállításai" a(z) 11-31 oldalon.

Tétel	Leírás
Tárcsázási mód	Válasszon a hangtónusos és az impulzusos tárcsázási mód között.
Fogadási mód	Válasszon az automatikus és a manuális fogadás között. Automatikus fogadás esetén válassza az „Auto RX” beállítást. Akkor válassza ki a „Manuális RX” beállítást, ha gyakran fogad hívásokat a géphez scattlakoztatott külső kézibeszélőre.

2.4 Hasznos funkciók

A program és a címjegyzék tárolása után a [Program] vagy a [Címjegyzék] gomb egyszerű lenyomásával előhívható a tárolt adat.

2.4.1 Címjegyzék

Ha beírja a [Címjegyzékbe] azt a címzettet, akinek gyakran küld üzenetet, a [Címjegyzék] egyszerű lenyomásával előhívhatja a tárolt adatokat.



Bővebb információk

A PageScope Web Connection segítségével regisztrálható a [Címjegyzék], a [Csoport] és a [Program] is. A PageScope Web Connection segítségével megváltoztathatók a beállítások vagy regisztrálhatók a címek egy hálózatra csatlakoztatott számítógéprl.

A PageScope Web Connection használatának módja a felhasználói kézikönyvben (hálózati szkennert) olvasható.

Ha a címjegyzékbe való tárolás közben keresési karaktert is tárol a név mellé, a névre a keresési karakterrel is lehet hivatkozni.

Címjegyzék

Ez a rész a faxszámok, e-mail címek, postafiók nevek, címzett nevek és a címzettek rövidített nevei gyorskarakterének tárolását írja le.

- 1** Nyomja le a kezelőpanelen a [Kieg./Számológép] gombot, ha a képernyő még nincs megnyitva.
 - Az opcionális merevlemez használata esetén összesen 2000 cím (0001-2000) regisztrálható a [Címjegyzékben], ideértve a szkennert funkcióval beállított [Címjegyzéket] stb. is. (Ha nincs beszerelve a merevlemez, legfeljebb 1000 cím regisztrálható.)
 - A rövidítések jegyzékében ellenőrizheti a regisztrált adatokat.

- 2** Nyomja le a [Gyorsgomb regisztráció] gombot.
 - A felhasználói mód esetében a gombon megjelenített szám a számbillentyűzettel is beírható.
[Gyorsgomb regisztráció] esetén billentyűzze be az 1-es számot.

3 Nyomja le a [Fax] gombot.

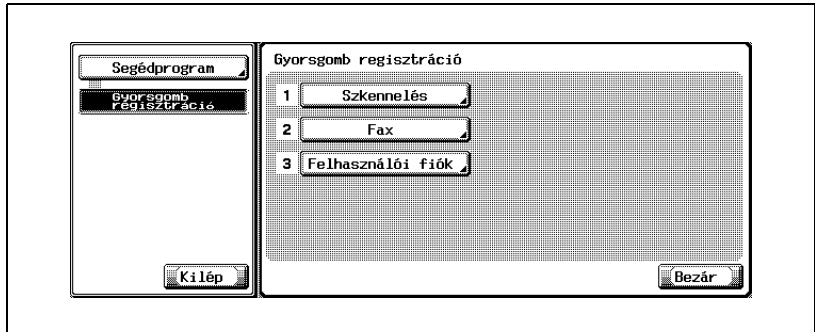

4 Nyomja le a [Címjegyzék] gombot.

5 Írja be a tárolandó címzettet.

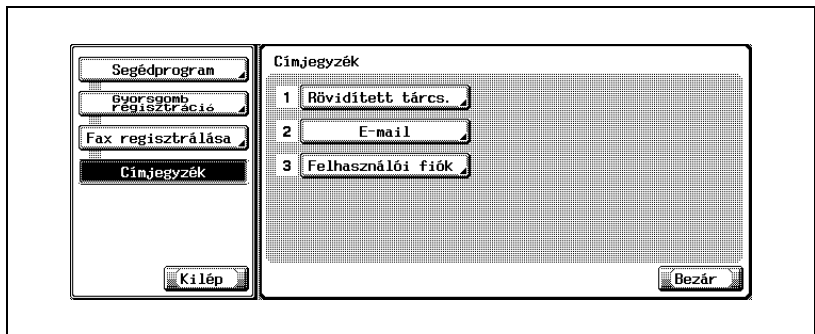

- A címjegyzékben a következő három tétel tárolható.
- [Rövid. tárcs.]:
A faxeszám tárolása.
- [E-Mail]:
Az e-mail cím tárolása. A gépben e-mail cím is megadható a faxüzenet címzettjeként.
- Ha regisztrálva van. Ez a funkció akkor kényelmes, ha a faxüzenettel egy időben képet is szeretne küldeni egy e-mail címre.
- [Felh. fiók]:
A fiók nevének tárolása. A gép postafiókot is megadhat a faxüzenet címzettjeként.
- Ha regisztrálva van. Ez a funkció akkor kényelmes, ha a faxüzenettel együtt képet is szeretne tárolni.

- Ha a címzett rövidítése már tárolva van, a lista tartalmának szerkesztéséhez lenyomhatja a képernyőn lévő [Szerkesztés] gombot. További részletek: "E-mail cím regisztrálása a címjegyzékben." a(z) 10-9 oldalon.

6 Nyomja le az [Új] gombot.

7 Nyomja le a [Név] gombot a címzett rövidített nevének beírásához, majd nyomja le az [OK] gombot.

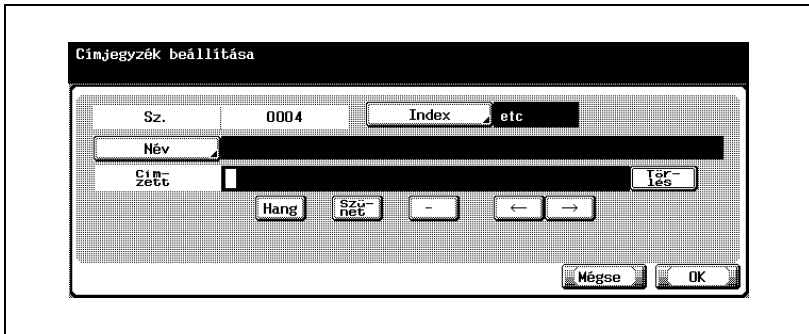

- A karakterek beírásának részletei: oldal 13-4.
- A név legfeljebb 24 karakterből állhat.

8 Írja be a címzettet.

- Ha az 5. lépésben a [Rövid. tárcs.] gombot nyomta le, billentyűzze be a címzett faxszámát.
- Ha az 5. lépésben az [E-mail] gombot nyomta le, nyomja le az [E-mail cím] gombot, majd írja be az e-mail címet.
- Ha az 5. lépésben a [Felh. fiók] gombot nyomta le, nyomja le a [Felh. fiók neve] gombot, majd válassza ki a fiókot.
- Legfeljebb 38 számjegyből álló számot lehet beírni.
- Az el nem tárolt számok a [Tárolt sz.] mezőben jelennek meg.
- A téves beírás kijavításához használja a [Törlés] vagy a [C] (törlés) gombot.
- A fiók kiválasztásához először tárolni kell azt.
- A fiók regisztrálásával kapcsolatban lásd a „Felhasználói kézikönyv - Fiók funkciók” -at.

9 Nyomja le az [Index] gombot a keresési karakterek beírásához, majd nyomja le az [OK] gombot.

- Nyomja le a rögzítendő keresési karakter keresőgombját az [ABC] - [etc] közül.

- 10** Ha a [távolsági TX], [ECM KI] vagy [V.34 KI] beállítást kell kiválasztani, nyomja le a [Vonalbeállítás], majd az [OK] gombot.
- Ha az 5. lépésben az [E-mail] vagy a [Felh. fiók] gombot nyomta le, nincs [Vonalbeállítás].
- 11** Nyomja le az [OK] gombot.
- Végrehajtódik a tárolás, és a tárolt címzett megjelenik egy listán. A címjegyzék tárolásához folytassa a 6. lépéssel.
- 12** Nyomja le a [Kilép] gombot

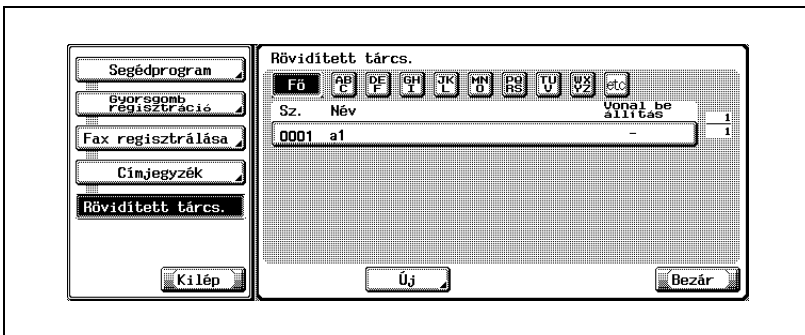

2.4.2 Program

A címzettel és a kommunikációval kapcsolatos funkciók [Programba] való regisztrálása után a tárolt adatok előhívásához csak a [Program] gombot kell lenyomni.



Bővebb információk

A PageScope Web Connection segítségével regisztrálható a [Címjegyzék], a [Csoport] és a [Program] is. A PageScope Web Connection segítségével megváltoztathatók a beállítások vagy regisztrálhatók a címek egy hálózatra csatlakoztatott számítógéprl.

A PageScope Web Connection használatának módja a felhasználói kézikönyvben (hálózati szkennel) olvasható.

Tárolhatja a szkennelési beállítás és a kommunikációs beállítás funkciókat. További részletek: "Program regisztrálása" a(z) 10-25 oldalon.

Program

Ez a rész a név és a címzett [Programban] való tárolását írja le.

- 1** Nyomja le a kezelőpanelen a [Kieg./Számológ] gombot, ha a képernyő még nem jelenik meg.
 - Az opcionális merevlemez használata esetén legfeljebb 400 cím (001 - 400) regisztrálható a [Program] esetében. (Ha nincs telepítve a merevlemez, legfeljebb 200 cím regisztrálható.)

- 2** Nyomja le a [Gyorsgomb regisztráció] gombot.
 - A segédprogram üzemmódban a billentyűzetten is beírható a gombon megjelenő szám kiválasztás céljára. [Gyorsgomb regisztráció] esetén írja be az „1” számot a billentyűzetten.

3 Nyomja le a [Fax] gombot.

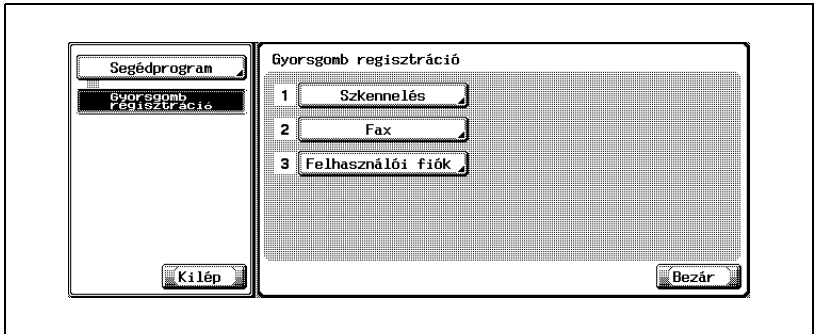

4 Nyomja le a [Program] gombot.

5 Válassza ki a regisztrálandó program számát, és nyomja le a [Szerkeszt] gombot.

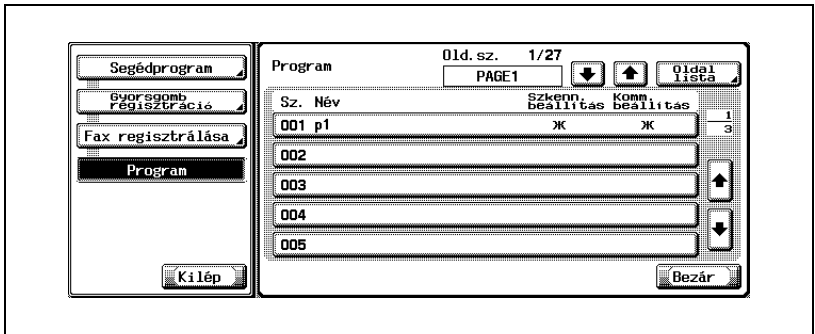

- 6 Nyomja le a [Név] gombot a program beírásához, majd nyomja le az [OK] gombot.

- A név legfeljebb 24 karakterből állhat.
- A karakterek beírásának részletei: oldal 13-4.

- 7 A címzett kiválasztásához nyomja le a [Címzett] gombot.

- Már regisztrált címzett regisztrálása esetén a [Rövidített tárcs.], a [Felhasználói fiók], a [Csoport] vagy az [E-Mail] segítségével történő beírásához válassza ki a [Kiválasztás címjegyzékből] elemet, és nyomja le az [OK] gombot.
- Faxszám beírásakor nyomja le a [Közvetlen bemenet] gombot, írja be a címzettet a Tárcsázási szám, a Felhasználói fiók, az E-mail cím kiválasztásával, és nyomja le az [OK] gombot.
- A téves beírás kijavításához használja a [Törlés] vagy a [C] (törlés) gombot.
- A fiók kiválasztásához először tárolni kell azt.
- A fiók regisztrálásával kapcsolatban lásd a „Felhasználói kézikönyv – Fiók funkciók”-at.

- 8 Nyomja le a [Bezár], majd az [OK] gombot.
 - A program regisztrálásához nyomja le a [Mégse] gombot.Megjelenik a programlista.
A program regisztrálásának folytatásához folytassa az 5. lépéssel.
- 9 Nyomja le a [Kilép] gombot

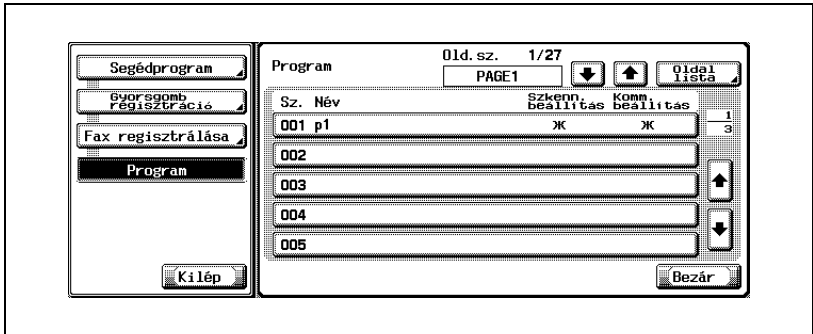

2.5 Fax képernyő

A fax képernyő akkor jelenik meg, ha a kezelőpanelen lenyomják a [Fax] gombot. A fax képernyőn látható vagy a [Program], vagy a [Csoport], vagy a [Címjegyzék], vagy a [Közvetlen bemenet].

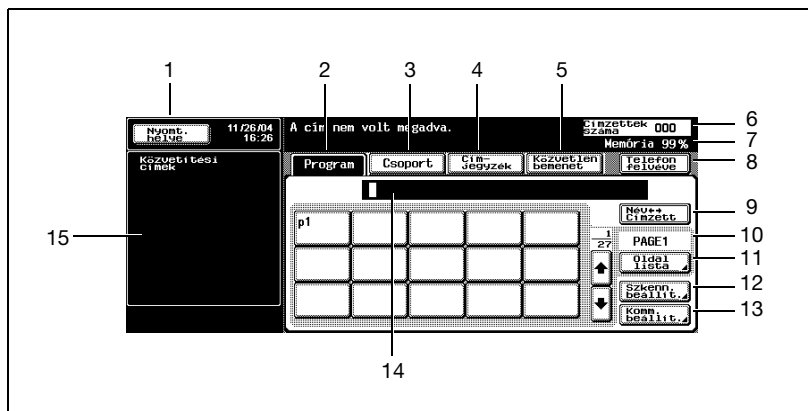

Sz.	Név	Megnevezés
1	Feladatlista	Megjelenik a végrehajtásra váró feladatok listája, a korábbi feladatok és a hibás feladatok.
2	Program	Megjelenik a programválasztó képernyő.
3	Csoport	Megjelenik a csoportválasztó képernyő.
4	Címjegyzék	Megjelenik a címjegyzék kiválasztási képernyője.
5	Közvetlen bemenet	Megjelenik egy képernyő, amelyen a tárcsázás egy speciális szimbólummal történik, például hangtónusos vagy impulzusos. Az [E-mailbe szkennelés] lenyomása lehetővé teszi a billentyűzet képernyő megjelenítését, amelyen be lehet írni az e-mail címet.
6	Címzett sz.	Megjelenik az átvitelre beállított címzettek száma.
7	Memória	A művelet közben megjelenik a fennmaradó felhasználható memória.
8	Telefon felvéve	Akkor nyomja le, ha manuálisan szeretne faxot küldeni vagy fogadni. A gomb lenyomásakor hangjelzés hallatszik.
9	Name ◀ ▶ címzett	Választható, hogy a kijelzőn a címzett neve vagy telefonszáma jelenjen-e meg.
10	Oldalszámjelző	A program címzettjei listájának megjelenítése.
11	Oldal lista	A program címzettjei listájának megadása.
12	Szkennelés beállítása	Megjelenik egy menü, amelyben beállítható az eredeti beolvasásának módszere, például az eredeti kép típusa, felbontása vagy az alkalmazás.

Sz.	Név	Megnevezés
13	Kommunikációs beállítások	Megjelenik egy menü, amelyben beállítható a kommunikáció módja, például az időzített küldés vagy lekérdezéses fogadás.
14	A címzett kijelzője	Megjelenik a beállított címzett.
15	Kiegészítő terület	A jobb oldalon jelenik meg a beállított művelet leírása. Fax üzemmód esetén megjelenik az egyes funkciók leírása és a címzettek csoportja.

2.6 Felhasználói azonosítás és számlakövetés

A gép használatakor a gép beállítható úgy, hogy be kelljen írni a felhasználónevet, a szervezeti egység nevét és a jelszót. A szükséges adatok e képernyőre való beírásakor megjelenik a normál képernyő. A szervezeti egység és a felhasználónév adatok az adminisztrátortól szerezhetők be.

2.6.1 A felhasználói hitelesítés beállításakor

Nyomt. hely 11/15/04 10:04

A bejelentkezéshez adja meg a felhasználó nevét és jelszavát.

Sz. Felh. név Állapot

Tér-ies

Felh. név

Jel-szó



Bővebb információk

A felhasználói hitelesítés és a számla nyomon követés részletei a „Másolási funkciók felhasználói kézikönyvében” található.

2.6.2 A számla nyomon követés beállításakor

Nyomt. hely 11/15/04 10:03

A bejelentkezéshez adja meg a számla nevét és jelszavát.

Sz. Felh. név Állapot

Tér-ies

Számla-név

Jel-szó

2.7 Fax fogadása a fiók segítségével

A gép PC-Fax fogadási és memória küldési funkciói lehetővé teszik a fiókban fogadott dokumentumok merevlemezre való mentését azok azonnali nyomtatása nélkül. Bizalmas dokumentum fogadásakor az automatikusan a bizalmas felhasználói fiókban tárolódik.

A fiókban mentett dokumentumok kinyomtathatók a géppel vagy a hálózaton keresztül a számítógépbe importálhatók. Ebben a részben a faxok fiókba történő fogadásának általános leírása található.



Bővebb információk

Fiók létrehozásához és a fiókba a PC-Fax fogadási funkciója segítségével fogadott dokumentumok letöltéséhez lásd a „Felhasználói kézikönyv - Fiók funkciók” -at.

Amikor a gép fiókja címzettként van megadva fax küldése közben, a beolvasott dokumentumok a fiókban tárolódnak.





2.7.1 A fiókok típusa (mrevlemez használata esetén)

Az opcionális mrevlemez használata esetén mind a nyilvános/magán, mind a rendszerfiók használható.

- A nyilvános felhasználói fiók esetében vannak megadott fiókok (1–999999999.).
- A rendszer felhasználói fiók esetében 4-féle fiók érhető el, ezek a hirdetőtábla felhasználói fiók, a lekérdezési küldés felhasználói fiók, a memóriába fogadás felhasználói fiók és a biztonságos nyomtatás felhasználói fiók.





A gép esetében e fiókok használata lehetővé teszi az alábbi táblázatban felsorolt funkciók alkalmazását.

Fiók neve		Funkció
Nyilvános/magán felhasználói fiók	Megadott fiók (fiók száma: 1–999999999)	<p>A nyilvános / személyes felhasználói fiók bizalmas felhasználói fiókként működik, amikor a bizalmas fogadás BE van kapcsolva.</p> <p>Amikor a megadott fiókot olyan helynek határozzák meg, ahol a dokumentumok fogadása és tárolása történik a PC-Fax fogadási funkciója esetén, és amikor a TSI felhasználói fiók beállítás van megadva, a fogadott dokumentumok a megfelelő számmal tárolódnak a fiókban.</p> <p>A PC-Fax fogadási funkciója esetén: A küldő által az alcímbe megadott számmal tárolódik a fiókban.</p> <p>TSI fogadás esetén: A TSI felhasználói fióknak megfelelő számmal tárolódik a fiókban.</p> <p></p> <p>Bővebb információk <i>További részletek: "A PC-Fax fogadási funkció használata" a(z) 2-23.</i></p>

Fiók neve		Funkció
Rendszer felhasználói fiók	Hirdetőtábla felhasználói fiók	<p>Az a fiók, amelyben az átoltásra szánt dokumentumok tárolódnak. A hirdetőtábla felhasználói fiókban tárolt dokumentumok lekérdezéssel elküldhetők a másik féltől érkező lekérdezési utasítás szerint.</p>  <p>Bővebb információk <i>További részletek: "Közlemény" a(z) 9-9.</i></p>
	Lekérdezéses fogadás felhasználói fiók	<p>Ebben a fiókban tárolódnak a lekérdezéses fogadásra beolvasott dokumentumok.</p>  <p>Bővebb információk <i>További részletek: "Lekérdezéses átvitel" a(z) 9-4.</i></p>
	Memóriába fogadás felhasználói fiók (fiókszám: 0)	<p>Amikor a memóriába fogadás BE van kapcsolva, a fogadott dokumentumok nem nyomtatódnak ki, hanem ebben a fiókban mentődnek.</p>  <p>Bővebb információk <i>További részletek: "Fogadás memóriába" a(z) 8-6.</i></p> <p>Ha rögzített fiókot adnak meg a dokumentumok fogadásának és PC-FAX RX funkcióban való tárolásának helyeként, a fogadott dokumentumok ebben a fiókban tárolódnak.</p>  <p>Bővebb információk <i>További részletek: "A PC-Fax fogadási funkció használata" a(z) 2-23.</i></p>
	Biztonságos nyomtatás felhasználói fiók	<p>Ezt a fiókot akkor használják, amikor a nyomtatásvezérlő opcionálisan bizalmas nyomtatást hajt végre.</p>  <p>Bővebb információk <i>A biztonságos nyomtatás felhasználói fiókkal kapcsolatos részletek a „Felhasználói kézikönyv - Nyomtatási funkciók” -ban található.</i></p>

2.7.2 A fiókok típusa (mereklemez nélkül)

Ha nincs beszerelve mereklemez, az alábbi fiókok használhatók.

Fiók neve		Funkció
Rendszer felhasználói fiók	Hirdetőtábla felhasználói fiók	<p>Az a fiók, amelyben az átolvasásra szánt dokumentumok tárolódnak. A hirdetőtábla felhasználói fiókban tárolt dokumentumok lekérdezéssel elküldhetők a másik féltől érkező lekérdezési utasítás szerint.</p>  <p>Bővebb információk <i>További részletek: "Közlemény" a(z) 9-9.</i></p>
	Lekérdezéses fogadás felhasználói fiók	<p>Ebben a fiókban tárolódnak a lekérdezéses fogadásra beolvasott dokumentumok.</p>  <p>Bővebb információk <i>További részletek: "Lekérdezéses átvitel" a(z) 9-4.</i></p>
	Memóriába fogadás felhasználói fiók	<p>Amikor a memóriába fogadás BE van kapcsolva, a fogadott dokumentumok nem nyomtatódnak ki, hanem ebben a fiókban mentődnek.</p>  <p>Bővebb információk <i>További részletek: "Fogadás memóriába" a(z) 8-6.</i></p>
	Bizalmas felhasználói fiók	<p>A bizalmas dokumentumok ebben a fiókban tárolódnak anélkül, hogy kinyomtatódnának.</p>  <p>Bővebb információk <i>További részletek: "A kapott dokumentum bizalmas fogadasként való használata" a(z) 8-3.</i></p>

2.7.3 A PC-Fax fogadási funkció használata



Bővebb információk

További részletek: "FAX RX beállítása" a(z) 11-52.

A PC-Fax fogadási funkció vagy a TSI felhasználói fiók beállításakor a fogadott dokumentumok a rögzített fiókban (0) vagy a nyilvános felhasználói fiókban (1–99999999) mentenek a merevlemezen.

A dokumentumok fogadására és mentésére szolgáló fiókok beállítása a segédprogram üzemmód [PC-Fax fogadási beállítások] gombjával történik. A [PC-Fax fogadási beállítások] funkció és a fogadási mód közötti kapcsolat az alábbi táblázatban látható.

A segédprogram mód [Fax fogadási beállítások] funkciója	Fogadási mód
Fax fogadási beállítás: KI	<p>A fogadott dokumentumok nem tárolódnak a fiókban, hanem azonnal kinyomtatódnak.</p> <p>Az alábbi esetekben azonban a dokumentumok fogadása és tárolása a fiókban történik.</p> <ul style="list-style-type: none"> • Bizalmas fogadás esetén (amikor az F-kódban lévő alcím egy bizalmas felhasználói fiókot jelez): A bizalmasan fogadott dokumentumok a bizalmas felhasználói fiókban tárolódnak a PC-fax RX funkciójának beállításától függetlenül. Ha az alcím eltér a bizalmas felhasználói fiók esetében megadott számtól, az kommunikációs hibát eredményez. • Ha a TSI felhasználói fiók beállítása BE: A dokumentumok fogadása és tárolása a TSI felhasználói fiók beállítása szerinti fiókban történik. • Amikor a memóriába fogadás BE van kapcsolva: Ha nem felel meg a fenti 1.-nek vagy 2.-nak, a fogadott dokumentumok a memória RX felhasználói fiókjában tárolódnak.
Fax fogadási beállítás: BE Fogadási kimenet: rögzített fiók	<p>A dokumentumok fogadása és mentése a memóriába fogadási felhasználói fiókban történik.</p> <p>Az alábbi esetekben azonban a dokumentumok fogadása és tárolása eltérő fiókban történik..</p> <ul style="list-style-type: none"> • Bizalmas fogadás esetén (amikor az F-kódban lévő alcím egy bizalmas felhasználói fiókot jelez): A fogadott dokumentumok a bizalmas felhasználói fiókban tárolódnak a PC-fax RX funkciójának beállításától függetlenül. Ha az alcím eltér a bizalmas felhasználói fiók esetében megadott számtól, az kommunikációs hibát eredményez.

A segédprogram mód [Fax fogadási beállítások] funkciója	Fogadási mód
Fax fogadási beállítás: BE Fogadási kimenet: megadott fiók	A dokumentumok fogadása és tárolása a megadott fiókban történik (1–999999999) az alcímben megadott számmal. Az alábbi esetekben azonban a dokumentumok fogadása és tárolása eltérő fiókban történik. <ul style="list-style-type: none"> • Ha az alcím nincs megadva: A fogadott dokumentumok a memória RX felhasználói fiókban tárolódnak. • Ha nincs megfelelő megadott fiók: Kövesse a segédprogram üzemmód [Helytelen felhasználói fiók szám beírása] beállítását. • Bizalmas fogadás esetén (amikor az F-kódban lévő alcím egy bizalmas felhasználói fiókot jelez): A fogadott dokumentumok a bizalmas felhasználói fiókban mentődnek a PC-Fax fogadási funkciójának beállításától függetlenül. Amikor az alcím eltérő a bizalmas felhasználói fiók egyik számától, kövesse a segédprogram üzemmód [Téves felhasználói fiók sz. bevitel] beállításait.

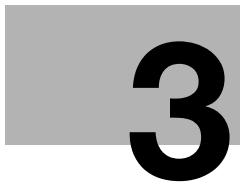

Átvitel

3 Átvitel

3.1 Egyszerű faxátvitel

Egyszerű faxátvitel

Az alábbiakban az egyszerű faxátvitel leírása olvasható.

Bár az itt található magyarázat csak egyoldalas dokumentumok alapeljárással való küldésére vonatkozik, az eljárás valamennyi lépésénél különféle funkciók állnak rendelkezésre a faxok küldésének még kényelmesebbé tétele érdekében. További részletek: "Továbbítási alkalmazások" a(z) 7-3 oldalon.

- 1 Nyomja le a kezelőpanelen a [Fax] gombot a fax képernyő megnyitásához.
- 2 Nyomja le a [Szken. beállít.] gombot a funkció beállításához, majd nyomja le az [OK] gombot.

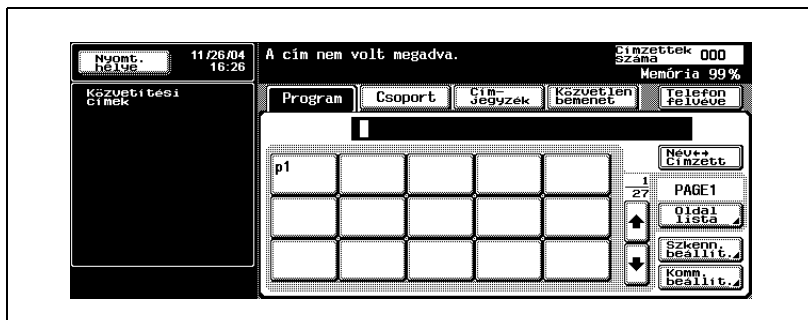

- A fax képernyőn szkennelés beállítása az alábbiak szerint történik a vásárláskor.
- Eredeti kép fajtája Szöveg
- Denzitás Szabványos
- Szimplex/Duplex Egyoldalas

- Felbontás Szabványos

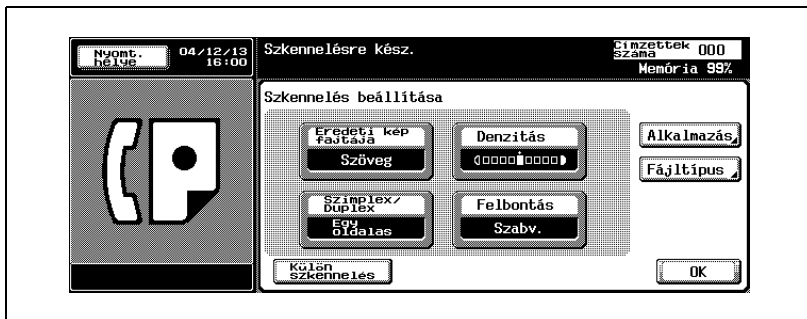

- További részletek: "Az átviteli feltételek beállítása" a(z) 3-12 oldalon.
- További részletek: "A szkenelés beállítása képernyő és a kommunikáció beállítása képernyő" a(z) 7-3 oldalon.

- 3** Nyomja le a [Komm. beállít.] gombot a funkció beállításhoz, majd nyomja le az [OK] gombot.



- Részletek: "Továbbítási alkalmazások" a(z) 7-3 oldalon.

- 4** Válassza ki a címzettet.

- Válassza ki a címzettet az alábbiak szerint.
- Billentyűzet
- Program
- Csoport
- Címjegyzék
- Közvetlen bemenet
- Ha előre rögzíti a címzett faxszámát egy rövidített számmal vagy programmal, az megkönnyíti a címzett kiválasztását.

- Már kiválasztott címzett törlésekor válassza ki még egyszer a törölni kívánt címzettet.
- A teljes tétel törléséhez nyomja le a [Visszaállítás] gombot.
- További részletek: "A címjegyzék regisztrálása" a(z) 10-5 oldalon és "Program regisztrálása" a(z) 10-25 oldalon.
- Amikor a segédprogram üzemmód [Biztonsági beállításai] a [Címzett kézi bevitele] beállítása [Korlátozott], a [Közvetlen bemenet] nem jelenik meg. A [Címzett kézi bevitele] beállításhoz lépjen kapcsolatba az adminisztrátorral.

A beírt faxszám megjelenik a csoportos címzettek között.

5 Helyezze az eredetit a gépre.

- További részletek: "Az eredeti a gépre helyezése" a(z) 3-7 oldalon.

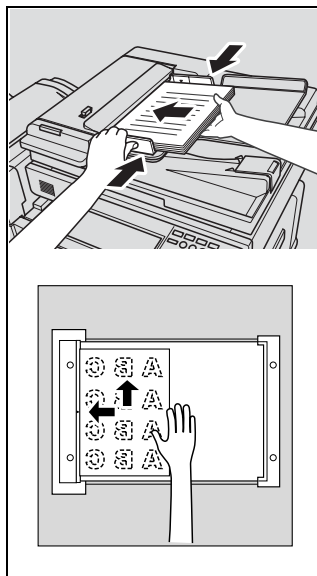

6 Nyomja le a [Start] gombot.

- A gép elkezd beszkenyelni az eredetit, és megkezdődik az átvitel.
- Az alábbi képernyő jelenik meg, ha a TX eredmény jelentés ellenőrzése képernyő megjelenése be van programozva. Ha szeretné kinyomtatni a TX jelentést, nyomja le az [Igen] gombot.



- Az átvitel megszakításához nyomja le a [Stop] gombot.
- Ha nem tud továbbítani, lásd: oldal 5-3.
- Ha az átvitel sikertelen, a TX jelentés automatikusan kinyomtatódik (ha a TX jelentés nyomtatása be van programozva). A jelentés beállításának részletei: "Jelentés beállítások" a(z) 11-63 oldalon.
- A TX jelentéssel kapcsolatos bővebb tájékoztatás: "TX report (Küldési jelentés)" a(z) 12-9 oldalon.

3.2 Az eredeti a gépre helyezése

Az eredetiek az automatikus lapadagoló és a dokuüveg segítségével szkennelhető be a gépbe. Amikor az eredetiket az automatikus lapadagolóba helyezik, az eredeti automatikusan a lapadagolón keresztül adagolódik, és beszkenelődik.

3.2.1 Az automatikus lapadagoló használata

Az automatikus lapadagoló segítségével több eredeti szkennelhető be automatikusan. Emellett kétoldalas eredetiek is küldhetők.

Az automatikus lapadagoló használata

- 1 Zárja le az automatikus lapadagolót.
- 2 Állítsa egy vonalba az eredetiket az első oldallal kezdve.
- 3 Helyezze az eredetiket a lapadagolóba a beszkenelendő oldalával felfelé.

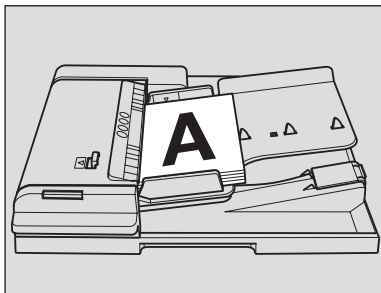

- A fejléc adatainak megfelelő kinyomtatásához (küldő neve / faszáma) helyezze az eredeti hátul lévő élét a lapadagolóba.

- 4 Állítsa be a papírvezetőket.
- Vegyes eredeti üzemmódban a legnagyobb papírmérethez állítsa be a papírvezetőket, és igazítsa a fennmaradó eredetiket a bal felső sarokhoz.

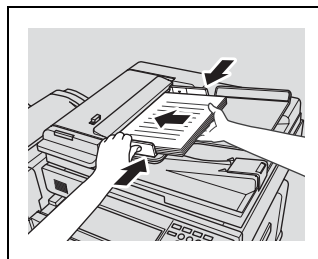

3.2.2 Az eredetik dokuüvegre helyezése

A lapadagolóba nem helyezhető dokumentumok (például könyvek vagy túl vastag/vékony eredetik) esetében a használja dokuüveget.

Az eredetik dokuüvegre helyezése

- 1 Nyissa ki az automatikus lapadagolót.
- 2 Az eredetiket az írott oldallal lefelé helyezze el, a szélét a bal oldali mérőszínnel egy vonalba állítva.
- 3 Óvatosan zárja le az automatikus lapadagolót.

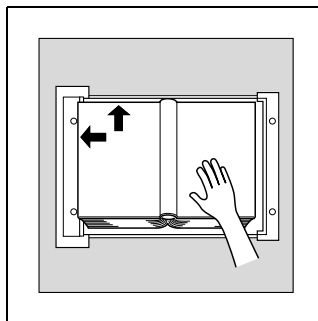

3.2.3 Több eredeti küldése a dokuüvegről

Az automatikus lapadagolóval nem küldhető eredetik a dokuüveg segítségével küldhetők el.

Több eredeti küldése a dokuüvegről

- 1 Ha nem jelenik meg a fax képernyő, nyomja le a kezelőpanelen a [Fax] gombot a fax képernyő megnyitásához.
- 2 Válasszon ki egy címzettet.
- 3 Szükség esetén állítsa be a kívánt funkciókat.
- 4 Helyezze az eredetit a dokuüvegre. Nyomja le a [Szkennelés beállítása] - [Külön szkennelés] - [OK], majd a [Start] gombot.
- 5 Helyezze a következő eredetit a dokuüvegre, és nyomja le a [Start] gombot.
 - Ismételje meg a beállítást, amíg minden eredeti beszkenelése meg nem történik.

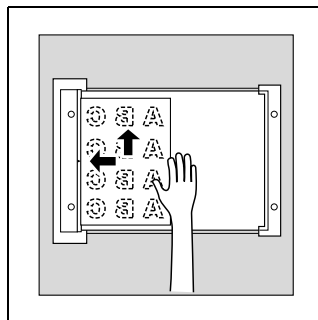

A beszkenelt eredetik a memóriában tárolódnak.

- 6 Nyomja le a [Vége] gombot.
A dokumentum-beolvasási mód törlődik.
- 7 Nyomja le a [Start] gombot.
Megkezdődik az átvitel.

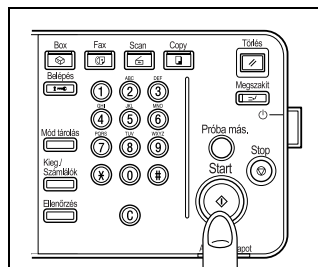

3.2.4 Az eredetik átvitele az automatikus lapadagoló és a dokuüveg segítségével

Az eredetik mind az automatikus lapadagoló, mind a dokuüveg segítségével beszkenelhetők, a nagy mennyiségű eredetik többször a dokuüvegre helyezve szkennelhetők be.

Az eredetik átvitele az automatikus lapadagoló és a dokuüveg segítségével

- 1 Ha nem jelenik meg a fax képernyő, nyomja le a kezelőpanelen a [Fax] gombot a fax képernyő megnyitásához.
- 2 Válasszon ki egy címzettet.
- 3 Szükség esetén állítsa be a kívánt funkciókat.
- 4 Helyezze az eredetit a dokuüvegre. Nyomja le a [Szkennelés beállítása] - [Külön szkennelés] - [OK], majd a [Start] gombot.
 - A lapadaglóra helyezett dokumentumok elsőbbséget élveznek a dokuüvegre helyezetttekkel szemben.
 - További részletek: "Az eredeti a gépre helyezése" a(z) 3-7 oldalon.
- 5 Helyezze a következő eredetit a lapadaglóra vagy a dokuüvegre, és nyomja le a [Start] gombot.
 - Ismételje meg a beállítást, amíg minden eredeti beszkenelése meg nem történik.

A beszkenelt eredetik a memóriában tárolódnak.
- 6 Nyomja le a [Vége] gombot.

A Dokumentum-beolvasási mód törlődik.

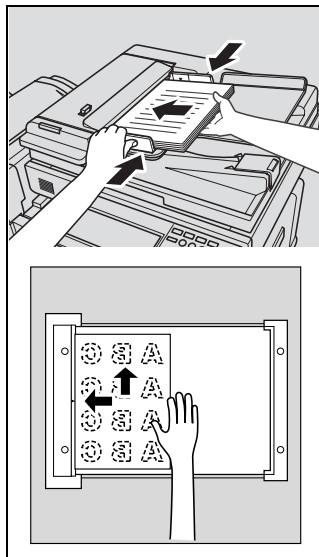

- 7 Nyomja le a [Start] gombot.
Megkezdődik az átvitel.

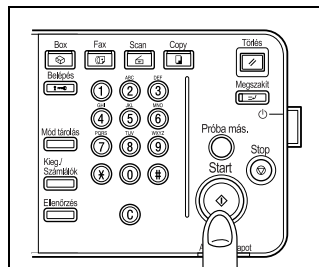

3.3 Az átviteli feltételek beállítása

Ha a fax képernyőn megnyomja a [Szkenn. beáll.] gombot, megjelenik az eredeti dokumentum típusa, a szimplex/duplex beállítás és a felbontás. Ezek segítségével beállíthatók az átviteli feltételek az elküldendő eredeti típusának megfelelően.



Bővebb információk

Az átviteli feltételek nem állíthatók be külön laponként.

Az átviteli feltételek beállítása

- 1 Nyomja le a [Szkenn. beáll.] gombot a fax képernyőn.
- 2 Nyomja le a kívánt beállítás gombját.



3.3.1 Az eredeti kép típusa

Állítsa be a minőséget az eredeti feltételeinek megfelelően. 4-féle minőségi beállítás van. A vásárláskor a szöveg az alapértelmezett.



Minőségi beállítás	Leírás
Szöveg	Akkor nyomja le, ha csak szöveget tartalmazó eredetiket szkennel be. Ha ez a modul van kiválasztva, és egy eredeti képet szkennelnek be, a képen lévő semleges színek feketék lesznek anélkül, hogy reprodukálódna.
Szöveg/Fotó	Ezt akkor nyomja le, ha szöveget és fényképet tartalmazó (féltónusú) eredetiket szkennel be. Ezt a módot vagy akkor válassza, ha azonos oldalon karakterek és képek szerepelnek, vagy ha azonos dokumentumon belül vannak szöveget és képet tartalmazó oldalak.
Fotó	Akkor nyomja le, ha csak fényképet tartalmazó (féltónusú) eredetiket szkennel be.
Pontmátrix	Akkor nyomja le, ha az eredetiek teljes egészében ceruzával vékonyan írt szöveget tartalmaznak.

3.3.2 Denzitás

A denzitást az eredeti világossága vagy sötétsége alapján állítsa be. A denzitás 9 lépésben állítható. Az alapértéket a vásárláskor állítják be.

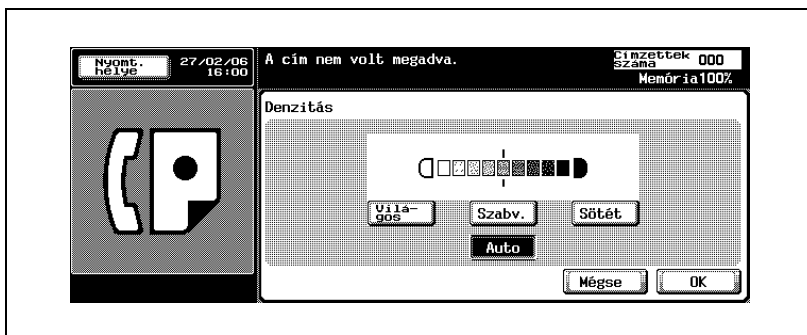

A denzitás beállítása	Leírás
Világos	Olyan eredeti szkennelésénél nyomja le, amelyek világosabbak, mint a Szabvány értékkel érzékelt denzitás.
Szabv. (Auto)	A Világosabb és a Sötétebb közötti eredeti szkennelésénél nyomja le. Az alapbeállításához való visszatéréshez használatos.
Sötét	Olyan eredeti szkennelésénél nyomja le, amelyek sötétebbek, mint a Szabvány értékkel érzékelt denzitás.

3.3.3 Szimplex/Duplex

Ennek segítségével állítható be az a mód, ahogyan az eredetiek beszkenelése történik az eredeti típusának megfelelően. 2 típus van. A vásárláskor az Egyoldalalás értéket állítják be.

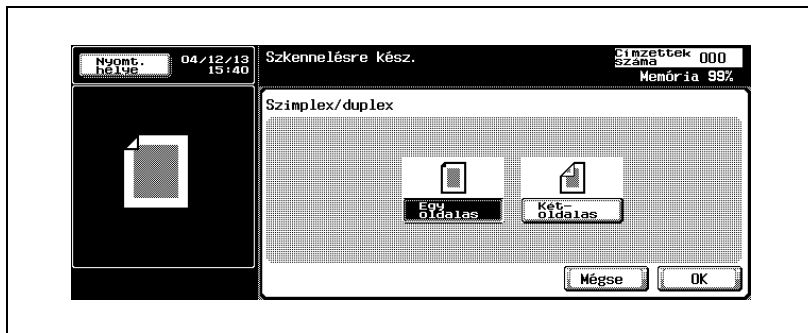

Szimplex/Duplex beállítás	Leírás
Egyoldalal	Akkor nyomja le, ha egyoldalal eredetiket szkennel be.
Kétoldalal	Akkor nyomja le, ha kétoldalal eredetiket szkennel be.

3.3.4 Felbontás

Ennek segítségével állítható be az eredetiek beszkennelési felbontása. Az alábbi 4 felbontási beállítás lehetséges. A Finom értéket a vásárláskor állítják be.

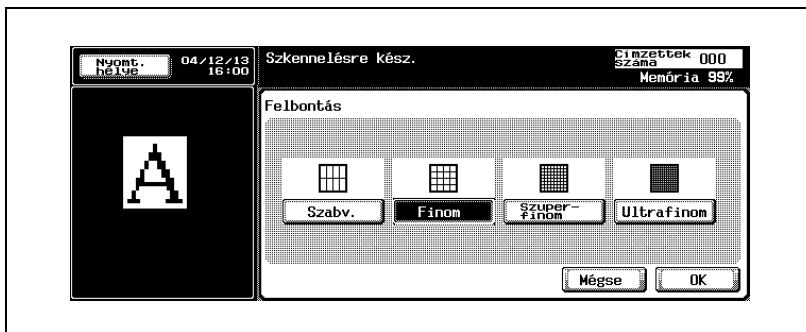

A felbontás beállítása	Leírás
Szabv.	Akkor nyomja le, ha a küldési idő rövidre van szabva.
Finom	Akkor nyomja le, ha normál eredetiket szkennel be.
Szuperfinom	Akkor nyomja le, ha kisméretű grafikát vagy szöveget tartalmazó eredetiket szkennel be.
Ultrafinom	Akkor nyomja le, ha különösen finom grafikát vagy szöveget tartalmazó eredetiket szkennel be.



Bővebb információk

Ahogy az eredetiek beszkennelése egyre növekvő finomsággal történik, a küldött adatok mennyisége is növekszik, és több idő kell az átvitelhez.

Ha az ultrafinom vagy a szuperfinom beállítás kiválasztása mellett a fogadó gép nem rendelkezik olyan felbontással, az eredetiek továbbítása a fogadó gép felbontási képességének megfelelően történik.

3.3.5 A beállítások és a kommunikációs eredmények nyugtázása

A fax és a fax alkalmazás képernyők beállításai és kommunikációs eredményei a kezelőpulton lévő [Ellenőrzés] lenyomásával nyugtázható.

A beállítások és a kommunikációs eredmények nyugtázása

- 1 Nyomja le a [Fax] gombot a kezelőpanelen.
- 2 Nyomja le az [Ellenőrzés] gombot a kezelőpanelen.
- 3 Nyomja le a nyugtázandó beállítás gombját.

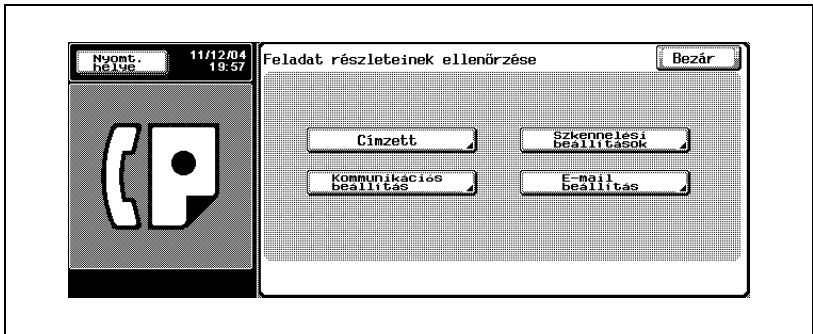

- 4 Nyugtázza a beállításokat.
 - Az alábbi négy beállítás nyugtázható.
 - Címzett
A címzett nyugtázása.
 - Ha a [Részlet] lenyomásakor megjelenő képernyőn lenyomja a [Címzett] gombot, meg tudja változtatni a címzettet.

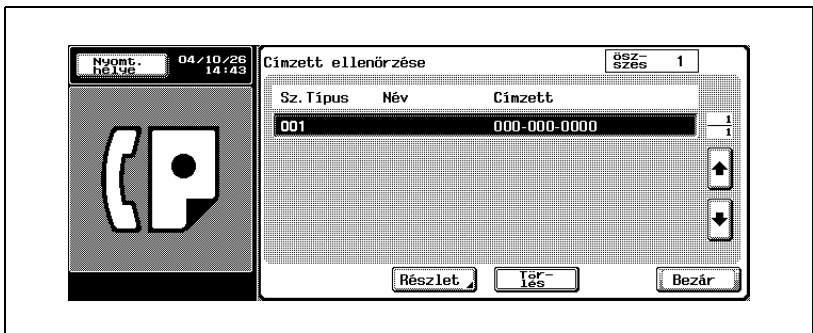

- Szkenelési beállítások
A szkennelési beállítások nyugtázása. Nyomja le a képernyőn megjelenő összes beállítási gombot, és megjelenik a nekik megfelelő Szkennelési beállítások képernyő, amelyen megváltoztathatók a beállítások.

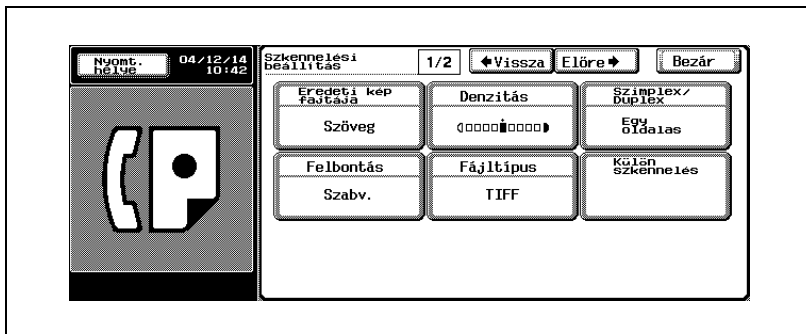

- A szkennelés beállítása képernyő részletei: "A szkennelés beállítása képernyő és a kommunikáció beállítása képernyő" a(z) 7-3 oldalon.
- Az [Előre] és a [Vissza] lenyomása megjeleníti a következő, illetve az előző képernyőt.
- Kommunikáció beállítása
A kommunikációs beállítások megerősítése. Nyomja le a képernyőn megjelenő összes beállítási gombot, és megjelenik a nekik megfelelő kommunikációs beállítás vagy vonalbeállítás képernyő, amelyen megváltoztathatók a beállítások.

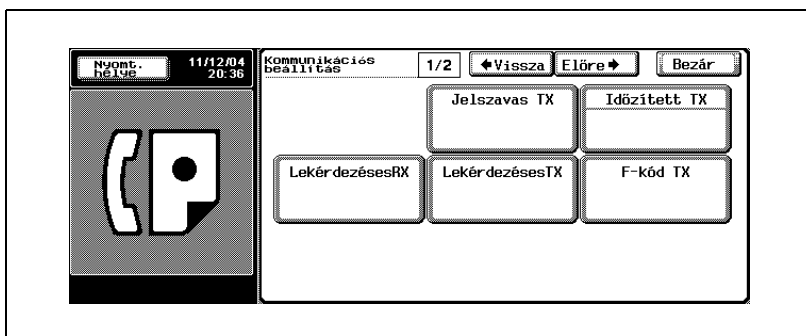

- A kommunikáció beállítása képernyő részletei: "A szkennelés beállítása képernyő és a kommunikáció beállítása képernyő" a(z) 7-3 oldalon.

- Az [Előre ►] és a [◀ Vissza] lenyomása megjeleníti a következő, illetve az előző képernyőt.
- E-mail beállítás
E-mailen történő továbbítás esetén megerősítheti vagy beírhatja a fájl nevét, a tárgyat, a feladót (a küldő e-mail címét) és a szöveget.



- Ha a Feladó mezőbe nem ír be semmit, a segédprogram módban lévő [Adminisztrátor regisztrálása] mezőben megadott e-mail cím íródik be.
- Az [Adminisztrátor regisztrálása] részleteihez lásd a „Felhasználói kézikönyv – Másolási funkciók”.
- Az Alapértelmezett tárgy és szöveg részletei: oldal 10-39, oldal 10-45.

- 5 A nyugtázás befejezésekor nyomja le kétszer a [Bezár] gombot. Újból megjelenik a fax képernyő.



Bővebb információk

Amikor megváltozik a szkennelési vagy kommunikációs beállítás, megjelenik a szkennelési beállítás vagy a kommunikációs beállítás képernyő. Nem jelenik meg az ellenőrzés képernyő.

3.3.6 Mentés a címjegyzékbe az ellenőrzési képernyőről

Az ellenőrzési képernyőn megjelenő címzett elmenthető a [Címjegyzékben].

Mentés az ellenőrzési képernyőről.

- 1 Nyomja le a [Fax] gombot a kezelőpanelen.
- 2 Nyomja le az [Ellenőrzés] gombot a kezelőpanelen.
- 3 Nyomja le a [Címzett] gombot.

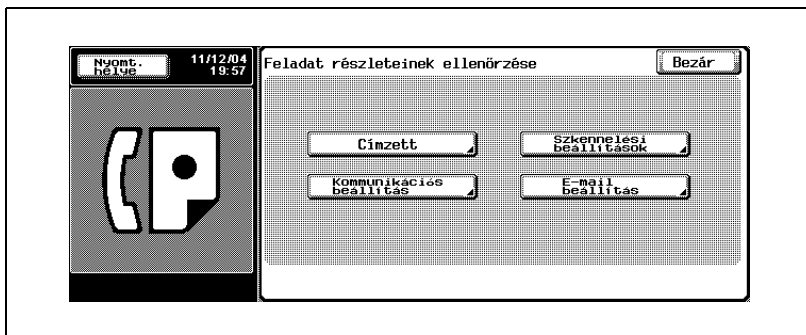

- 4 Válassza ki a [Címjegyzékben] mentendő címzettet, majd nyomja le a [Részletek] gombot.
- 5 Nyomja le a [Mentés a Címjegyzékbe] gombot.

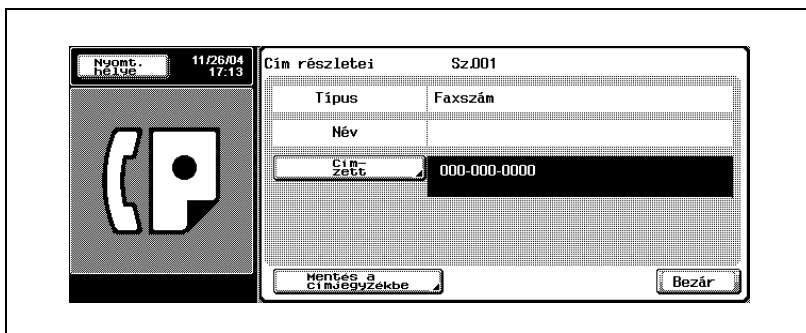

- Ha a címzett már mentve van, nem jelenik meg a [Mentés a Címjegyzékbe] gomb.
- Amikor a keret címzettként van megadva, megjelenik a [Mentés a Címjegyzékbe] gomb. A [Mentés a Címjegyzékbe] sorba beírt e-mail cím esetén lehetséges olyan e-mailt küldeni, amely a feladat befejezésekor jelzi a feladat végét.

- 6 Nyomja le a [Keresési név] gombot a keresendő karakter beírásához, majd nyomja le az [OK] gombot.

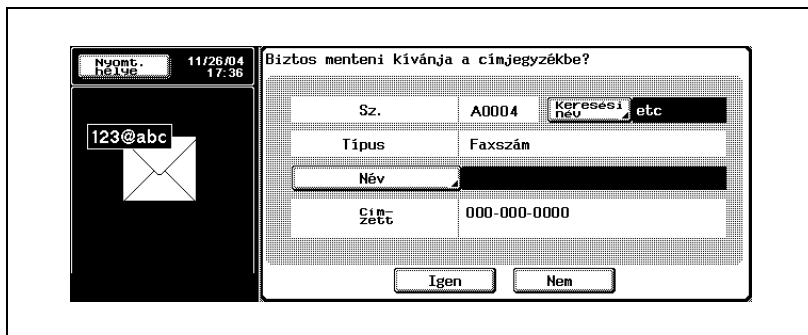

- 7 Nyomja le a [Név] gombot a mentendő név beírásához, majd nyomja le az [OK] gombot.
- 8 Ha nincs probléma a beírt elemekkel, nyomja le az [Igen] gombot.
– A mentés visszavonásához nyomja le az [OK] gombot.
- 9 A fax képernyőre való visszatéréshez nyomja le háromszor a [Bezárás] gombot.
A kiválasztott címzett tárolódik a [Címjegyzékbe].

3.4 Egy címzett kiválasztása

3.4.1 Egy címzett kiválasztása

A következő módszer 1 címzett kiválasztásakor használható.

- Billentyűzet
- Program
- Címjegyzék
- Közvetlen bemenet

Billentyűzet

1 Írja be annak a címzettnek a faxszámát, ahová a faxot küldeni szeretné.

- Legfeljebb 38 számjegyből álló számot lehet beírni.
- Nyomja le a [Törlés] gombot a fax képernyőn, ha hiba történt a szám beírása közben.
- A teljes beírás törléséhez nyomja le a [C] (törlés) gombot.

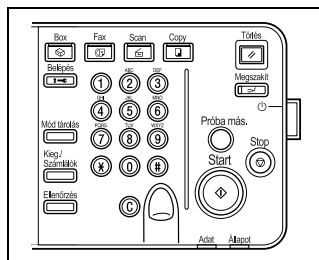

A beírt faxszám megjelenik a csoportos címzettek között.

2 Nyomja le a [Start] gombot.

Megkezdődik az átvitel.

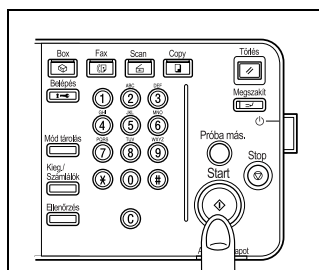



Program

Amikor a címzett programozásra van regisztrálva, a Program lenyomásával tárcsázható.

- 1 Nyomja le a fax képernyőn a [Program] gombot.
- 2 Válassza ki a használni kívánt programozott címzettet.



- Aktiválódik a regisztrált funkció beállítása.
- Nyomja le a  vagy a  gombot, ha meg szeretné jeleníteni a következő vagy az előző képernyőt.

A meghatározott címzett megjelenik a csoportos címzettek között.

- 3 Nyomja le a [Start] gombot.

Megkezdődik az átvitel.



Megjegyzés

Amikor a komm. beáll. funkció be van állítva a programban, a funkció automatikusan megjelenik.

Nem adható meg két vagy több program.

Ha a címzett egy e-mail cím, kézzel beírható a tárgy, a szöveg, a fájlnev és a küldő. További részletek: "A beállítások és a kommunikációs eredmények nyugtázása" a(z) 3-17.

Címjegyzék



A címzett a címjegyzékben mentett címzettek listáján szereplő nevek között keresve tárcsázható.

- 1 Nyomja le a [Címjegyzék] gombot a fax képernyőn.

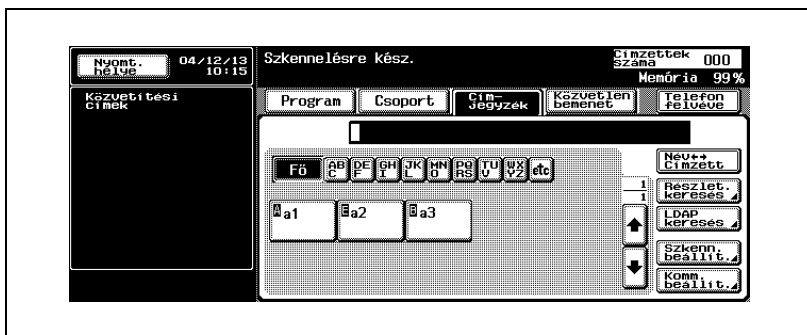

- 2 A kereséshez nyomja le a keresendő karaktert.



- A [Név   Címzett] minden egyes lenyomásakor a kijelző átvált a faxeszám és a tárolt név között.
- Megadható két vagy több címzett.
- Ha a kezdő karakterek megfelelnek egymásnak, keresés történik.
- **Keresés a [Részletes keresés] alatt**
- Nyomja le a [Részletes keresés] gombot.
- Nyomja le a [Név], [Faxeszám] vagy [E-Mail] gombot, és írja be azt az elemet, amelyet keresni szeretne.
- Nyomja le az [OK] gombot.
Megjelenik a keresés eredménye.

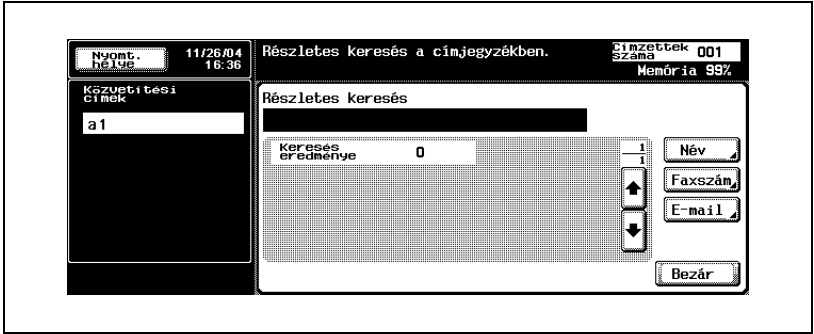

- **Keresés az [LDAP keresés] alatt**
- Nyomja le az [LDAP keresés] gombot.

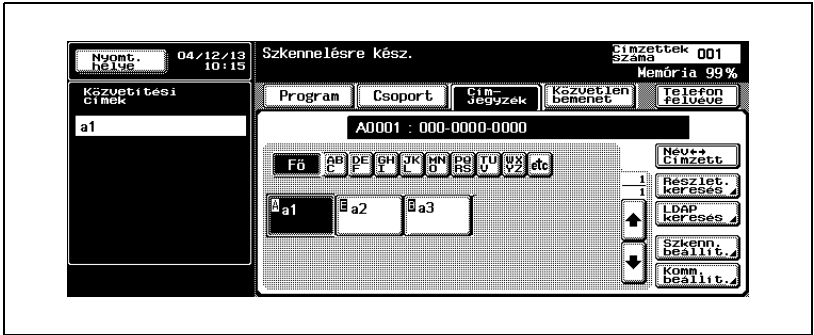

- Hitelesítse, ha LDAP hitelesítés szükséges.
- Nyomja le vagy az [Alapfokú] keresés vagy a [Haladó keresés] gombot, és írjon be egy keresési feltételt. Nyomja le az [OK] gombot.



- A keresés eredménye megjelenik.
- Az LDAP kereséssel kapcsolatos további részletek: „Felhasználói kézikönyv - Hálózati szkennelési műveletekben” található.

- 3** Nyomja le annak a címzett nevének a gombját, ahová a faxot küldeni szeretné.

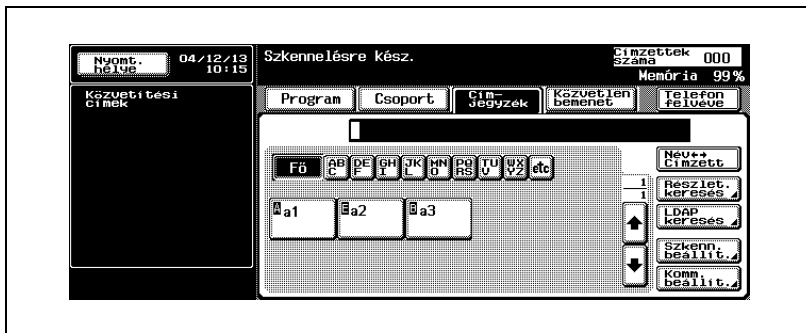

- A gomb előtt megjelenő ábécé a következő leírást jelenti.
 - A Tárcsázás
 - B Fiók
 - E E-mail

A meghatározott címzett megjelenik a csoportos címzettek között.

- 4** Nyomja le a [Start] gombot.
Megkezdődik az átvitel.

Közvetlen bemenet

Speciális tárcsázási szimbólumok is beírhatók, mint például [Hang], [Szünet] és [-]. E-mailbe szkennelés vagy a felhasználói fiókban mentés lehetséges.

A fiókban való mentéshez szükség van az opcionális merevlemezre. Az opcionális merevlemez ügyében lépjen kapcsolatba a szervizzel.

[Mentés felh. fiókban] végrehajtása esetén a fiókot előre menteni kell.

A fiók regisztrálásával kapcsolatos bővebb tájékoztatáshoz lásd a „Felhasználói kézikönyv – Fiók funkciók”-at.

- ✓ Amikor a segédprogram üzemmód [Biztonsági beállításai]ban a [Címzett kézi bevitele] beállítása [Korlátozott], a [Közvetlen bemenet] nem jelenik meg. A [Címzett kézi bevitele] beállításhoz lépjen kapcsolatba az adminisztrátorral.

- 1 Nyomja le a [Közvetlen bemenet] gombot a fax képernyőn.



- 2 Szükség szerint írjon be egy szimbólumot, például hang, szünet vagy „-”, majd billentyűzze be a címzett faxszámát.

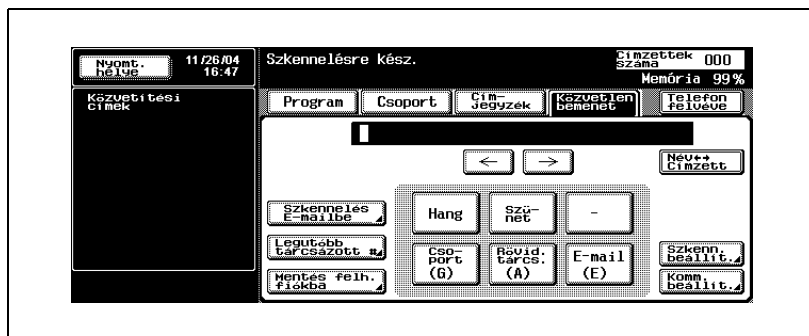

- **Hang**
Tárcsázó (impulzusos) telefonvonal használata esetén, nyomja le a [Hang] gombot a nyomógombos tone üzemmód kiválasztásához. Ezt a fax információs szolgáltatás stb. használatakor használják, amikor a [Hang] van kiválasztva. A képernyőn megjelenik egy „T” betű.
- Impulzusos vonal esetén a csillag [*] gombbal válthat át a hangtárcsázási üzemmódra.
- **Szünet**
Nyomja le a [Szünet] gombot, ha szünetet szeretne beilleszteni a tárcsázott számba. A [Szünet] gomb egyszeri lenyomása egy másodperces intervallumot iktat be a számok között. Több szünetet is be lehet iktatni. A képernyőn megjelenik egy „P” betű.
- Amikor a PBX kapcsolat BE van kapcsolva, és a belső vonalról hívás történik a külső vonalra, a külső vonal száma, például „0” után nyomja le a [Szünet] gombot, hogy a tárcsázás biztosabb legyen. A képernyőn megjelenik egy „P” betű.
- -
Tárcsázáskor ez elválasztó jelként iktatódik be. Ennek nincs hatása a tárcsázásra. A képernyőn megjelenik egy „-” jel.
- **Rövid. tárcs.**
Billentyűzze be a rövidített telefonszámot (legfeljebb 2000 db 0001-től 2000-ig).
A képernyőn megjelenik az „A” rövidített szám: címzett neve, ahogyan az az „A0001:KMBT” példán látható.
- **Szkennelés e-mailbe**
Elküldődik egy e-mail a kép mellékletével.
- Ha a címzett egy e-mail cím, kézzel beírható az üzenet tárgya, a szöveg, a kép fájlneve és a küldő. További részletek: “Az átviteli feltételek beállítása” a(z) 3-12 oldalon.
- **Legutóbb tárcsázott #**
A fax küldése a korábban tárcsázott számra történik.
- A legutóbb tárcsázott szám részletei: “Manuális újratárcsázás” a(z) 3-31 oldalon
- **Mentés felh. fiókba**
Kép mentdik el az opcionális merevlemezen.

3 Nyomja le a [Start] gombot.

Megkezdődik az átvitel.

3.4.2 Több címzett kiválasztása

A fájlok egy művelettel több címzettnek is elküldhetők. E funkció neve sorozatos átvitel több állomásra.

A következő módszer több címzett kiválasztására használható.

- Billentyűzet
- Csoport
- Címjegyzék
- Közvetlen bemenet

Ezek kombinálva is használhatók.



Bővebb információk

Legfeljebb 605 cím adható meg címzettként (500 rövidítéssel, 100 a billentyűzettel és 5 e-mail cím közvetlen bevitellel).

Több címzett kiválasztása

1 Adjon meg annyi címzettet, amennyi szükséges az üzenet küldéséhez. (Lásd: "Egy címzett kiválasztása" a(z) 3-22 oldalon.)

- **Billentyűzet vagy közvetlen bevitel esetén**
- A billentyűzettel vagy közvetlen bevitellel történő beíráskor a következő címzett megadható a címzett megadásakor megjelenő [Köv. címzett] gomb lenyomásával.
- **Csoport esetén**
- Nyomja le a fax képernyőn a [Csoport] gombot.
- Nyomja le a csoport számának billentyűjét.
- Nyomja le a csoportban lévő címzett billentyűjét.
A csoportban lévő összes szám kiválasztásához nyomja le az [Összes kiválasztása] gombot.

2 Nyomja le a [Start] gombot.



Bővebb információk

A meghatározás a [Csoport] gomb lenyomásával is elvégezhető közvetlen bevitel esetén a csoport számának beírásához (01-99, 00).

Ha a meghatározás a fenti módon történik, az üzenet a csoportban lévő összes címzettnek továbbítódik.



3.4.3 Címzett nyugtázása / törlése

Címzett nyugtázása / törlése

Nyugtázhat vagy törölhet kiválasztott címzetteket.

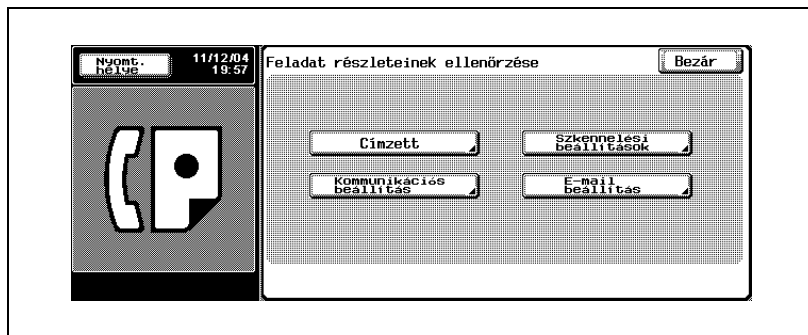
- 1 Nyomja le a [Fax] gombot a kezelőpanelen, majd nyomja le az [Ellenőrzés] gombot.
- 2 Nyomja le a [Címzett] gombot.



- 3 Nyugtázza a címzetteket.
- 4 Címzett törléséhez válassza ki a törlendő címzetteket a listából, majd nyomja meg a [Törlés] gombot.
 - A [Részletek] gomb lenyomása megjeleníti a részletes adatok képernyőt.
 - A  vagy  lenyomása megjeleníti az előző vagy a következő képernyőt.Megjelenik az üzenet képernyő.
- 5 Nyomja le az [Igen] gombot.
- 6 Nyomja le kétszer a [Bezárás] gombot.
Újból megjelenik a fax képernyő.

3.4.4 Manuális újratárcsázás

Az újratárcsázás ugyanannak a címzettnek az ismételt felhívása.

A manuális újratárcsázás menete

- 1 Nyomja le a [Közvetlen bemenet], majd a [Legutóbb tárcsázott #] gombot.

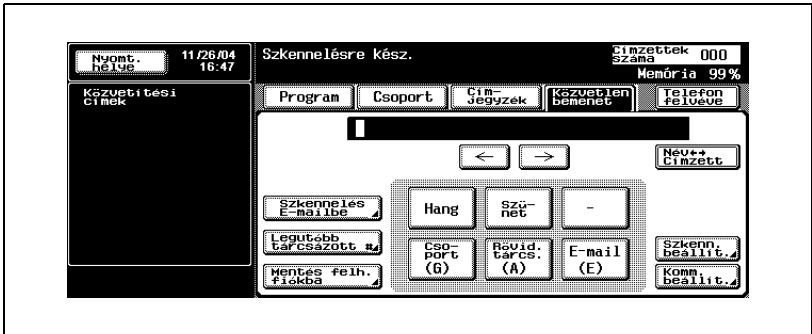

- Megjelenik a z utoljára tárcsázott öt faxeszám.

- 2 Válassza ki az újratárcsázni kívánt címzettet a megjelenítettek közül.

3.5 Szkennelés

3.5.1 Amikor az eredeti méret nem érzékelhető

Amikor az eredeti méret nem érzékelhető

Ha az eredeti mérete nem érzékelhető, a következő képernyő jelenik meg. A képernyő megjelenésekor állítsa be az eredeti méretét.

- 1 Nyomja le az eredeti méret gombot.

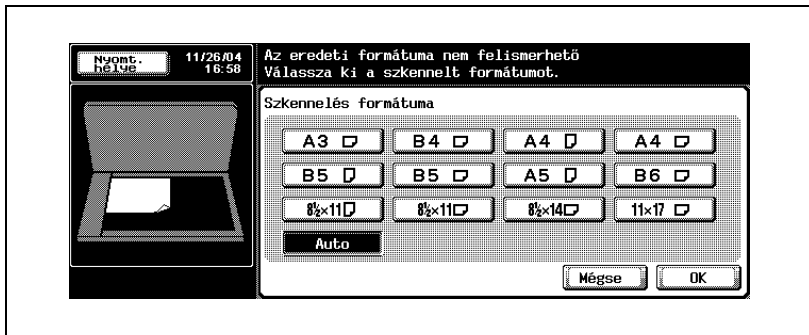

- 2 Nyomja le az [OK] gombot.

3.5.2 A memóriakapacitás túllépésekor

Ha sok oldal küldése történik, vagy az eredetiken lévő képek különösen részletesek.



Bővebb információk

További részletek: "Hibaüzenet jelenik meg." a(z) 5-6 oldalon.

3.5.3 Az eredeti dokumentum automatikus elforgatása

Az eredeti A4 méretű (☐) vagy 8 1/2 × 11 méretű (☐) dokumentum automatikusan elforgatódik, és A4 (☐) vagy 8 1/2 × 11 (☐) méretűként állítódik be.



Bővebb információk

Ha ez az automatikus elforgatás nem kívánatos, forduljon szervizhez.

3.6 Ha nem lehetséges a küldés

Ha nem lehetséges a küldés

Ha nem tud faxot küldeni a vonal hibája vagy hasonló probléma miatt, megjelenik az újratárcsázási képernyő.

- 1 Nyomja le az [OK] gombot.
 - Az újratárcsázás a beállított iső elteltével történik.
 - Amennyiben még újratárcsázás esetén sem történik átvitel, megjelenik egy képernyő, amely közli, hogy a feladat nem fejeződött be sikeresen.

- 2 Nyomja le az [OK] gombot.

A feladat sikertelen átvitel utáni törléséhez nyomja le a [Feladatlista] gombot, és törölje a feladatot.



Bővebb információk

Ha szokásos módon tárcsáz a segédprogram mód beállításban, nem jelenik meg az újratárcsázást jelző képernyő.

Újratárcsázás

Az újratárcsázás ugyanannak a számnak az ismételt felhívását jelenti.

Ha a faxüzenet nem küldhető el a fogadó gép foglaltsága vagy más ok miatt, a gép egy előre meghatározott idő elteltével újra tárcsázza a számot. Ezen időtartam alatt, a szám tárcsázása előtt, a gép elküldésre váró fenntartott dokumentumként kezeli a továbbítandó dokumentumot.



Bővebb információk

Az újratárcsázás gyári beállítása: egyszeri újratárcsázás egy háromperces időköz után. Az újratárcsázások száma és az újratárcsázási időköz a segédprogram módban változtatható meg. További részletek: "A telefonvonal beállításai" a(z) 11-32 oldalon.

3.7 Az átvitel fenntartása

Az átvitel fenntartása

A következő átvitel fenntartható kommunikáció vagy nyomtatás alatt. E funkció neve az átvitel fenntartása.

- ✓ A [Telefon felvéve] nem használható az átvitel fenntartására.
- ✓ Amikor az [Átvitel kijelzése] beállítása KI, a [Következő feladat fenntartása] nem jelenik meg.
- ✓ Bővebb tájékoztatás az [Átvitel kijelzése] funkcióról: oldal 11-17.

1 Nyomja le a kezelőpanelen a [Fax] gombot a fax képernyő megjelenítéséhez.

2 Nyomja le a [Következő feladat fenntartása] gombot.

3 Helyezze el az eredetit.

- További részletek: “Az eredetik dokuüvegre helyezése” a(z) 3-8 oldalon.
- A fenntartott átvitel törléséhez nyomja le a [Feladatlista] - [Fax TX] gombot, válassza ki azt a feladatot, amelyet törölni szeretne az [Jelenlegi feladatok] közül, és nyomja le a [Törlés] gombot.

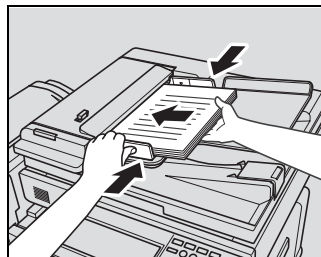

4 Szükség esetén állítsa be a kívánt funkciókat.

- A fax képernyő funkcióinak beállításához lásd: “Az átviteli feltételek beállítása” a(z) 3-12 oldalon.
- A fax alkalmazás képernyő funkcióinak beállításához lásd: “A szkennelés beállítása képernyő és a kommunikáció beállítása képernyő” a(z) 7-3 oldalon.

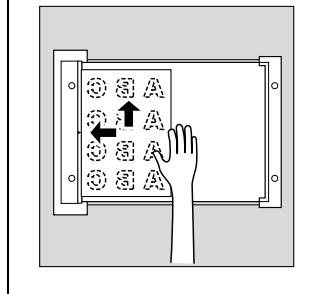

5 Válasszon ki egy címzettet.

6 Nyomja le a [Start] gombot.

3.8 Kézi kapcsolású sebességváltó

Kézi kapcsolású sebességváltó

Ezt a műveletet dokumentumok küldésekor és a fogadó gép állapotának megerősítésekor végzik el.

Manuális átvittel nem használható a memóriából történő átvitel.

- 1 Nyomja le a kezelőpanelen a [Fax] gombot a fax képernyő megjelenítéséhez.
 - 2 Helyezze el az eredetit.
 - További részletek: “Az eredeti a gépre helyezése” a(z) 3-7 oldalon.
 - 3 Nyomja le a [Telefon felvéve] gombot.
 - Az [RX] kiválasztása esetén nyomja le a [TX] gombot az átviteli módra való váltáshoz.
 - 4 Igény szerint állítsa be a szkennelési beállítások funkcióit.
 - A fax képernyő funkcióinak beállításához lásd: “Az átviteli feltételek beállítása” a(z) 3-12 oldalon.
 - A fax alkalmazás képernyő funkcióinak beállításához lásd: “Az alkalmazások funkcióinak áttekintése” a(z) 7-5 oldalon.
 - 5 Írja be a címzettet a billentyűzettel.
 - Legfeljebb 60 számot írhat be.
 - A [Telefon felvéve] gomb lenyomásával visszatérhet a fax képernyőre.
 - Külső telefon csatlakoztatása esetén a dokumentumok a külső telefon kézibeszélőjének felemelésével küldhetők el.
 - 6 A hangjelzés megszólalásakor nyomja le a [Start] gombot a telefon felvéve képernyőn.
 - A [Start] gomb kezelőpanelen való lenyomása lehetővé teszi a telefon felvéve start fax kommunikáció képernyő megjelenését. Az átvitel akkor kezdődik, ha lenyomja az [Igen] gombot.
 - A külső telefon csatlakoztatásakor a [Start] lenyomása után tegye le a külső telefon kézibeszélőjét.
- Megkezdődik az átvitel.

3.9 Átvitel törlése

Az átvitel törlésének speciális eljárása attól függ, hogy folyamatban van-e a kommunikáció, vagy fenn van-e tartva a küldendő dokumentum. Az FK-502-nél a memóriában tárolt átviteli utasításokat fenntartott feladatoknak hívják. A kommunikációra fenntartott és az éppen feldolgozás alatt lévő feladatok egyszerre jelennek meg a feladatlista képernyőn.

3.9.1 Folyamatban lévő kommunikáció törlése

Folyamatban lévő kommunikáció esetén az átvitel az alább leírt eljárással törölhető.



Folyamatban lévő kommunikáció törlése

- 1 Nyomja le a [Feladatlista] gombot a fax képernyőn.
- 2 Nyomja le a [Fax TX] gombot.
- 3 Ellenőrizze, hogy ki vannak-e választva az aktív feladatok az [Jelenlegi feladatok] közül.
- 4 Válassza ki a törölni kívánt feladatot, és nyomja le a [Törlés] gombot.
- 5 Nyomja le az [Igen] gombot.
Az átvitel törlődik.
- 6 Nyomja le a [Kilépés] gombot.
Újból megjelenik a fax képernyő.

3.9.2 Fenntartott feladatok törlése

A fenntartott feladatok törlése esetén az átvitel is törlődik.

Fenntartott feladatok törlése

- 1 Nyomja le a [Feladatlista] gombot a fax képernyőn.
- 2 Nyomja le a [Fax TX] gombot.
- 3 Nyomja le az [Jelenlegi feladatok] gombot.
- 4 Nyomja le az [Időzített feladatok] gombot.
- 5 Válassza ki a törölni kívánt fenntartott dokumentumot, és nyomja le a [Törlés] gombot.
 - Nyomja le a  vagy a  gombot a következő vagy az előző képernyő megjelenítéséhez.Megjelenik az üzenet.
- 6 Nyomja le az [Igen] gombot.



Törlődik a fenntartott dokumentum.
- 7 Nyomja le a [Kilépés] gombot.

Újból megjelenik a fax képernyő.

3.10 A feladatlista megerősítése

Fenntartott dokumentumok megerősítése

A memóriában felhalmozott átviteli feladatok fenntartási állapota a képernyőn megjelenő feladatlistával is ellenőrizhető.

- 1 Nyomja le a [Feladatlista] gombot a fax képernyőn.
- 2 Nyomja le a [Fax TX] gombot.
- 3 Nyomja le az [Jelenlegi feladatok] gombot.
- 4 Nyomja le az [Időzített feladatok] vagy az [Aktív feladatok] gombot.
- 5 Nyugtázza a feladatot, és nyomja le a [Kilépés] gombot.
 - A  vagy  lenyomása megjeleníti az előző vagy a következő képernyőt.
 - Ha kiválasztja a feladatot, és lenyomja a [Feladatok ellenőrzése] vagy a [Részletek] gombot, nyugtázhatók a részletes adatok. Újból megjelenik a fax képernyő.

3.11 A kommunikáció eredményének nyugtázása

A kommunikáció eredményének nyugtázása

A fax képernyőn lévő [Feladatlista] gomb lenyomása lehetővé teszi az átvitel eredményeinek ellenőrzését.

- 1 Nyomja le a [Feladatlista] gombot a kezelőpanelen.
- 2 Nyomja le a [Nyomtatás], a [Fax TX] vagy a [Fax RX/Felh. fiók] gombot.

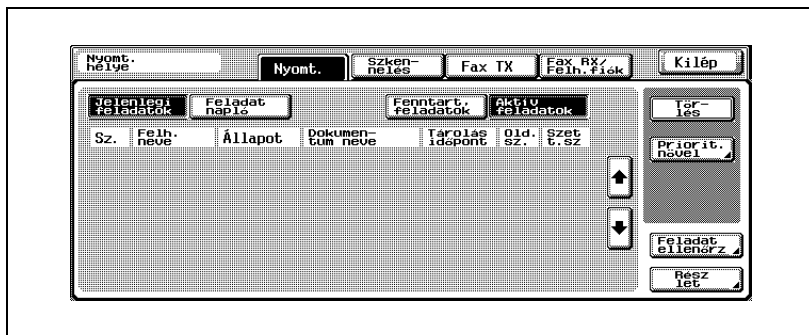

- 3 Nyomja le a [Feladat napló] gombot.

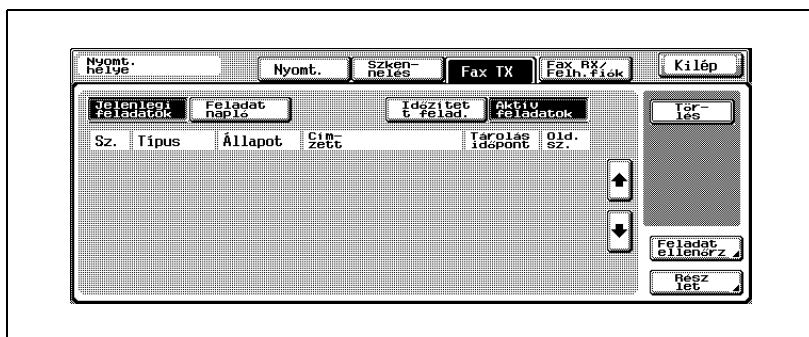

4 Nyugtázza a kommunikáció eredményeit.

The top screenshot shows a software interface with a table containing one record:

Sz.	Típus	Címzett	Tárolás időpont	Old. sz.	Eredmény
571	-	Közvetít	24/02/06 10:54	1	-

The bottom screenshot shows a software interface with a table containing five records:

Sz.	Felh. neve	Dokumentum neve	Tárolás időpont	Old. sz.	Eredmény
606	SCAN	Sganges206022	27/02/06 15:09	19	Feladat befejezve
605	1	Fganges206022	27/02/06 15:01	1	Feladat befejezve
604	SCAN	Sganges206022	27/02/06 14:43	19	Feladat befejezve
603	1	Sganges206022	27/02/06 13:54	19	Feladat befejezve
602	1	Fganges206022	27/02/06 12:41	1	Feladat befejezve

- **Fax TX**
- Típus:
A fax, az e-mail és a fiók típusa.
- Címzett:
A címzett faxeszámának, az e-mail címének és fiókjának neve.
- Tárolás időpont:
Az átvitel megadásának dátuma és időpontja.
- Old. sz.:
A továbbított dokumentumok száma.
- Eredmény:
„Feladat befejezve”, „Felhasználó által törölve”, „Hiba miatt törölve”, „Kiadva” (tűzés vagy lyukasztás), „Munka visszavonva”.
- **Fax RX/Felh. fiók**
- Felh. neve:
A felhasználó neve; a felhasználó hitelesítése és a kapcsolat neve a felhasználó követésekor jelenik meg. A fentiekől eltérő esetben a másolat, a nyomtatás és a fax-RX típusa stb. jelenik meg.
- Dokumentum neve:
A fogadott vagy tárolt dokumentum neve.
- Tárolás időpont:
A dokumentum fogadásának dátuma és időpontja.
- Old. sz.:
A fogadott dokumentumok száma.

- Eredmény:
„Feladat befejezve”, „Felhasználó által törölve”, „Hiba miatt törölve”, „Kiadva” (tűzés vagy lyukasztás), „Külön oldalra nyomtatás”, „Mentés befejezve”, „Mentés sikertelen” vagy „Feladat törölve”.
- A [Komm. beáll.] lenyomása lehetővé teszi a kommunikáció eredményeinek fax TX jelentés vagy fax RX jelentés formájában történő ellenőrzését. Ekkor kinyomtatható a tevékenységi jelentés, a TX jelentés vagy az RX jelentés.
- A [Részletek] gomb lenyomása megjeleníti a részletes adatok képernyőt.

- 5** A megerősítés befejezésekor nyomja le kétszer a [Kilépés] gombot. Újból megjelenik a Feladatlista előtti képernyő.

3.12 Időzített átvitel

Időzített átvitel

Az időzített átvitel lehetővé teszi a kommunikáció kezdési idejének beállítását. Pénzt takaríthat meg az időzített faxok éjszakai vagy kora reggeli küldésével, amikor a telefondíjak alacsonyabbak.

✓ **Jellemzők**

Az időzített TX használata esetén a memória TX automatikusan kiválasztódik.

Az időzítőt 24 órára előre állíthatja be. A dátumot nem lehet megadni.

Az időt percben és órában kell megadni.

- ✓ Legfeljebb 21, 20 normál TX-ből és 1 lekérdezés RX-ből álló időzített TX adható meg.

✓ **Inkompatibilis funkciók**

Lekérdezéses TX (normál), lekérdezéses TX (közlemény), lekérdezéses RX (közlemény)

- 1 Ha még nem látható, nyomja le a kezelőpanelen a [Fax] gombot a fax képernyő megnyitásához.
- 2 Nyomja le a [Komm. beáll.] gombot a fax képernyőn.
- 3 Nyomja le az [Időzített TX] gombot.



- 4 Írja be a billentyűzeten a kommunikáció kezdési időpontját.

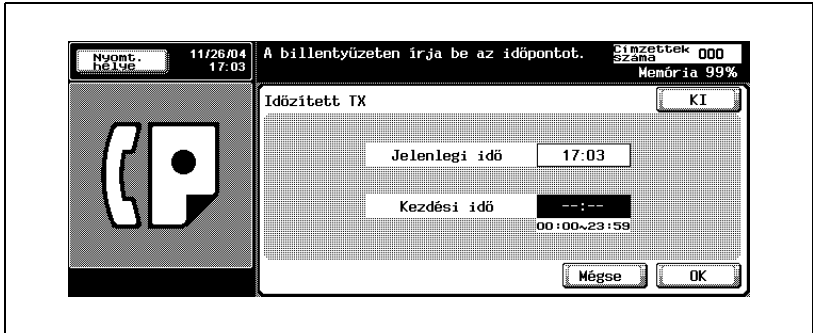

- A kommunikáció kezdési idejének „óra” és „perc” adata 24 órás formátumban és két számjeggyel jelenik meg.
- Példa: Ha este 9 óra 7 percre szeretné beállítani a kommunikációt, írja be a „21” és „07” számokat.
- A beállítás törléséhez nyomja le az [KI] gombot.

- 5 Nyomja le az [OK] gombot.

Visszatér a kommunikációs beállítás képernyőre.

- 6 Nyomja le az [OK] gombot.

Visszatér a fax képernyőre.

- 7 Szükség esetén állítson be más funkciókat.

- A fax képernyő funkcióinak beállításával kapcsolatos információk: “Az átviteli feltételek beállítása” a(z) 3-12 oldalon. A fax alkalmazás képernyő funkcióinak beállításával kapcsolatos információk: “A szkennelés beállítása képernyő és a kommunikáció beállítása képernyő” a(z) 7-3 oldalon.

- 8 Jelölje ki a címzett(ek)et.

- További részletek: “Egy címzett kiválasztása” a(z) 3-22 oldalon.

- 9 Állítsa be az eredeti dokumentumot.

- További részletek: “Az eredetik dokuüvegre helyezése” a(z) 3-8 oldalon.

- 10 Nyomja le a [Start] gombot.

Az FK-502 beolvassa a dokumentumot, és a memóriában tárolja, amíg meg nem kezdődik az átvitelre meghatározott idő.

**Bővebb információk**

Az átvitel visszavonásához lásd: "Átvitel törlése" a(z) 3-36 oldalon.

Ha a címzett nem áll készen a fogadásra, a hívás megismétlődik. Az újratárcsázással kapcsolatos információ: "Manuális újratárcsázás" a(z) 3-31 oldalon.

Ha az átvitel sikertelen, lásd: "Nem lehet üzeneteket küldeni" a(z) 5-3 oldalon.

3.13 Távolsági kommunikáció

Távolsági TX

Távolsági küldés esetén alacsonyabb az átviteli sebesség. A következő oldalon bemutatott művelet esetén feltételezzük, hogy külföldi hívást kezdeményez.

Az országkódot is tartalmazó külföldi telefonszámok a program és a telefonkönyv funkciókkal tárolhatók. További részletek: "A címjegyzék regisztrálása" a(z) 10-5 oldalon.

✓ *Inkompatibilis funkciók*

Lekérdezéses TX (normál), lekérdezéses RX (normál), lekérdezéses TX (közlemény), lekérdezéses RX (közlemény)

- 1 Ha még nem látható, nyomja le a kezelőpanelen a [Fax] gombot a fax képernyő megnyitásához.
- 2 Nyomja le a [Komm. beáll.] gombot a fax képernyőn.
- 3 Nyomja le a [Vonalbeállítás] gombot.

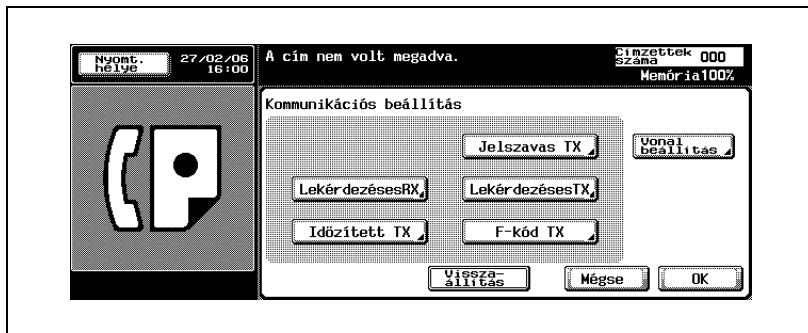

- 4 Nyomja le a [Távolsági TX] gombot.

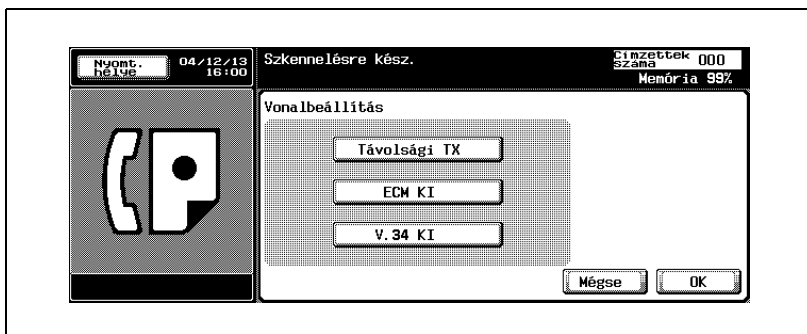

- A beállítás törléséhez nyomja le ismét az [Távolsági TX] gombot.
- 5 Nyomja le az [OK] gombot.
Visszatér a kommunikációs beállítás képernyőre.
- 6 Nyomja le az [OK] gombot.
Kiválasztódik a távolsági TX, és újból megjelenik a fax képernyő.
- 7 Szükség esetén állítson be más funkciókat.
- A fax képernyő funkcióinak beállításával kapcsolatos információk: "Az átviteli feltételek beállítása" a(z) 3-12 oldalon. A fax alkalmazás képernyő funkcióinak beállításával kapcsolatos információk: "A szkennelés beállítása képernyő és a kommunikáció beállítása képernyő" a(z) 7-3 oldalon.
- 8 Állítsa be az eredeti dokumentumot.
- További részletek: "Az eredetiek dokuüvegre helyezése" a(z) 3-8 oldalon.

9 Írja be a nemzetközi elhívó számot, valamint a címzett országkódját, körzetszámát és faxszámát.

- A távhívási telefonos szolgáltató által megadott szám telefonszámától függően változik. A távhívási telefonos szolgáltató által megadott szám a telefonszámától tudható meg.
- A távhívási telefonszámok tárolhatók a címjegyzékben. További részletek: “A címjegyzék regisztrálása” a(z) 10-5 oldalon.

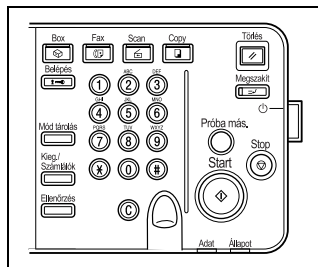

10 Nyomja le a [Start] gombot.

Az FK-502 megkezdi az átvitelt.

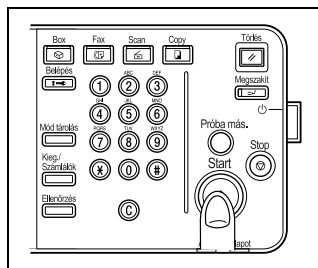

Bővebb információk

Az átvitel visszavonásához lásd: “Átvitel törlése” a(z) 3-36 oldalon.

Ha a címzett nem áll készen a fogadásra, a hívás megismétlődik. Az újratárcsázással kapcsolatos információ: “Manuális újratárcsázás” a(z) 3-31 oldalon.

Ha az átvitel sikertelen, lásd: “Nem lehet üzeneteket küldeni” a(z) 5-3 oldalon.

3.14 A küldő adatai

A küldött eredetiket a fogadó gép a következő módon nyomtatja ki:

3.14.1 A dokumentum szövegén belüli beállítás

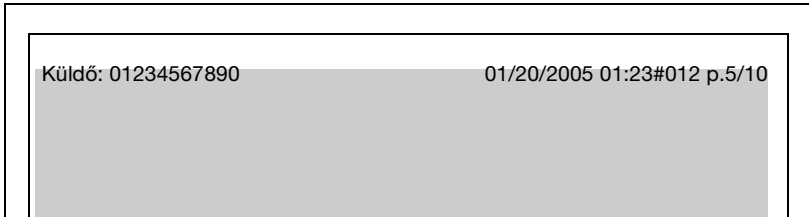

Bővebb információk

A fax azonosítója és a küldő neve a fax azonosító szám / név beírása funkcióval állítható be a segédprogram módban. A fax kezdő képernyő alapértelmezett beállítása a küldői adatok KÜLDŐ mezőjében jelennek meg.

3.14.2 A dokumentum szövegén kívüli beállítás

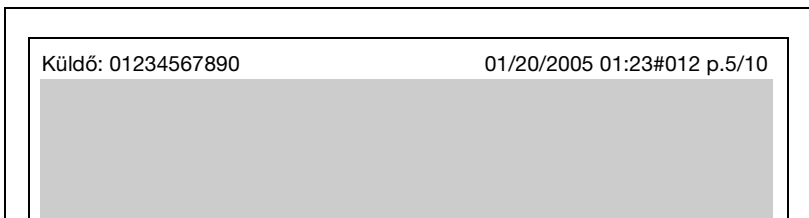

Bővebb információk

A beállítással kapcsolatos részletekhez lásd: "Fejléc/lábléc pozíciója" a(z) 11-28 oldalon.

3.14.3 Beállítás: KI

**Bővebb információk**

A KI beállítás egyes országokban nem választható ki.

A beállítással kapcsolatos részletekhez lásd: "Fejléc/lábléc pozíciója" a(z) 11-28 oldalon.



Fogadás

4 Fogadás

A faxok fogadásának leírása.

4.1 Fogadási mód

A gép az alábbi fogadási módokat támogatja.

Állítsa be a telefonvonalat a használati helyzetnek megfelelően.

Kétféle fogadási mód létezik.

4.1.1 Automatikus fogadás (csak fax üzemmódban)

Ezt az üzemmódot akkor állítják be, ha a telefonvonalat csak a faxkészülék használja.

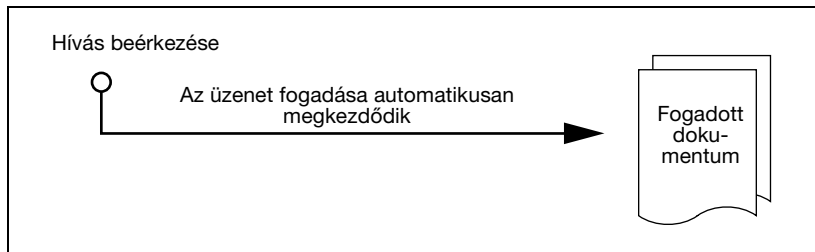

Bővebb információk

További részletek: "Automatikus fogadás (csak fax üzemmódban)" a(z) 4-3 oldalon.

4.1.2 Manuális fogadás (csak telefon üzemmódban)

Akkor állítsa erre az üzemmódra az FK-502-t, ha külső telefon (vagy üzenetrögzítő) van csatlakoztatva, és a bejövő hívások többsége telefonhívás.

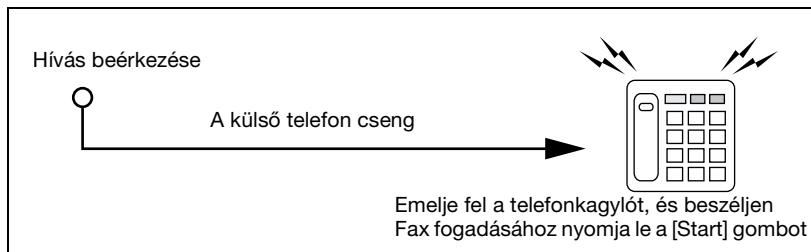

4.2 Automatikus fogadás (csak fax üzemmódban)

Akkor válassza ezt az üzemmódot, ha csak faxolásra használja a telefonvonalat. A beállított számú csengés érzékelésekor automatikusan történik a faxüzenet fogadása. Fogadás közben a "Fogadás" jelenik meg a kijelző üzenetek számára fenntartott részén.



Bővebb információk

Amikor az RX kijelzője KI van kapcsolva, az üzenet nem jelenik meg.

Ez az üzemmód akkor aktiválódik, ha a fogadási mód automatikus az RX felhasználói üzemmód telefonvonal-beállításában.



Bővebb információk

Az üzemmód beállításának ismertetéséhez lásd a "A telefonvonal beállításai" a(z) 11-31 oldalon című részt.

A fogadás előtti csengések számának beállításával kapcsolatos információért lásd a "A telefonvonal beállításai" a(z) 11-31 oldalon című részt.

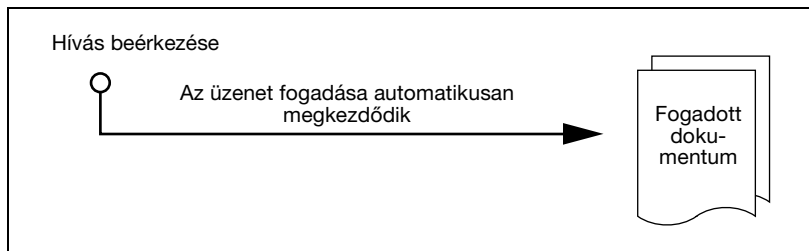

4.3 Manuális fogadás (csak telefon üzemmódban)

Manuális fogadás (csak telefon üzemmódban)

A faxüzenetek akkor fogadhatók manuálisan, ha az RX felhasználói üzemmódjának telefonvonal-beállításában manuális fogadási mód van beállítva. A faxüzenetek manuális fogadásához külső telefont kell csatlakoztatni.

A manuális fogadás beállításához lásd a “A telefonvonal beállításai” a(z) 11-31 oldalon című részt.

Lásd alább a manuális fogadás beállításához.

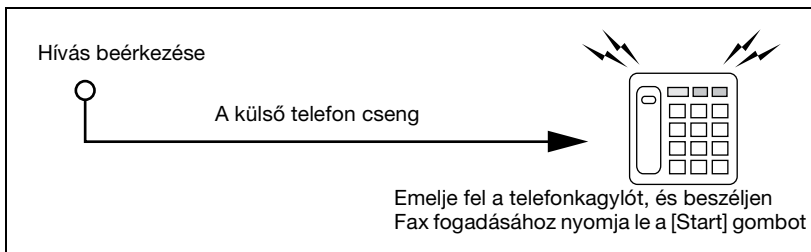

- 1 A külső telefon csengésekor nyomja le a [Telefon felvéve] gombot.
- 2 Ellenőrizze, hogy az [RX] van-e kiemelve.
 - Ha dokumentum van a lapadagolóban vagy a dokuüvegen, az RX még beérkező hívás esetén sem lesz kiemelve. Ebben az esetben nyomja le az RX-et a kijelzőn való megjelenítéshez.
- 3 Nyomja le a [Start] gombot a jelentkezés menüben.
 - A [Start] gomb kezelőpanelen való lenyomása megnyitja a telefon felvéve képernyőt. Az átvitel akkor kezdődik, ha lenyomja az [Igen] gombot.A fogadás megkezdődik.

4.4 A készülék nem tud fogadni

Ha a készülék nem tud faxot fogadni, megjelenik egy hibaüzenet. Javítsa ki a hibát a "Hibaüzenet jelenik meg." a(z) 5-6 oldalon című rész segítségével. A hibaüzenet törléséhez nyomja le a [Stop] gombot.



Bővebb információk

Ha a külső telefon tovább csöng, lehet, hogy a fogadási mód (automatikus/manuális) manuálisra van állítva a felhasználói mód kezdeti faxbeállításainál.

A dokumentumok automatikus fogadásához ezt automatikusra kell állítani. További részletek: "A telefonvonal beállításai" a(z) 11-31 oldalon.

Ha a memória megtelt, a készülék nem tud fogadni. Ezen kívül ellenőrizze, hogy van-e papír a papírtálcában.

További részletek: "Nem lehet üzeneteket fogadni" a(z) 5-4 oldalon.

4.5 Fogadás memóriába

Ha a faxkészülék nem tud nyomtatni, a fogadott dokumentum a memóriában tárolódik, amíg ki nem nyomtatható. E funkció neve: „fogadás memóriába”.

- A tárolt dokumentum a probléma (pl. papír beragadása) megoldása után nyomtatódik ki.
- A fogadás memóriába nem működik, ha a memória megtelt.

4.6 A fogadott dokumentum nyomtatása

Fogadott dokumentum rögzítésekor a fogadott dokumentum papírmérete és a papírtálcnál beállított papírméret összehasonlítódik, és tárolódik vagy a beállított kicsinyítéssel való csökkentés után, vagy úgy kicsinyítődik le, hogy elférjen a papíron. Ha a közös többszörös arányában történő kicsinyítést állított be, a dokumentum tárolása a közös többszörös arányában történik, függetlenül a fogadott dokumentum papírméretétől.



4.6.1 Nyomtatás a minimális mértékű kicsinyítés után

A formázott méretű dokumentum fogadásakor annak rögzítése azt követően történik, hogy a kicsinyítés arányát a papír méretére állították be (az alapérték 96%).



Bővebb információk

A minimális kicsinyítési mértékkel kapcsolatos részletesebb leíráshoz lásd: "Küldés/fogadás beállítása" a(z) 11-34 oldalon.

Eredeti	Fogadott dokumentum
<p>From: 2020/01/13 10:38 AMZ/2021</p> <p>THE SLEEXE COMPANY LIMITED 10000 LAKE WOOD AVENUE, SUITE 400 WILLOW BROOK, ILLINOIS 60091-3000</p> <p>To: Mr. [REDACTED] (1)</p> <p>Dear Peter,</p> <p>Thank you for your email of 11/12/2020 and for the facilities of assistance.</p> <p>As requested, a document is attached to this email in a format that can be opened on a computer. The document is a PDF file and contains the same information as the original document. The document is titled "Sleexe Company Limited - 2020-2021 Financial Statements".</p> <p>If you have any questions, please contact me at the phone number or email address provided below.</p> <p>Thank you for your time and assistance.</p> <p>Sincerely,  J. J. [REDACTED] Chief Executive Officer - Sleexe Company Limited</p> <p>File Size: 2020/01/13 10:38 AMZ/2021</p>	<p>From: 2020/01/13 10:38 AMZ/2021</p> <p>THE SLEEXE COMPANY LIMITED 10000 LAKE WOOD AVENUE, SUITE 400 WILLOW BROOK, ILLINOIS 60091-3000</p> <p>To: Mr. [REDACTED] (1)</p> <p>Dear Peter,</p> <p>Thank you for your email of 11/12/2020 and for the facilities of assistance.</p> <p>As requested, a document is attached to this email in a format that can be opened on a computer. The document is a PDF file and contains the same information as the original document. The document is titled "Sleexe Company Limited - 2020-2021 Financial Statements".</p> <p>If you have any questions, please contact me at the phone number or email address provided below.</p> <p>Thank you for your time and assistance.</p> <p>Sincerely,  J. J. [REDACTED] Chief Executive Officer - Sleexe Company Limited</p> <p>File Size: 2020/01/13 10:38 AMZ/2021</p>

A minimális kicsinyítési mértékkel csökkentve

4.6.2 Nyomtatás a papírra igazításhoz szükséges kicsinyítés után

Ha a dokumentum hosszabb, mint a normál méretű papír, a megfelelő papírméret meghatározása a fogadott dokumentum szélességének és hosszúságának figyelembe vételével történik, és a fax olyan méretű papíron nyomtatódik ki. Ha a papírtálcán nincs beállítva megfelelő méretű papír, az adatok kicsinyítés után a legközelebbi méretben nyomtatódnak ki.

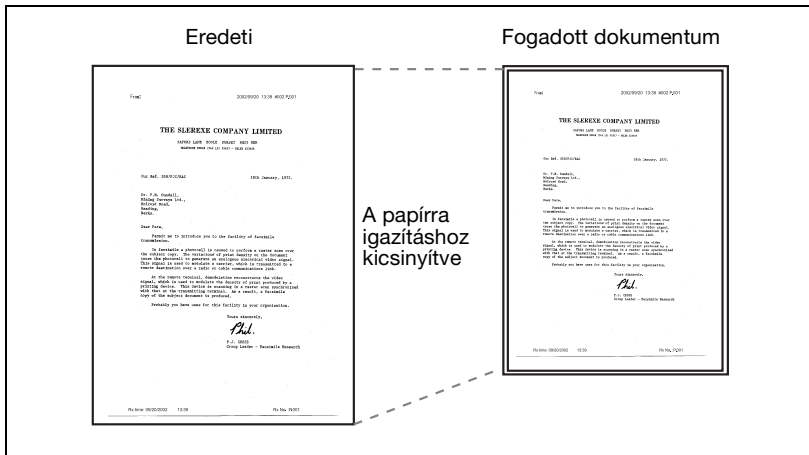











A legjobb papírméret meghatározásának szabályai:









• **1. lépés**

A megfelelő papír kiválasztása

- A gép az alábbi szabály szerint határozza meg a megfelelő papírméretet a szélesség és a hosszúság figyelembe vételével.

A fogadott dokumentum szélessége	A pozícióval kapcsolatos fogadási adatok	A fogadott dokumentum hossza			
A4	[KI] vagy [Szövegtesten belül]	0 - 150	151 - 305	306 - 309	391 vagy több
	[Szövegtesten kívül]	0 - 141	142 - 296	297 - 381	382 vagy több
Kiválasztott papírméret		5,5 × 8,5  *1	8,5 × 11 	8,5 × 14 	11 × 17 
B4	[KI] vagy [Szövegtesten belül]	0 - 232	233 vagy több		
	[Szövegtesten kívül]	0 - 223	224 vagy több		
Kiválasztott papírméret		8,5 × 11 	11 × 17 		
A3	[KI] vagy [Szövegtesten belül]	0 - 232	233 vagy több		
	[Szövegtesten kívül]	0 - 223	224 vagy több		
Kiválasztott papírméret		8,5 × 11 	11 × 17 		

Ha „5,5 × 8,5 ” a megfelelő, „5,5 × 8,5 ” választódik ki, mert csak ez a hosszúság lehetséges a készülék beállításához.

A fogadott dokumentum szélessége	A pozícióval kapcsolatos fogadási adatok	A fogadott dokumentum hossza			
A4	[Kl] vagy [Szövegtesten belül]	0 - 154	155 - 314	315 - 386	387 vagy több
	[Szövegtesten kívül]	0 - 146	147 - 306	307 - 378	379 vagy több
Kiválasztott papírméret		A5 	A4 	B4 	A3 
B4	[Kl] vagy [Szövegtesten belül]	0 - 195	196 - 395	396 vagy több	
	[Szövegtesten kívül]	0 - 186	187 - 386	387 vagy több	
Kiválasztott papírméret		B5 	B4 	A3 	
A3	[Kl] vagy [Szövegtesten belül]	0 - 226	227 vagy több		
	[Szövegtesten kívül]	0 - 217	218 vagy több		
Kiválasztott papírméret		A4 	A3 		

- **2. lépés**

Annak a papírnak a kiválasztása, amelyre a készülék ténylegesen kinyomtatja a dokumentumot

- A gép ellenőrzi, hogy az 1. lépésben kiválasztott megfelelő papír a gépben van-e.

Van ilyen papír a gépben:

A gép nyomtatni kezd.

Nincs ilyen papír, vagy ki van kapcsolva az automatikus tálcakiválasztás:

A gép megkeresi a táblázatban szereplő második megfelelő papírt. Ha a [Nyomtatás külön lapokra] [BE] van kapcsolva a felhasználói módban, a faxkészülék papírt keres a dokumentum egynél több lapra való kinyomtatásához.

Ha a [Nyomtatás külön lapokra] KI van kapcsolva:

A papír kiválasztása csökkenő sorrendben történik.

**Bővebb információk**

Annak ellenére, hogy a [Nyomtatás külön lapokra] KI van kapcsolva, a nyomtatás külön lapokra történik nagy felbontású dokumentumok fogadása esetén.

Megfelelő papír	5.5 × 8.5	8.5 × 11	8.5 × 11	8.5 × 14	11 × 17
Papírsorrend (felülről lefelé)	5.5 × 8.5	8.5 × 11	8.5 × 11	8.5 × 14	11 × 17
	5.5 × 8.5	8.5 × 11	8.5 × 11	11 × 17	A3
	A5	A4	A4	B4	B4
	A5	A4	A4	A3	8.5 × 14
	8.5 × 11	8.5 × 14	8.5 × 14	8.5 × 11	8.5 × 11
	8.5 × 11 v	11 × 17	11 × 17	8.5 × 11	A4
	A4	B4	B4	A4	
	A4	A3	A3	A4	
	B5 v				
	B5				
	8.5 × 14				
	11 × 17				
	B4				
	A3				

Megfelelő papír	A5	A4	B5	B4	A4	A3
Papírsorrend (felülről lefelé)	A5	A4	B5	B4	A4	A3
	A5	A4	B5	A3	A4	B4
	A4	F4	B4	A4	F4	A4
	A4	B4	A4	A4	B4	F4
	B5	A3	A4	F4	A3	
	B5		F4			
	F4		A3			
	B4					
A3						

Ha a [Nyomtatás külön lapokra] BE van kapcsolva:

A papír kiválasztása csökkenő sorrendben történik.

**Bővebb információk**

Annak ellenére, hogy a [Nyomtatás külön lapokra] BE van kapcsolva, a nyomtatás a papír szélességéhez kicsinyítődik, ha a nyomtatási papír szélessége kisebb, mint a fogadott dokumentum képének szélessége.

Megfelelő papír	5.5 × 8.5	8.5 × 11	8.5 × 11	8.5 × 14	11 × 17
Papírsorrend (felülről lefelé)	5.5 × 8.5	8.5 × 11	8.5 × 11	8.5 × 14	11 × 17
	5.5 × 8.5	A4	8.5 × 11	11 × 17	A3
	A5	8.5 × 14	A4	B4	8.5 × 11
	A5	11 × 17	A4	A3	8.5 × 11
	8.5 × 11	B4	8.5 × 14	8.5 × 11	A4
	8.5 × 11	A3	11 × 17	8.5 × 11	A4
	A4		B4	A4	
	A4		A3	A4	
	B5				
	B5				
	8.5 × 14				
	11 × 17				
	B4				
	A3				

Megfelelő papír	A5	A4	B5	B4	A4	A3
Papírsorrend (felülről lefelé)	A5	A4	B5	B4	A4	A3
	A5	F4	B5	B5	A4	A4
	A4	B4	B4	B5	F4	A4
	A4	A3	A4	A3	B4	
	B5		A4	A4	A3	
	F4		F4	A4		
	B5		A3	F4		
	B4					
	A3					

Ha B5 , B5 , A4 vagy A4 méretű papír kiválasztása esetén oldal képének kinyomtatása több papíron történhet.



Bővebb információk

Ha a faxüzenet kinyomatására használt papír mérete kisebb, mint az 1. lépésben kiválasztott papírméret, a dokumentum kicsinyítve nyomtatódik ki.

Ha a [Nyomtatás külön lapokra] [KI] van kapcsolva, és ha a faxüzenet kinyomatására használt papír iránya eltérő az 1. lépésben kiválasztott papírértől, a dokumentum automatikusan 90 fokkal elforgatva nyomtatódik ki.

Vegyes méretű dokumentumok nyomtatásakor az eljárás minden egyes papír esetében lefolytatódik.

Ha az 1. és 2. lépésben kiválasztott papírméreték különböző tálcákon vannak, az igénybe vett papírtálca kiválasztása a papírméret automatikus kiválasztása funkció beállítása szerint történik. További részletek a „Másolási funkciók felhasználói kézikönyvében” található.

Ha a kívánt papírméret csak a manuális lapadagolóban van, a dokumentum a tálcáról adagolt papírra nyomtatódik ki; ha azonban a papírméret automatikus kiválasztása vagy a tálca automatikus kiválasztása funkció ki van kapcsolva a tálcán, a tálca nem választódik ki.

Annak ellenére, hogy az oldal megosztása BE van kapcsolva, az oldal nem lesz megosztva, ha a [Küldési/fogadási beállítások] az alábbiak szerinti.

*[Tálca kiválasztása RX nyomtatásra] van beállítva
[Min. Rx nyomtatási kicsinyítés] beállítása [$\times 1,0$]
[A nyomtatási papír kiválasztása] beállítás [Rögzített méretű] vagy
[Elsődleges méretű]
A [Kétoldalas nyomtatás (fogadás)] [BE] van kapcsolva*

Ha nincs a gépben olyan papír, amire nyomtatni lehet, megjelenik egy üzenet, és kéri a papírt.

*Ha a [Nyomtatási papír kiválasztása] beállítása [Elsődleges méretű]:
A megfelelő papír választódik ki a A4, B4 és A3 (8,5 × 11, 8,5 × 14 és 11 × 17) méretből. Ha ez nem érhető el, a papír kiválasztása és tárolás a szokásos módon történik.*

*Ha a [Nyomtatási papír kiválasztása] beállítása [Rögzített méretű]:
A megfelelő papír választódik ki a A4, B4 és A3 (8,5 × 11, 8,5 × 14 és 11 × 17) méretből. Ha nincs ilyen, az üzenet a papír betöltéséig folyamatosan megjelenik.*

Ha az [RX nyomtatási tálca kiválasztása] másra van beállítva, mint [Automatikus]:

A nyomtatás az [RX nyomtatási tálca kiválasztása] funkcióban beállított papírtálcában lévő papír méretéhez igazítva történik (a kézi adagolótálca kivételével).

Ha a [Nyomtatási papír kiválasztása] másra van beállítva, mint [Automatikus kiválasztás] és a [Nyomtatási tálca kiválasztása] másra van beállítva, mint [Automatikus]:

A [Nyomtatási tálca kiválasztása] beállításai az irányadók.

4.6.3 Rögzítés teljes méretben

A fogadott dokumentum azonos méret papíron tárolódik teljes méretben, ha a [Min. Rx nyomtatási kicsinyítés] beállítása [$\times 1,0$] a Segédprogram üzemmódban. Ha nem érhet el azonos méret papír, nagyobb méret papíron tárolódik.



Bővebb információk

A Nyomtatás külön lapokra nem érhet el.

11 x 17-nél nagyobb méret kép nem nyomtatható.

Ha nem érhet el megfelel méret papír, megjelenik egy üzenet a papír betöltéséig.

Eredeti	Fogadott dokumentum
<p>Teljes méretre kicsinyített</p>	

Nyomatási mód fogadáskor

Az alábbi táblázatban látható a fogadott és a ténylegesen kinyomtatott dokumentumok papírméretei közötti kapcsolat.

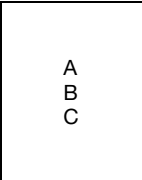
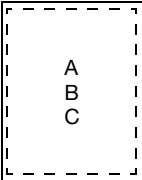
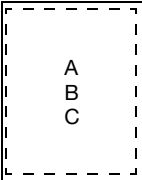
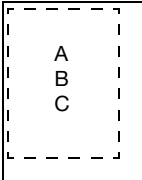
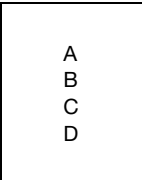
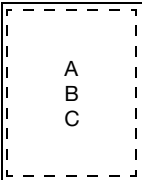
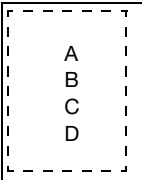
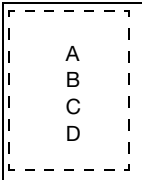
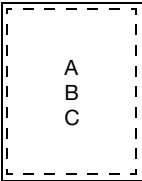
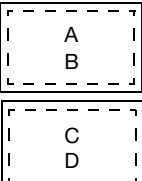
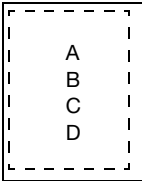
A fogadott dokumentum papírmérete	A [Min. nyomtatási kicsinyítés] beállítása		Tálca kiválasztása a [Nyomatási tálca kiválasztása] funkcióból	
	× 1,0	96 - 87%		
Normál méret (A3-A5)	Teljes méretben rögzítve, hogy ráférjen a nagyobb papírra	Nyomatás az azonos papírmérethez való igazítás után	Nyomatás meghatározott papírmérethez való igazítás után	
				
Hosszú (a normál méretnél hosszabb) eredeti	Oldaltörés nyomtatás a KI	Teljes méretben rögzítve, hogy ráférjen a nagyobb papírra	Nyomatás a megfelelő papírmérethez való igazítás után	Nyomatás meghatározott papírmérethez való igazítás után
	Oldaltörés nyomtatás a BE	Teljes méretben rögzítve, hogy ráférjen a nagyobb papírra	Oldaltörés utáni nyomtatás a felhasznált papírtól függően	Nyomatás meghatározott papírmérethez való igazítás után
				
				

**Bővebb információk**

[Kétoldalas nyomtatás] beállításakor a papír esetében a nyomtatás a kijelzőről végezhető el.

A részletekhez lásd: oldal 11-31.

4.7 Fogadási adatok

Ha a fogadási adatok belsőre vagy külsőre vannak beállítva a [Fejléc/lábléc pozíciója] funkcióban, a fogadási adatok (dátum, idő, fogadó szám, oldalszám) kinyomtatódik a fogadott dokumentumon.

A dokumentum szövegén belüli beállítás

Eredeti	
Fogadás ideje: 2005.01.20.	R001 P.001/003

A dokumentum szövegén kívüli beállítás

Eredeti	
Fogadás ideje: 2005.01.20.	R001 P.001/003

Beállítás: KI

Eredeti	
---------	--



Bővebb információk

A beállítással kapcsolatos részletek: "Fejléc/lábléc pozíciója" a(z) 11-28 oldalon.



Hibaelhárítás

5 Hibaelhárítás

5.1 Nem lehet üzeneteket küldeni

Ha egy dokumentumot nem lehet elküldeni, próbálja meg kijavítani a problémát az alábbi táblázat segítségével. Ha a dokumentumot még a probléma megszüntetésére irányuló kísérlet után sem lehet elküldeni, lépjen kapcsolatba a márkaszervizzel.



Bővebb információk

Hibaüzenetekkel kapcsolatos információk: "Hibaüzenet jelenik meg." a(z) 5-6 oldalon.

Az olyan problémák esetén, mint az eredetik elakadása, a papír elakadása, a rossz képminőség vagy a festék elfogyása, olvassa el a „Másolási műveletek felhasználói útmutatóját”.

Ellenőrzési pontok	Javító intézkedések
Megfelelő az átviteli eljárás?	Ellenőrizze az átviteli eljárást, majd próbálja meg az újraküldést.
Megfelelő a felhívott fél faxszáma? Helyesen lett tárolva programozott tárcsázás vagy a rövidített tárcsázási számok?	A programozott vagy rövidített tárcsázás használatakor lehet, hogy a faxszám hibásan tárolódott. Próbálja meg kinyomtatni a rövidített tárcsázási listát, és ellenőrizze, hogy a szám helyesen van-e tárolva. Javítsa ki, ha hibás a tárolt szám.
Helyes a telefonvonal beállítása?	A Segédprogram módban a [Telefonvonal beállításai] közötti [Tárcsázási mód] megfelel a használt vonalnak?
Megfelelő a telefonvonal csatlakoztatása?	Szétkapcsolódott a telefonvonal? Ellenőrizze a telefonvonal csatlakoztatását, és csatlakoztassa, ha szétkapcsolódott.
Probléma van a fogadó géppel?	Kikapcsolták a fogadó gépet, elfogyott belőle a papír, vagy más probléma van? Hívja fel a címzettet, és ellenőrizze, hogy van-e probléma.

5.2 Nem lehet üzeneteket fogadni

Ha egy dokumentumot nem lehet fogadni, próbálja meg kijavítani a problémát az alábbi táblázat segítségével. Ha a dokumentumot még a probléma megszűntetésére irányuló kísérlet után sem lehet fogadni, lépjen kapcsolatba a márkaszervizzel.



Bővebb információk

Hibaüzenetekkel kapcsolatos információk: "Hibaüzenet jelenik meg." a(z) 5-6 oldalon.

Az olyan problémák esetén, mint az eredetiek elakadása, a papír elakadása, a rossz képminőség vagy a festék elfogyása, olvassa el a „Másolási műveletek felhasználói útmutatóját”.

A probléma leírása	Ellenőrzési pontok	Javító intézkedések
Nem lehet fogadni	Van papír a gépben?	Ha a papír feltöltésére figyelmeztető ikon látható, a gépből elfogyott a papír, és a fogadott dokumentumok a memóriában tárolódnak. Töltse fel papírral. A papír feltöltésével kapcsolatos további részletek a „Másolási műveletek felhasználói útmutatójában” találhatóak.
	Elakadt a papír a gépben?	Papírelakadás esetén a fogadott dokumentumok a memóriában tárolódnak. Távolítsa el az elakadt papírt. A papír elakadásának kijavításával kapcsolatos további részletek a „Másolási műveletek felhasználói útmutatójában” találhatóak.
	Kifogyott a festék a gépből?	Ha kifogyott a festék, nem lehet üzenetet fogadni. Azonnal cserélje ki a festéktartályt. A festéktartály cseréjével kapcsolatos további részletek a „Másolási műveletek felhasználói útmutatójában” találhatóak.
	Manuális vételre van állítva az FK-502?	Ha a Segédprogram módban a [Telefonvonal beállításai] közötti [Tárcsázási mód] beállítása [Manuális RX], manuálisan kell elvégezni a fogadási eljárást. A manuális fogadási eljárás végrehajtásához lásd: "Manuális fogadás (csak telefon üzemmódban)" a(z) 4-6 oldalon.
	Megfelelő a telefonvonal csatlakoztatása?	Szétkapcsolódott a telefonvonal? Ellenőrizze a telefonvonal csatlakoztatását, és csatlakoztassa, ha szétkapcsolódott.
	Zárt kommunikációra van állítva az FK-502?	Ha a (nem kívánatos dokumentumok megakadályozását célzó) zárt kommunikáció funkció van beállítva, a gép csak meghatározott feladóktól fogad el dokumentumokat.
	A küldői oldalról rossz SUB lett elküldve F-kódban?	Ha rossz alcím fogadása történik a beállított bizalmas RX felhasználói fiókba, kommunikációs hiba léphet fel, ami elérhetetlen fogadást eredményez. Ellenőrizze, hogy a küldői oldalon be van-e állítva az alcím.

A probléma leírása	Ellenőrzési pontok	Javító intézkedések
Nincs nyomtatás	Az opcionális merevlemez használata esetén BE van kapcsolva a Fax RX beállítás?	Azonosítsa a PC-fax RX jellemzői által a fájl mentésére használt fiókot.
	Az opcionális merevlemez használata esetén a TSI felhasználói fiók beállítása nem „BE”?	Ellenőrizze a TSI felhasználói fiók beállítása által tárolt fiókot.
	Nem lett beállítva a memória RX?	<p>Ha a memória RX van beállítva, nyomtassa ki a fogadott dokumentumot az alábbi eljárással.</p> <ul style="list-style-type: none"> • Nyomja le a [Fiók] gombot a kezelőpanelen. • Az opcionális merevlemez használata esetén nyomja le a [Rendszer felhasználói fiók] gombot. • Nyomja le a [Memória RX felhasználói fiók] gombot. • Írja be a jelszót, és nyomja le az [OK] gombot. • Válassza ki a kinyomtatni kívánt dokumentumot, és nyomja le a Nyomtatás gombot. • Amikor a nyomtatás befejeződik, nyomja le a [Bezár] gombot.

5.3 Hibaüzenet jelenik meg.

Amiokr probléma történik az FK-502-vel, a következő hibaüzenet jelenik meg a képernyőn. Javítsa ki a hibát a magyarázat segítségével. Ha a dokumentumot még a probléma megszüntetésére irányuló kísérlet után sem lehet elküldeni, lépjen kapcsolatba a márkaszervizzel.

Hibaüzenet	Javító intézkedés
Foglalt	Bár a beállított számú újratárcsázási kísérlet megtörtént, a fogadó gép foglalt volt. Küldje újra a fogadó gép állapotának ellenőrzésével.
Nincs válasz	Ez olyan állapotot jelez, amikor a gép képtelen a fogadásra. Hívja fel a fogadó felet, ellenőrizze az állapotot, majd próbálja meg újból elküldeni a dokumentumot.
A memória megtelt	<ul style="list-style-type: none"> Amikor a memória megtelik a dokumentum beolvasásakor: A beolvasott dokumentum továbbításához nyomja le a [Start], vagy az átvitel megszakításához a [Stop] gombot.

5.4 A szerviz felhívása

A szerviz felhívása képernyő akkor jelenik meg, ha kapcsolatba kell lépnie a márkaszervizzel. A szerviz felhívása képernyőn megjelenik a márkaszerviz telefon- és faxszáma. Ez az oldal azt az eljárást mutatja, ahogyan az FK-502 problémáját telefonon jelenteni kell a márkaszerviznek.

VIGYÁZAT

Súlyos baleset kockázata

- Súlyos baleset kockázatának elkerülése érdekében végezze el az alábbiakat, amikor megjelenik a szerviz hívása képernyő, és a faxkészülék már nem működőképes.

Eljárás a szerviz hívása képernyő megjelenésekor

- 1 Írja le az üzenetben szereplő hibakódot.
- 2 kapcsolja ki a fő- és kiegészítő kapcsolót.
- 3 Válassza le a gépet az elektromos hálózatról.
- 4 Lépjen kapcsolatba a márkaszervizzel, és közölje a hibakódot.

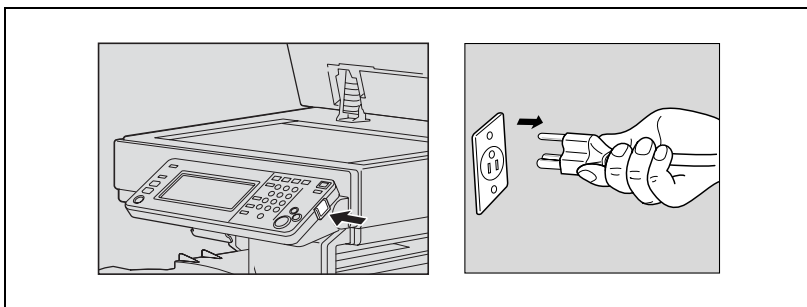

6

Műszaki jellemzők

6 Műszaki jellemzők

6.1 Műszaki jellemzők

A gép faxolási funkcióival kapcsolatos fő műszaki jellemzői az alábbiakban olvashatók.

A műszaki jellemzők előzetes értesítés nélkül megváltozhatnak.

Tétel	Műszaki jellemzők
Képmemória kapacitás	Az opcionális merevlemez használata esetén: 27 GB* Ha nincs telepítve az opcionális merevlemez: 32 MB
A tárolt oldalak legnagyobb száma	Az opcionális merevlemez használata esetén: Körülbelül 9000 oldal* Ha nincs telepítve az opcionális merevlemez: Körülbelül 2000 oldal (a körülbelül 700 „finom” felbontású karaktert tartalmazó KONICA MINOLTA normál A4-es méretű oldalak száma)
Elérhető vonalak	Előfizetői telefonvonalak (a faxkommunikációs hálózatokat is ideértve) Házi alközpont vonalak
Szkenelési vonalsűrűség	G3 Ultrafinom: 600 dpi × 600 dpi Szuperfinom: 16 pont/mm × 15,4 sor/mm, 8 pont/mm × 15,4 sor/mm, 400 dpi × 400 dpi Finom: 8 pont/mm × 7,7 sor/mm, 200 dpi × 200 dpi Normál: 8 pont/mm × 3,85 sor/mm A kommunikáció a fenti szkenelési vonalsűrűségek egyikén történik a címzett gép képességeinek megfelelően.
Bitsebesség	2400, 4800, 7200, 9600, 12000, 14400, 16800, 19200, 21600, 24000, 26400, 28800, 31200, 33600 bps
Átviteli idő	2 másodperc Körülbelül 700 „normál” felbontású karaktert tartalmazó KONICA MINOLTA normál A4-es méretű oldal küldésének ideje. Ez csak a kép küldésének ideje, és nem tartalmazza a kommunikáció vezérléséhez szükséges időt. A kommunikáció tényleges ideje változó az eredeti tartalmától, a címzett telefonvonalának típusától és más tényezőktől függően.
Kódolási módok	MH, MR, MMR, JBIG

Tétel	Műszaki jellemzők
Max. szkennelési méret	280 mm × 431 mm (11" × 17") vagy A3 (420 mm × 297 mm) Szélesség: 297 cm Hosszúság: max. 432 mm
Max. mentési méret	280 mm × 431 mm (11" × 17") vagy A3 (420 mm × 297 mm) Nem fogadhatók 460 mm-t meghaladó eredetiek. A papírtálcákban lévő papírméretet meghaladó eredetik fogadása esetén a nyomtatás a [Nyomtatás] külön lapokra beállítás szerint történik.

* A gép általában a belső merevlemezt használja az olyan gyakori funkciókra, mint a másolás, szkennelés, nyomtatás és postafiók.



Továbbítási alkalmazások

7 Továbbítási alkalmazások

7.1 A szkennelés beállítása képernyő és a kommunikáció beállítása képernyő



Bővebb információk

Nyomja le annak a funkciónak a gombját, amelyet szeretne beállítani arra, hogy megnyissa azt a képernyőt, amelyben beállíthatja a funkciót (a [V.34 KI], [ECM KI] és [Távolsági TX], gombok lenyomásakor nem nyílik meg képernyő, mert ezek a funkciók be- vagy kikapcsolódnak a gombjaik lenyomásakor).

Összevonhat egynél több funkciót, azonban nem tud olyan funkciókat kiválasztani, amelyek nem kompatibilisek egy korábban kiválasztott funkcióval. Ezek a funkciók szürkével jelennek meg a kezelőpanelen.

A szkennelés beállítása képernyő és a kommunikáció beállítása képernyő

Ha egy alkalmazás funkcióval küld faxot, nyissa meg a szkennelés vagy kommunikáció beállítása képernyőt, és állítsa be a használni kívánt funkciókat.

- 1 Nyomja le a kezelőpanelen a [Fax] gombot a fax képernyő megnyitásához.
- 2 Nyomja le a [Skenn. beáll.] vagy a [Komm. beáll.] gombot a fax képernyőn.



- 3 Nyomja le a használni kívánt funkció gombját. A szkennelés beállítása képernyőn lévő [Alkalmazás] lenyomása lehetővé teszi az alkalmazás beállítás képernyő megjelenítését.

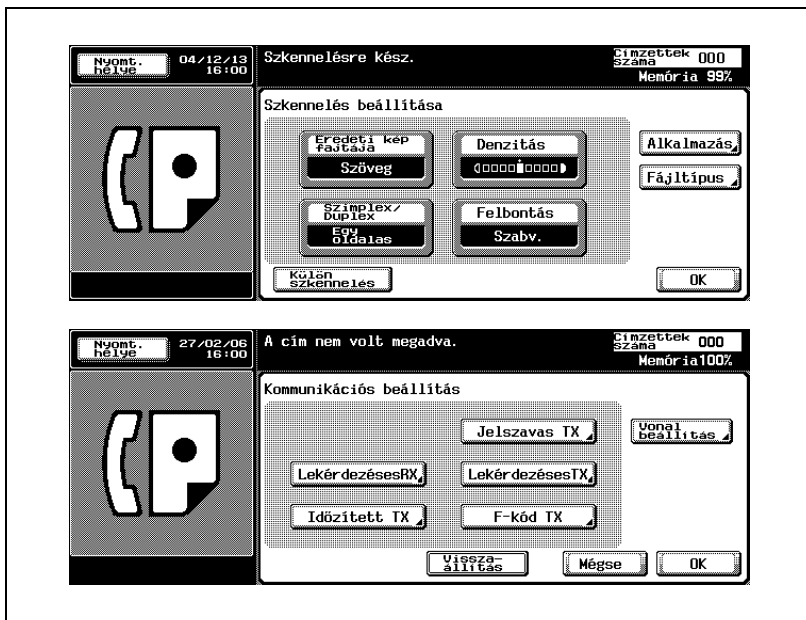

- 4 Hajtsa végre az alábbi műveletek egyikét.
- A megfelelő képernyő megjelenésekor.
Állítson be egy funkciót a megjelenített képernyőn, majd nyomja le az [OK] gombot.
 - Funkció kiválasztásakor:
Nyomja le az [OK] gombot.
 - Az eredeti kommunikációs beállításhoz való visszatéréshez nyomja le a [Mégse] gombot.
- Újból megjelenik a fax képernyő.

7.2 Az alkalmazások funkcióinak áttekintése

Az alábbi funkció jelenik meg a szkennelés és kommunikáció beállítása képernyőkön.

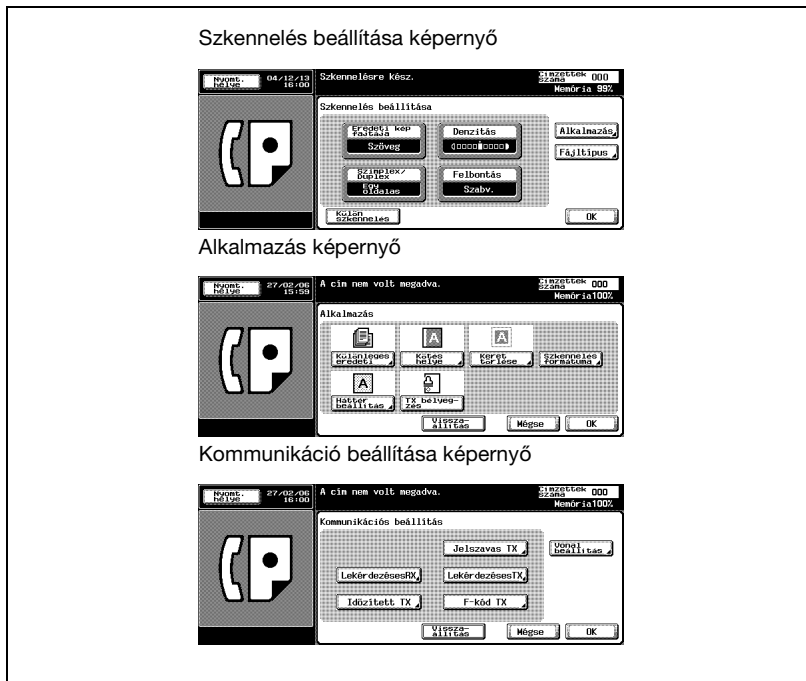

[Mégse]

Visszatérés az elz képernyyre.

[OK]

Ezt a fax képernyőre való visszatéréskor kell megnyomni.

[KI]

A rögzített beállítás törlése és visszatérés az előző képernyőre.

[Visszaállítás]

A képernyőn beállítható minden funkció kikapcsolása.

Funkció		Megnevezés
Különleges eredeti:	Vegyes eredetik:	Vegyes méretű dokumentum oldalak küldése egyetlen műveleti sorban. (oldal 7-7)
Kötés helye:		Az eredetin lévő kötés helyének megadása kétoldalas eredetik lapadagolóban történő beolvasásakor és az eredeti hátsó oldalának függőleges beállítása. (oldal 7-10)
Keret törlése:		Könyv oldalainak továbbításakor ez a funkció lehetővé teszi a továbbított oldalak szélein keletkező sötét sávok törlését. (oldal 7-13)

Funkció		Megnevezés
Háttér beállítás:		Az eredeti háttérszíne denzitásának beállítása utáni üzenetküldési funkció. (oldal 7-16)
TX bélyegéz		Amikor a fax továbbítása a másoló automatikus lapadagolóján keresztül történik, a dokumentum már beolvasott oldalain egy bélyegz helyezhet el, amely megerősíti, hogy az adott oldalak tényleg be lettek olvasva. (oldal 7-19)
Szkenelés formátuma:		Ez a funkció lehetővé teszi a továbbítandó dokumentum méretének megadását. Ez akkor kényelmes, ha egy vagy több oldalnak csak egy részét szeretné elküldeni. (oldal 7-22)
Fájltípus:		Adja meg a csatolt fájl formátumát, amikor e-mail üzenetet küld. (oldal 7-25)
Jelszavas TX ¹ :		A továbbított dokumentum jelszóval védhető szükség szerint, amikor a fogadó állomás zárt területű kommunikációs módot alkalmaz. (oldal 7-27)
Lekérdezéses TX:		Ez a funkció lehetővé teszi a dokumentumok beolvasását és memóriában való tárolását, amíg a címzett fogadási (lekérdezéses) paranccsal átvitelt nem kezdeményez. (oldal 9-3)
Lekérdezéses RX:		Ez a funkció lehetővé teszi vétel kezdeményezését a címzettnél továbbításra beállított dokumentum fogadására irányuló parancs címzettnél való elküldésével. (oldal 9-6)
Időzített TX:		Megadható a kommunikáció kezdési időpontja. (oldal 3-42)
F-kód TX ² :		E funkció esetében megadható egy alcím és egy jelszó a bizalmas kommunikációval, a továbbítási kérelemmel való használathoz. (oldal 7-27, oldal 7-30)
Vonalbeállítás	Távolsági TX	A továbbítás alacsonyabb bitsebességgel történik. (oldal 3-45)
	ECM KI	A hibajavítási mód (ECM) kikapcsolható. (oldal 7-36)
	V.34 KI	Amikor a V.34 protokoll nem használható a telefonközponti berendezés miatt, a továbbítás esetében kikapcsolható a V.34 mód. (oldal 7-39)

¹: Ez lehetővé teszi a zárt területi kommunikációs móddal rendelkező állomásokra való átvitelt.

F-kód funkció nélkül lehetetlen faxkészülékkel kommunikálni.

²: F-kód használata esetén.



Bővebb információk

A kiválasztott funkciónak megfelelő gomb inverzen jelenik meg.

A fax képernyőre való visszatéréshez nyomja le a [Mégse] gombot.

A V.34 a Super G3 faxkészülék által használt kommunikációs mód.

7.3 Vegyes eredetik

A vegyes eredetik funkció

A vegyes eredetik funkció segítségével vegyes méretű dokumentumoldalak küldhetők egyetlen műveleti sorban.

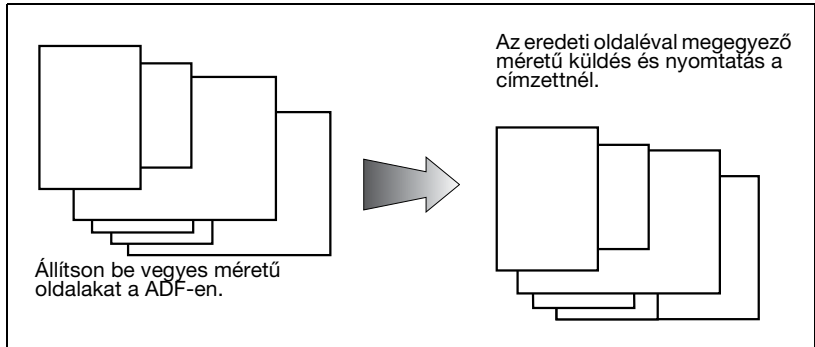

✓ **Jellemzők**

A memória TX automatikusan kiválasztódik.

Eredeti és vegyes méretű eredetik egyidejű kiválasztása esetén az Eredeti méret kap elsőbbséget.

✓ **Inkompatibilis funkciók**

Kötés helye, lekérdezéses RX (normál), lekérdezéses RX (közlemény)

- 1 Ha még nem látható, nyomja le a kezelőpanelen a [Fax] gombot a fax képernyő megnyitásához.
- 2 Nyomja le a [Skenn. beáll], majd az [Alkalmazás] gombot.
- 3 Nyomja le a [Különleges Eredeti] gombot.



4 Nyomja le a [Vegyés eredetik] gombot.



- A beállítás törléséhez nyomja le az [KI] gombot.

5 Nyomja le az [OK] gombot.

Újból megjelenik az alkalmazás képernyő.

6 Nyomja le az [OK] gombot.

Újból megjelenik a szkennelés beállítása képernyő.

7 Nyomja le az [OK] gombot.

Újból megjelenik a fax képernyő.

8 Szükség esetén állítson be más funkciókat.

- A fax képernyő funkcióinak beállításával kapcsolatos információk: "Az átviteli feltételek beállítása" a(z) 3-12 oldalon. A szkennelés beállítása vagy a kommunikáció beállítása képernyő funkcióinak részletei: "Az alkalmazások funkcióinak áttekintése" a(z) 7-5 oldalon.

9 Jelölje ki a címtettet.

- A címzett kijelöléséhez lásd: "Egy címzett kiválasztása" a(z) 3-22 oldalon.

10 Állítsa be az eredeti dokumentumot.

- A dokumentum beállításával kapcsolatos részletek: "Az eredetik dokuüvegre helyezése" a(z) 3-8 oldalon.

11 Nyomja le a [Start] gombot.

Az FK-502 az átvitel megkezdése előtt a memóriában tárolja a dokumentumot.

**Bővebb információk**

Az átvitel visszavonásához lásd: "Átvitel törlése" a(z) 3-36 oldalon.

Ha a címzett nem áll készen a fogadásra, a hívás megismétlődik. Az újratárcsázással kapcsolatos információ: "Manuális újratárcsázás" a(z) 3-31 oldalon.

Ha az átvitel sikertelen, lásd: "Nem lehet üzeneteket küldeni" a(z) 5-3 oldalon.

7.4 Kötés helye

Kötés helye funkció

A felső/alsó javítási funkciólehetővé teszi a megfelelő kötési stílus megadását kétoldalas dokumentumok átvitelekor (azaz amikor az oldal mindkét oldalára nyomtatva van). A kiválasztott kötési stílus lehetővé teszi egy jobbról balra vagy felülről lefelé bekötött kétoldalas dokumentum megfelelő beolvasását.

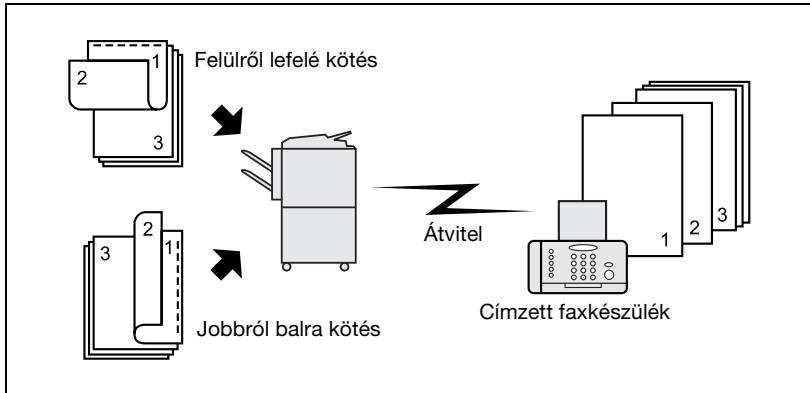

✓ **Jellemzők**

Az automatikus lapadagolót használni kell. Felülről lefelé végzett javítási mód esetén a dokuüveg nem használható.

✓ **Inkompatibilis funkciók**

Vegyes eredetű, ülő beolvasás, lekérdezéses RX (normál), lekérdezéses RX (közlemény)

- 1 Ha még nem látható, nyomja le a kezelőpanelen a [Fax] gombot a fax képernyő megnyitásához.
- 2 Nyomja le a [Skenn. beáll], majd az [Alkalmazás] gombot.

- 3 Nyomja le a [Kötés helye] gombot.



- 4 Nyomja le a [Bal/jobb kötés] vagy a [Felső/alsó kötés] gombot a kétoldalas eredeti kötési módjának megadásához.

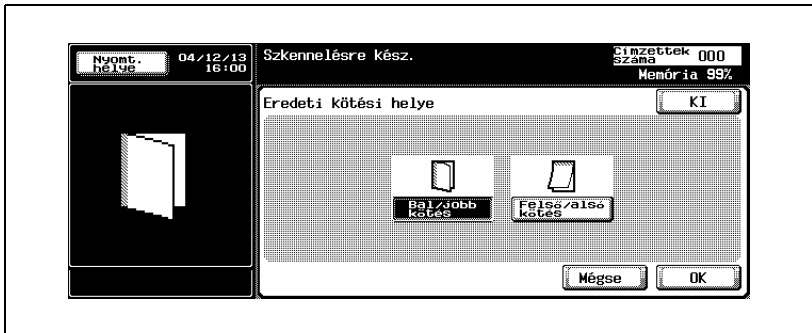

- A beállítás törléséhez nyomja le az [KI] gombot.

- 5 Nyomja le az [OK] gombot.
Újból megjelenik az alkalmazás képernyő.
- 6 Nyomja le az [OK] gombot.
Újból megjelenik a szkennelés beállítása képernyő.
- 7 Nyomja le az [OK] gombot.
Újból megjelenik a fax képernyő.

- 8** Szükség esetén állítson be más funkciókat.
- A fax képernyő funkcióinak beállításával kapcsolatos információk: “Az átviteli feltételek beállítása” a(z) 3-12 oldalon. A fax alkalmazás képernyő funkcióinak beállításával kapcsolatos információk: “Az alkalmazások funkcióinak áttekintése” a(z) 7-5 oldalon.
- 9** Jelölje ki a címtettet.
- A címzett kijelöléséhez lásd: “Egy címzett kiválasztása” a(z) 3-22 oldalon.
- 10** Helyezze a gépre a dokumentumot a képet tartalmazó oldalával felfelé.
- A dokumentum beállításával kapcsolatos részletek: “Az eredetiek dokuüvegre helyezése” a(z) 3-8 oldalon.
- 11** Nyomja le a [Start] gombot.
- Az FK-502 az átvitel megkezdése előtt a memóriában tárolja a dokumentumot.



Bővebb információk

Az átvitel visszavonásához lásd: “Átvitel törlése” a(z) 3-36 oldalon.

Ha a címzett nem áll készen a fogadásra, a hívás megismétlődik. Az újratárcsázással kapcsolatos információ: “Manuális újratárcsázás” a(z) 3-31 oldalon.

Ha az átvitel sikertelen, lásd: “Nem lehet üzeneteket küldeni” a(z) 5-3 oldalon.

7.5 Küldés a keret törlésével



Megjegyzés

A megjelenítések országtól függően változnak.

Küldés a keret törlésével funkció

Könyv formában bekötött dokumentumok továbbításakor a keret törlése funkció nem engedi meg azoknak a sötét sávoknak a továbbítását, amelyek egyén esetben látszanának a továbbított oldalak szélein. A sötét sávok akkor jelentkeznek, amikor felnyitott lapadagoló mellett történik az eredeti vagy a könyv beolvasása. A keret törlésével történő küldés megakadályozza a sötét sávok megjelenését.

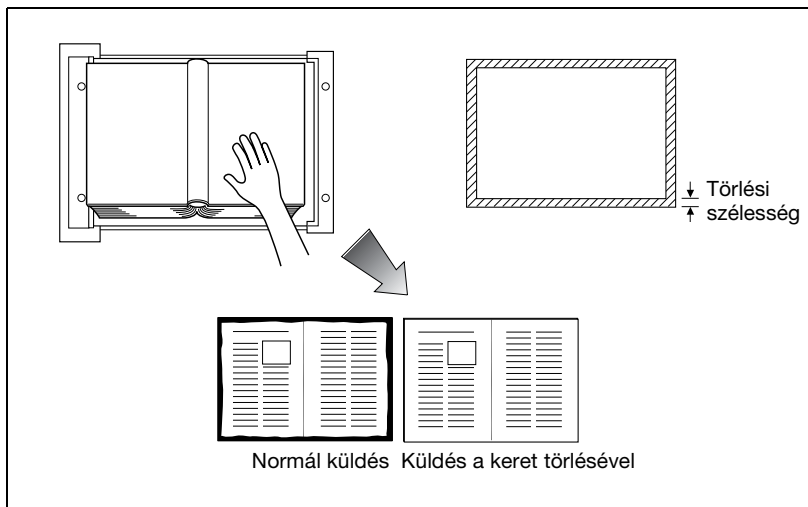

✓ **Jellemzők**

A memória TX automatikusan kiválasztódik.

Mind a dokuüveg, mind a lapadagoló használható.

A törlési szélesség 0,1 mm-es lépésekben állítható 0,1 és 50 mm közötti tartományban.

A törlési szélesség kezdeti beállítása: 5.0 mm.

A törlési szélesség együttes alkalmazása esetén a törlési szélesség hatása a megosztásra váró eredeti oldalformátumra vonatkozik.

✓ **Inkompatibilis funkciók**

Lekérdezőes RX (normál), lekérdezőes RX (közlemény)

- 1 Ha még nem látható, nyomja le a kezelőpanelen a [Fax] gombot a fax képernyő megnyitásához.
- 2 Nyomja le a [Skenn. beáll], majd az [Alkalmazás] gombot.
- 3 Nyomja le a [Kötés helye] gombot.



- 4 Nyomja le a [Felül], a [Baloldalon], a [Jobboldalon] vagy az [Alul] gombot, és határozza meg a törlési szélesség értékét a billentyűzettel vagy a [+] és a [-] gombokkal.

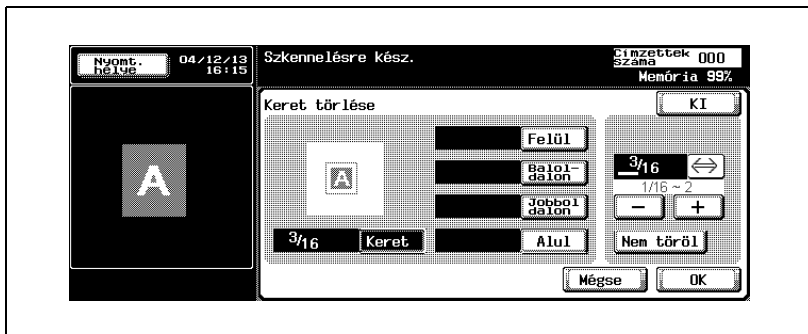

- A beállítás törléséhez nyomja le az [KI] gombot.

- 5 Nyomja le az [OK] gombot.
Újból megjelenik az alkalmazás képernyő.
- 6 Nyomja le az [OK] gombot.
Újból megjelenik a szkennelés beállítása képernyő.
- 7 Nyomja le az [OK] gombot.
Újból megjelenik a fax képernyő.

- 8** Szükség esetén állítson be más funkciókat.
- A fax képernyő funkcióinak beállításával kapcsolatos információk: “Az átviteli feltételek beállítása” a(z) 3-12 oldalon. A fax alkalmazás képernyő funkcióinak beállításával kapcsolatos információk: “Az alkalmazások funkcióinak áttekintése” a(z) 7-5 oldalon.
- 9** Jelölje ki a címzettet.
- A címzett kijelöléséhez lásd: “Egy címzett kiválasztása” a(z) 3-22 oldalon.
- 10** Állítsa be az eredeti dokumentumot.
- A dokumentum beállításával kapcsolatos részletek: “Az eredetiek dokuüvegre helyezése” a(z) 3-8 oldalon.
- 11** Nyomja le a [Start] gombot.
- Az FK-502 beolvassa a dokumentumot, és fenntartott dokumentumként a memóriában tárolja az átvitel megkezdése előtt.



Bővebb információk

Az átvitel visszavonásához lásd: “Átvitel törlése” a(z) 3-36 oldalon.

Ha a címzett nem áll készen a fogadásra, a hívás megismétlődik. Az újratárcsázással kapcsolatos információ: “Manuális újratárcsázás” a(z) 3-31 oldalon.

Ha az átvitel sikertelen, lásd: “Nem lehet üzeneteket küldeni” a(z) 5-3 oldalon.

7.6 Háttér beállítás

Háttérbeállítás funkció

A háttérbeállítás funkció segítségével beállítható az eredeti háttérszínének denzitása. Ha az eredeti háttere színes, a színek beolvasásakor az eredeti háttere fekete lehet. Ilyen esetben az üzenet az eredeti háttérszíne denzitásának beállítását követően küldhető el.

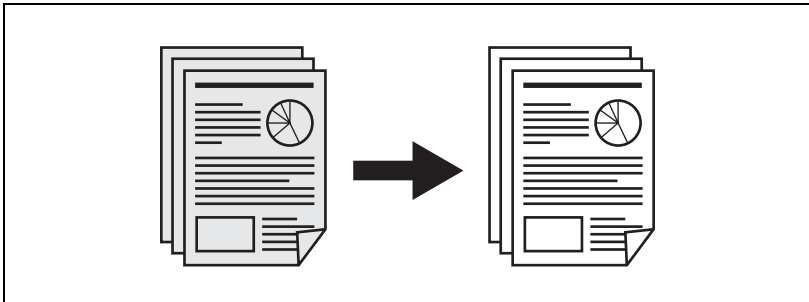

✓ **Jellemzők**

Mind a dokuüveg, mind az automatikus lapadagoló használható.

- 1 Ha még nem látható, nyomja le a kezelőpanelen a [Fax] gombot a fax képernyő megnyitásához.
- 2 Nyomja le a [Skenn. beáll], majd az [Alkalmazás] gombot.
- 3 Nyomja le a [Háttérbeállítás] gombot.



- 4 Nyomja le a [Sötét] gombot, ha szeretné sötétebbre venni az eredeti hátterszínének denzitását, illetve ha világosabbra, akkor a [Világos] gombot.



- A beállítás törléséhez nyomja le a [Mégse] gombot.

- 5 Nyomja le az [OK] gombot.
Újból megjelenik az alkalmazás képernyő.
- 6 Nyomja le az [OK] gombot.
Újból megjelenik a szkennelés beállítása képernyő.
- 7 Nyomja le az [OK] gombot.
Újból megjelenik a fax képernyő.
- 8 Szükség esetén állítson be más funkciókat.
- A fax képernyő funkcióinak beállításával kapcsolatos információk: "Az átviteli feltételek beállítása" a(z) 3-12 oldalon. A fax alkalmazás képernyő funkcióinak beállításával kapcsolatos információk: "Az alkalmazások funkcióinak áttekintése" a(z) 7-5 oldalon.
- 9 Jelölje ki a címtettet.
- A címzett kijelöléséhez lásd: "Egy címzett kiválasztása" a(z) 3-22 oldalon.
- 10 Állítsa be az eredeti dokumentumot.
- A dokumentum beállításával kapcsolatos részletek: "Az eredeti dokuüvegre helyezése" a(z) 3-8 oldalon.

11 Nyomja le a [Start] gombot.

Az FK-502 beolvassa a dokumentumot, és fenntartott dokumentumként a memóriában tárolja az átvitel megkezdése előtt.



Bővebb információk

Az átvitel visszavonásához lásd: "Átvitel törlése" a(z) 3-36 oldalon.

Ha a címzett nem áll készen a fogadásra, a hívás megismétlődik. Az újratárcsázással kapcsolatos információ: "Manuális újratárcsázás" a(z) 3-31 oldalon.

Ha az átvitel sikertelen, lásd: "Nem lehet üzeneteket küldeni" a(z) 5-3 oldalon.

7.7 TX bélyegz

TX bélyegz

Amikor a fax továbbítása az automatikus lapadagolón keresztül történik, a dokumentum már beolvasott oldalain egy bélyegz helyezhet el, amely megersíti, hogy az adott oldalak tényleg be lettek olvasva. A bélyegz egy 4 mm átmérj rőzsaszín kör (\oplus), amely az eredeti dokumentum elűs oldalának hátsó szélén kerül elhelyezésre. Amikor a lap mindkét oldala továbbítódik, a bélyegz a megfelel elűs oldalara kerül.

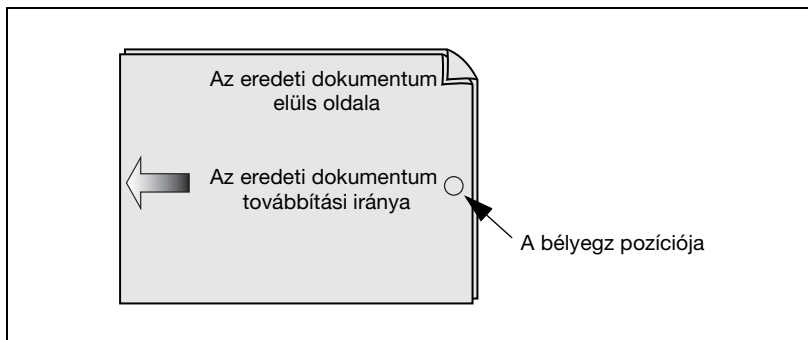

✓ *Jellemzők*

Ha elfogy, ki kell cserélni a bélyegz tintáját. Amikor az ellenrz bélyegz színe kivilágosodik, lépjen kapcsolatba a szervizzel a csere érdekében. Vegyes eredetű üzemmód kiválasztása esetén nem lehet bélyegzt elhelyezni a fenti pozícióban.

Annak ellenére, hogy a TX bélyegz funkció be van állítva, nem helyezdik el TX bélyegz, ha a dokumentum továbbítása több forrásból történik. Ilyen esetben ismét küldje el az eredeti dokumentumot.

Az ELLENRZÉSI ÜZEMMÓD küldési jelentésével vagy küldési eredményével ellenrizze, hogy a dokumentum továbbítása megfelelően történt-e.

- 1 Ha még nem látható, nyomja le a kezelőpanelen a [Fax] gombot a fax képernyő megnyitásához.
- 2 Nyomja le a [Skenn. beáll], majd az [Alkalmazás] gombot.

3 Nyomja le az [TX bélyegéz] gombot.



4 Nyomja le az [OK] gombot.

- A beállítás törléséhez nyomja le ismét a [TX bélyegéz] gombot. Újból megjelenik a szkennelés beállítása képernyő.

5 Nyomja le az [OK] gombot.

- Újból megjelenik a fax képernyő.

6 Szükség esetén állítson be más funkciókat.

- A fax képernyőn lévő funkciók beállításához lásd “Az átviteli feltételek beállítása” a(z) 3-12 cím részt. A szkennelés vagy komm. beállítások képernyőn lévő funkciók beállításához lásd “Az alkalmazások funkcióinak áttekintése” a(z) 7-5 cím részt.

7 Jelölje ki a címtettet.

- A címzett kijelöléséhez lásd: “Egy címzett kiválasztása” a(z) 3-22 oldalon.

8 Állítsa be az eredeti dokumentumot.

- A dokumentum beállításával kapcsolatos részletek: “Az eredetiek dokuüvegre helyezése” a(z) 3-8 oldalon.

9 Nyomja le a [Start] gombot.

Az FK-502 az átvitel megkezdése előtt a memóriában tárolja a dokumentumot.

**Bővebb információk**

Az átvitel visszavonásához lásd: "Átvitel törlése" a(z) 3-36 oldalon.

Ha a címzett nem áll készen a fogadásra, a hívás megismétlődik. Az újratárcsázással kapcsolatos információ: "Manuális újratárcsázás" a(z) 3-31 oldalon.

Ha az átvitel sikertelen, lásd: "Nem lehet üzeneteket küldeni" a(z) 5-3 oldalon.

7.8 Szkennelés formátuma

Szkennelés formátuma funkció

A szkennelés formátuma funkció segítségével megadható, hogy a továbbított dokumentum papírmérete azonos legyen a fogadó félnél alkalmazott papír méretével. Ez azt jelenti, hogy a legtöbb eredeti méretű kép kicsinyítés nélkül nyomtatódik ki. Normál esetben, amikor a fogadó félnél alkalmazott papír mérete túl kicsi ahhoz, hogy elférjen rajta a továbbított papír, az eredeti kép lekicsinyítődik, hogy ráférjen a papírra. Ez a funkció lehetővé teszi a kép egy részének kicsinyítés nélküli kinyomtatását is.

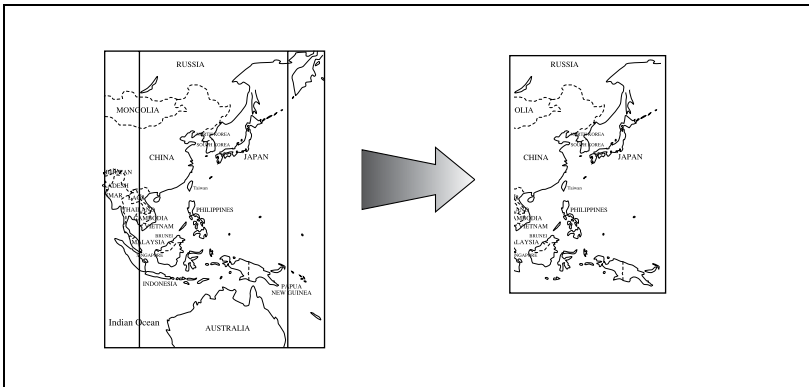

✓ **Jellemzők**

A memória TX automatikusan kiválasztódik.

Az eredetik beolvasásának helye eltér, ha az eredetik a lapadagolóra vagy a dokuüvegre vannak helyezve.

Amikor az eredeti méret be van állítva, és azzal egyidejűleg vegyes méretű eredetik vannak megadva, az eredeti méret által megadott méret kap elsőbbséget.

✓ **Inkompatibilis funkciók**

Lekérdezéses RX (normál), lekérdezéses RX (közlemény)

- 1 Ha még nem látható, nyomja le a kezelőpanelen a [Fax] gombot a fax képernyő megnyitásához.
- 2 Nyomja le a [Skenn. beáll], majd az [Alkalmazás] gombot.

- 3 Nyomja le a [Szkennelés formátuma] gombot.



- 4 Nyomja le a továbbítandó dokumentum méretének megfelelő gombot.

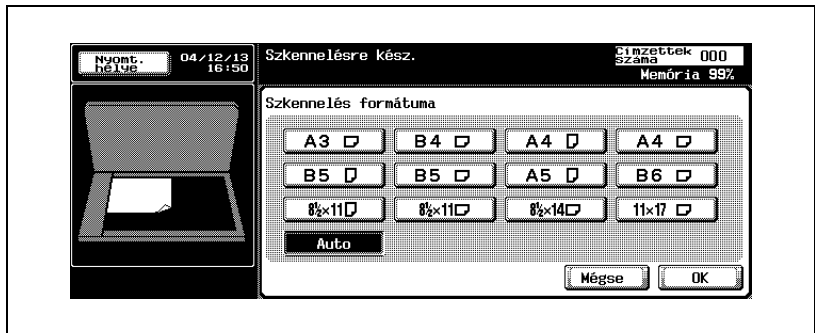

- A beállítás törléséhez nyomja le a [Mégse] gombot.

- 5 Nyomja le az [OK] gombot.

Újból megjelenik az alkalmazás képernyő.

- 6 Nyomja le az [OK] gombot.

Újból megjelenik a szkennelés beállítása képernyő.

- 7 Nyomja le az [OK] gombot.

Újból megjelenik a fax képernyő.

- 8 Szükség esetén állítson be más funkciókat.

- A fax képernyő funkcióinak beállításával kapcsolatos információk: "Az átviteli feltételek beállítása" a(z) 3-12 oldalon. A fax alkalmazás képernyő funkcióinak beállításával kapcsolatos információk: "Az alkalmazások funkcióinak áttekintése" a(z) 7-5 oldalon.

- 9 Jelölje ki a címtettet.
- A címzett kijelöléséhez lásd: “Egy címzett kiválasztása” a(z) 3-22 oldalon.
- 10 Állítsa be az eredeti dokumentumot.
- A dokumentum beállításával kapcsolatos részletek: “Az eredetiek dokuüvegre helyezése” a(z) 3-8 oldalon.
- 11 Nyomja le a [Start] gombot.
- Az FK-502 beolvassa a dokumentumot, és fenntartott dokumentumként a memóriában tárolja az átvitel megkezdése előtt.



Bővebb információk

Az átvitel visszavonásához lásd: “Átvitel törlése” a(z) 3-36 oldalon.

Ha a címzett nem áll készen a fogadásra, a hívás megismétlődik. Az újratárcsázással kapcsolatos információ: “Manuális újratárcsázás” a(z) 3-31 oldalon.

Ha az átvitel sikertelen, lásd: “Nem lehet üzeneteket küldeni” a(z) 5-3 oldalon.

7.9 Fájltypus

Adja meg a fájltypust.

Ezzel a funkcióval adható meg a beolvasott képek fájltypusa, amikor a címzett esetében e-mail vagy fiók van megadva.

- 1 Ha még nem látható, nyomja le a kezelőpanelen a [Fax] gombot a fax képernyő megnyitásához.
- 2 Nyomja le a [Szkenelés beállítás] gombot.
- 3 Nyomja le a [Fájltypus] gombot.

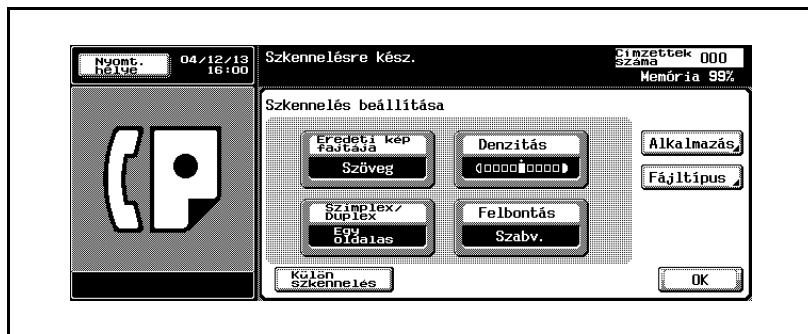

- 4 Válassza ki a fájltypust.

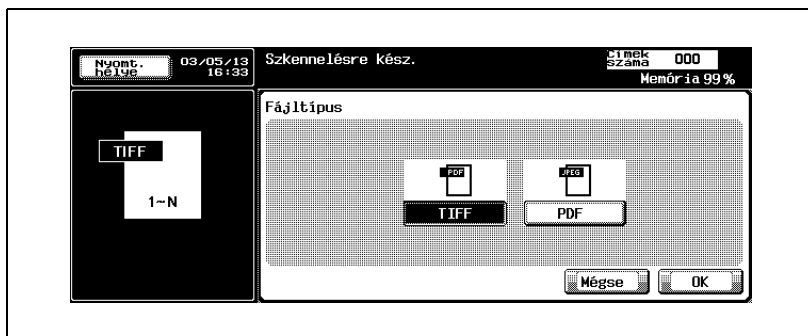

- A beállítás törléséhez nyomja le a [Mégse] gombot.

- 5 Nyomja le az [OK] gombot.
Újból megjelenik a szkennelés beállítása képernyő.

- 6 Nyomja le az [OK] gombot.
Újból megjelenik a fax képernyő.
- 7 Szükség esetén állítson be más funkciókat.
 - A fax képernyő funkcióinak beállításával kapcsolatos információk: “Az átviteli feltételek beállítása” a(z) 3-12 oldalon. A fax alkalmazás képernyő funkcióinak beállításával kapcsolatos információk: “Az alkalmazások funkcióinak áttekintése” a(z) 7-5 oldalon.
- 8 Jelölje ki a címzettet.
 - A címzett kijelöléséhez lásd: “Egy címzett kiválasztása” a(z) 3-22 oldalon.
- 9 Állítsa be az eredeti dokumentumot.
 - A dokumentum beállításával kapcsolatos részletek: “Az eredetik dokuüvegre helyezése” a(z) 3-8 oldalon.
- 10 Nyomja le a [Start] gombot.
Az FK-502 beolvassa a dokumentumot, és fenntartott dokumentumként a memóriában tárolja az átvitel megkezdése előtt.

**Bővebb információk**

Az átvitel visszavonásához lásd: “Átvitel törlése” a(z) 3-36 oldalon.

Ha az átvitel sikertelen, lásd: “Nem lehet üzeneteket küldeni” a(z) 5-3 oldalon.

7.10 Jelszavas továbbítás

Jelszavas TX

Az azonosító továbbítása szükségessé teszi a mellékelt jelszóval történő továbbítást. Amennyiben az FK-502 fogadó faxkészüléke zárt hálózatú fogadásra van állítva, a küldőnek a zárt hálózatú fogadás jelszavával megegyező jelszót kell küldenie.

✓ **Műszaki jellemzők**

E funkció használata csak akkor lehetséges, ha a másik oldalon lévő gép rendelkezik Zárt hálózatú RX (jelszóátviteli) funkcióval.

✓ **Inkompatibilis funkciók**

Lekérdezéses TX (normál), lekérdezéses RX (normál), hirdettábla regisztráció, lekérdezéses RX (közlemény), F-kódos TX

- 1 Ha még nem látható, nyomja le a kezelőpanelen a [Fax] gombot a fax képernyő megnyitásához.
- 2 Nyomja le a [Komm. beáll.] gombot.
- 3 Nyomja le a [Jelszavas TX] gombot.



4 Billentyűzze be a jelszót (legfeljebb 20 számjegy).



- A jelszóhoz a 0-9 számjegyek, valamint a # és * szimbólumok használhatók.
- A téves beírás törléséhez nyomja le a [Törlés] gombot.
- A teljes beírás törléséhez nyomja le a [C] (törlés) gombot.
- A beállítás törléséhez nyomja le az [KI] gombot.

5 Nyomja le az [OK] gombot.

Újból megjelenik a kommunikáció beállítása képernyő.

6 Nyomja le az [OK] gombot.

- A beállítás törléséhez nyomja le a [KI] vagy a [Mégse] gombot.
- Újból megjelenik a fax képernyő.

7 Szükség esetén állítson be más funkciókat.

- A fax képernyő funkcióinak beállításával kapcsolatos információk: "Az átviteli feltételek beállítása" a(z) 3-12 oldalon. A fax alkalmazás menü funkcióinak beállításával kapcsolatos részletek: "Az alkalmazások funkcióinak áttekintése" a(z) 7-5 oldalon.

8 Jelölje ki a címzettet.

- A címzett kijelölésével kapcsolatos részletek: "Egy címzett kiválasztása" a(z) 3-22 oldalon.

9 Állítsa be az eredeti dokumentumot.

- A dokumentum beállításával kapcsolatos részletek: "Az eredeti dokuüvegre helyezése" a(z) 3-8 oldalon.

10 Nyomja le a [Start] gombot.

Az FK-502 az átvitel megkezdése előtt a memóriában tárolja a dokumentumot.

**Bővebb információk**

Az átvitel visszavonásához lásd: "Átvitel törlése" a(z) 3-36 oldalon.

Ha a címzett nem áll készen a fogadásra, a hívás megismétlődik. Az újratárcsázással kapcsolatos információ: "Manuális újratárcsázás" a(z) 3-31 oldalon.

Ha az átvitel sikertelen, lásd: "Nem lehet üzeneteket küldeni" a(z) 5-3 oldalon.

7.11 Bizalmas kommunikáció (F-kód TX)

Bizalmas kommunikáció funkció

A bizalmas kommunikáció funkció segítségével lehetővé válik a korlátozott hozzáférésű fiókok használata meghatározott emberekkel történő privát üzenet váltására (az e-mail fiókokhoz hasonlóan). Nem csak egy címzett bizalmas fiókjába küldhet dokumentumot (bizalmas küldés), hanem a saját állomásának bizalmas felhasználói fiókjába is fogadhat dokumentumot (bizalmas fogadás). A következő részek a bizalmas átvitel folyamatát írják le,

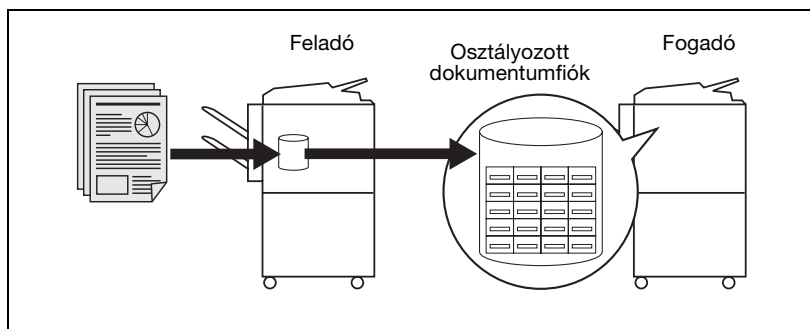

✓ **Jellemzők**

A bizalmas küldéshez az szükséges, hogy az átvitelt fogadó címzett rendelkezzen az állomás faxgépe számára meghatározott bizalmas felhasználói fiókkal és jelszóval. Faxkészüléktől függően nem biztos, hogy szükség van jelszóra. A bizalmas küldés akkor használható, ha a címzett (faxkészülék), amellyel kommunikál, rendelkezik F-kód funkcióval.

✓ **A bizalmas kommunikációval inkompatibilis funkciók**

Lekérdezéses TX (normál), lekérdezéses RX (normál), hirdettábla regisztráció, lekérdezéses RX (közlemény), jelszavas TX

- 1 Ha még nem látható, nyomja le a kezelőpanelen a [Fax] gombot a fax képernyő megnyitásához.
- 2 Nyomja le a [Komm. beáll.] gombot.

3 Nyomja le az [F-kód TX] gombot.

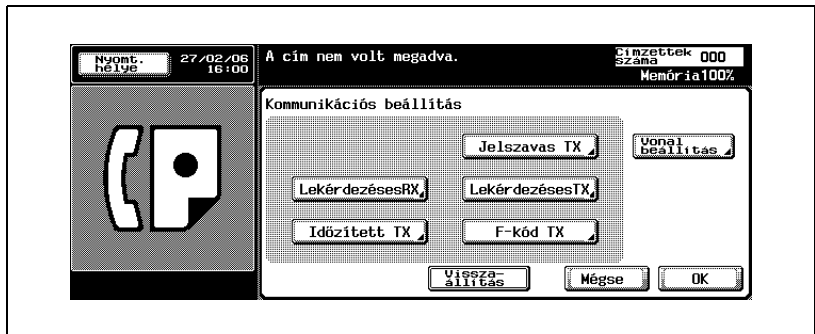

4 Írja be a fogadó állomás fiókjának számát az alcím mezőjébe. Nyomja le a [Jelszó] gombot, majd szükség esetén billentyűzze be a jelszót.

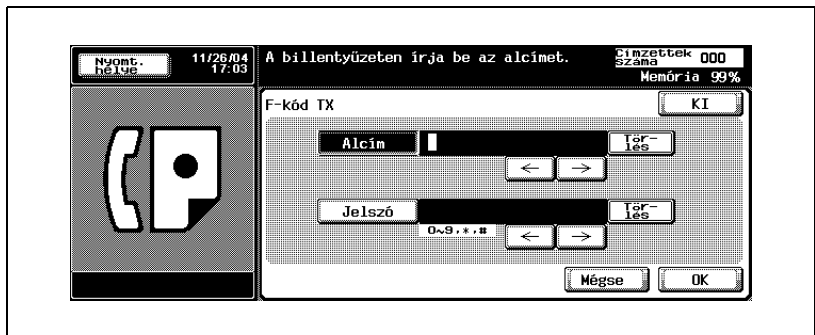

- Az alcím és a jelszó legfeljebb 20 számjegyből állhat.
- Az FK-502-vel való kommunikáció esetén a fiók száma legfeljebb 9, a jelszó pedig legfeljebb 8 karakterből állhat. A szükséges számjegyek eszköztől függően változnak.
- A jelszóhoz a 0-9 közötti számjegyek, valamint a # és * szimbólumok használhatók.
- A téves beírás törléséhez nyomja le a [Törlés] gombot.
- A teljes beírás törléséhez nyomja le a [C] (törlés) gombot.
- A beállítás törléséhez nyomja le az [KI] gombot.

Ha a jelszó szükséges, nyomja le az [Igen] gombot, és írja be a jelszót.

5 Nyomja le az [OK] gombot.

Újból megjelenik a kommunikáció beállítása képernyő.

6 Nyomja le az [OK] gombot.

Újból megjelenik a fax képernyő.

- 7** Szükség esetén állítson be más funkciókat.
- A fax képernyő funkcióinak beállításával kapcsolatos információk: “Az átviteli feltételek beállítása” a(z) 3-12 oldalon. A fax alkalmazás képernyő funkcióinak beállításával kapcsolatos információk: “Az alkalmazások funkcióinak áttekintése” a(z) 7-5 oldalon.
- 8** Jelölje ki a címzettet.
- A címzett kijelölésével kapcsolatos részletek: “Egy címzett kiválasztása” a(z) 3-22 oldalon.
- 9** Állítsa be az eredeti dokumentumot.
- A dokumentum beállításával kapcsolatos részletek: “Az eredetik dokuüvegre helyezése” a(z) 3-8 oldalon.
- 10** Nyomja le a [Start] gombot.
- Az FK-502 az átvitel megkezdése előtt a memóriában tárolja a dokumentumot.

**Bővebb információk**

A folyamat megszakításához nyomja le a [Stop] gombot.

7.12 Közvetített átviteli kérelem (F-kód TX)

Közvetített átviteli kérelem

A közvetített átviteli kérelem az átvitelek több címzethez való eljuttatása egy közvetítő reléállomáson keresztül. Ha az átvitelre szánt címzettek messze vannak, ez a funkció lehetővé teszi a kommunikációs költségek csökkentését. Állomáscsoportokat szervezhet, amelyek mindegyike egy közvetítő állomásból és több címzettből áll.

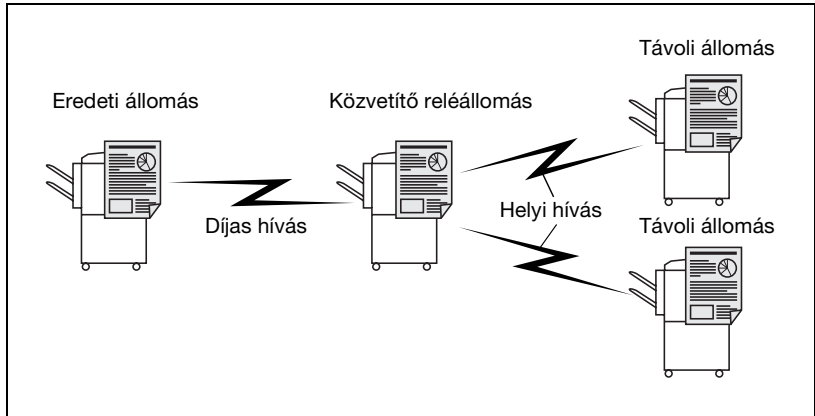

✓ **Jellemzők**

A közvetített TX kérelem csak akkor használható, ha a közvetített TX kérelem funkció be van kapcsolva a segédprogram üzemmódban. További részletek: "Funkcióbeállítás" a(z) 11-37 oldalon. Határozza meg a közvetítési kérelmet kiadó eredeti állomást, az átviteleket továbbító közvetítő reléállomást és a kommunikációt fogadó végső címzetteket.

A közvetített TX kérelem használatához a közvetítő reléállomáson meg kell adni egy közvetítő fiók számot, egy közvetítő jelszót és egy címzett csoport számot.

A közvetített TX kérelem csak akkor használható, ha a közvetítő reléállomás rendelkezik F-kód funkcióval.

✓ **Inkompatibilis funkciók**

Lekérdezéses TX (normál), lekérdezéses RX (normál), hirdettábla regisztráció, lekérdezéses RX (közlemény), jelszavas TX

- 1 Ha még nem látható, nyomja le a kezelőpanelen a [Fax] gombot a fax képernyő megnyitásához.
- 2 Nyomja le a [Komm. beáll.] gombot.

3 Nyomja le az [F-kód TX] gombot.



4 Billentyűzze be a közvetítő reléállomás fiókszámát (alcímét) az alcím mezőbe és a közvetítő reléállomás közvetítési jelszavát a jelszó mezőbe.

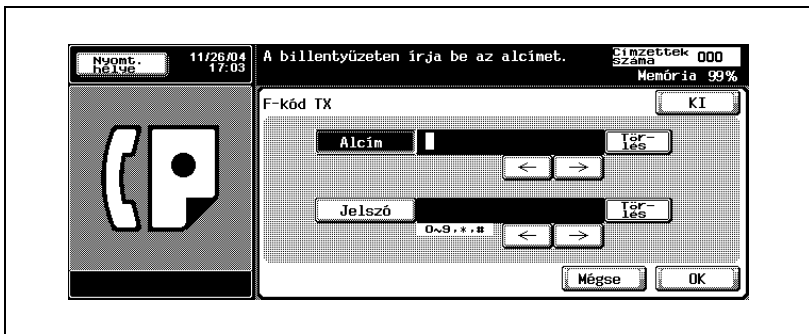

- Az [Az Alcím] és a [Jelszó] legfeljebb 20 számjegyből állhat.
- A [Jelszóhoz] a 0-9 számjegyek, valamint a # és * szimbólumok használhatók.
- A téves beírás törléséhez nyomja le a [Törlés] gombot.
- A teljes beírás törléséhez nyomja le a [C] (törlés) gombot.
- A beállítás törléséhez nyomja le az [KI] gombot.

5 Nyomja le az [OK] gombot.

Újból megjelenik a kommunikáció beállítása képernyő.

6 Nyomja le az [OK] gombot.

Újból megjelenik a fax képernyő.

- 7** Szükség esetén állítson be más funkciókat.
- A fax képernyő funkcióinak beállításával kapcsolatos információk: “Az átviteli feltételek beállítása” a(z) 3-12 oldalon. A fax alkalmazás képernyő funkcióinak beállításával kapcsolatos információk: “Az alkalmazások funkcióinak áttekintése” a(z) 7-5 oldalon.
- 8** Jelölje ki a közvetítő állomást.
- A címzett kijelölésével kapcsolatos részletek: “Egy címzett kiválasztása” a(z) 3-22 oldalon.
- 9** Állítsa be az eredeti dokumentumot.
- A dokumentum beállításával kapcsolatos részletek: “Az eredetiek dokuüvegre helyezése” a(z) 3-8 oldalon.
- 10** Nyomja le a [Start] gombot.
- Az FK-502 az átvitel megkezdése előtt a memóriában tárolja a dokumentumot.

**Bővebb információk**

A folyamat megszakításához nyomja le a [Stop] gombot.

7.13 ECM KI

ECM KI beállítás

A továbbítás kikapcsolt ECM-mel is történhet. A hibajavítási mód (ECM) olyan átviteli mód, amelynél az ITU-T (Nemzetközi Távközlési Unió) hibajavítást hozott létre. Az ECM funkcióval felszerelt faxkészülékek kommunikálni tudnak egymással, és nyugtázni tudják, hogy a küldött adatok hibamentesek. A kommunikáció így mentes tud maradni a vonalazaj stb. miatti zavarásoktól. Az FK-502 ECM-et használ az átvitel esetén, ha nem kapcsolják ki azt.

✓ **Jellemzők**

Ha túl sok vonali zavar van, a kommunikáció ideje egy kicsit hosszabb lehet bekapcsolt ECM mellett, mint kikapcsolt ECM esetén.

✓ **Inkompatibilis funkciók**

Lekérdezéses TX (normál), lekérdezéses RX (normál), V.34 KI, hirdettábla regisztráció, lekérdezéses RX (közlemény)

- 1 Ha még nem látható, nyomja le a kezelőpanelen a [Fax] gombot a fax képernyő megnyitásához.
- 2 Nyomja le a [Komm. beáll.] gombot.
- 3 Nyomja le a [Vonalbeállítás] gombot.

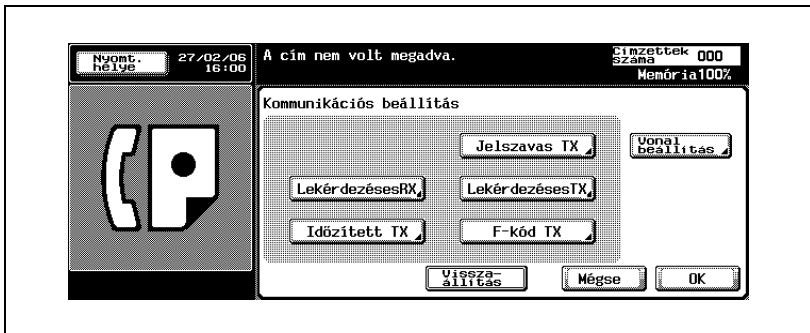

- 4 Nyomja le az [ECM KI] gombot.

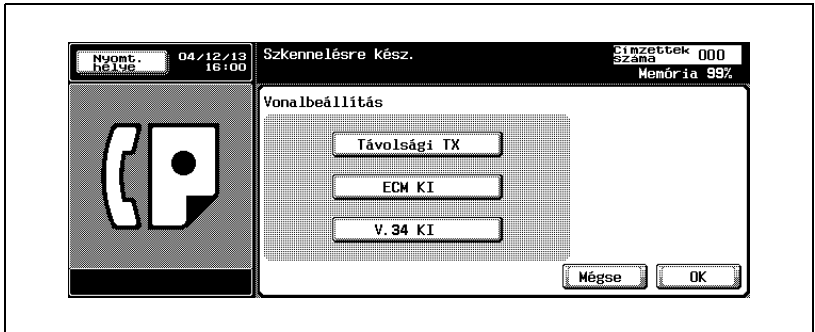

- A beállítás törléséhez nyomja le ismét az [ECM KI] gombot.

- 5 Nyomja le az [OK] gombot.

Újból megjelenik a kommunikáció beállítása képernyő.

- 6 Nyomja le az [OK] gombot.

Újból megjelenik a fax képernyő.

- 7 Szükség esetén állítson be más funkciókat.

- A fax képernyő funkcióinak beállításával kapcsolatos információk: "Az átviteli feltételek beállítása" a(z) 3-12 oldalon. A fax alkalmazás menü funkcióinak beállításával kapcsolatos részletek: "Az alkalmazások funkcióinak áttekintése" a(z) 7-5 oldalon.

- 8 Jelölje ki a címzettet.

- A címzett kijelöléséhez lásd: "Egy címzett kiválasztása" a(z) 3-22 oldalon.

- 9 Állítsa be az eredeti dokumentumot.

- A dokumentum beállításával kapcsolatos részletek: "Az eredetiek dokuüvegre helyezése" a(z) 3-8 oldalon.

- 10 Nyomja le a [Start] gombot.

Az FK-502 megkezdi az átvitelt.

**Bővebb információk**

Az átvitel visszavonásához lásd: "Átvitel törlése" a(z) 3-36 oldalon.

Ha a címzett nem áll készen a fogadásra, a hívás megismétlődik. Az újratárcsázással kapcsolatos információ: "Manuális újratárcsázás" a(z) 3-31 oldalon.

Ha az átvitel sikertelen, lásd: "Nem lehet üzeneteket küldeni" a(z) 5-3 oldalon.

7.14 V.34 KI

V.34 KI beállítás

A V.34 a Super G3 faxkészülék által használt kommunikációs mód. Amikor egy címzett vagy az FK-502 mellékállomás-kapcsoló berendezéssel van felszerelve, a vonali viszonyoktól függően nem biztos, hogy kommunikálni tud a Super G3 készülékkel.

Ilyen esetben ajánlatos a továbbítás esetén kikapcsolni a V.34 funkciót a Super G3 üzemmód kikapcsolásához. Az átvitel befejezését követően a V.34 mód automatikusan újraindul.

✓ *Inkompatibilis funkciók*

Lekérdezéses TX (normál), lekérdezéses RX (normál), hirdettábla regisztráció, lekérdezéses RX (közlemény), ECM KI

- 1 Ha még nem látható, nyomja le a kezelőpanelen a [Fax] gombot a fax képernyő megnyitásához.
- 2 Nyomja le a [Komm. beáll.] gombot.
- 3 Nyomja le a [Vonalbeállítás] gombot.

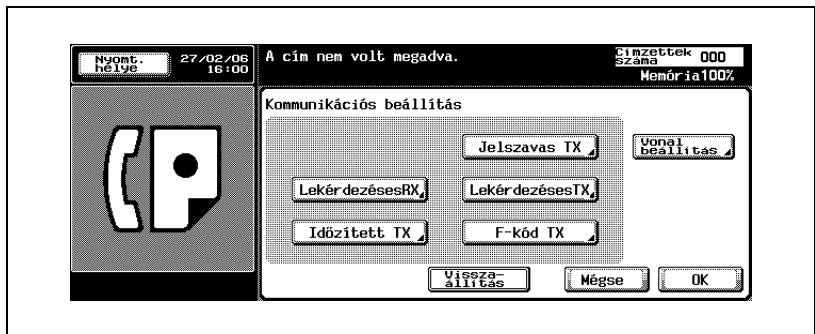

- 4 Nyomja le a [V.34 KI] gombot.

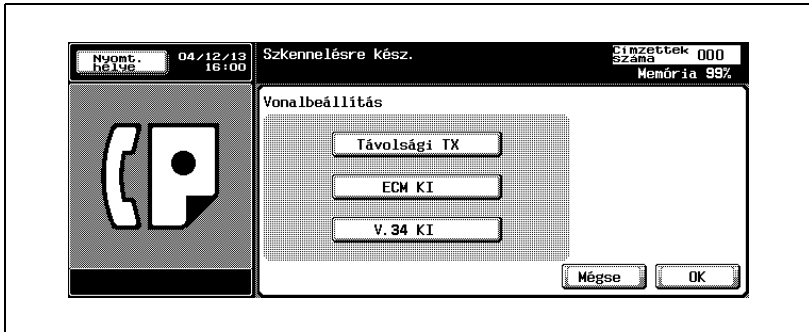

- A beállítás törléséhez nyomja le ismét a [V.34 KI] gombot.
- 5 Nyomja le az [OK] gombot.
Újból megjelenik a kommunikáció beállítása képernyő.
- 6 Nyomja le az [OK] gombot.
Újból megjelenik a fax képernyő.
- 7 Szükség esetén állítson be más funkciókat.
- A fax képernyő funkcióinak beállításával kapcsolatos információk: "Az átviteli feltételek beállítása" a(z) 3-12 oldalon. A fax alkalmazás képernyő funkcióinak beállításával kapcsolatos információk: "Az alkalmazások funkcióinak áttekintése" a(z) 7-5 oldalon.
- 8 Jelölje ki a címzettet.
- A címzett kijelölésével kapcsolatos részletek: "Egy címzett kiválasztása" a(z) 3-22 oldalon.
- 9 Állítsa be az eredeti dokumentumot.
- A dokumentum beállításával kapcsolatos részletek: "Az eredetiek dokuüvegre helyezése" a(z) 3-8 oldalon.
- 10 Nyomja le a [Start] gombot.
Az FK-502 az átvitel megkezdése előtt a memóriában tárolja a dokumentumot.

**Bővebb információk**

Az átvitel visszavonásához lásd: "Átvitel törlése" a(z) 3-36 oldalon.

Ha a címzett nem áll készen a fogadásra, a hívás megismétlődik. Az újratárcsázással kapcsolatos információ: "Manuális újratárcsázás" a(z) 3-31 oldalon.

Ha az átvitel sikertelen, lásd: "Nem lehet üzeneteket küldeni" a(z) 5-3 oldalon.



Hasznos fogadási funkciók

8 Hasznos fogadási funkciók

8.1 A kapott dokumentum bizalmas fogadásként való használata

8.1.1 A kapott dokumentum bizalmas fogadásként való használata

A bizalmas kommunikáció funkció segítségével lehetővé válik a korlátozott hozzáférésű fiókok használata meghatározott emberekkel történő privát üzenet váltására (az e-mail fiókokhoz hasonlóan). Nem csak egy címzett bizalmas fiókjába küldhet dokumentumot (bizalmas küldés), hanem a saját állomásának bizalmas felhasználói fiókjába is fogadhat dokumentumot (bizalmas fogadás). A következő részek a bizalmas felhasználói fiókba fogadott dokumentum nyomtatásának és törlésének folyamatát írják le.

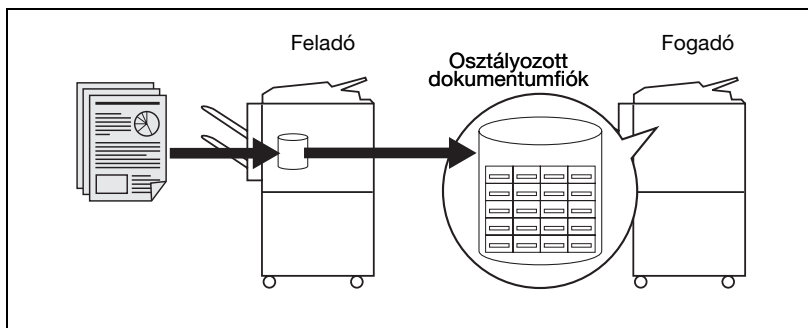



Műszaki jellemzők

Ha bizalmas vételt szeretne végrehajtani, adjon meg egy bizalmas felhasználói fiókot és jelszót (lásd: „A bizalmas fiókok beállítása” a(z) 10-47”) az FK-502 számára, és adja meg ezt az információt a fogadó állomásnak. A bizalmas küldés akkor használható, ha a címzett (faxkészülék), amellyel kommunikál, rendelkezik F-kód funkcióval.

8.1.2 A bizalmas felhasználói fiókba fogadott dokumentum nyomtatása

A bizalmas felhasználói fiókba fogadott dokumentum nyomtatása

Amikor az FK-502 bizalmas hozzáférésűnek nyilvánított dokumentumot fogad, az FK-502 automatikusan kinyomtat egy korlátozott hozzáférésű vételi jelentést. A bizalmas felhasználói fiókba fogadott dokumentumok az alábbi módon nyomtathatók ki.

- 1 Nyomja le a [Fiók] gombot a kezelőpanelen.
- 2 Az opcionális merevlemez használata esetén válassza ki a [Nyilvános felhasználói fiók] fület.
- 3 Válasszon ki egy [Bizalmas felhasználói fiókként] meghatározott fiókot.
- 4 Jelszó beállításakor írja be a jelszót a megjelenő képernyőbe, és nyomja le az [OK] gombot.
 - A jelszóhoz legfeljebb 8 karakter adható meg.
- 5 Válassza ki a bizalmas felhasználói fiók számát a  és a  gombokkal, és nyomja le a [Nyomtatás] gombot.
- 6 Nyomja le a [Start] gombot.

Kinyomatódik a megjelölt bizalmas felhasználói fiókban lévő dokumentum.



Bővebb információk

A művelet megszakításához nyomja le a [Bezár] gombot.



Kinyomtatása után a bizalmas fiókba fogadott dokumentum törlődik.

8.1.3 Dokumentumok törlése a bizalmas felhasználói fiókból

A dokumentumok bizalmas felhasználói fiókból való törléséhez végezze el az alábbi eljárást.

Dokumentumok törlése a bizalmas felhasználói fiókból

A segédprogram módban egyszerre is törölheti a bizalmas felhasználói fiókban lévő dokumentumokat.

- 1 Nyomja le a [Fiók] gombot a kezelőpanelen.
- 2 Az opcionális merevlemez használata esetén válassza ki a [Nyilvános felhasználói fiók] fület.
- 3 Válasszon ki egy [Bizalmas felhasználói fiókként] meghatározott fiókot.
- 4 Jelszó beállításakor írja be a jelszót a megjelenő képernyőbe, és nyomja le az [OK] gombot.
 - A jelszóhoz legfeljebb 8 karakter adható meg.
- 5 Válassza ki a bizalmas felhasználói fiók számát a  és a  gombokkal, és nyomja le a [Törlés] gombot.
- 6 A megjelenő megerősítő képernyőn nyomja le az [Igen] gombot.
A megjelölt bizalmas felhasználói fiókban lévő dokumentum törlődik.



Bővebb információk

A művelet megszakításához nyomja le a [Bezár] gombot.

8.2 Fogadás memóriába

A segédprogram módban beállíthatja az FK-502-t, hogy a fogadott dokumentumokat a memóriában tárolja, és csak szükség esetén nyomtassa ki őket. Ennek az üzemmódnak a neve fogadás memóriába. Az alábbi rések leírják a fogadott és a memóriában tárolt dokumentumok nyomtatásával és törlésével kapcsolatos eljárásokat feltételezve, hogy a memóriába való fogadás be van állítva.



8.2.1 A memóriában tárolt dokumentumok kinyomtatása

A memóriában tárolt dokumentumok kinyomtatása

A fogadott és a memóriában tárolt dokumentumok az alábbi módon nyomtathatók ki.

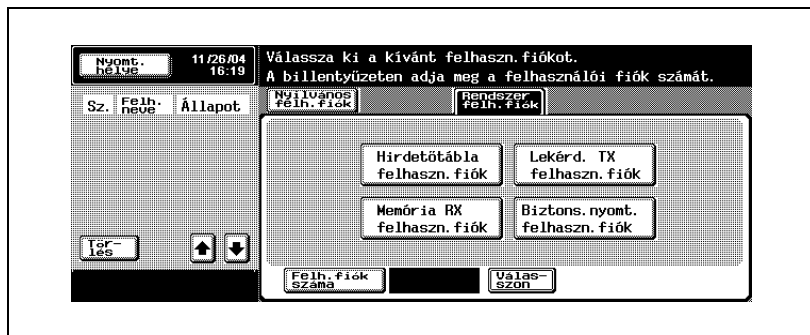

- 1 Ha még nem látható, nyomja le a kezelőpanelen a [Box] gombot a box képernyő megnyitásához.
- 2 Az opcionális merevlemez használata esetén válassza ki a [Rendszer felhasználói fiók] fület.
- 3 Válassza ki a [Memória RX felhasznál. fiók] gombot.



- Amikor a felhasználói hitelesítési funkciójának állapota [BE], a Megjelenik a [Személyes felh. fiók] fül.
- 4 Írja be a jelszót, és nyomja le az [OK] gombot.
 - A művelet megszakításához nyomja le a [Mégse] gombot.
 - Ha lenyomja a [C] (törlés) gombot, a beírt információ törlődik.
 - 5 Válassza ki a fogadott dokumentumot a  vagy a  gombbal, és nyomja le a [Nyomtatás] gombot.

- 6 Nyomja le a [Start] gombot.
A kijelölt dokumentum kinyomtatódik.

**Bővebb információk**

Ha meg szeretné jeleníteni a következő vagy az előző képernyőt, nyomja le a  vagy a  gombot,.

A művelet megszakításához nyomja le a [Bezárás] gombot a [Nyomtatás] gomb lenyomása előtt.

A [Korr. nyomt.] lenyomásával kinyomtatható a kiválasztott fájl első oldala a tartalom megerősítése érdekében.



8.2.2 A memóriában tárolt dokumentumok törlése

A memóriában tárolt dokumentumok törlése

A fogadott és a memóriában tárolt dokumentumok az alábbi módon törölhetők.

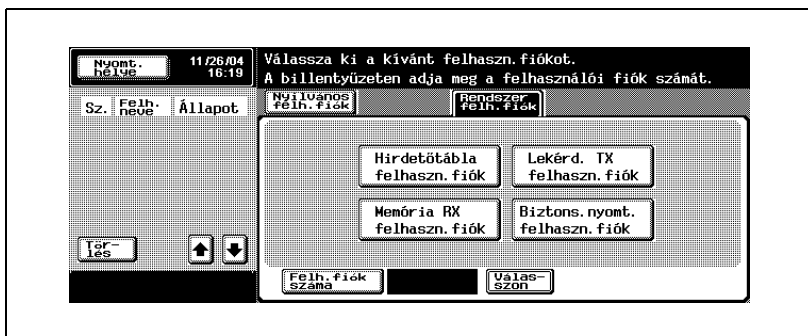
- 1 Ha még nem látható, nyomja le a kezelőpanelen a [Box] gombot a box képernyő megnyitásához.
- 2 Az opcionális merevlemez használata esetén válassza ki a [Rendszer felhasználói fiók] fület.
- 3 Válassza ki a [Memória RX felhasznál. fiók] gombot.



- 4 Írja be a jelszót, és nyomja le az [OK] gombot.
 - A művelet megszakításához nyomja le a [Mégse] gombot.
 - Ha lenyomja a [C] (törlés) gombot, a beírt információ törlődik.
- 5 Válassza ki a fogadott dokumentumot a  vagy a  gombbal, és nyomja le a [Törlés] gombot.
- 6 A megjelenő megerősítő képernyőn nyomja le az [Igen] gombot. A kijelölt dokumentum kinyomtatódik.



Bővebb információk

A művelet megszakításához nyomja le a [Bezárás] gombot a [Nyomtatás] gomb lenyomása előtt.

A [Korr. nyomt.] lenyomásával kinyomtatható a kiválasztott fájl első oldala a tartalom megerősítése érdekében.



Lekérdezés

9 Lekérdezés

9.1 Lekérdezéses átvitel

A lekérdezéses átvitel lehetővé teszi az FK-502 számára, hogy beszkeneljen, és a fiókban tárolja a dokumentumokat, amíg a címzett lekérdezési parancsot nem küld, ami a tárolt dokumentum továbbítását eredményezi.

A lekérdezéses átvitelre szánt dokumentumok a rendszer felhasználói fiók lekérdezéses TX felhasználói fiókjában tárolódnak, és az átvitelt a címzettől érkező lekérdezési parancs indítja el. A lekérdezéses átvitel lekérdezéses TX-szel rendelkezik, amely összegyűjti a dokumentumokat egy lekérdezéses TX felhasználói fiókban, és egy közlemény lekérdezéses TX-szel, amely egy hirdetőtábla felhasználói fiókban gyűjti össze a dokumentumokat.

Az alábbi leírás a lekérdezéses TX felhasználói fiókot használó lekérdezéses átvitel használatát feltételezi.



Bővebb információk

A hirdetőtáblás opció használata: "Közlemény" a(z) 9-9 oldalon.

A lekérdezéses átvitel dokumentumainak kinyomtatása és törléséhez lásd a „Boks funkciók felhasználói kézikönyvét”.

9.1.1 Lekérdezéses átvitel

Lekérdezéses átvitel

A (normál) lekérdezéses TX használatához hajtsa végre az alábbi eljárást.

✓ **Jellemzők**

Lekérdezéses átvitelrel csak egy dokumentum küldhető el.
A memória TX automatikusan kiválasztódik.

✓ **Inkompatibilis funkciók**

Lekérdezéses RX (normál), idézett TX, távolsági TX, ECM KI, jelszavas TX, F-kódos TX, V.34 KI, hirdettábla regisztráció, lekérdezéses RX (közlemény)

- 1 Ha még nem látható, nyomja le a kezelőpanelen a [Fax] gombot a fax képernyő megnyitásához.
- 2 Nyomja le a [Komm. beáll.] gombot.
- 3 Nyomja le a [Lekérdezéses TX] gombot.



4 Nyomja le a [Normál] gombot.

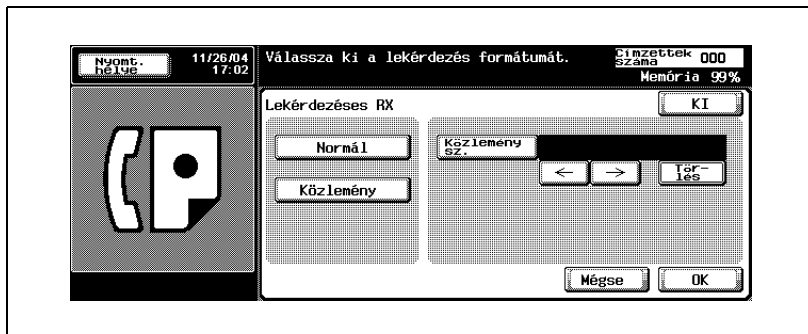

- A beállítás törléséhez nyomja le az [KI] gombot.

5 Nyomja le az [OK] gombot.

Újból megjelenik a kommunikációs beállítás képernyő.

6 Nyomja le az [OK] gombot.

Újból megjelenik a fax képernyő.

7 Szükség esetén állítson be más funkciókat.

- A fax képernyő funkcióinak beállításával kapcsolatos információk: “Az átviteli feltételek beállítása” a(z) 3-12 oldalon. A fax alkalmazás menü funkcióinak beállításával kapcsolatos részletek: “Az alkalmazások funkcióinak áttekintése” a(z) 7-5 oldalon.

8 Állítsa be az eredeti dokumentumot.

- A dokumentum beállításával kapcsolatos részletek: “Az eredeti a gépre helyezése” a(z) 3-7 oldalon.

9 Nyomja le a [Start] gombot.

Az FK-502 beszkenne a dokumentumot, és a memóriában tárolja, amíg a címzett lekérdezési parancsot nem küld, ami a tárolt dokumentum átvitelét eredményezi.



Bővebb információk

Ha az átvitel sikertelen, lásd: “Nem lehet üzeneteket küldeni” a(z) 5-3 oldalon.

9.2 Lekérdezéses fogadás

A lekérdezéses fogadás lehetővé teszi az FK-502 számára, hogy parancsot küldjön egy címzettnek annak távoli gépén vagy átvitelre beállított, vagy lekérdezéses átvitelre fenntartott dokumentumok fogadása érdekében. Ez a funkció akkor hasznos, ha a címzett helyett szeretné viselni a telefonhívás költségét.

Egymás utáni lekérdezéses fogadás esetén két vagy több címzettet is beállíthat lekérdezéses fogadásra.

Az egymás utáni lekérdezéses fogadás eredményének jelentése az egymás utáni lekérdezéses fogadás befejezése után nyomtatódik ki. Az egymás utáni lekérdezéses fogadás fenntartási jelentése az időzített küldés használatkor nyomtatódik ki.



Bővebb információk

Előfordulhat, hogy ezt a funkciót nem lehet a másik fél gépével használni.

Az egymás utáni lekérdezéses fogadás fenntartási jelentésének és az egymás utáni lekérdezéses fogadás eredménye jelentésének részletei: "Sequence polling RX reservation report (Egymás utáni lekérdezéses fogadási fenntartás jelentése)" a(z) 12-28 oldalon és "Sequence polling reception report (Egymás utáni lekérdezéses vétel jelentése)" a(z) 12-18 oldalon.

Lekérdezéses fogadás

Lekérdezéses fogadás esetén két lehetőség van: au egyik a normál lekérdezéses fogadás, a másik pedig a címzett hirdetőtábláján fenntartott dokumentum fogadása. Az alábbi leírás normál lekérdezéses fogadást feltételez. A másik lehetőség részletei: "A címzett hirdetőtábláján lévő dokumentumok lekérdezéses fogadása (fax)" a(z) 9-13 oldalon.

✓ *Inkompatibilis funkciók*

Keret törlése, szkennelési méret, vegyes eredeti, kötés helye, bizalmas TX, átadott TX kérelem, ECM KI, távolsági TX, lekérdezéses TX (normál), jelszavas TX, V.34 KI, külön szkennelés, hirdetőtábla regisztráció, lekérdezéses RX (közlemény)

- 1 Ha még nem látható, nyomja le a kezelőpanelen a [Fax] gombot a fax képernyő megnyitásához.
- 2 Nyomja le a [Komm. beáll.] gombot.
- 3 Nyomja le a [Lekérdezéses RX] gombot.



- 4 Nyomja le a [Normál] gombot.

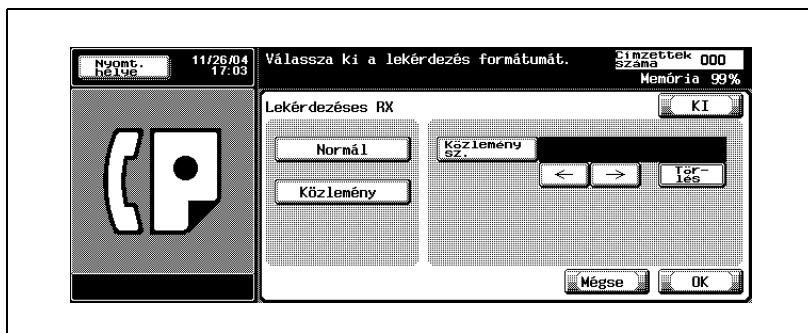

- 5 Nyomja le az [OK] gombot.
 - A beállítás törléséhez nyomja le a [KI] gombot.Újból megjelenik a kommunikációs beállítás képernyő.
- 6 Nyomja le az [OK] gombot.
Újból megjelenik a fax képernyő.
- 7 Jelölje ki a címzett(ek)et.
 - A címzett kijelölésével kapcsolatos részletek: “Egy címzett kiválasztása” a(z) 3-22 oldalon.Két vagy több címzett adható meg.
- 8 Nyomja le a [Start] gombot.
Az FK-502 megkezdi a címzett(ek)nél átvitelre beállított vagy lekérdezéses átvitelre fenntartott dokumentumok fogadását.

**Bővebb információk**

A lekérdezéses vétel [Start] gomb lenyomása előtti felfüggesztéséhez nyomja le a [Stop] gombot a kezelőpanelen.

Ha a vétel sikertelen, lásd: “A készülék nem tud fogadni” a(z) 4-7 oldalon.

9.3 Közlemény

Az FK-502 lehetővé teszi a címzett hirdetőtábláján lekérdezéses átvitelre vagy fogadásra fenntartott dokumentumok böngészését. Ez a rész a címzett hirdetőtábláján lévő dokumentumok kezelésének eljárásait írja le. Ezek közé tartozik a dokumentumok kiírása hirdetőtáblára, illetve azok fogadása a hirdetőtáblára kiírt dokumentumok lekérdezésével.



Bővebb információk

A hirdetőtáblán lévő dokumentumok nyomtatásának és eltávolításának részletei a „Felhasználói kézikönyv (Fiókmveletek)” cím részben található.

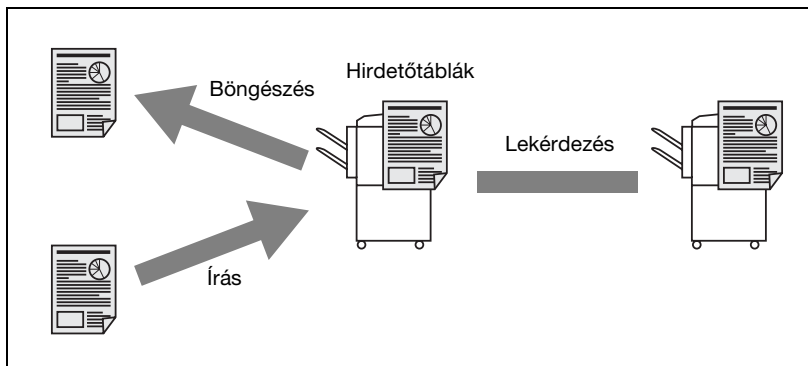

9.3.1 Dokumentum kiírása a hirdetőtáblára

A dokumentum hirdetőtáblára írásához végezze el az alábbi műveletet.

Dokumentum kiírása a hirdetőtáblára

✓ **Jellemzők**

A hirdetőtáblákat előre definiálni kell. Lásd: "A hirdetőtábla beállítása" a(z) 10-49 oldalon.

A hirdetőtáblák csak akkor használhatók, ha a címzett rendelkezik az F-kód jellemzővel.

A hirdetőtáblára csak egy dokumentumot lehet menteni.

✓ **Inkompatibilis funkciók**

Keret törlése, szkennelési méret, vegyes eredeti, kötés helye, lekérdezéses TX (normál), távolsági TX, ECM KI, jelszavas TX, F-kódos TX, V.34 KI, külön szkennelés

✓ Ha a dokumentum már a hirdetőtáblán van, az új felülírja a már meglévőt.

- 1 Ha még nem látható, nyomja le a kezelőpanelen a [Fax] gombot a fax képernyő megnyitásához.
- 2 Nyomja le a [Komm. beáll.] gombot.
- 3 Nyomja le a [Lekérdezéses TX] gombot.



- 4 Nyomja le a [Közlemény] gombot.

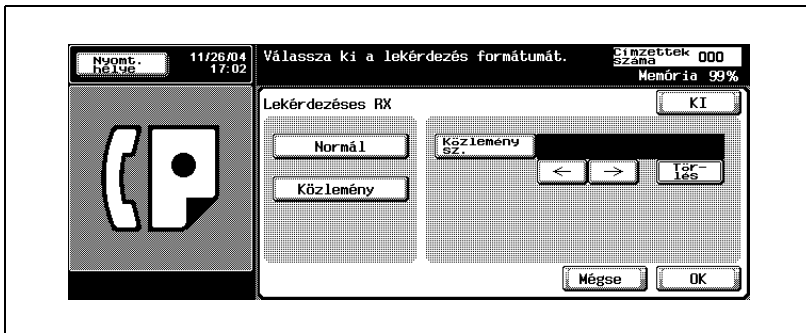

- 5 Írja be a közlemény számát a [Közlemény sz.] utáni mezőbe.

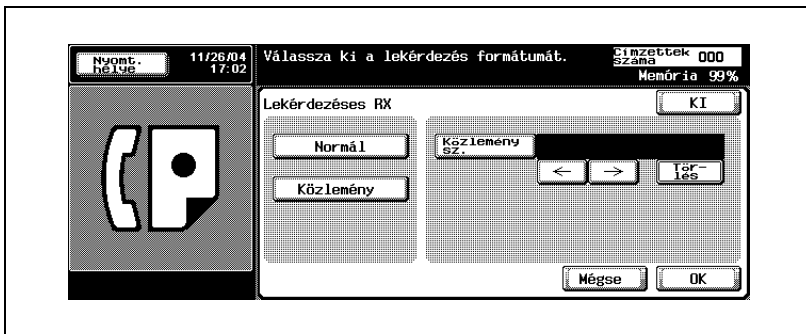

- Közleményszámként 1 és 999999999 (9 számjegy) közötti számot adhat meg.
- A téves beírás törléséhez nyomja le a [Törlés] gombot.
- Ha lenyomja a [C] (törlés) gombot, minden közleményszám törlődik.

- 6 Nyomja le az [OK] gombot.

- A beállítás törléséhez nyomja le a [KI] gombot.
- Újból megjelenik a kommunikációs beállítás képernyő.

- 7 Nyomja le az [OK] gombot.

Újból megjelenik a fax képernyő.

- 8 Szükség esetén állítson be más funkciókat.

- A fax képernyő funkcióinak beállításával kapcsolatos információk: "Az átviteli feltételek beállítása" a(z) 3-12 oldalon. A fax alkalmazás képernyő funkcióinak beállításával kapcsolatos információk: "Az alkalmazások funkcióinak áttekintése" a(z) 7-5 oldalon.

- 9** Állítsa be az eredeti dokumentumot.
- A dokumentum beállításával kapcsolatos részletek: “Az eredetik dokuüvegre helyezése” a(z) 3-8 oldalon.
- 10** Nyomja le a [Start] gombot.
- Ha meg szeretné akadályozni azt, hogy az FK-502 leolvassa a dokumentumot a [Start] gomb lenyomása után, nyomja meg a [Stop], majd a megerősítést kérő képernyőn az [Igen] gombot.
- Az FK-502 leolvassa a dokumentumot, és elhelyezi a hirdetőtáblán.

9.3.2 A címzett hirdetőabláján lévő dokumentumok lekérdezéses fogadása (fax)

A címzett hirdetőabláján lévő dokumentumok lekérdezéses fogadása (fax)

A címzett hirdetőabláján elhelyezett dokumentumok lekérdezéssel fogadhatók. Ennek érdekében végezze el az alábbiakat.

- 1 Ha még nem látható, nyomja le a kezelőpanelen a [Fax] gombot a fax képernyő megnyitásához.
- 2 Nyomja le a [Komm. beáll.] gombot.
- 3 Nyomja le a [Lekérdezéses RX] gombot.



- 4 Nyomja le a [Közlemény] gombot.

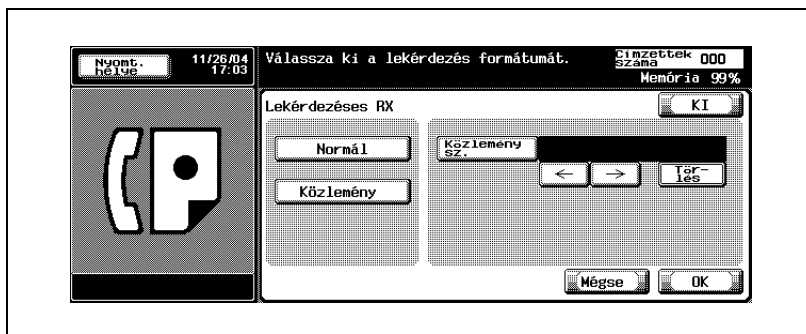

- 5 Írja be a közlemény számát a [Közlemény sz.] utáni mezőbe.

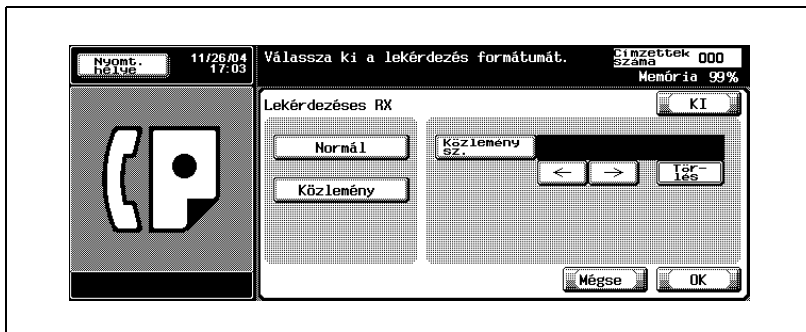

- Közleményszámként legfeljebb 20 jegyű szám adható meg.
- A téves beírás törléséhez nyomja le a [Törlés] gombot.
- Ha lenyomja a [C] (törlés) gombot, minden közleményszám törlődik.

- 6 Nyomja le az [OK] gombot.

- A beállítás törléséhez nyomja le a [KI] gombot.
- Újból megjelenik a kommunikációs beállítás képernyő.

- 7 Nyomja le az [OK] gombot.

Újból megjelenik a fax képernyő.

- 8 Válasszon ki egy címzettet.

- A részletekhez lásd: "Egy címzett kiválasztása" a(z) 3-22 oldalon.

- 9 Nyomja le a [Start] gombot.

Megkezdődik a másik gép hirdetőtábláján lévő dokumentum lekérdezéses fogadása.

10

Regisztrálás/Beállítások

10 Regisztrálás/Beállítások

10.1 A fax regisztrálás képernyő megjelenítése

A fax regisztrálás képernyő megjelenítése az alábbiak szerint történik.

A fax regisztrálás képernyő megjelenítése

- 1 Nyomja le a kezelőpanelen [Fax] és a [Segédprogram/számlálók] gombot a segédprogram üzemmód képernyő megjelenítéséhez.
- 2 Nyomja le a [Gyorsgomb regisztráció] gombot.

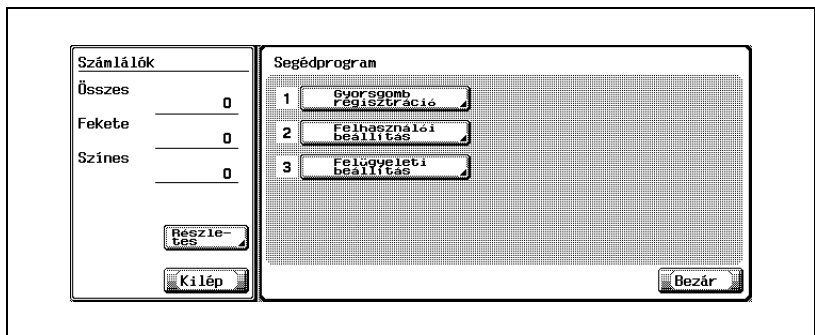

- A segédprogram üzemmódban a billentyűzeten is beírható a gombon megjelenő szám kiválasztás céljára. [Gyorsgomb regisztráció] esetén írja be az „1” számot a billentyűzeten.
- Amikor a segédprogram üzemmód [Feladatbeállítások elérésének korlátozása] funkciójának [Cím regisztrálása és változtatása] elemének beállítása [Korlátozott], a [Gyorsgomb regisztráció] nem hajtható végre. A Gyorsgomb regisztráció regisztrálásának vagy megváltoztatásának részleteivel kapcsolatban keresse meg az adminisztrátort.

3 Nyomja le a Fax gombot.

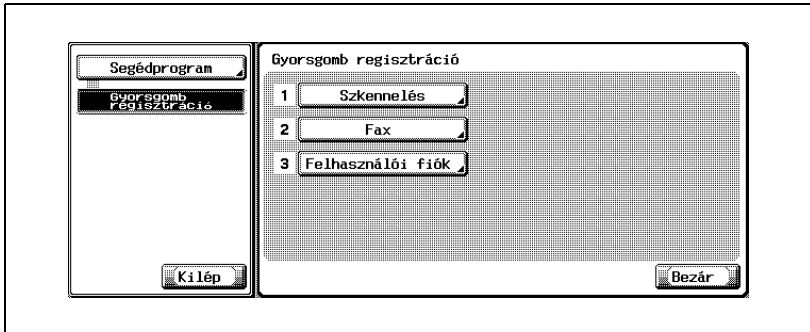

Megjelenik a fax regisztrálás képernyő.

10.2 A címjegyzék regisztrálása

A [Címjegyzékben] regisztrálható annak a címzettnek a faxszáma és e-mail címe, akinek gyakran küld üzenetet. A regisztrált [Címjegyzék] a fax képernyőn lévő [Címjegyzék], [Közvetlen bemenet] funkciókból használható.

- Az opcionális merevlemez használata esetén összesen 2000 cím (0001-2000) regisztrálható a [Címjegyzékben], ideértve a szkener funkcióval beállított [Címjegyzéket] stb. is. (Ha nincs beszerelve a merevlemez, legfeljebb 1000 cím regisztrálható.)
- A címzett nevének és keresési karakterének regisztrációja a [Címjegyzékkel] együtt lehetővé teszi a címzett keresési karakterrel való magadását.
- A faxszám ([Rövid. tárcs.]), az e-mail cím és a fiók regisztrálható.

Ez a rész leírja a címjegyzék regisztrálásának, megváltoztatásának és a már regisztrált címjegyzék törlésének eljárásait.

Kérjük, tartsa be az alábbi pontot:

- Nem lehetséges regisztrálás, ha nincs beállítva a címzett, az e-mail cím vagy a fiók.



Bővebb információk

A PageScope Web Connection segítségével regisztrálható a [Címjegyzék], a [Csoport] és a [Program] is. A PageScope Web Connection segítségével megváltoztathatók a beállítások vagy regisztrálhatók a címek egy hálózatra csatlakoztatott számítógéprl.

A PageScope Web Connection használatának módja a felhasználói kézikönyvben (hálózati szkener) olvasható.

A rövidítések jegyzékében ellenőrizheti a regisztrált adatokat.

A rövidítések részleteihez lásd: "Address book list (Címjegyzék lista)" a(z) 12-34.

Faxszám regisztrálása a címjegyzékben.

A faxszám címjegyzékben való regisztrálási eljárása a következő.

- 1 A regisztráció képernyő megjelenítéséhez lásd: "A fax regisztrálás képernyő megjelenítése" a(z) 10-3 oldalon.
- 2 Nyomja le a [Címjegyzék] gombot.

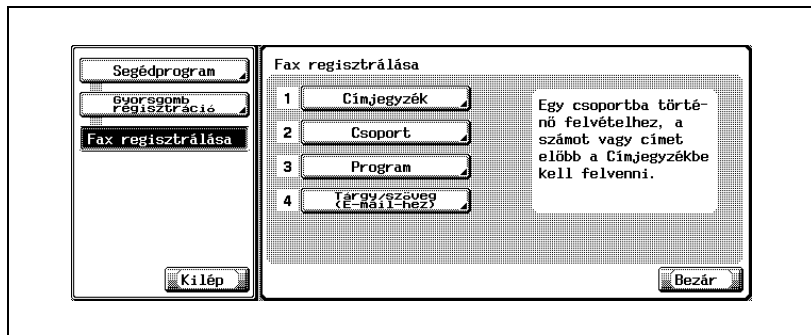

- A segédprogram üzemmódban a billentyűzeten is beírható a gombon megjelenő szám kiválasztás céljára. [Címjegyzék] esetén írja be az „1” számot a billentyűzeten.

- 3 Nyomja le a [Rövid. tárcs.] gombot.

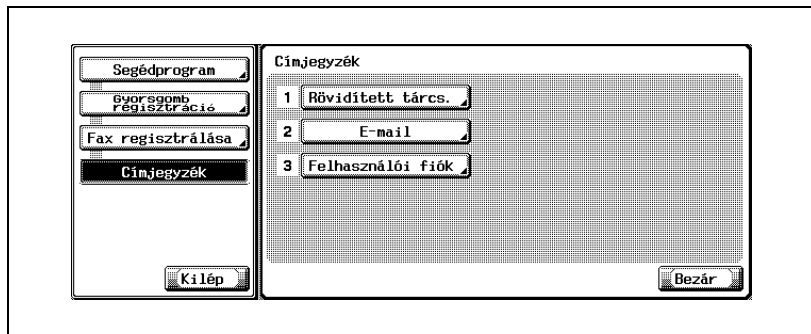

4 Nyomja le az [Új] gombot.

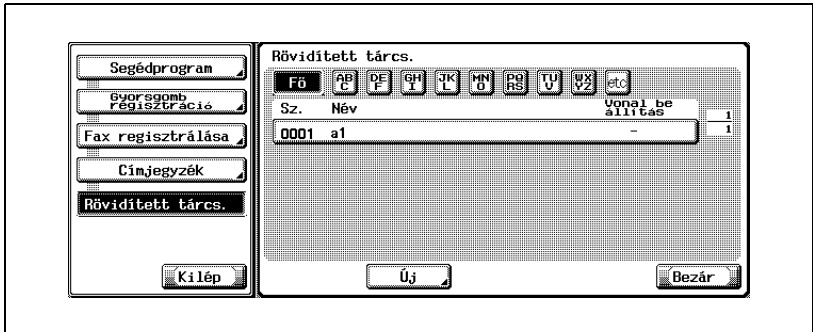

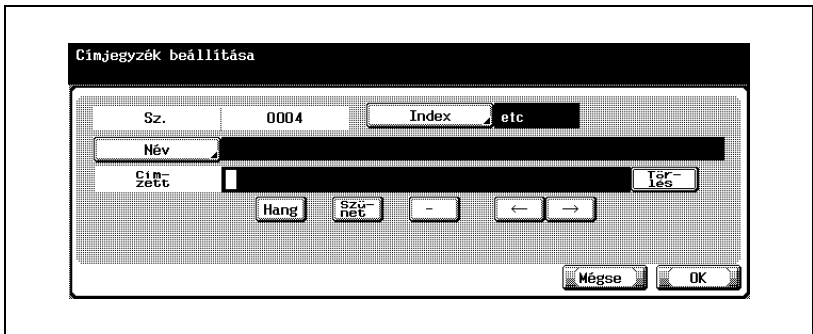

5 Nyomja le a [Név] gombot, és írja be a címjegyzék nevét.



- A karakterek beírásának részletei: oldal 13-4.
- A név legfeljebb 24 karaktert tartalmazhat.
- A [Sz.] mezőben megjelenik egy használaton kívüli szám.

6 Billentyűzze be a címzett faxszámát.

- Az alábbi billentyűk használhatók:
- [Hang] :
Tárcsázó (impulzusos) telefonvonal használata esetén, nyomja le a [Hang] gombot a nyomógombos tone üzemmód kiválasztásához. Ezt a fax információs szolgáltatás stb. használatakor használják, amikor a hangtárcsázás van kiválasztva. A képernyőn megjelenik egy „T” betű.
- [Szünet]:
Nyomja le a [Szünet] gombot, ha szünetet szeretne beilleszteni a tárcsázott számba. A [Szünet] gomb egyszeri lenyomása egy másodperces intervallumot iktat be a számok között. Több szünetet is be lehet iktatni. A képernyőn megjelenik egy „P” betű.

- [-] :
Tárcsázáskor ez elválasztó jelként iktatódik be. Ennek nincs hatása a tárcsázásra. A képernyőn megjelenik egy „-” jel.
-  :
Balra mozgatja a kurzort.
-  :
Jobbra mozgatja a kurzort.
- [Törlés] :
A kurzor pozíciójánál lévő karakterek egyenként törlődnek. Amikor a kurzor a szöveg jobb oldali végén van, a karakterek a szöveg hátsó végéről törlődnek.
- [Külső]:
Akkor jelenik meg, ha a [PBX CN beáll.] beállítása [BE]. Kiválasztás esetén megjelenik az [E-] jelzés.
- Legfeljebb 38 számjegyet lehet beírni.
- Hibás beírás esetén javítsa ki, a [Törlés] lenyomásával egyszerre egy karakter törölhető, a [C] (törlés) lenyomásával pedig az egész.
- Amikor a PBX kapcsolat [BE] van kapcsolva, és a belső vonalról hívás történik a külső vonalra, a külső vonal száma, például „0” után nyomja le a [Szünet] gombot, hogy a tárcsázás biztosabb legyen. A képernyőn megjelenik egy „P” betű.

7 A keresési karakter megváltoztatásához nyomja le az [Index] gombot, majd regisztrálja újra a keresési karaktert.

- Nyomja le a rögzítendő keresési karakter keresőgombját az [ABC] - [etc] közül.
- Olyan cím esetében, ahová gyakran küld üzenetet, adja meg a keresési karaktert, és ezzel egyidejűleg válassza ki a [Fő] elemet. Ez lehetővé teszi az első helyen való megjelenítést a címjegyzék kiválasztásában.
- A Név elején lévő karakter automatikusan keresési karakterként állítódik be.

8 Nyomja le az [OK] gombot.

- A regisztrálás leállításához nyomja le a [Mégse] gombot.
Végrehajtódik a regisztrálás, és a regisztrált címzett megjelenik egy listán.

9 Nyomja le a [Bezárás] gombot.

A címjegyzék regisztrálásának elvégzéséhez folytassa a 4. lépéssel.

10 Nyomja le a [Kilép] gombot az alterületen.

E-mail cím regisztrálása a címjegyzékben.

Az e-mail címek címjegyzékben való regisztrálása lehetővé teszi a beszkenelt eredeti e-mail mellékletként történő küldését. A fájl formátuma TIFF vagy PDF.

Az e-mail cím címjegyzékben való regisztrálási eljárása a következő.

- 1 A regisztráció képernyő megjelenítéséhez lásd: "A fax regisztrálás képernyő megjelenítése" a(z) 10-3 oldalon.
- 2 Nyomja le a [Címjegyzék] gombot.

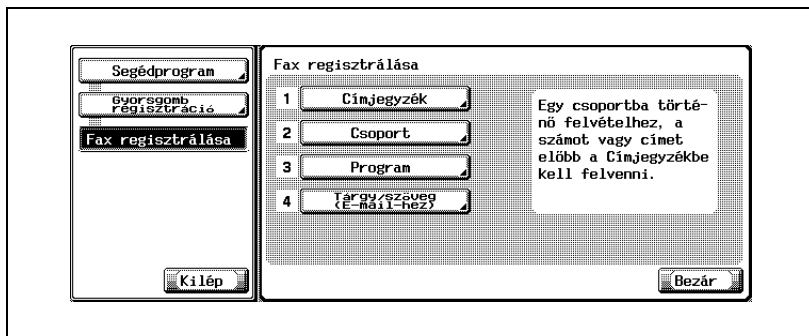

- A segédprogram üzemmódban a billentyűzetten is beírható a gombon megjelenő szám kiválasztás céljára. [Címjegyzék] esetén írja be az „1” számot a billentyűzetten.

- 3 Nyomja le az [E-mail] gombot.

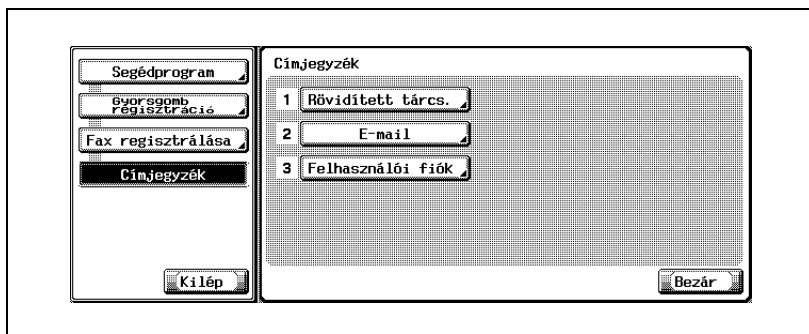

4 Nyomja le az [Új] gombot.

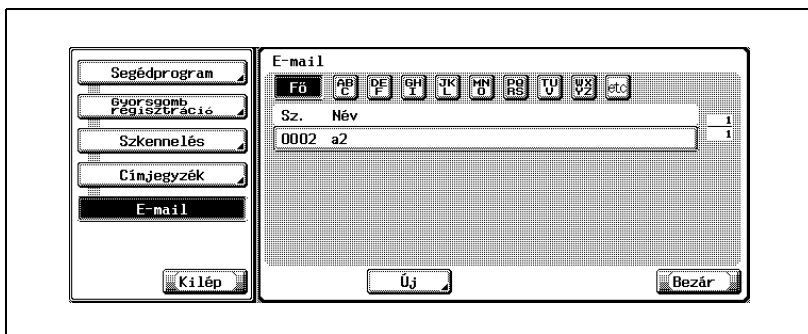

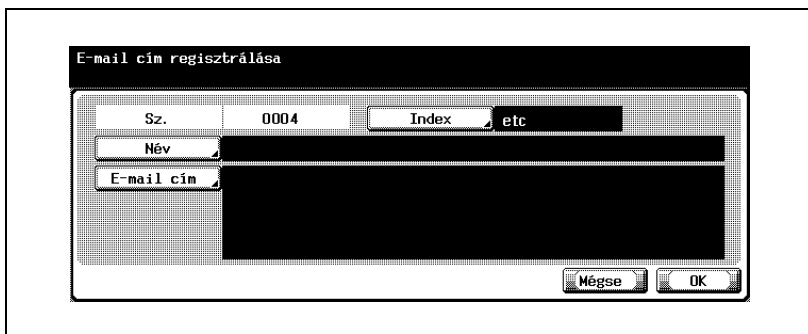

5 Nyomja le a [Név] gombot, és írja be a címjegyzék nevét.



- A karakterek beírásának részletei: oldal 13-4.
- A név legfeljebb 24 karaktert tartalmazhat.
- A [Sz.] mezőben megjelenik egy használaton kívüli szám.

6 Nyomja le az [E-mail cím] gombot.

7 Írja be az e-mail címet a megjelenő képernyőn, és nyomja le az [OK] gombot.

-  :
Balra mozgatja a kurzort.
-  :
Jobbra mozgatja a kurzort.
- [Törlés] :
A kurzor pozíciójánál lévő karakterek egyenként törlődnek. Amikor a kurzor a szöveg jobb oldali végén van, a karakterek a szöveg hátsó végéről törlődnek.
- Az e-mail cím legfeljebb 320 karaktert tartalmazhat.
- A beírt tteelek törléséhez nyomja le a [C] (törlés) gombot.

- 8** A keresési karakter megváltoztatásához nyomja le az [Index] gombot, majd regisztrálja újra a keresési karaktert.
- Nyomja le a rögzítendő keresési karakter keresőgombját az [ABC] - [etc] közül.
 - Olyan cím esetében, ahová gyakran küld üzenetet, adja meg a keresési karaktert, és ezzel egyidejűleg válassza ki a [Fő] elemet. Ez lehetővé teszi az első helyen való megjelenítést a címjegyzék kiválasztásában.
 - A Név elején lévő karakter automatikusan keresési karakterként állítódik be.
- 9** Nyomja le az [OK] gombot.
- A regisztrálás leállításához nyomja le a [Mégse] gombot. Végrehajtódik a regisztrálás, és a regisztrált címzett megjelenik egy listán.
- 10** Nyomja le a [Bezárás] gombot.
- A címjegyzék regisztrálásának elvégzéséhez folytassa a 4. lépéssel.
- 11** Nyomja le a [Kilép] gombot az alterületen.

Fiók regisztrálása a címjegyzékben.

A fiók címjegyzékben való regisztrálása lehetővé teszi a beszkenelt eredetik fiókban való tárolását. A tárolt fájl formátuma TIFF.

A fiók címjegyzékben való regisztrálási eljárása a következő.

- 1 A regisztráció képernyő megjelenítéséhez lásd: "A fax regisztrálás képernyő megjelenítése" a(z) 10-3 oldalon.
- 2 Nyomja le a [Címjegyzék] gombot.

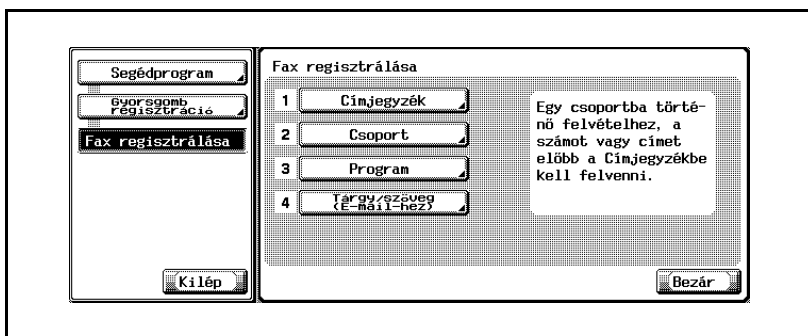

- A segédprogram üzemmódban a billentyűzetten is beírható a gombon megjelenő szám kiválasztás céljára. [Címjegyzék] esetén írja be az „1” számot a billentyűzetten.

- 3 Nyomja le a [Felhasználói fiók] gombot.

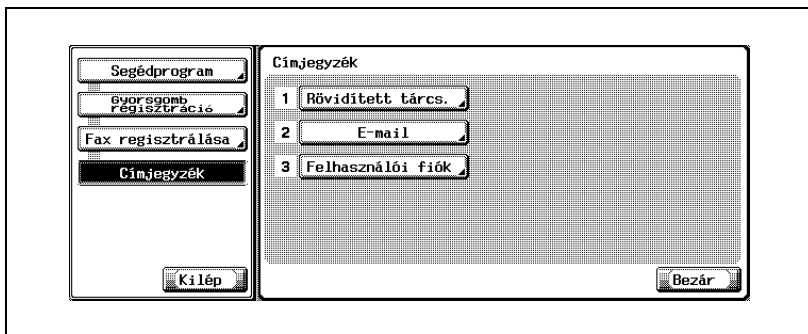

4 Nyomja le az [Új] gombot.

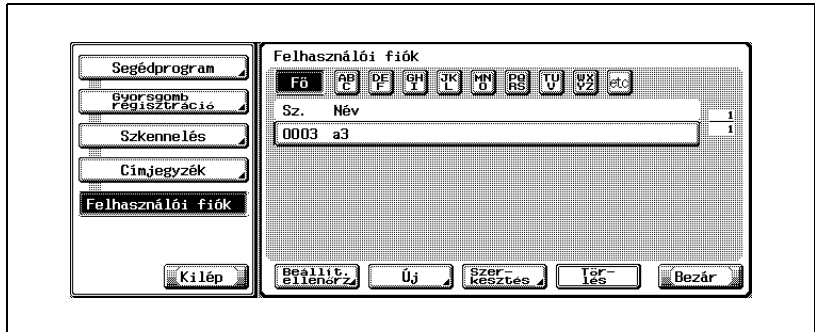

5 Nyomja le a [Név] gombot, és írja be a címjegyzék nevét.

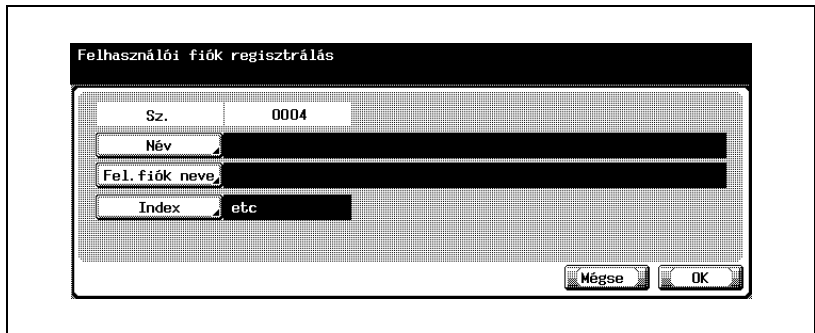

- A karakterek beírásának részletei: oldal 13-4.
- A név legfeljebb 24 karaktert tartalmazhat.
- A [Sz.] mezőben megjelenik egy használaton kívüli szám.

6 Nyomja le a [Felhasználói fiók neve] gombot.

- 7 A megjelenő képernyőn válassza ki a regisztrálandó fiókot, és nyomja le az [OK] gombot.

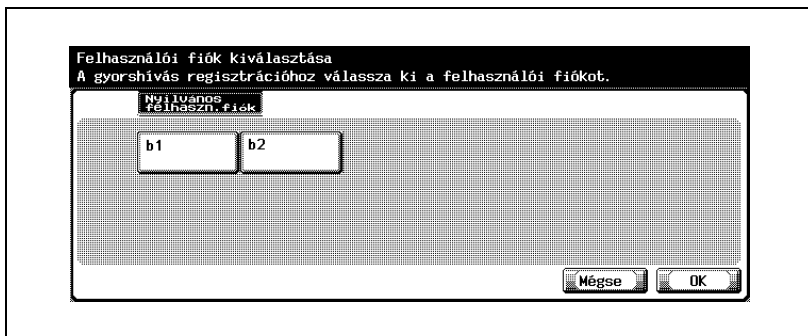

- A művelet elvégzése előtt előzőleg regisztrálni kell a fiókot.
 - A fiókok regisztrálásával kapcsolatban lásd a „Boksz funkciók felhasználói kézikönyvét”.
 - Ha a felhasználói engedélyezés által létrehozott felhasználóként lép be, megjelenik a [Személyes felhasználói fiók] fül.
- 8 A keresési karakter megváltoztatásához nyomja le az [Index] gombot, majd regisztrálja újra a keresési karaktert.
- Nyomja le a rögzítendő keresési karakter keresőgombját az [ABC] - [etc] közül.
 - Olyan cím esetében, ahová gyakran küld üzenetet, adja meg a keresési karaktert, és ezzel egyidejűleg válassza ki a [Fő] elemet. Ez lehetővé teszi az első helyen való megjelenítést a címjegyzék kiválasztásában.
 - A név elején lévő karakter automatikusan keresési karakterként állítódik be.
- 9 Nyomja le az [OK] gombot.
- A regisztrálás leállításához nyomja le a [Mégse] gombot. Végrehajtódik a regisztrálás, és a regisztrált címzett megjelenik egy listán.
- 10 Nyomja le a [Bezárás] gombot.
- A címjegyzék regisztrálásának elvégzéséhez folytassa a 4. lépéssel.
- 11 Nyomja le a [Kilép] gombot az alterületen.

A címjegyzék tartalmának megváltoztatása.

A címjegyzék tartalmának megváltoztatási eljárása a következő.

- 1 A regisztráció képernyő megjelenítéséhez lásd: "A fax regisztrálás képernyő megjelenítése" a(z) 10-3 oldalon.
- 2 Nyomja le a [Címjegyzék] gombot.

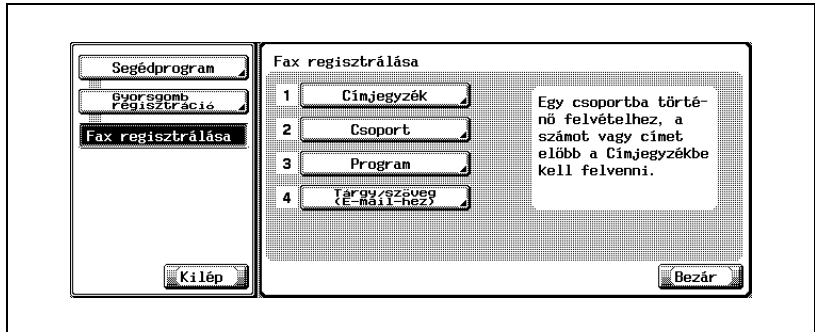

- A segédprogram üzemmódban a billentyűzeten is beírható a gombon megjelenő szám kiválasztás céljára. [Címjegyzék] esetén írja be az „1” számot a billentyűzeten.

- 3 Nyomja le a [Rövid. tárcs.], [E-Mail] vagy a [Felh. fiók] gombot.

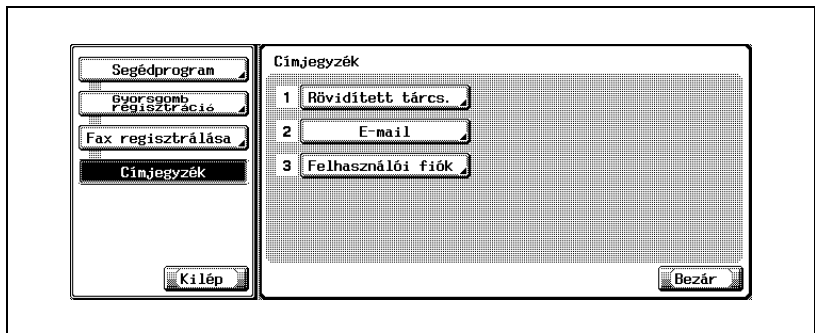

- 4 Nyomja le a megváltoztatni kívánt címjegyzéket, majd a [Szerkeszt] gombot.
- 5 Nyomja le a megváltoztatni kívánt tételt, és a megjelenő képernyőben változtassa meg annak tartalmát, majd nyomja le az [OK] gombot.

- 6 Nyugtázza a megváltoztatott információt, és nyomja le az [OK] gombot.
 - A változtatás leállításához nyomja le a [Mégse] gombot.
A változtatás végrehajtásához folytassa a 5. lépéssel.
- 7 Nyomja le a [Bezárás] gombot.
- 8 Nyomja le a [Kilép] gombot az alterületen.

A címjegyzék törlése

A címjegyzék törlése az alábbiak szerint történik.

- ✓ Egy címzett címjegyzékből való törléséhez a címzettet a csoportból és a programból is törölni kell.

- 1 A regisztráció képernyő megjelenítéséhez lásd: "A fax regisztrálás képernyő megjelenítése" a(z) 10-3 oldalon.
- 2 Nyomja le a [Címjegyzék] gombot.

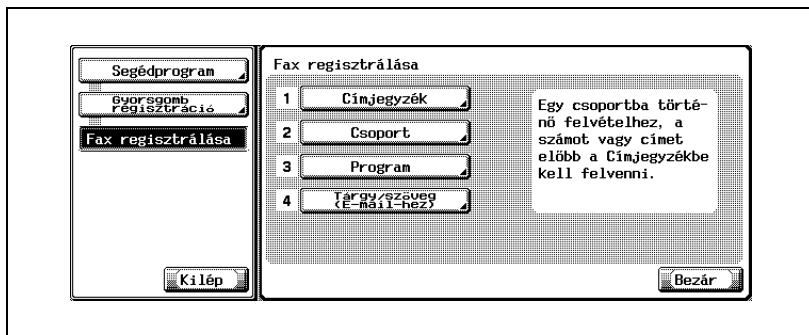

- A segédprogram üzemmódban a billentyűzetten is beírható a gombon megjelenő szám kiválasztás céljára. [Címjegyzék] esetén írja be az „1” számot a billentyűzetten.

- 3 Nyomja le a [Rövid. tárcs.] vagy az [E-Mail] vagy a [Felh. fiók] gombot.

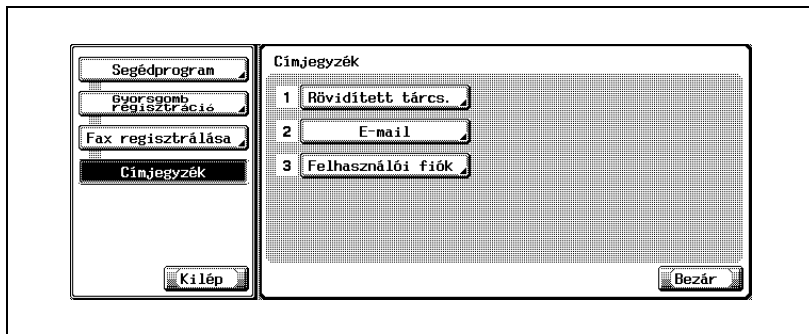

- 4 Nyomja le a törölni kívánt címjegyzéket, majd a [Törlés] gombot.

- 5 A megjelenített nyugtázási képernyő törléséhez nyomja le az [Igen] gombot.
 - A törlés leállításához nyomja le a [Nem] gombot.A törlés végrehajtásához folytassa a 4. lépéssel.
- 6 Nyomja le a [Bezárás] gombot.
- 7 Nyomja le a [Kilép] gombot az alterületen.

10.3 Csoport regisztrálása

Egy adott csoporthoz több címjegyzék is hozzárendelhető. Ez a funkció akkor kényelmes, ha gyakran küldi ugyanazt az információt egyszerre sok címzettnek, és fogad tőlük egymás utáni lekérdezéseket.

- Legfeljebb 100 csoport (01-től 99-ig és 00) regisztrálható, ideértve a szkennelési funkció által használt csoportokat is.
- Csoportonként legfeljebb 500 címjegyzék regisztrálható.
- A csoport számára regisztrálható egy címjegyzék. A címzett címjegyzékben való regisztrálása után feltétlenül végezze el a csoport regisztrálását.
- A címjegyzék regisztrálásának további részletei: “A címjegyzék regisztrálása” a(z) 10-5.
- Minden csoportnak van csoportneve.

Az alábbiakban olvasható a címjegyzék és a csoportnév regisztrálásának, a már regisztrált csoport megváltoztatásának és törlésének magyarázata.

Kérjük, tartsa be az alábbi pontot:

- Nem lehetséges regisztrálás, ha nincs beállítva a címzett, az e-mail cím vagy a fióknév.



Bővebb információk

A PageScope Web Connection segítségével regisztrálható a [Címjegyzék], a [Csoport] és a [Program] is. A PageScope Web Connection segítségével megváltoztathatók a beállítások vagy regisztrálhatók a címek egy hálózatra csatlakoztatott számítógépre.

A PageScope Web Connection használatának módja a felhasználói kézikönyvben (hálózati szkennel) olvasható.

A csoportos címzettek jegyzékében ellenőrizheti a regisztrált adatokat.

A csoport regisztrálásának részleteihez lásd: “Group address list (Csoportos címlista)” a(z) 12-37.

Csoport regisztrálása

A csoport regisztrálása az alábbiak szerint történik.

- 1 A regisztráció képernyő megjelenítéséhez lásd: "A fax regisztrálás képernyő megjelenítése" a(z) 10-3 oldalon.
- 2 Nyomja le a [Csoport] gombot.

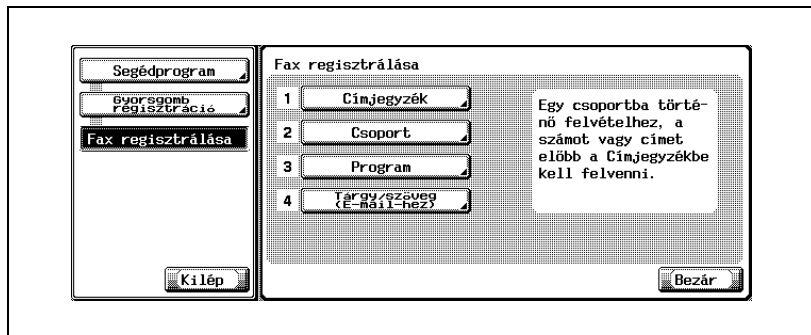

- A segédprogram üzemmódban a billentyűzeten is beírható a gombon megjelenő szám kiválasztás céljára. [Csoport] esetén írja be a „2” számot a billentyűzeten.

- 3 Nyomja le az [Új] gombot.

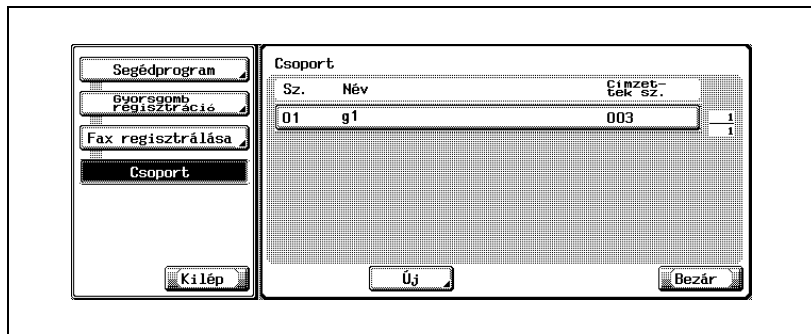

- Amikor a csoport már regisztrálva van, ekkor a [Szerkesztés] lenyomásával megváltoztathatja annak tételeit. További részletek: oldal 10-23.
- Csak a [Fax] alatt regisztrált csoportok jelennek meg.

- 4 Nyomja le a [Név] gombot, és írja be a csoport nevét.

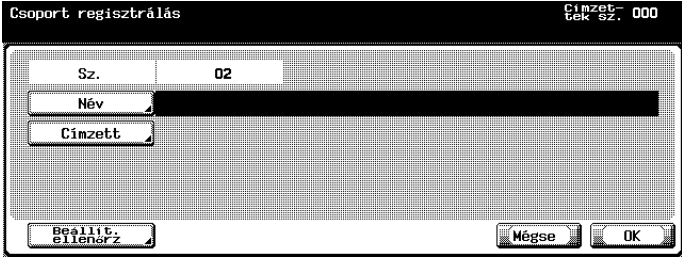

Csoport regisztrálás Címzet-tek SZ. 000

Sz. 02

Név

Címzett

Beállítás ellenőrzés Mégse OK

- A karakterek beírásának részletei: oldal 13-4.
- A név legfeljebb 24 karaktert tartalmazhat.
- Az el nem tárolt számok a [Szám] mezőben jelennek meg.

- 5 Nyomja le a [Címzett] gombot.

- Csoportonként legfeljebb 500 címjegyzék regisztrálható.

- 6 Válasszon ki egy címjegyzék kategóriát, amelyben regisztrálva lesz a címjegyzék a [Rövid. tárcs.], a [Felh. fiók] és az [E-mail cím] közül.



Csoport regisztrálás Címzet-tek SZ. 000

Válasszon egy rendeltetést a regisztráláshoz a csoportba.

Rövidített tárcs. Felhasználói fiók E-mail

Bezár

- 7 Válassza ki a csoport esetében regisztrált címjegyzéket.

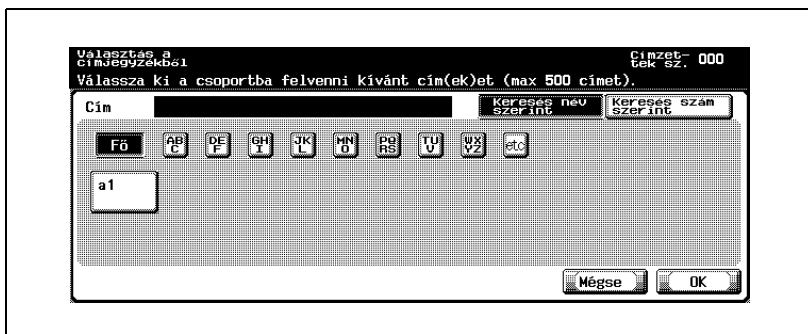



- Keresés név szerint:
Nyomja le a keresett karakter gombját, és válassza ki a címjegyzék megjelenésekor.
 - Keresés szám szerint:
Megjelennek a regisztrálás sorrendjében megszámozott címzettek 100-asával. Nyomja le a regisztrált címjegyzék számának megfelelő számbillentyűt a címjegyzék megjelenítéséhez.
A ◀ vagy a ▶ lenyomása lehetővé teszi a megjelenített számgombok görgetését.
- 8 Nyomja le az [OK] gombot.
- 9 Nyomja le a [Bezárás] gombot.
- 10 Nyomja le az [OK] gombot.
A csoport regisztrálásának végrehajtásához folytassa a 5. lépéssel.
- 11 Nyomja le a [Kilép] gombot az alterületen.

Csoport megváltoztatása

A csoport megváltoztatása az alábbiak szerint történik.

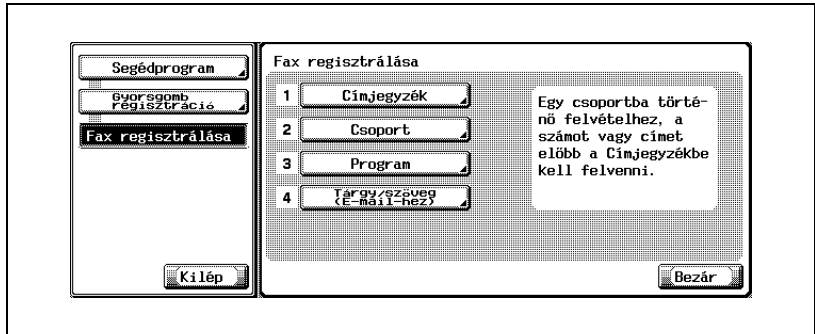
- 1 A regisztráció képernyő megjelenítéséhez lásd: "A fax regisztrálás képernyő megjelenítése" a(z) 10-3 oldalon.
- 2 Nyomja le a [Csoport] gombot.



- A segédprogram üzemmódban a billentyűzetten is beírható a gombon megjelenő szám kiválasztás céljára. [Csoport] esetén írja be a „2” számot a billentyűzetten.
- 3 Válassza ki a megváltoztatni kívánt csoportot, majd nyomja le a [Szerkeszt] gombot.
 - A  vagy a  lenyomása lehetővé teszi a megjelenítendő oldal megváltoztatását.
 - 4 Válasszon ki egy megváltoztatandó elemet, majd változtasson meg egy beállítást a megjelenített képernyőn, és nyomja le az [OK] vagy a [Bezár] gombot.
 - 5 Nyugtázza a megváltoztatott információt, és nyomja le az [OK] gombot.
 - A változtatás leállításához nyomja le a [Mégse] gombot.
 - 6 Nyomja le a [Kilép] gombot az alterületen.



Csoport törlése

A csoport törlése az alábbiak szerint történik.

- ✓ Csoport törlésekor a csoport a programból is törlődik.

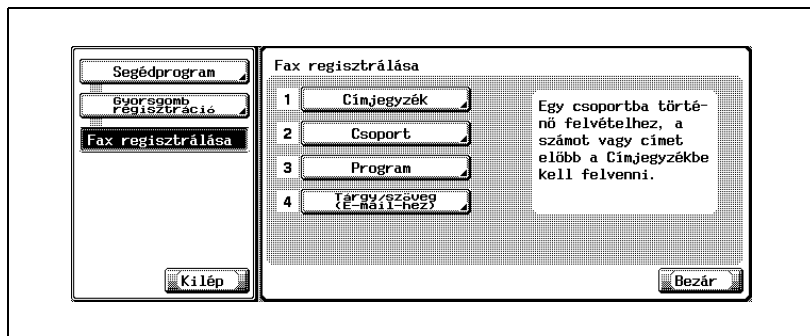
- 1 A regisztráció képernyő megjelenítéséhez lásd: "A fax regisztrálás képernyő megjelenítése" a(z) 10-3 oldalon.
- 2 Nyomja le a [Csoport] gombot.



- A segédprogram üzemmódban a billentyűzeten is beírható a gombon megjelenő szám kiválasztás céljára. [Csoport] esetén írja be a „2” számot a billentyűzeten.
- 3 Válassza ki a törölni kívánt csoportot, majd nyomja le a [Törlés] gombot.
 - A  vagy a  lenyomása lehetővé teszi a megjelenítendő oldal megváltoztatását.
 - A beállításokat a csoport kiválasztásával és az [Ellenőrzés] lenyomásával nyugtázhatja.
 - 4 A megjelenített nyugtázási képernyő törléséhez nyomja le az [Igen] gombot.
 - A törlés leállításához nyomja le a [Nem] gombot.
 A törlés végrehajtásához folytassa a 3. lépéssel.
 - 5 Nyomja le a [Bezárás] gombot.
 - 6 Nyomja le a [Kilép] gombot az alterületen.

10.4 Program regisztrálása

A gyakran felhívott címzettek (faxszámok, felhasználói fiókok és e-mail címek) kombinálhatók a [Szkenn. beáll.] vagy a [Komm. beáll.] funkciókkal, amelyeket normál beállításként használnak a programban való regisztrálás előtt. Amennyiben ezek az adatok regisztrálva vannak a programban, nyomja le a [Program] gombot, és beállíthatja a regisztrált címzett funkcióit és a [Szkenn. beáll.] vagy a [Komm. beáll.] beállításokat, valamint üzenetet küldhet.

- Az opcionális merevlemez használata esetén legfeljebb 400 cím (001 - 400) regisztrálható a [Program] esetében. (Ha nincs telepítve a merevlemez, legfeljebb 200 cím regisztrálható.)
- Minden programnak van programneve.

Itt található a program regisztrálásának, megváltoztatásának, valamint törlésének a menete.

Kérjük, tartsa be az alábbi pontot:

- Nem lehetséges regisztrálás, ha a [Név] és a [Szkenn. beáll.], a [Komm. beáll.] vagy a címzett bármelyike nincs regisztrálva.
- A PageScope Web Connection segítségével regisztrálható a [Címjegyzék], a [Csoport] és a [Program] is. A PageScope Web Connection segítségével megváltoztathatók a beállítások vagy regisztrálhatók a címek egy hálózatra csatlakoztatott számítógépről. A PageScope Web Connection használatának módja a felhasználói kézikönyvben (hálózati szkennert) olvasható.

Program regisztrálása

A program regisztrálása az alábbiak szerint történik.

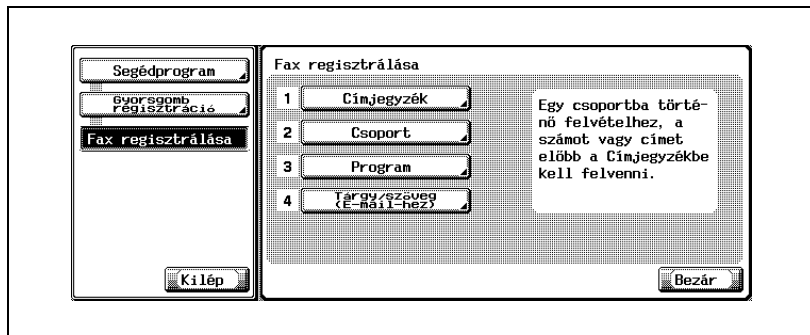

- 1 A regisztráció képernyő megjelenítéséhez lásd: "A fax regisztrálás képernyő megjelenítése" a(z) 10-3 oldalon.
- 2 Nyomja le a [Program] gombot.



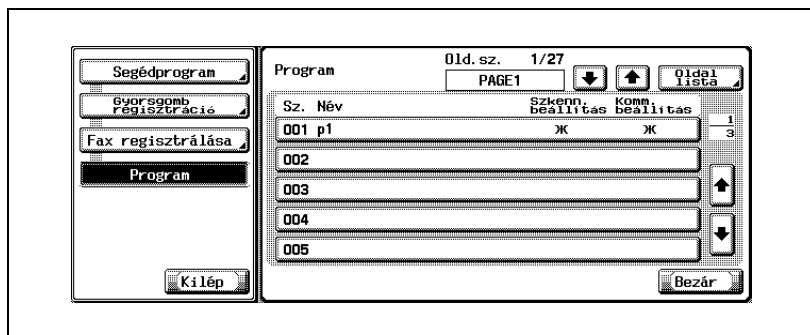

- A segédprogram üzemmódban a billentyűzeten is beírható a gombon megjelenő szám kiválasztás céljára. [Program] esetén írja be a „3” számot a billentyűzeten.

- 3 Válassza ki a regisztrálandó programot, és nyomja le a [Szerkeszt] gombot.



- Megjelenítés: [Szkenn. beáll.] és [Komm. beáll.]
Beállított érték: BE KI Regisztrálatlan
Kijelzés: * - (szóköz)
- Ha lenyomja a  vagy a  gombot az [Oldallista] bal oldalán, megváltoztathatja a megjelenítendő oldalt. Oldalanként 15 címzett jelenik meg.

- Ha lenyomja az [Oldalista] gombot, beállíthatja a programlista oldalankénti megjelenését.
- Ha az oldalista képernyőn lenyomja az [Oldal név változtatása] gombot, megváltoztathatja a megjelenített oldal nevét.
- Ha lenyomja a  vagy a  gombot a lista jobb oldalán, megjelenik az oldalon lévő következő program.
- A szkennel címet a „Ez a szkennel egy címet” megjegyzéssel jelenik meg.

4 Nyomja le a [Név] gombot adja meg a Program nevét.

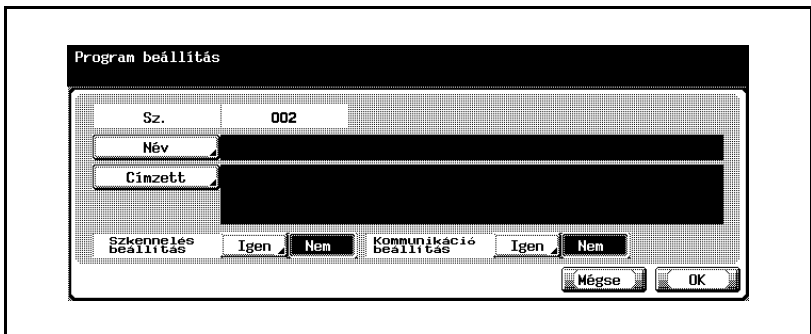

- A karakterek beírásának részletei: oldal 13-4.
- A név legfeljebb 24 karaktert tartalmazhat.

5 Nyomja le a [Címzett] gombot.

6 Nyomja le a [Választás címjegyzékből] vagy [Közvetlen bemenet] gombot, és írjon be egy címet.

- A [Választás címjegyzékből] lenyomása esetén: Válassza ki, és állítsa be a címet a már regisztrált címjegyzékből és csoportból.
- Válasszon ki egy regisztrálandó címet a [Rövid. tárcs.], a [Felh. fiók.], a [Csoport] vagy az [E-mail] lenyomásával.

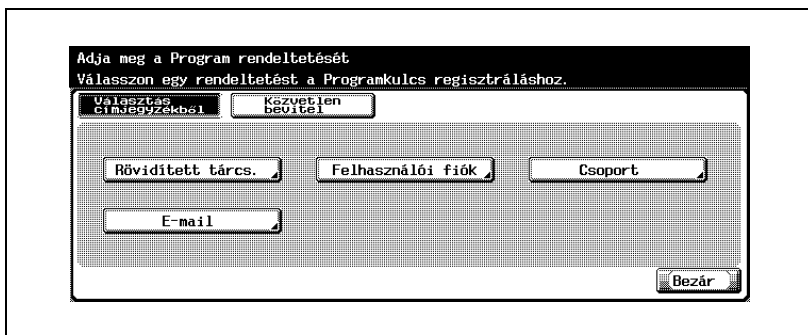

- Nyomja le a [Keresés név szerint] vagy a [Keresés szám szerint] gombokat, és válassza ki a címzettet.
- [Keresés név szerint]:
Nyomja le a keresett karakter gombját, és válassza ki a címjegyzék megjelenésekor.
- [Keresés szám szerint]:
Megjelennek a regisztrálás sorrendjében megszámozott címzettek 100-asával. Nyomja le a regisztrált címjegyzék számának megfelelő számbillentyűt a címjegyzék megjelenítéséhez.
A ◀ vagy a ▶ lenyomása lehetővé teszi a megjelenített számgombok görgetését.
- Nyomja le az [OK] gombot.
- A [Közvetlen] bevitel gomb lenyomása esetén:
Írja be a beállítás címzettjét az alábbi módon.
- Nyomja le a [Rövid. tárcs.], a [Felh. fiók] vagy az [E-mail] gombot.



- Írja be, vagy válassza ki a címzettet, és nyomja le az [OK] gombot.
- Lásd: "Faxszám regisztrálása a címjegyzékben." a(z) 10-6 oldalon a tárcsázási számok beírásához.

- A fiókok beírásához lásd: "E-mail cím regisztrálása a címjegyzékben." a(z) 10-9 oldalon.
- Az e-mail címek beírásához lásd: "Fiók regisztrálása a címjegyzékben." a(z) 10-12 oldalon.

7 A [Szkenn. beáll.] vagy [Komm. beáll.] beállításakor nyomja le a [BE] gombot a szkennelési vagy kommunikációs funkció beállításához, majd nyomja le az [OK] gombot.

- Ha a megjelenő képernyőn lenyomja a [Komm. beáll.] – [E-mail beállítás] gombot, beállítható az [E-mail értesítés].
- Amikor az [E-mail értesítés] beállítása [BE], a feladat befejezésekor a feladat vége nyugtázható az [E-mail értesítés] címzettjének való e-mail küldéssel.
- A [Szkenn. beáll.] és [Komm. beáll.] részletei: "Továbbítási alkalmazások" a(z) 7-3 oldalon.

8 Nyomja le a [Bezárás] gombot.

- A regisztrálás leállításához nyomja le a [Mégse] gombot.
- A program regisztrálásának végrehajtásához folytassa a 3. lépéssel.

9 Nyomja le a [Kilép] gombot az alterületen.

Program törlése

A program törlése az alábbiak szerint történik.

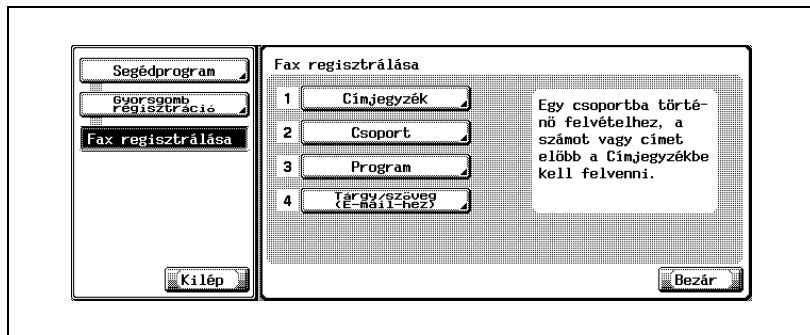

- 1 A regisztráció képernyő megjelenítéséhez lásd: "A fax regisztrálás képernyő megjelenítése" a(z) 10-3 oldalon.
- 2 Nyomja le a [Program] gombot.



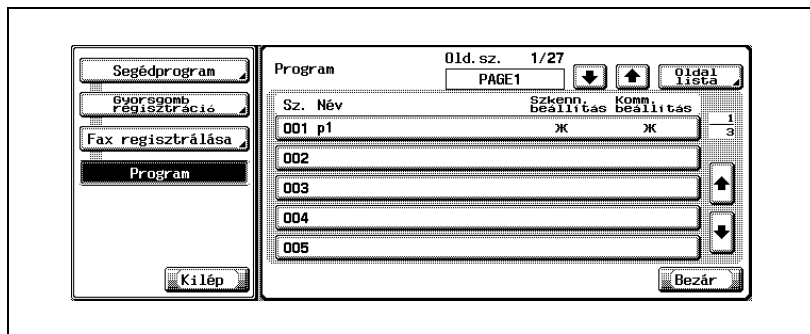

- A segédprogram üzemmódban a billentyűzeten is beírható a gombon megjelenő szám kiválasztás céljára. [Program] esetén írja be a „3” számot a billentyűzeten.

- 3 Válassza ki a törlendő programot, és nyomja le a [Törlés] gombot.



- Ha lenyomja a  vagy a  gombot az [Oldalista] bal oldalán, megváltoztathatja a megjelenítendő oldalt. Oldalanként 15 címzett jelenik meg.
- Ha lenyomja az [Oldalista] gombot, beállíthatja a programlista oldalankénti megjelenését.
- Ha az oldalista képernyőn lenyom bármely gombot, megváltoztathatja a megjelenített oldal nevét.

- Ha lenyomja a  vagy a  gombot a lista jobb oldalán, megjelenik az oldalon lévő következő program.
- A szkennel címet adja „Ez a szkennel egy címet adja” megjegyzéssel jelenik meg.
- A beállításokat a program kiválasztásával és az [Beállítás ellenőrzés] lenyomásával nyugtázhatja.

4 A megjelenített nyugtázási képernyő törléséhez nyomja le az [Igen] gombot.

- A törlés leállításához nyomja le a [Nem] gombot.
- A törlés végrehajtásához folytassa a 3. lépéssel.

5 Nyomja le a [Kilép] gombot az alterületen.

10.5 Az e-mail tárgyának és szövegének regisztrálása

Az e-mailek tárgya és szövege tekintetében itt található a regisztrálás, a változtatás, a törlés és az alapértelmezettként való beállítás módja.



Bővebb információk

Legfeljebb 10 e-mail tárgy és legfeljebb 10 e-mail szöveg regisztrálható.

Az e-mail tárgyának és szövegének regisztrálása

Az e-mail tárgyának regisztrálási eljárása a következő.

- 1 A regisztráció képernyő megjelenítéséhez lásd: "A fax regisztrálás képernyő megjelenítése" a(z) 10-3 oldalon.
- 2 Nyomja le az [Tárgy/szöveg (E-mail-hez)] gombot.

- A segédprogram üzemmódban a billentyűzen is beírható a gombon megjelenő szám kiválasztás céljára. [Tárgy/szöveg (E-mail-hez)] esetén írja be a „4” számot a billentyűzen.

- 3 Nyomja le a [Tárgy] gombot.

4 Nyomja le az [Új] gombot.

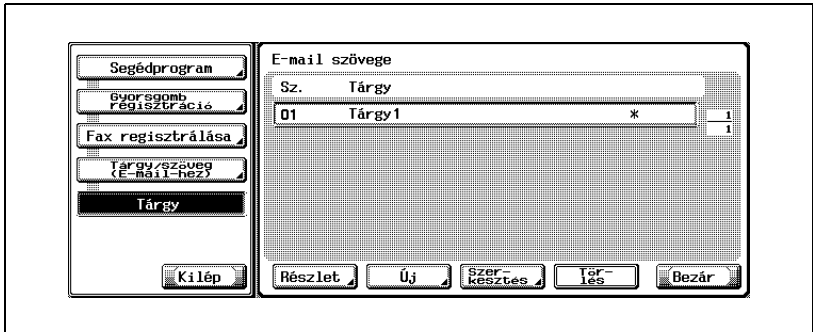

5 Nyomja le a [Tárgy] gombot.

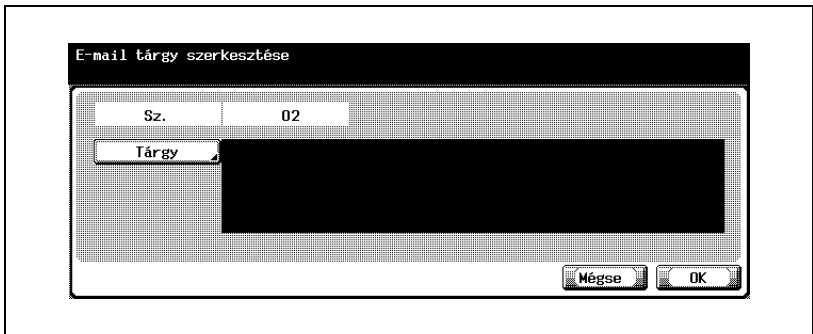

- Legfeljebb 64 karakter áll rendelkezésre a [Tárgy/szöveg (e-mailhez)] funkció [Tárgy] eleme számára.
- A [Sz.] mezőben megjelenik egy használaton kívüli szám.

6 Írja be a tárgyat a megjelenő képernyőn, és nyomja le az [OK] gombot.

- A karakterek beírásának részletei: oldal 13-4.

7 Nyomja le az [OK] gombot.

- A regisztrálás leállításához nyomja le a [Mégse] gombot. Végrehajtódik a regisztrálás, és a regisztrált címzett megjelenik egy listán.

8 Nyomja le a [Bezárás] gombot.

A tárgy regisztrálásának végrehajtásához folytassa a 4. lépéssel.

9 Nyomja le a [Kilép] gombot az alterületen.

Az e-mail tárgyának megváltoztatása

Az e-mail tárgyának megváltoztatása az alábbiak szerint történik.

- 1 A regisztráció képernyő megjelenítéséhez lásd: "A fax regisztrálás képernyő megjelenítése" a(z) 10-3 oldalon.
- 2 Nyomja le az [Tárgy/szöveg (E-mail-hez)] gombot.

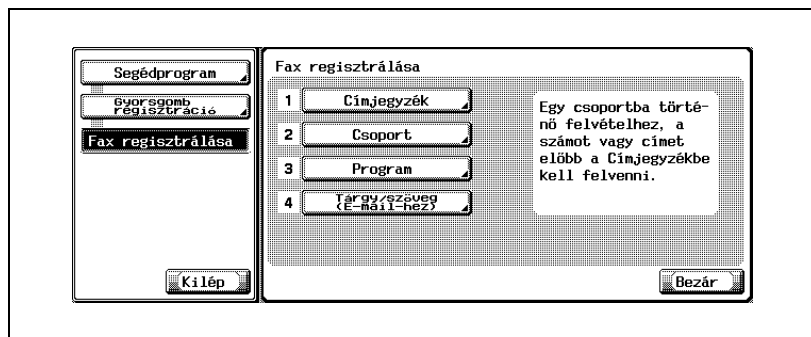

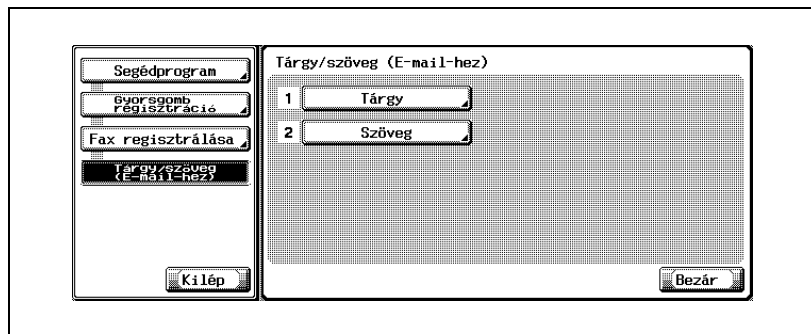

- A segédprogram üzemmódban a billentyűzen is beírható a gombon megjelenő szám kiválasztás céljára. [Tárgy/szöveg (E-mail-hez)] esetén írja be a „4” számot a billentyűzen.

- 3 Nyomja le a [Tárgy] gombot.

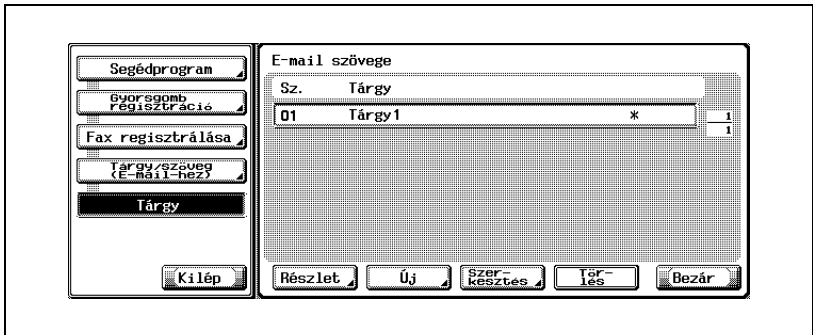

- 4 Válassza ki a változtatni kívánt tárgyat, és nyomja le a [Szerkesztés] gombot.



- A  vagy a  lenyomása lehetővé teszi a megjelenítendő oldal megváltoztatását.
- A beállításokat a tárgy kiválasztásával és a [Részletek] lenyomásával nyugtázzhatja.

- 5 Nyomja le a [Tárgy] gombot.

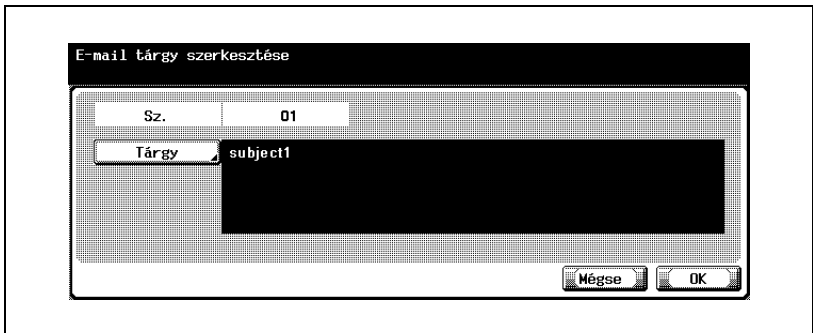

- 6 Változtassa meg a tárgyat a megjelenő képernyőn, és nyomja le az [OK] gombot.
- A karakterek beírásának részletei: oldal 13-4.
- 7 Nyomja le az [OK] gombot.
- A regisztrálás leállításához nyomja le a [Mégse] gombot. A tárgy megváltozik.

- 8 Nyomja le a [Bezárás] gombot.
A tárgy megváltoztatásának végrehajtásához folytassa a 4. lépéssel.
- 9 Nyomja le a [Kilép] gombot az alterületen.

Az e-mail tárgyának törlése

Az e-mail tárgyának törlése az alábbiak szerint történik.

- 1 A regisztráció képernyő megjelenítéséhez lásd: "A fax regisztrálás képernyő megjelenítése" a(z) 10-3 oldalon.
- 2 Nyomja le az [Tárgy/szöveg (E-mail-hez)] gombot.

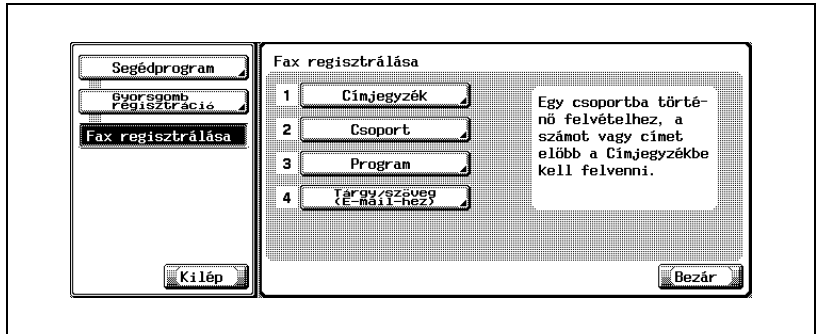

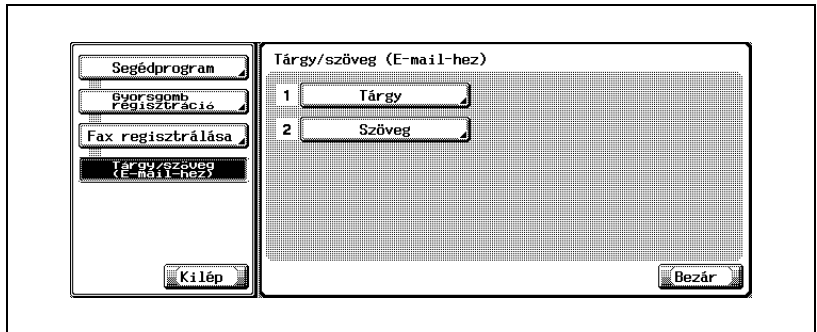

- A segédprogram üzemmódban a billentyűzeten is beírható a gombon megjelenő szám kiválasztás céljára. [Tárgy/szöveg (E-mail-hez)] esetén írja be a „4” számot a billentyűzeten.

- 3 Nyomja le a [Tárgy] gombot.

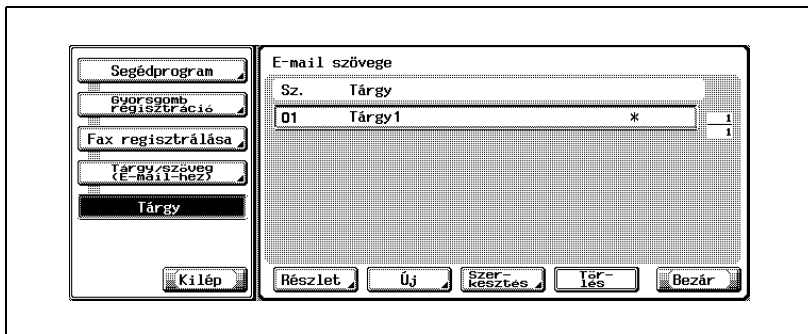

- 4 Válassza ki a törlendő tárgyat, és nyomja le a [Törlés] gombot.



- A  vagy a  lenyomása lehetővé teszi a megjelenítendő oldal megváltoztatását.
 - A beállításokat a tárgy kiválasztásával és a [Részletek] lenyomásával nyugtázhatja.
- 5 A megjelenített nyugtázási képernyő törléséhez nyomja le az [Igen] gombot.
- A törlés leállításához nyomja le a [Nem] gombot.
A tárgy törlődik.
- 6 Nyomja le a [Bezárás] gombot.
A tárgy törlésének végrehajtásához folytassa a 4. lépéssel.
- 7 Nyomja le a [Kilép] gombot az alterületen.

Az e-mail alapértelmezett tárgyának beállítása

Amikor a fax képernyőről küld e-mailt, az itt alapértelmezettként beállított tárgy elküldődik a számítógépre. Az e-mail alapértelmezett tárgyának beállítása az alábbiak szerint történik.

- 1 A regisztráció képernyő megjelenítéséhez lásd: "A fax regisztrálás képernyő megjelenítése" a(z) 10-3 oldalon.
- 2 Nyomja le az [Tárgy/szöveg (E-mail-hez)] gombot.

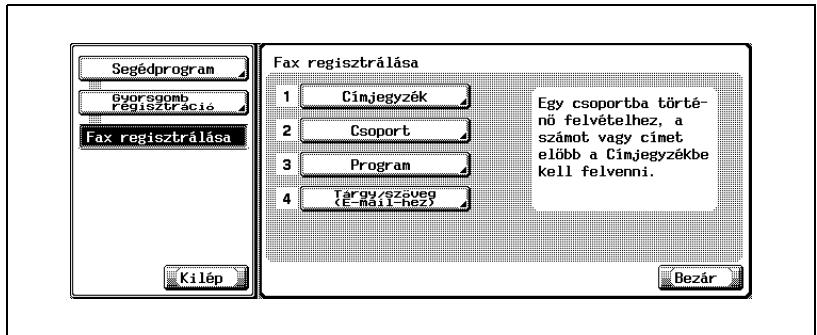

- A segédprogram üzemmódban a billentyűzeten is beírható a gombon megjelenő szám kiválasztás céljára. [Tárgy/szöveg (E-mail-hez)] esetén írja be a „4” számot a billentyűzeten.

- 3 Nyomja le a[Tárgy] gombot.

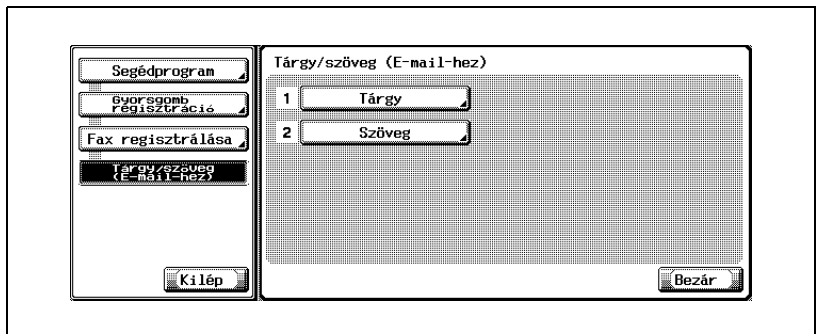

- 4 Válassza ki az alapértelmezettként beállítani kívánt tárgyat, és nyomja le a [Beállítás alapértelmezettnek] gombot.

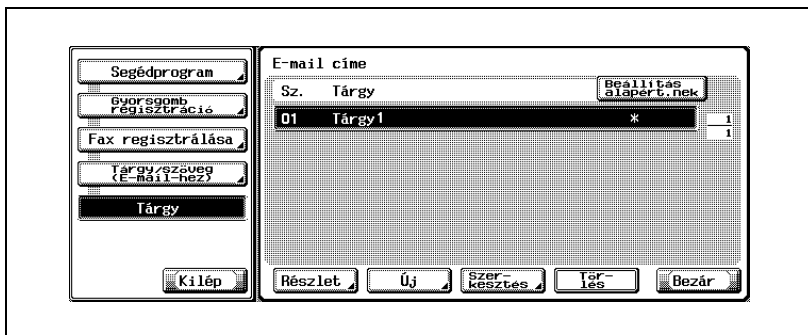

- 5 Nyomja le a [Bezárás] gombot.
- 6 Nyomja le a [Kilép] gombot az alterületen.

Az e-mail szövegének regisztrálása

Az e-mail szövegének regisztrálási eljárása a következő.

- ✓ A regisztrált e-mail szövege nem változtatható meg. Ha meg szeretné változtatni, törölje, majd regisztrálja újra a javítani kívánt szöveget.

- 1 A regisztráció képernyő megjelenítéséhez lásd: "A fax regisztrálás képernyő megjelenítése" a(z) 10-3 oldalon.
- 2 Nyomja le az [Tárgy/szöveg (E-mail-hez)] gombot.

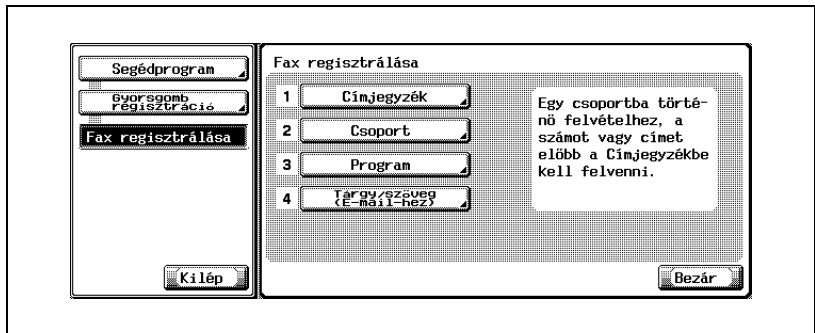

- A segédprogram üzemmódban a billentyűzetten is beírható a gombon megjelenő szám kiválasztás céljára. [Tárgy/szöveg (E-mail-hez)] esetén írja be a „4” számot a billentyűzetten.

- 3 Nyomja le a [Szöveg] gombot.

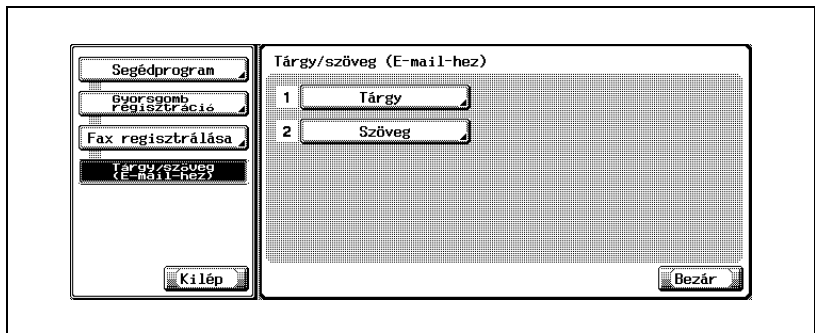

4 Nyomja le az [Új] gombot.

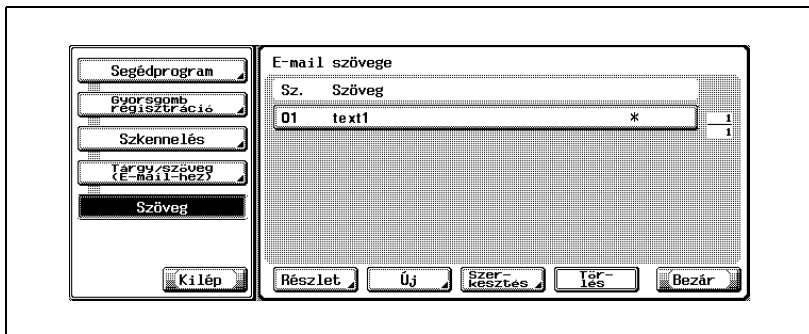

5 Nyomja le a [Szöveg] gombot.

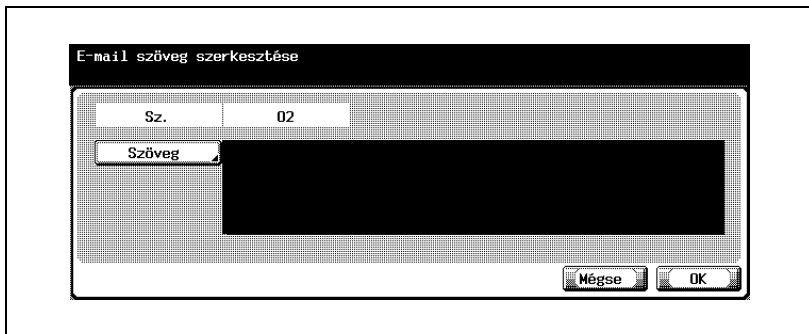

- Legfeljebb 256 karakter áll rendelkezésre a [Tárgyszöveg (e-mailhez)] funkció [Szöveg] eleme számára.
- A [Sz.] mezőben megjelenik egy használaton kívüli szám.

6 Írja be a szöveget a megjelenő képernyőbe, és nyomja le az [OK] gombot.

- A karakterek beírásának részletei: oldal 13-4.

7 Nyomja le az [OK] gombot.

- A regisztrálás leállításához nyomja le a [Mégse] gombot. Végrehajtódik a regisztrálás, és a regisztrált címzett megjelenik egy listán.

8 Nyomja le a [Bezár] gombot.

A szöveg regisztrálásának végrehajtásához folytassa a 4. lépéssel.

9 Nyomja le a [Kilép] gombot az alterületen.

Az e-mail szövegének törlése

Az e-mail szövegének törlése az alábbiak szerint történik.

- 1 A regisztráció képernyő megjelenítéséhez lásd: "A fax regisztrálás képernyő megjelenítése" a(z) 10-3 oldalon.
- 2 Nyomja le az [Tárgy/szöveg (E-mail-hez)] gombot.

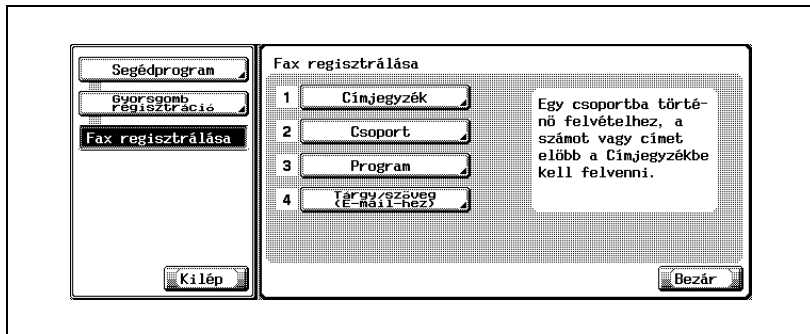

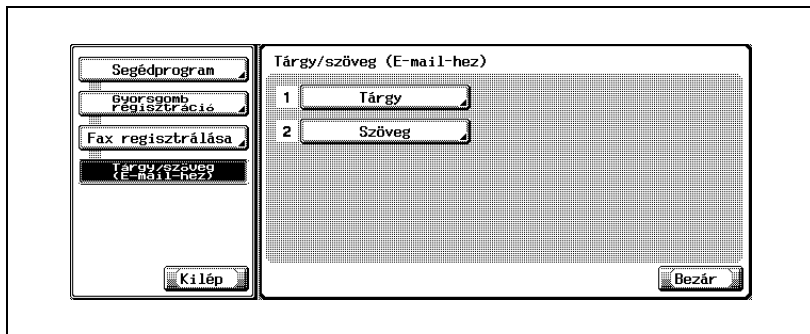

- A segédprogram üzemmódban a billentyűzetten is beírható a gombon megjelenő szám kiválasztás céljára. [Tárgy/szöveg (E-mail-hez)] esetén írja be a „4” számot a billentyűzetten.

- 3 Nyomja le a [Szöveg] gombot.

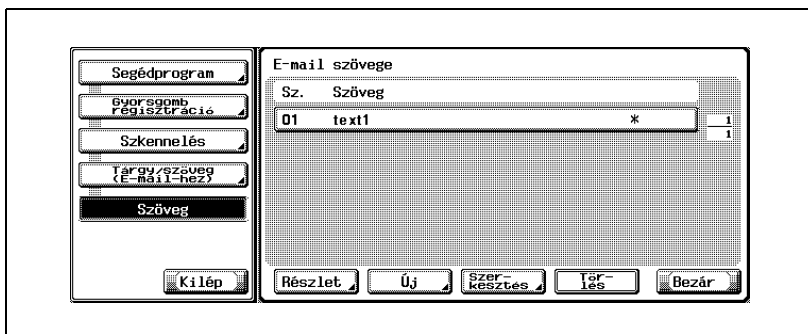

- 4 Válassza ki a törlendő szöveget, és nyomja le a [Törlés] gombot.



- A  vagy a  lenyomása lehetővé teszi a megjelenítendő oldal megváltoztatását.
 - A beállításokat a tárgy kiválasztásával és a [Részletek] lenyomásával nyugtázhatja.
- 5 A megjelenített nyugtázási képernyő törléséhez nyomja le az [Igen] gombot.
- A törlés leállításához nyomja le a [Nem] gombot.
A szöveg törlődik.
- 6 Nyomja le a [Bezárás] gombot.
A szöveg törlésének végrehajtásához folytassa a 4. lépéssel.
- 7 Nyomja le a [Kilép] gombot az alterületen.

Az e-mail alapértelmezett szövegének beállítása

Amikor a fax képernyőről küld e-mailt, az itt alapértelmezettként beállított szöveg elküldődik a számítógépre. Az e-mail alapértelmezett szövegének beállítása az alábbiak szerint történik.

- 1 A regisztráció képernyő megjelenítéséhez lásd: "A fax regisztrálás képernyő megjelenítése" a(z) 10-3 oldalon.
- 2 Nyomja le az [Tárgy/szöveg (E-mail-hez)] gombot.

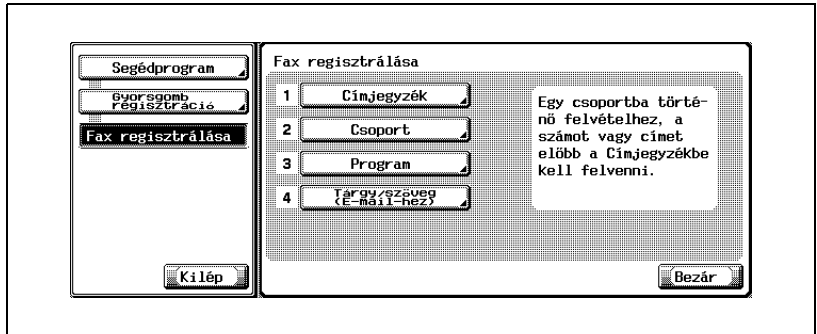

- A segédprogram üzemmódban a billentyűzeten is beírható a gombon megjelenő szám kiválasztás céljára. [Tárgy/szöveg (E-mail-hez)] esetén írja be a „4” számot a billentyűzeten.

- 3 Nyomja le a [Szöveg] gombot.

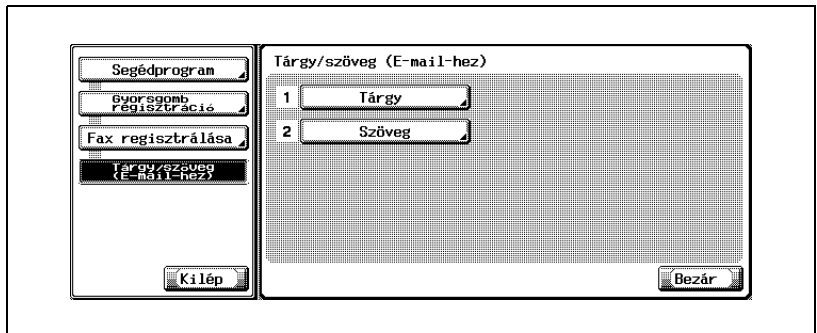

- 4 Válassza ki az alapértelmezettként beállítani kívánt szöveget, és nyomja le a [Beállítás alapértelmezettnek] gombot.

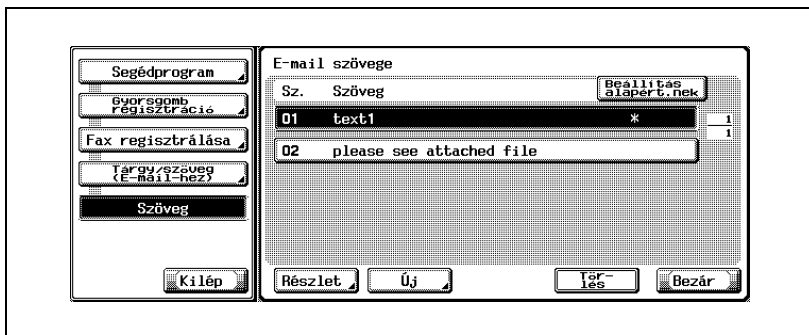

- 5 Nyomja le a [Bezárás] gombot.
- 6 Nyomja le a [Kilép] gombot az alterületen.

10.6 A bizalmas fiókok beállítása

A fiók-kiterjesztési funkcióhoz kapcsolódó nyilvános / személyes fiókot bizalmas fiókként használják.

Az F-kódot használó bizalmas kommunikáció ezen a gépen is használható.

A bizalmas fogadás végrehajtásához be kell állítani egy felhasználói fiók számot, egy nevet, kommunikációs jelszót, fiókot, indexet és típust.

- Nyugtázhatja a bizalmas fiókok jelszavát a listával. A nyugtázás módjával kapcsolatban lásd: oldal 11-49.
- A bizalmas kommunikáció használatával kapcsolatban lásd: oldal 7-30.



Bővebb információk

A fiókok regisztrálásával kapcsolatban bővebb tájékoztatás olvasható a „Felhasználói kézikönyv (Fiókmveletek)” cím részben.

Szükség szerint adjon meg jelszót a bizalmas felhasználói fiókhoz. A bizalmas kommunikáció akkor is használható, ha nincs megadva jelszó.

Felhasználói fiók száma

Ezek 1 és 99999999 között adhatók meg.

- A meghatározott információt meg kell adni annak az állomásnak (faxkészüléknek), amely bizalmas kommunikációval továbbítja az információt.

Név

A név legfeljebb 20 karaktert tartalmazhat.

Kommunikációs jelszó

Ez a jelszó a bizalmas vétel idején.

Legfeljebb 8 karakter írható be, a 0-9 számok, a * és a #.

- A meghatározott információt meg kell adni annak az állomásnak (faxkészüléknek), amely bizalmas kommunikációval továbbítja az információt.



Bővebb információk

A bizalmas fogadás még akkor is használható, ha nincs beállítva kommunikációs jelszó. Ilyen esetben csak a . sz. felhasználói fiók küldje kap értesítést.

Fiókjelszó

A bizalmas fiókban lévő dokumentum kezelését lehetővé tevő jelszó.



Bővebb információk

A fiókjelszóhoz lásd a „Boksz funkciók felhasználói kézikönyvét”.

A bizalmas kommunikáció sémája

Bizalmas kommunikáció esetén minden faxkészülék a következő szerepek szerint működik.

Küldő állomás Meghatározza a bizalmas felhasználói fiókot, és üzenetet küld.	Fogadó állomás Megnyitja a bizalmas felhasználói fiókot a dokumentum fogadásához.
A fax dokumentum küldését a fiók száma és egy kommunikációs jelszó kezdeményezi.	A fogadott dokumentum a meghatározott bizalmas felhasználói fiókban tárolódik. A bizalmas felhasználói fiókban lévő dokumentum nyomtatása és törlése.

10.7 A hirdetőtábla beállítása

Az F-kódot használó hirdetőtáblás lekérdezéses küldés / fogadás ezen a gépen is használható. A hirdetőtábla használatához be kell állítani egy hirdetőtábla felhasználói fiókot.



Bővebb információk

A hirdetőtábla felhasználói fiók regisztrálásával kapcsolatban lásd a „Box funkciók felhasználói kézikönyvét”.

Felhasználói fiók száma

Ezek 1 és 999999999 között adhatók meg.

Fiók neve

A fiók neve legfeljebb 20 karaktert tartalmazhat.

Jelszó (elérési jelszó)

Írjon be egy legfeljebb 8 karakteres alfanumerikus karaktersort.



Bővebb információk

A fiókban regisztrált dokumentumok azzal a jelszóval nyomtathatók ki, amelyet a hirdetőtáblás felhasználói fiókok regisztrálásakor állítottak be.

A hirdetőtáblás lekérdezéses küldés/fogadás sémája

Küldő állomás Információt küld a hirdetőtábláról való lekérdezést követően.	Fogadó állomás A meghatározott hirdetőtábla lekérdezésével fogadja a dokumentumot.
A lekérdezéssel továbbítandó dokumentumot a hirdetőtáblán kell tárolni.	A fiók számát a lekérdezéses fogadással kell megadni. Hirdetőtábla regisztrálása.



Bővebb információk

A meghatározott információt meg kell adni annak az állomásnak (faxkészüléknek), amely a hirdetőtábla lekérdezésével fogadja az információt.

A hirdetőtábla használatával kapcsolatban lásd: oldal 9-9.

10.8 A memória RX felhasználói fiók beállítása

Ha a [Memória RX] beállítása [BE] a segédprogram üzemmódban, a fogadott dokumentum a memória RX fiókban tárolódik.



Bővebb információk

A memória RX fiókban kinyomtatásával kapcsolatban lásd: "Fogadás memóriába" a(z) 8-6.



Segédprogram üzemmód

11 Segédprogram üzemmód

11.1 Segédprogram üzemmód képernyő

A segédprogram üzemmód célja a gép kezelése. A zavar megelőzése érdekében ajánlatos kijelölni valakit, aki kizárólagos joggal kezeli a segédprogram üzemmódot.

Az alábbiakban található a segédprogram üzemmódba való belépés és onnan való kilépés, valamint a faxkészülék funkció-beállítása eljárásainak leírása.

11.1.1 Belépés a felhasználói beállításokba

Belépés a felhasználói beállításokba

- 1 Nyomja le a [Fax] gombot a kezelőpanelen, majd nyomja le a [Kieg./Számlálók] gombot.
- 2 Nyomja le a [Felhasználói beállítás] gombot.

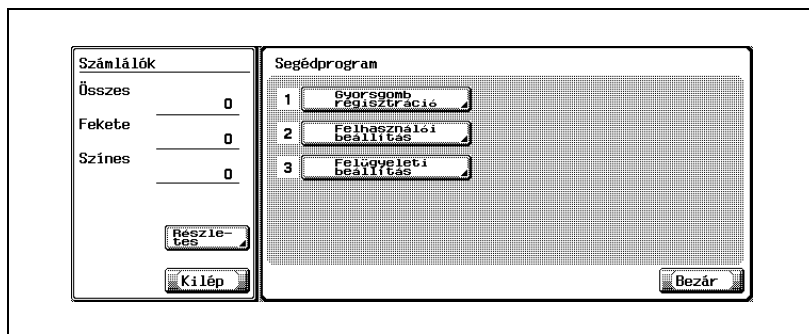

11.1.2 Kilépés a felhasználói beállításokból

Kilépés a felhasználói beállításokból

→ Nyomja le a [Kilép] gombot az alterületen.

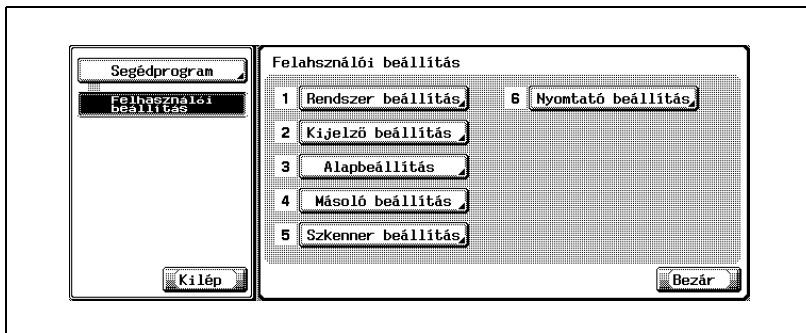

11.1.3 Belépés a felügyeleti beállításokba

Belépés a felügyeleti beállításokba

- 1 Nyomja le a [Fax] gombot a kezelőpanelen, majd nyomja le a [Kieg./Számlálók] gombot.
- 2 Nyomja le a [Felügyeleti beállítás] gombot.

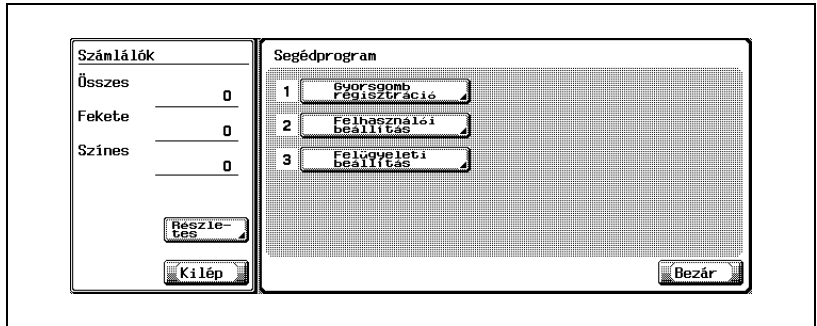

- 3 Írja be a jelszót, és nyomja le az [OK] gombot.

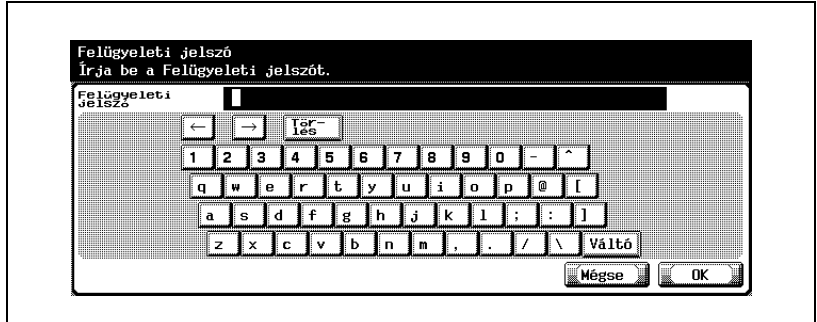

Bővebb információk

A felügyeleti jelszó a [Biztonsági beállítás] funkcióval változtatható meg. Az adminisztrátornak felelősnek kell lennie a jelszavak kezeléséért.

11.1.4 Kilépés a felügyeleti beállításokból

Kilépés a felügyeleti beállításokból

→ Nyomja le a [Kilép] gombot az alterületen.

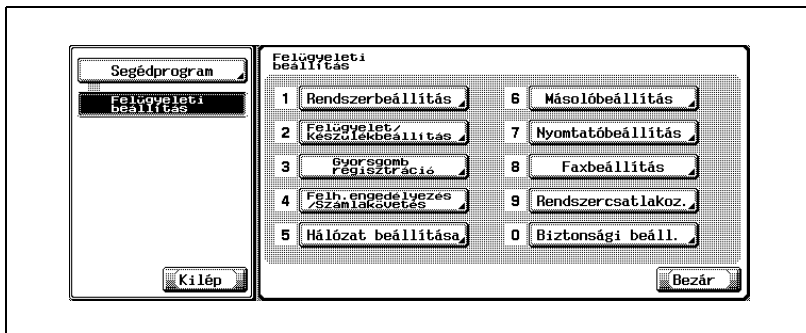

11.2 Fax segédprogram üzemmód lista

A fax segédprogram üzemmód elemei az alábbiak.

* Jelzi a gyári alapbeállítást.

11.2.1 Fax alapképernyő alapértelmezett beállítás

Felhasználói beállítás >> Kijelző beállítás >> Fax alapképernyő alapértelmezett beállítás

Állítsa be a fax képernyő kezdő állapotát. (oldal 11-14)

Tétel	Megnevezés	Elérhető érték
Alapértelmezett fül	Állítsa be a címzett oszlop alapértékét a fax képernyőn.	Program* / Csoport / Címjegyzék / Követlen bemenet
Alapértelmezett program	Állítsa be a program alapértelmezéseit.	Ideiglenes gyorsgomb / OLDAL1* - OLDAL27 Ha nincs telepítve merevlemez, csak az 1-14. OLDAL jelenik meg.
A Címjegyzék alapértelmezett indexe	Állítsa be a címjegyzék alapértelmezéseit.	Fő* / ABC - stb.
A címtípus szimbólumának megjelenése	Állítsa be, hogy a címtípus szimbóluma megjelenjen-e vagy sem.	BE*/KI
A címzett karaktereinek száma Kijelző	Állítsa be a címzett nevéhez használható karakterek számát.	14 kar.* / 24 kar.

11.2.2 Fax aktív képernyő

Felhasználói beállítás >> Kijelző beállítás >> Fax aktív képernyő

Állítsa be az üzenetet az átviteli funkcióban, akár megjelenik a képernyőn, akár nem. (oldal 11-17)

Tétel	Megnevezés	Elérhető érték
TX megjelenítés	Állítsa be az üzenetet az [Átvitel] funkcióban, akár megjelenik a képernyőn, akár nem.	BE / KI*
Fogadás megjelenítése	Állítsa be az üzenetet a [Fogadás] funkcióban, akár megjelenik a képernyőn, akár nem.	BE / KI*

11.2.3 Alapbeállítás

Felhasználói beállítás >> Alapbeállítás

Állítsa be a faxolási funkció alapértelmezéseit (oldal 11-20)

Tétel	Megnevezés	Elérhető érték
Fax	[Jelenlegi beállítások] A segédprogram módba való belépés előtt az érintőpanelen beállított elemek mindegyike alapértelmezett faxolási funkcióként regisztrálódik. [Gyári alapbeállítás]: A gyárból való kiszállításkor beállított alapértékek alapértelmezett faxolási funkcióként regisztrálódnak.	Jelenlegi beállítás / Gyári beállítás

11.2.4 Belépés az energiatakarékos módba (fax)

Felügyeleti beállítás >> Rendszerbeállítás >> Energiatakarékos mód

beállítása >> Belépés az energiatakarékos üzemmódba (Fax)

Állítsa be az energiatakarékos üzemmódot (fax) (oldal 11-22)

Tétel	Megnevezés	Elérhető érték
Belépés az energiatakarékos üzemmódba (fax)	Ha az [Azonnal] elemet választotta ki, és a bemeneti jelek érkezésekor a gép energiatakarékos üzemmódban van, a fogadás befejezése után a gép visszaáll készenléti üzemmódba.	Normál* / Azonnal

11.2.5 Fejléc adatok

Felügyeleti beállítás >> Faxbeállítás >> Fejléc adatok

Regisztrálja a küldő nevét és faxszámát. (oldal 11-25)

Tétel	Megnevezés	Elérhető érték
A küldő neve	A regisztrált név küldői adatként nyomtatódik ki a másik fél által fogadott dokumentumon.	Legfeljebb 30 karakter és szimbólum.
A küldő faxszáma	A regisztrált faxszám küldői adatként nyomtatódik ki a másik fél által fogadott dokumentumon. Normál esetben a készülék faxszámát kell beírni.	Legfeljebb 20 karaktert lehet használni, amelyek 0-9, + szóköz, * és # lehetnek.

11.2.6 Fejléc/lábléc pozíciója

Felügyeleti beállítás >> Faxbeállítás >> Fejléc/lábléc pozíciója
 Állítsa be a küldői adatok és a fogadási adatok meghatározásának módját.
 (oldal 11-28)

Tétel	Megnevezés	Elérhető érték
Fejléc pozíció ^{*1}	Állítsa be azt, hogy hová nyomtatódjanak a küldő adatai.	Szövegtesten belül / Szövegtesten kívül [†] / KI
Lábléc pozíció	Állítsa be, hogy a fogadás ideje és a fogadási szám kinyomatódjon-e a fogadott dokumentumon.	Szövegtesten belül / Szövegtesten kívül / KI [†]

*1: A megjelenítések országtól függően változnak.

11.2.7 A telefonvonal beállításai

Felügyeleti beállítások >> Faxbeállítások >> Telefonvonal beállítások
 Állítsa be a küldés és a fogadás elemeit. (oldal 11-31)

Tétel	Megnevezés	Elérhető érték
Tárcsázási mód ^{*1}	Állítsa be a tárcsázási módot.	PB [†] / 10 pps
Fogadási mód	Automatikus vétel esetén állítsa be az [Auto RX] funkciót. És állítsa [Kézi RX] értékre, ha sok telefonhívás bonyolódik külső telefonkészülék csatlakoztatásával vagy a távoli fogadási funkció alkalmazásakor.	Auto RX [†] / Kézi RX
A fogadási csengések száma	Állítsa be a fogadások számát. Állítsa be, hogy az üzenet beérkezésétől a fogadás megkezdéséig hány pszeudocsengés teljen el.	0-15 (2-szer [†])
Az újratárcsázások száma ^{*2}	Állítsa be az újratárcsázások számát a másik fél foglaltsága esetén.	0-7 (3-szer [†])
Újratárcsázási intervallum	Állítsa be az újratárcsázási intervallumok számát.	1-15 (3 perc [†])
Vonalfigyelő hang	Állítsa BE értékre, ha átvitel közben hallani szeretné a vonalhangot a hangszón.	BE / KI [†]
Vonalfigyelő hang hangereje	Állítsa be a hangszóró hangerejét.	0-31 (16 [†])

*1: A megjelenítések országtól függően változnak.

*2: A beállítási érték országtól függően változik.

11.2.8 Küldés/fogadás beállítása

Felügyeleti beállítás >> Faxbeállítás >> TX/RX beállítás

Beállítja a nyomtatási módot a küldési/fogadási mód esetében. (oldal 11-34)

Tétel	Megnevezés	Elérhető érték
Duplex nyomtatás (fogadás)	Ha BE értékre van állítva, a kapott eredeti a papír két oldalára nyomtatódik.	KI ¹ / BE
Inch papír prioritás az A4 fölött ¹	A funkció bekapcsolásával elssorban inch sorozatú papírforma választódik ki a fogadott eredeti számára.	KI ¹ / BE
Nyomtatási papír kiválasztása	Amikor az egyes méretek prioritása be van állítva: A rögzítés a prioritási méretben történik. Ha nincs beállítva prioritási érték, a rögzítés a legközelebbi méretben történik. Amikor az egyes méretek rögzítése be van állítva: A rögzítés csak a beállított méretben történik.	Auto kiválasztás [*] / Rögzített méret / Prioritási méret
Nyomtatási papír mérete ^{1,2}	Állítsa be azt a papírméretet, amelyen a fogadott dokumentumok kinyomtatódnak. Az alapérték az [Inch papír prioritás az A4 fölött] beállításától függően változik.	A3 / B4 / A4 ⁺ / 8 ^{1/2} × 11 / 8 ^{1/2} × 14 / 11 × 17
Felhasználói fiók szám téves beírása	Akkor állítsa be a mveletet, ha egy regisztrálatlan fiókszámot adnak meg a fiókokba történ FAX vétel esetében. A [Felhasználói fiók automatikus létrehozása] létrehozza a beírt számmal rendelkező fiókot. Ez nem jelenik meg, ha nincs telepítve az opcionális merevlemez.	Nyomtatás [*] / Hibaüzenet / Automatikus létrehozás
A fogadott fax kinyomtatási tálcájának kiválasztása ³	Meghatározza a papírtálcát, ha szeretne rögzített tálcát beállítani a fogadott dokumentumoknak.	Auto [*] / 1. tálcá / 2. tálcá / 3. tálcá / 4. tálcá / LCT
A vételi nyomtatás minimális kicsinyítése ⁴	Állítsa be a fogadott eredeti nyomtatási nagyítását.	87-96 [*] / × 1,0
Nyomtatás külön lapokra	Meghatározza az átviteli mód alapértelmezéseit.	KI ¹ / BE
Tárolás lekérdezéssel küldés után	Meghatározza, hogy lekérdezéssel küldés után törölődjen-e a dokumentum.	Törlés [*] / Mentés

¹: A megjelenítések országtól függen változnak.

²: A [Nyomtatási papírméret] engedélyezéséhez a [Tálcakiválasztás RX nyomtatáshoz] beállítást állítsa [Auto] értékre.

³: A tálcá típusa a telepített opciótól függően eltérő lehet.

- ⁴: Ha a [Min. Rx nyomtatási kicsinyítés] beállítása [$\times 1,0$], a Nyomtatási papír kiválasztása és a Nyomtatási tálcza kiválasztása beállítása [Automatikus]. A [Nyomtatás külön lapokra] beállítása [KI].

11.2.9 Funkcióbeállítás

Felügyeleti beállítás >> Faxbeállítás >> Funkcióbeállítás

BE és KI kapcsolja a küldési/fogadási funkciókat. (oldal 11-37)

Tétel		Megnevezés	Elérhető érték
Funkció BE/KI beállítás	F-kód TX	További részletek: "A küldési/fogadási funkciókat BE és KI kapcsolása" a(z) 11-37.	BE*/KI
Memória RX		A fogadás memóriába funkció használatkor a dokumentumok fogadása és tárolása a memóriában történik, és később szükség szerint kinyomtatható.	BE / KI*
Zárt hálózatú RX		A zárt területű fogadási funkció segítségével a beérkező adatok fogadása csak akkor történik meg, ha a küldő jelszava érvényes.	BE / KI* Adjon meg egy 4 jegyű jelszót.
Továbbított TX beállítás		A faxátvitel funkció segítségével történik a fogadott adatok előre meghatározott állomásra való továbbítása.	KI* / Továbbítás & nyomtatás / Továbbítás & nyomtatás (ha TX sikertelen) Továbbítási cím
Bizalmas RX jelszóellenőrzés		Nyugtázhatja a meghatározott bizalmas elérési számokat.	-
Fax RX beállítás		A PC-Fax fogadási funkciója képes arra, hogy a merevlemezen tárolja a fogadott faxokat tartalmazó fájlokat. Ez nem jelenik meg, ha nincs telepítve az opcionális merevlemez.	KI* / BE Rögzített fiók / Megadott fiók
TSI felhasználói fiók beállítás		E funkció segítségével a fogadott eredetiek a fogadott faxok TSI adatai alapján rendelkezhetők hozzá. Vagy regisztrálatlan TSI adatok fogadásakor állítsa be a mveletet. Ez nem jelenik meg, ha nincs telepítve az opcionális merevlemez.	BE / KI* Automatikus nyomtatás /Memória RX felhasználói fiók

11.2.10PBX BE beáll.

Felügyeleti beállítás >> Faxbeállítás >> PBX CN beállítás
Beállítja a házi alközpont vonal csatlakozási módját. (oldal 11-61)

Tétel	Megnevezés	Elérhető érték
PBX BE beáll.	Állítsa BE értékre, ha az FK-502 házi alközpontra csatlakozik. Ha a PBX csatlakozási mód BE értékre van állítva, ez a paraméter a külső vonal elérésének kódját határozza meg. A külső vonal elérésének kódja a telefonszámhoz külső vonal tárcsázásakor hozzáteendő előtag. Ezt az előtagot akkor tárcsázzák, ha külső vonal opció van kiválasztva gyorstárcsázási számmal vagy programmal.	BE / KI [*] Amikor a beállítás BE van kapcsolva, a szám a külső vonal száma.

11.2.11Jelentés beállítások

Felügyeleti beállítás >> Faxbeállítás >> Jelentés beállítás
Beállítja a jelentés nyomtatásának módját. (oldal 11-63)

Tétel	Megnevezés	Elérhető érték
Tevékenység kimutatása	Meghatározza, hogy kinyomtatódjon-e a jelentés, és ha igen, mennyi időközönként.	KI / Naponta / 100 kommunikációnként* / 100/naponta
TX jelentés		BE / Ha TX sikertelen* / KI
Egymás utáni TX jelentés		BE* / KI
Időfenntartásos TX jelentés		BE* / KI
Bizalmas RX jelentés		BE* / KI
Hirdetőtáblás TX jelentés		BE* / KI
TX eredmény jelentés ellenőrzése	Meghatározza, hogy meg kell-e jeleníteni a küldési eredmény jelentésének kiválasztása képernyőt. Ha a „BE” beállítást választja, az minden küldés után megjelenik.	KI [*] / BE

*: Jelzi a gyári alapbeállítást.

11.2.12 Feladat beállítás lista

Felügyeleti beállítás >> Faxbeállítás >> Feladat beállítás lista



Bővebb információk

További részletek: oldal 12-47.

11.3 Fax alapképernyő alapértelmezett beállítás

Állítsa be a fax képernyő alapállapotát.

Tétel	Megnevezés	Elérhető érték
Alapértelmezett fül	Állítsa be a címzett oszlop alapértékét a fax képernyőn.	Program [*] / Csoport / Címjegyzék / Követlen bemenet
Alapértelmezett program	Állítsa be a program alapértelmezéseit.	Ideiglenes gyorsgomb / OLDAL1 [*] - OLDAL27 Ha nincs telepítve merevlemez, csak az 1-14. OLDAL jelenik meg.
A Címjegyzék alapértelmezett indexe	Állítsa be a címjegyzék alapértelmezéseit.	Fő [*] / ABC - stb.
A címtípus szimbólumának megjelenése	Állítsa be, hogy a címtípus szimbóluma megjelenjen-e vagy sem.	BE [*] /KI
A címzett karaktereinek száma Kijelző	Állítsa be a címzett névéhez használható karakterek számát.	14 kar. [*] / 24 kar.

* Jelzi a gyári alapbeállítást.

Fax kezdő alapképernyő alapértelmezett beállítás

- 1 Megnyitja a felhasználói beállítások képernyőt (lásd: "Belépés a felhasználói beállításokba" a(z) 11-3 oldalon).
- 2 Nyomja le a [Kijelző beállítás] gombot.

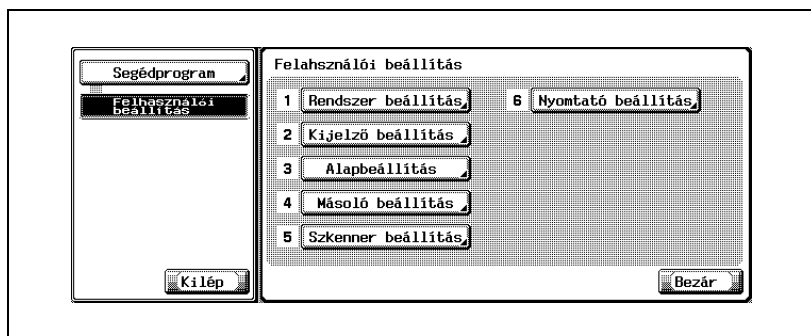

- Nem biztos, hogy minden tétel megjelenik az opcionális beállításoktól függően.
- A segédprogram üzemmódban a billentyűzeten is beírható a gombon megjelenő szám kiválasztás céljára. [Kijelző beállítás] esetén írja be a „2” számot a számbillentyűzeten.

- 3 Nyomja le a [Fax alapképernyő alapértelmezett beállítás] gombot.



- 4 Válassza ki a beállítandó elem számát.



- A Segédprogram üzemmód képernyő bezárásához nyomja le a [Kilép] gombot az alterületen.

- 5 Válassza ki a beállítandó paraméter számát.



- 6 Nyomja le a [Bezárás] gombot.
 - Megváltozik a paraméter értéke.
- 7 Nyomja le a [Kilép] gombot az alterületen.

11.4 Fax aktív képernyő

Állítsa be az üzenetet az átviteli funkcióban, akár megjelenik a képernyőn, akár nem.

Tétel	Megnevezés	Elérhető érték
TX megjelenítés	Állítsa be az üzenetet az [Átvitel] funkcióban, akár megjelenik a képernyőn, akár nem.	BE / KI*
Fogadás megjelenítése	Állítsa be az üzenetet a [Fogadás] funkcióban, akár megjelenik a képernyőn, akár nem.	BE / KI*

* Jelzi a gyári alapbeállítást.

Fax aktív képernyő

- 1 Megnyitja a felhasználói beállítások képernyőt (lásd: “Belépés a felhasználói beállításokba” a(z) 11-3 oldalon).
- 2 Nyomja le a [Kijelző beállítás] gombot.

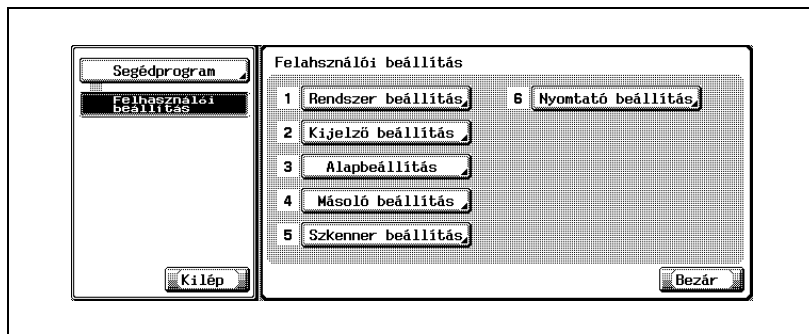

- Nem biztos, hogy minden tétel megjelenik az opcionális beállításoktól függően.
- A segédprogram üzemmódban a billentyűzetten is beírható a gombon megjelenő szám kiválasztás céljára. [Kijelző beállítás] esetén írja be a „2” számot a számbillentyűzetten.

- 3 Nyomja le a [Fax aktív képernyő] gombot.



- 4 Válassza ki az [Átvitel megjelenítés] vagy [Fogadás megjelenítés] funkciót.



- A Segédprogram üzemmód képernyő bezárásához nyomja le a [Kilép] gombot az alterületen.

- 5 Válassza ki a beállítandó paraméter számát.



- 6 Nyomja le a [Bezárás] gombot.
 - Megváltozik a paraméter értéke.
- 7 Nyomja le a [Kilép] gombot az alterületen.

11.5 Alapbeállítás

Állítsa be a faxolási funkció alapértelmezéseit

A faxkészülék kiválasztott funkciója az áramellátás kikapcsolásakor vagy a [Visszaállítás] lenyomásakor állítható be.

Ehhez a beállításhoz jelenítse meg a fax képernyőt, és nyomja le a képernyőn lévő [Kieg./számlálók] gombot.

Tétel	Megnevezés	Elérhető érték
Fax	[Jelenlegi beállítások] A segédprogram módba való belépés előtt az érintőpanelen beállított elemek mindegyike alapértelmezett faxolási funkcióként regisztrálódik. [Gyári alapbeállítás]: A gyárból való kiszállításakor beállított alapértékek alapértelmezett faxolási funkcióként regisztrálódnak.	Jelenlegi beállítás / Gyári beállítás

* Jelzi a gyári alapbeállítást.

Alapbeállítás

- 1 Megnyitja a felhasználói beállítások képernyőt (lásd: “Belépés a felhasználói beállításokba” a(z) 11-3 oldalon).
- 2 Nyomja le a [Alapbeállítás] gombot.

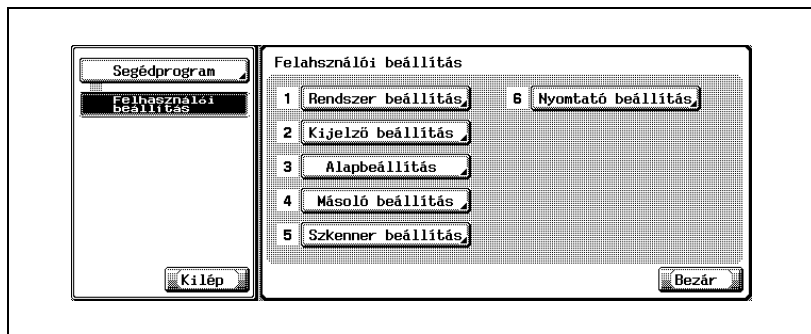

- Nem biztos, hogy minden tétel megjelenik az opcionális beállításoktól függően.
- A segédprogram üzemmódban a billentyűzetten is beírható a gombon megjelenő szám kiválasztás céljára. [Alapbeállítás] esetén írja be az „3” számot a számbillentyűzetten.

- 3 Nyomja le a [Gyári alapbeállítás], majd az [OK] gombot.



- Ha le szeretné állítani a beállítást, nyomja le a [Mégse] gombot.
- 4 Nyomja le a [Bezárás] gombot.
 - Megváltozik a paraméter értéke.
 - 5 Nyomja le a [Kilépés] gombot az alterületen.

11.6 Belépés az energiatakarékos módba (fax)

Az energiatakarékos üzemmód beállítása (fax)

Tétel	Megnevezés	Elérhető érték
Belépés az energiatakarékos üzemmódba (fax)	Ha az [Azonnal] elemet választotta ki, és a bemeneti jelek érkezésekor a gép energiatakarékos üzemmódban van, a fogadás befejezése után a gép visszaáll készenléti üzemmódba.	Normál / Azonnal

* Jelzi a gyári alapbeállítást.

Belépés az energiatakarékos módba (fax)

- 1 Megnyitja a felügyeleti beállítások képernyőt (lásd: “Belépés a felügyeleti beállításokba” a(z) 11-5 oldalon).
- 2 Nyomja le a [Rendszerbeállítás] gombot.

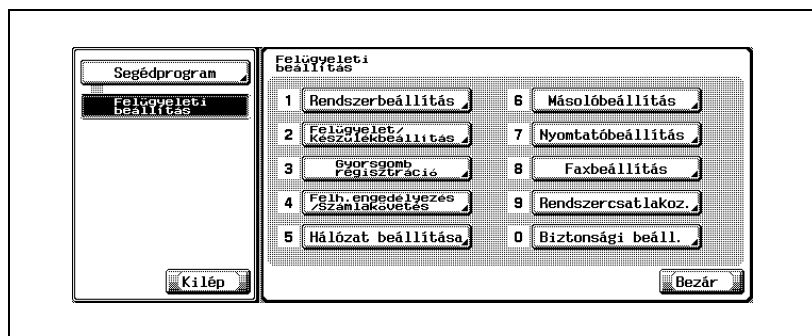

- Nem biztos, hogy minden tétel megjelenik az opcionális beállításoktól függően.
- A segédprogram üzemmódban a billentyűzetten is beírható a gombon megjelenő szám kiválasztás céljára. [Rendszerbeállítás] esetén írja be az „1” számot a számbillentyűzetten.

- 3 Nyomja le a [Energia-takarékos mód beállítása] gombot.

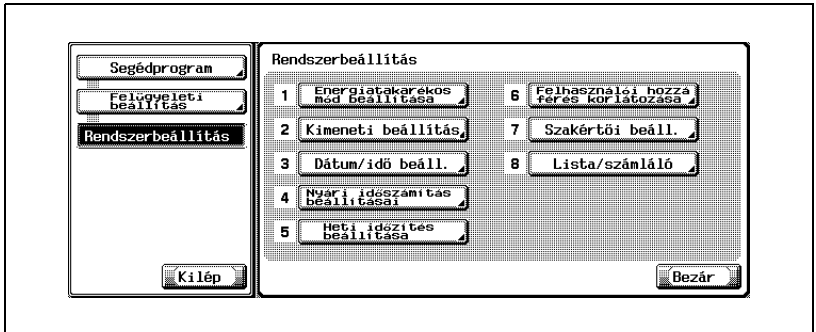

- 4 Nyomja le a [Belépés az energia-takarékos üzemmódba (fax)] gombot.



- 5 Válassza ki a beállítandó paraméter számát.



- 6 Nyomja le a [Bezár] gombot.
- Megváltozik a paraméter értéke.

- 7 Nyomja le a [Kilép] gombot az alterületen.

11.7 Fejléc adatok

Regisztrálja a küldő nevét és faxszámát.

Tétel	Megnevezés	Elérhető érték
A küldő neve	A regisztrált név küldői adatként nyomtatódik ki a másik fél által fogadott dokumentumon.	Legfeljebb 30 karakter és szimbólum.
A küldő faxszáma	A regisztrált faxszám küldői adatként nyomtatódik ki a másik fél által fogadott dokumentumon. Normál esetben a készülék faxszámát kell beírni.	Legfeljebb 20 karaktert lehet használni, amelyek 0-9, + szóköz, * és # lehetnek.

Fejléc adatok

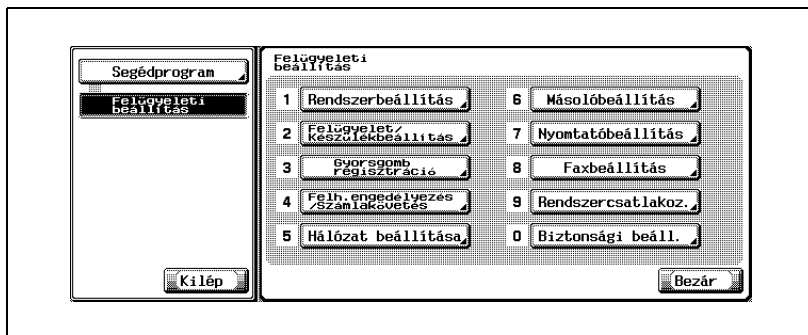

- 1 Megnyítja a felügyeleti beállítások képernyőt (lásd: “Belépés a felügyeleti beállításokba” a(z) 11-5 oldalon).
- 2 Nyomja le a [Faxbeállítás] gombot.



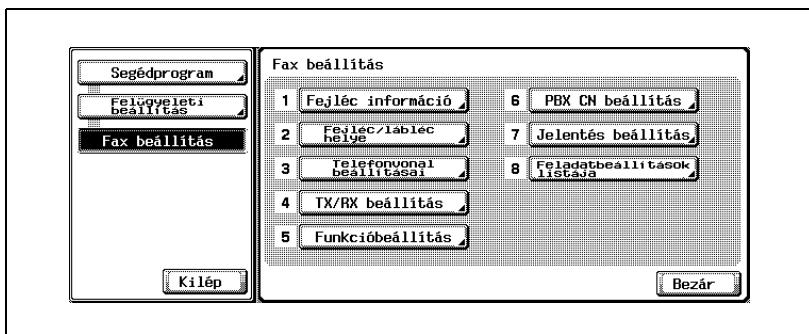

- Nem biztos, hogy minden tétel megjelenik az opcionális beállításoktól függően.
- A segédprogram üzemmódban a billentyűzetten is beírható a gombon megjelenő szám kiválasztás céljára. [Faxbeállítás] esetén írja be a „8” számot a számbillentyűzetten.

- 3 Nyomja le a [Fejléc adatok] gombot.

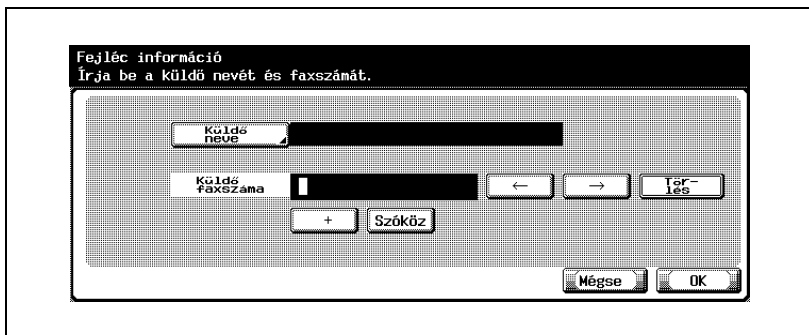

- 4 Nyomja le a [Küldő neve] gombot.
Megjelenik a név bevitele képernyő.
- 5 Írja be a küldő nevét, és nyomja le az [OK] gombot.
– A részletekhez lásd: “Szöveg beírása” a(z) 13-4 oldalon.
- 6 Írja be a küldő faxszámát a billentyűzet, a +, a szóköz, a  vagy a  gombbal.



- +:
Egy „+” jelet jelent.
- Szóköz:
Egy szóközt jelent.
- 
Balra mozgatja a kurzort.
- 
Jobbra mozgatja a kurzort.

- Törlés:
A kurzor pozíciójánál lévő karakterek egyenként törlődnek. Amikor a kurzor a szöveg jobb oldali végén van, a karakterek a szöveg hátsó végéről törlődnek.
- Ha le szeretné állítani a beállítást, nyomja le a [Mégse] gombot.
- A beírás javításához nyomja le a kezelőpanel [C] (törlés) gombját.

7 Nyomja le az [OK], majd a [Bezár] gombot.
Regisztrálódik a küldő beírt faxszáma és a küldő neve.

8 Nyomja le a [Kilépés] gombot az alterületen.

11.8 Fejléc/lábléc pozíciója

Kiválaszthatja, hogy ez a nyomtatási funkció BE vagy KI legyen-e kapcsolva. Ez a funkció azonosítja a küldő állomást és a fogadás idejét. Ha a BE beállítást választja ki, kiválaszthatja ezen információ nyomtatását is.

Tétel	Megnevezés	Elérhető érték
Fejléc pozíció ^{*1}	Állítsa be azt, hogy hová nyomtatódjanak a küldő adatai.	<p>A szövegtesten belül: A küldő adatai a dokumentum területén belülre nyomtatódnak.</p> <p>A szövegtesten kívül*: A küldő adatai a dokumentum területén kívülre nyomtatódnak.</p> <p>KI: A küldő adatai nem nyomtatódnak ki.</p>
Lábléc pozíció	Állítsa be, hogy a fogadás ideje és a fogadási szám kinyomtatódjon-e a fogadott dokumentumon.	<p>A szövegtesten belül: Az idő/szám adatok a dokumentum területén belülre nyomtatódnak.</p> <p>A szövegtesten kívül: Az idő/szám adatok a dokumentum területén kívülre nyomtatódnak.</p> <p>KI*: Az idő/szám adatok nem nyomtatódnak ki.</p>

*: Jelzi a gyári alapbeállítást.

*1: A megjelenítések országtól függően változnak.



Bővebb információk

A küldő állomást azonosító adatok, amelyek a fogadó állomás reprodukált adataira nyomtathatók ki, a faxeszám és a név. További részletek: "A küldő adatai" a(z) 3-48 oldalon.

Fejléc/lábléc pozíciója

- 1 Megnyitja a felügyeleti beállítások képernyőt (lásd: “Belépés a felügyeleti beállításokba” a(z) 11-5 oldalon).
- 2 Nyomja le a [Faxbeállítás] gombot.

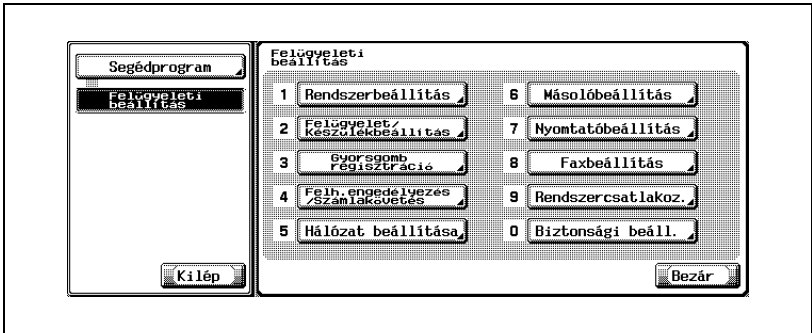

- Nem biztos, hogy minden tétel megjelenik az opcionális beállításoktól függően.
- A segédprogram üzemmódban a billentyűzeten is beírható a gombon megjelenő szám kiválasztás céljára. [Faxbeállítás] esetén írja be a „8” számot a számbillentyűzeten.

- 3 Nyomja le a [Fejléc/lábléc pozíciója] gombot.

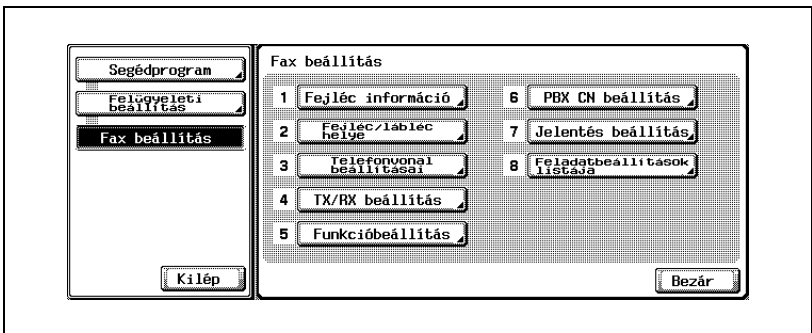

4 Válassza ki a beállítandó elem számát.



- A Segédprogram üzemmód képerny bezárásához nyomja le a [Kilép] gombot az alterületen.

5 Válassza ki a beállítandó paraméter számát.



- 6 Nyomja le a [Bezárás] gombot.
Mégváltozik a paraméter értéke.
- 7 Nyomja le a [Kilépés] gombot az alterületen.

11.9 A telefonvonal beállítása

A vonalparaméterek ezen opcióit választhatja ki.

Tétel	Megnevezés	Elérhető érték
Tárcsázási mód ^{*1}	Állítsa be a tárcsázási módot.	PB [*] / 10 pps
Fogadási mód	Automatikus vétel esetén állítsa be az [Auto RX] funkciót. És állítsa [Kézi RX] értékre, ha sok telefonhívás bonyolódik külső telefonkészülék csatlakoztatásával vagy a távoli fogadási funkció alkalmazásakor.	Auto RX [*] / Kézi RX
A fogadási csengések száma	Állítsa be a fogadások számát. Állítsa be, hogy az üzenet beérkezésétől a fogadás megkezdéséig hány pszeudokicsengés teljen el.	0-15 (2-szer [^])
Az újratárcsázások száma ^{*2}	Állítsa be az újratárcsázások számát a másik fél foglaltsága esetén.	0-7 (3-szer [^])
Újratárcsázási intervallum	Állítsa be az újratárcsázási intervallumok számát.	1-15 (3 perc [^])
Vonalfigyelő hang	Állítsa BE értékre, ha átvitel közben hallani szeretné a vonalhangot a hangszón.	BE / KI [*]
Vonalfigyelő hang hangereje	Állítsa be a hangszóró hangerejét.	0-31 (16 [^])

*1: A megjelenítések országtól függően változnak.

*2: A beállítási érték országtól függen változik.

[^]: Jelzi a gyári alapbeállítást.

A telefonvonal beállításai

- 1 Megnyitja a felügyeleti beállítások képernyőt (lásd: “Belépés a felügyeleti beállításokba” a(z) 11-5 oldalon).
- 2 Nyomja le a [Faxbeállítás] gombot.

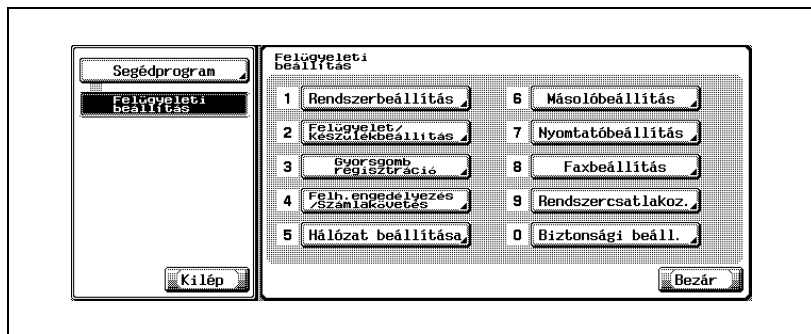

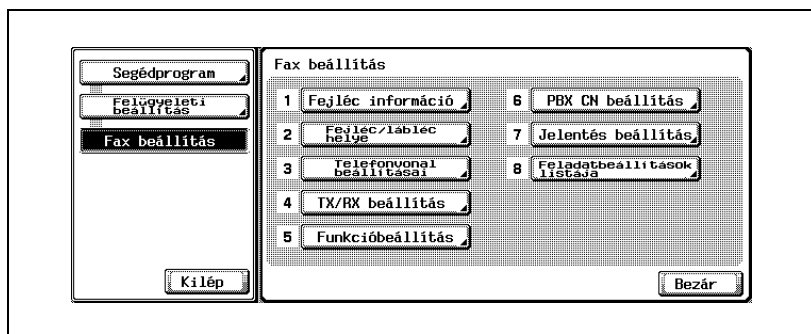

- Nem biztos, hogy minden tétel megjelenik az opcionális beállításoktól függően.
- A segédprogram üzemmódban a billentyűzen is beírható a gombon megjelenő szám kiválasztás céljára. [Faxbeállítás] esetén írja be a „8” számot a számbillentyűzen.

- 3 Nyomja le a [Telefonvonal beáll.] gombot.



4 Válassza ki a beállítandó elem számát.



- A  vagy a  segítségével a következő vagy az előző képernyőre léphet.
- A Segédprogram üzemmód képerny bezárásához nyomja le a [Kilép] gombot az alterületen.

5 Válassza ki a beállítandó paraméter számát.



- A [Vonalfigyelési hangerő] megváltoztatásához nyomja le a [Vonalfigyelési hangerő], majd az [Alacsonyabb] vagy a [Magasabb] gombot a szint beállításához, majd végül az [OK] gombot.

6 Nyomja le a [Bezárás] gombot. Megváltozik a paraméter értéke.

7 Nyomja le a [Kilépés] gombot az alterületen.

11.10 Küldés/fogadás beállítása

Ezek a küldési és fogadási módok alapértelmezéseinek beállítási lehetőségei.

Tétel	Megnevezés	Elérhető érték
Duplex nyomtatás (fogadás)	Ha BE értékre van állítva, a kapott eredeti a papír két oldalára nyomtatódik.	KI [*] / BE
Inch papír prioritás az A4 fölött ¹	A funkció bekapcsolásával elsorban inch sorozatú papírforma választódik ki a fogadott eredeti számára.	KI [*] / BE
Nyomatási papír kiválasztása	Amikor az egyes méretek prioritása be van állítva: A rögzítés a prioritási méretben történik. Ha nincs beállítva prioritási érték, a rögzítés a legközelebbi méretben történik. Amikor az egyes méretek rögzítése be van állítva: A rögzítés csak a beállított méretben történik.	Auto kiválasztás ⁺ / Rögzített méret / Prioritási méret
Nyomatási papír mérete ^{1 2}	Állítsa be azt a papírméretet, amelyen a fogadott dokumentumok kinyomtatódnak. Az alapérték az [Inch papír prioritás az A4 fölött] beállításától függően változik.	A3 / B4 / A4 ⁺ / 8 ^{1/2} × 11 / 8 ^{1/2} × 14 / 11 × 17
Felhasználói fiók szám téves beírása	Akkor állítsa be a mveletet, ha egy regisztrálatlan fiókszámot adnak meg a fiókokba történ FAX vétel esetében. A [Felhasználói fiók automatikus létrehozása] létrehozza a beírt számmal rendelkező fiókot. Ez nem jelenik meg, ha nincs telepítve az opcionális merevlemez.	Nyomatás ⁺ / Hibaüzenet / Automatikus létrehozás
A fogadott fax kinyomtatási tálcájának kiválasztása ³	Meghatározza a papírtálcát, ha szeretne rögzített tálcát beállítani a fogadott dokumentumoknak.	Auto ⁺ / 1. tálca / 2. tálca / 3. tálca / 4. tálca / LCT
A vételi nyomtatás minimális kicsinyítése ⁴	Állítsa be a fogadott eredetiek nyomtatási nagyítását.	87-96 [*] / × 1,0
Nyomatás külön lapokra	Meghatározza az átviteli mód alapértelmezéseit.	KI [*] / BE
Tárolás lekérdezőes küldés után	Meghatározza, hogy lekérdezőes küldés után törlődjön-e a dokumentum.	Törlés [*] / Mentés

*: Jelzi a gyári alapbeállítást.

¹: A megjelenítések országtól függen változnak.

²: A [Nyomatási papírméret] engedélyezéséhez a [Tálcakiválasztás RX nyomtatáshoz] beállítást állítsa [Auto] értékre.

³: A tálca típusa a telepített opciótól függően eltérő lehet.

- ⁴: Ha a [Min. Rx nyomtatási kicsinyítés] beállítása [$\times 1,0$], a Nyomtatási papír kiválasztása és a Nyomtatási tálcá kiválasztása beállítása [Automatikus]. A [Nyomtatás külön lapokra] beállítása [KI].

Küldés/fogadás beállítása

- 1 Megnyitja a felügyeleti beállítások képernyőt (lásd: “Belépés a felügyeleti beállításokba” a(z) 11-5 oldalon).
- 2 Nyomja le a [Faxbeállítás] gombot.

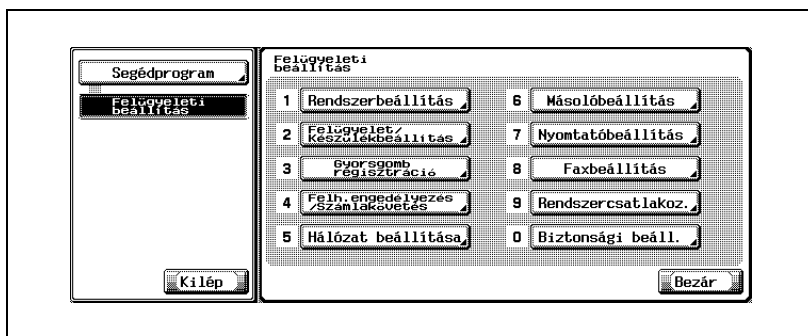

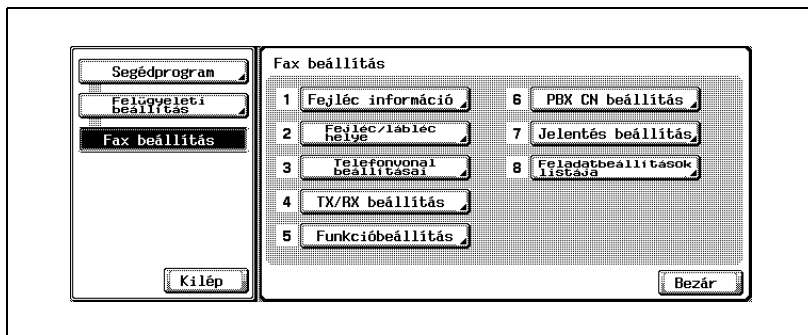

- Nem biztos, hogy minden tétel megjelenik az opcionális beállításoktól függően.
- A segédprogram üzemmódban a billentyűzetten is beírható a gombon megjelenő szám kiválasztás céljára. [Faxbeállítás] esetén írja be a „8” számot a számbillentyűzetten.

- 3 Nyomja le a [TX/RX beállítás] gombot.



4 Válassza ki a beállítandó elem számát.



- A  vagy a  segítségével a következő vagy az előző képernyőre léphet.
- A Segédprogram üzemmód képernyő bezárásához nyomja le a [Kilép] gombot az alterületen.

5 Válassza ki a beállítandó paramétert.

6 Nyomja le a [Bezárás] gombot.

Megváltozik a paraméter értéke.

7 Nyomja le a [Kilépés] gombot az alterületen.

11.11 Funkcióbeállítás

Egyenként be vagy kikapcsolhatja a küldés és a fogadás funkcióit.

11.11.1 Funkció BE/KI beállítás

Válassza ki a BE vagy KI értéket minden funkció esetében.

Tétel		Megnevezés	Elérhető érték
Funkció BE/KI beállítás	F-kód TX	A „KI” kiválasztása esetén mind a közvetített küldési kérelem, mind a több állomásnak történő közvetített küldés kikapcsolódik. A továbbított kommunikáció további részletei: “Közvetített átviteli kérelem (F-kód TX)” a(z) 7-33 oldalon.	BE / KI

* Jelzi a gyári alapbeállítást.

A küldési/fogadási funkciókat BE és KI kapcsolása

- 1 Megnyitja a felügyeleti beállítások képernyőt (lásd: “Kilépés a felügyeleti beállításokból” a(z) 11-6 oldalon).
- 2 Nyomja le a [Faxbeállítás] gombot.

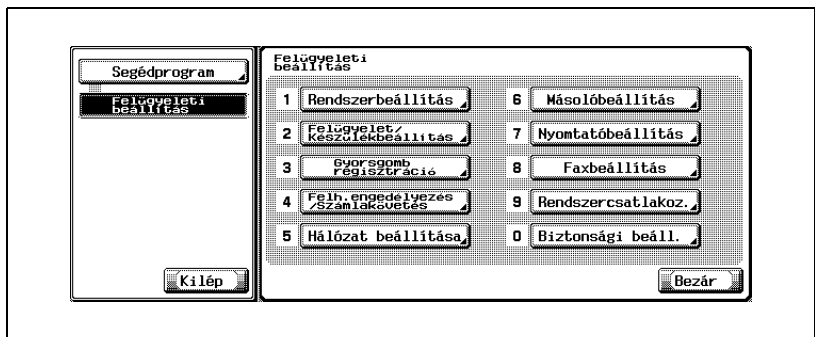

- Nem biztos, hogy minden tétel megjelenik az opcionális beállításoktól függően.
- A segédprogram üzemmódban a billentyűzetten is beírható a gombon megjelenő szám kiválasztás céljára. [Faxbeállítás] esetén írja be a „8” számot a számbillentyűzetten.

3 Nyomja le a [Funkció beállítás] gombot.

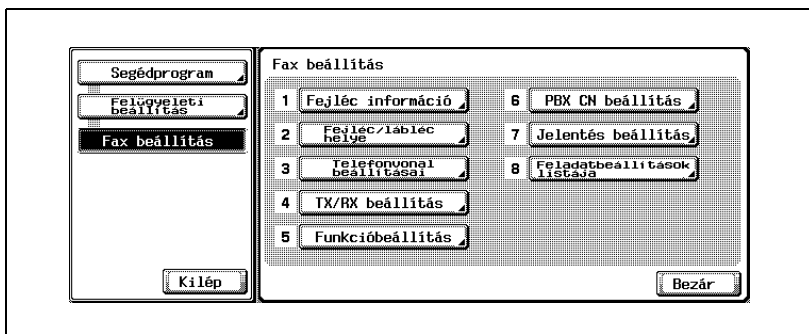

4 Nyomja le a [Funkció BE/KI beállítás] gombot.

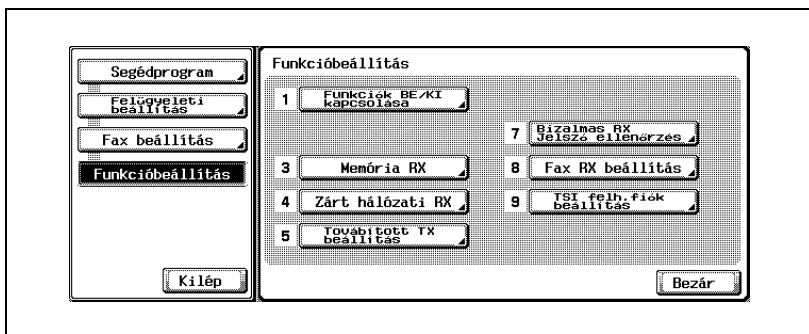

- Ha a [Memória RX], a [Továbbított TX beállítás], a [Fax RX beállítás] vagy a [TSI felhasználói fiók beállítás] beállítása [BE], más elemek nem jelennek meg.

5 Válassza ki a beállítandó elem számát.

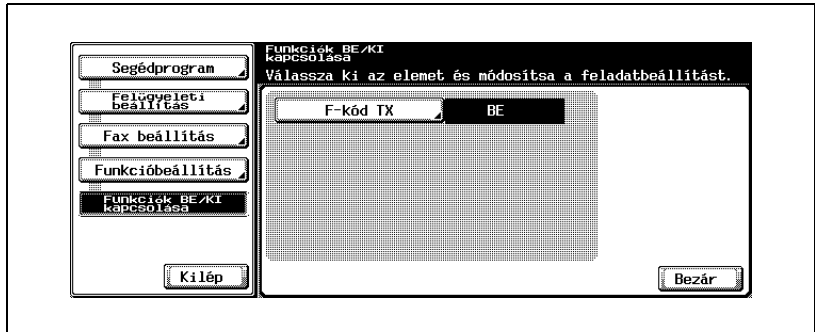

- A Segédprogram üzemmód képerny bezárásához nyomja le a [Kilép] gombot az alterületen.

6 Válassza ki a beállítandó paraméter számát.



7 Nyomja le a [Bezárás] gombot.

- Megváltozik a paraméter értéke.

8 Nyomja le a [Kilépés] gombot az alterületen.

11.11.2Memória RX

Bekapcsolhatja vagy kikapcsolhatja a feltétel nélküli memóriába fogadást, ami a dokumentumok memóriába való fogadását és ottani tárolását jelenti a későbbi kinyomtatásig.

Ha BE van kapcsolva, állítson be egy legfeljebb 8 karakteres jelszót a nyomtatáshoz.

Tétel	Megnevezés	Elérhető érték
Memória RX	A fogadás memóriába funkció használatakor a dokumentumok fogadása és tárolása a memóriában történik, és később szükség szerint kinyomtatható.	BE / KI* Állítson be egy legfeljebb 8 karakteres jelszót.

* Jelzi a gyári alapbeállítást.



Bővebb információk

A Memória RX beállítás BE értéke lehetetlenné teszi a fax RX beállítás kiválasztását, a TSI felhasználói fiók beállítását és a továbbított TX beállítás opciót.

A memóriába fogadási móddal fogadott dokumentum kinyomtatásával kapcsolatban lásd: "Fogadás memóriába" a(z) 8-6 oldalon.

Memória RX beállítása

- 1 Megnyitja a felügyeleti beállítások képernyőt (lásd: “Kilépés a felügyeleti beállításokból” a(z) 11-6 oldalon).
- 2 Nyomja le a [Faxbeállítás] gombot.

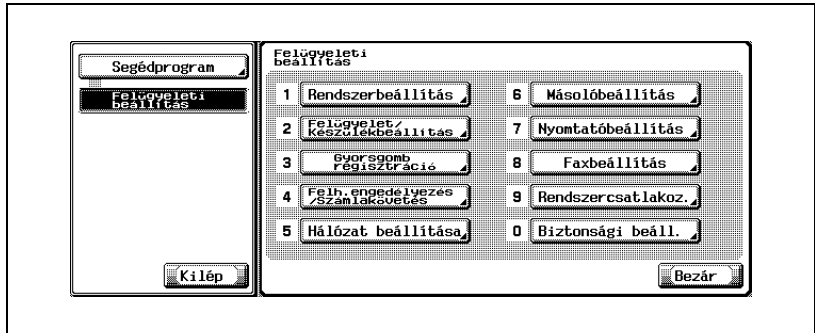

- Nem biztos, hogy minden tétel megjelenik az opcionális beállításoktól függően.
- A segédprogram üzemmódban a billentyűzeten is beírható a gombon megjelenő szám kiválasztás céljára. [Faxbeállítás] esetén írja be a „8” számot a számbillentyűzeten.

- 3 Nyomja le a [Funkció beállítás] gombot.

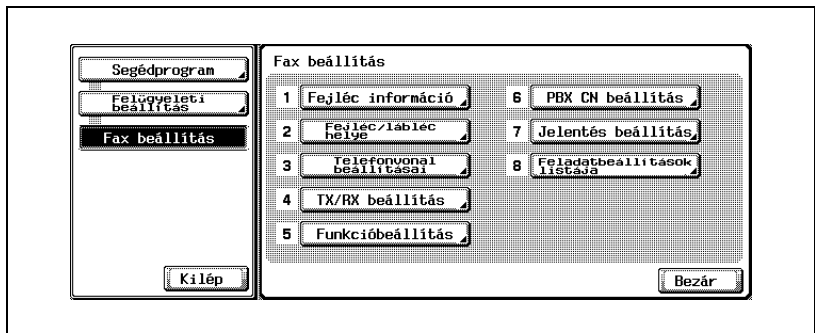

- 4 Nyomja le a [Memória RX] gombot.

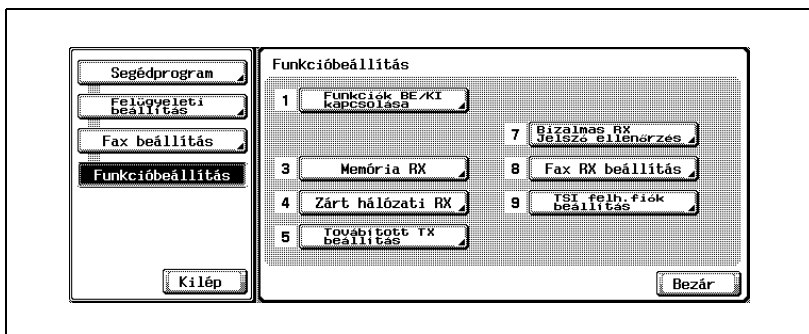

- 5 Nyomja le a [BE] gombot, és írja be a [Jelszó] mezőbe a fogadott dokumentum kinyomtatásához szükséges jelszót (8 karakter).

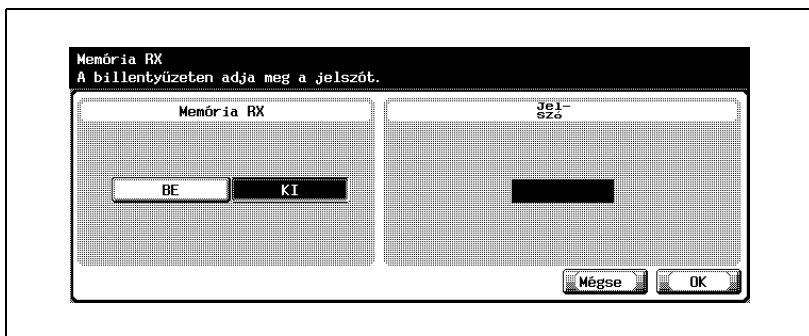

- A jelszó legfeljebb 8 számjegyből állhat.
- Ha lenyomja a [C] (törlés) gombot, a beírt információ törlődik.
- Ha le szeretné állítani a beállítást, nyomja le a [Mégse] gombot.

- 6 Nyomja le az [OK], majd a [Bezár] gombot.

Megváltozik a paraméter értéke.

- 7 Nyomja le a [Kilépés] gombot az alterületen.

11.11.3Zárt hálózatú fogadás

A zárt területű fogadási funkció bekapcsolható vagy kikapcsolható.

Ha BE értéken áll, állítsa be a zárt hálózatú RX 4 karakteres jelszavát.

A zárt területű vétel azt jelenti, hogy az FK-502 csak akkor fogadja a beérkező adatokat, ha a külső jelszava érvényes. Az FK-502 ellenőrzi, hogy a külső jelszava megegyezik-e az FK-502 számára meghatározott jelszóval. Ha a két jelszó különbözik, vagy a küldő nem ad meg jelszót, kommunikációs hiba történik.

Tétel	Megnevezés	Elérhető érték
Zárt hálózatú RX	A zárt területű fogadási funkció segítségével a beérkező adatok fogadása csak akkor történik meg, ha a küldő jelszava érvényes.	BE / KÍ A jelszó legfeljebb 4 számjegyből állhat.

* Jelzi a gyári alapbeállítást.

Zárt hálózati területű fogadás beállítása

✓ **A zárt területű vétellel inkompatibilis funkciók**

E funkció használata csak akkor lehetséges, ha a másik oldalon lévő gép rendelkezik jelszóátviteli funkcióval.

- 1 Megnyitja a felügyeleti beállítások képernyőt (lásd: “Belépés a felügyeleti beállításokba” a(z) 11-5 oldalon).
- 2 Nyomja le a [Faxbeállítás] gombot.

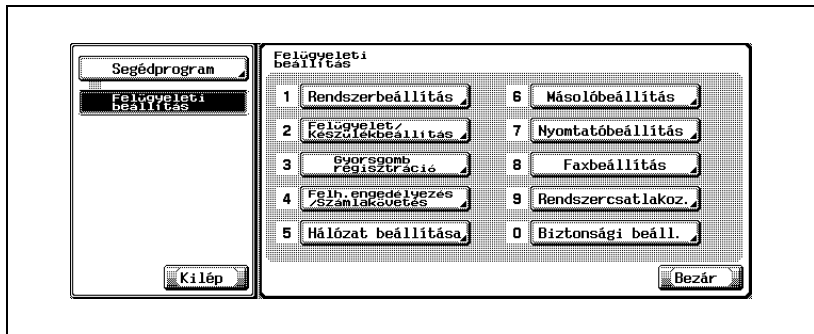

- Nem biztos, hogy minden tétel megjelenik az opcionális beállításoktól függően.
- A segédprogram üzemmódban a billentyűzeten is beírható a gombon megjelenő szám kiválasztás céljára. [Faxbeállítás] esetén írja be a „8” számot a számbillentyűzeten.

3 Nyomja le a [Funkció beállítás] gombot.

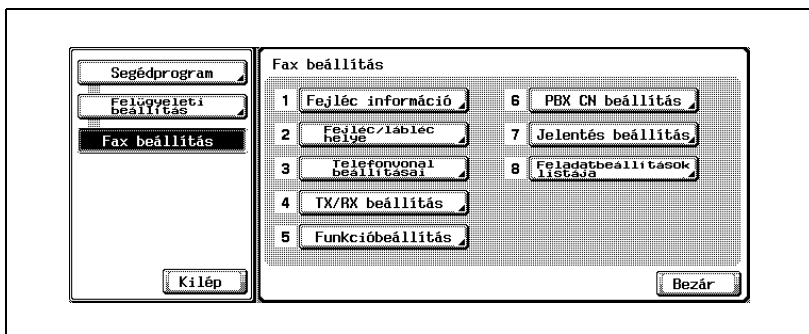

4 Nyomja le a [Zárt hálózati RX] gombot.

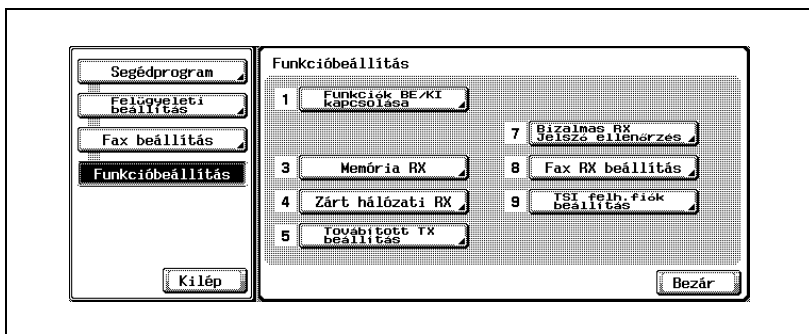

5 Nyomja le a [BE] gombot, és írja be a [Jelszó] mezőbe a fogadott dokumentum kinyomtatásához szükséges jelszót.

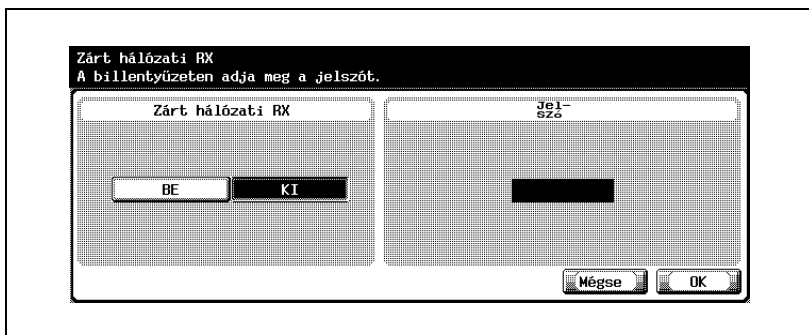

- A jelszó legfeljebb 4 számjegyből állhat.
- Ha lenyomja a [C] (törlés) gombot, a beírt információ törlődik.
- A kilépéshez nyomja le az [Mégse] gombot.

- 6 Nyomja le az [OK], majd a [Bezár] gombot.
Meváltozik a paraméter értéke.
- 7 Nyomja le a [Kilépés] gombot az alterületen.

11.11.4 Továbbított küldés

A faxtovábbítási funkció bekapcsolható vagy kikapcsolható. Ha ez a funkció be van kapcsolva, a kapott adatok egy előre meghatározott állomásra továbbítódnak.

Tétel	Megnevezés	Elérhető érték
Továbbított TX beállítás	A faxátvitel funkció segítségével történik a fogadott adatok előre meghatározott állomásra való továbbítása.	KI / Továbbítás & nyomtatás / Továbbítás & nyomtatás (ha TX sikertelen)



Bővebb információk

A Továbbított TX beállítás [Továbbítás és nyomtatás] vagy [Továbbítás és nyomtatás (ha TX sikertelen)] beállítása lehetetlenné teszi a Memória RX, a FAX RX beállítás és a TSI felhasználói fiók beállítás kiválasztását.

FAX továbbítás beállítása (Továbbított TX beállítás)

- 1 Megnyitja a felügyeleti beállítások képernyőt (lásd: “Belépés a felügyeleti beállításokba” a(z) 11-5 oldalon).
- 2 Nyomja le a [Faxbeállítás] gombot.

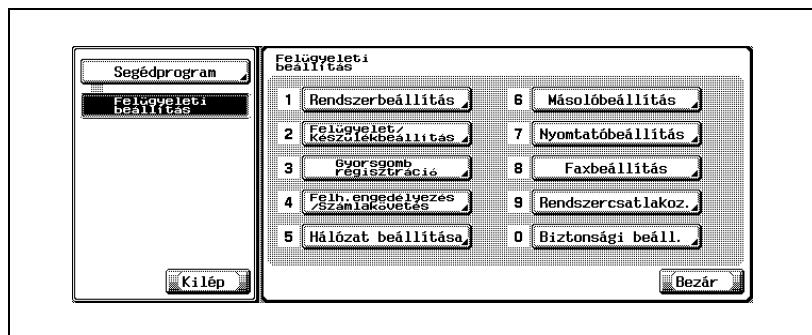

- Nem biztos, hogy minden tétel megjelenik az opcionális beállításoktól függően.
- A segédprogram üzemmódban a billentyűzen is beírható a gombon megjelenő szám kiválasztás céljára. [Faxbeállítás] esetén írja be a „8” számot a számbillentyűzen.

- 3 Nyomja le a [Funkció beállítás] gombot.

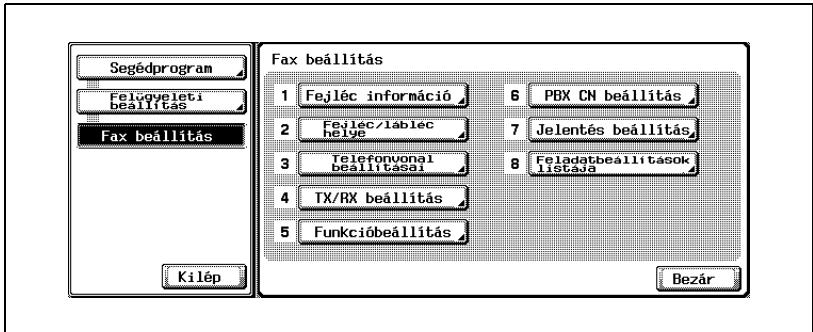

- 4 Nyomja le a [Továbbított TX beállítás] gombot

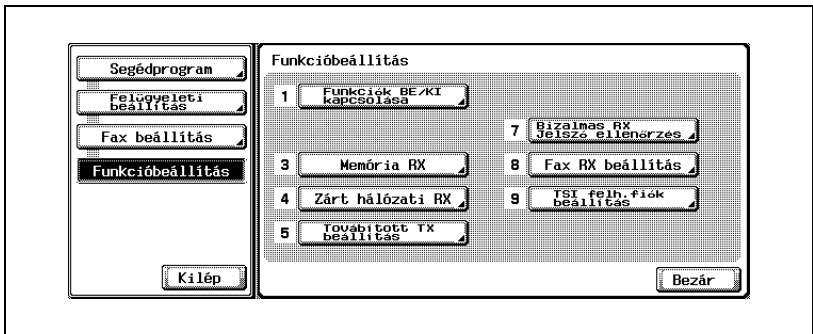

- 5 Válassza ki a [Továbbítás & nyomtatás] vagy a [Továbbítás & nyomtatás (ha TX sikertelen)] lehetőséget.

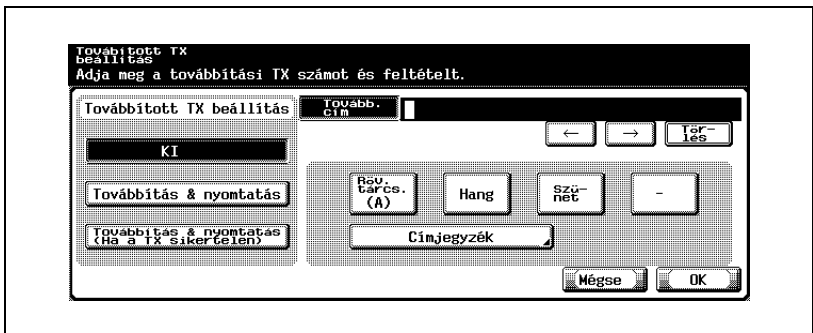

- KI
A fogadott dokumentum nem továbbítódik.

- Továbbítás & nyomtatás
A fogadott dokumentum továbbítódik, és ezen a gépen is kinyomtatódik.
- Továbbítás & nyomtatás (ha TX sikertelen)
A fogadott dokumentum továbbítódik.
Ha az átvitel sikertelen, a gép kinyomtatja a dokumentumot.

6 Írja be a [Továbbítási cím] mezőbe a fogadott dokumentum továbbítási faxszámát.

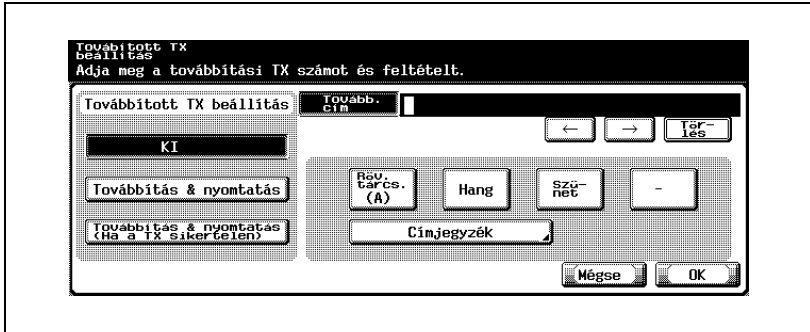

- Legfeljebb 38 karaktert írhat be a [Továbbítási cím] mezőbe.
- Használhatja a [Hang], [Szünet] és [-] elemeket. Lásd: "Egy címzett kiválasztása" a(z) 3-22 oldalon.
- A [Címjegyzék] lenyomása lehetővé teszi a [Továbbítási cím] regisztrált [Címjegyzékből] való megadását.
- Ha lenyomja a [C] (törlés) gombot, a beírt információ törlődik.
- Ha le szeretné állítani a beállítást, nyomja le a [Mégse] gombot.

7 Nyomja le az [OK], majd a [Bezár] gombot.

A beállítás megváltozik, és újból megjelenik a segédprogram mód képernyő.

8 Nyomja le a [Kilépés] gombot az alterületen.

11.11.5 Bizalmas RX jelszóellenőrzés

Nyugtázhatja a meghatározott bizalmas eléréssel védett számokat.

Tétel	Megnevezés	Elérhető érték
Bizalmas RX jelszóellenőrzés	Nyugtázhatja a meghatározott bizalmas elérési számokat.	-



Bővebb információk

A bizalmas eléréssel védett számokat regisztrálásával kapcsolatban lásd: "A bizalmas fiókok beállítása" a(z) 10-47 oldalon.

A bizalmas fiók jelszavának nyugtázása

- 1 Megnyitja a felügyeleti beállítások képernyőt (lásd: "Belépés a felügyeleti beállításokba" a(z) 11-5 oldalon).
- 2 Nyomja le a [Faxbeállítás] gombot.

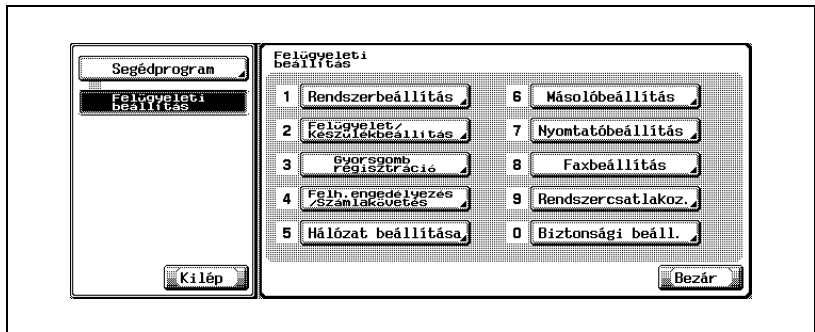

- Nem biztos, hogy minden tétel megjelenik az opcionális beállításoktól függően.
- A segédprogram üzemmódban a billentyűzetten is beírható a gombon megjelenő szám kiválasztás céljára. [Faxbeállítás] esetén írja be a „8” számot a számbillentyűzetten.

3 Nyomja le a [Funkció beállítás] gombot.

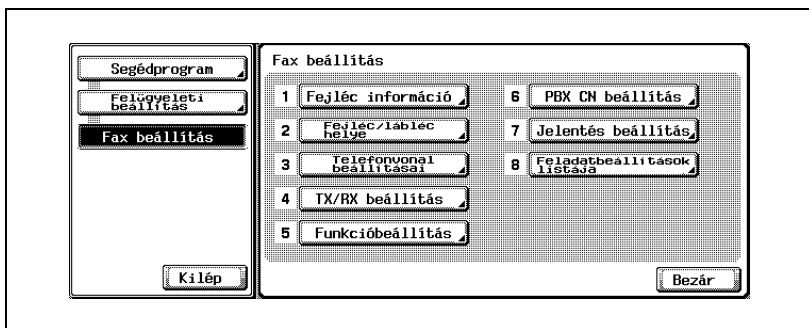

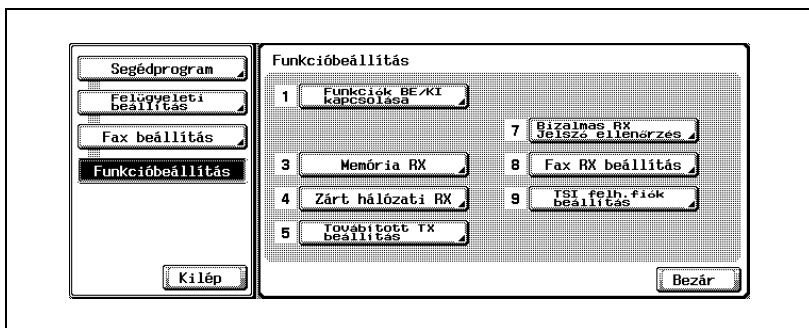

4 Nyomja le a [Bizalmas RX jelszóellenőrzés] gombot.

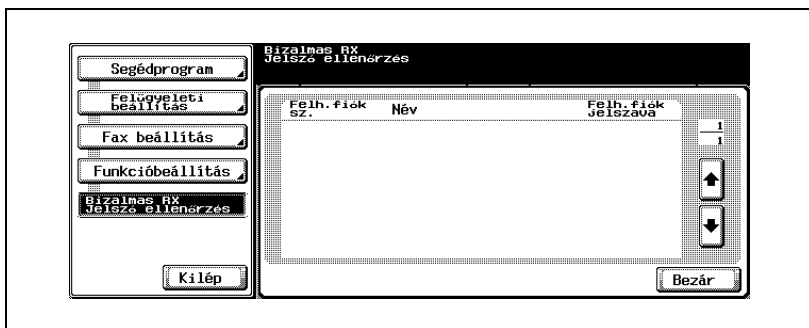

5 Válassza ki a nyugtázni kívánt bizalmas fiókot.



- A  vagy a  segítségével a következő vagy az előző képernyőre léphet.

- 6 Nyomja le a [Bezárás] gombot.
- 7 Nyomja le a [Kilépés] gombot az alterületen.

11.11.6 FAX RX beállítása

Az alábbiakban olvasható a PC-Fax RX funkciójának be- és kikapcsolási módja.

Ha BE értéken áll, állítsa be, hogy a fiók legyen az a hely, ahol a kimenet történik.

A PC-Fax fogadási funkciója képes arra, hogy a merevlemezen tárolja a fogadott faxokat tartalmazó fájlokat. A fiókokban tárolt fájlok beolvashatók a hálózatban lévő számítógépekbe.

A PC-Fax RX funkció használatához szükség van az opcionális merevlemezre. Az opcionális merevlemez ügyében lépjen kapcsolatba a szervizzel.

Tétel	Megnevezés	Elérhető érték
Fax RX beállítás	A PC-Fax fogadási funkciója képes arra, hogy a merevlemezen tárolja a fogadott faxokat tartalmazó fájlokat.	BE / KI [*]
RX kimenet	A memória RX felhasználói fiókban tárolódik, ha be van állítva a Rögzített fiókban. Amikor azonban a Megadott fiókban van beállítva, abban a fiókban tárolódik, amelyet az F-kód megadott (alárendelt).	Rögzített fiók [*] / Megadott fiók

* Jelzi a gyári alapbeállítást.



Bővebb információk

A PC-Fax RX beállítás BE értéke lehetetlenné teszi a memória RX beállítás kiválasztását, és a TSI felhasználói fiók és a továbbított TX beállítását.

A fax fogadási dokumentumok TIFF formátumban tárolódnak a rögzített fiókban, a megadott fiókban vagy a külső (TSI) RX fiókban.

Fax fogadási beállításai

- 1 Megnyitja a felügyeleti beállítások képernyőt (lásd: “Belépés a felügyeleti beállításokba” a(z) 11-5 oldalon).
- 2 Nyomja le a [Faxbeállítás] gombot.

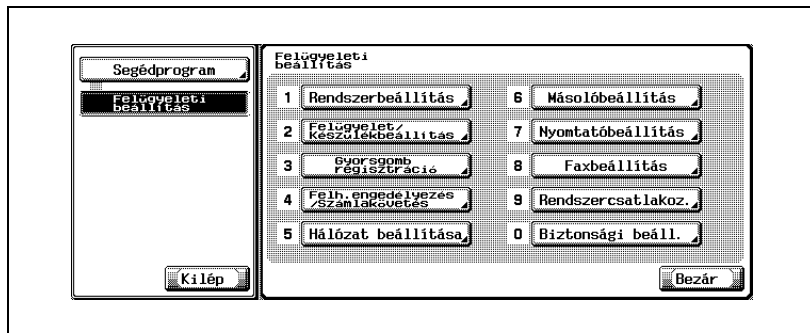

- Nem biztos, hogy minden tétel megjelenik az opcionális beállításoktól függően.
- A segédprogram üzemmódban a billentyűzeten is beírható a gombon megjelenő szám kiválasztás céljára. [Faxbeállítás] esetén írja be a „8” számot a számbillentyűzeten.

- 3 Nyomja le a [Funkció beállítás] gombot.

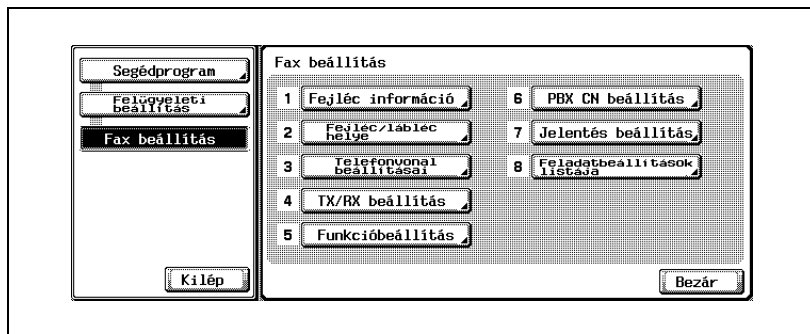

- 4 Nyomja le a [Fax RX beállítás] gombot.

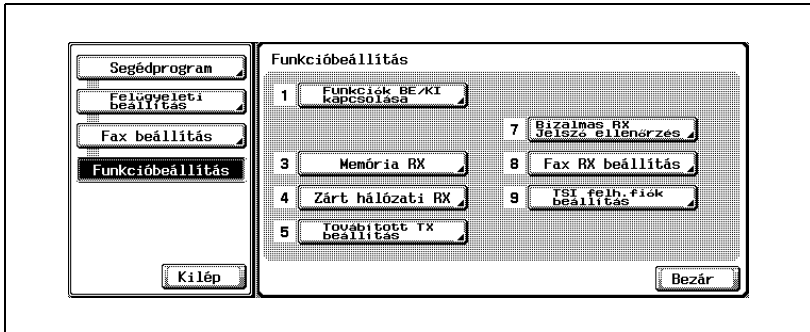

- 5 Állítsa [BE] értékre a [Fax RX] beállítást.

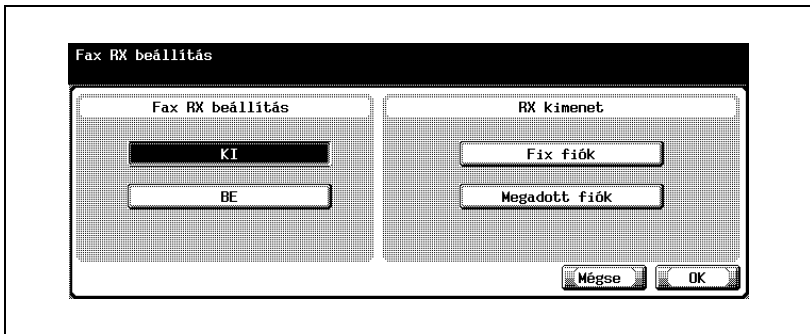

- A megjelenítések országtól függően változnak.
- KI:
A PC-fax RX funkció nem érhető el.
- BE:
A PC-fax RX funkció elérhető, ha vagy a faxeszám, vagy a PC-fax szám beérkezik, és a fogadott dokumentum a megadott fiókban tárolódik.

- 6 [RX kimenet] esetén válasszon egy fiókot, amely tárolja a PC-Fax RX funkciójával fogadott dokumentumot.

- Rögzített fiók:
a fogadott fájl a Memória RX felhasználói fiókba küldődik.
- Megadott fiók:
a fogadott fájl az F-kód által meghatározott fiókba továbbítódik (alárendelt).
- Ha le szeretné állítani a beállítást, nyomja le a [Mégse] gombot.
- A PC-fax RX funkciójának vételi üzemével kapcsolatban lásd: "A PC-Fax fogadási funkció használata" a(z) 2-23.

- 7 Nyomja le az [OK], majd a [Bezár] gombot.
A beállítás megváltozik, és újból megjelenik a segédprogram mód képernyő.

11.11.7TSI felhasználói fiók beállítás

A beállítás a faxon kapott dokumentumok hozzárendelését befolyásolja. A fogadott eredeti fiókokban történő mentése a küldők faxszáma (TSI) szerint történik.



Bővebb információk

A TSI felhasználói fiók beállításának használatához szükség van az opcionális merevlemezre. Az opcionális merevlemez ügyében lépjen kapcsolatba a szervizzel.

A regisztrálatlan faxlappal fogadott eredeti a memória RX-ben tárolódik.

Tétel	Megnevezés	Elérhető érték
TSI felhasználói fiók beállítás	E funkció segítségével a fogadott eredeti a fogadott faxok TSI adatai alapján rendelhetők hozzá.	BE / KI*
Teendk, ha nincs beállítva TSI felhasználói fiók.	Állítsa be a mveletet regisztrálatlan TSI adatok fogadásakor.	Automatikus nyomtatás /Memória RX felhasználói fiók



Bővebb információk

A TSI felhasználói fiók beállítás BE értéke lehetetlenné teszi a memória RX, a továbbított TX beállítás kiválasztását, és a fax RX beállítást.

A fogadott eredetik hozzárendelése az egyes küldőkhöz

- 1 Megnyitja a felügyeleti beállítások képernyőt (lásd: “Belépés a felügyeleti beállításokba” a(z) 11-5 oldalon).
- 2 Nyomja le a [Faxbeállítás] gombot.

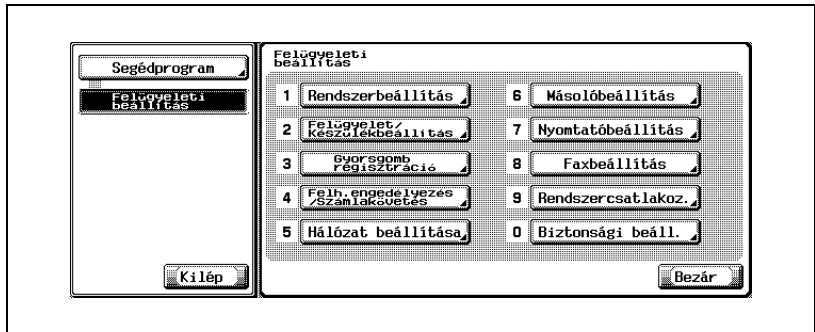

- Nem biztos, hogy minden tétel megjelenik az opcionális beállításoktól függően.
- A segédprogram üzemmódban a billentyűzeten is beírható a gombon megjelenő szám kiválasztás céljára. [Faxbeállítás] esetén írja be a „8” számot a számbillentyűzeten.

- 3 Nyomja le a [Funkció beállítás] gombot.

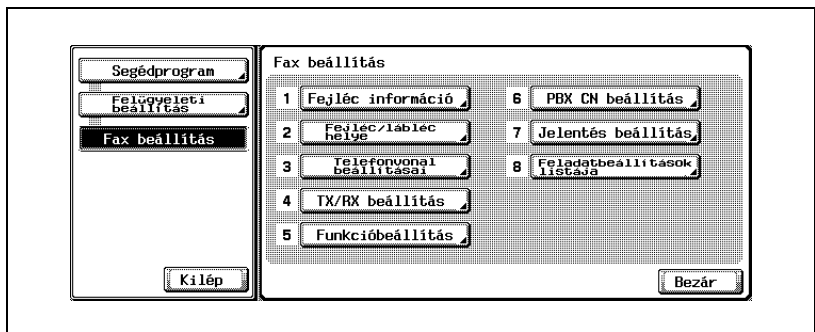

- 4 Nyomja le a [TSI felhasználói fiók beállítás] gombot.

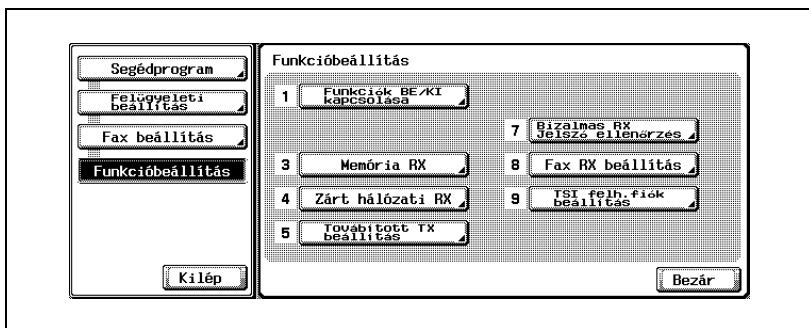

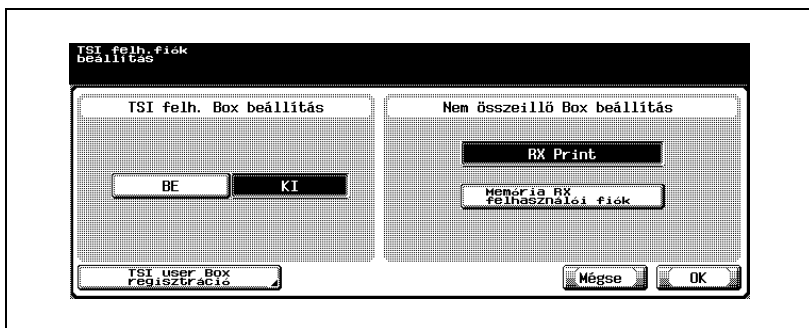

- 5 Nyomja le a [BE] gombot a TSI felhasználói fiók beállításához.



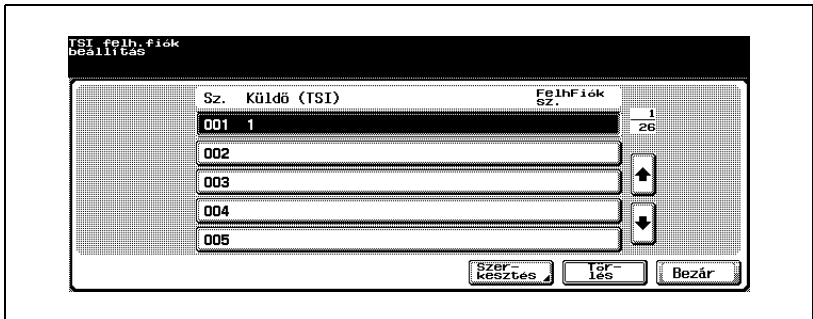

- 6 Válassza ki a mveletet regisztrálatlan TSI adatok fogadásakor [Teendk, ha nincs beállítva TSI felhasználói fiók].
- [RX Print]
Kinyomatja a fogadott dokumentumot anélkül, hogy mentené a fiókban.
 - [Memória RX felhasználói fiók]
A fogadott dokumentumok tárolódnak a Memória RX felhasználói fiókban.
- 7 Nyomja le a [TSI user Box regisztráció] gombot.
Megjelenik a Regisztrációs szám kiválasztása képernyű.



- 8 Válassza ki a regisztrálandó számot, és nyomja le a [Szerkesztés] gombot.



- Ha törölni szeretne egy elosztást, válassza ki, hogy melyiket szeretné törölni, és nyomja le a [Törölés] gombot.
- Legfeljebb 128 fiókot lehet regisztrálni.
- A  vagy a  segítségével a következő vagy az előző képernyőre léphet.

- 9 A számbillentyűk, a [+], a [SZÓKÖZ], a  vagy a  segítségével írja be a faxszámot a [Küldő (TSI)] mezőbe.



- +
+ jelet ír be.
- Szóköz
Szóközt ír be.
- 
Balra mozgatja a kurzort.
- 
Jobbra mozgatja a kurzort.

- Törlés
A kurzor pozíciójánál lévő karakterek egyenként törlődnek. Amikor a kurzor a szöveg jobb oldali végén van, a karakterek a szöveg hátsó végéről törlődnek.
 - Átvitel közben a gép nem veszi figyelembe a [+] és a [SZÓKÖZ] jeleket.
- 10** Nyomja le a [Felhasználói fiók száma] gombot., és írja be annak a fióknak a számát, amelyben tárolni szeretné a fogadott dokumentumot.
- A fiók száma 1 és 999999999 között lehet.
- 11** Nyomja le az [OK], majd a [Bezár] gombot.
- 12** Nyomja le az [OK] gombot.
Beállítódik a TSI RX felhasználói fiók.
- 13** Nyomja le a [Kilépés] gombot.
Újból megjelenik a fax RX elosztás képernyő.

11.12 Beállítódik a PBX (házi alközpont) CN

Ezek a házi alközponttal kapcsolatban kiválasztható opciók.

Tétel	Megnevezés	Elérhető érték
PBX CN beállítása	Állítsa BE értékre, ha az FK-502 házi alközpontra csatlakozik.	BE / KI*
Külső vonal	Ha a PBX csatlakozási mód BE értékre van állítva, ez a paraméter a külső vonal elérésének kódját határozza meg. A külső vonal elérésének kódja a telefonszámhoz külső vonal tárcsázásakor hozzáteendő előtag. Ezt az előtagot akkor tárcsázzák, ha külső vonal opció van kiválasztva gyors tárcsázási számmal vagy programmal.	0-9999

* Jelzi a gyári alapbeállítást.

A PBX (házi alközpontos) csatlakozási mód opciói

- 1 Megnyitja a felügyeleti beállítások képernyőt (lásd: “Belépés a felügyeleti beállításokba” a(z) 11-5 oldalon).
- 2 Nyomja le a [Faxbeállítás] gombot.

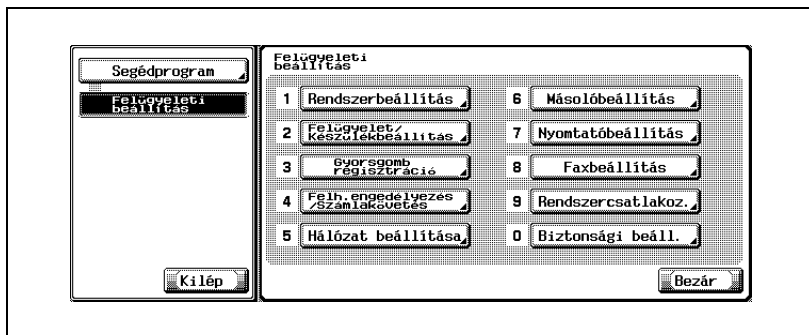

- Nem biztos, hogy minden tétel megjelenik az opcionális beállításoktól függően.
- A segédprogram üzemmódban a billentyűzeten is beírható a gombon megjelenő szám kiválasztás céljára. [Faxbeállítás] esetén írja be a „8” számot a számbillentyűzeten.

- 3 Nyomja le a [PBX CN beáll.] gombot.

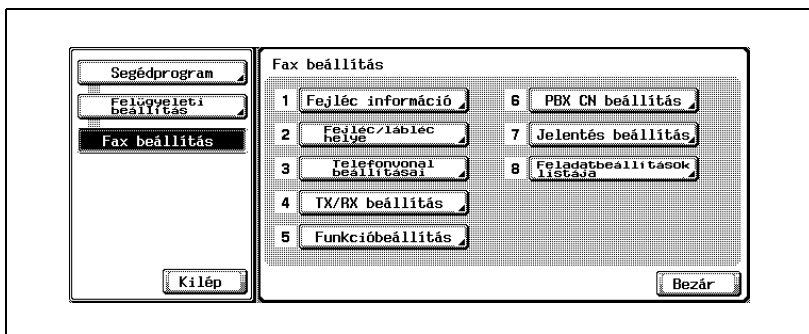

- 4 Állítsa [BE] értékre a PBX CN módot.

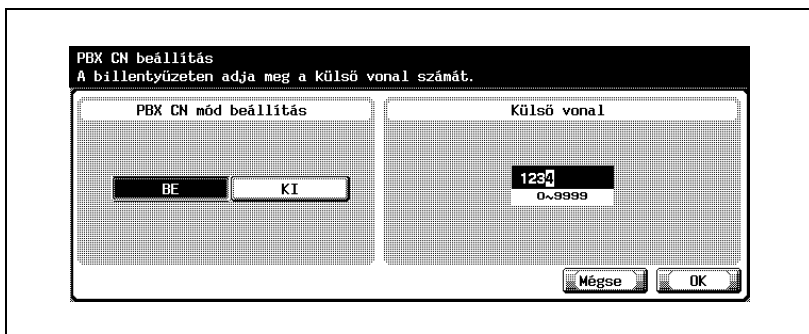

- 5 Billentyűzze be a külső vonal kódját.
- Ha lenyomja a [C] (törlés) gombot, a beírt információ törlődik.
 - Ha le szeretné állítani a beállítást, nyomja le a [Mégse] gombot.
- 6 Nyomja le az [OK], majd a [Bezár] gombot.
Mégváltozik a paraméter értéke.
- 7 Nyomja le a [Kilépés] gombot az alterületen.

11.13 Jelentés beállítások

Kiválaszthatja, hogy a jelentés BE vagy KI legyen-e kapcsolva. Ez a beállítás kinyomtatja a kommunikáció kezelésének, eredményének és fenntartásának, illetve a jelentésekre használt bemeneti/kimeneti tálcák jelentését. Ha a BE érték van kiválasztva, a nyomtatási mód is kiválasztható.

Tétel	Megnevezés	Elérhető érték
Tevékenység jelentés	Meghatározza, hogy kinyomtatódjon-e a jelentés, és ha igen, mennyi időközönként.	KI / Naponta / 100 kommunikációnként* / 100/naponta
TX jelentés		BE / Ha TX sikertelen* / KI
Egymás utáni TX jelentés		BE* / KI
Időfenntartásos TX jelentés		BE* / KI
Bizalmas fogadási jelentés		BE* / KI
Közleményes TX jelentés		BE* / KI
TX eredmény jelentés ellenőrzése	Meghatározza, hogy meg kell-e jeleníteni a küldési eredmény jelentésének kiválasztása képernyőt. Ha a „BE” beállítást választja, az minden küldés után megjelenik.	KI* / BE

*: Jelzi a gyári alapbeállítást.



Bővebb információk

Válassza ki a BE értéket a „TX eredmény jelentés ellenőrzése” esetében, és az IGEN kiválasztásakor kinyomtatódik a TX jelentés. NEM kiválasztása esetén nem nyomtatódik ki a jelentés.

Jelentés beállítás

- 1 Megnyitja a felügyeleti beállítások képernyőt (lásd: “Belépés a felügyeleti beállításokba” a(z) 11-5 oldalon).
- 2 Nyomja le a [Faxbeállítás] gombot.

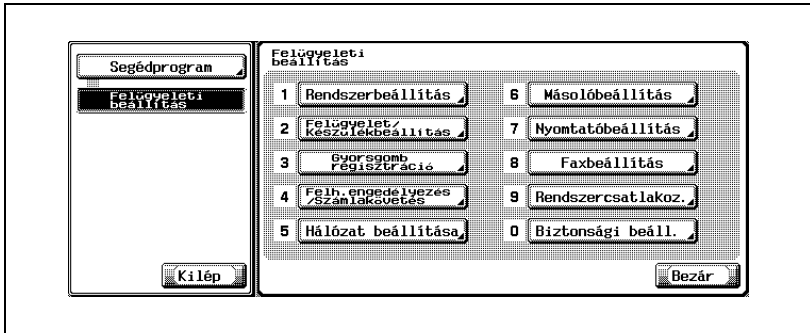

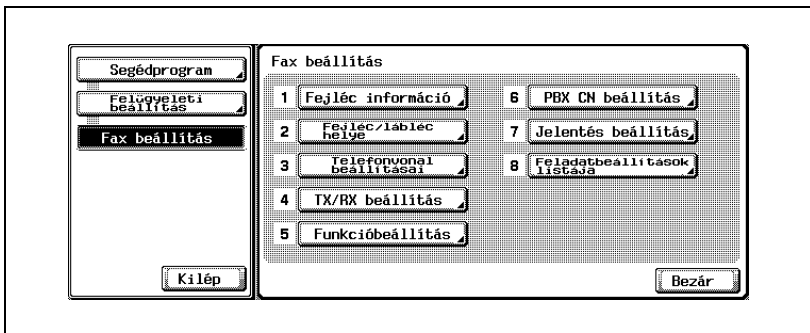

- Nem biztos, hogy minden tétel megjelenik az opcionális beállításoktól függően.
- A segédprogram üzemmódban a billentyűzen is beírható a gombon megjelenő szám kiválasztás céljára. [Faxbeállítás] esetén írja be a „8” számot a számbillentyűzen.

- 3 Nyomja le a [Jelentés beállítás] gombot.



4 Válassza ki a beállítandó jelentést.



- A  vagy a  segítségével a következő vagy az előző képernyőre léphet.
- A Segédprogram üzemmód képerny bezárásához nyomja le a [Kilép] gombot az alterületen.

5 Válassza ki a beállítandó elem számát.



- 6 Nyomja le a [Bezárás] gombot.
Mégváltozik a paraméter értéke.

- 7 Nyomja le a [Kilépés] gombot az alterületen.

12

A jelentések és listák magyarázata

12 A jelentések és listák magyarázata

12.1 A jelentések és listák típusai

A következő típusú jelentések és listák nyomtathatók ki a géppel.

12.1.1 Jelentések

A jelentések vagy automatikusan kinyomtatódnak, vagy beállítható a nyomtatási módjuk, vagy szükség esetén nyomtatódnak ki.

Jelentés neve	Magyarázat
Activity report (Művelet jelentés)	A jelentés tartalmazza a küldések és a fogadások feljegyzéseit. Összesen 100 küldés és fogadás tárolható külön küldési és fogadási oldalakon. Emellett szükség szerint kinyomtatható a küldés, a fogadás vagy mindkettő rekordja. <ul style="list-style-type: none"> A segédprogram üzemmódban KI[*], napi, 100 kommunikációnkénti vagy 100 kommunikációnkénti/napi[*] állásba állítható a kommunikációs jelentés. A kommunikáció lista képernyőn a következő jelentések választhatók és nyomtathatók ki. ([Feladatlista] - [Fax TX] tab - [Feladat napló] - [Komm. beáll.]) Művelet jelentés, TX jelentés, RX jelentés
TX report (Küldési jelentés)	Az átvitel eredménye automatikusan kinyomtatódik. A segédprogram módban az átviteli jelentés kinyomtatása mindig, bekapcsolt állapotban / sikertelen TX esetén / kikapcsolva értékekre állítható.
Lekérdezéses küldési jelentés	Ha a küldési jelentés BE vagy sikertelen TX esetén értékre van állítva a segédprogram mód adminisztrátori beállításában, a lekérdezéses küldés jelentése automatikusan kinyomtatódik.
Polling RX report (Lekérdezéses fogadási jelentés)	Ha a küldési jelentés BE vagy sikertelen TX esetén értékre van állítva a segédprogram mód adminisztrátori beállításában, a lekérdezéses fogadás jelentése automatikusan kinyomtatódik.
Broadcast report (Csoportos küldés jelentése)	Amikor az egymás utáni küldés jelentése BE értékre van állítva a segédprogram módban, a nyomtatás automatikusan történik a sorozatos csoportos átvitel befejezése után.
Sequence polling reception report (Egymás utáni lekérdezéses vétel jelentése)	Amikor az egymás utáni küldés jelentése BE értékre van állítva a segédprogram módban, a több cím lekérdezésének eredménye automatikusan kinyomtatódik.
Reservation communication report (Fenntartásos kommunikáció jelentése)	Ha az időzített fenntartott küldési jelentés BE van kapcsolva a segédprogram mód adminisztrátori beállításában, a jelentés átvitel fogadásakor automatikusan kinyomtatódik.
Reservation polling TX report (Fenntartásos lekérdezéses küldés jelentése)	Ha az időzített fenntartott küldési jelentés BE van kapcsolva a segédprogram mód adminisztrátori beállításában, a jelentés lekérdezéses átvitel fenntartásakor automatikusan kinyomtatódik.

Jelentés neve	Magyarázat
Broadcast reserved report (Csoportos fenntartásos küldés jelentése)	Ha az időzített fenntartott küldési jelentés BE van kapcsolva a segédprogram mód adminisztrátori beállításában, a jelentés egymás utáni, több állomásos átvitel fenntartásakor automatikusan kinyomtatódik.
Address polling RX reserved report (Fenntartott RX jelentést lekérdező cím)	Ha az időzített fenntartott küldési jelentés BE van kapcsolva a segédprogram mód felügyelői beállításában, a jelentés egy címettről történő időzített lekérdező átvitel fenntartásakor automatikusan kinyomtatódik.
Sequence polling RX reservation report (Egymás utáni lekérdező fogadási fenntartás jelentése)	Ha az időzített fenntartott küldési jelentés BE van kapcsolva a segédprogram mód adminisztrátori beállításában, a jelentés több címettről történő időzített lekérdező átvitel fenntartásakor automatikusan kinyomtatódik.
Confidential RX report (Bizalmas fogadás jelentése)	Ha a bizalmas küldési jelentés BE van kapcsolva a segédprogram mód adminisztrátori beállításában, a jelentés bizalmas dokumentum fogadásakor automatikusan kinyomtatódik.
Bulletin TX report (Hirdetőtáblás küldés jelentése)	Amikor a közleményes küldés jelentése BE értékre van állítva a segédprogram módban, a közleményes átvitel eredménye automatikusan kinyomtatódik.

12.1.2 Listák

A listák kinyomtatására szükség szerint lehet utasítást kiadni.

A lista neve	Magyarázat
Address book list (Címjegyzék lista)	Kinyomtathatók a címjegyzékben tárolt számok.
Program list (Programlista)	Kinyomtathatók a program esetében tárolt számok.
Group address list (Csoportos címlista)	Kinyomtathatók a csoport esetében tárolt számok.
E-Mail Subject/Text list (E-mail tárgy/Szöveglista)	Kinyomtathatók a tárgy/szöveg listái (e-mail esetében).
Faxbeállítás lista	Kinyomtathatók a segédprogram üzemmód beállításai.

12.2 Activity report (Művelet jelentés)

A művelet jelentés a küldések és fogadások jegyzékét tartalmazó jelentés. Összesen 100 küldés és fogadás tárolható külön küldési és fogadási oldalakon. A művelet jelentés automatikus kinyomtatása helyett szükség esetén kinyomtatható vagy csak a küldési jegyzék (küldési jelentés), csak a fogadási jegyzék (fogadási jelentés), illetve mind a küldések, mind a fogadások jelentése (művelet jelentés).

12.2.1 Automatikus nyomtatás

A művelet jelentés kinyomtatási intervalluma a jelentés beállításainál állítható be.

12.2.2 Manuális nyomtatás

A művelet jelentés manuálisan is kinyomtatható az alábbi eljárással.

Manuális nyomtatás

- 1 Nyomja le a [Feladatlista] gombot a fax képernyőn.
- 2 Nyomja le a [Fax TX] fület.
- 3 Nyomja le a [Korábbi feladatok] gombot.

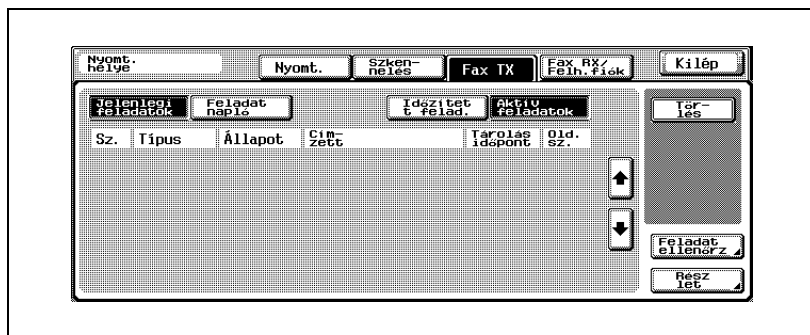

- 4 Nyomja le a [Komm. beáll.] gombot.

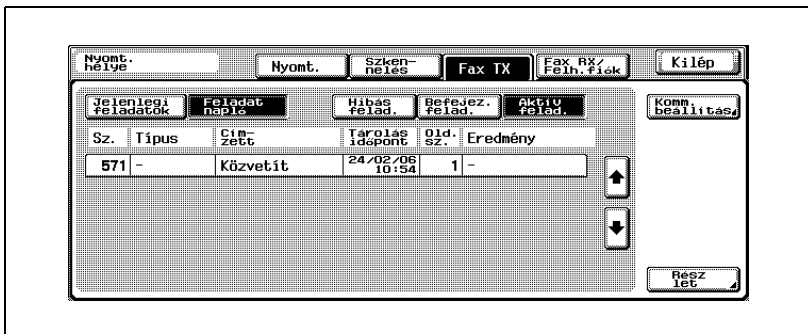

- 5 Nyomja le a [Művelet jelentés], a [TX jelentés] vagy az [RX jelentés].

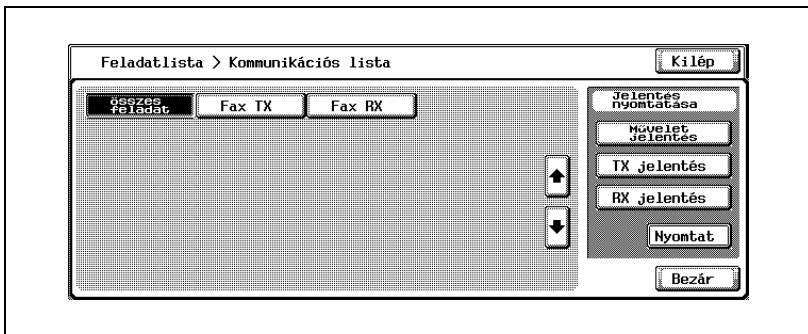

- 6 Nyomja le a [Nyomtat] gombot.
Kinyomtatódik a jelentés.



Bővebb információk

Megjelenik egy üzenet, amikor a megfelelő papír nincs behelyezve a jelentések és listák papírtálcájában. Helyezzen be papírt az üzenetnek megfelelően.

TX						
No.	Destination	Start Time	Time	Prints	Result	Note
<p style="text-align: center;">RECEIVED</p> <p style="text-align: right;">P 1 2004/11/24 21:33 Serial No. TC: 1085</p> <p>Note: TMR: Timer, POL: Poll, TRN: Turn Around, ORG: Original, FME: Frame Erase TX, MIX: Mixed Original, CALL: Manual Communication, CSBC: CSBC, FWD: Forward, PC: PC-FAX, BND: Bind Position, SP: Special Original, FCODE: F-Code, MBX: Secure, BLTN: Bulletin</p> <p>Result: OK: TX OK, S-OK: Stop Communication, PW-OFF: Power Switch OFF, TEL: RX from TEL, NG: Other Error, Cont: Continue, No Ans: No Answer, Busy: Busy, M-Full: Memory Full.</p>						

* A tényleges jelentések különbözhetnek az e kézikönyvben bemutatott jelentésektől.

Tétel	Megnevezés
Sorszám:	Minden egyes küldés és fogadás sorszámot kap.
Destination:	Az alábbiak jelennek meg. Információ hiánya esetén ez a hely üresen marad. <ul style="list-style-type: none"> Név, ha van név regisztrálva a rövidített tárcsázási listában vagy az elemek listájában A címzett telefonszáma
Start Time:	A kommunikáció kezdésének ideje.
Idő:	Megjelenik a kommunikációhoz szükséges idő.
Prints:	A küldött vagy fogadott oldalak száma. Memóriából való küldés esetén a sikeresen küldött oldalak száma és az oldalak teljes száma jelenik meg tört formájában,

Tétel	Megnevezés	
Eredmény:	OK	Akkor jelenik meg, ha a kommunikáció rendben befejeződött.
	S-OK	Akkor jelenik meg, ha a kommunikáció leállt.
	PW-OFF	Akkor jelenik meg, ha a főkapcsolót kikapcsolták.
	TEL	Akkor jelenik meg, amikor bejövő telefonhívás volt.
	NG	Akkor jelenik meg, amikor kommunikációs hiba történt.
	Cont	Akkor jelenik meg, ha hiba történt, és az FK-502 hibás oldal újratárcsázásra váltott.
	No Ans	Akkor jelenik meg, ha a felhívott címzett nem válaszolt.
	Foglalt	Akkor jelenik meg, ha foglalt vonal miatt nem lehetett befejezni a kommunikációt.
	M-Full	A memória tele akkor jelenik meg, ha a fax fájl memóriája megtelt fogadás közben, vagy a fogadás nem sikerült.
Megjegyzés:	Bármelyik alábbi megjegyzés megjelenhet.	
	TMR:	Időzített kommunikáció
	POL:	Lekérdezés
	ORG:	Eredeti méret beállítva
	FME:	Keret törlése
	MIX:	Vegyes méretű eredeti
	CALL:	Telefon
	CSRC:	CS távoli karbantartás
	FWD:	ELŐRE
	PC:	PC-fax
	BND:	Kötés helye
	SP:	Különleges eredeti
	FCODE:	F-kód beállítás
	MBX:	Bizalmas
BLTN:	Hirdetőtábla	



Bővebb információk

Nem biztos, hogy minden tétel megjelenik az opcionális beállításoktól függően.

12.3 TX report (Küldési jelentés)

12.3.1 Manuális nyomtatás

Küldéskor megjelenik a TX eredmény jelentés ellenrzése képerny, ha a felhasználói üzemmódban a [Jelentés beállításai]-[TX jelentés] beállítása [BE].

A küldési eredmény jelentésének kinyomtatásához nyomja le az [Igen] gombot. Ha nem szeretné kinyomtatni a jelentést, nyomja le a [Nem] gombot. További részletek: "Jelentés beállítás" a(z) 11-64 oldalon.

12.3.2 Automatikus nyomtatás

Az automatikus nyomtatás [BE], [Ha TX sikertelen] vagy [KI] értékre állítható a segédprogram mód [Jelentés beállítások] funkció [TX jelentés] beállításával. További részletek: "Jelentés beállítás" a(z) 11-64 oldalon.

TX Report						P 1
						2004/11/24 20:45
						Serial No.
						TC: 1082
No.	Destination	Start Time	Time	Prints	Result	Note
751	23	42-49 50:19	15:15 43	001/001	OK	
752	23	42-50 48:151	15:15 49	001/001	OK	
753	23	42-59 46:24	15:16 42	005/005	OK	
754	23	42-59 46:147	15:16 22	005/005	OK	
755	23	42-59 47:73	15:16 43	005/005	OK	
756	23	42-59 47:85	15:16 42	005/005	OK	
758	23	42-59 47:126	15:16 41	005/005	OK	
759	23	42-59 48:123	15:16 43	005/005	OK	
760	23	42-59 48:148	15:17 46	004/005	Cont	
760	23	42-59 48:154	15:16 16	001/005	OK	
761	23	42-59 48:20	15:16 126	001/001	OK	
762	23	42-71 48:126	15:16 44	001/001	OK	
763	23	42-71 48:127	15:16 46	001/001	OK	
764	23	42-71 48:128	15:16 46	001/001	OK	
765	23	42-71 48:145	15:16 47	001/001	OK	
765	23	42-71 48:146	15:16 46	001/001	OK	
767	23	42-71 48:148	15:16 46	001/001	OK	
768	23	42-71 48:148	15:16 47	001/001	OK	
769	23	42-71 48:150	15:16 48	001/001	OK	
770	23	42-71 48:151	15:16 48	001/001	OK	
771	23	42-71 48:152	15:16 67	001/001	OK	
772	23	42-71 48:153	15:16 68	001/001	OK	
773	23	42-71 48:154	15:16 71	001/001	OK	
774	23	42-71 50:15	15:16 72	001/001	OK	
775	23	42-71 50:16	15:16 94	001/001	OK	
776	23	42-71 50:17	15:16 94	001/001	OK	
777	23	42-71 50:18	15:16 74	001/001	OK	
778	23	42-71 50:19	15:16 99	001/001	OK	
779	23	42-71 50:22	15:16 99	001/001	OK	
780	23	42-71 50:23	15:16 101	001/001	OK	
781	23	42-71 50:41	15:16 123	001/001	OK	
782	23	42-71 50:42	15:16 151	001/001	OK	
783	23	42-71 50:50	15:16 47	001/001	OK	
784	23	42-71 50:71	15:16 47	001/001	OK	
785	23	42-71 50:73	15:16 101	001/001	OK	

Note TMR: Timer, PUL: Poll, TRN: Turn Around, ORG: Original,
 FRC: Frame Erase TX, MIX: Mixed Original, CALL: Manual Communication,
 CSRC: CSRC, FWD: Forward, PC: PC-FAX, BND: Bind Position, SP: Special Original,
 FCCODE: F-Code, MEX: Secure, BLIN: Bulletin

Result OK: TX OK, S-OK: Stop Communication, PW-OFF: Power Switch OFF, TEL: RX from TEL,
 NG: Other Error, Cont: Continue, No Ans: No Answer, Busy: Busy, M-Full: Memory Full.

* A tényleges jelentések különbözhetnek az e kézikönyvben bemutatott jelentésektől.

Tétel	Megnevezés	
Sorszám:	Minden egyes küldés és fogadás sorszámot kap.	
Destination:	Az alábbiak jelennek meg. <ul style="list-style-type: none"> • Név, ha van név regisztrálva a rövidített tárcsázási listában vagy az elemek listájában • A címzett telefonszáma 	
Start Time:	A kommunikáció kezdésének ideje.	
Idő:	Megjelenik a kommunikációhoz szükséges idő.	
Prints:	A küldött oldalak száma. Memóriából való küldés esetén a sikeresen küldött oldalak száma és az oldalak teljes száma jelenik meg tört formájában,	
Eredmény:	OK	Akkor jelenik meg, ha a kommunikáció rendben befejeződött.
	S-OK	Akkor jelenik meg, ha a kommunikáció leállt.
	PW-OFF	Akkor jelenik meg, ha a főkapcsolót kikapcsolták.
	TEL	Akkor jelenik meg, amikor bejövő telefonhívás volt.
	NG	Akkor jelenik meg, amikor kommunikációs hiba történt.
	Cont	Akkor jelenik meg, ha hiba történt, és az FK-502 hibás oldal újratárcsázásra váltott.
	No Ans	Akkor jelenik meg, ha a felhívott címzett nem válaszolt.
	Foglalt	Akkor jelenik meg, ha foglalt vonal miatt nem lehetett befejezni a kommunikációt.
	M-Full	A memória tele akkor jelenik meg, ha a fax fájlok memóriája megtelt fogadás közben, vagy a fogadás nem sikerült.

Tétel	Megnevezés	
Megjegyzés:	Bármelyik alábbi megjegyzés megjelenhet.	
	TMR:	Időzített kommunikáció
	POL:	Lekérdezés
	ORG:	Eredeti méret beállítva
	FME:	Keret törlése
	MIX:	Vegyes méretű eredetik
	CALL:	Telefon
	CSRC:	CS távoli karbantartás
	FWD:	ELŐRE
	PC:	PC-fax
	BND:	Kötés helye
	SP:	Különleges eredeti
	FCODE:	F-kód beállítás
	MBX:	Bizalmas
	BLTN:	Hirdetőtábla

12.4 Polling TX report (Lekérdezéses küldési jelentés)

Ez a jelentés automatikusan kinyomtatódik lekérdezéses küldési felhasználói fiók esetében regisztrált dokumentum lekérdezéses küldését követően.

Az automatikus nyomtatás [BE] vagy [KI] értékre állítható a segédprogram mód [Jelentés beállítások] funkció [TX jelentés] beállításával. További részletek: "Jelentés beállítás" a(z) 11-64 oldalon.

Destination	Start Time	Time	Prints	Result	Note
0123456789	11-30 18:43	00:00 10	001/001	OK	POL

Note TMR: Timer, PDL: Poll, TRN: Turn Around, ORG: Original,
 FME: Frame Erase TX, MIX: Mixed Original, CALL: Manual Communication,
 CSRC: CSRC, FWD: Forward, PC: PC-FAX, BND: Bind Position, SP: Special Original,
 FCODE: F-Code, MBR: Secure, DLTR: Bulletin

Result OK: TX OK, S-OK: Stop Communication, PW-OFF: Power Switch OFF, TEL: RX from TEL,
 NB: Other Error, Cont: Continue, No Ans: No Answer, Busy: Busy, M-Full: Memory Full.

P 1
 2004/11/24 21:33
 Serial No.
 TC: 1085

* A tényleges jelentések különbözhetnek az e kézikönyvben bemutatott jelentésektől.

Tétel	Megnevezés
Úti cél	Az alábbiak bármelyike megjelenik. <ul style="list-style-type: none"> • A címzett neve, ha regisztrálva van a címjegyzék listájában. • A címzett telefonszáma
Start Time	A kommunikáció kezdési ideje.
Idő	A kommunikációhoz szükséges idő.
Prints	Az elküldött oldalak száma.

Tétel	Megnevezés	
Eredmény:	OK	Akkor jelenik meg, ha a kommunikáció rendben befejeződött.
	S-OK	Akkor jelenik meg, ha a kommunikáció leállt.
	PW-OFF	Akkor jelenik meg, ha a főkapcsolót kikapcsolták.
	TEL	Akkor jelenik meg, amikor bejövő telefonhívás volt.
	NG	Akkor jelenik meg, amikor kommunikációs hiba történt.
	Cont	Akkor jelenik meg, ha hiba történt, és az FK-502 hibás oldal újratárcsázásra váltott.
	No Ans	Akkor jelenik meg, ha a felhívott címzett nem válaszolt.
	Foglalt	Akkor jelenik meg, ha foglalt vonal miatt nem lehetett befejezni a kommunikációt.
	M-Full	A memória tele akkor jelenik meg, ha a fax fájlok memóriája megtelt fogadás közben, vagy a fogadás nem sikerült.
Megjegyzés:	Bármelyik alábbi megjegyzés megjelenhet.	
	TMR:	Időzített kommunikáció
	POL:	Lekérdezés
	ORG:	Eredeti méret beállítva
	FME:	Keret törlése
	MIX:	Vegyes méretű eredetik
	CALL:	Telefon
	CSRC:	CS távoli karbantartás
	FWD:	ELŐRE
	PC:	PC-fax
	BND:	Kötés helye
	SP:	Különleges eredeti
	FCODE:	F-kód beállítás
	MBX:	Bizalmas
BLTN:	Hirdetőtábla	

12.5 Polling RX report (Lekérdezéses fogadási jelentés)

Lekérdezés fogadásakor automatikusan kinyomtatódik ez a jelentés.

Az automatikus nyomtatás [BE] vagy [KI] értékre állítható a segédprogram mód [Jelentés beállítások] funkció [TX jelentés] beállításával. További részletek: "Jelentés beállítás" a(z) 11-64 oldalon.

Destination	Start Time	Time	Prints	Result	Note
23	11-24 20:58	00:00 45	000/000	NG	POL

Note: TMR: Timer, POL: Poll, TRN: Turn Around, ORG: Original,
 FME: Frame Erase TX, MIX: Mixed Original, CALL: Manual Communication,
 CSRC: CSRC, FWD: Forward, PC: PC-FAX, BND: Bind Position, SP: Special Original,
 FCODE: F-Code, MBR: Secure, BLTN: Bulletin

Result: OK: TX OK, S-OK: Stop Communication, PW-OFF: Power Switch OFF, TEL: RX from TEL,
 NG: Other Error, Cont: Continue, No Ans: No Answer, Busy: Busy, M-Full: Memory Full.

* A tényleges jelentések különbözhetnek az e kézikönyvben bemutatott jelentésektől.

Tétel	Megnevezés
Úti cél	Az alábbiak bármelyike megjelenik. <ul style="list-style-type: none"> • A címzett neve, ha regisztrálva van a címjegyzék listájában. • A címzett telefonszáma
Start Time	A kommunikáció kezdési ideje.
Idő	A kommunikációhoz szükséges idő.
Prints	Az elküldött oldalak száma.

Tétel	Megnevezés	
Eredmény:	OK	Akkor jelenik meg, ha a kommunikáció rendben befejeződött.
	S-OK	Akkor jelenik meg, ha a kommunikáció leállt.
	PW-OFF	Akkor jelenik meg, ha a főkapcsolót kikapcsolták.
	TEL	Akkor jelenik meg, amikor bejövő telefonhívás volt.
	NG	Akkor jelenik meg, amikor kommunikációs hiba történt.
	Cont	Akkor jelenik meg, ha hiba történt, és az FK-502 hibás oldal újratárcsázásra váltott.
	No Ans	Akkor jelenik meg, ha a felhívott címzett nem válaszolt.
	Foglalt	Akkor jelenik meg, ha foglalt vonal miatt nem lehetett befejezni a kommunikációt.
	M-Full	A memória tele akkor jelenik meg, ha a fax fájlok memóriája megtelt fogadás közben, vagy a fogadás nem sikerült.
Megjegyzés:	Bármelyik alábbi megjegyzés megjelenhet.	
	TMR:	Időzített kommunikáció
	POL:	Lekérdezés
	ORG:	Eredeti méret beállítva
	FME:	Keret törlése
	MIX:	Vegyes méretű eredetik
	CALL:	Telefon
	CSRC:	CS távoli karbantartás
	FWD:	ELŐRE
	PC:	PC-fax
	BND:	Kötés helye
	SP:	Különleges eredeti
	FCODE:	F-kód beállítás
	MBX:	Bizalmas
BLTN:	Hirdetőtábla	

12.6 Broadcast report (Csoportos küldés jelentése)

Ez a jelentés automatikusan kinyomtatódik egymás utáni többállomásos küldés után.

Az automatikus nyomtatás [BE] vagy [KI] értékre állítható a segédprogram mód [Jelentés beállítások] funkció [Egymás utáni TX jelentés] beállításával. További részletek: "Jelentés beállítás" a(z) 11-64 oldalon.

Broadcast Report					P 1
					2004/11/24 20:55
					Serial No.
					TC: 1072
Destination	Start Time	Time	Prints	Result	Note
01	11-24 20:54	00:00 17	001/001	OK	
01	11-24 20:55	00:00 44	000/001	S-OK	
Note	TMR: Timer, PDL: Poll, TRN: Turn Around, ORG: Original, FME: Frame Erase TX, MIX: Mixed Original, CALL: Manual Communication, CSRG: CSRG, FWD: Forward, PC-FAM, BND: Bind Position, SP: Special Original, FCODE: F-Code, MEX: Secure, BLTN: Bulletin Result: OK: TX OK, S-OK: Stop Communication, PW-OFF: Power Switch OFF, TEL: RX from TEL, NG: Other Error, CONT: Continue, No Ans: No Answer, Busy: Busy, M-Full: Memory Full.				

* A tényleges jelentések különbözhetnek az e kézikönyvben bemutatott jelentésektől.

Tétel	Megnevezés
Destination:	Az alábbiak jelennek meg. <ul style="list-style-type: none"> • A címzett neve, ha regisztrálva van a címjegyzék listájában. • A címzett telefonszáma
Start time:	A kommunikáció kezdésének ideje.
Idő:	A kommunikációhoz szükséges idő
Prints:	A küldött oldalak száma. A sikeresen küldött oldalak száma és az oldalak teljes száma meg tört formájában,

Tétel	Megnevezés	
Eredmény:	OK	Akkor jelenik meg, ha a kommunikáció rendben befejeződött.
	S-OK	Akkor jelenik meg, ha a kommunikáció leállt.
	PW-OFF	Akkor jelenik meg, ha a főkapcsolót kikapcsolták.
	TEL	Akkor jelenik meg, amikor bejövő telefonhívás volt.
	NG	Akkor jelenik meg, amikor kommunikációs hiba történt.
	Cont	Akkor jelenik meg, ha hiba történt, és az FK-502 hibás oldal újratárcsázásra váltott.
	No Ans	Akkor jelenik meg, ha a felhívott címzett nem válaszolt.
	Foglalt	Akkor jelenik meg, ha foglalt vonal miatt nem lehetett befejezni a kommunikációt.
	M-Full	A memória tele akkor jelenik meg, ha a fax fájlok memóriája megtelt fogadás közben, vagy a fogadás nem sikerült.
Megjegyzés:	Bármelyik alábbi megjegyzés megjelenhet.	
	TMR:	Időzített kommunikáció
	POL:	Lekérdezés
	ORG:	Eredeti méret beállítva
	FME:	Keret törlése
	MIX:	Vegyes méretű eredetik
	CALL:	Telefon
	CSRC:	CS távoli karbantartás
	FWD:	ELŐRE
	PC:	PC-fax
	BND:	Kötés helye
	SP:	Különleges eredeti
	FCODE:	F-kód beállítás
	MBX:	Bizalmas
BLTN:	Hirdetőtábla	

12.7 Sequence polling reception report (Egymás utáni lekérdezéses vétel jelentése)

Automatikusan kinyomtatódik a több címzett lekérdezésének eredménye.

Az automatikus nyomtatás [BE] vagy [KI] értékre állítható a segédprogram mód [Jelentés beállítások] funkció [Egymás utáni TX jelentés] beállításával. További részletek: "Jelentés beállítás" a(z) 11-64 oldalon.

Sequence Polling Reception Report					
					P 1
					2004/11/24 20:59
					Serial No.
					TC: 1075
Destination	Start Time	Time	Prints	Result	Note
	11-24 20:59	00:00 45	001/001	NG	POL
Note	TMR: Timer, POL: Poll, TRN: Turn Around, ORG: Original, FME: Frame Erase TX, MIX: Mixed Original, CALL: Manual Communication, CSRC: CSRC, FWD: Forward, PC: PC-FAX, BND: Bind Position, SP: Special Original, FCODE: F-Code, MBR: Secure, BLTN: Bulletin				
Result	OK: TX OK, S-OK: Stop Communication, PW-OFF: Power Switch OFF, TEL: RX from TEL, NG: Other Error, Cont: Continue, No Ans: No Answer, Busy: Busy, M-Full: Memory Full.				

* A tényleges jelentések különbözhetnek az e kézikönyvben bemutatott jelentésektől.

Tétel	Megnevezés
Destination:	Az alábbiak jelennek meg. <ul style="list-style-type: none"> A címzett neve, ha a címzett neve regisztrálva van a rövidített tárcsázásban és A címzett telefonszáma
Start Time:	A kommunikáció kezdésének ideje.
Idő:	A kommunikációhoz szükséges idő
Prints:	Az el küldött oldalak száma

Tétel	Megnevezés	
Eredmény:	OK	Akkor jelenik meg, ha a kommunikáció rendben befejeződött.
	S-OK	Akkor jelenik meg, ha a kommunikáció leállt.
	PW-OFF	Akkor jelenik meg, ha a főkapcsolót kikapcsolták.
	TEL	Akkor jelenik meg, amikor bejövő telefonhívás volt.
	NG	Akkor jelenik meg, amikor kommunikációs hiba történt.
	Cont	Akkor jelenik meg, ha hiba történt, és az FK-502 hibás oldal újratárcsázásra váltott.
	No Ans	Akkor jelenik meg, ha a felhívott címzett nem válaszolt.
	Foglalt	Akkor jelenik meg, ha foglalt vonal miatt nem lehetett befejezni a kommunikációt.
	M-Full	A memória tele akkor jelenik meg, ha a fax fájlok memóriája megtelt fogadás közben, vagy a fogadás nem sikerült.
Megjegyzés:	Bármelyik alábbi megjegyzés megjelenhet.	
	TMR:	Időzített kommunikáció
	POL:	Lekérdezés
	ORG:	Eredeti méret beállítva
	FME:	Keret törlése
	MIX:	Vegyes méretű eredetik
	CALL:	Telefon
	CSRC:	CS távoli karbantartás
	FWD:	ELŐRE
	PC:	PC-fax
	BND:	Kötés helye
	SP:	Különleges eredeti
	FCODE:	F-kód beállítás
	MBX:	Bizalmas
BLTN:	Hirdetőtábla	

12.8 Reservation communication report (Fenntartásos kommunikáció jelentése)

Időzített küldés kijelölésekor automatikusan kinyomtatódik ez a jelentés.

Az automatikus nyomtatás [BE] vagy [KI] értékre állítható a segédprogram mód [Jelentés beállítások] funkció [Időzített fenntartásos TX jelentés] beállításával. További részletek: "Jelentés beállítás" a(z) 11-64 oldalon.

Reservation Communication Report				
				P 1
				2004/11/24 20:49
				Serial No.
				TC: 1067
Destination	Create Time	Start Time	Prints	Note
23	11-24 20:49	11-24 20:50	001	TMR
Note: TMR: Timer, POL: Poll, TRN: Turn Around, ORG: Original, FWE: Frame Erase TX, MIX: Mixed Original, CALL: Manual Communication, CSRC: CSRC, FWD: Forward, PC: PC-FAX, BND: Bind Position, SP: Special Original, FCODE: F-Code, MEX: Secure, BLTN: Bulletin Secure, BLTN: Bulletin				

* A tényleges jelentések különbözhetnek az e kézikönyvben bemutatott jelentésektől.

Tétel	Megnevezés
Destination:	Az alábbiak jelennek meg. <ul style="list-style-type: none"> Név, ha van név regisztrálva a rövidített tárcsázási listában vagy az elemek listájában A címzett telefonszáma
Create time:	A küldésre fenntartott idő.
Start Time:	Időzített küldés esetén a kijelölt idő.
Prints:	A beszkenvelt eredeti oldalak száma.

Tétel	Megnevezés	
Megjegyzés:	Bármelyik alábbi megjegyzés megjelenhet.	
	TMR:	Időzített kommunikáció
	POL:	Lekérdezés
	ORG:	Eredeti méret beállítva
	FME:	Keret törlése
	MIX:	Vegyes méretű eredetik
	CALL:	Telefon
	CSRC:	CS távoli karbantartás
	FWD:	ELŐRE
	PC:	PC-fax
	BND:	Kötés helye
	SP:	Különleges eredeti
	FCODE:	F-kód beállítás
	MBX:	Bizalmas
	BLTN:	Hirdetőtábla

12.9 Reservation polling TX report (Fenntartásos lekérdezéses küldés jelentése)

Lekérdezés küldés fenntartásakor automatikusan kinyomtatódik ez a jelentés.

Az automatikus nyomtatás [BE] vagy [KI] értékre állítható a segédprogram mód [Jelentés beállítások] funkció [Időzített fenntartásos TX jelentés] beállításával. További részletek: "Jelentés beállítás" a(z) 11-64 oldalon.

Destination	Create Time	Start Time	Prints	Note
	11-24 20:51	----- --:--	001	

Note TNR: Timer, POL: Poll, TRN: Turn Around, ORG: Original,
 FME: Frame Erase TX, MIX: Mixed Original, CALL: Manual Communication,
 CSRC: CSRC, FWD: Forward, PC: PC-FAX, BND: Bind Position, SP: Special Original,
 FCODE: F-Code, MBR: Securo, BLTN: Bulletin

* A tényleges jelentések különbözhetnek az e kézikönyvben bemutatott jelentésektől.

Tétel	Megnevezés
Destination:	Nem jelenik meg.
Create time:	A küldésre fenntartott idő.
Start Time:	Nem jelenik meg.
Prints:	A beszkenvelt eredeti oldalak száma.

Tétel	Megnevezés	
Megjegyzés:	Bármelyik alábbi megjegyzés megjelenhet.	
	TMR:	Időzített kommunikáció
	POL:	Lekérdezés
	ORG:	Eredeti méret beállítva
	FME:	Keret törlése
	MIX:	Vegyes méretű eredetik
	CALL:	Telefon
	CSRC:	CS távoli karbantartás
	FWD:	ELŐRE
	PC:	PC-fax
	BND:	Kötés helye
	SP:	Különleges eredeti
	FCODE:	F-kód beállítás
	MBX:	Bizalmas
	BLTN:	Hirdetőtábla

12.10 Broadcast reserved report (Csoportos fenntartásos küldés jelentése)

A jelentés automatikusan kinyomtatódik, amikor egymás utáni több címzettet tartalmazó kommunikáció van fenntartva.

Az automatikus nyomtatás [BE] vagy [KI] értékre állítható a segédprogram mód [Jelentés beállítások] funkció [Időzített fenntartásos TX jelentés] beállításával. További részletek: "Jelentés beállítás" a(z) 11-64 oldalon.

Broadcast Reserved Report				
				P 1
				2004/11/24 20:56
				Serial No.
				TC: 1073
Destination	Create Time	Start Time	Prints	Note
01	11-24 20:56	11-24 20:57	001	TMR
01	11-24 20:56	11-24 20:57	001	TMR

Note TMR: Timer, PDL: Poll, TRN: Turn Around, ORG: Original,
 FME: Frame Erase TX, MIX: Mixed Original, CALL: Manual Communication,
 CSRC: CSRC, FWD: Forward, PC: PC-FAX, BND: Bind Position, SP: Special Original,
 FCODE: F-Code, WEX: Secure, BLTH: Bulletin

* A tényleges jelentések különbözhetnek az e kézikönyvben bemutatott jelentésektől.

Tétel	Megnevezés
Destination:	Az alábbiak jelennek meg. <ul style="list-style-type: none"> • A címzett neve, ha a címzett neve regisztrálva van a rövidített tárcsázásban és • A címzett telefonszáma, ha címzettet választottak ki a billentyűzettel.
Create time:	A küldés fenntartási ideje.
Start Time:	Időzített küldés esetén a kijelölt idő.
Prints:	A beszkenvelt eredeti oldalak száma.

Tétel	Megnevezés	
Megjegyzés:	Bármelyik alábbi megjegyzés megjelenhet.	
	TMR:	Időzített kommunikáció
	POL:	Lekérdezés
	ORG:	Eredeti méret beállítva
	FME:	Keret törlése
	MIX:	Vegyes méretű eredetik
	CALL:	Telefon
	CSRC:	CS távoli karbantartás
	FWD:	ELŐRE
	PC:	PC-fax
	BND:	Kötés helye
	SP:	Különleges eredeti
	FCODE:	F-kód beállítás
	MBX:	Bizalmas
	BLTN:	Hirdetőtábla

12.11 Address polling RX reserved report (Fenntartott RX jelentést lekérdező cím)

Egy címzettnek szóló lekérdezés fenntartásakor automatikusan kinyomtatódik ez a jelentés.

Az automatikus nyomtatás [BE] vagy [KI] értékre állítható a segédprogram mód [Jelentés beállítások] funkció [Időzített fenntartásos TX jelentés] beállításával. További részletek: "Jelentés beállítás" a(z) 11-64 oldalon.

An address Polling Rx Reserved Report				
				P 1
				24/03/2005 20:40
				Serial No. 311700009
				TC: 174
Destination	Create Time	Start Time	Prints	Note
123	03-24 20:40	03-24 22:00	000	TMR POL
Note TMR: Timer, POL: Poll, TRN: Turn Around, ZIN: Zin1 TX, ORG: Original, DPG: Book, FME: Frame Erase TX, MIX: Mixed Original, CALL: Manual Communication, CSRC: CSRC, FWD: Forward, PC: PC-FAX, BND: Bind, SP: Special Original, FCODE: F-Code, RTX: Re-TX, RLY: Relay, MBX: Secure, BLTN: Bulletin				

* A tényleges jelentések különbözhetnek az e kézikönyvben bemutatott jelentésektől.

Tétel	Megnevezés
Destination:	A címzett telefonszáma.
Create time:	A lekérdezés fogadásának ideje.
Start Time:	Időzített küldés esetén a kijelölt idő.
Prints:	A küldött oldalak száma.

Tétel	Megnevezés	
Megjegyzés:	Bármelyik alábbi megjegyzés megjelenhet.	
	TMR:	Időzített kommunikáció
	POL:	Lekérdezés
	ORG:	Eredeti méret beállítva
	FME:	Keret törlése
	MIX:	Vegyes méretű eredetik
	CALL:	Telefon
	CSRC:	CS távoli karbantartás
	FWD:	ELŐRE
	PC:	PC-fax
	BND:	Kötés helye
	SP:	Különleges eredeti
	FCODE:	F-kód beállítás
	MBX:	Bizalmas
	BLTN:	Hirdetőtábla

12.12 Sequence polling RX reservation report (Egymás utáni lekérdezéses fogadási fenntartás jelentése)

Több címzettnek szóló lekérdezés fenntartásakor automatikusan kinyomtatódik ez a jelentés.

Az automatikus nyomtatás [BE] vagy [KI] értékre állítható a segédprogram mód [Jelentés beállítások] funkció [Időzített fenntartásos TX jelentés] beállításával. További részletek: "Jelentés beállítás" a(z) 11-64 oldalon.

Sequence Polling RX Reservation Report				
				P 1
				2004/11/24 20:56
				Serial No.
				TC: 1073
Destination	Create Time	Start Time	Prints	Note
01	11-24 20:56	11-24 20:57	001	TMR
01	11-24 20:56	11-24 20:57	001	TMR
Note TMR: Timer, PDL: Poll, TRN: Turn Around, ORG: Original, FME: Frame Erase TX, MDX: Mixed Original, CALL: Manual Communication, CSRC: CSRC, FWD: Forward, PC: PC-FAX, BND: Bind Position, SP: Special Original, FCODE: F-Code, WDX: Secure, BLTH: Bulletin				

* A tényleges jelentések különbözhetnek az e kézikönyvben bemutatott jelentésektől.

Tétel	Megnevezés
Destination:	A címzett telefonszáma.
Create time:	A lekérdezés fogadásának ideje.
Start Time:	Időzített küldés esetén a kijelölt idő.
Prints:	A küldött oldalak száma.

Tétel	Megnevezés	
Megjegyzés:	Bármelyik alábbi megjegyzés megjelenhet.	
	TMR:	Időzített kommunikáció
	POL:	Lekérdezés
	ORG:	Eredeti méret beállítva
	FME:	Keret törlése
	MIX:	Vegyes méretű eredetik
	CALL:	Telefon
	CSRC:	CS távoli karbantartás
	FWD:	ELŐRE
	PC:	PC-fax
	BND:	Kötés helye
	SP:	Különleges eredeti
	FCODE:	F-kód beállítás
	MBX:	Bizalmas
BLTN:	Hirdetőtábla	

12.13 Confidential RX report (Bizalmas fogadás jelentése)

Ez a jelentés automatikusan kinyomtatódik korlátozott hozzáférésű fogadás esetén.

Az automatikus nyomtatás [BE] vagy [KI] értékre állítható a segédprogram mód [Jelentés beállítások] funkció [Bizalmas RX jelentés] beállításával.

További részletek: "Jelentés beállítás" a(z) 11-64 oldalon.

Confidential RX Report					
					P 1
					2004/11/24 20:50
					Serial No.
					TC: 1068
Destination	Start Time	Time	Prints	Result	Note
0123456789	11-24 20:50	00:00 17	001/001	OK	MBX2004
Note TMR: Timer, PDL: Poll, TRN: Turn Around, ORG: Original, FME: Frame Erase TX, MIX: Mixed Original, CALL: Manual Communication, CSRC: CSRC, FWD: Forward, PC: PC-FAX, BND: Bind Position, SP: Special Original, FCODE: F-Code, MBX: Secure, BLTN: Bulletin					
Result OK: TX OK, S-OK: Stop Communication, PW-OFF: Power Switch OFF, TEL: RX from TEL, NG: Other Error, Cont: Continue, No Ans: No Answer, Busy: Busy, M-Full: Memory Full.					

* A tényleges jelentések különbözhetnek az e kézikönyvben bemutatott jelentésektől.

Tétel	Megnevezés
Destination:	Az alábbiak jelennek meg. <ul style="list-style-type: none"> A címzett neve, ha a címzett neve regisztrálva van a rövidített tárcsázásban A címzett telefonszáma
Start Time:	A kommunikáció kezdésének ideje.
Idő:	A kommunikációhoz szükséges idő
Prints:	Az el küldött oldalak száma

Tétel	Megnevezés	
Eredmény:	OK	Akkor jelenik meg, ha a kommunikáció rendben befejeződött.
	S-OK	Akkor jelenik meg, ha a kommunikáció leállt.
	PW-OFF	Akkor jelenik meg, ha a főkapcsolót kikapcsolták.
	TEL	Akkor jelenik meg, amikor bejövő telefonhívás volt.
	NG	Akkor jelenik meg, amikor kommunikációs hiba történt.
	Cont	Akkor jelenik meg, ha hiba történt, és az FK-502 hibás oldal újratárcsázásra váltott.
	No Ans	Akkor jelenik meg, ha a felhívott címzett nem válaszolt.
	Foglalt	Akkor jelenik meg, ha foglalt vonal miatt nem lehetett befejezni a kommunikációt.
	M-Full	A memória tele akkor jelenik meg, ha a fax fájlok memóriája megtelt fogadás közben, vagy a fogadás nem sikerült.
Megjegyzés:	Bármelyik alábbi megjegyzés megjelenhet.	
	TMR:	Időzített kommunikáció
	POL:	Lekérdezés
	ORG:	Eredeti méret beállítva
	FME:	Keret törlése
	MIX:	Vegyes méretű eredetik
	CALL:	Telefon
	CSRC:	CS távoli karbantartás
	FWD:	ELŐRE
	PC:	PC-fax
	BND:	Kötés helye
	SP:	Különleges eredeti
	FCODE:	F-kód beállítás
	MBX:	Bizalmas
BLTN:	Hirdetőtábla	

12.14 Bulletin TX report (Hirdetőtáblás küldés jelentése)

Ez a jelentés automatikusan kinyomtatódik közleményes felhasználói fiók esetében regisztrált dokumentum lekérdezéses küldését követően.

Az automatikus nyomtatás [BE] vagy [KI] értékre állítható a segédprogram mód [Jelentés beállítások] funkció [Közleményes TX jelentés] beállításával. További részletek: "Jelentés beállítás" a(z) 11-64 oldalon.

Bulletin TX Report					
					P 1
					2004/11/24 20:50
					Serial No.
					TC: 1068
Destination	Start Time	Time	Prints	Result	Note
0123456789	11-24 20:50	00:00 17	001/001	OK	POL.BUL500200000
Note TMR: Timer, POL: Poll, TRN: Turn Around, ORG: Original, FNE: Frame Erase TX, MIX: Mixed Original, CALL: Manual Communication, CSRC: CSRC, FWD: Forward, PC: PC-FAX, BND: Bind Position, SP: Special Original, FCODE: F-Code, MBR: Secure, BLTN: Bulletin					
Result OK: TX OK, S-OK: Stop Communication, PW-OFF: Power Switch OFF, TEL: RX from TEL, NG: Other Error, Cont: Continue, No Ans: No Answer, Busy: Busy, M-Full: Memory Full.					

* A tényleges jelentések különbözhetnek az e kézikönyvben bemutatott jelentésektől.

Tétel	Megnevezés
Destination:	Az alábbiak jelennek meg. <ul style="list-style-type: none"> A címzett neve, ha a címzett neve regisztrálva van a rövidített tárcsázásban A címzett telefonszáma
Start Time:	A kommunikáció kezdésének ideje.
Időpont:	A kommunikációhoz szükséges idő
Prints:	Az el küldött oldalak száma

Tétel	Megnevezés	
Eredmény:	OK	Akkor jelenik meg, ha a kommunikáció rendben befejeződött.
	S-OK	Akkor jelenik meg, ha a kommunikáció leállt.
	PW-OFF	Akkor jelenik meg, ha a főkapcsolót kikapcsolták.
	TEL	Akkor jelenik meg, amikor bejövő telefonhívás volt.
	NG	Akkor jelenik meg, amikor kommunikációs hiba történt.
	Cont	Akkor jelenik meg, ha hiba történt, és az FK-502 hibás oldal újratárcsázásra váltott.
	No Ans	Akkor jelenik meg, ha a felhívott címzett nem válaszolt.
	Foglalt	Akkor jelenik meg, ha foglalt vonal miatt nem lehetett befejezni a kommunikációt.
	M-Full	A memória tele akkor jelenik meg, ha a fax fájlok memóriája megtelt fogadás közben, vagy a fogadás nem sikerült.
Megjegyzés:	Bármelyik alábbi megjegyzés megjelenhet.	
	TMR:	Időzített kommunikáció
	POL:	Lekérdezés
	ORG:	Eredeti méret beállítva
	FME:	Keret törlése
	MIX:	Vegyes méretű eredetik
	CALL:	Telefon
	CSRC:	CS távoli karbantartás
	FWD:	ELŐRE
	PC:	PC-fax
	BND:	Kötés helye
	SP:	Különleges eredeti
	FCODE:	F-kód beállítás
	MBX:	Bizalmas
BLTN:	Hirdetőtábla	

12.15 Address book list (Címjegyzék lista)

Address book list (Címjegyzék lista)

- 1 Nyomja le a [Fax] gombot a kezelőpanelen, majd nyomja le a [Kieg./Számlálók] gombot.
- 2 Nyomja le az [Adminisztrátori beállítás] gombot.
- 3 Írja be a jelszót, és nyomja le az [OK] gombot.
 - Az adminisztrátori jelszó a [Biztonsági beállítás] funkcióval változtatható meg. Az adminisztrátornak felelősnek kell lennie a jelszavak kezeléséért.
- 4 Nyomja le a [Gyorsgomb regisztráció] gombot.
 - A segédprogram üzemmódban a billentyűzetten is beírható a gombon megjelenő szám kiválasztás céljára. [Gyorsgomb regisztráció] esetén írja be a „3” számot a számbillentyűzetten.
- 5 Nyomja le a [Gyorsgomb regisztráció lista] gombot.



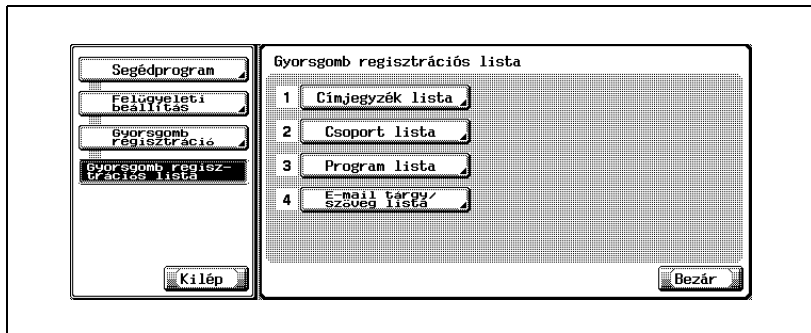

6 Nyomja le a [Címjegyzék lista] gombot.

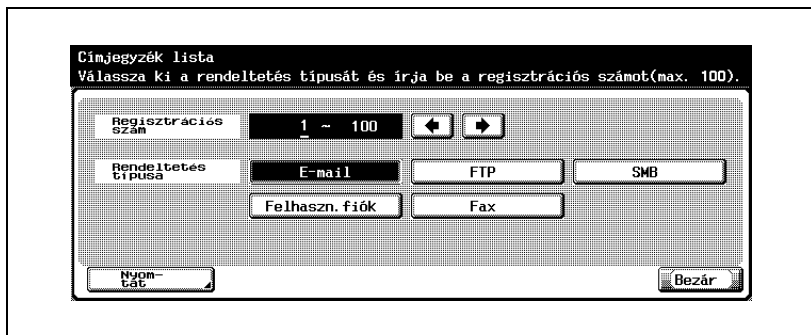

7 Billentyűzze be a kinyomtatni kívánt regisztrációs számtartományt a [Regisztrációs szám] mezőbe, és nyomja le az [E-Mail], a [Felh. fiók] vagy a [Fax] gombot a [Címzett típusa] esetében.



- Legfeljebb 100 elem adható meg.
- A  lenyomása balra, a  lenyomása pedig jobbra mozgatja a kurzort.
- A birt karakterek törléséhez nyomja le a kezelőpanel [C] (törlés) gombját.

8 Nyomja le a [Nyomtat] gombot.

9 Válassza ki a nyomtatási tálcát.

10 Nyomja le a [Start] gombot.

Kinyomtatódik a címjegyzék.



Bővebb információk

Amikor nincs papír a papírtálcában, a [Start] gomb piros színnel villog. Ilyen esetben nem lehet lenyomni a [Start] gombot.

A címjegyzék listájának magyarázata

Address Book List			
63 FAX		P 1	2004/11/24 21:17
		Serial No.	TC: 1076
No.	Name	Dial Number	LINE Setting
0001	123	123	-

* A tényleges jelentések különbözhetnek az e kézikönyvben bemutatott jelentésektől.

Tétel	Megnevezés
Sorszám:	Rövidített tárcsázási szám.
Név:	Regisztrált név
Dial Number:	A címjegyzékben regisztrált faxszám
Line Setting	*jelenik meg vonalbeállítás kijelölésekor.

12.16 Group address list (Csoportos címlista)

Group address list (Csoportos címlista)

- 1 Nyomja le a [Fax] gombot a kezelőpanelen, majd nyomja le a [Kieg./Számlálók] gombot.
- 2 Nyomja le az [Adminisztrátori beállítás] gombot.
- 3 Írja be a jelszót, és nyomja le az [OK] gombot.
 - Az adminisztrátori jelszó a [Biztonsági beállítás] funkcióval változtatható meg. Az adminisztrátornak felelősnek kell lennie a jelszavak kezeléséért.
- 4 Nyomja le a [Gyorsgomb regisztráció] gombot.
 - A segédprogram üzemmódban a billentyűzetten is beírható a gombon megjelenő szám kiválasztás céljára. [Gyorsgomb regisztráció] esetén írja be a „3” számot a számbillentyűzetten.
- 5 Nyomja le a [Gyorsgomb regisztráció lista] gombot.

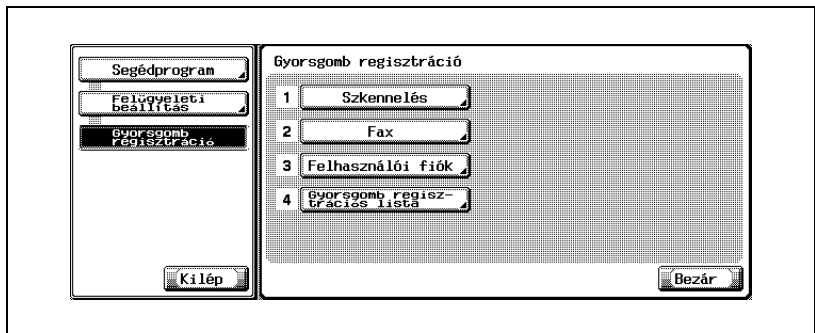



6 Nyomja le a [Csoport lista] gombot.

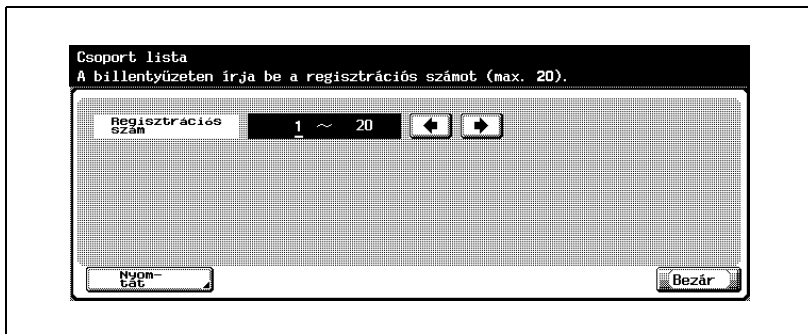

7 Billentyűzze be a regisztrált szám kinyomtatni kívánt listáját a [Regisztrált szám] mezőbe.



- Legfeljebb 20 elem adható meg.
- A  lenyomása balra, a  lenyomása pedig jobbra mozgatja a kurzort.
- A birt karakterek törléséhez nyomja le a kezelőpanel [C] (törlés) gombját.

8 Nyomja le a [Nyomtat] gombot.

9 Válassza ki a kinyomtatási tálcát.

10 Nyomja le a [Start] gombot.

Kinyomtatódik a csoportos címlista.



Bővebb információk

Amikor nincs papír a papírtálcában, a [Start] gomb piros színnel villog. Ilyen esetben nem lehet lenyomni a [Start] gombot.

A csoportos címlista magyarázata

No.	Name	Addr. No.	REGIST COUNT
001	khf	0001 0002	2

Group Address List
P 1
2004/11/24 21:17
Serial No.
TC: 1076

* A tényleges jelentések különbözhetnek az e kézikönyvben bemutatott jelentésektől.

Tétel	Megnevezés
Sorszám:	Regisztrált csoport szám
Név:	Regisztrált csoport név
Addr. No.:	A csoport számára regisztrált rövidített tárcsázási számok
Regist Count:	A csoport számára regisztrált rövidített tárcsázási számok száma

12.17 Program list (Programlista)

Program list (Programlista)

- 1 Nyomja le a [Fax] gombot a kezelőpanelen, majd nyomja le a [Kieg./Számlálók] gombot.
- 2 Nyomja le az [Adminisztrátori beállítás] gombot.
- 3 Írja be a jelszót, és nyomja le az [OK] gombot.
 - Az adminisztrátori jelszó a [Biztonsági beállítás] funkcióval változtatható meg. Az adminisztrátornak felelősnek kell lennie a jelszavak kezeléséért.
- 4 Nyomja le a [Gyorsgomb regisztráció] gombot.
 - A segédprogram üzemmódban a billentyűzetten is beírható a gombon megjelenő szám kiválasztás céljára. [Gyorsgomb regisztráció] esetén írja be a „3” számot a számbillentyűzetten.
- 5 Nyomja le a [Gyorsgomb regisztráció lista] gombot.



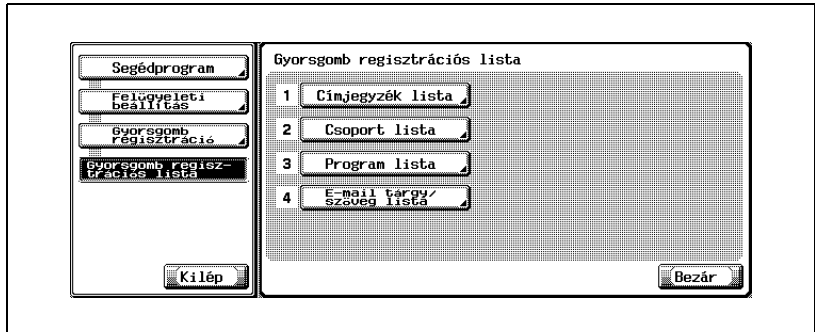

6 Nyomja le a [Program lista] gombot.



7 Billentyűzze be a kinyomtatni kívánt regisztrációs számtartományt a [Regisztrációs szám] mezőbe, és nyomja le az [E-Mail], [Felh. fiók], [Fax], [Rövid. tárcs.] és [Csoport sz.] gombok egyikét a [Címzett típusa] esetében.



- Legfeljebb 50 elem adható meg.
- A  lenyomása balra, a  lenyomása pedig jobbra mozgatja a kurzort.
- A birt karakterek törléséhez nyomja le a kezelőpanel [C] (törlés) gombját.

8 Nyomja le a [Nyomtat] gombot.

9 Válassza ki a nyomtatási tálcát.

10 Nyomja le a [Start] gombot.

Kinyomtatódik a programlista.

**Bővebb információk**

Amikor nincs papír a papírtálcában, a [Start] gomb piros színnel villog. Ilyen esetben nem lehet lenyomni a [Start] gombot.

A programlista elemeinek magyarázata

Program List		
		P: 1
		2004/11/24 21:18
		Serial No.:
		TC: 1076
Fax		
No.	Name	E-Mail Address
001	due	erszhujszf@pdsda
Item		Setting

* A tényleges jelentések különbözhetnek az e kézikönyvben bemutatott jelentésektől.

Tétel	Megnevezés
Sorszám:	Regisztrált program szám
Név:	Regisztrált név
Dail Number:	Regisztrált tárcsázási szám
User Box Number:	Regisztrált felhasználói fiók szám
E-Mail Address:	Regisztrált e-mail cím
Item:	Az FK-502 funkciói.
Setting:	Beállítási állapot.

12.18 E-Mail Subject/Text list (E-mail tárgy/Szöveglista)

Kinyomtathatók a regisztrált e-mailek tárgy/szöveg listái.

E-Mail Subject/Text list (E-mail tárgy/Szöveglista)

- 1 Nyomja le a [Fax] gombot a kezelőpanelen, majd nyomja le a [Kieg./Számlálók] gombot.
- 2 Nyomja le az [Adminisztrátori beállítás] gombot.
- 3 Írja be a jelszót, és nyomja le az [OK] gombot.
 - Az adminisztrátori jelszó a [Biztonsági beállítás] funkcióval változtatható meg. Az adminisztrátornak felelősnek kell lennie a jelszavak kezeléséért.
- 4 Nyomja le a [Gyorsgomb regisztráció] gombot.
 - A segédprogram üzemmódban a billentyűzen is beírható a gombon megjelenő szám kiválasztás céljára. [Gyorsgomb regisztráció] esetén írja be a „3” számot a számbillentyűzen.
- 5 Nyomja le a [Gyorsgomb regisztráció lista] gombot.

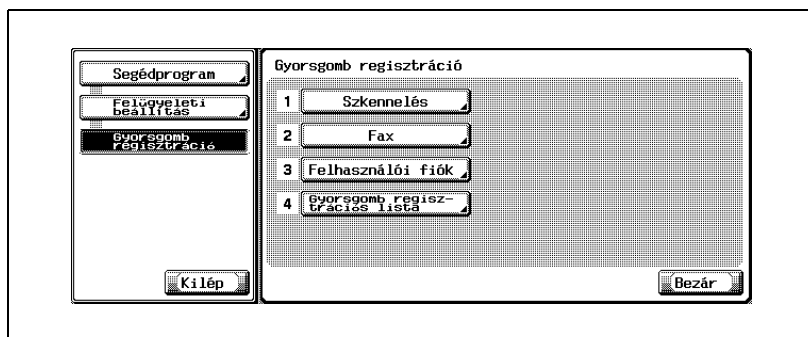

6 Nyomja le az [E-mail tárgy/szöveg lista] gombot.

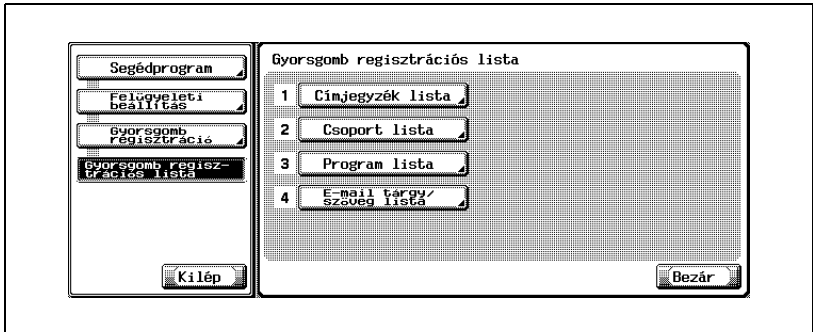

7 Válassza ki a nyomtatási tálcát.

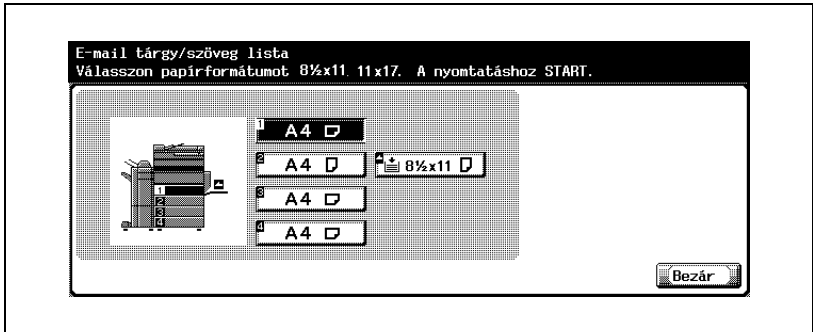

8 Nyomja le a [Start] gombot.
Kinyomtatódik az E-mail tárgy/Szöveglista.



Bővebb információk

Amikor nincs papír a papírtálcában, a [Start] gomb piros színnel villog. Ilyen esetben nem lehet lenyomni a [Start] gombot.

A tárgy/szöveg lista magyarázata

Subject/Text List		P 1 2004/11/24 21:18 Serial No. TC: 1076
Subject List		
No.	Subject	
01	Hellow	
02	Test	
Text List		
No.	Text	
01	This is the E-Mail attached file	
02	This is the Test	

Lista neve	Tétel	Megnevezés
Subject List	Sorszám:	Regisztrációs szám.
	Tárgy:	A tárgy/szöveg esetében regisztrált tárgy (e-mail esetében).
Text List	Sorszám:	Regisztrációs szám.
	Text:	A tárgy/szöveg esetében regisztrált szöveg (e-mail esetében).

12.19 Faxbeállítás lista

Nyomtatható a gépben lévő faxkészülék listájának beállított értéke.

Faxbeállítás lista

- 1 Nyomja le a [Fax] gombot a kezelőpanelen, majd nyomja le a [Kieg./Számlálók] gombot.
- 2 Nyomja le az [Adminisztrátori beállítás] gombot.
- 3 Írja be a jelszót, és nyomja le az [OK] gombot.
 - Az adminisztrátori jelszó a [Biztonsági beállítás] funkcióval változtatható meg. Az adminisztrátornak felelősnek kell lennie a jelszavak kezeléséért.
- 4 Nyomja le a [Fax beállítás] gombot.

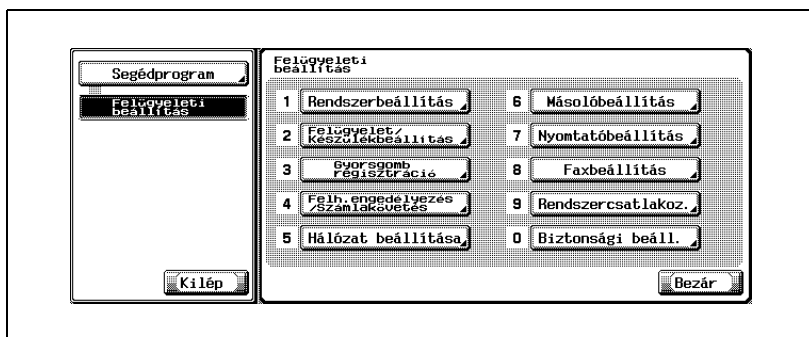

- Nem biztos, hogy minden tétel megjelenik az opcionális beállításoktól függően.
- A segédprogram üzemmódban a billentyűzetten is beírható a gombon megjelenő szám kiválasztás céljára. [Fax beállítás] esetén írja be a „8-as” számot a számbillentyűzetten.

- 5 Nyomja le a [Feladat beállítás lista] gombot.

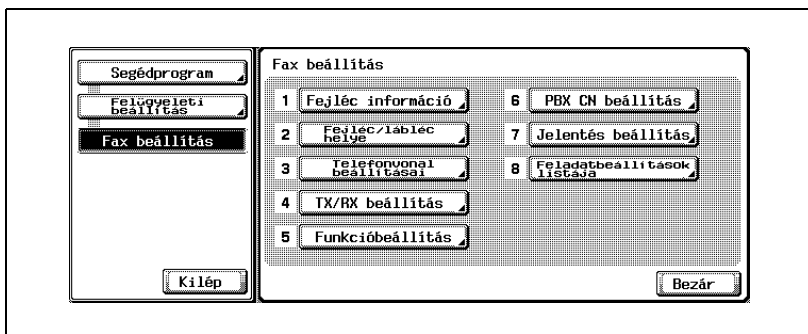

- 6 Válassza ki a nyomtatási tálcát.

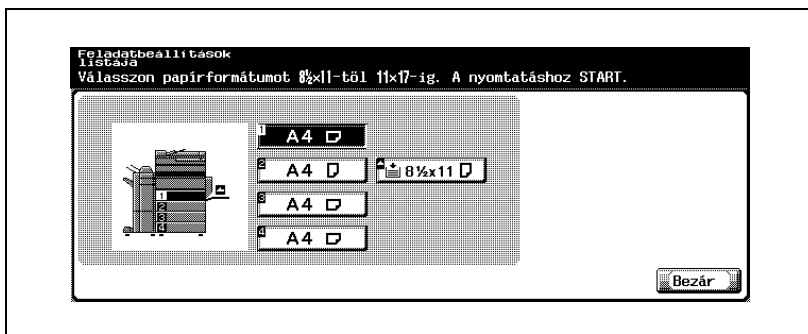

- 7 Nyomja le a [Start] gombot.
Kinyomtatódik a fax beállítások listája.



Bővebb információk

Amikor nincs papír a papírtálcában, a [Start] gomb piros színnel villog. Ilyen esetben nem lehet lenyomni a [Start] gombot.

A faxbeállítás lista elemeinek magyarázata

Panel Initial Setting			
Item	Setting	Item	Setting
Default Tab	Program	Address Book	Main
Time until Auto reset	1 min.	RX Display	ON
Panel Initial Setting	OFF		

Header Information	
Item	Setting
Header	Header 1
Header	02
Header	
Header	outside
Header	body text
Header	OFF

Telephone Line Settings			
Item	Setting	Item	Setting
Dialing Method	20pps	Receive Mode	Auto RX
Number of RX	0 *	Number of Redials	3 *
Call Range	3 min.	ISDN auto	OFF
Redial Interval	OFF	External phone	30 sec
External Phone	OFF	Call Time	OFF
Redial Call Sound	OFF	Line Monitor Sound	OFF
External Ring	0		
Line Monitor Setting			
Sound Volume			

TX/RX Mode Setting			
Item	Setting	Item	Setting
TX Mode	OFF	Print/Fax Output Setting	Batch Print
Entering Paper	Normal	Each Paper	OFF
Save mode (Fax)	A4	Print Paper Size	96
Print Paper Size	OFF	Min. Reduction	OFF
Print Separate	Delete	Min. Reduction	自動
Fax Paper	Disconnect	Min. Reduction	OFF
Line Tone		Duplex Print (RX)	OFF
ISDN TX			
ISDN TX Selected			
Fax No.			

Report Settings			
Item	Setting	Item	Setting
Activity Report	OFF	TX Report	OFF
Sequential TX	OFF	TX Report	OFF
Report	ON	TX Report	ON
Report	OFF	Bulletin TX Report	all Dest.
TX Report		Prospect Result	
TX Report Check		Report	1-/2
		Report Tray	
		for Reports	

PBX CN Mode Set	
Item	Setting
PBX CN Mode Set	OFF

* A tényleges jelentések különbözhetnek az e kézikönyvben bemutatott jelentésektől.

Tétel	Megnevezés
Item:	A segédprogram mód eleme.
Setting:	Beállítási állapot.

Fax Setting List			
			P 2
			2004/11/24 21:19
			Serial No. IC: 1076
Function ON/OFF			
Function	Item	Setting	Item
Confidential RX	ON		
Number Display Function	OFF		
Forward TX Setting			
	Item	Setting	
Forward condition	OFF		
Forward base.	unregistration		
Memory RX			
	Item	Setting	
Memory RX	OFF		
Closed Network RX			
	Item	Setting	
Closed Network RX	OFF		

* A tényleges jelentések különbözhetnek az e kézikönyvben bemutatott jelentésektől.

12.19.1 Bizalmas/közleményes lista

Fax Setting List			
			P 4
			2004/11/24 21:19
			Serial No.:
			IC: 1076
Confidential/Bulletin			
No.	Name	FKZ-F	Type

* A tényleges jelentések különbözhetnek az e kézikönyvben bemutatott jelentésektől.

Tétel	Megnevezés
Sz.	A bizalmas / közleményes esetén regisztrált fiók száma.
Név	Regisztrált név.
Jelszó	Bizalmas jelszó.
osztály	Megjelenik a bizalmas vagy közleményes.

12.19.2Küldő (TSI) fogadási fiók

Sender (TSI) RX Box		
No.	Sender (TSI)	Box No.

Fax Setting List

P 3
2004/11/24 21:19
Serial No.
TC: 1078

* A tényleges jelentések különbözhetnek az e kézikönyvben bemutatott jelentésektől.

Tétel	Megnevezés
Sz.	A küldő (TSI) fogadás regisztrációs száma
Küldő (TSI)	A regisztrált küldő adatai.
Box No.	A regisztrált fiókszám.

13

Függelék

13 Függelék

13.1 A memóriában tárolt oldalak száma

A gép opcionális 40 GB-os merevlemezzel van felszerelve. Az opcionális merevlemez telepítésekor a faxkép a merevlemez 27 GB-os tartományán tárolható.

A merevlemezen körülbelül 9000 db, 700 szót tartalmazó olyan Konica standard eredetit lehet tárolni A4-es méretben, amelyeket valamennyi módban mentettek (másoló, nyomtató, szkennel, fiók és fax). („finom” beállítás mellett).

Ha nincs telepítve a merevlemez, a képmemória kapacitása 32 MB, és körülbelül 2000 oldal tárolható.

A tárolt oldalak száma eltérhet az eredeti mérettől, a felbontástól és az eredeti állapotától függően.



Bővebb információk

Az opcionális merevlemez ügyében lépjen kapcsolatba a szervizzel.

A memória betelhet az eredeti dokumentum beolvasása közben. Ebben az esetben vagy el lehet küldeni az eredeti már beolvasott részét, vagy újra lehet kezdeni a műveletet az elejétől.

13.2 Szöveg beírása

Az alábbi eljárás azt írja le, hogyan kell használni az érintőpanelen megjelenő billentyűzetet a regisztrált kapcsolatok neveinek és az egyéni papírméretek beírására. A billentyűzet számok beírására is használható.

Az alábbi billentyűzetek bármelyike megjelenhet.

Példa

Jelszó beírási képernyő

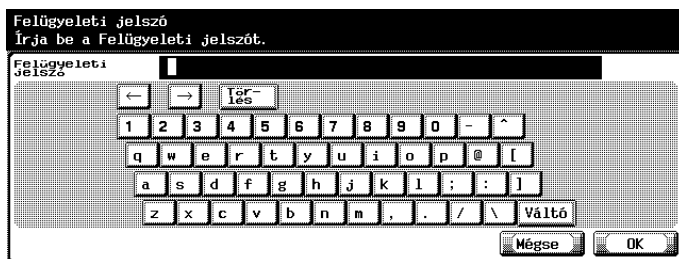

E-mail cím beírási képernyő

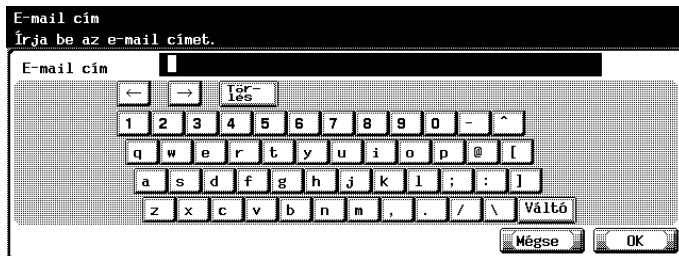

E-mail üzenet beírási képernyő

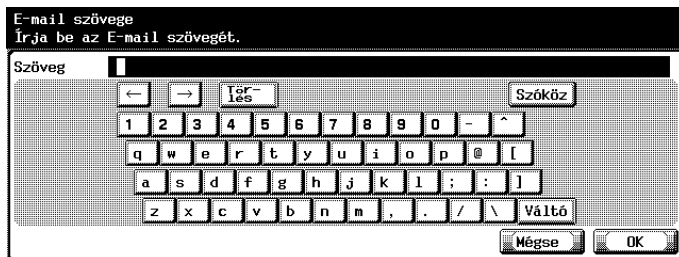

Az alábbi eljárás az e-mail cím beírási képernyő használatát írja le.

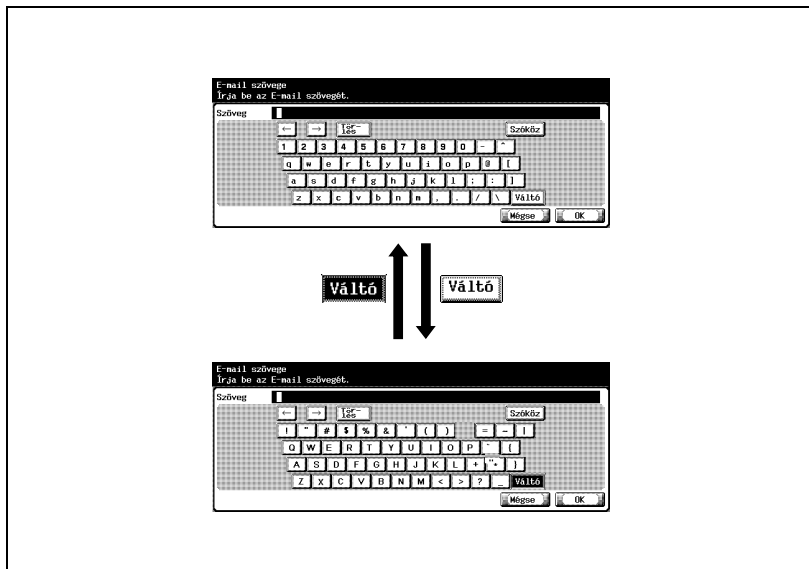

Szöveg beírása

- Érintse meg a kívánt karakter gombját a megjelenő billentyűzeten.
 - Nagybetűk és szimbólumok beírásához nyomja le a [Váltó] gombot.
 - A billentyűzettel számok is beírhatók.

A beírt karakterek a szöveg mezőben jelennek meg.

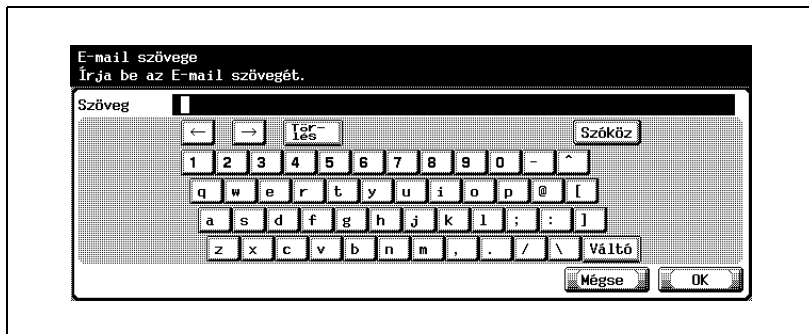





Megjegyzés

A beírt szöveg törléséhez nyomja le a [Mégse] gombot.

Az összes beírt szöveg törléséhez nyomja le a [C] (törlés) gombot.



Bővebb információk

A beírt szöveg egy karakterének megváltoztatásához a  és a  gomb megérintésével mozgassa a kurzort a megváltoztatandó karakterhez, érintse meg a [Törlés] gombot, majd írja be a helyes betűt vagy számot.

Az elérhető karakterek listája

Típus	Elérhető karakterek
Alfanumerikus karakterek / szimbólumok	ABCDEFGHIJKLMNOPQRSTUVWXYZabcdefghijklmnopqrstuvwxyz [space]!"#\$%&'()+,-./\:;<=>?@[^_{}~*0123456789

13.3 Faxolási kifejezések

Ez a rész a faxkommunikáció során használt általános kifejezéseket írja le.

Lehet, hogy a magyarázatok leírása olyan funkciókkal történik, amelyekkel ez a gép nincs felszerelve.

Feltételek		Megnevezés
Számok	2-in-1 TX	Két oldal egy oldalra való elrendezése és az így létrejövő széles oldal küldése.
A	A küldő adatai	Az olyan adatok, mint az átvitel ideje, a név, a telefonszám és az oldalszám a fogadott dokumentum tetején nyomtatódnak ki fax átvitelekor.
	A küldő neve	A gép neve, ami állhat bármilyen alfanumerikus karakterből és szimbólumból. Az eredeti kinyomtatásának részeként rögzítődik a fogadott dokumentum tetején a fogadó oldalán.
	Átvitel memóriából	Ilyen átvitel esetén átvitel előtt az összes elküldendő oldal először beolvasódik, és tárolódik a memóriában. A dokumentum oldalai automatikusan megszámozódnak a teljes oldalszám alapján, és az első oldalon lévő képek megjelennek a kommunikációs eredmények jelentésében. Amikor azonban nagyszámú eredeti küldése történik, vagy amikor az eredetiken lévő képek felbontása finom, előfordulhat, hogy a memóriában tárolt adatok nagy mennyisége miatt kevés lesz a memória.
	Átviteli idő	A fax küldési ideje. Minél nagyobb a felbontás, annál hosszabb ideig tart az átvitel.
	Átviteli sebességek	A faxkészülékben lévő modem átviteli sebességei. Ez 33600 bps sebességen tud továbbítani. Ha Távolsági TX van beállítva. A nemzetközi kommunikáció. Távolsági TX esetén alacsonyabb az átviteli sebesség. Ezt a módot akkor válassza ki, ha olyan helyre küld faxot, ahol rosszak a kommunikációs feltételek, akár saját országon belül is. Zajmentesen 7200 vagy 4800 bps sebességgel továbbít.
	Az átvitel fenntartása	Kommunikáció vagy nyomtatás közben a következő küldést fenntartó funkció.
B	Beolvasás	Az eredetiek optikai szkennelése és kép adatként való tárolása.
	Bizalmas kommunikáció	Meghatározott személyekkel bizalmas információ cseréjét biztosító funkció. A bizalmas kommunikáció által küldött eredetiek a fogadó fél bizalmas fiókjában tárolódnak, és fogadáskor nem nyomtatódnak ki. Kinyomtatásukhoz meghatározott művelet, például jelszó beírása szükséges.
	bps	A „bit / szekundum” rövidítése. Az adatátvitel mértékegysége, és az egy másodperc alatt továbbított adatmennyiséget jelenti.
C	Címjegyzék	A címzett tárcsázásához keresse meg a címzett bevét a regisztrált rövidített tárcsázási címek listájában.
Cs	Csoport	Több rövidített szám csoportosítása. Akkor hasznos, ha gyakran használ több állomásnak történő egymás utáni küldést vagy lekérdezéses fogadást. Csoportonként legfeljebb 500 rövidített szám regisztrálható.

Feltételek		Megnevezés
E	ECM (hibajavítási üzemmód)	A G3 kommunikáció hibajavítási üzemmódja. Ellenőrzés közben kommunikál egy címzettel, hogy az adatok megfelelően küldődnek-e a címzettnek vagy sem. Ha nem, ismét elküldi az adatokat. Ha a címzett támogatja az ECM-et, az adatok ECM módban küldődnek, kivéve, ha a felhasználó kikapcsolja azt.
	Eredeti állomás	A dokumentumot több állomásnak megküldő faxkészülék.
	Eredeti méret beállítva	A küldendő dokumentum papírméretének kijelölésére szolgáló funkció. Normál esetben, amikor a fogadó félnél alkalmazott papír mérete túl kicsi ahhoz, hogy elférjen rajta a továbbított papír, az eredeti kép lekcisinyítődik, hogy ráférjen a papírra. Ez a funkció lehetővé teszi a kép egy részének kicsinyítés nélküli kinyomtatását is.
F	Faxszám	Faxkommunikáció közben egymás felismerését lehetővé tevő azonosító. Általában a telefonszámot regisztrálják faxszámként.
	Fejfel lefelé	Kétoldalas dokumentumok átvitelekor (azaz amikor az oldal mindkét oldalára nyomtatva van) a megfelelő kótesi stílus megadását lehetővé tevő funkció. A kiválasztott kótesi stílus lehetővé teszi egy jobbról balra vagy felülről lefelé bekötött kétoldalas dokumentum megfelelő beolvasását.
	Felbontás	Minél nagyobb a felbontás, annál hosszabb ideig tart az átvitel. Válassza ki a megfelelő felbontást.
	F-kód	Meghatározza az ITU-T által szabványosított T.30* alcím használatát. Az F-kód különféle funkciói az F-kód funkciókat támogató faxkészülékek közötti faxkommunikáció során használhatók még akkor is, ha gyártóik eltérők. Ez a gép az F-kódot a hirdetőtábla, továbbítási kérelem, bizalmas kommunikáció és az azonosító küldése esetén használja. (* Ez a kommunikációs szabványok egyike.)
	Fogadás memóriába	A küldött dokumentum automatikus memóriában tárolására szolgáló funkció, amikor a fogadott dokumentum nem nyomtatható ki, mert elfogyott a gépből a papír.
	Függőleges szkennelés	Az eredeti beszkenelésekor érvényes függőleges irány.
G	G3	Az ITU-T által szabványosított faxkommunikációs módok egyike. A kommunikációs mód G3-at és G4-et tartalmaz. Most a G3 a leggyakrabban használt kommunikációs mód.
Gy	Gyári alapbeállítás	A gyárban beállított érték. Egyes alapértékek a segédprogram üzemmódban megváltoztathatók. Hasznos alapértékként beállítani a gyakran használt értékeket.
	Gyors memóriás átvitel	Ezen átviteli mód esetén a faxmásolat az oldal beszkenelésekor azonnal továbbítódik. Ez lehetővé teszi nagy oldalszámú dokumentumok továbbítását a memória kapacitásának túllépése nélkül.

Feltételek		Megnevezés
H	Helyettesítő átvitel	A nyomtatásra váró fogadott dokumentum kezelőpanellel történő továbbítási/küldési funkciója. A helyettesítő átvitel akkor állítható be, ha megjelenik a fax képernyő, és a művelet megszakad, mert elfogyott vagy elakadt a papír.
	Hirdetőtábla	A beolvasni vagy lekérdezéssel való továbbításra tárolni kívánt dokumentumok feladási funkciója.
	Hosszú eredeti	A 11 × 17-es méret hosszát (420 mm) meghaladó hosszúságú oldalak küldési funkciója. Ha a Hosszú eredeti funkció kiválasztása nélkül kísérel meg hosszú eredetiket küldeni, hibás papíradagolás történhet. A Hosszú eredeti funkció kiválasztásakor legfeljebb 800 mm-es oldalak küldhetők.
I	Időzített TX	A kommunikáció kezdési idejét megadó funkció. Költséget takaríthat meg azzal, ha éjszeli vagy kora reggeli küldést programoz be, amikor a percdíjak alacsonyabbak.
J	Jelszavas TX	Jelszóval védett fax küldésére szolgáló funkció. A küldőnek a zárt hálózatu RX esetén beállított jelszóval kell a faxot elküldenie, ha a fogadónál zárt hálózatu RX van beállítva.
K	Keret törlése	Az akkor keletkező sötét sávok törlési funkciója, amikor felnyitott lapadagoló mellett történik az eredeti vagy a könyv beolvasása.
	Kézi kapcsolású sebességváltó	Ez a funkció a dokumentumok küldése közben megerősíti a fogadó gép állapotát.
	Könyv TX	Egy nyitott könyv vagy katalógus egymás melletti oldalairól két külön oldal készítése.
	Kötegelt átvitel	Egynél több dokumentum küldése automatikusan egy megadott időben, ha a dokumentumok küldési feltételei, mint például a címzett, a küldési idő, a memóriából való küldés vagy a felbontás azonos.
	Kötegelt átvitel	Az újonnan fenntartott dokumentumok és a fenntartott dokumentumok küldése azzal egyidejűleg, hogy egy küldés fenntartódik egy olyan címzett számára, amely megegyezik az ugyanolyan továbbítási feltételek mellett a memóriában tárolt, átvitelre fenntartott dokumentummal, mint például a memóriából való küldés vagy a felbontás. Folyamatosan legfeljebb öt dokumentum küldése lehetséges.
	Küldés több címzettnek	Fax küldése több címzettnek egyetlen művelettel.
L	LDAP	A Lightweight Directory Access Protocol (könnyű könyvtárelérési protokoll) rövidítése. E protokoll segítségével elérhetk a felhasználók postacímei egy adatbázis-hálózat segítségével, amely az interneten, az intraneten vagy más TCP/IP hálózaton biztosít hozzáférést a környezeti adataihoz.
	Lekérdezés	A beolvasott és a memóriában tárolt faxok küldési funkciója a fogadó fél által küldött lekérdezési parancs esetén.
	Leporelló hajtású eredeti	Az eredeti beolvasása és küldése előtt a dokumentum méreteket meghatározó funkció. Egyes faxkészülékek nem képesek érzékelni a dokumentum méretét, ha össze van hajtva. Ez a funkció csak akkor érhető el, ha az eredeti beolvasása automatikus lapadagolóval történik.

Feltételek		Megnevezés
M	Memória	A tárolt adatok helye. Segítségével meghatározható a kommunikáció, vagy tárolható a dokumentum.
	Memória RX	A fogadott dokumentum szükség szerinti tárolására és nyomtatására szolgáló funkció.
	Memória túlsordulás	Az az állapot, amikor a gép faxmemóriája megtelik a küldött dokumentum tárolásakor.
P	Program	Gyakran használt faxszámok és műveletsorok sablonjainak regisztrálási funkciója. Ezt követően a Program gomb (rövidített tárcsázási listában való) lenyomásával kiválaszthatja a címzettet, vagy kijelölhet egy műveletsort.
R	Rövidített tárcsázási szám	A gyakran tárcsázott faxszámok regisztrálásának egyik funkciója. Ha a rövidített tárcsázási szám regisztrálásakor rögzíti a címzett nevét és az előhívó karaktert, kijelölheti a címzettet a Címjegyzékkel. Legfeljebb 500 rövidített szám (000-499) regisztrálható.
S	Super G3 (SG3)	Ez az ITU-T V.34-nek megfelelő G3 kommunikációs mód. Gyorsabban (akár 33400 bps sebességen) működik, mint a normál G3 kommunikáció.
Sz	Szünet	Meghatározott időközönkénti tárcsázás. A gomb egyszeri lenyomása egy másodperces intervallumot iktat be.
T	Tárcsázási mód	Két módszer van: PB és impulzusos.
	Távolsági TX	A nemzetközi kommunikáció. Távolsági küldés esetén alacsonyabb az átviteli sebesség. Ezt a módot akkor válassza ki, ha olyan helyre küld faxot, ahol rosszak a kommunikációs feltételek, akár saját országon belül is.
	Teljes oldalszám kiírása	A gyorsmemóriás átvitel esetén a teljes oldalszám elhelyezése a fax minden egyes oldalán. Hasznos a fogadó fél számára, mert ellenőrizheti, hogy a fax minden oldala el lett-e küldve (memóriából való küldés esetén automatikusan elhelyeződik a teljes oldalszám).
	Továbbító állomás	Az a faxkészülék, amely több állomásnak megküldi a dokumentumot a küldő állomás által küldött továbbítási kérelemre.
	Továbbított RX	Több állomásnak egy másik faxkészüléken (a továbbító állomáson) keresztül történő faxküldési funkció. Ha a címzett állomás távoli helyen van, költséget takaríthat meg, ha kijelöl egy állomást továbbító állomásként, és ezen keresztül küldi el a faxot.
U	Újra küldés	Azon dokumentumok kiválasztási funkciója, amelyek küldése nem sikerült. A dokumentumok a memóriában tárolódnak, és újra küldheti azokat vagy ugyanannak a címzettnek, vagy másik címzettet jelölhet ki.
	Újratárcsázás	Ugyanannak a számnak az ismételt felhívása. Az újratárcsázás lehet automatikus vagy manuális, attól függően, hogy az újratárcsázás automatikusan, illetve manuálisan történik-e.

Feltételek		Megnevezés
V	V.34	A Super G3 faxkommunikáció közben használt kommunikációs mód. Ha a fogadó vagy a küldő fél mellékállomás központon keresztül kapcsolódik a vonalra, nem biztos, hogy lehet Super G3 módban kommunikálni.
	Vegyes eredetik	Vegyes méretű dokumentum oldalak beállítására és egyetlen műveletben való küldésére szolgáló funkció.
	Vízszintes szkennelés	Az eredeti beszkennelésekor érvényes vízszintes irány.

13.4 Tárgymutató

A

- A címzett kijelzője *2-17*
- A felhasználók hitelesítése *2-18*
- A küldő faxszáma *2-7*
- A küldő neve *2-7*
- A memória megtelt *5-6*
- A telefonvonal beállításai *2-7, 11-9, 11-32*
- Activity report (Művelet jelentés) *12-5*
- Adat *2-5*
- Address book list (Címjegyzék lista) *12-34*
- Address polling RX reserved report (Fenntartott RX jelentést lekérdező cím) *12-26*
- Alapbeállítás *11-8, 11-20*
- Állapot *2-5*
- Álló *1-24*
- Automatikus lapadagoló *3-7, 3-10*
- Az elérhető karakterek listája *13-6*
- Az eredeti kép típusa *3-13*

B

- Beállítás
 - KI *3-49*
- Belépés *2-4*
- Belépés a energiatakarékos üzemmódba (fax) *11-22*
- Belépés az energiatakarékos üzemmódba (fax) *11-8*
- Billentyűzet *2-5, 3-22*
- Bizalmas felhasználói fiók *2-22*
- Bizalmas fiókok *10-47*
- Bizalmas kommunikáció *7-30*
- Bizalmas RX jelszóellenőrzés *11-49*
- Bizalmas/közleményes lista *12-51*

- Biztonságos nyomtatás felhasználói fiók *2-21*
- Broadcast report (Csoportos küldés jelentése) *12-16*
- Broadcast reserved report (Csoportos fenntartásos küldés jelentése) *12-24*
- Bulletin TX report (Hirdetőtáblás küldés jelentése) *12-32*

C

- C *2-5*
- Címjegyzék *2-8, 2-16, 3-20, 3-24, 10-5*
- Címzett sz. *2-16*
- Confidential RX report (Bizalmas fogadás jelentése) *12-30*
- Csoport *2-16, 10-19*

D

- Denzitás *3-14*
- Dokuüveg *3-8, 3-9, 3-10*

E

- ECM KI *7-6, 7-36*
- Ellenőrzés *2-5, 3-20*
- E-mail *2-9*
- E-mail beállítás *3-19*
- E-Mail Subject/Text list (E-mail tárgy/Szöveglista) *12-44*
- Érintőpanel *2-4*

F

- Fájltípus *7-6, 7-25*
- Fax *2-4*
- Fax aktív képernyő *11-7, 11-17*
- Fax alapképernyő alapértelmezett beállítás *11-7, 11-14*
- Fax fogadási beállításai *2-23, 11-52*
- Faxbeállítás lista *12-47*

Fejléc adatok *2-7, 11-8, 11-25*
Fejléc/lábléc pozíciója *11-9, 11-29*
Fekvő *1-24*
Feladat beállítás lista *11-13*
Feladatlista *2-16, 3-38*
Felbontás *3-16*
Felhasználói fiók *2-9*
Fiók *2-4, 2-19*
F-kód TX: *7-6*
Fogadási mód *2-7*
Foglalt *5-6*
Funkcióbeállítás *11-11*

G

Group address list
(Csoportos címlista) *12-37*

H

Hang alapú *3-28*
Háttér beállítás *7-6, 7-16*
Hirdetőtábla *9-10, 10-49*
Hirdetőtábla felhasználói fiók *2-21, 2-22*

I

Időzített TX *3-42, 7-6*

J

Jelentés beállítások *11-12, 11-64*
Jelszavas TX *7-6, 7-27*

K

Keret törlése *7-5, 7-13*
Kezelőpanel *2-4*
KI *7-5*
Kieg./számlálók *2-5*
Kiegészít kapcsológomb *2-5*
Kiegészítő terület *2-17*
Klaviatúra *2-5*

Kommunikáció beállítása *3-18*
Kommunikációs beállítások *2-17*
Kontrasztbeállító tárcsa *2-5*
Kötés helye *7-5, 7-10*
Közvetített átviteli kérelem *7-33*
Közvetlen bemenet *2-16, 3-27*
Küldés/fogadás beállítása
11-10, 11-35
Küldő (TSI) fogadási fiók *12-52*
Különleges eredeti *7-5*
Külső vonal *11-61*

L

LDAP keresés *3-25*
Legutóbb tárcsázott # *3-28*
Lekérdezéses átvitel *9-4*
Lekérdezéses fogadás *9-7*
Lekérdezéses fogadás
felhasználói fiók *2-21, 2-22*
Lekérdezéses RX *7-6*
Lekérdezéses TX *7-6*

M

Másolás *2-5*
Megadott fiók *2-20*
Mégse *7-5*
Megszakítás *2-5*
Memória *2-16*
Memória RX *11-40*
Memóriába fogadás
felhasználói fiók *2-21, 2-22, 10-50*
Mentés felh. fiókba *3-28*

N

Név címzett *2-16*
Nincs válasz *5-6*
Nyilvános/magán felhasználói fiók
2-20
Nyomtatás külön lapokra *4-13, 4-14*

O

- OK *7-5*
- Oldal lista *2-16*
- Oldalszámjelző *2-16*

P

- PBX CN beállítása *11-61*
- PC-Fax fogadási funkció *2-23*
- Polling RX report (Lekérdezéses fogadási jelentés) *12-14*
- Polling TX report (Lekérdezéses küldési jelentés) *12-12*
- Próbamásolat *2-5*
- Program *2-12, 2-16, 3-23, 10-25*
- Program list (Programlista) *12-40*

R

- Rendszer felhasználói fiók *2-21, 2-22*
- Reservation communication report (Fenntartásos kommunikáció jelentése) *12-20*
- Reservation polling TX report (Fenntartásos lekérdezéses küldés jelentése) *12-22*
- Részletes keresés *3-24*
- Rövid. tárcs. *2-9, 3-28*
- RX kimenet *11-52*

S

- Segítség *2-6*
- Sequence polling reception report (Egymás utáni lekérdezéses vétel jelentése) *12-18*
- Sequence polling RX reservation report (Egymás utáni lekérdezéses fogadási fenntartás jelentése) *12-28*
- Start *2-5*
- Stop *2-5*
- Számla nyomon követés *2-18*

- Szimplex/Duplex *3-15*
- Szkenelés *2-4*
- Szkenelés beállítása *2-16, 3-18*
- Szkenelés e-mailbe *3-28*
- Szkenelés formátuma *7-6, 7-22*
- Szöveg *10-32*
- Szöveg beírása *13-5*
- Szünet *3-28*

T

- Tárcsázási mód *2-7*
- Tárgy *10-32*
- Távolsági TX *3-45, 7-6*
- Telefon felvéve *2-16*
- Törlés *2-5, 7-5*
- Továbbított küldés *11-46*
- TSI felhasználói fiók beállítás *11-56*
- TX bélyegz *7-6, 7-19*
- TX report (Küldési jelentés) *12-9*

U

- Újratárcsázás *3-33*

V

- V.34 KI *7-6, 7-39*
- Vegyes eredetik *7-5, 7-7*
- Vonalbeállítás *7-6*

Z

- Zárt hálózatú fogadás *11-43*