bizhub C10
**Nyomtató/fénymásoló/
szkenner**
Felhasználói Útmutató

4556-9607-02G

Köszönet

Köszönjük, hogy megvásárolta a bizhub C10 készüléket. Az Ön bizhub C10 készülékét úgy tervezték, hogy az optimálisan működjön Windows környezetben.

Védjegyek

A KONICA MINOLTA és a KONICA MINOLTA logo a KONICA MINOLTA HOLDINGS, INC. védjegye ill. bejegyzett védjegye.

A bizhub és a PageScope a KONICA MINOLTA BUSINESS TECHNOLOGIES, INC. védjegye ill. bejegyzett védjegye.

Minden egyéb védjegy és bejegyzett védjegy a megfelelő tulajdonosok birtoka.

Szerzői joggal kapcsolatos megjegyzések

Ezen útmutató szerzői jogának jogosultja a (Copyright) © 2007, KONICA MINOLTA BUSINESS TECHNOLOGIES, INC., Marunouchi Center Building, 1-6-1 Marunouchi, Chiyoda-ku, Tokyo, 100-0005, Japan. Minden jog fenntartva. Ez a dokumentum sem részben, sem egészben nem másolható, nem vihető át másféle hordozóra és tilos más nyelvre lefordítani a KONICA MINOLTA BUSINESS TECHNOLOGIES, INC. írásbeli engedélye nélkül!

Az Útmutatóval kapcsolatos megjegyzések

A KONICA MINOLTA BUSINESS TECHNOLOGIES, INC. fenntartja magának a jogot, hogy előzetes értesítés nélkül változtatásokat hajtson végre ezen útmutatóban és a benne leírt berendezésen is. A dokumentum készítői megtették mindent annak érdekében, hogy ebben az útmutatóban ne legyenek hiányosságok sem pontatlanságok. Ennek ellenére a KONICA MINOLTA BUSINESS TECHNOLOGIES, INC. nem vállal semmiféle felelősséget, beleértve de semmiképpen sem korlátozva bármiféle, az értékesíthetőségre és speciális feladatra szóló alkalmasságra vonatkozó garanciát, melyekre ezen útmutató alapján következtetni lehetne. KONICA MINOLTA BUSINESS TECHNOLOGIES, INC. cég nem vállal semmiféle felelősséget, ill. kötelezettséget az útmutatóban előforduló esetleges hibákért, ill. a véletlenszerű, speciális vagy okozott károkért, amelyek ezen útmutató használatából, vagy a nyomtató üzemeltetésénél az útmutatóban található információk alkalmazásából keletkeznek, vagy az ezek szerint használt készülék teljesítményével függenek össze.

SZOFTVER LICENSZERZŐDÉS

Ez a csomag a következő anyagokat tartalmazza, amit a Konica Minolta Business Technologies, Inc. Cég bocsátott rendelkezésre (KMBT): szoftver, mely a nyomtatási rendszer része, a digitálisan kódolt, géppel olvasható, kódolt adat speciális formátumban és kódolt formátumban (Betűkészlet programok), más szoftverek, melyek a felhasználói számítógépen futnak a Nyomtató szoftverrel egyetemben (Gazda szoftver), és a felvilágosító írásos anyaggal vannak kapcsolatban (Dokumentáció). A „Szoftver“ kifejezés a Nyomtató szoftver, a Betűkészlet programok és/vagy a Gazda szoftver leírására használatos, valamint magában foglalja a frissítéseket, a módosított változatokat, kiegészítéseket és a szoftver másolatait.

A szoftver használata az alábbi licencszerződés alapján engedélyezett. KMBT nem kizárólagosan engedélyezi Önnek a szoftver és a dokumentáció használatát, feltéve, ha Ön egyetért a következőkkel:

1. A Nyomtató szoftvert és a kísérő Betűkészlet programokat az engedélyezett kimeneti eszköz(ök)zel, kizárólag saját belső üzleti használatra szabad használnia.
 2. Továbbá az 1. pontban említett Betűkészlet programoknál használhatja a Roman Betűkészlet programot, hogy reprodukálni tudjon súlyokat, stílusokat, és különböző betűket, számokat, karaktereket, szimbólumokat („Typefaces”) a kijelzőn vagy a képernyőn, kizárólag saját belső üzleti használatra.
 3. Egy biztonsági másolatot készíthet a Gazda szoftverről, feltéve, ha a biztonsági másolatot nem telepíti fel egyetlen egy számítógépre sem. A fenti tiltások ellenére feltelepítheti a Nyomtató szoftvert bármely számítógépre kizárólag egy vagy több nyomtatórendszeren melyen fut a Nyomtató szoftver.
 4. Jelen Licencszerződésben felsorolt jogokat átruházhatja más személyre, amelyik ezennel megszerzi a licenc birtoklásával járó összes jogot az adott szoftverre és dokumentációra, azzal a feltétellel, hogy az illetőnek átadja a szoftver és a dokumentáció összes példányát és másolatát.
 5. Beleegyezik abba, hogy a szoftvert és a dokumentációt nem módosítja, adaptálja vagy fordítja le.
 6. Beleegyezik abba, hogy nem kísérli meg a szoftvert alakítani, szétbontani, dekódolni vagy visszafejteni a forráskódját.
 7. A KMBT cég és beszállítói fenntartják maguknak a Szoftverre és a Dokumentációra és az összes másolatukra vonatkozó tulajdonjogot.
 8. A védjegyek használhatók az elfogadott védjegyeknek használati gyakorlatának megfelelően, beleértve a védjegy tulajdonosának nevének azonosítóját is. A védjegyek csak a szoftverrel készített nyomatok azonosítására használhatók. A védjegyek ilyenemű használata nem ad semmiféle jogot ezen védjegyek birtoklására.
 9. Tilos a licenc további bérbeadása, kölcsönzési jogának átadása, a felhasználó által nem használt szoftver verzió vagy másolat átadása vagy kölcsönzése, bármilyen használaton kívüli hordozón, kivéve szoftver végleges átadását, lásd fent.
-

10. A KMBT társaság semmiképpen sem felelős a következményes, eseti Közvetett, Büntetőjogi vagy rendkívüli, speciális károkért, beleértve bármilyen nyereségelmaradást vagy beruházási veszteséget, abban az esetben sem, ha a KMBT társaságot tájékoztatták az ilyen károk bekövetkezésének a lehetőségéről, vagy bármelyik harmadik fél bármilyen követeléséért. A KMBT társaság és a beszállítói nem vállalnak semmiféle megnevezett vagy implicit jótállást a szoftverre, beleértve a korlátozás nélküli eladhatóságot vagy az adott célra alkalmazhatóságot is, tulajdoni jogot és harmadik személyek jogainak megsértését. Egyes országok nem teszik lehetővé a jótállás korlátozását vagy kizárását következményes károk esetén, vagy felelősség kizárását a véletlenszerű és a kiváltott károkért, ezért a fent említett korlátozások és kizáró okok nem biztos, hogy Önre vonatkoznak.
 11. Magjegyzés USA államigazgatási felhasználók részére: Software a 48 C.F.R.2.101, 48 fejezet definíciója alapján „kereskedelmi szoftver terméknek“ minősül amelyet „kereskedelmi számítógépes szoftver“ és „dokumentáció a kereskedelmi számítógépes szoftverhez“ egységek alkotnak a 48 C.F.R. 12.212., 48 fejezet feltételei alapján. A 48 C.F.R. 12.212 a 48 C.F.R. 227.7202-1 a 227.7202-4 fejezeteknek megfelelően a szoftvert az államigazgatási felhasználók csak az ebben a licencszerződésben leírt jogoknak megfelelően kapják felhasználásra.
 12. Egyetért azzal, hogy nem fogja a szoftvert exportálni semmilyen formában, olyan módon, amelyik megsértené az adott ország exportjára vonatkozó bármilyen törvényt vagy rendelelet.
-

A másolás jogi korlátozása

Egyes dokumentum típusokat tilos másolni azzal a céllal vagy szándékkal, hogy a másolatok eredetiként szerepeljenek.

Bár az alábbi lista nem teljes, de a vonatkozó másolásnál tájékoztatásként figyelembe lehet venni.

Pénzügyi eszközök

- Személyi csekk
- Utazási csekk
- Pénzutasítvány
- Letéti igazolás
- Kötvény vagy egyéb rövidlejáratú kötelezvény
- Részvénybizonylat

Jogi dokumentumok

- Élelmiszerjegy
- Levélbélyeg (bélyegzett vagy póstatiszta)
- Állami szervek által kiadott csekk vagy váltó
- Belföldi illetékbélyeg (bélyegzett vagy tiszta)
- Útlevel
- Bevándorlási dokumentumok
- Gépjárművezetői jogosítvány és forgalmi engedély
- Ház és ingatlan tulajdoni okmányai és szerződések

Általános

- Személyi igazolvány, személyt igazoló kitűző vagy jelvény
- Szerzői jog által védett alkotások a szerzői jog tulajdonosának beleegyezése nélkül

Ezen kívül tilos bármilyen körülmények között a belföldi vagy külföldi pénzek másolása ill. szerzői jog tulajdonosának beleegyezése nélkül művészeti alkotások másolása.

Amennyiben a dokumentum eredetével kapcsolatban kétségek merülnének fel, forduljon egy jogi tanácsadóhoz.



Azért, hogy bizonyos dokumentumok, mint például bankjegyek, törvénytelen másolása meg legyen akadályozva, a készülék egy hamisítás elleni funkcióval van ellátva.

Ennek a funkciónak köszönhetően a másolt képek deformálódhatnak.

Csak EU-tagországok részére

Ennek a szimbólumnak a jelentése: **Ezt a terméket ne semmisítse meg a háztartási hulladékkal együtt!**

A helyes megsemmisítéshez tájékoztatást az illetékes helyi hivatalok nyújtanak. Amennyiben új terméket vásárol, a régijt átadhatja a kereskedőnek megsemmisítés céljából. Az újrahasznosítás segít megvédeni a természetes forrásokat és megakadályozni a potencióális negatív hatást a környezetre vagy az emberi egészségre, amit a hulladék helytelen kezelése okozhat.

Ez a termék megfelel a RoHS (2002/95/EK) irányelvnek.

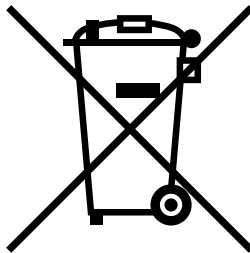

Tartalomjegyzék

1 Bevezető	1
Ismerkedés a készülékkel	2
Helyigény	2
Telepítési felhívás	2
A készülék részei	3
Előlnézet	3
Hátulnézet	4
A készülék belseje	4
Előlnézet kiegészítővel	5
Hátulnézet kiegészítővel	5
Drivers and Documentation CD-ROM (Illesztők és dokumentáció CD lemez)	6
Nyomtató illesztők	6
Szkennel illesztő	6
Applications CD-ROM (Program CD lemez)	7
Alkalmazás	7
Segédprogramok	8
Rendszerkövetelmények	9

2	A vezérlőpanel és a konfigurációs menü	11
	A vezérlőpanelről 12	
	A vezérlőpanel kijelzői és gombjai	12
	A kijelző jelzései	16
	Főképernyő	16
	Nyomtatási ablak	18
	A készülék állapotának és beállításainak ellenőrzése 19	
	MARADÉK FESTÉK	19
	ÖSSZES OLDAL	20
	TX/RX EREDMÉNYEK	20
	NYOMTATÁSI JELENTÉS	21
	A Funkció gombbal elérhető funkciók 22	
	A konfigurációs menü áttekintése 23	
	Konfigurációs menü	23
	A GÉP BEÁLLÍTÁS menü	27
	A PAPIR FORRÁS BEÁLL. menü	29
	A MÁSOL. BEÁLL. menü	30
	A FAXTÁROLÁS menü	31
	Az ADÁS (TX) BEÁLLÍT. menü	31
	A VÉTEL (RX) BEÁLLÍT. menü	32
	A KOMM. BEÁLLÍTÁSOK menü	32
	A JELENTÉS menü	32
	Az EGYEDI BEÁLLÍTÁSOK menü	33
	A KÖZVETL. NYOMTAT. menü	34
	A HÁLÓZAT BEÁLL. menü	35
	Az E-MAIL BEÁLL. menü	36
	A SZKENNER BEÁLLÍTÁS menü	38
3	Nyomathordozók	39
	Nyomathordozó 40	
	Specifikáció	40
	Típusok	41
	Normál papír (újrahasznosított papír)	41
	Vastag papír	42
	Borítékok	43
	Címkék	44
	Fejléces papír	45
	Levelezőlapok	45
	Fóliák	46
	Bevonatos papír	47
	Mi a garantált nyomtatható terület?	48
	Nyomtatható terület – Borítékok	48
	Lapmargók	48

Nyomathordozó betöltése	49
1. tálca (univerzális tálca)	49
Normál papír betöltése	49
További nyomathordozók	52
Borítékok betöltése	52
Címkék/levelezőlapok/vastagpapír/OHP fólia/ bevonatos papír betöltése	59
2. tálca	61
Normál papír betöltése	61
Duplex nyomtatás	64
Duplex	64
Füzet	65
Kimeneti tálca	66
Nyomathordozók tárolása	68
Eredeti dokumentum	69
Specifikáció	69
Dokumentumok, melyeket el lehet helyezni a síkúvegre	69
Dokumentumok, melyeket be lehet tölteni az automatikus dokumentum adagolóba	69
Dokumentum betöltése másoláshoz	71
A dokumentum elhelyezése a síkúvegre	71
Dokumentum betöltése az automatikus dokumentum adagolóba	72
4 Nyomtatóillesztő használata	73
Az illesztőprogram opcióinak és alapértékeinek kiválasztása (Windows alatt)	74
A nyomtatóillesztő program eltávolítása (Windows alatt)	76
Windows XP/Server 2003/Vista	76
Windows 2000	76
A nyomtatóillesztő program beállításainak megjelenítése	77
Windows XP/Server 2003	77
Windows 2000	77
Windows Vista	77
A nyomtatóillesztő program használata	78
Közös gombok	78
OK	78
Mégse	78
Alkalmaz	78
Súgó	78
Egyszerű beállítás	78
Papír képe	79
Nyomtató képe	79
Vízjel nyomtatási kép	79
Minőség nyomtatási kép	79
Alapértelmezett	79

Alap fül	80
Elrendezés fül	80
Overlay fül	80
Vízjel fül	81
Minőség fül	81
Kiegészítők beállítása fül	81
Verzió fül	81
5 Közvetlen nyomtatás	83
Közvetlen nyomtatás	84
Közvetlen nyomtatás a digitális fényképezőgépről	84
6 A Fénymásoló	87
Másolási alapfunkciók	88
Másolási alapműveletek	88
A másolási minőség meghatározása	89
Zoom arány meghatározása	90
Előre beállított zoom arány kiválasztása	90
Egyedi zoom arány megadása	90
Másolási denzitás beállítása	91
Nyomathordozó adagoló tálca kiválasztása	91
Haladó másolatok készítése	92
2 az 1-ben másolás beállítása	92
Azonosítókártya másolása	93
Duplex (kétoldalas) másolás beállítása	95
Duplex (kétoldalú) másolás az ADF-adagolóból	95
Duplex (kétoldalas) másolás a síkágys üvegről	96
Leválogatott másolás beállítása	97
7 A lapolvasó használata	99
Alapvető szkennelési műveletek	100
Szkennelés USB-n keresztül	100
Windows TWAIN illesztő beállítások	101
Eredeti méret	101
Szkennelés típusa	101
Felbontás	101
Szkennelési üzemmód	101
Képméret	101
Szkennelés	101
Névjegy	101
Bezárás	101
Előnézeti ablak	101
Törlés	101
Szélesség/Magasság	102
Előszkennelés	102
Súgó	102

Windows WIA illesztő beállítása	102
Color Picture (Színes kép)	102
Grayscale Picture (Szürke árnyalatok kép)	102
Black and White Picture or Text (Fekete és fehér kép vagy szöveg)	102
Custom Setting (Egyedi beállítás)	102
Adjust the Quality of the Scanned Picture (Pontosítani a szkennelt kép minőségét)	102
Előnézet ablak	103
Preview (Előnézet)	103
Szkennelni	103
Cancel (Mégse)	103
Macintosh TWAIN illesztő beállítások	103
Eredeti méret	103
Szkennelés típusa	103
Felbontás	103
Szkennelési üzemmód	103
Képméret	103
Szkennelés	104
Névjegy	104
Bezárás	104
Előnézeti ablak	104
Törlés	104
Szélesség/Magasság	104
Előszkennelés	104
Súgó	104
Szkennelés e-mailbe	105
Szkennelés e-mailbe az ADF-tető használatával	105
Szkennelés e-mailbe az eredeti üveg használatával	107
A Címzett megadása	110
E-mail cím közvetlen beírása	110
Az egygombos tárcsázás használata	110
A gyorstárcsázás funkció használata	111
A telefonkönyv listázó funkciójának használata	111
A telefonkönyv Keresés funkciójának használata	112
A szkennelési üzemmód beállításainak módosítása	113
A szkennelt kép méretének módosítása	114
Címzettek bejegyzése	115
Az e-mail regisztráció funkció	115
Egygombos tárcsázás	115
A forrógombok programozása	115
Az egygombos tárcsázás adatainak módosítása vagy törlése	116
Gyorstárcsázás	118
A gyorshívószámok programozása	118
A gyorshívási adatok módosítása vagy törlése	119
Csoportos tárcsázás	120
A csoportos tárcsázás programozása	120
A csoportos hívás adatainak módosítása vagy törlése	122

Számítógépes szkennelési alpműveletek	123
Számítógépes szkennelés ADF segítségével	123
Számítógépes szkennelés síkágú segítségével	124
8 Kellékek cseréje	125
Festékező modul cseréje	126
Festékező modul cseréje	129
Dobmodul cseréje	136
9 Karbantartás	141
A készülék karbantartása	142
A nyomtató tisztítása	144
Külső részek	144
Belső részek	145
Nyomathordozó behúzóörgő és lézerlencse tisztítása	145
Duplex egység behúzóörgők tisztítása	151
2.adagoló egység behúzóörgők tisztítása	152
Automatikus dokumentum adagoló behúzóörgők tisztítása	154
A készülék tárolása	155
10 Hibaelhárítás	157
Bevezetés	158
A nyomathordozó hibás adagolásának elkerülése	159
A nyomathordozó útjának megismerése	160
Papírelakadás megszüntetése	161
Papírelakadással és annak megszüntetésével kapcsolatos üzenetek	162
A készülékben elakadt nyomathordozók eltávolítása	162
Papírelakadás megszüntetése a duplex opciós egységnél	172
Az ADF-ben elakadt nyomathordozók eltávolítása	173
A nyomathordozó hibás adagolásával kapcsolatos megoldások	175
Egyéb problémák megoldása	178
A nyomtatási minőséggel kapcsolatos problémák megoldása	184
Állapot-, hiba- és szervizüzenetek	191
Általános állapotüzenetek	191
Hibaüzenetek	192
Szervizüzenetek	200
11 Kiegészítők telepítése	201
Bevezetés	202
Duplex opciós egység	203
Duplex opciós egység telepítése	203
2.tálca	207
2.tálca felszerelése	207

A Függelék	209
Műszaki specifikációk 210	
Kellékek feltételezett élettartama	213
Felhasználó által cserélhető	213
Csak szervízben cserélhető	213
Szövegbevitel 214	
Fő művelet	214
Faxszámok beírása	214
Nevék beírása	215
E-mail címek beírása	215
A beviteli mód megváltoztatása	216
Példa	216
Javítás és egyéb megjegyzések	217

Bevezető

1

Ismerkedés a készülékkel

Helyigény

A könnyű működtetés, kellékcseré és karbantartás érdekében tartsa be az alábbiakban részletezett ajánlott helyigényt.

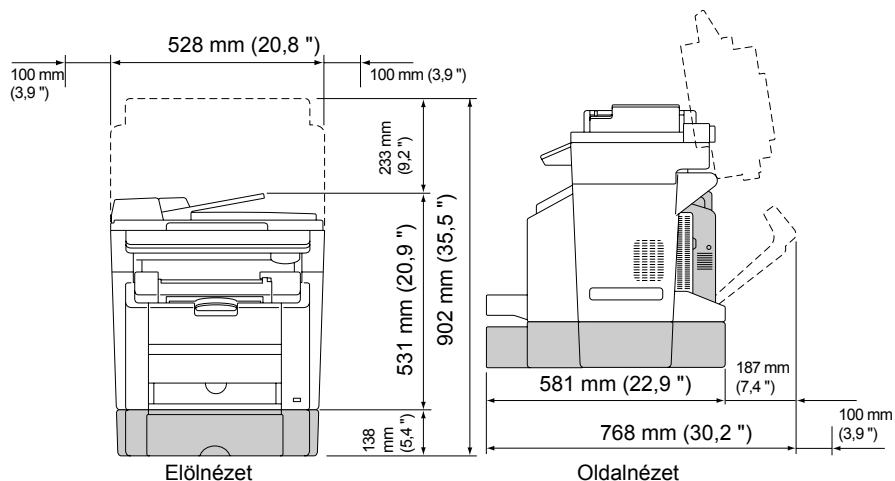

A kiegészítők az ábrán árnyékoltan vannak ábrázolva.

Telepítési felhívás

Amikor a készüléket egy asztalon helyezi üzembe, ügyeljen arra, hogy a támaszok ne érjenek túl az asztal szélein!

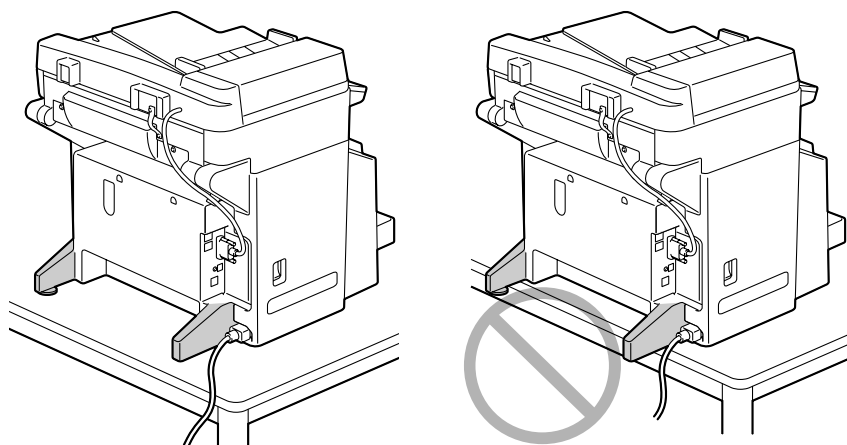

A készülék részei

Az alábbi rajzok részletesen ismertetik a nyomtatónak az ebben az útmutatóban említett részeit. Ezért kérjük, hogy szánjon egy kis időt ezek megismerésére.

Előlnézet

1. Kimeneti tálca
2. Vezérlőpanel
3. Automatikusan dokumentum adagoló (ADF)
 - 3-a. ADF adagoló fedél
 - 3-b. Dokumentum vezető
 - 3-c. Dokumentum adagoló tálca
 - 3-d. Dokumentum kimeneti tálca



Az állapot- és hibaüzenetekben az ADF „dokumentumtétő“-ként is szerepelhet.

4. Nyomtatómű fedél
5. Digitális fényképezőgép közvetlen nyomtatási port
6. 1.tálca (Univerzális tálca)
7. Elülső ajtó
8. Síkágyas üveg
9. Eredeti dokumentum fedőlemez
10. Skenner egység
11. Skenner egységet felnyitó kar

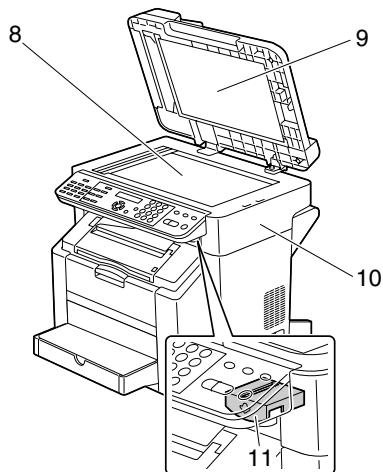
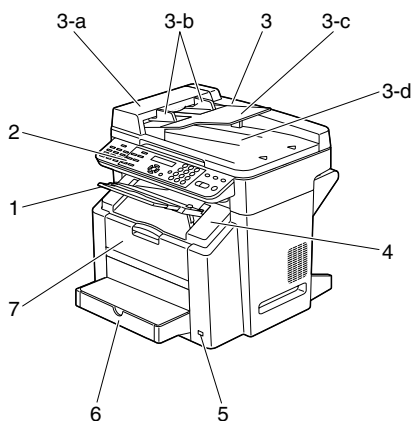

Hátulnézet

1. Hálózati kapcsológomb
2. TEL (telefon) csatlakozó
3. LINE (telefonvonal) csatlakozó
4. USB port
5. 10Base-T/100Base-TX (IEEE 802.3) ethernet interfészcsatlakozó

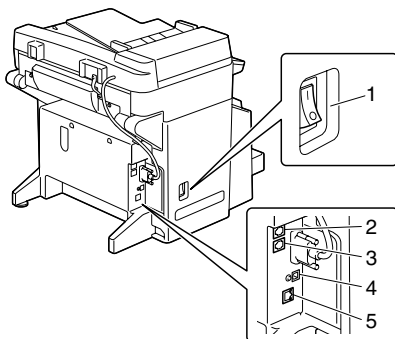

A készülék belseje

1. Fixáló egység
2. Fixáló elválasztó karok
3. Képátíró szalagmodul
4. Dobmodul
5. Festékező modulokat hordó karusszel (4 festékező modul tartalmaz: C, M, Y és K)
6. Szkennerzár
7. Festékező modul

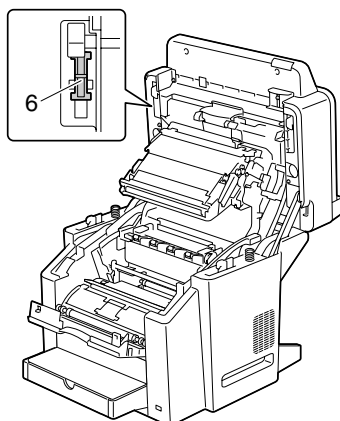
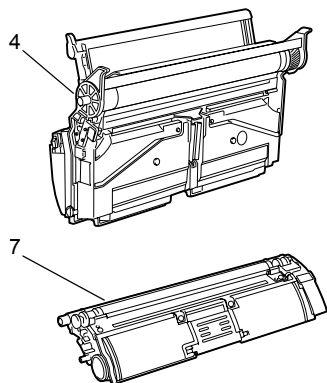
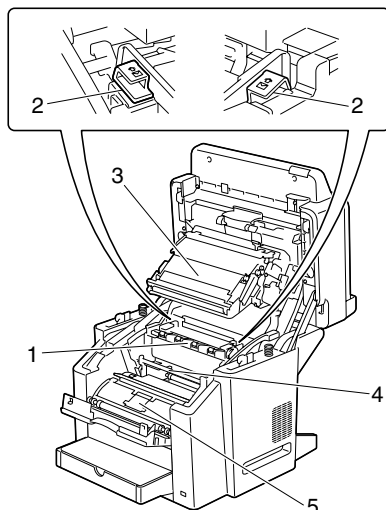

Előlnézet kiegészítőkkal

1. 2.tálca

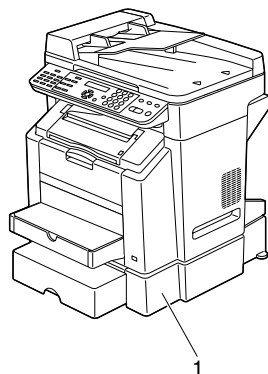

Hátulnézet kiegészítőkkal

1. Duplex egység

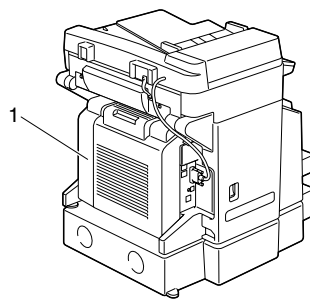

Drivers and Documentation CD-ROM (Illesztők és dokumentáció CD lemez)

Nyomtató illesztők

Illesztők	Alkalmazás/Hasznosság
Nyomtatóillesztő Windows XP/ Server 2003/2000/Vista alá	Ezek az illesztőprogramok teszik lehetővé a hozzáférést az összes nyomtató funkcióhoz, beleértve a lapelrendezés befejezését és a haladó elrendezést. Lásd még „A nyomtatóillesztő program beállításainak megjelenítése“ 77. oldalon.
Nyomtatóillesztő Windows XP/ Server 2003/Vista 64 bites alá	
Nyomtatóillesztő Macintosh OS 10.2.8 vagy újabb alá	

Szkenner illesztő

Illesztők	Alkalmazás/Hasznosság
TWAIN illesztő Windows XP/ Server 2003/2000/Vista alá	Ez az illesztő lehetővé teszi a szkennelési funkciók beállítását, mint például a színek beállítását és a méret módosítását. Részletekért lásd a „Windows TWAIN illesztő beállítások“ 101. oldalon.
TWAIN illesztő Macintosh OS 10.2.8 vagy újabb alá	
WIA illesztő Windows XP/Vista alá	Ez az illesztő lehetővé teszi a szkennelési funkciók beállítását, mint például a színek beállítását és a méret módosítását. Részletekért lásd a „Windows WIA illesztő beállítása“ 102. oldalon.



*Az illesztőprogramok telepítésével kapcsolatos részletekért lásd a **magicolor 2590MF Üzembe helyezési útmutatót** a **Drivers and Documentation (Illesztők és dokumentáció) CD** lemezen.*



*A Macintosh számítógépekhez tartozó illesztőkkel kapcsolatos részletes információk a **magicolor 2590MF Reference Guide** segédkönyvben vannak, amely a **Drivers and Documentation CD** lemezen található.*



A Windows TWAIN illesztő nem felel meg a 64 bites alkalmazásnak, azonban megfelel a 64 bites operációs rendszer 32 bites alkalmazásának.

Applications CD-ROM (Program CD lemez)

Alkalmazás

Alkalmazás	Alkalmazás/Hasznosság
FaxTalk Communicator	<p>Ez a szoftver lehetővé teszi a számítógép fax funkcióinak felhasználását a Scan to PC (Szkennelés a számítógépbe) művelet segítségével beszkenelt képek faxolásához.</p> <p>Részletek a FaxTalk Communicator használati útmutatójában, a programlemezen. További segítséget a FaxTalk Communicator súgójában találhat.</p>
Local Setup Utility (LSU)	<p>Ez a szoftver lehetővé teszi az egygombos tárcsázást, a gyorstárcsázást, illetve a csoportos tárcsázást a számítógépen létrehozott és szerkesztett faxok számára, valamint a készülék állapotának ellenőrzését.</p> <p>Részletek a bizhub C10 Reference Guide (referenciakalauzában).</p>
PaperPort SE	<p>Olyan dokumentumkezelő szoftvercsomag, mellyel személyi számítógépén beolvashatja, rendezheti, elérheti, megoszthatja és kezelheti mind papír formátumú, mind digitális dokumentumait.</p> <p>Részletek a PaperPort SE használati útmutatójának súgó menüjében.</p>
LinkMagic	<p>Ez a szoftver lehetővé teszi a beszkenelt dokumentum fájlba mentését, feldolgozását, csatolását e-mailhez mellékletként illetve kinyomtatását.</p> <p>Részletek a bizhub C10 Reference Guide (referenciakalauzában).</p>

Segédprogramok

Segédprogram	Alkalmazás/Hasznosság
PageScope Web Connection	<p>Ezzel a webböngészővel ellenőrizhető a nyomtatók állapota, és módosíthatók az egyes beállítások.</p> <p>Részletek a bizhub C10 Reference Guide (referenciakalauzárban).</p>
PageScope Net Care	<p>Lehetővé teszi a nyomtató kezelési funkcióinak elérését, mint az állapot felügyelete és a hálózati alkalmazás beállítása.</p> <p>Részletes információk a PageScope Net Care útmutató kivonatban található az Applications CD lemezen.</p>
PageScope Network Setup	<p>Lehetővé teszi a nyomtató hálózati alkalmazása alapbeállításainak kiválasztását a TCP/IP és az IPX protokollok segítségével.</p> <p>Részletes információk a PageScope Net Care Quick Guide útmutató kivonatban vannak, amely az Applications CD-lemezen található.</p>

Rendszerkövetelmények

- Személyi számítógép
 - Windows
 - Pentium 2: 400 MHz vagy jobb
 - Macintosh
 - PowerPC G3 vagy újabb processzor (ajánlott G4 vagy újabb)
 - Intel processzor
- Operációs rendszer
 - Microsoft Windows XP Home Edition/Professional, Windows XP Professional x64 Edition, Windows Server 2003, Windows Server 2003 x64 Edition, Windows 2000, Windows Vista (32-bit/64-bit)
 - Mac OS X (10.2.8 vagy újabb) – javasoljuk a legfrissebb javítócsomag telepítését
- Szabad merevlemez kapacitás
256 MB vagy több
- RAM
128 MB vagy több
- CD-ROM/DVD egység
- I/O interfész
 - 10Base-T/100Base-TX (IEEE 802.3) Ethernet interfészcsatlakozó
 - USB Revision 2.0 és USB Revision 1.1 kompatibilis port



Az ethernet- és az USB-kábel nem tartozéka a készüléknek.



A Macintosh számítógépekhez tartozó illesztőkkel kapcsolatos részletes információk a bizhub C10 Reference Guide segédkönyvben vannak, amely a Drivers and Documentation CD lemezen található.

***A vezérlőpanel és
a konfigurációs
menü***

2

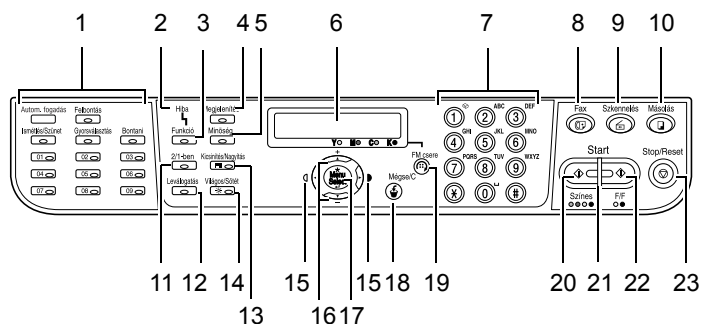

A vezérlőpanelről



A vezérlőpanel kijelzői és gombjai

Sorsz.	Név	Funkció
1	Faxműveletek gombjai	A faxolással kapcsolatos műveletek végrehajtásához. Részletek a bizhub C10 faxkészülék használati útmutatójában.
2	Hiba kijelző	Hiba észlelése esetén világít.
3	Funkció gomb	Megnyomása után elvégezheti a tálcabeállításokat, a duplex (kétoldalú) nyomtatási beállításokat, valamint az azonosítókártya másolási paramétereit.  <i>A tálcabeállítások és a duplex (kétoldalú) nyomtatás beállításai nem elérhetők, ha az opcionális médiaadagoló egység, illetve a duplex funkció nincs telepítve.</i>

Sorsz.	Név	Funkció
4	Megjelenítés gomb	<p>Megnyomásával ellenőrizhető a készülék állapota és az egyes beállítások.</p> <ul style="list-style-type: none"> ■ Mutatja a toner hozzávetőleges fennmaradó kapacitását, ■ az adott pillanatig másolt, nyomtatott és szkennelt oldalak összmennyiségét, ■ valamint a faxküldések és -fogadások eredményét; ■ Kinyomtatja a készülék beállításait, illetve a faxolással kapcsolatos listákat és jelentéseket. <p>Részletek „A készülék állapotának és beállításainak ellenőrzése“ című részben a 19. oldalon.</p>
5	Minőség gomb	<p>Megnyomására megadható a másolni kívánt dokumentum típusa és a kívánt felbontás.</p>
6	Üzenetablak	<ul style="list-style-type: none"> ■ Mutatja például a média típusára, a másolási sűrűsége és a nagyítási arányra vonatkozó információkat. Részletek „A kijelző jelzései“ című részben a 16. oldalon. ■ Hiba esetén megjeleníti a hibaüzenetet. Az egyes hibaüzenetekre vonatkozó bővebb információ az „Állapot-, hiba- és szervizüzenetek“ 191. oldalon.
7	Billentyűzet	<p>A példányok számának megadására szolgál. Faxszámok, e-mail címek és címzettek nevének megadására szolgál.</p>
8	Fax gomb	<p>Ezt kell megnyomnia, ha a fax üzemmódot szeretné használni. Lapolvasó üzemmódban ez a gomb zölden világít. Részletek a bizhub C10 faxkészülék használati útmutatójában.</p>
9	Szkennelés gomb	<p>Ezt kell megnyomnia a lapolvasó üzemmód használatához. (Szkennelés e-mailbe vagy a számítógépbe.) Lapolvasó üzemmódban ez a gomb zölden világít. A szkennelési funkciókra vonatkozó bővebb információ a 7. fejezetben, „A lapolvasó használata“ című részben.</p>
10	Másolás gomb	<p>Ezzel a gombbal válthat át másolás üzemmódba. Ha a másolás üzemmód aktív, ez a gomb zölden világít. A másolási funkciókra vonatkozó bővebb információ a 6. fejezetben, „A Fénymásoló“ című részben.</p>

Sorsz.	Név	Funkció
11	2/1-ben gomb	Ezzel a gombbal aktiválhatja a 2 az 1-ben másolási üzemmódot.
12	Leválogatás gomb	Ezzel a gombbal aktiválhatja a sorba rendező másolási üzemmódot.
13	Kicsinyítés/ Nagyítás gomb 	A gyárilag beállított nagyítási arányok közül ezzel a gombbal választható ki a kicsinyítés, illetve a nagyítás mértéke.
14	Világos/Sötét gomb 	Ezzel a gombbal adhatja meg a másolás sűrűségét.
15	◀/▶ gomb	<ul style="list-style-type: none"> ■ Használatukkal balra vagy jobbra lépegethet például a konfigurációs menü beállításai között; ■ illetve megadhatja a másolás sűrűségét.
16	▲/▼ gomb	<ul style="list-style-type: none"> ■ Segítségükkel fel-le lépegethet például a konfigurációs menü beállításai között; ■ illetve 0,01-os léptetéssel módosíthatja a nagyítási arányt. (Beállítási tartomány: 0,50 - 2,00)
17	Menu Select (Menü/ Kiválasztás) gomb	<ul style="list-style-type: none"> ■ Megnyomására megjelenik a konfigurációs menü; ■ illetve kiválasztható az éppen megjelenített beállítás.
18	Mégse/C gomb	<ul style="list-style-type: none"> ■ Megnyomásával törölhető az éppen megjelenített beállítás; ■ a megadott másolási példányszám; ■ illetve visszatérhetünk az adott menüelem első ablakára vagy a főképernyőhöz; ■ valamint megszakíthatjuk a nyomtatást.
19	FM-csere gomb	Megnyomására megjelenik a festékdob cseréjére vonatkozó információ. Ennek részleteiről a „Festékező modul cseréje” című részben, a 129. oldalon olvashat.
20	Start – Színes gomb	A színes másolás indítógombja.

Sorsz.	Név	Funkció
21	Start kijelző	Amikor a másolási funkció elérhető, ez a gomb zölden világít. Ellenkező esetben, például a bemelegedési idő alatt, vagy ha valamilyen hiba történt, narancssárga színnel világít.
22	Start – FF gomb	A fekete-fehér másolás indítógombja.
23	Stop/Reset gomb	<ul style="list-style-type: none"> ■ Megnyomására megszakad a másolás, szkennelés vagy faxolás; ■ az alábbi jellemzők visszaállíthatók az eredeti értékre: <ul style="list-style-type: none"> – másolási minőség – másolási sűrűség – nagyítási arány – sorba rendezés – másolatok száma – tálcaválasztás ■ a következő műveletek pedig megszakíthatók: <ul style="list-style-type: none"> – 2 az 1-ben másolás – duplex másolás – azonosítókártya-másolás ■ A FM csere gomb megnyomása után végezhető tonercsere is ezzel a gombbal szakítható meg.

A kijelző jelzései

Főképernyő

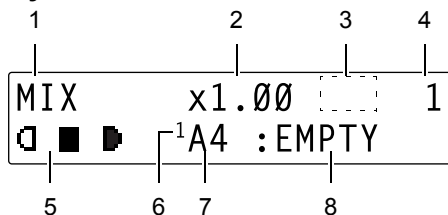

Sorsz.	Jelzés	Leírás
1	Dokumentum típusa	Mutatja a másolandó dokumentumnak a Minőség gombbal vagy a konfigurációs menüben megadott típusát.
2	Nagyítási arány	A nagyítási arány értéke.
3	A másolási műveletek során megjelenő ikonok	<p>■: A 2 az 1-ben beállítás jele.</p> <p>□: A duplex (kétoldalú) másolás jele.</p> <p>■: A sorba rendező másolási üzemmód jele.</p> <p>Részletek a „Haladó másolatok készítése“ című részben, a 92. oldalon.</p>
4	Másolatok száma	A másolatok mennyiségének jelzése
5	Másolási sűrűség	<p>A másolási sűrűség jelzése.</p> <p>Az [A] jelzés a következő beállítások esetén jelenik meg:</p> <ul style="list-style-type: none"> ■ Ha a Minőség gombbal a SZÖV. opciót választotta ki; ■ Ha a MÁSOL. BEÁLL. menü 1 ÜZEMMÓD ablakában a SZÖV. beállítása mellett az AUTO opciót választotta ki.
6	Médiatálca	A kiválasztott médiatálca jelzése.

Sorsz.	Jelzés	Leírás
7	A média mérete	A kiválasztott média méretének jelzése. A papírméret a PAPÍR FORRÁS BEÁLL menüben módosítható. Részletek az „A PAPÍR FORRÁS BEÁLL. menü“ című részben, a 29. oldalon.
8	Állapot	Különböző működési üzenetek megjelenítése (pl. hogy üres a papírtálca stb.).

Nyomatási ablak

Nyomatási feladat esetén a kijelző állapotmezőjében a PC:NYT felirat jelenik meg. A nyomtatási ablak előhívásához nyomja meg a **Megjelenítés**, majd a ► gombot, miközben megjelenik a PC:NYT felirat. (Ekkor a következő ablak látható.)

A nyomtatás megszakításához a nyomtatási ablak megjelenése után nyomja meg a **Mégse/C** gombot. Ezután válassza ki az IGEN opciót, majd nyomja meg a **Menu Select** (Menü/Kiválasztás) gombot.

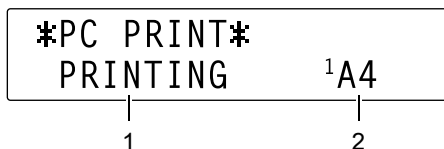

Sorsz.	Jelzés	Leírás
1	Állapot	Az egyes műveleteket, például nyomtatást jelző üzeneteket jelenít meg.
2	Médiatálca/ Papírméret	A kiválasztott médiatálca és méret jelzése.

A készülék állapotának és beállításainak ellenőrzése

A **Megjelenítés** gomb megnyomásával ellenőrizhető a készülék állapota, illetve bizonyos beállítások.

Az egyes ellenőrizni kívánt elemek előhívásához nyomja meg a **Megjelenítés** gombot. Ugyanehhez a ▲ és a ▼ gombot is használhatja.

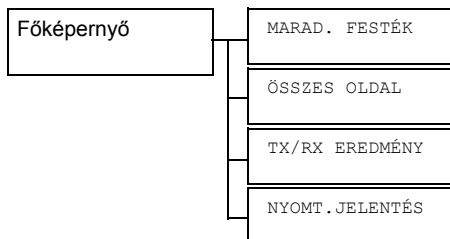

MARADÉK FESTÉK

Ez az ablak mutatja a toner tartalmának hozzávetőleges maradékát.

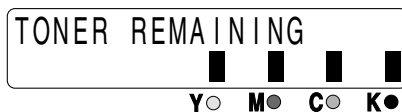

A főképernyőhöz történő visszatéréshez nyomja meg a **Mégse/C** gombot.

ÖSSZES OLDAL

Itt az alábbi műveletek során létrehozott összoldalszám olvasható le:

FF MÁSOLAT	Ez a számláló mutatja a fekete-fehérben másolt oldalak össz mennyiségét.
SZÍN. MÁSOLAT	Ezen a számlálón a színesben másolt oldalak össz mennyisége olvasható le.
FF NYOMAT	A fekete-fehérben nyomtatott oldalak össz mennyisége.
SZÍNES NYOMAT	A színesben nyomtatott oldalak össz mennyisége.
FAX NYOMTAT.	Az összes faxolt oldal mennyisége.
ÖSSZES SZKEN.	Ez a számláló az összes beolvasott oldal mennyiségét mutatja.

TX/RX EREDMÉNYEK

Összesen legfeljebb 60 küldött/fogadott fax eredménye látható itt, melyek a **Start – FF** gomb megnyomásával ki is nyomtathatók. Részletek a bizhub C10 faxkészülék használati útmutatójában.

NYOMTATÁSI JELENTÉS

A készülék beállításai, illetve a faxolással kapcsolatos listák és jelentések itt nyomtathatók ki.

ADÁS .ER. JEL .	Itt kinyomtathatja a faxküldések eredményéről szóló jelentéseket. Részletek a bizhub C10 faxkészülék használati útmutatójában.
VÉTELI ER. JEL .	Kinyomtatja a faxfogadások eredményéről szóló jelentéseket. Részletek a bizhub C10 faxkészülék használati útmutatójában.
MUNKAJEL .	Kinyomtatja a faxküldések és -fogadások eredményéről szóló jelentéseket. Részletek a bizhub C10 faxkészülék használati útmutatójában.
MEMÓ .ADAT ÁTTEKINT .	Kinyomtatja a sorban álló faxküldésekre vonatkozó adatokat. Részletek a bizhub C10 faxkészülék használati útmutatójában.
MEMÓ TART . NYOMTAT .	Kinyomtatja a sorban álló faxok adatait és első oldalának tájékoztató jellegű képét. Részletek a bizhub C10 faxkészülék használati útmutatójában.
1 GOMBOS LISTA	Kinyomtatja az egygombos tárcsázásra beprogramozott címzettek listáját. Részletek a bizhub C10 faxkészülék használati útmutatójában.
GYORS .VÁL .LISTA	Kinyomtatja a gyorstárcsázásra programozott címzettek listáját. Részletek a bizhub C10 faxkészülék használati útmutatójában.
CSOPORT HÍV .LISTA	Kinyomtatja az egygombos tárcsázásra beprogramozott csoportok listáját. Részletek a bizhub C10 faxkészülék használati útmutatójában.
MENÜ TÉRKÉP	Itt nyomtatható ki a konfigurációs menü és annak beállításai.
KONFIGURÁCIÓS LAP	Kinyomtatja a toner fennmaradó hozzávetőleges kapacitását, valamint a készülék beállításait, adatait és állapotát.
DEMÓ OLDAL	Mintaoldal kinyomtatása.

A Funkció gombbal elérhető funkciók

A **Funkció** oldal megnyomása után megadhatja a tálcabeállításokat, a duplex (kétoldalú) másolás, valamint az azonosítókártya-másolás beállításait.



A tálcabeállítások, a duplex (kétoldalú) másolás és az azonosítókártya-másolás beállításainak megadásához nyomja meg a **Másolás** gombot, miközben a **Fax** gomb vagy a **Szkennelés** gomb zölden világít.



A Fax üzemmódban a **Funkció** gombbal elérhető funkciókról bővebben a bizhub C10 faxkészülék használati útmutatójában olvashat.

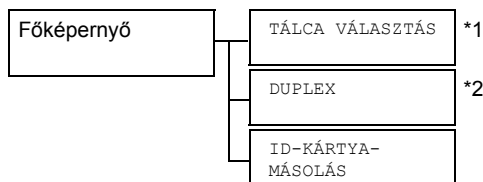

*1 Nem választható, ha az opcionális 2-es tálca nincs telepítve.

*2 Nem választható, ha a duplex opció nincs telepítve.

1 TÁLCA VÁLASZTÁS	Beállítás	1 . TÁLCA /2. TÁLCA
	Válassza ki a tálcat. Részletek a „Nyomathordozó adagoló tálca kiválasztása“ című részben, a 91. oldalon.	
2 DUPLEX	Beállítás	KI / HOSSZÚ ÉL / RÖVID ÉL
	Válassza ki a duplex (kétoldalú) másolás beállítását. Részletek a „Duplex (kétoldalas) másolás beállítása“ című részben, a 95. oldalon.	
3 ID-KÁRTYA-MÁSOLÁS	Beállítás	KI / BE
	Válassza ki az azonosítókártya-másolás beállítását. Részletek az „Azonosítókártya másolása“ című részben, a 93. oldalon.	

A konfigurációs menü áttekintése

A bizhub C10 vezérlőpanelről elérhető konfigurációs menü szerkezetét az alábbi ábra mutatja.

Konfigurációs menü



A konfigurációs menübe történő belépéshez nyomja meg a **Menu Select** gombot. A menüelem első ablakához vagy a főképernyőhöz történő visszatéréshez nyomja meg a **Mégse/C** gombot.

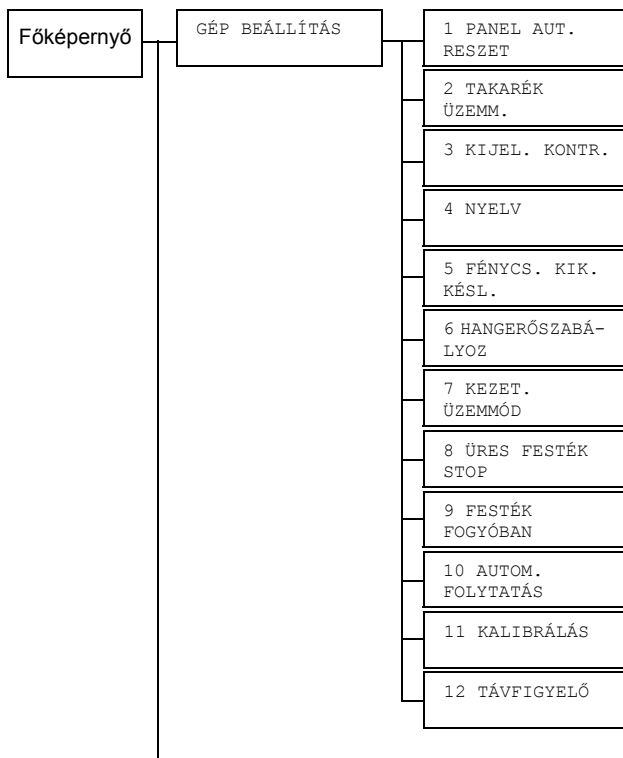

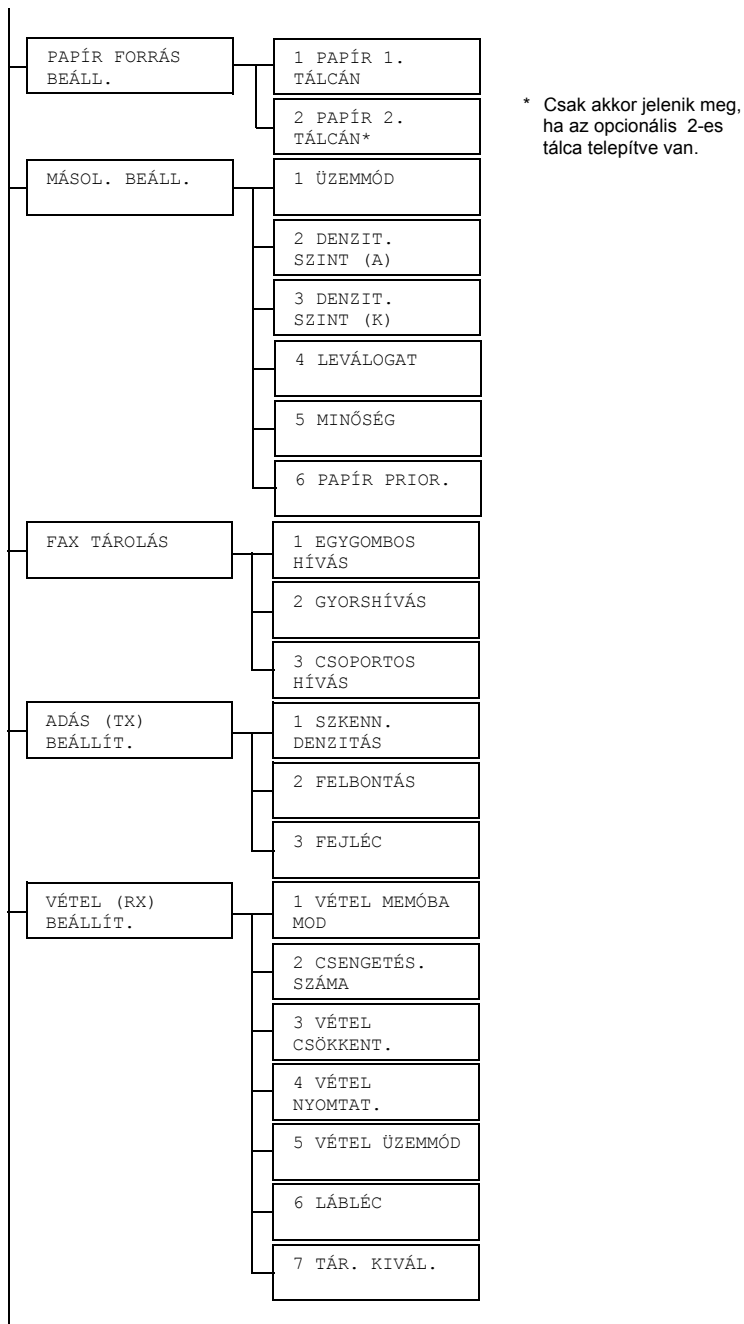

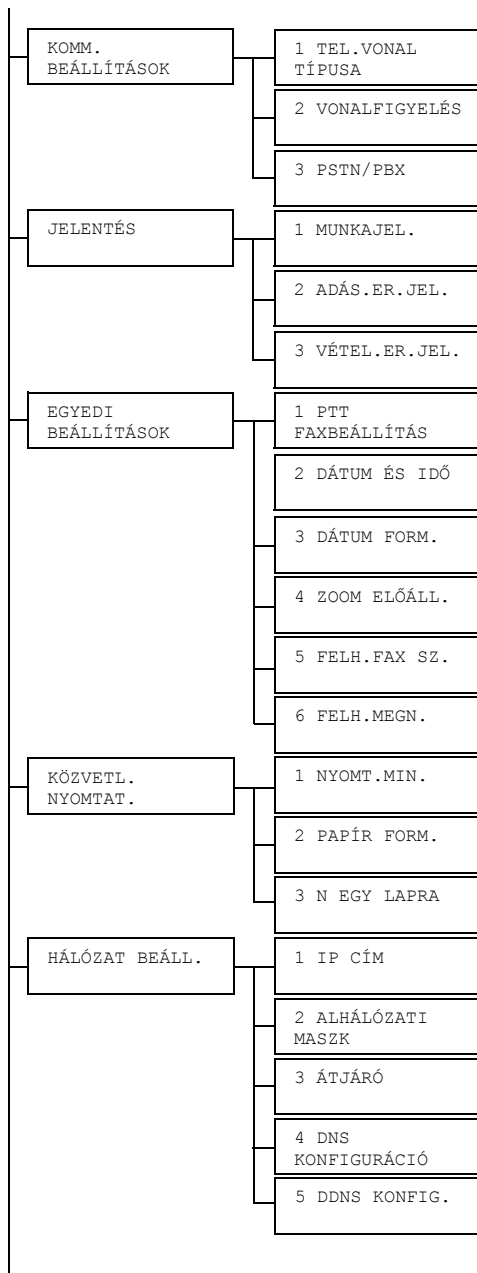

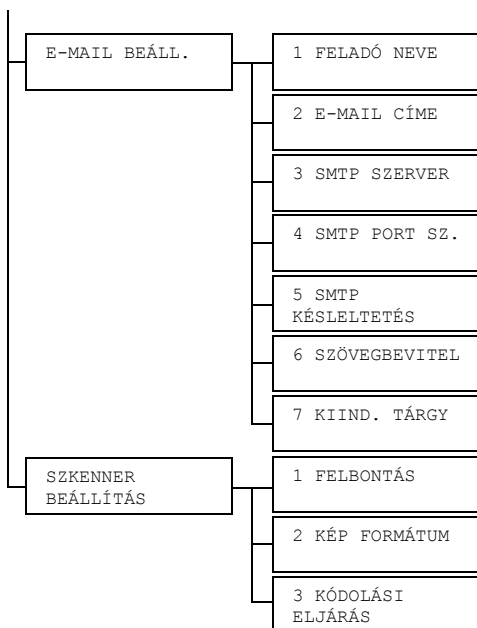



A GÉP BEÁLLÍTÁS menü



A gyártó alapértelmezett beállításai vastag betűvel láthatók.

1 PANEL AUT. RESZET	Beállítás	BE / KI
	<p>Adja meg, hogy ha egy bizonyos ideig nem végez semmilyen műveletet a készüléken, a vezérlőpanel beállításai visszatérjenek-e az alapértelmezett értékekhez.</p> <p>Ha a BE opciót adja meg, válasszon a 0, 5; 1; 2; 3; 4 vagy 5-ös értékek közül (mértékegység: perc; alapértelmezett: 1) - ez az az időtartam, melynek elteltével a vezérlőpanel automatikusan visszaáll az eredeti beállításokra.</p> <p>Ha a KI opciót választja, az automatikus visszaállítás nem történik meg.</p>	
2 TAKARÉK ÜZEMM.	Beállítás	5 / 15 / 30 / 60
	<p>Ha semmilyen műveletet nem hajt végre, a készülék energiatakarékos üzemmódra vált. Adja meg percekben azt az időtartamot, mely után a készüléknek át kell váltania takarékos üzemmódra.</p>	
3 KIJEL. KONTR.	Beállítás	VILÁGOS  SÖTÉT
	<p>Adja meg az üzenetablak fényerejét.</p>	
4 NYELV	Beállítás	ENGLISH / FRENCH / GERMAN / ITALIAN / SPANISH / PORTUGUESE / RUSSIAN / CZECH / SLOVAKIAN / HUNGARIAN / POLISH
	<p>Válassza ki az üzenetablakban megjelenő menük és üzenetek nyelvét.</p>	
5 FÉNYCS. KIK. KÉSL.	Beállítás	MÓD 1 / MÓD 2
	<p>Válassza ki azt az inaktivitási időtartamot, melynek eltelte után a szkennelőlámpája kikapcsoljon.</p> <p>Ha a MÓD 1-et választja, a lámpa az energiatakarékos üzemmód bekapcsolásakor elalszik.</p> <p>A MÓD 2 beállítása esetén a lámpa 10 perccel az energiatakarékos üzemmód bekapcsolása után alszik el.</p>	

6 HANGERŐSZABÁLYOZ	Beállítás	NAGY / KICSI / KI
	Válassza ki a gombok megnyomásakor megszólaló, illetve a hibákra figyelmeztető hangjelzések hangerejét.	
7 KEZET. ÜZEMMÓD	Beállítás	MÁSOLÓ / FAX
	Adja meg a készülék bekapcsolásakor, illetve a vezérlőpanel automatikus visszaállításakor alapértelmezettként használni kívánt üzemmódot.	
8 ÜRES FESTÉK STOP	Beállítás	BE / BE (FAX) / KI
	Válassza ki, hogy a nyomtatás, a másolás és a faxolás leálljon-e, ha a toner kifogy.	
	Ha a BE opciót választja, a nyomtatás, a másolás és a faxolás a toner kifogyása esetén megszakad.	
	Ha a BE (FAX) opciót választja, a toner kifogyása esetén csak a faxolási művelet szakad meg.	
Ha a KI opciót választja, a nyomtatás, a másolás és a faxolás nem szakad meg a toner kifogyása esetén.		
9 FESTÉK FOGYÓBAN	Beállítás	BE / KI
	Figyelmeztető üzenet jelenik meg amikor a festék kifogyóban van.	
10 AUTOM. FOLYTATÁS	Beállítás	BE / KI
	Jelölje meg, hogy a nyomtatás folytatódjon-e, ha a készülék valamilyen méretezési hibát észlel a művelet közben.	
11 KALIBRÁLÁS	Beállítás	BE / KI
	Adja meg, hogy kéri-e a képstabilizálást. Ha a BE opciót választja, a képstabilizálás elindul.	
12 TÁVFIGYELŐ	Beállítás	BE / KI
	Engedélyezi vagy letiltja a távfelügyeletet.	
	Ammennyiben a BE van kiválasztva, a műszaki felügyelet technikusa hozzáfér a menü üzemmóddhoz.	
	Ammennyiben a KI van kiválasztva, a műszaki felügyelet technikusa nem fér hozzá a menü üzemmóddhoz.	
 <i>Ez a beállítás csak a műszaki felügyelet céljait szolgálja. A beállítást csak szükség esetén változtassa meg.</i>		

A PAPÍR FORRÁS BEÁLL. menü



A gyártó alapértelmezett beállításai vastag betűvel láthatók.

1 PAPÍR 1. TÁLCÁN	Média típusa	NORMÁL PAPÍR / FÓLIA / CÍMKÉK / FEJLÉCES PAPÍR / BORÍTÉK / LEVELEZŐLAP / VASTAG PAPÍR / FÉNYESSÉG (Fényes papír)
	Média mérete	<p>A BORÍTÉK vagy LEVELEZŐLAP beállításon kívül minden esetben az alábbi lehetőségek állnak rendelkezésre: A4 / B5 / A5 / LEGAL / LETTER / G LETTER / STATEMENT / EXECUTIVE / FOLIO/OFICIO (csak Mexikóban)</p> <p>(Ha a FÓLIA, a CÍMKÉK, a VASTAG PAPÍR vagy a FÉNYESSÉG beállítást választja, a LEGAL és a FOLIO opció nem jelenik meg.)</p> <p>A BORÍTÉK megjelölése esetén rendelkezésre álló lehetőségek: COM 10 / C5 / C6 / DL / MONARCH / CHOU #3 / YOU #4 / CHOU #4</p> <p>A LEVELEZŐLAP megjelölése esetén rendelkezésre álló lehetőségek: JAPÁN LEVELEZŐLAP / DUPLA LEVELEZŐLAP</p>
<p>Válassza ki az 1-es tálcába töltendő média típusát és méretét,</p> <p>A típus megadása után mindig megjelenik az elérhető méreteket tartalmazó menü. Az éppen rendelkezésre álló méretek a kiválasztott médiatípustól függenek.</p> <p>A BORÍTÉK és a LEVELEZŐLAP kivételével minden típus alapértelmezett mérete a LETTER (120 V-os modellek), illetve az A4 (220 V-os modellek).</p>		
2 PAPÍR 2. TÁLCÁN	Média mérete	LETTER / A4
	<p>Válassza ki az 2-es tálcába töltendő média méretét.</p> <p>A 2-es tálcába csak normál papír helyezhető.</p> <p>120 V-os modellek számára az alapértelmezett papírméret a LETTER, míg a 220 V-os modellek számára az A4.</p>	

A MÁSOL. BEÁLL. menü



A gyártó alapértelmezett beállításai vastag betűvel láthatók.

1 ÜZEMMÓD	Beállítás	MIX / SZÖVEG / FOTÓ
	Válassza ki a másolandó dokumentum típusát. Ha a SZÖVEG típust választja, állítsa a másolási sűrűséget AUTOMATIKUS vagy KÉZI opcióra.	
2 DENZIT. SZINT (A)	Beállítás	VILÁGOS SÖTÉT
	Adja meg a háttér színének sűrűségét.	
3 DENZIT. SZINT (K)	Beállítás	VILÁGOS SÖTÉT
	Adja meg az alapértelmezett másolási sűrűséget.	
4 LEVÁLOGAT	Beállítás	BE / KI
	Adja meg, hogy a sorba rendezett másolás elsődleges legyen-e.	
5 MINŐSÉG	Beállítás	NORMÁL / FINOM
	Állítsa be a nyomtatási felbontást.	
6 PAPÍR PRIOR.	Beállítás	1 . TÁLCA /2. TÁLCA
	Adja meg, hogy a használat során az 1-es vagy a 2-es tálca legyen-e az elsődleges. Ha a 2-es tálca nincs telepítve, a *NEM ÁLL RENDELKEZÉSRE* felirat jelenik meg.	



Az 1 ÜZEMMÓD és a 5 MINŐSÉG beállítása a **Minőség** gomb segítségével is elvégezhető.

A **Minőség** gomb egyszeri megnyomásával megjelenítheti az 1 ÜZEMMÓD, kétszeri megnyomásával pedig a 5 MINŐSÉG beállításait.



A 3 DENZIT. SZINT (K) beállítása a **Világos/Sötét** gombbal is elvégezhető.



A 4 LEVÁLOGAT beállítása pedig a készülék **Leválogatás** gombjával.



A 6 PAPÍR PRIOR. megadása a **Funkció** gomb megnyomása után a 1 TÁLCA VÁLASZTÁS menüben lehetséges.

A FAXTÁROLÁS menü

1 EGYGOMBOS HÍVÁS	Itt jegyezheti be az egygombos, a gyors-, és a csoportos tárcsázással elérni kívánt faxszámokat.
2 GYORSHÍVÁS	
3 CSOPORTOS HÍVÁS	

Az ADÁS (TX) BEÁLLÍT. menü

1 SZKENN. DENZITÁS	Itt adhatja meg a faxok küldésének paramétereit. Részletek a bizhub C10 faxkészülék használati útmutatójában.
2 FELBONTÁS	
3 FEJLÉC	

A VÉTEL (RX) BEÁLLÍT. menü

1 VÉTEL MEMÓBA MÓD	Itt adhatja meg a faxok fogadásának paramétereit.
2 CSENGETÉS . SZÁMA	Részletek a bizhub C10 faxkészülék használati útmutatójában.
3 VÉTEL CSÖKKENT .	
4 VÉTEL NYOMTAT .	
5 VÉTEL ÜZEMMÓD	
6 LÁBLÉC	
7 TÁR. KIVÁL .	

A KOMM. BEÁLLÍTÁSOK menü

1 TEL. VONAL TÍPUSA	Itt adhatja meg a faxolás kapcsolódási paramétereit.
2 VONALFIGYELÉS	Részletek a bizhub C10 faxkészülék használati útmutatójában.
3 PSTN/PBX	

A JELENTÉS menü

1 MUNKAJEL .	Adja meg a faxjelentések nyomtatásának beállításait.
2 ADÁS . ER . JEL .	
3 VÉTEL ER . JEL .	Részletek a bizhub C10 faxkészülék használati útmutatójában.

Az EGYEDI BEÁLLÍTÁSOK menü



A gyártó alapértelmezett beállításai vastag betűvel láthatók.

<p>1 PTT FAXBEÁLLÍTÁS</p>	<p>Válassza ki az országot, ahol a készüléket használni fogja. Részletek a bizhub C10 faxkészülék használati útmutatójában.</p> <p> <i>Ha az ország a későbbiekben megváltozna, bizonyos funkciók beállításai szintén megváltozhatnak.</i></p>	
<p>2 DÁTUM ÉS IDŐ</p>	<p>Ebben a menüben végezheti el a dátum és az idő beállítását.</p> <p>Az idő megadásánál 24 órás formátumot kell használni.</p> <p>Az értéket a billentyűzet segítségével viheti be.</p> <p>Részletek a bizhub C10 faxkészülék használati útmutatójában.</p>	
<p>3 DÁTUM FORM.</p>	<p>Itt állíthatja be a 2 DÁTUM ÉS IDŐ menüben megadott év, hónap és nap egymáshoz viszonyított megjelenítési sorrendjét. Részletek a bizhub C10 faxkészülék használati útmutatójában.</p>	
<p>4 ZOOM ELŐÁLL.</p>	<p>Beállítás</p>	<p>HÜVELYK / METRIKUS</p> <p>Válassza ki, hogy a gyárilag beállított nagyítási arányok hüvelykben vagy milliméterben legyenek-e megadva.</p> <p>Az USA-ban és Kanadában az alapértelmezett beállítás a HÜVELYK, más országokban a METRIKUS.</p>
<p>5 FELH. FAX SZ.</p>	<p>Adja meg saját faxszámát. Részletek a bizhub C10 faxkészülék használati útmutatójában.</p>	
<p>6 FELH. MEGN.</p>	<p>Adja meg nevét. Részletek a bizhub C10 faxkészülék használati útmutatójában.</p>	

A KÖZVETL. NYOMTAT. menü



A gyártó alapértelmezett beállításai vastag betűvel láthatók.



Ez a készülék lehetővé teszi, hogy a fotónyomtatásnál a fényképezőgép beállításai legyenek az elsődlegesek.

1 NYOMT. MIN.	Beállítás	VÁZLAT / NORMÁL / FINOM
	<p>Válassza ki a fényképezőgépről történő közvetlen nyomtatás felbontási értékét.</p> <p>VÁZLAT = 600 dpi × 600 dpi; NORMÁL = 1200 dpi × 600 dpi; FINOM = 2400 dpi × 600 dpi</p>	
2 PAPÍR FORM.	Tálca	1 . TÁLCA / 2 . TÁLCA*
	Média típusa	Ha az 1 . TÁLCA opciót választotta, adja meg a papír típusát is: NORMÁL PAPÍR / CÍMKÉK / LEVELEZŐLAP / VASTAG PAPÍR / FÉNYESSÉG
	Média mérete	Ha a 2 . TÁLCA opciót választja, csak az A4 vagy a LETTER méret közül választhat. A LEVELEZŐLAP (Fényes papír) kiválasztása esetén az A4 / B5 / A5 / LETTER / STATEMENT vagy JAPÁN LEVELEZŐLAP opció áll rendelkezésre. A FÉNYESSÉG beállítása esetén az A4 / B5 / A5 / LETTER / STATEMENT / 4x6-OS FOTÓMÉRET*/10x15-ÖS FOTÓMÉRET/2 SPEC LTR LAPRA/ 4 SPEC A4 LAPRA/2 SPEC.A4 LAPRA opció közül választhat.
	A fényképezőgépről történő közvetlen nyomtatáshoz válassza ki a tálcát, valamint a média típusát és méretét.	
3 N EGY LAPRA	Beállítás	1 / 2 / 3 / 4 / 6 / 8
	<p>Adja meg az egy oldalra nyomtatandó képek számát.</p> <p>Ha a 2-es tálca nincs telepítve, és a KÖZVETL. NYOMTAT. menüben nem az A4 vagy a LETTER formátumot választotta ki, ez a menüopció nem állítható be.</p>	

* Ha a 2-es tálca nincs telepítve, a kijelzőn nem jelenik meg a 2 . TÁLCA felirat.

A HÁLÓZAT BEÁLL. menü



A gyártó alapértelmezett beállításai vastag betűvel láthatók.

1 IP CÍM	Beállítás	AUTOM. / MEGADÁS
	Adja meg, hogy az IP-címet automatikusan válassza ki a készülék, vagy fix IP-címet használ. Erre vonatkozóan bővebb információt a hálózatkezelőtől kérhet.	
2 ALHÁLÓZATI MASZK	Adja meg a használni kívánt hálózat alhálózati maszkját. Ha az IP CÍM beállításánál az AUTOM. opció van érvényben, ez az almenü nem érhető el.	
3 ÁTJÁRÓ	Adja meg a használni kívánt hálózat átjárócímét. Ha az IP CÍM beállításánál az AUTOM. opció szerepel, ez a menü nem érhető el.	
4 DNS KONFIGURÁCIÓ	Beállítás	MEGENGED / LETILT
	Adja meg a domainnévrendszer DNS (Domain Name System) státuszát (MEGENGED vagy LETILT).	
5 DDNS KONFIG.	Beállítás	MEGENGED / LETILT
	Adja meg a domainnévrendszer DDNS (Dynamic Domain Name System) státuszát (MEGENGED vagy LETILT).	



A bevitt karakterek szerkesztéséhez vagy törléséhez a **Mégse/C** gombot használhatja. Ha valamilyen beállítást szeretne visszavonni, először nyomja le hosszan a **Mégse/C** gombot, amíg minden karakter ki nem törlődik, majd nyomja meg újra ezt a gombot röviden.

Az E-MAIL BEÁLL. menü



A gyártó alapértelmezett beállításai vastag betűvel láthatók.

1 FELADÓ NEVE	A feladó nevéhez írja be saját nevét. Legfeljebb 20 karakterből álló szöveg írható be. Az alapértelmezett feladónév a „bizhub C10“.	
2 E-MAIL CÍME	Írja be a hálózati szkenneléshez használni kívánt feladói e-mail címet. Ehhez legfeljebb 64 karaktert használhat.	
3 SMTP SZERVER	Adja meg az SMTP-szerver IP-címét vagy hostnevét. Itt szintén legfeljebb 64 karaktert használhat.	
4 SMTP PORT SZ.	Beállítás	1-65535 (Alapértelmezett : 25)
	Adja meg az SMTP-szerverrel kommunikáló port számát.	
5 SMTP KÉSLELTETÉS	Beállítás	30-300 (Alapértelmezett : 60)
	Határozza meg (másodpercben) azt az időtartamot, melynek elteltével az SMTP-szerverrel létesített kapcsolat bontható.	
6 SZÖVEGBEVITEL	Beállítás	BE/ KI
	<p>Válassza ki, hogy az előbb említett szöveg a hálózati szkennelés során bekerüljön-e az e-mail üzenet szövegébe.</p> <p>Ammennyiben a BE van kiválasztva, az alábbi szöveg kerül beillesztésre az e-mail szöveg részébe.</p> <p>Az e-mail mellékletében TIFF formátumú képadat található.</p> <p>Ammennyiben a KI van kiválasztva, az e-mailhez csak a beszkenelt ábra lesz hozzácsatolva és az e-mailbe nem kerül szöveg.</p>	
7 KIIND. TÁRGY	Adja meg a hálózati szkennelés során használni kívánt tárgyszót. Ehhez legfeljebb 20 karakter használható. Az üzenetek alapértelmezett tárgya „a bizhub C10-től“.	



A bevitt karakterek szerkesztéséhez vagy törléséhez nyomja meg a **Mégse/C** gombot. Ha valamilyen beállítást szeretne visszavonni, először nyomja le hosszan a **Mégse/C** gombot, amíg minden karakter ki nem törlődik, majd nyomja meg újra ezt a gombot röviden.





A FELADÓ NEVE, valamint az KIIND. TÁRGY megadásához használja az alfanumerikus karaktereket (a szimbólumokat is beleértve).

Ha más karaktereket használ, elronthatja az e-mail cím beírását. A szövegek beírásáról / szerkesztéséről, valamint a használható karakterekről az „E-mail címek beírása” című részben olvashat, a 215. oldalon.

A SZKENNER BEÁLLÍTÁS menü



A gyártó alapértelmezett beállításai vastag betűvel láthatók.

1 FELBONTÁS	Beállítás	150×150 / 300×300 / 600×600
	Válassza ki az e-mailes szkennelési műveletek alapértelmezett felbontását.	
2 KÉP FORMÁTUM	Beállítás	TIFF / PDF
	<p>Válassza ki az e-mailes szkennelési műveletek alapértelmezett mentési formátumát.</p> <p> <i>A PDF-adatok az Adobe Acrobat Reader alkalmazásban nyithatók meg.</i></p> <p> <i>A SZÍNES vagy SZÜRKE beállítással szkennelt TIFF képfájlok nem nyithatók meg a Windows XP standard komponensét képező Windows Picture vagy FAX Viewer programmal. Ezeket a fájlokat képszerkesztő programokban (például PhotoShop, Microsoft Office Document Imaging vagy ACDsee) nyithatja meg.</i></p>	
3 KÓDOLÁSI ELJÁRÁS	Beállítás	MH / MR / MMR
	<p>Válassza ki az e-mailes szkennelési műveletek alapértelmezett tömörítési eljárását.</p> <p>Az MMR-beállítás esetén a tömörítési arány magasabb, de előfordulhat, hogy a címzett faxkészüléke nem képes az ilyen mértékű tömörítés értelmezésére. MH-beállításnál alacsonyabb tömörítési arányt kapunk, viszont ezzel a legtöbb faxkészülék kompatibilis. Válasszon olyan tömörítési arányt, amely a fogadó fél készüléke számára megfelel.</p>	

Nyomathordozók

3

Nyomathordozó

Specifikáció

Nyomathordozók	Nyomathordozó formátumok		Tálca*	Duplex nyomtatás	Másolás	Nyomtatás	Közvetlen nyomtatás	FAX
	Hüvelyk	Milliméter						
A4	8,2 x 11,7	210,0 x 297,0	1/2	Igen	Igen	Igen	Igen	Igen
B5 (JIS)	7,2 x 10,1	182,0 x 257,0	1	Nem	Igen	Igen	Igen	Nem
A5	5,9 x 8,3	148,0 x 210,0	1	Nem	Igen	Igen	Igen	Nem
Legal	8,5 x 14,0	215,9 x 355,6	1	Nem	Igen	Igen	Nem	Igen
Letter	8,5 x 11,0	215,9 x 279,4	1/2	Igen	Igen	Igen	Igen	Igen
Statement	5,5 x 8,5	140,0 x 216,0	1	Nem	Igen	Igen	Igen	Nem
Executive	7,25 x 10,5	184,0 x 267,0	1	Nem	Igen	Igen	Nem	Nem
Folio	8,3 x 13,0	210,0 x 330,0	1	Nem	Igen	Igen	Nem	Nem
Letter Plus	8,5 x 12,69	215,9 x 322,3	1	Nem	Nem	Igen	Nem	Nem
UK Quarto	8,0 x 10,0	203,2 x 254,0	1	Nem	Nem	Igen	Nem	Nem
Foolscap	8,0 x 13,0	203,2 x 330,2	1	Nem	Nem	Igen	Nem	Nem
Government Legal	8,5 x 13,0	216,0 x 330,0	1	Nem	Nem	Igen	Nem	Nem
Kai 16	7,3 x 10,2	185,0 x 260,0	1	Nem	Nem	Igen	Nem	Nem
Kai 32	5,1 x 7,3	130,0 x 185,0	1	Nem	Nem	Igen	Nem	Nem
Government letter	8,0 x 10,5	203,2 x 266,7	1	Nem	Igen	Igen	Nem	Nem
16 K	7,7 x 10,6	195,0 x 270,0	1	Nem	Nem	Igen	Nem	Nem
Oficio**	8,5 x 13,5	215,9 x 342,9	1	Igen	Igen	Igen	Nem	Igen
Fénykép 4x6"	4,0 x 6,0	101,6 x 152,4	1	Nem	Nem	Igen	Igen	Nem
Fénykép 10x15	3,9 x 5,9	100,0 x 150,0	1	Nem	Nem	Igen	Igen	Nem
Japán levelezőlap	3,9 x 5,8	100,0 x 148,0	1	Nem	Igen	Igen	Igen	Nem
Dupla levelezőlap	5,8 x 7,9	148,0 x 200,0	1	Nem	Igen	Igen	Nem	Nem
B5 (ISO)	6,9 x 9,8	176,0 x 250,0	1	Nem	Igen	Igen	Nem	Nem
#10 boríték	4,125 x 9,5	104,7 x 241,3	1	Nem	Igen	Igen	Nem	Nem
C5 boríték	6,4 x 9,0	162,0 x 229,0	1	Nem	Igen	Igen	Nem	Nem
DL boríték	4,3 x 8,7	110,0 x 220,0	1	Nem	Igen	Igen	Nem	Nem
Monarch boríték	3,875 x 7,5	98,4 x 190,5	1	Nem	Igen	Igen	Nem	Nem
C6 boríték	4,5 x 6,4	114,0 x 162,0	1	Nem	Igen	Igen	Nem	Nem
Chou #3 boríték	4,7 x 9,2	120,0 x 235,0	1	Nem	Igen	Igen	Nem	Nem
Chou #4 boríték	3,5 x 8,1	90,0 x 205,0	1	Nem	Igen	Igen	Nem	Nem
You #4 boríték	4,1 x 9,3	105,0 x 235,0	1	Nem	Igen	Igen	Nem	Nem
Egyedi, minimum	3,6 x 5,8	92,0 x 148,0	1	Nem	Nem	Igen	Nem	Nem
Egyedi, maximum	8,5 x 14,0	216,0 x 356,0	1	Nem	Nem	Igen	Nem	Nem
Karton – Csak Letter, A4 és kisebb méretű nyomathordozók támogatottak.								
Megjegyzések: * 1.tálca = Univerzális 2.tálca = Csak normál papír ** Oficio = csak Mexikóban								

Típusok

Mielőtt nagy mennyiséget vásárolna valamelyik speciális nyomathordozóból, végezzen egy próbanyomatást ugyanazzal a nyomathordozóval, és ellenőrizze a nyomtatási minőséget.

A nyomathordozókat, a nyomtatóba történő betöltésükig, tárolja egyenes, vízszintes felületen az eredeti csomagolóanyagukban. Ellenőrizze a <http://konicaminolta.com> weboldalt a jóváhagyott nyomathordozókkal kapcsolatban.

Normál papír (újrahasznosított papír)

Kapacitás	1.tálca	Maximum 200 lap, a papír súlyának függvényében
	2.tálca	Maximum 500 lap, a papír súlyának függvényében
Nyomathordozó típusa	Normál papír	
Súly	60–90 g/m ² (16–24 lb bond)	
Duplex nyomtatás	Támogatott	

Olyan nyomathordozót használjon, amely

- Használható a normál papírral működő lézernyomtatóknál vagy fénymásolóknál, mint például a szokásos vagy újrahasznosított normálpapír

Megjegyzés

Az alább felsorolt típusú nyomathordozókat ne használja. Ezek gyenge nyomtatási minőséget, papírelakadást vagy a nyomtató károsodását eredményezhetik.

NE HASZNÁLJA az alábbi nyomathordozókat

- Bevonatos felületkezelt (pl. indigós papír, kezelt, színezett papír)
- Indigós hátlapú
- Nem jóváhagyott vasalható nyomathordozó (hőérzékeny papír, hőnyomott papír, vasalható fólia)
- Hidegvízzel felvihető papír
- Nyomásérzékeny
- Kimondottan tintasugaras nyomtatókhoz terveztek (szuper finom papír, fényes film, levelezőlapok)
- Már más nyomtatóval, fénymásolóval, faxkészülékkel nyomtattak rá
- Poros

- Vizes (vagy nedves)



A nyomathordozókat tárolja 35% – 85%-os relatív páratartalom között. A festékpapírt nem szabad tárolni megfelelően a nedves, vizes papírra

- Rétegezett
- Öntapadós
- Hajtogatott, ráncos, felpöndörödött, dombornyomásos, hullámos vagy gyűrött
- Perforált, három lyukkal lyukasztott, vagy tépett
- Túl csúszós, túl durva, túl érdes a felülete
- A felülete szerkezete (érdessége) különböző az elő és a hátlapon
- Túl vékony vagy túl vastag
- A lapok statikus elektromosság miatt összeragadtak
- Csillámmal bevont vagy aranyozott; túl fénylő
- Hőérzékeny vagy nem bírja a fixáló egység hőmérsékletét (180 °C [356 °F])
- Szabálytalan alakú (nem téglalap alakú vagy nem derékszögben van vágva)
- Ragasztóval, ragasztószalaggal, gemkapoccsal, tűzőgéppel, szalagokkal, horgokkal vagy gombokkal van összeerősítve
- Savas
- Bármilyen más, nem jóváhagyott nyomathordozó

Vastag papír

A 90 g/m²-nél (24 lb bond) vastagabb papírt vastag papírnak nevezik. Ellenőrizzen minden vastag papír típust, hogy megfelelő nyomtatási minőséget érjen el és hogy az ábra ne csússzon el a papíron.

Vastag papírra lehet folyamatosan nyomtatni, azonban a nyomathordozó minősége és a nyomtatási körülmények befolyásolhatják a nyomathordozó adagolását. Amennyiben probléma merül fel, felyezze be a folyamatos nyomtatást és adagolja a lapokat egyenként.

Kapacitás	1.tálca	Legfeljebb 50 lap vastag papír, a vastagságuktól függően
	2.tálca	Nem támogatott
Nyomathordozó típusa	Vastag papír	
Súly	91–163 g/m ² (25–43 lb bond)	
Duplex nyomtatás	Nem támogatott	

NE használjon olyan vastag papírt, amelyek

- Bármilyen más nyomathordozóval van összevegyítve a kézi adagoló tálcákban (mivel ez papírbetöltési hibát fog okozni)

Borítékok

A borítéknak csak az elülső oldalára (cím oldal) nyomtasson. A boríték egyes részei akár háromrétegűek is lehetnek – az elülső oldal, a hátoldal és a ragasztós nyelv. Bármilyen, amit erre a háromrétegű részre nyomtat, elveszhet vagy nagyon halvány lehet.

Borítékokra lehet folyamatosan nyomtatni, azonban a nyomathordozó minősége és a nyomtatási körülmények befolyásolhatják a nyomathordozó adagolását. Amennyiben probléma merül fel, fejezze be a folyamatos nyomtatást és adagolja a borítékokat egyenként.

Kapacitás	1.tálca	Legfeljebb 10 boríték, vastagságuktól függően
	2.tálca	Nem támogatott
Nyomathordozó típusa	Boríték	
Duplex nyomtatás	Nem támogatott	

Olyan borítékot használjon, amely

- Általános irodai boríték lézernyomtatáshoz jóváhagyva, átlós illesztésekkel, éles hajlatokkal és szélekkel, valamint szokásos ragasztós nyelvvel



Mivel a borítékok felfűtött görgőkön keresztül mennek át, a nyelven lévő enyvezett terület odaragadhat. Ha emulzió-alapú ragasztót használ, akkor ez a probléma elkerülhető.

- Lézernyomtatáshoz jóváhagyott
- Száraz

NE használjon olyan borítékot, melynek

- Ragadós nyelve van
- Ragasztószalag, fémkapocs, gémkapocs, rögzítők vagy leválasztható ragasztási csík a van rajta
- Átlátszó ablaka van
- Felülete túl durva
- Olyan anyagból van, mely megolvad, párolog, elszíneződik vagy veszélyes füstöt bocsát ki
- Előragasztott

Címkék

Egy címkéket tartalmazó lap nyomtatható lapból (a nyomtatható felület), ragasztóanyagból és hordozólapból áll:

- A nyomtatható lap meg kell hogy feleljen a normál papír specifikációjának.
- A nyomtatható lap felületének a teljes hordozólapot el kell takarnia, és nem kerülhet át rajta ragasztó a felületre.

A címkelapokra folyamatosan nyomtathat. Ez viszont befolyásolhatja a nyomathordozó adagolását, a nyomathordozó minőségének és a nyomtatási környezetnek függvényében. Amennyiben probléma adódik, akkor állítsa le a folyamatos nyomtatást és csak egyenként adagolt lapokra nyomtasson.

Először nyomtassa ki az adatokat egy normál papírra, hogy ellenőrizze az elhelyezést. Ellenőrizze az alkalmazás dokumentációját a címkenyomtatással kapcsolatos egyéb információért.

Kapacitás	1.tálca	Legfeljebb 50 címkelap, vastagságuktól függően
	2.tálca	Nem támogatott
Nyomathordozó típusa	Címkék	
Duplex nyomtatás	Nem támogatott	

Használjon olyan címkelapot, amely

- Lézernyomtatókhoz ajánlott

NE használjon olyan címkéket, melyeknek

- A címkéje könnyedén leválhat a hordozólapról
- Olyan hordozó lapja van, mely elvált vagy a ragasztó kikerült a felületére



A címkék beragadhatnak a fixáló egységbe, aminek következtében leválnak, és ez papírelakadást okozhat.

■ Elővágott vagy perforált

Ne használja

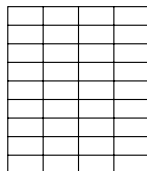
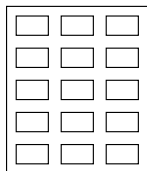
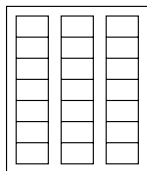

Fényes hordozólapú

OK – használható



Teljes oldalú címkék
(nem vágott)

Fejléces papír

Fejléces papírra lehet folyamatosan nyomtatni, azonban a nyomathordozó minősége és a nyomtatási körülmények befolyásolhatják a nyomathordozó adagolását. Amennyiben probléma merül fel, felyezze be a folyamatos nyomtatást és adagolja a lapokat egyenként.

Először nyomtassa ki az adatokat egy normál papírra, hogy ellenőrizze az elhelyezést.

Kapacitás	1.tálca	Legfeljebb 50 lap, méretüktől és vastagságuktól függően
	2.tálca	Támogatott
Nyomathordozó típusa	Fejléces papír	
Duplex nyomtatás	Támogatott	

Levelezőlapok

Levelezőlapokra lehet folyamatosan nyomtatni, azonban a nyomathordozó minősége és a nyomtatási körülmények befolyásolhatják a nyomathordozó adagolását. Amennyiben probléma merül fel, felyezze be a folyamatos nyomtatást és adagolja a levelezőlapokat egyenként.

Először nyomtassa ki az adatokat egy normál papírra, hogy ellenőrizze az elhelyezést.

Kapacitás	1.tálca	Legfeljebb 50 levelezőlap, vastagságuktól függően
	2.tálca	Nem támogatott
Nyomathordozó típusa	Levelezőlapok	
Duplex nyomtatás	Nem támogatott	

Használjon olyan levelezőlapokat

- Melyeket lézernyomtatókhoz ajánlanak
- NE használjon olyan levelezőlapot, amelyik**
 - Bevonatos
 - Tintasugaras nyomtatókhoz tervezeték
 - Elővágott vagy perforált
 - Előnyomott vagy többszínű



Amennyiben a levelezőlap görbült, egyengesse ki az elgörbült részt mielőtt az 1.tálcába tenné.



- Hajtogatott vagy gyűrött

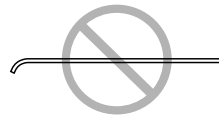

Fóliák



Ne pörgesse át a fóliákat betöltés előtt. Ez statikus elektromosságot eredményez, ami nyomtatási hibákat okozhat.



Amennyiben pusztán kézzel fogja meg a fólia felületét, akkor a nyomtatási minőség gyengülhet.



A nyomathordozó útvonalát tartsa tisztán. A fóliák különösen érzékenyek a piszkos nyomathordozó útvonalra. Amennyiben árnyékok vannak a lapok alsó vagy felső részén, akkor lásd a 9. fejezet „Karbantartás“.



A fóliákat amilyen gyorsan csak lehet, távolítsa el a kimeneti tálcáról, hogy elkerülje a statikus elektromossággal való feltöltődésüket.

Fóliákra folyamatosan nyomtathat. Ez azonban hatással lehet a nyomtatásra a nyomathordozó minőségétől, a statikus feltöltődéstől és a nyomtatási környezettől függően.

Először nyomtassa ki az adatokat egy normál papírra, hogy ellenőrizze az elhelyezést.



Amennyiben problémás a 50 fólia adagolása, akkor próbáljon egyszerre csak 1-10 fóliát betölteni. Ha egyszerre több fóliát tölt be, akkor azok feltöltődhetnek statikus elektromossággal, és ez adagolási problémákat okozhat.

Kapacitás	1.tálca	Legfeljebb 50 lap, méretüktől és vastagságuktól függően
	2.tálca	Nem támogatott
Nyomathordozó típusa	Fóliák	
Duplex nyomtatás	Nem támogatott	



A nyomtatást mindig először próbálja ki az adott típusú fólia kis mennyiségén.

Olyan fóliát használjon, amelyik

- Lézernyomtatáshoz jóváhagyott

NE használjon olyan fóliákat, amelyeknek

- Elektrosztatikus töltésük van, ettől összetapadhatnak
- Tintasugaras nyomtatókhoz készült

Bevonatos papír

Próbálja ki az összes bevonatos papírt, hogy biztosítani tudja az elfogadható teljesítményt és megakadályozza a kép eltolódását.

Bevonatos papírra lehet folyamatosan nyomtatni, azonban a nyomathordozó minősége és a nyomtatási körülmények befolyásolhatják a nyomathordozó adagolását. Amennyiben probléma merül fel, felyezze be a folyamatos nyomtatást és adagolja a lapokat egyenként.

Kapacitás	1.tálca	Legfeljebb 50 lap, méretüktől és vastagságuktól függően
	2.tálca	Nem támogatott
Nyomathordozó típusa	Bevonatos papír	
Duplex nyomtatás	Nem támogatott	

Ne használjon bevonatos papírt

- Bármilyen más nyomathordozóval vegyesen van betöltve a tálcába (ez papírelakadást fog eredményezni)
- Tintasugaras nyomtatókhoz készült

Mi a garantált nyomtatható terület?

A nyomtatható terület az összes nyomathordozó esetében maximum 4 mm (0,157 ") a nyomathordozó szélétől minden oldalon.

Mindegyik nyomathordozó formátumnak sajátos nyomtatható területe van, melyre a nyomtató tisztán, torzítás nélkül nyomtathat.

Ezt a területet mind a hardver (a nyomathordozó fizikai mérete és a nyomtató által kívánt margók), mind a szoftver (a teljes oldalhoz rendelkezésre álló puffer memóriamennyiség) korlátozza. A garantált nyomtatható terület az összes nyomathordozó formátum esetében maximum 4 mm-re (0,157 ") van a nyomathordozó szélétől minden oldalon.

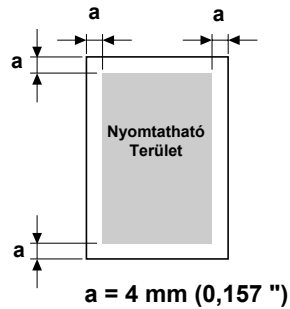

Legal formátumú nyomathordozó esetén a színes nyomtatás alsó margója 18 mm (0,709 ").



Bevonatos papírra történő nyomtatás esetén a felső margó 10 mm (0,394 ").

Nyomtatható terület – Borítékok

A borítékoknak van egy nem garantált területe a nyelven, ez borítéktípusonként változhat.



A boríték nyomtatási tájolását az alkalmazásban kell meghatározni.

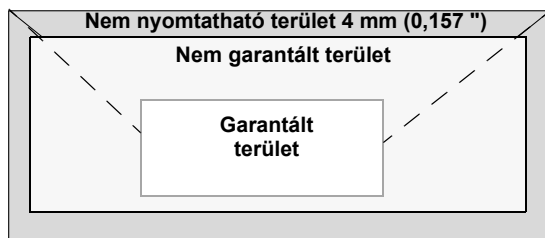

Lapmargók

A margókat az alkalmazáson belül kell beállítani. Néhány alkalmazásban lehetséges az egyedi lapformátum és margók beállítása, míg másokban csak szabványos lapformátumok és margók vannak, melyekből választhat. Amennyiben szabványos formátumot választ, lehet, hogy a kép egy részét elveszíti (A nyomtatható terület korlátozásának köszönhetően). Amennyiben az alkalmazásban beállíthat egyedi lapméretet, akkor az optimális eredmény elérése érdekében a meghatározáskor maradjon a megadott nyomtatható területen belül.

Nyomathordozó betöltése

Távolítsa el a nyomathordozó csomag felső és alsó lapját! Egy kb. 200 lapos köteget vegyen kezébe, pörgesse át betöltés előtt a köteget, hogy megakadályozza a statikus elektromossággal történő feltöltődést.

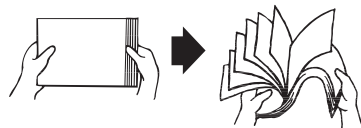

A fóliákat ne pörgesse át!

Megjegyzés

Bár ezt a nyomtatót úgy tervezték, hogy széleskörű nyomathordozó típusokra legyen képes nyomtatni, nem arra szánták, hogy kizárólagosan egyféle nyomathordozó típusra nyomtasson, kivéve a normál papírt. Ha a normál papíron kívül folyamatosan más nyomathordozóra nyomtat (pl. borítékok, címkék, vastag papír, fóliák vagy bevonatos papír), akkor ez káros hatással lehet a nyomtatási minőségre vagy csökkentheti a nyomtatómű élettartamát.

Amikor újra betölti a nyomathordozókat, akkor először távolítsa el az összes olyan nyomathordozót, amelyik a tálcában maradt! Rakja össze az új nyomathordozókkal, egyengesse ki a köteg széleit, majd töltsse be a nyomtatóba!

Ne töltsön be különböző típusú nyomathordozókat egy adagoló egységbe, ez papírelakadást fog eredményezni!

1.tálca (univerzális tálca)

Az 1. tálcából betölthető nyomtatható nyomathordozók típusokra vonatkozó részletes információk a „Specifikáció” részben található 40. oldalon.

Normál papír betöltése

1 Távolítsa el az 1. tálca fedelét!

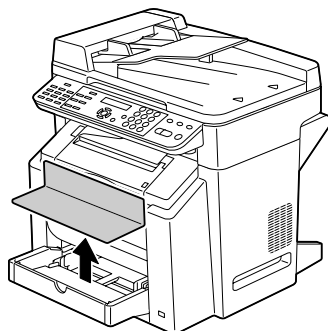



Ha Legal méretű papírt helyez az 1-es tálcába, hajtsa le az 1-es tálca előlapját.

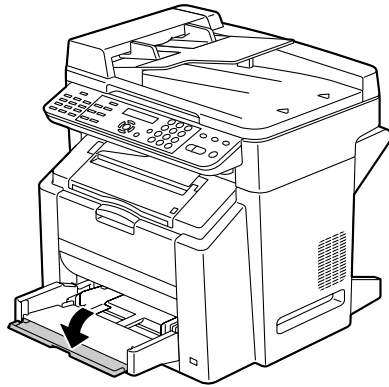

- 2** Húzza szét a papírvezetőket, hogy távolabb kerüljenek egymástól!

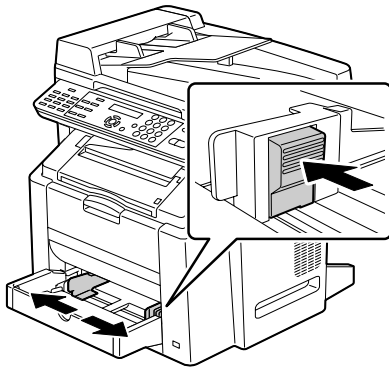

- 3** Töltse be a papírt nyomtatandó oldallal felfelé a tálcába!

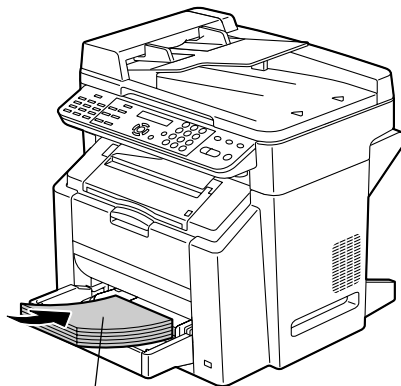

Face up



Ne töltsön be többet a betöltési ▼ határoló jelnél! A tálcába egyszerre maximum 200 lap (80 g/m² [22 lb]) normál papír tölthető be.

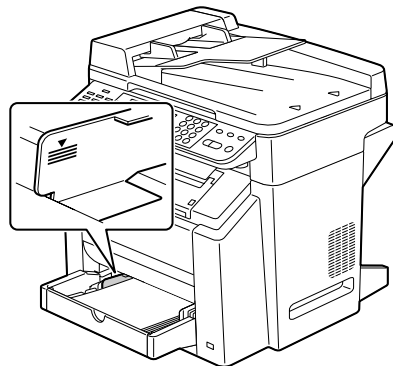

- 4 Nyomja össze a papírvezetőket, hogy illeszkedjenek a papírok oldalaihoz!

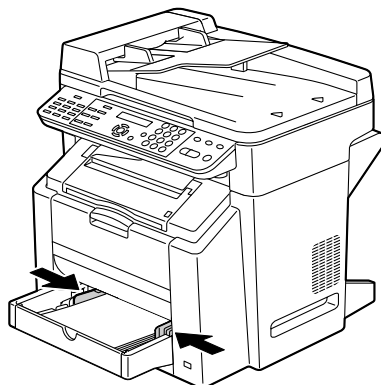

- 5 Helyezze vissza a fedelet!

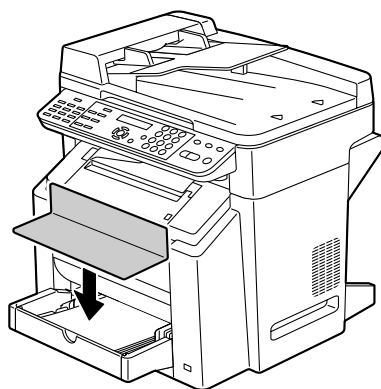

További nyomathordozók

Amikor a normál papíron kívül más nyomathordozót tölt be, állítsa be az optimális nyomtatási minőség elérése érdekében a nyomathordozó típusát (például Boríték, Címkek, Vastag papír vagy Fóliák) a nyomtatási programban.

Borítékok betöltése

1 Távolítsa el az 1. tálcá fedelét!

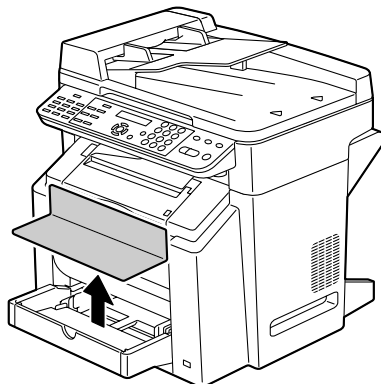

2 Húzza szét a papírvezetőket, hogy távolabb kerüljenek egymástól!

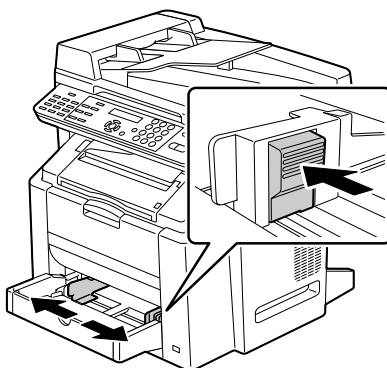

3 Töltse be a borítékokat fülekkel lefelé a tálcába!



Mielőtt betöltené a borítékokat, egy sima felületen nyomja össze a köteget, hogy az összes levegőt eltávolítsa a borítékokból! Győződjön meg arról, hogy a ragasztós nyelvek teljesen be legyenek hajlítva, mert egyébként a borítékok összegyűrődhetnek vagy papírelakadást okozhatnak!



Egyszerre maximum 10 borítékot lehet betölteni a tálcába!



Azokat a borítékokat, melyeknek a füle a hosszanti oldal mentén van, helyezze füllel a készülék baloldala felé!

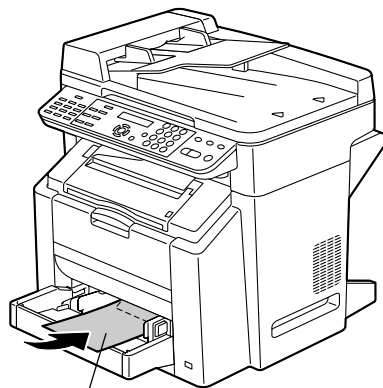

Füllel lefelé

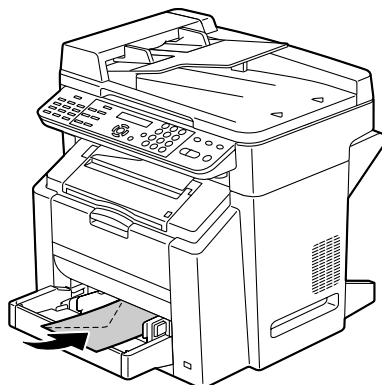

4 Nyomja össze a papírvezetőket, hogy illeszkedjenek a borítékok oldalaihoz!

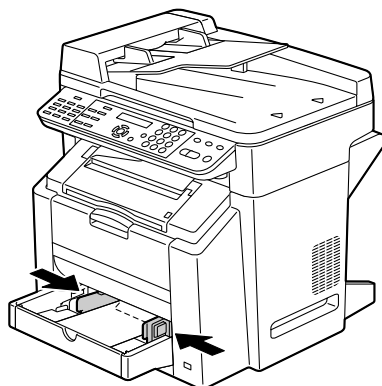

5 Helyezze vissza a fedelet!

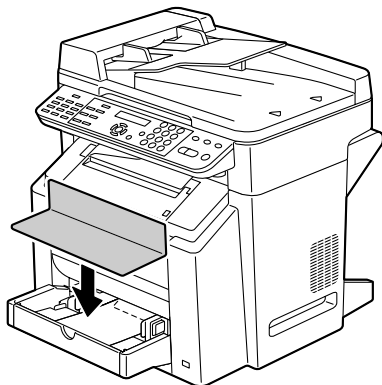

6 Húzza meg a szkennert rögzítő karját!



Mielőtt borítékra kezdene nyomtatni, mindenképpen végezze el a 6-11. lépést.

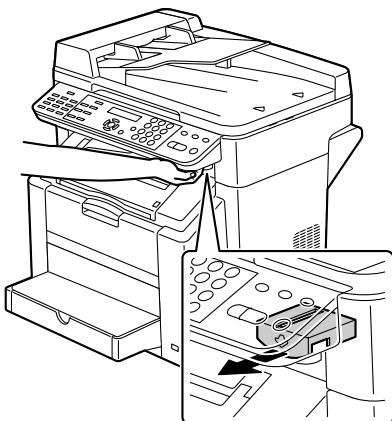

Amennyiben az automatikus dokumentum adagoló nyitva van, nem lehet a szkennert kioldani. Először óvatosan csukja be az automatikus dokumentum adagolót, majd oldja ki a szkennert!

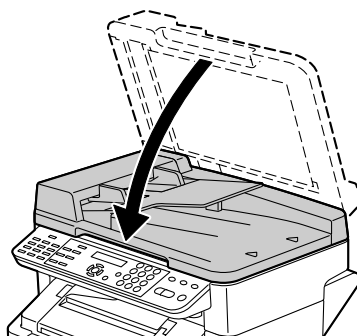

7 Nyissa ki a szkennert!



Figyeljen oda, hogy ne érintse meg a szkennert alsó oldalán található lemezt!

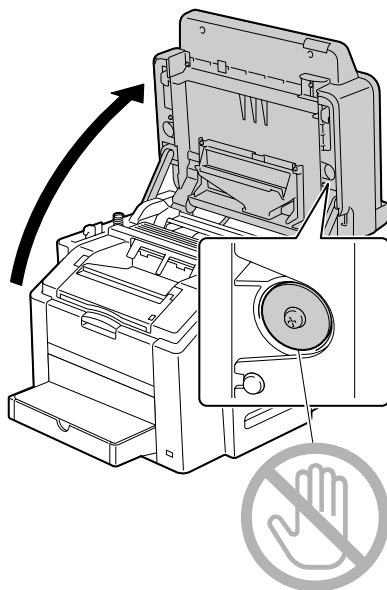

8 Húzza meg a kart és utána nyissa ki a nyomtatómű fedelét!



Ne érintse meg a képátíró szalagmodult!

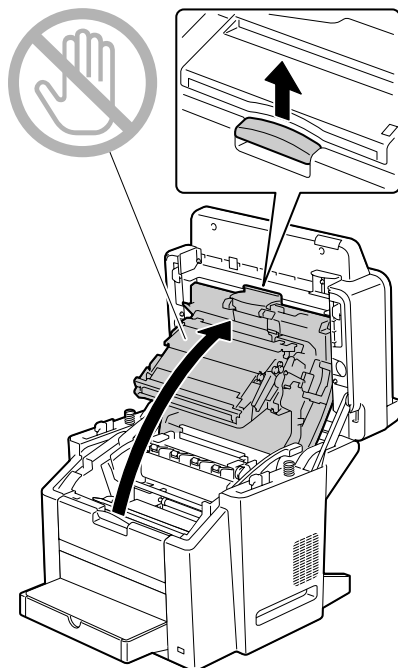



Amennyiben a kimeneti tálcában van nyomathordozó, vegye ki a tálcából!



Ne felejtse el felhajlítani a kimeneti tálcát, mielőtt kinyitná a nyomtatómű fedelét!

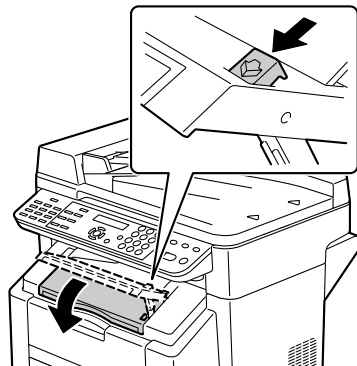
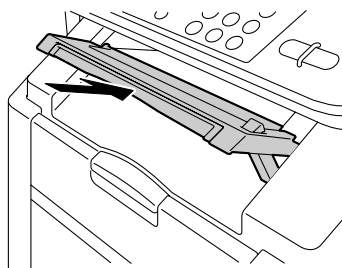

- 9 Emelje fel a fixáló egység elválaszó karjait a fixálóegységen!

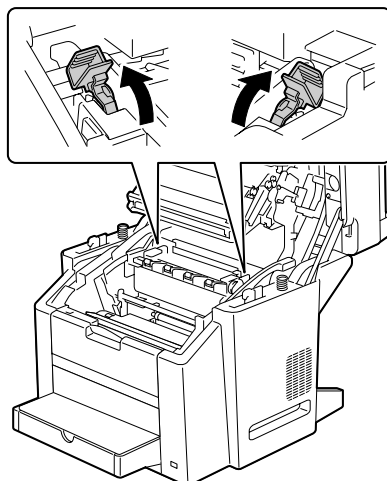

10 Óvatosan csukja be
nyomtatómű fedelét!

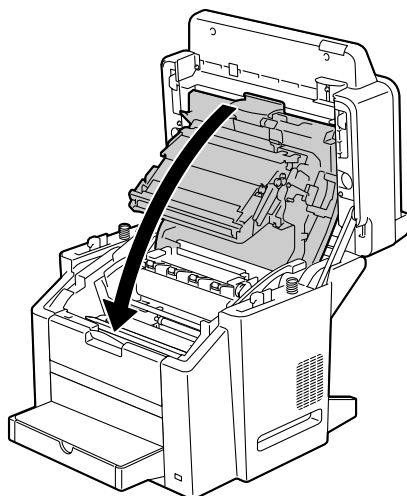

11 Óvatosan csukja be szkennert!

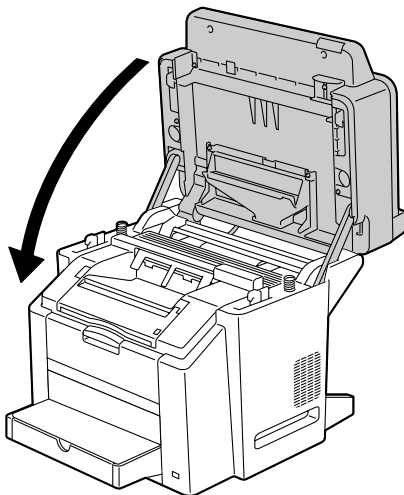

Mielőtt más nyomathordozóra nyomtatna mint borítékra, ne felejtse el visszaállítani a fixálón a fixálóelválasztó karjait eredeti helyzetükbe!

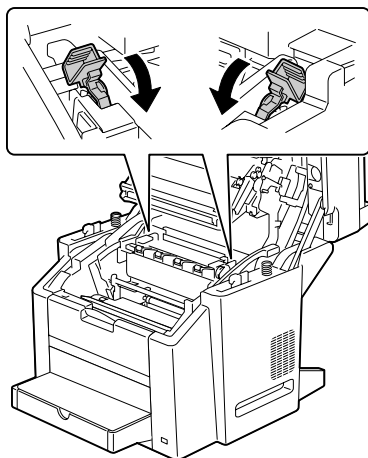

Címkék/levelezőlapok/vastagpapír/OHP fólia/bevonatos papír betöltése

- 1 Távolítsa el az 1. tálcá fedelét!

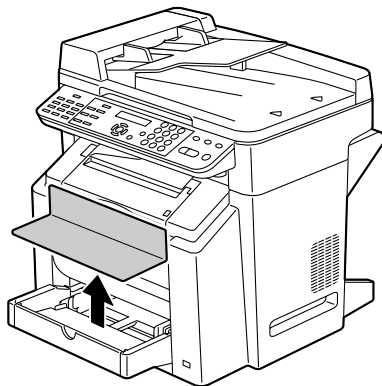

- 2 Húzza szét a papírvetítőket, hogy távolabb kerüljenek egymástól!

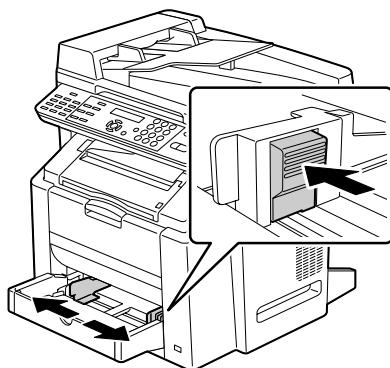

- 3 Töltse be a nyomathordozót nyomtatandó oldallal felfelé a tálcába!



Egyszerre maximum 50 lapot lehet betölteni a tálcába.

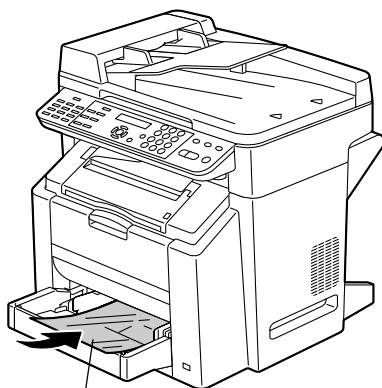

Nyomtatási oldallal felfelé

- 4** Nyomja össze a papírvezetőket, hogy illeszkedjenek a nyomathordozók oldalaihoz!

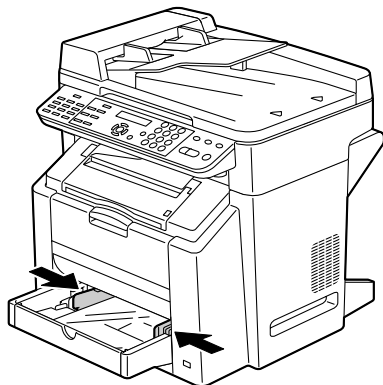

- 5** Helyezze vissza a fedelet!

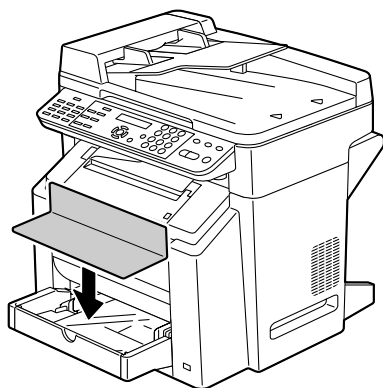

2. tálcá



A 2-es tálcába csak sima papírt szabad behelyezni.

Normál papír betöltése

- 1 Húzza ki a 2. tálcát amennyire csak lehet!

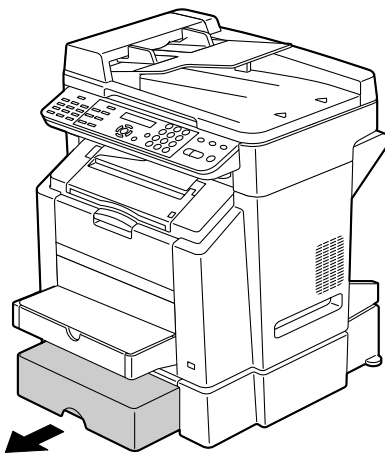

- 2 Emelje ki és távolítsa el a 2. tálcát!

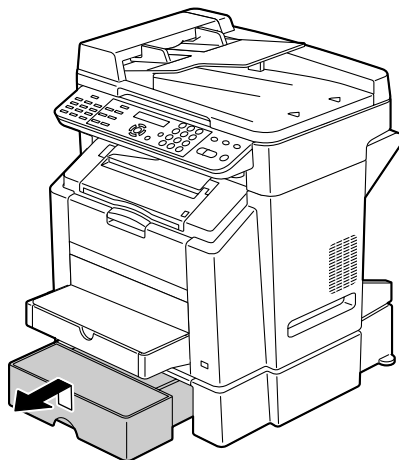

3 Távolítsa el a 2. tálcá fedelét!

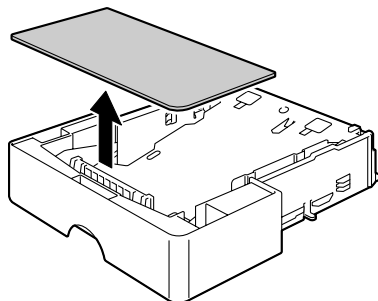

4 Nyomja le a papíremelő lemezt, amíg a helyére nem illeszkedik!

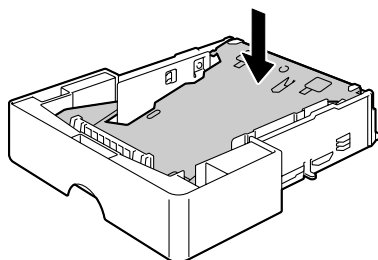

5 Töltse be a papírt nyomtatandó oldallal felfelé a tálcába!

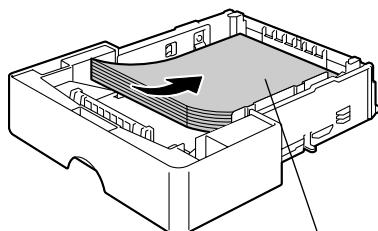

Nyomtatási oldallal felfelé



Ne töltsön be nyomathordozót a 100%-kal jelölt betöltéshatároló jel fölé! A tálcába egyszerre maximum 500 lap (80 g/m² [22 lb]) normál papír tölthető be.

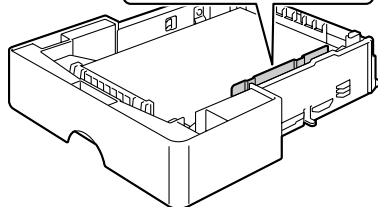
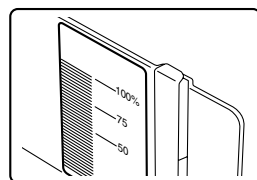

- 6** Helyezze vissza a fedelet a 2. tálcára!

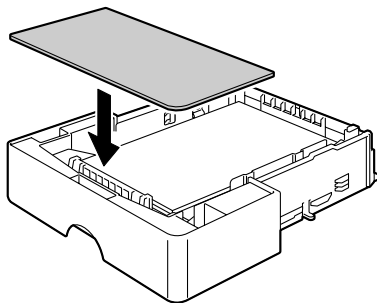

- 7** Tegye vissza helyére a készüléken a 2. tálcát!

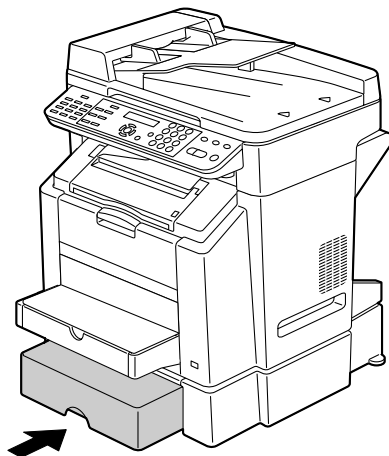

Duplex nyomtatás

A duplex nyomtatás sikeres elvégzéséhez győződjön meg arról, hogy a duplex egység fizikailag fel van szerelve a készülékre!

Tanulmányozza az alkalmazást, hogy megismerkedjen a margók beállításával duplex nyomtatás esetén!

Megjegyzés

Automatikus duplex nyomtatást csak 60–90 g/m² (16–24 lb bond) súlyú normál papírral lehet végezni. További információkat a „Specifikáció” részben talál a 40. oldalon.

Borítékok, címkék, OHP fóliák, levelezőlapok és bevonatos papír esetén a duplex nyomtatás nem támogatott.

Az alábbi Duplex/Füzet beállítások állnak rendelkezésre.



Duplex nyomtatás esetén először a hátulsó oldal kerül kinyomtatásra majd utána nyomtatódik az előlő oldal.

Duplex

	Amennyiben a „Kötés a rövid élnél” opció van kiválasztva, akkor az oldalak úgy lesznek megformázva, hogy lap tetején levő él mentén történjen a lapfordítás.
	Amennyiben a „Kötés a hosszú élnél” opció van kiválasztva, akkor az oldalak úgy lesznek megformázva, hogy lap oldalai mentén történjen a lapfordítás.

Füzet

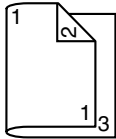
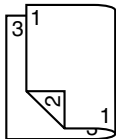
	<p>Amennyiben „Füzet baloldali kötéssel“ opció van kiválasztva, akkor a lapokat úgy lehet félbehajtani mint egy baloldali kötésű füzetnél.</p>
	<p>Amennyiben „Füzet jobboldali kötéssel“ opció van kiválasztva, akkor a lapokat úgy lehet félbehajtani mint egy jobboldali kötésű füzetnél.</p>

Kimeneti tálca

Az összes nyomathordozó, nyomtatott oldallal lefelé lerakó, kimeneti tálcába kerül. Ennek a kimeneti tárolónak kapacitása 100 lap (A4/Letter) 80 g/m² (22 lb) súlyú papír.



Amennyiben a kimeneti tárolóban a nyomathordozók túlságosan magas rétegben kerülnének lerakásra, a nyomtatóban papírelakadás, különösen intenzív papírelgörbülés vagy elektromos feltöltődés keletkezhet.



A fóliákat, hogy elkerülje a statikus elektromossággal történő feltöltődésüket, távolítsa el a lerakó tálcáról, amilyen gyorsan csak lehet!

Ahogy a jobboldali ábrán látható, a kimeneti tárolót két pozícióba lehet beállítani.

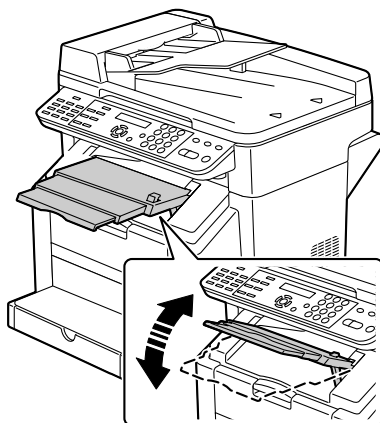

Nyomja meg és tartsa benyomva a kimeneti tálca jobboldalán található gombot, ezzel a tálca vízszintes helyzetbe kerül.

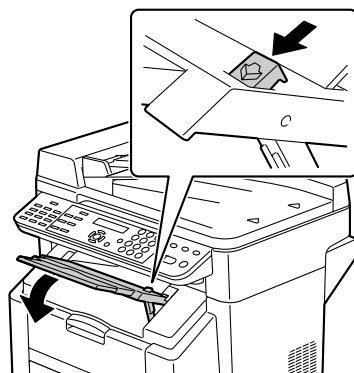



Levelezőlap nyomtatása esetén biztosítsa, hogy a kimeneti tároló vízszintes helyzetben legyen. Ha nyomtatás közben a kiadótálca ferdén áll, a képeslapok feltekeredhetnek, és még a 10. példány kiadása előtt egy hibaüzenet jelenhet meg a kijelzőn.

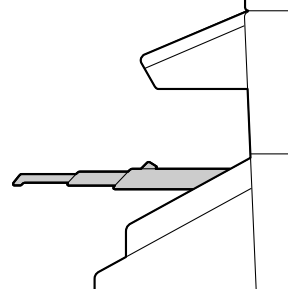

Ezen kívül még két különböző pozícióba lehet kihúzni a kimeneti tálca nyomathordozó támaszát. A megfelelő pozíció függ a nyomtatáshoz használt nyomathordozó formátumától.

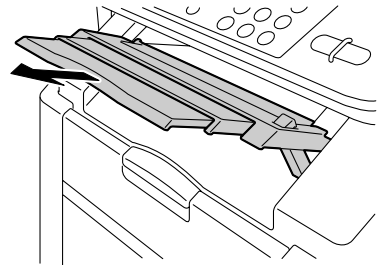

Nyomathordozók tárolása

- A nyomathordozókat, a nyomtatóba történő betöltésükig, tárolja egyenes, vízszintes felületen az eredeti csomagolóanyagukban.

Amennyiben a nyomathordozót hosszú ideig nem becsomagolva tárolja, akkor kiszáradhat vagy túl sok nedvességet szívhat magába, s így papírelakadást okozhat.

- Amennyiben a nyomathordozót eltávolítja a csomagolásából, tárolás céljából helyezze vissza eredeti csomagolóanyagában hideg, sötét helyre és vízszintes felületre.
- Kerülje a nedvességet, a magas páratartalmat, a közvetlen napfényt, a nagy hőt (35 °C [95 °F] felett) és a port.
- Ne támassza a nyomathordozót más tárgynak, és ne tárolja függőleges pozícióban.

Mielőtt hosszabb ideig tárolt nyomathordozót használna, végezzen előbb egy próba nyomtatást.

Eredeti dokumentum

Specifikáció

Dokumentumok, melyeket el lehet helyezni a síküvegre

A síküvegre az alábbi típusú dokumentumokat lehet elhelyezni.

Dokumentum típusa	Lapok vagy könyvek
A dokumentum maximális formátuma	Legal
Maximális súly	3 kg (6,6 lb)

Amikor a dokumentumot síküvegre helyezi, tartsa be az alábbi feltételeket!

- Ne helyezzen 3 kg-nál (6,6 lb) nehezebb tárgyat a síküvegre, az üveg megsérülhet!
- Ne nyomja le túlságosan nagy erővel a síküvegen szétnyitott könyvet, az üveg megsérülhet!

Dokumentumok, melyeket be lehet tölteni az automatikus dokumentum adagolóba

Az automatikus dokumentum adagolóba az alábbi típusú dokumentumokat lehet betölteni.

Dokumentum nyomathordozó típusa/súlya	Normál papír – 60 és 128 g/m ² (16 és 34 lb) között
A dokumentum maximális formátuma	Legal
Nyomathordozó kapacitás	50 lap

Az automatikus dokumentum adagolóba ne helyezze be az alábbi típusú dokumentumokat!

- Különböző formátumú oldalakat tartalmazó dokumentumok.
- Gyűrött, félbehajtott, hullámos vagy széttépett dokumentumok.
- Nagyon áttetsző vagy átlátszó dokumentumok, mint például az OHP fólia vagy a diazomásoló fényérzékeny papír.
- Felületkezelt dokumentumok, mint például az indigós hátoldalú papír.
- 128 g/m² -nél (34 lb) vastagabb papírra nyomtatott dokumentumok.

- Dokumentumok, melyeknek az oldalali gemkapoccsal vagy tűzőkapoccsal vannak összefűzve.
- Könyvbe vagy füzetbe összefűzött dokumentumok.
- Dokumentumok ragasztóval összeragasztott oldalakkal.
- Olyan dokumentumok, melyek lapjaiban eltávolított kivágások vannak vagy maguk a kivágások.
- Címkés lapok.
- Ofszet nyomtatási matrica.
- Dokumentumok lefűző nyílásokkal.

Dokumentum betöltése másoláshoz

A dokumentum elhelyezése a síkúvegre

- 1 Emelje fel és nyissa ki az ADF fedelét!

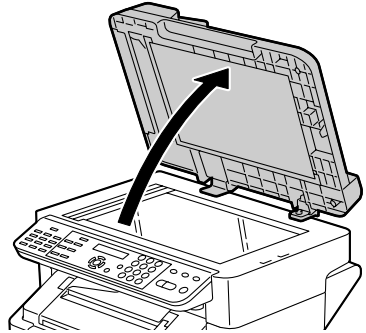

- 2 Helyezze el a dokumentumot a síkágyon!

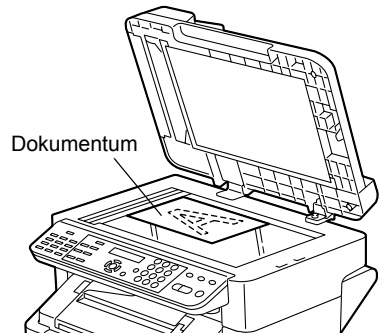

Illessze a dokumentumot a bal oldalon található nyílhoz a készülék hátsó részének irányában!

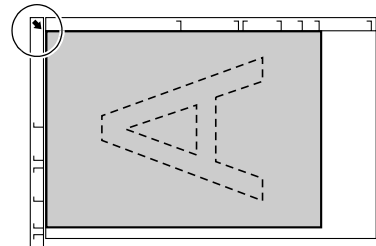

- 3** Óvatosan csukja le az ADF fedelét!

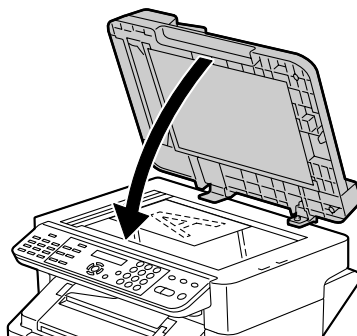

Dokumentum betöltése az automatikus dokumentum adagolóba

- 1** Helyezze el a dokumentumot az ADF adagoló tálcába nyomtatott oldalával felfelé!



Mielőtt betölné a dokumentumot az automatikus dokumentum adagolóba, ellenőrizze, hogy nem maradt-e dokumentum a síkúvegen.

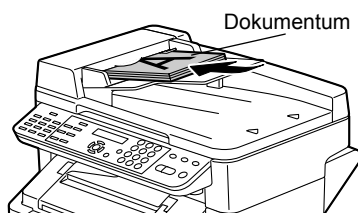

- 2** Illessze a papírvezetőket a dokumentum méreteihez!

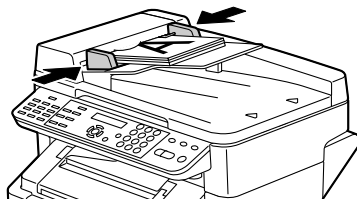

***Nyomtatóillesztő
használata***

4

Az illesztőprogram opcióinak és alapértékeinek kiválasztása (Windows alatt)

Mielőtt nyomtatójával megkezdené a munkát, azt tanácsoljuk, hogy ellenőrizze/változtassa meg a nyomtató alapbeállításait. Amennyiben kiegészítőt is szerelt a nyomtatóra, akkor a kiegészítőt „jelenteni kell” a nyomtatóillesztő programnak.

1 A következők szerint válassza ki az illesztőprogram tulajdonságai pontot:

- Windows XP/Server 2003

A **Start** menüben válassza ki a **Nyomtatók és Faxok** pontot, hogy megjelenjen a **Nyomtatók és Faxok** mappa! A jobboldali egérgombbal kattintson a KONICA MINOLTA bizhub C10 nyomtatóikonra és válassza ki a **Nyomtatási tulajdonságok** pontot!

- Windows 2000

A **Start** menüben válassza ki a **Beállítások** pontot, majd a **Nyomtatók** pontot, hogy megjelenjen a **Nyomtatók** mappa! A jobboldali egérgombbal kattintson a KONICA MINOLTA bizhub C10 nyomtatóikonra és válassza ki a **Nyomtatási tulajdonságok** pontot!

- Windows Vista

A **Start** menüben válassza ki a Vezérlőpanelt és kattintson a **Hardver és Hang** menüpontra és válassza ki a **Nyomtatókat**. Kattintson a jobb gombbal a KONICA MINOLTA bizhub C10 nyomtató ikonra és válassza ki a **Nyomtató** beállításokat.

2 Amennyiben felszerelte a rendelkezésre álló kiegészítők valamelyikét, folytassa a következő lépéstől. Ellenkező esetben folytassa a 8. lépéstől!

3 Válassza ki a **Kiegészítők beállítása** fület.

4 Ellenőrizze az opciók megfelelő azonosítását.



*Mivel ennél a meghajtónál alapértelmezettként az **Automatikus konfiguráció** szerepel, a telepített opciók automatikusan kerülnek beazonosításra. Amennyiben az opciók – bármilyen oknál fogva – nem megfelelően kerültek beazonosításra, kövesse az 5-7. lépésben leírt utasításokat.*

5 Ikszelje ki az **Automatikus konfiguráció** jelölőnégyzetét.

6 Válassza ki valamelyik opciót (egyszerre mindig csak egyet), majd a beállításokban a „telepítve” pontot. Ez a státusz az eszközopciók listájában az adott opció mellett jobbra jelenik meg.



*Az egyes opciók törléséhez válassza ki az adott opciót az **Eszközopciók** listájában, majd a **Beállításoknál** jelölje meg a **Nincs telepítve** pontot.*

- 7 Kattintson az **Alkalmaz** pontra!
 *Az operációs rendszer verziójától függően lehet, hogy az **Alkalmaz** nem jelenik meg. Ebben az esetben folytassa a következő lépéssel.*
- 8 Válassza ki a **Alap** fület! Válassza ki a nyomtatóhoz az alapbeállításokat, pl. a használandó alapértelmezett nyomathordozó méretet!
- 9 Kattintson az **Alkalmaz** pontra!
- 10 Kattintson az **OK** pontra, hogy kilépjen a Tulajdonságok párbeszéd ablakból!

A nyomtatóillesztő program eltávolítása (Windows alatt)

Ez a rész leírja, hogyan kell, amennyiben ez szükséges, eltávolítani a bizhub C10 nyomtatóillesztő programot.

Windows XP/Server 2003/Vista

- 1 A **Start** menüben válassza ki az **Összes program** menüpontot és válassza ki a KONICA MINOLTA bizhub C10 pontot, majd kattintson az **Eltávolít** pontra!
- 2 Miután megjelenik az **Eltávolít** párbeszéd ablak, kattintson az **OK** gombra, hogy eltávolítsa a programot!

Windows 2000

- 1 A **Start** menüben válassza ki a **Beállításokat** majd a **Nyomtatókat** hogy megjelenítse a **Nyomtatók** könyvtárat.
- 2 Az **Eltávolítás** ablakban, válassza ki a KONICA MINOLTA bizhub C10 opciót! Ezután kattintson az **Eltávolítás** pontra!
- 3 Ekkor a bizhub C10 nyomtatóillesztő program eltávolításra kerül a számítógépről.

A nyomtatóillesztő program beállításainak megjelenítése

Windows XP/Server 2003

- 1 A **Start** menüben válassza ki a **Nyomtatók és Faxok** pontot, hogy megjelenjen a **Nyomtatók és Faxok** mappa!
- 2 A jobboldali egérgombbal kattintson a KONICA MINOLTA bizhub C10 nyomtatóikonra és válassza ki a **Nyomtatási tulajdonságok** pontot!

Windows 2000

- 1 A **Start** menüben válassza ki a **Beállításokat** majd a **Nyomtatókat** hogy megjelenítse a **Nyomtatók** könyvtárat.
- 2 A jobboldali egérgombbal kattintson a KONICA MINOLTA bizhub C10 nyomtatóikonra és válassza ki a **Nyomtatási tulajdonságok** pontot!

Windows Vista

- 1 A **Start** menüben válassza ki a Vezérlőpanelt és kattintson a **Hardver és Hang** menüpontra és válassza ki a **Nyomtatókat**.
- 2 A jobboldali egérgombbal kattintson a KONICA MINOLTA bizhub C10 nyomtatóikonra és válassza ki a **Nyomtatási tulajdonságok** pontot!

A nyomtatóillesztő program használata

Közös gombok

Az alábbiakban leírt gombok minden fűlnél megtalálhatók.

OK

Kattintson rá, hogy kilépjen a Tulajdonságok párbeszéd ablakból, elmentve az elvégzett változtatásokat.

Mégse

Kattintson rá, hogy kilépjen a Tulajdonságok párbeszéd ablakból, az elvégzett változtatások elmentése nélkül.

Alkalmaz

Kattintson rá, hogy minden változtatást elmentsen anélkül, hogy kilépne a Tulajdonságok párbeszéd ablakból.



*Lehet, hogy az operációs rendszer verziójától függően az **Alkalmaz** pont nem jelenik meg.*

Súgó

Kattintson rá, hogy megtekintse a súgót.

Egyszerű beállítás

Kattintson a **Ment** gombra, hogy elmentse az aktuális beállítást! Adja meg a **Nevet** és a **Kommentárt**, ami hozzáférhetővé teszi a beállítást, amennyiben később használni akarja.

- **Név:** Adja meg az elmentendő beállítások nevét!
- **Megjegyzés:** Egészítse ki az elmentendő beállításokat egy egyszerű kommentárral!

Ezután az elmentett beállítást ki lehet választani a listából. Amennyiben meg szeretné változtatni az elmentett beállítást, kattintson a **Szerkeszt** gombra.

A legördülő listából válassza ki a **Alapértelmezett** pontot, hogy az összes fűlnél alapállapotba állítsa a funkciókat, hogy azok az alapértelmezett értékeket mutassák.

Papír képe

Kattintson erre a gombra, hogy megtekintse az ábra részben a lap elrendezését!



*A gomb nem jelenik meg a **Verzió** fülön.*

Nyomtató képe

Kattintson erre a gombra, hogy megtekintse az ábra részben a nyomtató képét!



*A gomb nem jelenik meg a **Verzió** fülön.*

Vízjel nyomtatási kép

Kattintson erre a gombra és ezzel megjeleníti a vízjel nyomtatási képét!



*Ez a gomb csak akkor jelenik meg, amikor a **Vízjel** fül van kiválasztva.*

Minőség nyomtatási kép

Kattintson erre a gombra, hogy megjelenítse a Minőség fülön kiválasztott beállítás nyomtatási képét!



*Ez a gomb csak akkor jelenik meg, amikor a **Minőség** fül van kiválasztva.*

Alapértelmezett

Kattintson erre a gombra és ezzel visszaállítja a beállításokat alapértelmezett értékeikre!



*Ez a gomb nem jelenik meg a **Verzió** fülön.*



A gombra történő kattintás után a megjelenített párbeszéd ablakban a beállítások visszaállnak alapértelmezett értékeikre. A többi fülön a beállítások nem változnak meg.

Alap fül

Az Alap fül lehetővé teszi

- A nyomathordozó tájolásának beállítását
- Az eredeti dokumentum formátumának meghatározását
- A nyomathordozó kimeneti formátumának kiválasztását
- A dokumentumok zoomolását (nagyítás/kicsinyítés)
- A papír forrásának meghatározását
- A nyomathordozó típusának meghatározását
- A másolatok számának meghatározását
- A feladat leválogatásának ki-/bekapcsolását

Elrendezés fül

Az Elrendezés fül lehetővé teszi

- A dokumentum több oldalának egy lapra nyomtatását (Többoldalas)
- A nyomtatási kép 180 fokkal történő elforgatását
- Duplex nyomtatás specifikálását
- Füzet nyomtatás specifikálását
- Képtolrás beállításának specifikálását

Overlay fül



Overlay alkalmazása esetén a nyomathordozó formátuma és tájolása meg kell hogy feleljen az overlay formátumnak.

Ezen túl, amennyiben az illetző programban specifikálja a „Többoldalas“ vagy a „Füzet“ beállításokat, nem lehet az Overlay formátumot úgy beállítani, hogy az megfeleljen az adott beállításnak.

Az Overlay fül lehetővé teszi

- Az overlay formátum kiválasztását
- Az overlay fájlok hozzáadását, szerkesztését vagy törlését
- Az overlay formátum kinyomtatását az összes oldalra vagy csak az első oldalra

Vízjel fül

A Vízjel fül lehetővé teszi

- A használni kívánt vízjel kiválasztását
- A vízjel hozzáadását, szerkesztését vagy törlését
- Vízjel nyomtatása háttérre
- A vízjel kinyomtatását csak az első oldalra
- Az adott vízjel több példányban történő kinyomtatását egyetlen lapon

Minőség fül

A Minőség fül lehetővé teszi

- Adja meg, hogy színesen vagy szürkeskálában történjen a nyomtatás
- Egy kép sötétségének beállítását (Fényesség)
- A kontraszt beállítását (Kontraszt)
- Állítsa be a nyomtatott kép telítettségét (Telítettség)
- Adja meg a dokumentum nyomtatásához a színillesztést
- A nyomtatási felbontás megadását

Kiegészítők beállítása fül

A Készülék kiegészítők beállítása fül lehetővé teszi

- A telepített opciók automatikus beazonosítását
- Aktiválja a 2.tálca és/vagy a duplex opciót
- A nyomtatási feladattal/feladatokkal elküldendő felhasználónév megadását

Verzió fül

- A Verzió fülön található a nyomtatóillesztőt pontosító információk.

***Közvetlen
nyomtatás***

5

Közvetlen nyomtatás

Amennyiben a PictBridge (1.0 vagy későbbi) funkcióval ellátott digitális fényképezőgép az USB Host Porton keresztül csatlakozik a készülékhez, közvetlenül ki lehet nyomtatni a készüléken a digitális fényképezőgépben tárolt képeket.



Az alábbi funkciókat nem támogatja a Közvetlen nyomtatás.

- DPOF AUTOPRINT kép nyomtatás
- Margó nélküli
- Engedélyezve kábel kihúzás
- DPOF kábel kihúzás visszaállítás

Index print és a nyomtatás N EGY LAPRA alkalmazásával beállítások csak a Letter- és A4-formátumú nyomathordozók esetén lehetségesek.



Gondoskodjon arról, hogy az 1.tálcába betöltött nyomathordozó azonos formátumú legyen mint amilyen PAPÍR FORM. pontban a KÖZVETL. NYOMTAT. menüben ki van választva.



A közvetlen nyomtatáshoz az alábbi nyomathordozó típusokat lehet használni: normál papír, vastag papír, címkék, bevonatos papír és levelezőlapok.

Közvetlen nyomtatás a digitális fényképezőgépről

1 A KÖZVETL. NYOMTAT. menüben lehet specifikálni a beállításokat a NYOMT. MIN., PAPÍR FORM. és az N EGY LAPRA opcióknál.



Amennyiben ezeket a beállításokat a digitális fényképezőgépen be lehet állítani, akkor ezeket már nem kell specifikálni a vezérlőpanelen. Ezeket a beállításokat felülírják a digitális fényképezőgépen konfigurált beállítások. A vezérlőpanel beállítások részleteiért lásd a „A KÖZVETL. NYOMTAT. menü“ 34. oldalon.



Nem lehet nyomtatni, amennyiben a fényképezőgépen meghatározott nyomathordozó formátuma (a kép mérete) nagyobb mint a PAPÍR FORM. opcióban a KÖZVETL. NYOMTAT. menüben kiválasztott nyomathordozó formátum.



Ha a 2-es tálcá nincsen telepítve, és a KÖZVETL. NYOMTAT. menüben nem az A4 vagy a LETTER formátumot választotta ki, ez a menüopció nem állítható be.

- 2** Csatlakoztassa az USB kábelt a digitális fényképezőgéphez és a közvetlen nyomtatási porthoz.



Az USB kábel nincs hozzátámasztva a készülékhez és külön kell megvásárolni, amennyiben nem tartozéka a digitális fényképezőgépnek.

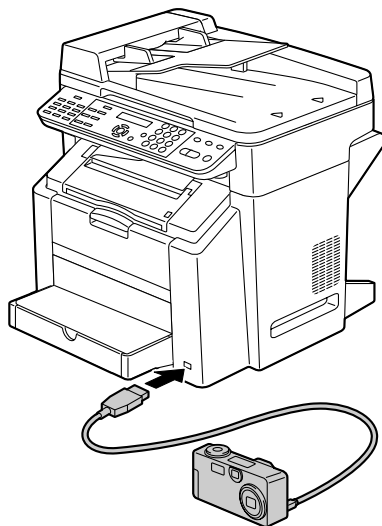

- 3** A digitális fényképezőgépen válassza ki a nyomtani kívánt fényképeket és a szükséges példányszámokat.
- 4** Indítsa el a digitális fényképezőgépről a nyomtatást!

A Fénymásoló

6

Másolási alapfunkciók

Ebben a fejezetben található a másolási alpműveletek leírása és azok a funkciók, melyeket gyakran kell használni a másolatok készítésénél, mint például a zoom arány és a másolási denzitás megadása.



*Ha másolás közben zöld fényel felgyullad a **Fax** vagy a **Szkennelés** gomb, meg kell nyomni meg a **Másolás** gombot.*



*A hordozó méretét a **PAPÍR FORRÁS BEÁLL** menüben adhatja meg. Részletek a „**A PAPÍR FORRÁS BEÁLL.** menü” című részben a 29. oldalon.*

Másolási alpműveletek

- 1 Pozicionálja a másolandó dokumentumot!



*A dokumentum pozicionálásának részleteiről lásd az „**A dokumentum elhelyezése a síkúvegre**” 71. oldalon és a „**Dokumentum betöltése az automatikus dokumentum adagolóba**” 72. oldalon.*

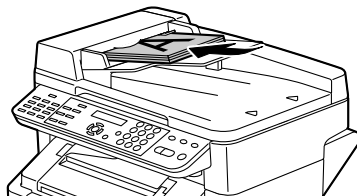
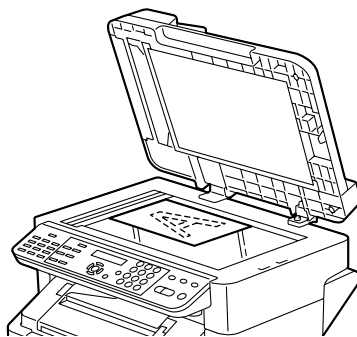

2 Adja meg a kívánt másolási beállításokat!



A másolási minőség meghatározásáról bővebben az alábbi, „A másolási minőség meghatározása” című részben olvashat (85. oldal).

A zoom arány meghatározásának részleteiről lásd „Zoom arány meghatározása” 90. oldalon.

A másolási denzitás meghatározásának részleteiről lásd

„Másolási denzitás beállítása” 91. oldalon.

Az adagoló egység kiválasztásának részleteiről lásd

„Nyomathordozó adagoló tálca kiválasztása” 91. oldalon.

A 2 az 1-ben másolás meghatározásának részleteiről lásd „2 az 1-ben másolás beállítása” 92. oldalon.

Az azonosítókártya másolásáról az „Azonosítókártya másolása” című részben talál bővebb információt a 93. oldalon.

A duplex (kétoldalas) másolás beállításának részleteiről lásd

„Duplex (kétoldalas) másolás beállítása” 95. oldalon.

A leválogatásos másolás beállításának részleteiről lásd

„Leválogatott másolás beállítása” 97. oldalon.

3 A számbillentűk segítségével határozza meg a kívánt másolatok számát!



Amennyiben a másolatok számát hibásan adta meg, nyomja meg a **Mégse/C** gombot, és utána adja meg helyesen a kívánt másolatok számát!

4 Színes másolatok nyomtatásához nyomja meg a **Start – Színes** gombot! Egyszínű másolatok nyomtatásához nyomja meg a **Start – F/F** gombot!

Elkezdődik a másolás.



Ha másolás közben megnyomja a **Stop/Reset** gombot, a kijelzőn megjelenik a **NYOMJON START GOMBOT FOLYTATÁSHOZ VISSZA** felirat. Ha szeretné folytatni a műveletet, nyomja meg a **Start – F/F** vagy a **Start – Színes** gombot. A másolás megszakítása a **Stop/Reset** gomb újbóli megnyomásával lehetséges.

A másolási minőség meghatározása

A másolás minősége a másolandó dokumentum tartalmától függően szabályozható.

1 Nyomja meg a **Minőség** gombot.

2 A ◀ vagy ▶ gombbal válasszon a **MIX**, **SZÖV.** vagy **FOTÓ** opciók közül, és nyomja meg a **Menu Select** gombot.

Ekkor újra megjelenik a főképernyő.

Zoom arány meghatározása

A zoom arány beállítható egy előre beállított zoom arány kiválasztásával, vagy a zoom arány egyedi beállításával.

Előre beállított zoom arány kiválasztása

- 1 Nyomkodja a **Kicsinyít/Nagyít** gombot, amíg a kívánt zoom arány meg nem jelenik!



*A zoom arány az alábbi sorrendben fog változni minden egyes **Kicsinyít/Nagyít** gomb megnyomása után.*

*Amikor a **EGYEDI BEÁLLÍTÁSOK/ZOOM ELŐÁLL.** beállítása
MM: 1,15→1,41→2,00→0,50→0,70→0,81*

*Amikor a **EGYEDI BEÁLLÍTÁSOK/ZOOM ELŐÁLL.** beállítása
INCH: 1,29→1,54→2,00→0,50→0,64→0,78*

A nagyítási arány a billentyűzettel nem módosítható.



*Az előre beállított zoom arány kiválasztásának függvényében a nyomathordozó méretváltozásának egy mintája megjelenhet a kijelző alsó jobb sarkában, az állapotkijelző területen.
A nyomathordozó méretváltozásának mintája 5 másodperc múlva eltűnik.*

Egyedi zoom arány megadása

- 1 Nyomja meg többször **▲** vagy **▼** gombot, amíg a kívánt zoom arány meg nem jelenik.



*A **▲** vagy **▼** gomb minden egyes megnyomása 0,01-al változtatja meg a zoom arányt.*

Beállítható értékeket 0,50 és 2,00 között lehet specifikálni.

A nagyítási arány a billentyűzettel nem módosítható.

Másolási denzitás beállítása



Ha a kijelzőn megjelenik az [A] jelzés, a másolási sűrűség beállításához nyomja meg kétszer a **Világos/Sötét** gombot.

- 1 Nyomja meg ◀ vagy ▶ gombot, hogy kiválassza a kívánt másolási denzitást!

Amikor a denzitásmutató jobbra halad, a denzitás sötétebb lesz. Amikor a denzitásmutató balra halad, a denzitás világosabb lesz.



A másolási denzitás szintén kiválasztható a **Világos/Sötét** gomb megnyomásával. A DENZITÁS menü megjelenítéséhez nyomja meg a **Világos/Sötét** gombot. Ezután ◀ vagy ▶ gombbal választhatja ki a kívánt sűrűséget, melyet a **Menu/Select** gombbal hagyhat jóvá.

Nyomathordozó adagoló tálca kiválasztása



Amennyiben az opcionális 2.tálca nincs telepítve, a tálcaválasztási lehetőség nem elérhető.

- 1 Nyomja meg kétszer a **Funkció** gombot!
- 2 A ▲ vagy ▼ gombbal válassza ki az 1. TÁLCA VÁLASZTÁS opciót, majd nyomja meg a **Menu/Select** gombot.



Amennyiben a 2.tálca nincs telepítve, az 1. TÁLCA VÁLASZTÁS felirat nem jelenik meg.

- 3 Végül ◀ vagy ▶ gombbal válassza ki az 1. TÁLCA vagy a 2.tálca, és nyomja meg a **Menu/Select** gombot.

Haladó másolatok készítése

Ebben a részben a 2 az 1-ben, az azonosítókártya-, a duplex (kétoldalú), valamint a sorba rendezett másolásról olvashat.



A 2 az 1-ben másolás, a duplex (kétoldalú) másolás, az azonosítókártya-másolás és a sorba rendezett másolás nem kombinálható egymással.

2 az 1-ben másolás beállítása

Amennyiben a 2 az 1-ben másolás aktív, két dokumentum oldalat lehet egy lapra másolni.



2 az 1-ben másolás esetén töltsse be a dokumentumot az ADF-be! 2 az 1-ben másolást nem lehet végezni a síkgyas üveg használatával.

1

Nyomja meg a **2 az 1-ben** gombot!

A zoom automatikusan olyan arányra áll be, hogy a képnek semmilyen része ne vesszen el , és ez az érték megjelenik az üzenetablakban.



Ha a dokumentumadagoló (ADF) nyitva van, a 2 az 1-ben opció nem elérhető.



Ha a papír típusánál a Boríték (Envelope) beállítást adta meg, és a 2 az 1-ben másolás zoomarányánál 50%-nál kevesebb szerepel, a zoomarány értéke 50% lesz.

Azonosítókártya másolása

Azonosítókártya másolása esetén a készülék a dokumentum – például valamilyen igazolvány – elülső és hátoldalát 1:1 arányban egyetlen lapra másolja.

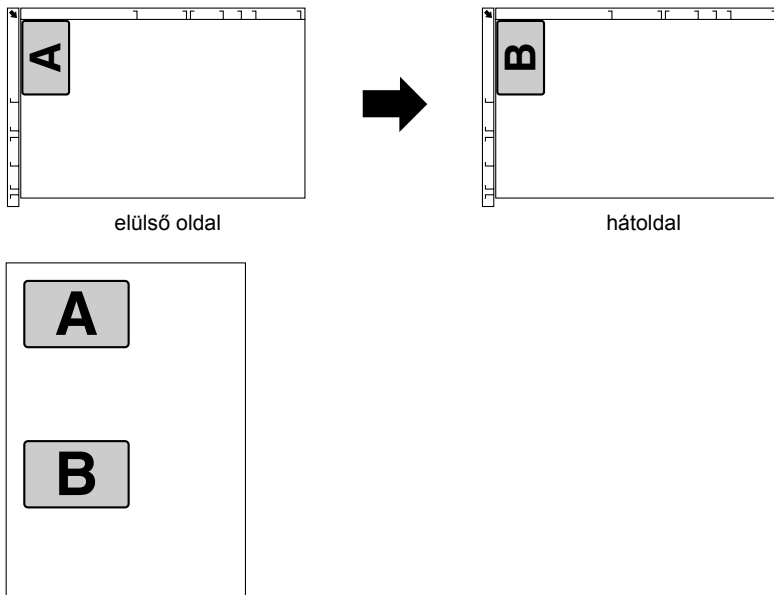

Azonosítókártya másolása esetén a nagyítási arány nem módosítható.



Az azonosítókártyák másolása csak az eredeti üveggel lehetséges. A bal oldali nyíllal igazítsa a dokumentumot a készülék hátuljához. Mivel a felső és a bal szél 4 mm-es sávja kívül esik a nyomtatási területen, a dokumentumok ezen részei nem kerülnek lemásolásra. Emiatt szükséges lehet a másolni kívánt dokumentum pozíciójának kigazdítása.



Az azonosítókártya másolásához választható papírméretek a következők: A4, Letter vagy Legal.

- 1 Helyezze a dokumentumot az eredeti üvegre.
 *Erre vonatkozó bővebb információt „A dokumentum elhelyezése a síküvegre“ című részben találhat a 71. oldalon.*
- 2 Nyomja meg a **Funkció** gombot.
- 3 A ▲ vagy ▼ gombbal válassza ki a 3. IDKÁRTYA MÁSOLÁS opciót, majd nyomja meg a **Menu/Select** gombot.
- 4 A ◀ vagy ▶ gombbal válassza ki az BE opciót, és újra nyomja meg a **Menu/Select** gombot.
- 5 Színes másoláshoz nyomja meg a **Start – Színes** gombot. Monokróm változathoz használja a **Start – F/F** gombot.
Ezután megkezdődik a dokumentum beolvasása.
- 6 Amikor a kijelzőn megjelenik a KÖVET. OLD. felirat, helyezze a dokumentum hátoldalát ugyanoda, ahol az előző oldal másolta, és nyomja meg újra a **Start – Színes** vagy a **Start – F/F** gombot.
Miután a hátoldal beolvasása is befejeződött, a nyomtatás automatikusan megkezdődik, és újra megjelenik a főképernyő.

Duplex (kétoldalas) másolás beállítása

Duplex (kétoldalú) másolás az ADF-adagolóból

Amennyiben a duplex (kétoldalas) másolás aktív, a másolatot a nyomathordozó mindkét oldalára lehet nyomtatni.



A duplex (kétoldalas) másolás aktivizálása előtt fel kell szerelni a duplex egységet.

- 1 Nyomja meg háromszor a **Funkció** gombot.
- 2 A ▲ vagy ▼ gombbal válassza ki a 2 DUPLEX opciót, és nyomja meg a **Menu/Select** gombot.



Amennyiben a duplex funkció nincs telepítve, a 2 DUPLEX felirat nem jelenik meg.



Ez az ablak csak akkor látható, ha a duplex opció telepítve van.

- 3 Utolsó lépésként ◀ vagy ▶ gombbal válassza ki a HOSSZÚ ÉL vagy RÖVID ÉL opciót, melyet a **Menu/Select** gomb megnyomásával fogadhat el.

A főmenü újból megjelenik és  megjelenik a kijelzőn.



Amikor színes kétoldalas másolatok készülnek, a nyomtatás a dokumentum beszkenyelésének befejezése után 30–50 másodperccel kezdődik el.



Ezután a kétoldalú (duplex) másolás az alábbiak szerint megy végbe:

	Ha a HOSSZÚ ÉL opciót választotta, a lap az oldala mentén kerül megfordításra.
	Ha a RÖVID ÉL opciót választotta, a lap a felső szél mentén kerül megfordításra.

Duplex (kétoldalas) másolás a síkúgyas üvegről

Duplex (kétoldalas) másolás elvégezhető vagy a síkúgyegről vagy az ADF-ből. A síkúgyegről végzett duplex (kétoldalas) másolás leírása az alábbiakban következik.

- 1 Pozicionálja dokumentumot a síkúgyas üvegen!



A dokumentum pozicionálásának részleteiről a síkúgyegen lásd az „A dokumentum elhelyezése a síkúgyegre“ 71. oldalon.

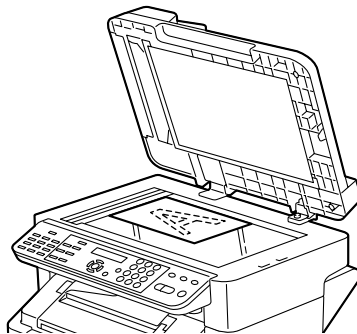

- 2 Nyomja meg **Funkció** gombot és állítsa be a duplex (kétoldalas) másolást!



A duplex (kétoldalas) másolás beállításának részleteiről lásd a „Duplex (kétoldalas) másolás beállítása“ 95. oldalon.

- 3 Színes másolatok nyomtatásához nyomja meg a **Start – Színes** gombot! Egyszínű másolatok nyomtatásához nyomja meg a **Start – F/F** gombot!
Elkezdődik a dokumentum szkennelése.

- 4 Amikor a **KÖVET . OLD?** megjelenik a kijelzőn, helyezze el a dokumentum második oldalát a síkúgyegen és utána nyomja meg a **Start – Színes** gombot vagy **Start – F/F** gombot!

A második oldal (hátsóoldal) beszkennelése után automatikusan elindul a nyomtatás.

Ekkor újra megjelenik a főképernyő.

Leválogatott másolás beállítása

Amennyiben a leválogatott másolás aktív, többoldalas dokumentumokból többpéldányos másolatokat lehet kinyomtatni.



A leválogatott másolás esetén töltsse be a dokumentumot az ADF-be. Leválogatott másolást nem lehet a síkűveg használatával elvégezni.

1

Nyomja meg a **Leválogatás** gombot.



megjelenik a kijelzőn.



*Amennyiben a **MÁSOL.BEÁLL./4 LEVÁLOGAT** értéke van állítva, ne nyomja meg a **Leválogatás** gombot.*



Ha a dokumentumadagoló fedél (ADF) nyitva van, a sorba rendezett másolás beállítása nem végezhető el.

***A lapolvasó
használata***

7

Alapvető szkennelési műveletek

Szkennelés USB-n keresztül

A szkennelés TWAIN vagy WIA-kompatibilis alkalmazásról végezhető el.



*Hálózaton keresztül történő szkenneléshez nyomja meg a **Szkennelés** gombot. Részletek a „Szkennelés e-mailbe” című részben, a 105. oldalon.*

- 1 Helyezze fel a beolvasni kívánt dokumentumot.



A dokumentum elhelyezésére vonatkozó bővebb információ az „A dokumentum elhelyezése a síküvegre” című részben, a 71. oldalon és a „Dokumentum betöltése az automatikus dokumentum adagolóba” című részben, a 72. oldalon.

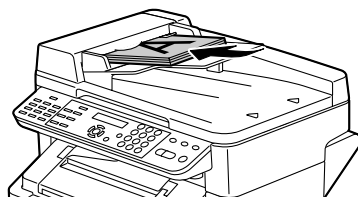
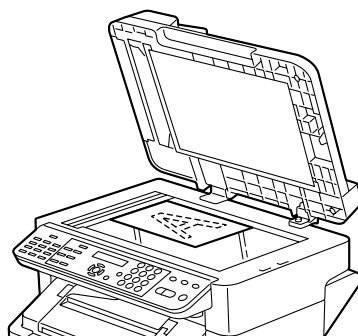

- 2 Indítsa el a szkenneléshez használható alkalmazást.
- 3 Indítsa el a lapolvasó meghajtóját az alkalmazás beállításai alapján.
- 4 Adja meg a szükséges lapolvasómeghajtó-beállításokat.
- 5 Kattintson a lapolvasó meghajtóján a **Szkennelés** gombra.

Windows TWAIN illesztő beállítások

Eredeti méret

Itt kell megadnia az eredeti méretet.

Szkennelés típusa

Adja meg a szkennelés típusát.

Felbontás

Állítsa be a felbontást.

Szkennelési üzemmód

Az **Automatikus** és a **Manuális** beállítás közül választhat. A **Manuális** üzemmód kiválasztása esetén beállítható a **Rotáció típusa**, a **Fényerő/kontraszt**, az **Élesség**, a **Görbék**, a **Szintek**, a **Színegyensúly** és a **Színárnyalat/telítettség**.

Képméret

Megjeleníti a szkennelési kép adatoméretét.

Szkennelés

A szkennelés elindításához kattintson erre a gombra.

Névjegy

Megjeleníti a szoftver verziójával kapcsolatos információkat.

Bezárás

A szkennermeghajtó-ablak bezárásához kattintson erre a gombra.

Előnézeti ablak

Megjeleníti a szkennelési kép előnézetét.

Törlés

Törli az előnézeti képet.

Szélesség/Magasság

Megjeleníti a beolvasandó terület szélességét és magasságát.

Előszkennelés

Megjeleníti az előnézeti képet az előnézeti ablakban.

Súgó

Megjeleníti a Súgót.

Windows WIA illesztő beállítása

Color Picture (Színes kép)

Válasza ezt a beállítást, amennyiben színesen szkennel.

Grayscale Picture (Szürke árnyalatok kép)

Válasza ezt a beállítást, amennyiben szürke árnyalatokat szkennel.

Black and White Picture or Text (Fekete és fehér kép vagy szöveg)

Válasza ezt a beállítást, amennyiben fekete – fehér eredetit dokumentumot szkennel.

Custom Setting (Egyedi beállítás)

Válasza ezt a beállítást, amennyiben a szkennelés a **Pontosítani a szkennelt kép minőségét** opcióval beállítás alkalmazva van.



*Amennyiben a beállítások a **Pontosítani a szkennelt kép minőségét** opcióval vannak meghatározva, az **Egyedi beállítás** automatikusan kiválasztásra kerül.*

Adjust the Quality of the Scanned Picture (Pontosítani a szkennelt kép minőségét)

Kattintson erre a gombra, hogy megjelenítse a Haladó tulajdonságok párbeszéd ablakot! A Haladó tulajdonságok párbeszéd ablakban az alábbi beállításokat lehet elvégezni **Brightness** (Fényesség), **Contrast** (Kontraszt), **Resolution** (Felbontás) és **Picture type** (Képtípus) (választható színes, szürke árnyalatok vagy egyszínű).



Ezek a beállítások akkor kerülnek alkalmazásra, amennyiben az **Custom Setting** ki van választva.

Előnézet ablak

Megmutatja hogyan fog a szkennelés kinézni.

Preview (Előnézet)

Kattintson ide, hogy megjelenítse az előnézetet az előnézet ablakban!

Szkennelni

Kattintson ide, hogy elkezdje a skennelést!

Cancel (Mégse)

Kattintson ide, hogy becsukja a WIA illesztő ablakot!

Macintosh TWAIN illesztő beállítások

Eredeti méret

Itt kell megadnia az eredeti méretet.

Szkennelés típusa

Adja meg a szkennelés típusát.

Felbontás

Állítsa be a felbontást.

Szkennelési üzemmód

Az **Automatikus** és a **Manuális** beállítás közül választhat. A **Manuális** üzemmód kiválasztása esetén beállítható a **Rotáció típusa**, a **Fényerő/kontraszt**, az **Élesség**, a **Görbék**, a **Szintek**, a **Színegyensúly** és a **Színárnyalat/telítettség**.

Képméret

Megjeleníti a szkennelési kép adatoméretét.

Szkennelés

A szkennelés elindításához kattintson erre a gombra.

Névjegy

Megjeleníti a szoftver verziójával kapcsolatos információkat.

Bezárás

A szkennermeghajtó-ablak bezárásához kattintson erre a gombra.

Előnézeti ablak

Megjeleníti a szkennelési kép előnézetét.

Törlés

Törli az előnézeti képet.

Szélesség/Magasság

Megjeleníti a beolvasandó terület szélességét és magasságát.

Előszkennelés

Megjeleníti az előnézeti képet az előnézeti ablakban.

Súgó

Megjeleníti a Súgót.

Szkennelés e-mailbe

Az e-mailbe történő szkennelési művelet során a dokumentumok küldése mailszerveren keresztül történik.



E művelet végrehajtásához szükséges, hogy előzetesen megadjuk a hálózati és az e-mail beállításokat. Részletek „A HÁLÓZAT BEÁLL. menü” című részben, a 35. oldalon és „Az E-MAIL BEÁLL. menü” című részben, a 36. oldalon.



Kizárólag a Statement (ST), a Letter (LT), a Legal (LG), valamint az A5, A4 vagy B5 méretű dokumentumok olvashatók be az e-mailbe.

Szkennelés e-mailbe az ADF-tető használatával

Ha az ADF-et használjuk, a több oldalt tartalmazó eredeti dokumentumokat automatikusan szkennelhetjük.



Ne helyezzen be olyan eredeti dokumentumokat, amelyek össze vannak kötve, például csíptetővel vagy tűzőgéppel.



Ne töltsön be egyszerre 50 lapnál többet, különben a dokumentum elakadhat vagy a papírja megsérülhet a gépben.



Ha az eredeti dokumentum nem megfelelően lett betöltve, a gép nem tudja egyenesen bevenni a lapjait, és a dokumentum begyűrődhet vagy megsérülhet.



Ne nyissa fel az ADF-fedelet, miközben a gép az ADF-be töltött dokumentumokat szkenneli.

- 1** A lapolvasó üzemmód használatához nyomja meg a **Szkennelés** gombot.
- 2** Győződjön meg arról, hogy a síkágyas üvegen nincs-e valamilyen dokumentum.
- 3** Helyezze a beolvasandó dokumentumot az ADF-tetőbe úgy, hogy az első szkennelendő lap elülső oldala nézzen fölfelé.
- 4** Igazítsa a lapvezetőket a dokumentum méretéhez.

5 Írja be a címzett e-mail címét az alábbi módok egyikén, majd nyomja meg a **Menu/Select** gombot.

- Közvetlen beírás
- Egygombos tárcsázás (beleértve a csoportos tárcsázást is)
- Gyorstárcsázás
- A telefonkönyv funkció használata



A címzett megadásáról bővebben „A Címzett megadása” című részben, a 110. oldalon olvashat.



Az egy elsődleges és 124 másolati címzett megadásával összesen 125 címzett adható meg.



*A **Szkennelés** gomb megnyomása után beírt e-mail címek az e-mail-es szkennelési művelet címzettjeiként kerülnek mentésre.*

6 Írjon be egy címet (tárgyat), majd nyomja meg a **Menu/Select** gombot.



Ha nem kíván tárgyat megadni, illetve a felbontással és egyéb beállításokkal foglalkozni, akkor a 12. pontra ugorhat.



A tárgy megadásához használja az alfanumerikus karaktereket (a szimbólumokat is beleértve).

Ha más karaktereket használ, elronthatja az e-mail cím beírását. A szövegek beírásáról / szerkesztéséről, valamint a használható karakterekről az „E-mail címek beírása” című részben olvashat, a 215. oldalon.

7 Írja be minden további címzett e-mail címét CC-címként (másodlagos cím), és nyomja meg a **Menu/Select** gombot.



*Ha egynél több CC-címet kíván megadni, minden további cím beírásához meg kell nyomnia a **Menu/Select** gombot. Ismételje a 7. lépést, amíg az összes címzettet meg nem adta.*

8 Ha befejezte a további címzettek címének megadását, nyomja meg a **Menu/Select** gombot.

9 A ◀ és a ▶ gombok segítségével válassza ki a színüzemmódot („SZÜR” vagy „FEH/FEK”), majd nyomja meg a **Menu/Select** gombot.



Az ADF használata esetén a „SZÍN” szkennelési üzemmód nem választható. Ebben az esetben csak a „SZÜR” vagy a „FEH/FEK” (fekete-fehér) opció áll rendelkezésre.

- 10 A ◀ és a ▶ gombok segítségével válassza ki a felbontást (150 × 150 dpi, 300 × 300 dpi vagy 600 × 600 dpi), majd nyomja meg a **Menu/Select** gombot.



A 600 × 600 dpi felbontás nem választható ki, ha a szkennelési üzemmódnál, a 9. lépésnél a „SZÜR” opciót jelölte meg.



A szkennelési üzemmód részletesebb beállításainak megadásához (pl. az adatformátum, a tömörítés során alkalmazandó kódolási eljárás) nyomja meg a ▼ gombot.

A részletes beállítások megadásáról bővebb információt „A szkennelési üzemmód beállításainak módosítása” című részben, a 113. oldalon talál.

- 11 A ◀ és a ▶ gomb segítségével válassza ki az „ADF” opciót.



A beszkenelt kép méretének módosításához nyomja meg a ▼ gombot.

A méret módosításáról bővebb információ „A szkennelt kép méretének módosítása” 114. oldalon.

- 12 Nyomja meg a **Start** gombot.

Ekkor elindul a szkennelés, majd a beolvasott adatokat a készülék elküldi a címzetteknek.



A szkennelés és az adatátvitel megszakításához nyomja meg a **Stop/Reset** gombot. Ekkor megjelenik egy üzenet, amely kéri a beállítás törlésének megerősítését. Válassza ki az „Igen” opciót, majd nyomja meg a **Menu/Select** gombot.



Amennyiben elkezdődik az adatátvitel, a feladatot már nem lehet törölni.



Ha szeretne törölni egy átvitelre váró beszkenelt dokumentumot, válassza ki a „FOGLALÁS TÖRLÉSE” opciót a **Funkció** menüből. Részletek a bizhub C10 faxkészülék használati útmutatójában.



A szkennelt adatokat a készülék nem közvetlenül a címzetteknek küldi. Azt is tudnia kell, hogy a készülék, miután elvégezte a képek átvitelét a szerverre, sikeresen elküldöttnek tekinti őket.



Ha nem sikerült az e-mail elküldése, jelentés nyomtatható ki az átvitel eredményéről. Részletek a bizhub C10 faxkészülék használati útmutatójában.

Szkennelés e-mailbe az eredeti üveg használatával

- 1 A **Szkennelés** gomb megnyomásával kapcsolja a készüléket lapolvasó üzemmódba.

2 Távolítsa el minden dokumentumot az ADF-ből.



Ha a síkágys üveget használja a szkenneléshez, az ADF-be ne helyezzen be semmilyen dokumentumot!

3 Nyissa fel az ADF-tetőt.

4 Helyezze az eredeti dokumentumot elülső oldalával lefelé a síkágys üvegre, majd az üveg tetején és bal oldalán található méretrács segítségével igazítsa helyre.

5 Óvatosan hajtja le az ADF-fedelet.



Ha túl gyorsan végzi ezt a műveletet, az a dokumentum elmozdulását okozhatja az üvegen.

6 Írja be a címzett e-mail címét az alábbi módok egyikén, majd nyomja meg a **Menu/Select** gombot.

- Közvetlen beírás
- Egygombos tárcsázás
- Gyorstárcsázás
- A telefonkönyv funkció használata



A címzett megadásáról bővebb információ „A Címzett megadása“ című részben, a 110. oldalon.



Az egy elsődleges és 124 másolati címzett révén összesen 125 címzett adható meg.



*A **Szkennelés** gomb megnyomása után beírt e-mail címek az e-mail-es szkennelési művelet címzettjeiként kerülnek mentésre.*

7 Írjon be egy címet (tárgyat), majd nyomja meg a **Menu/Select** gombot.



*A tárgy megadásához használja az alfanumerikus karaktereket (a szimbólumokat is beleértve).
Ha más karaktereket használ, elronthatja az e-mail cím beírását.
A szövegek beírásáról / szerkesztéséről, valamint a használható karakterekről az „E-mail címek beírása“ című részben olvashat, a 215. oldalon.*

8 Írja be minden további címzett e-mail címét CC-címként (másodlagos cím), és nyomja meg a **Menu/Select** gombot.



*Ha egynél több CC-címet kíván megadni, minden további cím beírásához meg kell nyomnia a **Menu/Select** gombot. Ismétlje a 8. lépést, amíg az összes címzettet meg nem adta.*

9 Ha befejezte a további címzettek címének megadását, nyomja meg a **Menu/Select** gombot.

- 10 A ◀ és a ▶ gomb segítségével válassza ki a színüzemmódot („SZÍN“, „SZÜR“ vagy „FEH/FEK“), majd nyomja meg a **Menu/Select** gombot.
- 11 A ◀ és a ▶ gomb segítségével válassza ki a felbontást (150 × 150 dpi, 300 × 300 dpi vagy 600 × 600 dpi), majd nyomja meg a **Menu/Select** gombot.



A 600 × 600 dpi felbontás nem választható ki, ha a szkennelési üzemmódnál, a 10. lépésnél a „SZÜR“ opciót választotta.



A szkennelési üzemmód részletesebb beállításainak megadásához (pl. az adatformátum, a tömörítés során alkalmazandó kódolási eljárás) nyomja meg a ▼ gombot.

A részletes beállítások megadásáról bővebben „A szkennelési üzemmód beállításainak módosítása“ című részben, a 113. oldalon olvashat.

- 12 Nyomja meg a **Menu/Select** gombot.
Ekkor elindul a szkennelés.



A beszkenelt kép méretének módosításához a **Start** gomb megnyomása előtt nyomja meg a ▼ gombot.

A méret módosításáról bővebb információ „A szkennelt kép méretének módosítása“ című részben, a 114. oldalon.

- 13 Ha több oldalból álló dokumentumot szkennel, a „KÖVET. OLD.?” üzenet megjelenésekor helyezze a következő oldalt az eredeti üvegre, majd nyomja meg a **Menu/Select** gombot.

– Ismétlje a 13. lépést mindaddig, amíg be nem vitte az összes oldalt.

- 14 Nyomja meg a **Start** gombot.
Ekkor elindul az adatátvitel.



A szkennelés, valamint az átvitel leállításához nyomja meg a **Stop/Reset** gombot. Ekkor megjelenik egy üzenet, amely kéri a beállítás törlésének megerősítését. Válassza ki az „Igen“ opciót, majd nyomja meg a **Menu/Select** gombot.



Amennyiben elkezdődik az adatátvitel, a feladatot már nem lehet törölni.



Ha szeretne törölni egy átvitelre váró beszkenelt dokumentumot, válassza ki a „FOGLALÁS TÖRLÉSE“ opciót a **Funkció** menüből. Részletek a bizhub C10 faxkészülék használati útmutatójában.



A szkennelt adatokat a készülék nem közvetlenül a címzettnek küldi. Azt is tudnia kell, hogy a készülék, miután elvégezte a képek átvitelét a szerverre, sikeresen elküldöttnek tekinti őket.



Ha nem sikerült az e-mail elküldése, jelentés nyomtatható ki az átvitel eredményéről. Részletek a bizhub C10 faxkészülék használati útmutatójában.

A Címzett megadása

A címzetteket az alábbi módok bármelyikén megadhatja.

- Közvetlen beírással: a billentyűzeten saját kezűleg beviheti az e-mail címet.
- Egygombos tárcsázással: A regisztrált címek közül a megfelelő gombbal kiválaszthatja a kívánt címzettet.
- Gyorstárcsázással: A megfelelő gyorshívószámmal a regisztrált címek közül kiválaszthatja a címzettet.
- A telefonkönyv funkció használatával: Az egygombos tárcsázás vagy a gyorstárcsázás címzettjei közé regisztrált személyek közül előkeresheti és kiválaszthatja a címzettet.

E-mail cím közvetlen beírása

1 A numerikus billentyűzet segítségével írja be a címzett e-mail címét.



A szöveg beviteléről és szerkesztéséről, valamint a beírható karakterekről bővebben a „Szövegbevitel” című részben, a 214. oldalon olvashat.



*A beírt e-mail cím törléséhez tartsa lenyomva a **Mégse/C** gombot körülbelül egy másodpercig, vagy nyomja meg a **Stop/Reset** gombot.*

Az egygombos tárcsázás használata

Ha a címzettet hozzárendeltük egy forrógombhoz, akkor az adott személy e-mail címét egyszerűen az beprogramozott forrógomb megnyomásával is beírhatjuk.



Ahhoz, hogy az egygombos tárcsázás működjön, a címzettet már a funkció használata előtt hozzá kell rendelni valamelyik forrógombhoz. Ennek beállításáról bővebben az „Egygombos tárcsázás” 115. oldalon olvashat.

1 Nyomja meg a kívánt forrógombot.



Ha több címzettnek szeretne egyszerre e-mailt küldeni, nyomja meg a csoportos hívás címzettjeihez hozzárendelt forrógombot. Amikor csoportos tárcsázásra programozott forrógombot választ ki a kijelző Címzett mezőjében, a csoporthoz rendelt összes e-mail cím bekerül a Címzett sorba. Ha a kijelző CC-cím mezőjében is ezt választja ki, akkor az összes cím bekerül a másodlagos címzettek sorába is.



*Ha nem megfelelő címzettet választott ki, nyomja meg a **Mégse/C** gombot.*



Ha a megnyomott forrógombhoz nem tartozik semmilyen e-mail cím, a kijelzőn a „NINCS E-MAIL CÍM” üzenet jelenik meg. Amennyiben a megnyomott forrógombhoz címzett sem tartozik, a kijelzőn a „NINCS BEJEGYZVE!” üzenet látható. Nyomjon meg olyan forrógombot, amely rendelkezik hozzárendelt címmel és címmel.

A gyorstárcsázás funkció használata

Ha a címzettet hozzárendelte valamelyik gyors hívószámhoz, akkor az adott faxszámot egyszerűen a gyors hívószám beütésével is tárcsázhatja.



A funkció használatához a címzettet előzetesen hozzá kell rendelni valamelyik gyors hívószámhoz. A beállításokról bővebben a „Gyorstárcsázás” 118. oldalon olvashat.

- 1 Nyomja meg a **Gyorsválasztás** gombot.
- 2 A kívánt címzett számára beprogramozott háromjegyű gyors hívószámot a billentyűzet segítségével írhatja be.

Ekkor a címzett neve megjelenik az üzenetablakban.



*Ha nem megfelelő címzettet választott ki, nyomja meg a **Mégse/C** gombot.*



Ha a beírt gyors hívószámhoz nem tartozik semmilyen e-mail cím, akkor a „NINCS E-MAIL CÍM” üzenet jelenik meg a kijelzőn. Ha pedig a beírt gyors hívószámhoz címzettet sem rendelt még, az üzenetablakban a „NINCS BEJEGYZVE!” szöveg látható. Írjon be olyan gyors hívószámot, amely rendelkezik hozzárendelt e-mail címmel.

A telefonkönyv listázó funkciójának használata

Ha a címzett rendelkezik hozzárendelt forrógombbal vagy gyors hívószámmal, akkor az adott címzett a telefonkönyv listázó vagy kereső funkciójának használatával is megtalálható.

A telefonkönyv listázó funkciójának segítségével történő kereséshez kövesse az alábbiakban leírt lépéseket.

- 1 Nyomja meg kétszer a **Gyorstárcsázás** gombot.
- 2 A ◀ és a ▶ gomb segítségével válassza ki a „LISTA” opciót, majd nyomja meg a **Menu/Select** gombot.
Ekkor az e-mail címekhez hozzárendelt forrógombok és gyors hívószámok listája jelenik meg.
- 3 A ▲ és a ▼ gomb segítségével válassza ki a kívánt címzettet.
- 4 Nyomja meg a **Menu/Select** gombot.

A telefonkönyv Keresés funkciójának használata

Ha a címzett rendelkezik hozzárendelt forrógombbal vagy gyorshívószámmal, akkor a címzett a telefonkönyv listázó vagy kereső funkciójának használatával is megtalálható.

A telefonkönyv Keresés funkciójának segítségével történő kereséshez kövesse az alábbiakban leírt lépéseket.

- 1 Nyomja meg kétszer a **Gyorsválasztás** gombot.
- 2 A ◀ és a ▶ gomb segítségével válassza ki a „KERES” opciót, majd nyomja meg a **Menu/Select** gombot.
Ekkor megjelenik egy kijelző, amelybe beírhatja a keresett szöveget.
- 3 A billentyűzet segítségével írja be a keresett címzett számára beprogramozott név első néhány karakterét.



Írja be forrógombhoz vagy a gyorshívószámhoz rendelt nevet. A szövegbevitellel kapcsolatos részletek a „Szövegbevitel” című részben, a 214. oldalon alálhatók.



Legfeljebb 10 karakternyi szöveg írható be.

- 4 Nyomja meg a **Menu/Select** gombot.
Ekkor a 3. lépésben beírt szöveg betűivel kezdődő nevek száma jelenik meg a kijelzőn.



Ha nincsenek a beírt szöveg betűivel kezdődő nevek beprogramozva a forrógombokhoz, illetve a gyorshívószámokhoz, a készülék „(0)”-t ír ki, majd egy szöveges üzenetben kéri, hogy írja be a keresendő szöveget.

- 5 A címzettnek a megjelenő keresési eredmények közül történő kiválasztásához ugorjon a 7. lépésre,
VAGY
a keresési eredmények további szűkítéséhez nyomja meg a **Menu/Select** gombot, majd írjon be többet a keresendő szövegből.

- 6 Nyomja meg a **Menu/Select** gombot.

- 7 A ▲ és a ▼ gomb segítségével válassza ki a kívánt címzettet.



*Ha a kívánt címzett nem jelenik meg a keresési eredmények között, nyomja meg kétszer a **Törlés/C** gombot, mellyel visszatérhet a kijelzőn a keresési szöveg beírásának helyére, és megpróbálkozhat egy újabb kereséssel.*

- 8 Nyomja meg a **Menu/Select** gombot.

A szkennelési üzemmód beállításainak módosítása

A szkennelési üzemmód beállításai, mint például az adatformátum és a tömörítés során alkalmazandó kódolási eljárás, megváltoztathatók a felbontás kiválasztására szolgáló menüablakban. Ha nem változtatja meg a beállításokat, a szkennelési adatokat a készülék az alapértelmezett szkennelési üzemmód-beállításokkal továbbítja.



További részletek az „A SZKENNER BEÁLLÍTÁS menü” című részben, a 38. oldalon található.

- 1 A ◀ és a ▶ gomb segítségével válassza ki a színüzemmódot, majd nyomja meg a **Menu/Select** gombot.
- 2 A ◀ és a ▶ gombbal adja meg a felbontást (150 × 150 dpi, 300 × 300 dpi vagy 600 × 600 dpi), majd nyomja meg a ▼ gombot.

Ekkor a kijelzőn megjelenik az adatformátum kiválasztására szolgáló ablak.

- 3 A ◀ és a ▶ gomb segítségével válassza ki az e-mail mellékletek adatformátumát („TIFF” vagy „PDF”), majd nyomja meg a ▼ gombot.



A PDF-adatok az Adobe Acrobat Reader alkalmazásban nyithatók meg.



A Színes vagy Szürke beállítással beszkenelt TIFF-formátumú képfájlok nem nyithatók meg a Windows XP standard komponensét képező Windows Picture vagy FAX Viewer alkalmazással. Ezeket a fájlokat képszerkesztő programokban (például PhotoShop, Microsoft Office Document Imaging vagy ACDsee) nyithatja meg.



*A beállítások törléséhez nyomja meg a **Mégse/C** gombot. Ekkor a kijelzőn újra megjelenik a színüzemmód kiválasztására szolgáló ablak.*



*A színüzemmód-beállítások módosításának befejezéséhez nyomja meg **Start** gombot.*



Ha a színüzemmódnál a „SZÍN” vagy „SZÜR” opciót választotta ki az 1. lépésben, akkor a 4. és 5. lépés ablakai nem jelennek meg.

- 4 A ◀ és a ▶ gombok segítségével állítsa be a sűrűséget a beolvasandó dokumentum számára, majd nyomja meg a ▼ gombot.
- 5 A ◀ és a ▶ gomb segítségével válassza ki a tömörítés során alkalmazandó kódolási eljárást („MH”, „MR” vagy „MMR”).
- 6 A beállítások megadása után nyomja meg a ▲ gombot, amíg a kijelzőn meg nem jelenik a felbontás kiválasztására szolgáló ablak.

A szkennelt kép méretének módosítása

A beolvasott kép méretének beállításait a dokumentum üzemmód kiválasztására szolgáló ablakból lehet megváltoztatni.

- 1 A dokumentum üzemmód („ADF“ vagy „KNYV“) kiválasztására szolgáló ablakban nyomja meg a ▼ gombot.
- 2 A ◀ és a ▶ gomb segítségével válassza ki a szkennelés méretét, majd nyomja meg a **Menu/Select** gombot.
Ekkor újra megjelenik a dokumentum üzemmód kiválasztására szolgáló ablak.



*A beállítások törléséhez nyomja meg a **Mégse/C** gombot. Ekkor a kijelzőn ismét megjelenik a dokumentum üzemmód kiválasztására szolgáló ablak.*

Címzettek bejegyzése

Az e-mail regisztráció funkció

A gyakran használt e-mail címek a FAX TÁROLÁS funkció segítségével elmenthetők a memóriába, és így bármikor könnyen hozzáférhetők. Ezzel a módszerrel a hibázási lehetőség is kiküszöbölhető.

A címzettek e-mail címek tárolása többféle módszerrel lehetséges:

- **Egygombos tárcsázás:** Az e-mail címének forrógombokhoz is társíthatók, melyek egyszerű megnyomásával az adott szám közvetlenül elérhető. Ennek beállításáról bővebben az „Egygombos tárcsázás” 115. oldalon olvashat.
- **Gyorstárcsázás:** Ha gyorstívószámokat rendel a bejegyzett e-mail címekhez, az adott rövid számsor beírásával érheti el a kívánt címzettet. A beállításokról bővebben a „Gyorstárcsázás” 118. oldalon olvashat.
- **Csoportos tárcsázás:** Ha több személynek szeretné ugyanazt a faxot elküldeni, a címzetteket csoportosan is hozzárendelheti valamelyik forrógombhoz, és a későbbiek során az adott gomb megnyomásával az egész csoportot elérheti. A csoportos beállítás részletei a „Csoportos tárcsázás” című részben, a 120. oldalon található.



Ha a címzett rendelkezik hozzárendelt forrógombbal vagy gyorstívószámmal, akkor az adott címzett a telefonkönyv segítségével is megtalálható. A telefonkönyv funkcióinak használatáról „A telefonkönyv listázó funkciójának használata” 111. oldalon és „A telefonkönyv Keresés funkciójának használata” 112. oldalon találhat bővebb információt.

Egygombos tárcsázás







A forrógombok programozása

A gyakran használt e-mail címek hozzárendelhetők úgynevezett forrógombokhoz (legfeljebb 9-hez), melyekkel az adott szám közvetlenül elérhető.



Ha több számot szeretne a forrógombhoz rendelni, csoportos hívásként kell beprogramoznia azt. Erről bővebben a „Csoportos tárcsázás” című részben, a 120. oldalon olvashat.

- 1 Nyomja meg a **Menu Select**, majd háromszor a ▼ gombot.
- 2 Várja meg a FAX TÁROLÁS ablak megjelenését, majd nyomja meg a **Menu Select** gombot.

- 3** Ekkor az EGYGOMBOS HÍVÁS menünek kell megjelennie, s újra meg kell nyomni a **Menu Select** gombot.
- 4** Nyomja meg azt a számgombot, amelyre az adott címzettet programozni szeretné.
-  *Ha az adott gombhoz már hozzárendelt valamilyen, a kijelzőn megjelenik a „RÖGZÍTVE!” üzenet. Nyomja meg a **Menu Select** gombot, és válasszon olyan számgombot, amelyhez még nem rendelt címzettet.*
- 5** Ezután írja be a kívánt cím nevét, és nyomja meg a **Menu Select** gombot.
-  *A névhez legfeljebb 20 karakternyi szöveg írható be.*
-  *A szöveg beviteléről és szerkesztéséről, valamint a beírható karakterekről bővebben a „Szövegbevitel” című részben, a 214. oldalon olvashat.*
-  *A programozás megszakításához nyomja meg a **Mégse/C** gombot. (Ha a név beírása közben szeretné megszakítani a programozást, először a **Menu Select**, majd a **Mégse/C** gombot kell megnyomnia.)*
- 6** A címzett e-mail címét a billentyűzet használatával és a **Menu Select** gomb megnyomásával írhatja be. Az így megadott információk az adott gombhoz társítva mentésre kerülnek, és a kijelzőn megjelenik a „GOMB MEGVÁLASZTÁS” üzenet.
-  *Az e-mail címe legfeljebb 50 karakterből állhat.*
-  *A címek beírásáról és szerkesztéséről részletek a „Szövegbevitel” című részben, a 214. oldalon.*
-  *A programozás megszakításához nyomja meg a **Mégse/C** gombot. (Ha a címe beírása közben szeretné megszakítani a programozást, először a **Menu Select**, majd a **Mégse/C** gombot kell megnyomnia.)*
- 7** Újabb forrógomb programozásához nyomja meg a programozni kívánt gombot, és ismétlje meg a folyamatot az 5. ponttól VAGY a művelet befejezéséhez és a szkennelési üzemmód képernyőhöz való visszatéréshez tartsa lenyomva a **Mégse/C** gombot, amíg az meg nem jelenik a kijelzőn.

Az egygombos tárcsázás adatainak módosítása vagy törlése

A regisztrált forrógombadatok bármikor módosíthatók.

- 1** Nyomja meg a **Menu Select**, majd háromszor a ▼ gombot.

- 2 Várja meg a FAX TÁROLÁS ablak megjelenését, majd nyomja meg a **Menu Select** gombot.
- 3 Ekkor az EGYGOMBOS HÍVÁS menünek kell megjelennie, s újra meg kell nyomni a **Menu Select** gombot.
- 4 Ezután nyomja meg azt a forrógombot, melynek adatait módosítani vagy törölni szeretné.
- 5 Nyomja meg a **Mégse/C** gombot.



*Ha az adott forrógombhoz csoportos hívást társított, a kijelző jobb felső sarkában megjelenik a „CSOPORT” felirat. A csoport törléséhez nyomja meg a **Mégse/C** gombot.*



Ha módosítani szeretné a csoportos hívás adatait, erről „A csoportos hívás adatainak módosítása vagy törlése” című részben, a 122. oldalon tájékozódhat.

- 6 A ◀ és ▶ gomb segítségével válassza ki a „SZERKESZT” vagy a „TÖRÖL” opciót, és nyomja meg a **Menu Select** gombot.



Ha a „SZERKESZT” opciót választotta, megjelenik a név. (Folytassa a 7. lépéssel.)



Amennyiben a „TÖRÖL”-t választotta, az adott gombhoz társított információk törlésre kerülnek, és a kijelzőn újra megjelenik a „GOMB MEGVÁLASZTÁS” üzenet.



Ha olyan forrógombot töröl, amelyhez csoportos hívás tartozott, akkor az adott csoport a csoportos tárcsázási listából is törlődik.

- 7 Változtassa meg igény szerint a nevet vagy az e-mail címét.



A név módosításáról bővebb információ a „Szövegbevitel” című részben, a 214. oldalon.



*Ha olyan forrógomb adatait módosítja, amelyhez csoportos hívás tartozik, a készülék egy üzeneten keresztül megerősítést kér arról, hogy az adott forrógombot meg kívánja-e tartani a csoportos hívások programozott gombjai közt vagy nem. Ha a **Menu Select** gombot nyomja meg, az adott forrógomb megmarad a csoportos hívások listájában. Ha pedig a **Mégse/C** gombot nyomja meg, az adott forrógomb kitörlődik a csoportos hívások listájából.*

- 8 Amikor elkészült a változtatásokkal, nyomja meg a **Menu Select** gombot. Ekkor a kijelzőn újra a „GOMB MEGVÁLASZTÁS” üzenet látható.

- 9 További forrógombok adatainak módosításához nyomja meg az adott gombot, és az 5. ponttól ismétlje meg a folyamatot VAGY a művelet befejezéséhez és a szkennelési üzemmód képernyőhöz való visszatéréshez tartsa lenyomva a **Mégse/C** gombot, amíg az meg nem jelenik a kijelzőn.

Gyorstárcsázás

A gyors hívószámok programozása

A gyakran használt e-mail címek gyors hívószámot is rendelhet (legfeljebb 100-at), melyek megadásával gyorsabban beviheti a kívánt címet.

- 1 Nyomja meg a **Menu Select**, majd háromszor a ▼ gombot.
- 2 Várja meg a FAX TÁROLÁS ablak megjelenését, majd nyomja meg a **Menu Select** és a ▼ gombot.
- 3 A GYORSHÍVÁS képernyő megjelenése után nyomja meg újra a **Menu Select** gombot.
- 4 Majd a billentyűzet segítségével adja meg azt a háromjegyű számot (pl. 011) amelyre az adott címzettet programozni szeretné.



*Ha az adott gyors hívószámhoz már hozzárendelt valamilyen címet, a kijelzőn megjelenik a „RÖGZÍTVE!” üzenet. Ebben az esetben nyomja meg a **Menu Select** gombot, és válasszon olyan kódot, amelyhez még nem rendelt címzettet.*

- 5 Írja be a kívánt személy nevét, és nyomja meg a **Menu Select** gombot.



A névhez legfeljebb 20 karakternyi szöveg írható be.



A szöveg beviteléről és szerkesztéséről, valamint a beírható karakterekről bővebben a „Szövegbevitel” című részben, a 214. oldalon olvashat.



*A programozás megszakításához nyomja meg a **Mégse/C** gombot. (Ha a név beírása közben szeretné megszakítani a programozást, először a **Menu Select**, majd a **Mégse/C** gombot kell megnyomnia.)*

- 6** A címzett e-mail címét a billentyűzet használatával és a **Menu Select** gomb megnyomásával írhatja be. Ezzel a magadott információ a kiválasztott gyorshívószámhoz társítva mentésre kerül, és a kijelzőn megjelenik a gyorshívószám beírására szolgáló ablak.



Az e-mail címe legfeljebb 50 karakterből állhat.



A címek beírásáról és szerkesztéséről részletek a „Szövegbevitel” című részben, a 214. oldalon található.



*A programozás megszakításához nyomja meg a **Mégse/C** gombot. (Ha a szám beírása közben szeretné megszakítani a programozást, először a **Menu Select**, majd a **Mégse/C** gombot kell megnyomnia.)*

- 7** Újabb gyorshívószám programozásához írja be ide az új kódot, és ismételje meg a folyamatot az 5. ponttól

VAGY

a művelet befejezéséhez és a szkennelési üzemmód képernyőhöz való visszatéréshez tartsa lenyomva a **Mégse/C** gombot, amíg az meg nem jelenik a kijelzőn.

A gyorshívási adatok módosítása vagy törlése

A regisztrált gyorshívási adatok bármikor módosíthatók.

- 1** Nyomja meg a **Menu Select**, majd háromszor a ▼ gombot.
- 2** Várja meg a FAXTÁROLÁS ablak megjelenését, majd nyomja meg a **Menu Select** és a ▼ gombot.
- 3** A GYORSHÍVÁS képernyő megjelenése után nyomja meg újra a **Menu Select** gombot.
- 4** A billentyűzet használatával írja be a módosítani vagy törölni kívánt gyorshívószámot.
- 5** Nyomja meg a **Mégse/C** gombot.
- 6** A ◀ és ▶ gomb segítségével válassza ki a „SZERKESZT” vagy a „TÖRÖL” opciót, és nyomja meg a **Menu Select** gombot.



Ha a „SZERKESZT” opciót választotta, megjelenik a név. (Folytassa a 7. lépéssel.)



Amennyiben a „TÖRÖL”-t választotta, az adott gyorshívószámhoz társított információk törlésre kerülnek, és a kijelzőn újra megjelenik a gyorshívószám beírására szolgáló ablak.



Ha olyan gyorshívószámot töröl, amelyhez csoportos hívás tartozott, akkor az adott csoport a csoportos tárcsázási listából is törlődik.

7 Változtassa meg igény szerint a nevet vagy az e-mail címét.



Ha olyan gyorshívószám adatait módosítja, amelyhez csoportos hívás tartozik, a készülék egy üzeneten keresztül megerősítést kér arról, hogy az adott gyorshívószámot meg kívánja-e tartani a csoportos hívások programozott gombjai közt vagy nem.

*Ha a **Menu Select** gombot nyomja meg, az adott gyorshívószám megmarad a csoportos hívások listájában.*

*Ha pedig a **Mégse/C** gombot nyomja meg, az adott forrógomb kitörlődik a csoportos hívások listájából.*



A szövegszerkesztésre vonatkozó részletek a „Szövegbevitel” című részben, a 214. oldalon található.

8 Amikor elkészült a változtatásokkal, nyomja meg a **Menu Select** gombot. Ekkor újra megjelenik a gyorshívószám bevitelére szolgáló ablak.

9 További gyorshívószám módosításához írja be ide az új kódot, és ismételje meg a folyamatot az 5. ponttól
VAGY

a művelet befejezéséhez és a szkennelési üzemmód képernyőhöz való visszatéréshez tartsa lenyomva a **Mégse/C** gombot, amíg az meg nem jelenik a kijelzőn.

Csoportos tárcsázás

A csoportos tárcsázás programozása

A gyakran együtt használt e-mail címek (legfeljebb 50) forrógombokhoz és gyorshívószámokhoz egyaránt társíthatók, s ezekkel a címzettek adott csoportja könnyen bevihető.

1 Nyomja meg a **Menu Select**, majd háromszor a ▼ gombot.

2 Várja meg a FAX TÁROLÁS ablak megjelenését, majd nyomja meg a **Menu Select** valamint kétszer a ▼ gombot.

3 A CSOPORTOS HÍVÁS képernyő megjelenése után nyomja meg újra a **Menu Select** gombot.

4 Nyomja meg azt a számgombot, amelyre az adott csoportot programozni szeretné.



*Ha az adott gombhoz már hozzárendelt valamilyen, a kijelzőn megjelenik a „RÖGZÍTVE!” üzenet. Nyomja meg a **Menu Select** gombot, és válasszon olyan számgombot, amelyhez még nem rendelt címzettet.*

5 Írja be a kívánt csoport nevét, és nyomja meg a **Menu Select** gombot.



A névhez legfeljebb 20 karakternyi szöveg írható be.



A szöveg beviteléről és szerkesztéséről, valamint a beírható karakterekről bővebben a „Szövegbevitel” című részben, a 214. oldalon olvashat.



A programozás megszakításához nyomja meg a **Mégse/C** gombot. (Ha a név beírása közben szeretné megszakítani a programozást, először a **Menu Select**, majd a **Mégse/C** gombot kell megnyomnia.)

6 A forrógombok vagy gyorshívószámok segítségével adja meg a címzetteket.



Ha gyorshívószámot szeretne megadni, nyomja meg a **Gyorsválasztás** gombot, és írja be a kívánt háromjegyű hívószámot.



Ha törölni szeretné a kiválasztott számot, nyomja meg a **Mégse/C** gombot, és adja meg a helyes címzettet.

7 Nyomja meg a **Menu Select** gombot, majd adja meg a következő címzettet.



Ismétlje a 6-7. lépést, amíg az összes címzettet meg nem adta.



A csoportos híváshoz rendelt forrógombok programozása során a címzett helyére maga a forrógomb száma írható be. Ebben az esetben az e-mail címek minden olyan címzetthez eljut, akiket az adott csoporthoz, illetve forrógombhoz hozzárendelt.



A programozás megszakításához tartsa lenyomva a **Mégse/C** gombot, amíg a „FAX TÁROLÁS?” üzenet meg nem jelenik.

8 Amikor elkészült a címzettek megadásával, nyomja meg a **Start** gombot. Az így megadott információk az adott forrógombhoz társítva mentésre kerülnek, és a kijelzőn megjelenik a „GOMB MEGVÁLASZTÁS” üzenet.

9 További hívócsoportok adatainak meghatározásához nyomja meg a kívánt forrógombot, és az 5. ponttól ismétlje meg a folyamatot VAGY

a művelet befejezéséhez és a szkennelési üzemmód képernyőhöz való visszatéréshez tartsa lenyomva a **Mégse/C** gombot, amíg az meg nem jelenik a kijelzőn.

A csoportos hívás adatainak módosítása vagy törlése

A regisztrált csoporthívási adatok bármikor módosíthatók.

- 1 Nyomja meg a **Menu Select**, majd háromszor a ▼ gombot.
- 2 Várja meg a FAX TÁROLÁS ablak megjelenését, majd nyomja meg a **Menu Select** valamint kétszer a ▼ gombot.
- 3 A CSOPORTOS HÍVÁS képernyő megjelenése után nyomja meg újra a **Menu Select** gombot.
- 4 Nyomja meg azt a forrógombot, melynek adatait módosítani vagy törölni szeretné.
- 5 Nyomja meg a **Mégse/C** gombot.
- 6 A ◀ és ▶ gomb segítségével válassza ki a „SZERKESZT” vagy a „TÖRÖL” opciót, és nyomja meg a **Menu Select** gombot.



Ha a „SZERKESZT” opciót választotta, megjelenik a csoport neve. (Folytassa a 7. lépéssel.)



Amennyiben a „TÖRÖL”-t választotta, a csoporthívási információk törlésre kerülnek, és a kijelzőn újra megjelenik a „GOMB MEGVÁLASZTÁSA” üzenet.

- 7 Ha a nevet szeretné módosítani, írja be az újat, és nyomja meg a **Menu Select** gombot.



A szövegszerkesztésre vonatkozó részletek a „Szövegbevitel” című részben, a 214. oldalon található.

- 8 A kijelzőn látható címzett törléséhez nyomja meg a **Mégse/C** gombot, VAGY a kijelzőn látható címzett megtartásához a **Menu Select** gombot.
- 9 Amikor elkészült a változtatásokkal, nyomja meg a **Start** gombot. Az így megadott információk az adott forrógombhoz társítva mentésre kerülnek, és a kijelzőn megjelenik a „GOMB MEGVÁLASZTÁSA” üzenet.
- 10 További hívócsoportok adatainak módosításához nyomja meg a kívánt forrógombot, és az 5. ponttól ismétlje meg a folyamatot VAGY a művelet befejezéséhez és a szkennelési üzemmód képernyőhöz való visszatéréshez tartsa lenyomva a **Mégse/C** gombot, amíg az meg nem jelenik a kijelzőn.

Számítógépes szkennelési alapléveletek



Ennek a léveletnek elindítása előtt győződjön meg arról, hogy a számítógépén telepítve van a szkennér TWAIN illesztő, a nyomtató illesztő és a LinkMagic (csak Windows alatt)!



Amennyiben a számítógépre szkennel, győződjön meg arról, hogy a Linkmagik aktiválva van vagy a Linkmagik ikon jelen van a főpanelen!

Számítógépes szkennelés ADF segítségével

Ha az ADF-et használjuk, a több oldalú tartalmazó eredeti dokumentumokat automatikusan szkennelhetjük.



Ne helyezzen be olyan eredeti dokumentumokat, amelyek össze vannak kötve, például csíptetővel vagy tűzőgéppel.



Ne töltsön be egyszerre 50 lapnál többet, különben a dokumentum elakadhat vagy a papírja megsérülhet a gépben.



Ha az eredeti dokumentum nem megfelelően lett betöltve, a gép nem tudja egyenesen bevenni a lapjait, és a dokumentum begyűródhet vagy megsérülhet.



Ne nyissa fel az ADF-fedelelet, miközben a gép az ADF-be töltött dokumentumokat szkenneli.

- 1 A lapolvasó üzemmód használatához nyomja meg a **Szkennelés** gombot.
- 2 Nyomja meg a ▲ vagy a ▼ gombot, hogy kiválassza a SZKENNELÉS PC-RE pontot!
- 3 Győződjön meg arról, hogy a síkgyas üvegen nincs-e valamilyen dokumentum.
- 4 Helyezze a beolvasandó dokumentumot az ADF-tetőbe úgy, hogy az első szkennelendő lap elülső oldala nézzen fölfelé.
- 5 Igazítsa a lapvezetőket a dokumentum méretéhez.

- 6** Nyomja meg a **Start** gombot!
Elindul a szkennelés és a beszkenelt adatok a kiválasztott mappában tárolódnak el.



Amennyiben nem hozta előtte létre a célmappát, a szkennelt dokumentum a „\My Documents\KONICAMINOLTA LinkMagic for bizhub C10\My Data“ mappába kerül elmentésre.



Az egyes dokumentumok szkennelésével és elmentésével kapcsolatos részletekért lásd bizhub C10 Reference Guide segédkönyvet, amely a Drivers and Documentation CD-lemezen található.

Számítógépes szkennelés síkágú segítségével

- 1** A lapolvasó üzemmód használatához nyomja meg a **Szkennelés** gombot.
- 2** Nyomja meg a **▲** vagy a **▼** gombot, hogy kiválassza a **SZKENNELÉS PC-RE** pontot!
- 3** Nyissa fel az ADF-tetőt.
- 4** Helyezze az eredeti dokumentumot elülső oldalával lefelé a síkágú üvegre, majd az üveg tetején és bal oldalán található méretrács segítségével igazítsa helyre.
- 5** Óvatosan hajtsa le az ADF-fedelet.
- 6** Nyomja meg a **Start** gombot!
Elindul a szkennelés és a beszkenelt adatok a kiválasztott mappában tárolódnak el.



Amennyiben nem hozta előtte létre a célmappát, a szkennelt dokumentum a „\My Documents\KONICAMINOLTA LinkMagic for bizhub C10\My Data“ mappába kerül elmentésre.



Az egyes dokumentumok szkennelésével és elmentésével kapcsolatos részletekért lásd bizhub C10 Reference Guide segédkönyvet, amely a Drivers and Documentation CD-lemezen található.

Kellékek cseréje

8

Festékező modul cseréje

Megjegyzés

Amennyiben nem követi az ebben az útmutatóban leírt utasításokat, akkor a jótállás érvényét veszti.

Nyomatója négy festékező modult használ: feketét, sárgát, bíbort és ciánt. A festékező modulokkal bánjon óvatosan, hogy festékporné szóródjon se a nyomtatóba, se Önre.



A nyomtatójába csak új festékező modulokat helyezzen be. Amennyiben használt festékező modult helyez be a nyomtatójába, a kijelző üzenet nem fog törődni.



A festékporné mérgező. Amennyiben festékporné kerül a bőrére, azonnal mossa le hideg vízzel és semleges szappannal. Amennyiben a festékporné ruhájára kerülne, amennyire csak lehet, óvatosan porolja le. Amennyiben a festékporné a ruháján marad, öblítse ki hideg, nem meleg vízben.



FIGYELMEZTETÉS

Amennyiben a festékporné a szemébe kerülne, azonnal öblítse ki hideg vízzel, majd forduljon orvoshoz.

Megjegyzés

Ne használjon újratöltött vagy nem jóváhagyott festékező modulokat. Az újratöltött vagy nem jóváhagyott festékező modulok használatából eredő nyomtatási problémákra nem vonatkoznak a jótállási feltételek. Az ebből eredő problémák elhárítására nincsen biztosítva műszaki tanácsadás.

Amikor kicseréli a festékező modult, lásd a következő táblázatot. A legjobb nyomtatási minőség és teljesítmény elérése érdekében csak az alábbi táblázatban felsorolt, az Ön nyomtatójához készült, jóváhagyott KONICA MINOLTA festékező modulokat használja! A nyomtatómű fedelének kinyitása után a készülék belsejében láthatóvá válik a kellék utánrendelési címke, melyen megtalálható a készülék típusa és a festékező modulok rendelési számai.

Nyomtató típusa	Nyomtató azonosító száma	Festékező modul típusa	Festékező modul azonosító száma
AM	4556-361	Nagykapacitású festékező modul – Fekete (K)	A00W 462
		Nagykapacitású festékező modul – Sárga (Y)	A00W 162
		Nagykapacitású festékező modul – Bíbor (M)	A00W 262
		Nagykapacitású festékező modul – Cián (C)	A00W 362
EU	4556-261	Nagykapacitású festékező modul – Fekete (K)	A00W 472
		Nagykapacitású festékező modul – Sárga (Y)	A00W 172
		Nagykapacitású festékező modul – Bíbor (M)	A00W 272
		Nagykapacitású festékező modul – Cián (C)	A00W 372
AU	4556-263	Nagykapacitású festékező modul – Fekete (K)	A00W 482
		Nagykapacitású festékező modul – Sárga (Y)	A00W 182
		Nagykapacitású festékező modul – Bíbor (M)	A00W 282
		Nagykapacitású festékező modul – Cián (C)	A00W 382
AP	4556-264	Nagykapacitású festékező modul – Fekete (K)	A00W 482
		Nagykapacitású festékező modul – Sárga (Y)	A00W 182
		Nagykapacitású festékező modul – Bíbor (M)	A00W 282
		Nagykapacitású festékező modul – Cián (C)	A00W 382
GC	4556-265	Nagykapacitású festékező modul – Fekete (K)	A00W 482
		Nagykapacitású festékező modul – Sárga (Y)	A00W 182
		Nagykapacitású festékező modul – Bíbor (M)	A00W 282
		Nagykapacitású festékező modul – Cián (C)	A00W 382

A festékező modulokat tartsa:

- Csomagolásukban, míg készen nem állnak a nyomtatóba történő behelyezésére!
- Hűvös, száraz helyen, napfénytől védve (a hő miatt).

A maximális tárolási hőmérséklet 35 °C (95 °F) és a maximális tárolási páratartalom 85 % (páralecsapódás nélkül). Amennyiben a festékező modult egy hideg helyről egy meleg helyre viszi, akkor páralecsapódás történhet, mely rontja a nyomtatási minőséget. Várjon kb. egy órát a használat előtt, hogy a festékező modul átvegye a környezeti hőmérsékletet!

- A festékező modulokat tárolás és manipuláció közben tartsa vízszintes helyzetben!

A festékező modulokat ne állítsa az oldalukra és ne fordítsa fejjel lefelé! A festékpórák összeragadhatnak vagy egyenetlenül fog eloszlani.

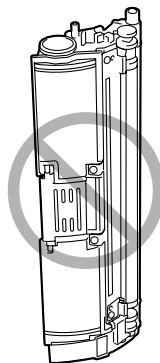

- Távol sós levegőtől és maró gázoktól, pl. aeroszoloktól.

Festékező modul cseréje

Megjegyzés

Ügyeljen arra, hogy a modul behelyezése alatt a festékpor ne szóródjon ki. Amennyiben festékpor kiszóródik, azonnal törölje le egy puha, száraz ronggyal.

Amikor egy festékező modul kiürül, az *X FESTÉK ÜRES* és a *CSERÉLJEN X FEST.T* üzenetek felváltva fognak megjelenni (*X* jelenti a festék színét). A festékező modul cseréjekor járjon el az alábbiakban leírtak szerint!

- 1 A kijelzőn ellenőrizze le, hogy melyik festékezőmodul üres!
A példánkban a cián festékezőmodul cseréjének folyamata van leírva.

- 2 Nyomja meg a **FM csere** gombot!

A PÓTLÁS ÜZMÓDJA és a CSERÉLJEN C FEST.T üzenetek felváltva fognak megjelenni és a cián festékező modul úgy fordul el, hogy ki lehessen cserélni.



*Nyomja meg egyszer az **FM csere** gombot, hogy a cián festékező modul elforduljon és ki lehessen cserélni! Minden egyes további **FM csere** gombnyomás után úgy fordul el a fekete, sárga majd a bíbor festékező modul, hogy ki lehessen cserélni.*

- 3 Húzza meg a szkennel rögzítő karját!

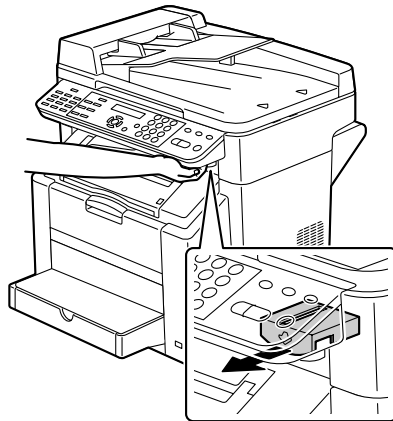



Amennyiben az automatikus dokumentum adagoló nyitva van, nem lehet a szkennert kioldani. Először óvatosan csukja be az automatikus dokumentum adagolót, majd oldja ki a szkennert!

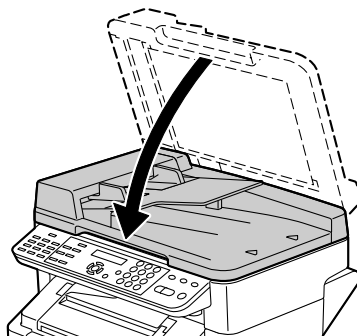

4 Nyissa ki a szkennert!



Figyeljen oda, hogy ne érintse meg a szkennert alsó oldalán található lemezt.

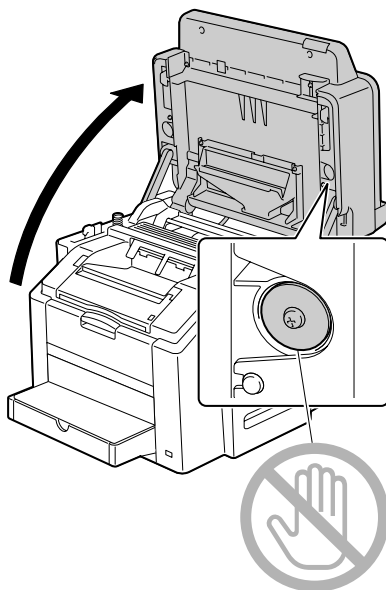

- 5 Húzza meg a kart és utána nyissa ki a nyomtatómű fedelét!



Ne érintse meg a képátíró szalagmodult!

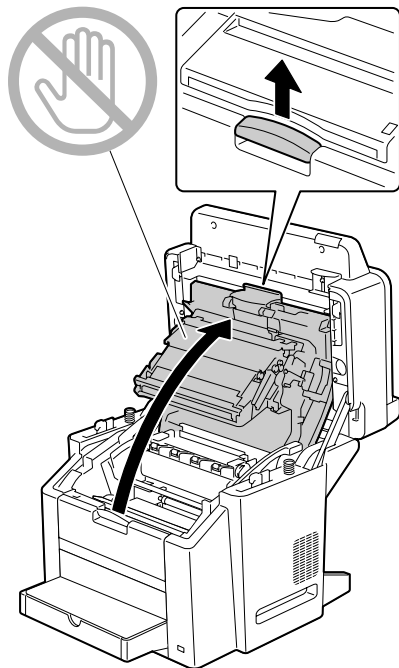

Amennyiben a kimeneti tálcában van nyomathordozó, vegye ki a tálcából!



Ne felejtse el felhajlítani a kimeneti tálcát, mielőtt kinyitná a nyomtatómű fedelét!

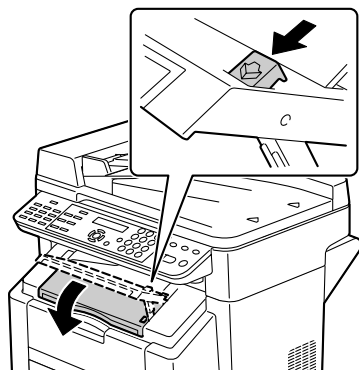
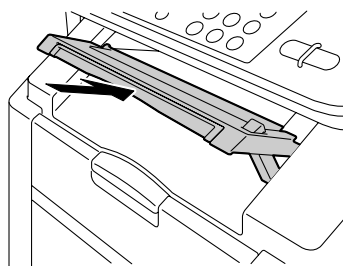

- 6 Nyissa ki az elülső ajtót és ellenőrizze, hogy a cserélendő festékező modul a cserélési pozícióba forult!



A festékező modulokat a fogantyú színéről és a fogantyúba sajtolt betűről lehet felismerni C (cián), M (bíbor), Y (sárga) a K (fekete).

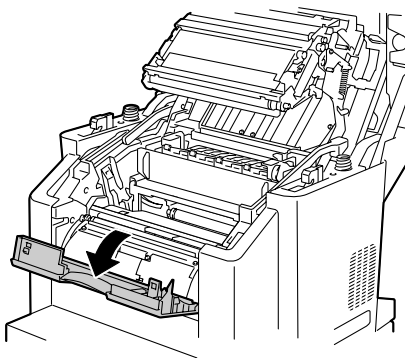

- 7 Húzza meg a festékező modul fogantyúját és húzza ki festékező modult és távolítsa el!



Ne próbálja kézzel forgatni a festékező modulokat hordozó karusszelt! A karusszelt ne forgassa erővel, mivel ezzel tönkre teheti!

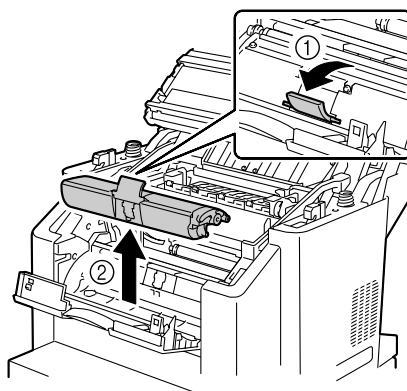

Megjegyzés

Az üres festékező modult a helyi rendelkezések szerint kell megsemmisíteni. A festékező modult ne dobja tűzbe!

- 8 Készítse elő az új festékező modult!

- 9 Néhányszor rázza meg a kazettát, hogy a festékpór egyenletesen oszljon el!



A festék felkeverése előtt győződjön meg arról, hogy a festékhenger fedele a helyén jól van rögzítve.

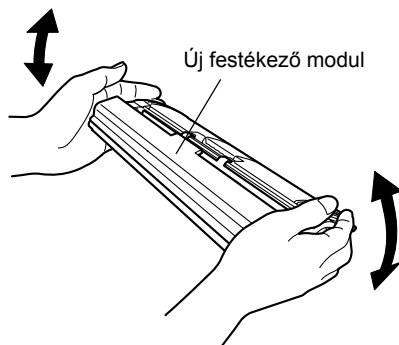

- 10 Távolítsa el a festékező henger védőfedelét!



Ne érintse meg és ne karcolja meg a festékhengert.

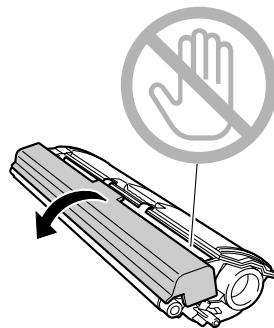

- 11 Igazítsa a festékező modul végein lévő csapokat a hornyokkal szembe és tolja be a festékező modult!



A festékező modul behelyezése előtt győződjön meg arról, hogy a festékező modul színe egyezik a hordozó karusszelen lévő címke színével!

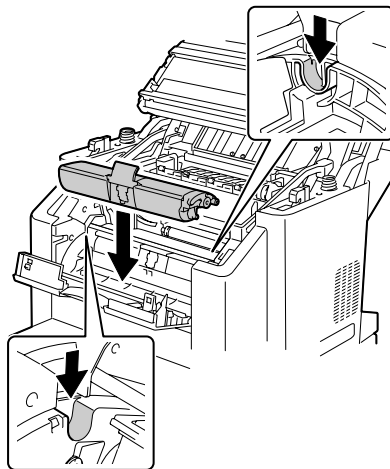

- 12 Nyomja le a festékezőmodult amíg az a helyére nem illeszkedik!

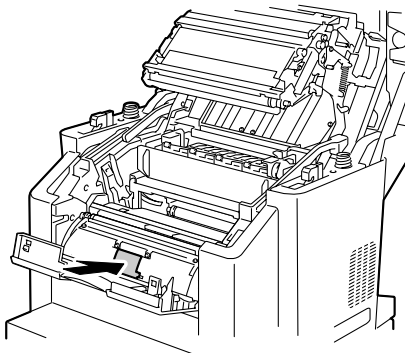

- 13 Csukja be az elülső ajtót!



A nyomtatómű fedelének becsukása előtt ne felejtse el becsukni az elülső ajtót! Az elülső ajtót nem lehet becsukni, ha a nyomtatómű fedele be van csukva.

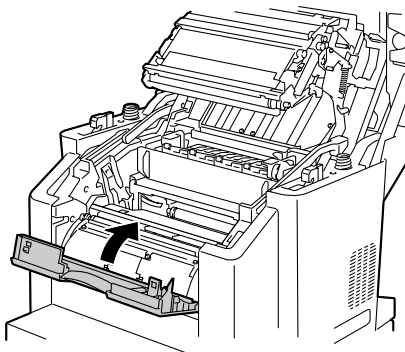

- 14 Óvatosan csukja be nyomtatómű fedelét!

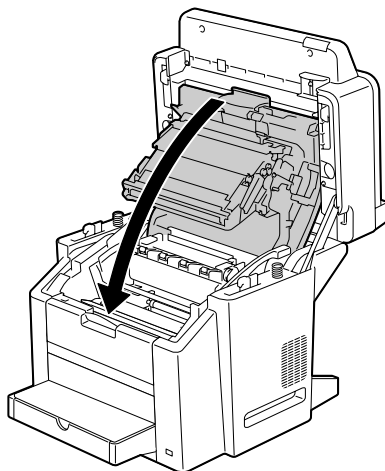

15 Óvatosan csukja be szkennert!



A szkennер becsukása után a fekete festékező modul automatikusan elfordul, hogy ki lehessen cserélni. Minden egyes további **FM csere** gombnyomás után úgy fordul el a cían, a sárga majd a bíbor festékező modul, hogy ki lehessen cserélni.

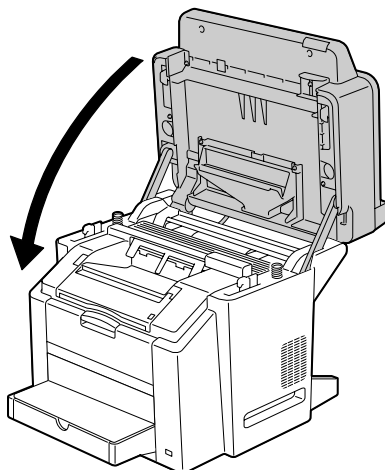

16 Nyomja meg a **Stop/Reset** gombot.

A kijelzőről eltűnik az üzenet és a készülék újraindul, hogy folytatni tudja a nyomtatást.



Amennyiben a szkennер becsukása után 30 másodpercen belül nem végez el semmilyen műveletet, a nyomtató automatikusan újraindul, hogy folytatni tudja a nyomtatást.



A festékező modul cseréje után a készülék elvégz egy kalibrálási ciklust (rövidebb mint 2 perc). Amennyiben a fedelet előbb nyitja ki, mint melótt a készülék újraindul, a kalibráció leáll. Miután a fedelet lecsukja a kalibráció újakezdődik.

Dobmodul cseréje

Amennyiben a dobmodul eléri élettartama végét, az **DOB ÉLETTARTAM VÉGE** és a **HENGERT CSERÉLNI** üzenetek felváltva fognak megjelenni. A dobmodul cseréje esetén tartsa be az alábbi folyamatot.

- 1 Húzza meg a szkennert rögzítő karját!

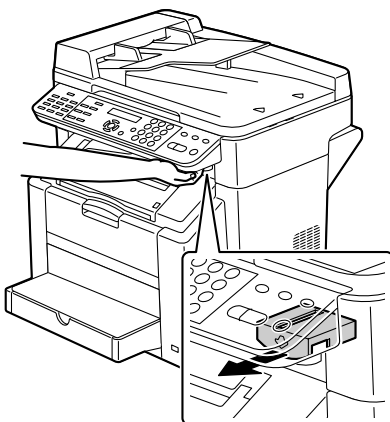

Amennyiben az automatikus dokumentum adagoló nyitva van, nem lehet a szkennert kioldani. Először óvatosan csukja be az automatikus dokumentum adagolót, majd oldja ki a szkennert!

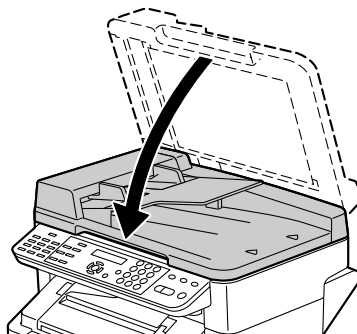

2 Nyissa ki a szkennert!

 *Figyeljen oda, hogy ne érintse meg a szkennert alsó oldalán található lemezt!*

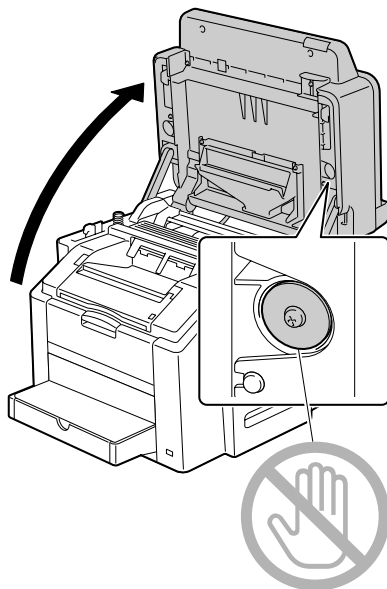

3 Húzza meg a kart és utána nyissa ki a nyomtatómű fedelét!

 *Ne érintse meg a képátíró szalagmodult!*

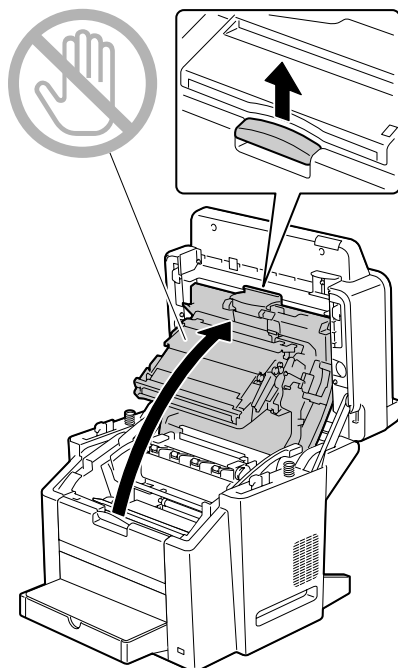



Amennyiben a kimeneti tálcában van nyomathordozó, vegye ki a tálcából!



Ne felejtse el felhajlítani a kimeneti tálcát, mielőtt kinyitná a nyomtatómű fedelét.

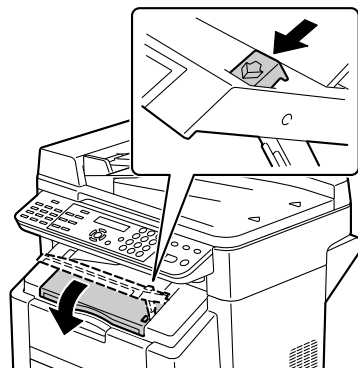
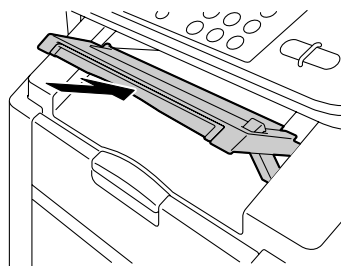

4 Óvatosan húzza ki a dobmodult!

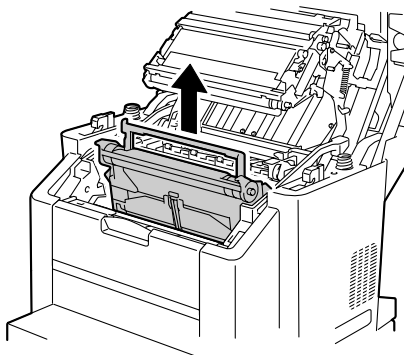

Megjegyzés

A használt dobmodult a helyi előírásoknak megfelelően kell megsemmisíteni. A dobmodult ne dobja tűzbe!

5 Készítse elő az új dobmodult!



Ne érintse meg a fényérzékeny dobót a dobmodulban!

Új dobmodul

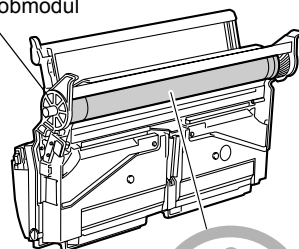

6 Helyezze be az új dobmodult!

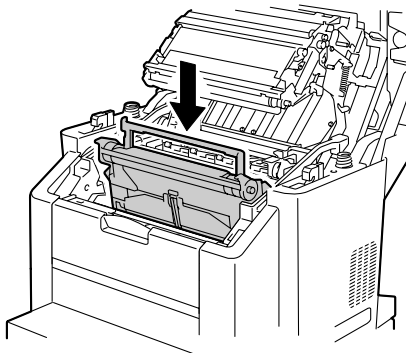

7 Óvatosan csukja be nyomtatómű fedelét!

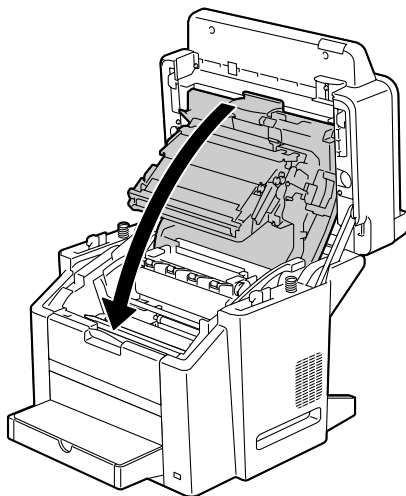

8 Óvatosan csukja be szkennert!

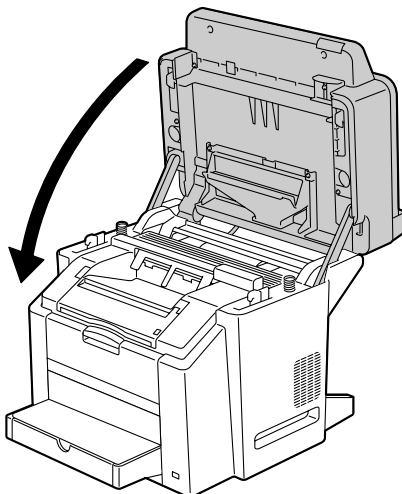

A dobmodul cseréje után a készülék elvégez egy kalibrálási ciklust (rövidebb mint 2 perc). Amennyiben a fedelet előbb nyitja ki, mint melőtt a készülék újraindul, a kalibráció leáll. Miután a fedelet lecsukja a kalibráció újakezdődik.

Karbantartás

9

A készülék karbantartása

FIGYELMEZTETÉS

Olvasson el figyelmesen minden figyelmeztető és veszélyt jelző címkét, ügyelve arra, hogy kövessen minden utasítást, melyeket azok tartalmaznak! Ezek a címkék a nyomtató ajtajainak belső oldalán és a nyomtató belsejében található.

A nyomtató élettartamának megőrzése érdekében nagy gondossággal kezelje a nyomtatót. A durva bánásmód károsíthatja a nyomtatót és a jótállás érvényességének elvesztését vonhatja maga után. Amennyiben por vagy papírdarabok maradnak a nyomtató belsejében vagy külső felületén, a nyomtató teljesítménye és a nyomtatás minősége romlani fog. Ezért a nyomtatót rendszeresen tisztítani kell. Tartsa be az alábbi utasításokat.

VIGYÁZAT!

Mielőtt hozzálátna a nyomtató tisztításához, kapcsolja ki a nyomtatót, húzza ki a hálózati csatlakozó kábelt az aljzathól és távolítsa el a csatlakozókból az összes interfészkábelt. Ne öntsön vizet vagy tisztítószeret a nyomtatóba; mert a nyomtató károsodhat és áramütést okozhat.

FIGYELMEZTETÉS

A fixáló egység forró. Amennyiben kinyitja a nyomtatómű fedelét, a fixáló egység fokozatosan kihűl (kb. egy óra alatt).



- Legyen óvatos a nyomtató belsejének tisztításakor és a papírelakadás megszüntetésekor, mert a fixáló egység vagy más belső alkatrész forró lehet.
- Ne tegyen semmilyen tárgyat a nyomtató tetejére.
- A nyomtató tisztításához használjon egy puha ruhát.
- Ne fújja soha a tisztító oldatokat közvetlenül a készülék felületére! A tisztítószer a szellőzőnyílásokon keresztül bejuthat a készülék belsejébe és károsíthatja a készülék belső áramköreit.
- A nyomtató tisztításánál kerülje a súrolószerek vagy a korróziót okozó anyagok és az oldószereket (pl. alkoholt vagy benzolt) tartalmazó anyagok használatát.
- Bármilyen tisztító oldatot használ (például egy gyenge mosogatószert), először mindig próbálja ki a nyomtató felületének egy kis rejtett részén, tesztelje le ezzel a tisztítószer tulajdonságait.
- Soha ne használjon éles vagy durva eszközöket, mint például drót vagy műanyag tisztító szivacsot!

- A nyomtatató ajtóit ill. fedelét mindig óvatosan csukja be! Sohase tegye ki a nyomtatót rázkódásoknak!
- Sohase fedje le a nyomtatót közvetlenül a használat után! Kapcsolja ki és várja meg míg lehűl!
- Egy kis időre se hagyja nyitva a nyomtatató ajtóit ill. fedelét, különösen ne jól megvilágított helyeken, mert a fény tönkretelheti a nyomtatási egységeket!
- Ne nyissa ki a nyomtatót amikor az nyomtat!
- A papírköteget ne ütögesse a nyomtatóhoz!
- A nyomtatót ne kenje kenőanyaggal, és ne szedje szét!
- A nyomtatót ne döntse meg!
- Ne érintse meg az elektromos érintkezőket, a fogaskerekeket, valamint a lézersugarat kibocsátó egységet, mert ez a nyomtató károsodását és a nyomtatási minőség romlását okozhatja!
- A kimeneti tálcában lehetőség szerint csak a minimális mennyiségű nyomathordozó legyen. Amennyiben a nyomathordozók túl magasán lesznek lerakva az a nyomtatóban papírelakadást és rendkívüli nyomathordozó görbülést okozhat.
- Biztosítsa, hogy a nyomtató mozgatáskor a nyomtató felemelését mindig két személy végezze!
A nyomtatót mindig tartsa vízszintes helyzetben, hogy elkerülje a festékporszétszóródását!
- A készüléket emelés esetén fogja meg az ábrán látható módon!

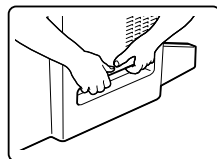

A készüléket ne emelje fel a felszerelt 2. adagoló egységgel együtt!

- Amennyiben a festék a bőrére kerülne, akkor mossa le hideg vízzel és semleges mosogatószerszettel!

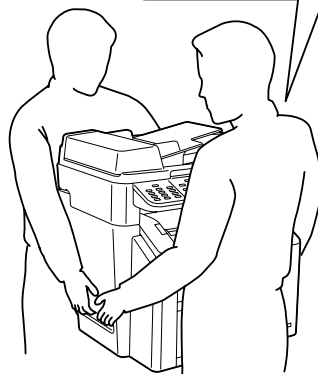

FIGYELMEZTETÉS

Amennyiben a festék a szemébe kerülne, azonnal öblítse ki vízzel és forduljon orvoshoz!

- Győződjön meg arról, hogy mielőtt feszültség alá helyezné a nyomtatót a tisztítás alatt eltávolított összes alkatrész visszakerült a helyére!

A nyomtató tisztítása

FIGYELMEZTETÉS

Mielőtt hozzátárna a nyomtató tisztításához, kapcsolja ki a nyomtatót, húzza ki a hálózati csatlakozó kábelt az aljzathból.



Csak puha száraz ruhát használjon!

Külső részek

Kezelő panel

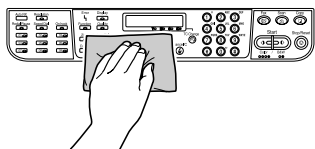

Szellőző rács

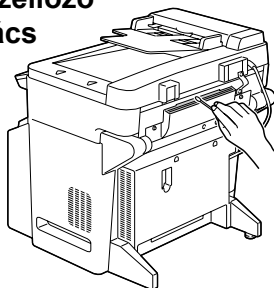

Készülék külseje

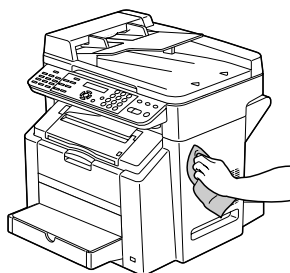

Szűrő

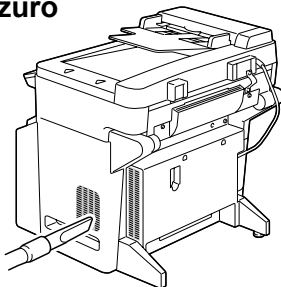

Síkküveg

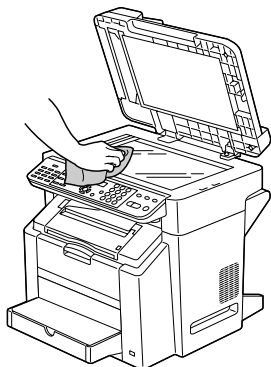

Erdeti dokumentum leszorító lap

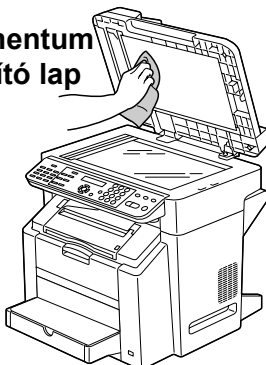

Belső részek

Nyomathordozó behúzógörgő és lézerlencse tisztítása

- 1 Húzza meg a szkennert rögzítő karját!

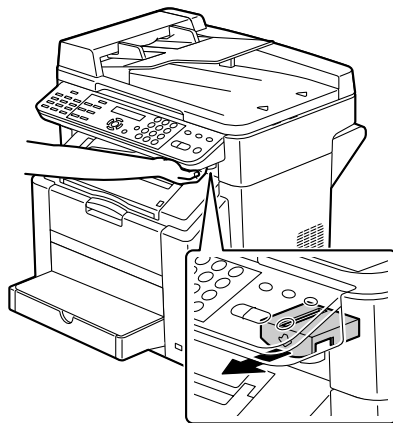

Amennyiben az automatikus dokumentum adagoló nyitva van, nem lehet a szkennert kioldani. Először óvatosan csukja be az automatikus dokumentum adagolót, majd oldja ki a szkennert!

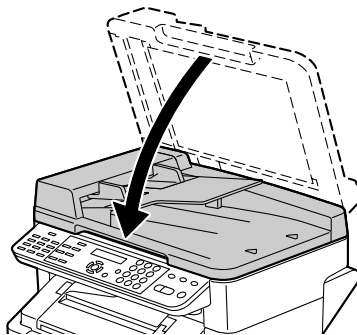

2 Nyissa ki a szkennert!



Figyeljen oda, hogy ne érintse meg a szkennert alsó oldalán található lemezt.

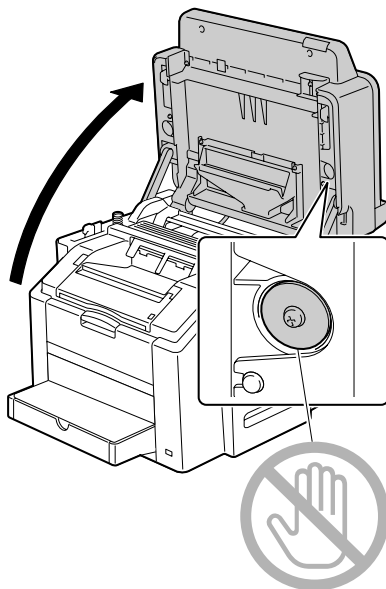



3 Húzza meg a kart és utána nyissa ki a nyomtatómű fedelét!

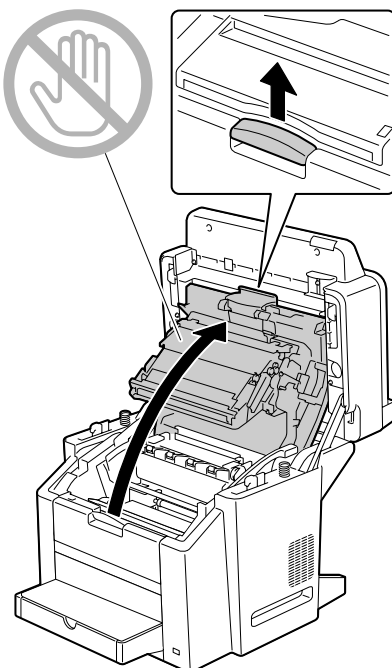

Ne érintse meg a képátíró szalagmodult!



 Amennyiben a kimeneti tálcában van nyomathordozó, vegye ki a tálcából!

 Ne felejtse el felhajtani a kimeneti tálcát, mielőtt kinyitná a nyomtatómű fedelét!

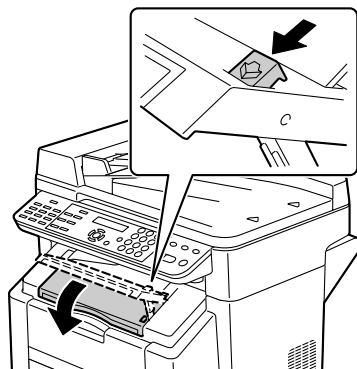
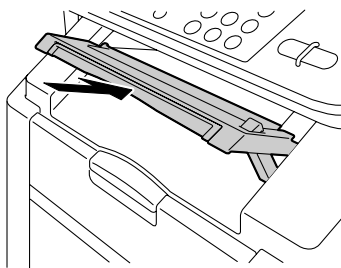

4 Óvatosan húzza ki a dobmodult!

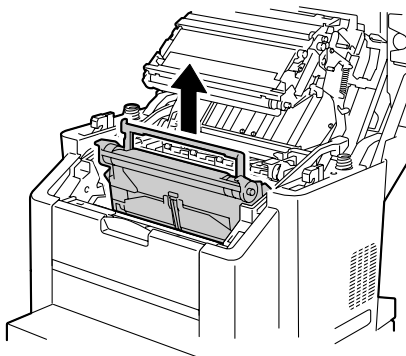

Megjegyzés

Az eltávolított dobmodult helyezze el úgy, ahogy az a jobboldali ábrán látható! Biztosítsa, hogy a dobmodul vízszintesen fekszen olyan helyen, ahol nem szennyeződhet be! A dobmodul ne maradjon 15 percnél hosszabb ideig kiszerezelt állapotban! Ne helyezze oda, ahol közvetlen fényhatásnak (például napsütés) lehet kitéve!

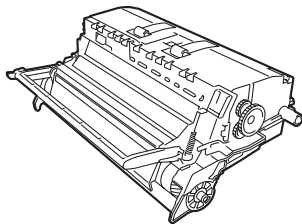

- 5 Puha, száraz rongy segítségével törölje tisztára a nyomathordozó behúzóörgőket!

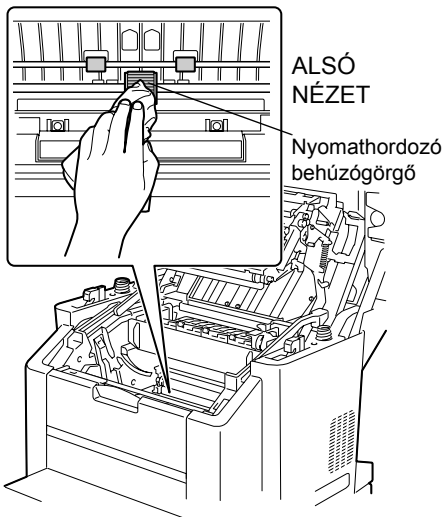

8 Óvatosan csukja be nyomtatómű fedelét!

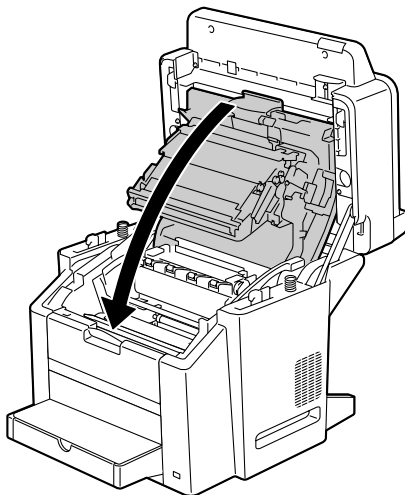

9 Óvatosan csukja be szkennert!

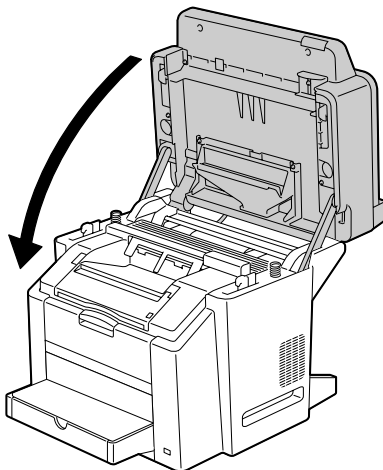

Duplex egység behúzógörgők tisztítása

- 1 Nyissa ki a duplex egység fedelét!

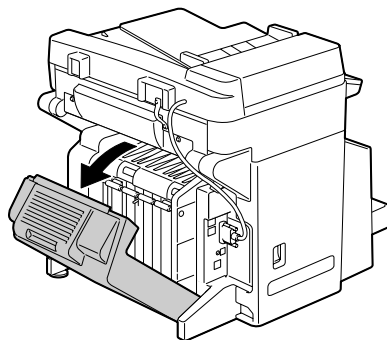

- 2 Puha, száraz rongy segítségével törölje tisztára a behúzógörgőket!

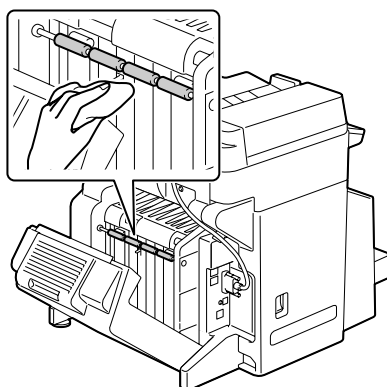

- 3 Óvatosan csukja be a duplex egység fedelét!

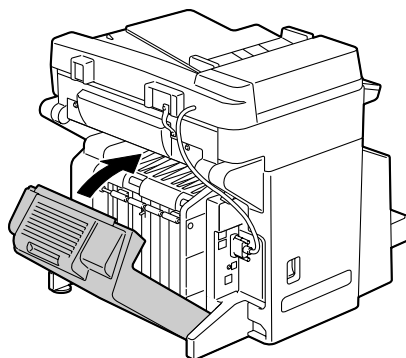

2.adagoló egység behúzógörgők tisztítása

- 1 Kapcsolja ki a készüléket majd húzza ki a hálózati tápkábelt és az interfészkábelt!

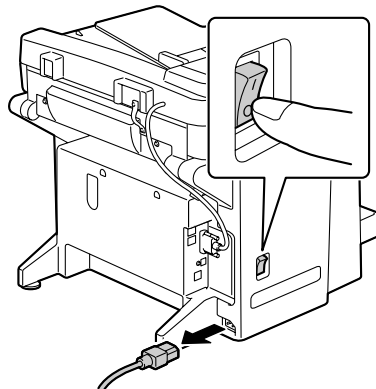

- 2 Emelje le a készüléket a 2. tálcáról és helyezze el ideiglenesen egy szilárd, egyenes felületre!

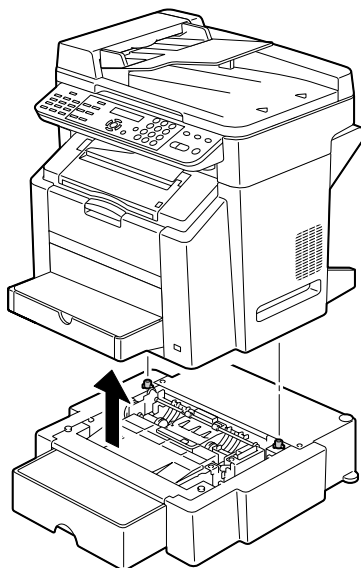

- 3** Puha, száraz rongy segítségével törölje tisztára a nyomathordozó behúzógörgőket!

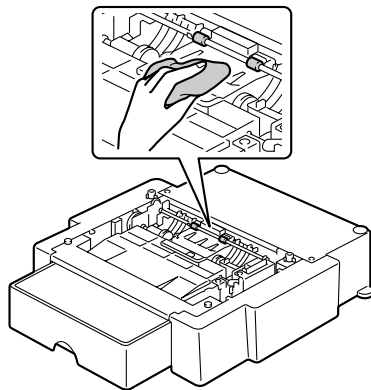

- 4** Emelje fel a készüléket és helyezze vissza a 2. tálcára!

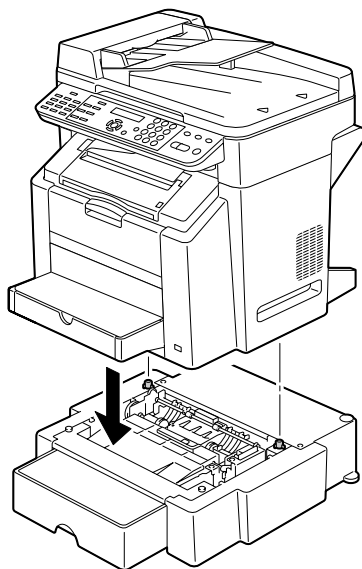

Automatikus dokumentum adagoló behúzóörgők tisztítása

- 1 Nyissa ki az ADF adogató fedelet!

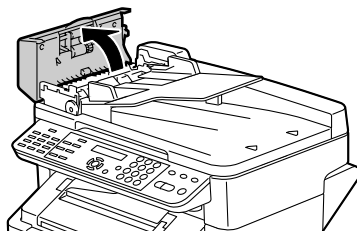

- 2 Puha, száraz rongy segítségével törölje tisztára a nyomathordozó behúzóörgőket!

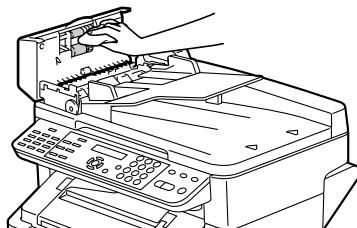

- 3 Csukja be az ADF adogató fedelet!

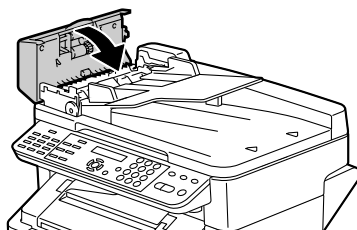

A készülék tárolása

Megjegyzés

Amennyiben a készüléket hosszabb ideig nem fogja használni, tároláshoz tolja a fixáló egység elválasztó karjait a lehető legtávolibb hátsó helyzetbe!

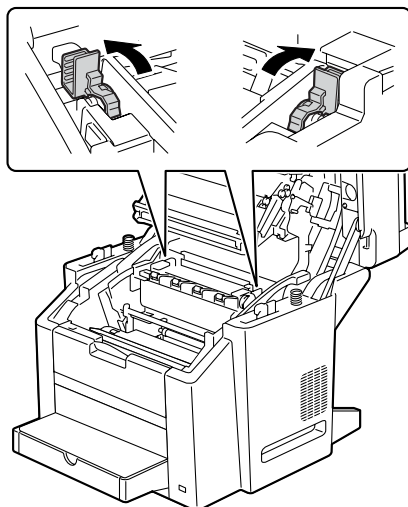

Hibaelhárítás

10

Bevezetés

Ez a fejezet arról tájékoztat, hogyan lehet a fellépő nyomtató problémákat megoldani, vagy legalább hogyan lehet megtalálni a legmegfelelőbb segítő forrást.

A nyomathordozó hibás adagolásának elkerülése	159. oldalon
A nyomathordozó útjának megismerése	160. oldalon
A hibás adagolás okozta probléma elhárítása	161. oldalon
A papírelakadás problémájának megoldása	175. oldalon
Egyéb problémák megoldása	178. oldalon
A nyomtatási minőséggel kapcsolatos problémák megoldása	184. oldalon
Állapot-, hiba- és szervizüzenetek	191. oldalon

A nyomathordozó hibás adagolásának elkerülése

Ügyeljen arra, hogy...
A nyomathordozó megfeleljen a nyomtató specifikációjának.
A nyomathordozó legyen sima, különösen a vezető élnél.
A nyomtató egy kemény, sima, vízszintes felületen helyezkedjen el.
A nyomathordozót tárolja száraz helyen, távol nedvességtől és párától.
Levelezőlapok nyomtatásakor a kimeneti tálca vízszintes helyzetben van.
A fóliákat a kinyomtatás után azonnal távolítsa el a kimeneti tálcáról, hogy elkerülje a statikus elektromossággal való feltöltődésüket.
Mindig állítsa be a 1.tálcában lévő lapterelőket, <i>miután</i> behelyezte a nyomathordozót a tálcába <i>(a nem megfelelően beállított lapterelő gyenge nyomtatási minőséget, papirelakadást és a nyomtató károsodását okozhatja).</i>
Az adagoló tálcába a nyomathordozót a nyomtatandó oldalával felfelé töltsse be <i>(számos gyártó egy nyilat helyez el a csomagoláson, mely jelzi a nyomathordozó nyomtatandó oldalát).</i>

Kerülje...
Az olyan nyomathordozót, mely meghajlott, gyűrött vagy rendkívül felpöndörödött.
A kettős lapadagolást <i>(távolítsa el a nyomathordozót és pörgesse át a lapokat – lehet, hogy egymáshoz ragadtak).</i>
A fóliák átörgetését, ez statikus elektromosságot okozhat.
Egyszerre ugyanazon adagoló tálcába különböző típusú/formátumú/súlyú nyomathordozók betöltését.
Az adagoló tálca túltöltését.
A kimeneti tálca túltöltődését <i>(a kimeneti tálca kapacitása 100 lap – a nyomtató nem megfelelően adagolja a papírt, ha hagyja, hogy a kiment tálcán 100 lapnál több összegyűljön).</i>
A kimeneti tálcán több fólia gyűljön össze.

A nyomathordozó útjának megismerése

A nyomathordozó útjának megismerése segít a papírelakadások helyének megtalálásában.

1. ADF behúzógörgő
2. Dokumentum bemeneti tálca
3. Dokumentum kimeneti tálca
4. Fixálóegység
5. Duplexer
6. 2. tálca (opciós)
7. 1. tálca
8. Festékező modul hordozó karusszel
9. OPC dobmodul
10. Képtvívó szalagmodul
11. Kimeneti tálca

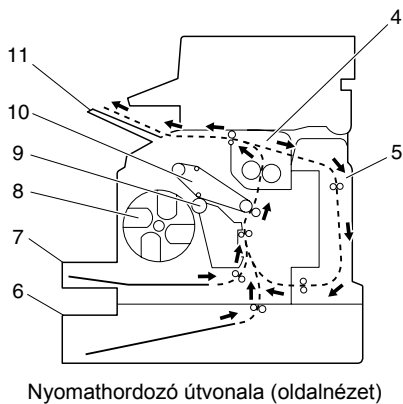
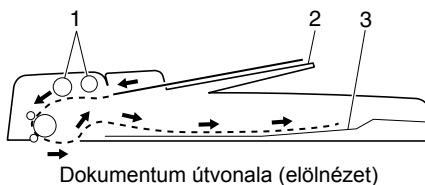

Papírelakadás megszüntetése

A károsodás elkerülése érdekében az elakadt papírt mindig óvatosan távolítsa el, anélkül, hogy elszakítaná. Bármilyen papírdarab, ami a nyomtatóban marad, legyen az nagy vagy kicsi, elzárja a nyomathordozó útját és további papírelakadást okozhat. Az elakadt papírt ne töltsse be újból a nyomtatóba.

Megjegyzés

A kép a papírra a fixálási folyamat előtt nincs rögzítve. Amennyiben megérinti a nyomtatott felületet, a festékpórral hozzáragadhat a kezéhez, ezért ügyeljen arra, hogy a nyomtatott felületet ne érintse meg, amikor az elakadt papírt eltávolítja. Ügyeljen arra, hogy a nyomtató belsejébe festékpórral ne szóródjon.



FIGYELMEZTETÉS

A nem fixált festékpórral beszennyezi a kezét, a ruháját vagy bármi más, amire rákerül. Amennyiben véletlenül festékpórral kerülne a ruhájára, óvatosan porolja le, amennyire csak lehetséges. Amennyiben egy kis festékpórral még marad a ruháján, hideg, nem meleg vízzel öblítse ki. Amennyiben a festékpórral a bőrére kerülne, mossa le hideg vízzel és semleges szappannal.



FIGYELMEZTETÉS

Amennyiben a festékpórral a szemébe kerülne, azonnal öblítse ki hideg vízzel, majd keresse fel szakorvos segítségét.

Amennyiben a papírelakadás megszüntetése után az elakadást jelező üzenet továbbra is megmarad, nyissa ki és csukja be nyomtatómű fedelét! Ezután a papírelakadás hibaüzenet el fog tűnni.

Papírelakadással és annak megszüntetésével kapcsolatos üzenetek

Papírelakadással kapcsolatos üzenetek	Referencia lap
PAPÍR ELAKAD. ↕ (váltakozva jelenik meg a kijelzőn) ELSŐ FED. NYITOTT	162. oldalon
PAPÍRELAkadÁS ↕ (váltakozva jelenik meg a kijelzőn) ELSŐ FED. NYITOTT	162. oldalon
PAPÍRELAkadÁS ↕ (váltakozva jelenik meg a kijelzőn) DUPL. FEDELET NYITNI	172. oldalon
ERED. DOK. ELAK. ↕ (váltakozva jelenik meg a kijelzőn) DOK. ADAG. FED. NYITNI	173. oldalon

A készülékben elakadt nyomathordozók eltávolítása

- 1 Húzza meg a szkennert rögzítő karját!

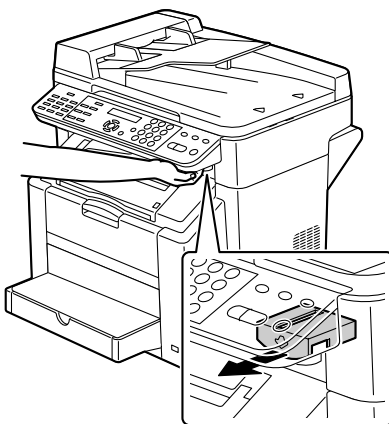



Amennyiben az automatikus dokumentum adagoló nyitva van, nem lehet a szkennert kioldani. Először óvatosan csukja be az automatikus dokumentum adagolót, majd oldja ki a szkennert!

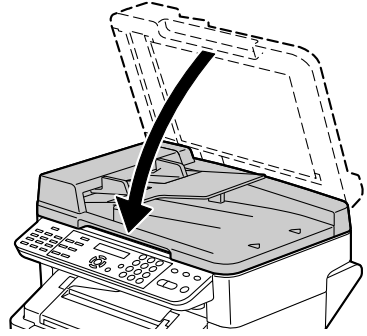

2 Nyissa ki a szkennert!



Figyeljen oda, hogy ne érintse meg a szkennert alsó oldalán található lemezt.

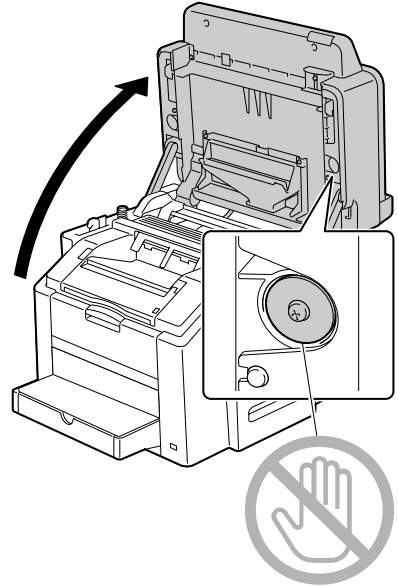

3 Húzza meg a kart és utána nyissa ki a nyomtatómű fedelét!



Ne érintse meg a képátíró szalagmodult!

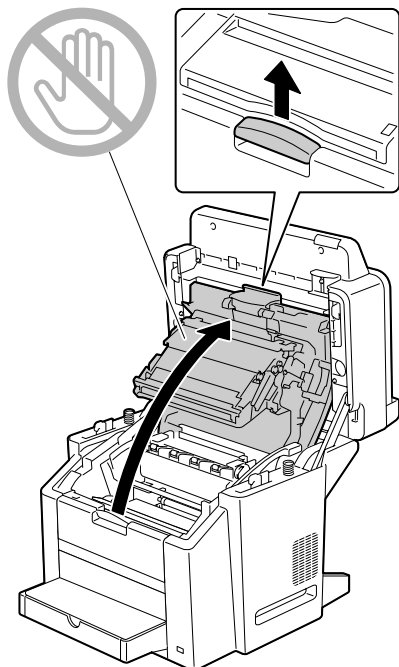

Amennyiben a kimeneti tálcában van nyomathordozó, vegye ki a tálcából!



Nefejejtse el felhajlítani a kimeneti tálcát, mielőtt kinyitná a nyomtatómű fedelét.

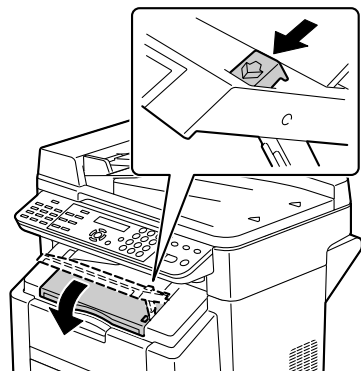
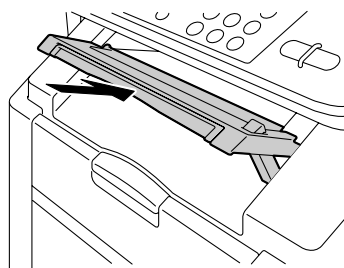

4 Óvatosan húzza ki a dobmodult!

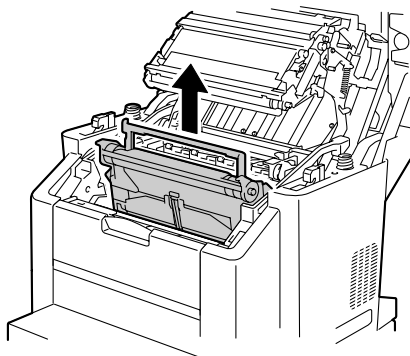

Megjegyzés

Az eltávolított dobmodult helyezze el úgy, ahogy az a jobboldali ábrán látható! Biztosítsa, hogy a dobmodul vízszintesen fekvődjön olyan helyen, ahol nem szennyeződhet be! A dobmodul ne maradjon 15 percnél hosszabb ideig kiszereelt állapotban. Ne helyezze oda, ahol közvetlen fényhatásnak (például napsütés) lehet kitéve.

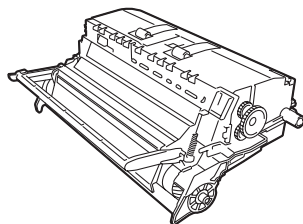

5 Nyomja hátra a fixáló egység elválasztó karjait amennyire csak lehet!

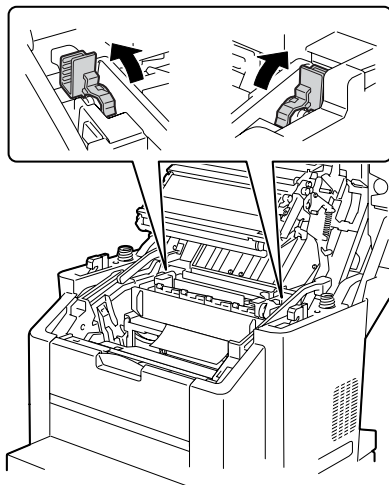

6 Távolítsa el az elekadtt nyomathordozót!



Az elekadtt nyomathordozókat mindig a betöltés irányában távolítsa el, mint ahogy az ábrán látható!

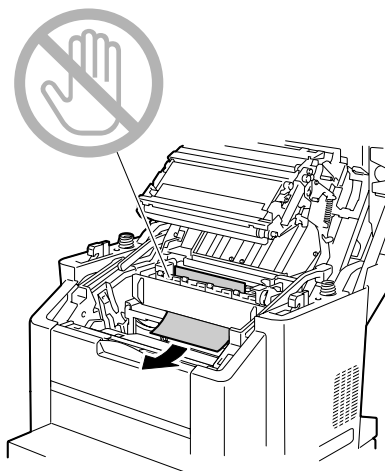

7 Állítsa vissza helyére a fixáló egység elválasztó karjait!

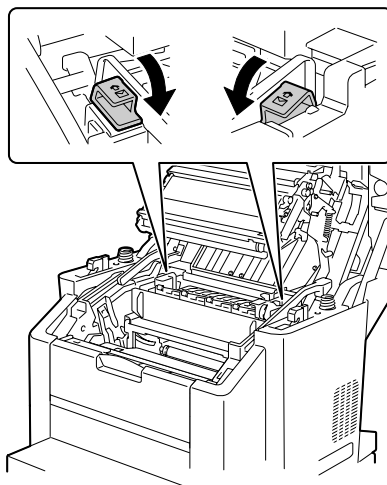

8 Helyezze vissza a dobmodult!

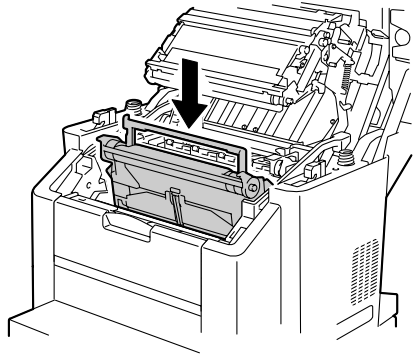

9 Óvatosan csukja be nyomtatómű fedelét!

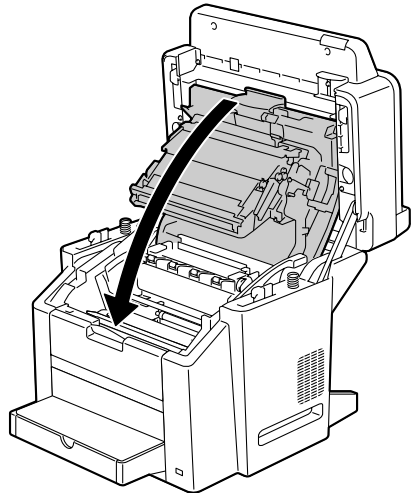

10 Óvatosan csukja be szkennert!

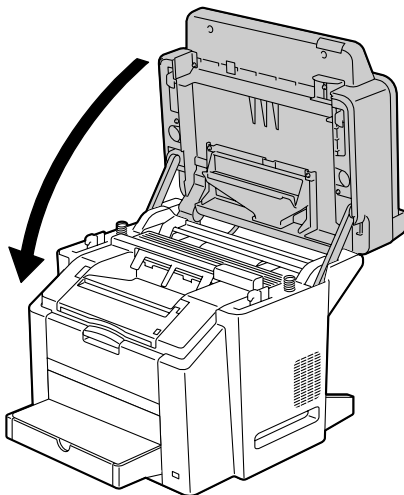

11 Távolítsa el az 1. tálca fedelét!

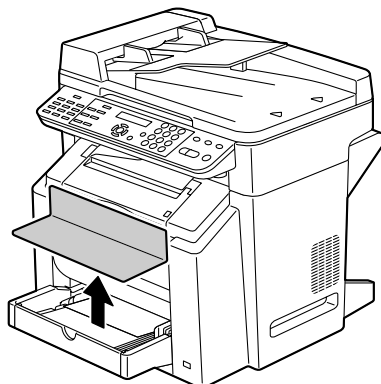

12 Távolítsa el az elektromos nyomathordozót!

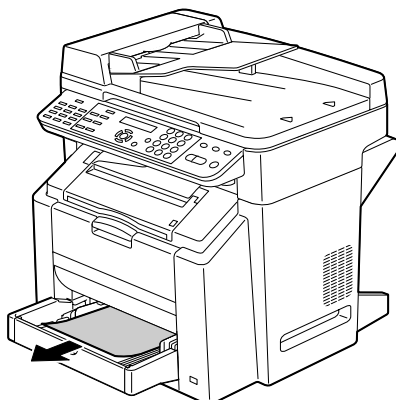

13 Helyezze vissza a fedele!



Amennyiben 2.tálcát is használ, az elakadt nyomathordozók eltávolítását kezdje a leírás 14. pontjával.

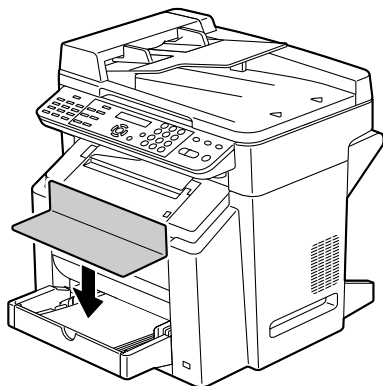

14 Húzza ki a 2. tálcát amennyire csak lehet!

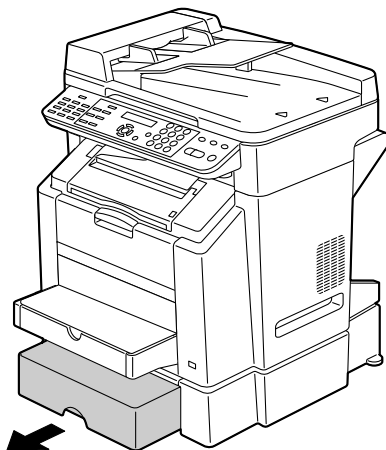

15 Emelje ki és távolítsa el a 2. tálcát!

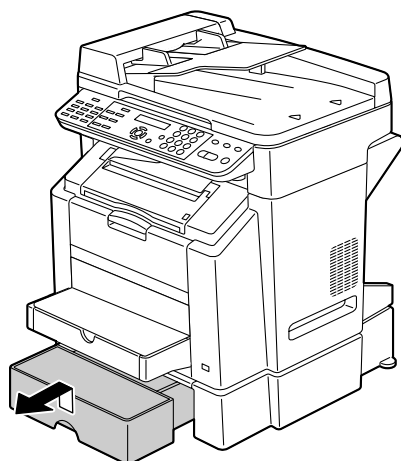

- 16** Távolítsa el az elektromos nyomathordozót!

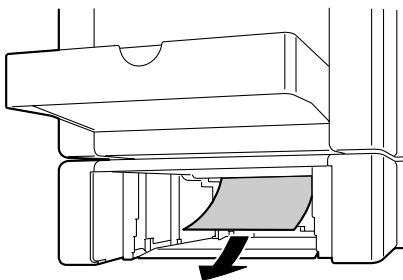

- 17** Távolítsa el a fedelet a 2. tálcáról majd távolítsa el a papírt a tálcából!

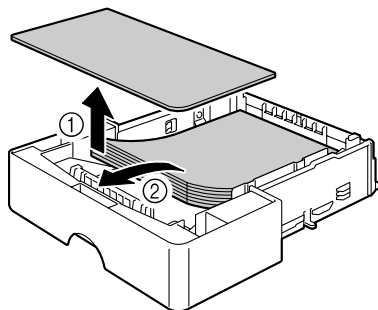

- 18** Pörgesse át a papírt és egyengesse ki az éleit!

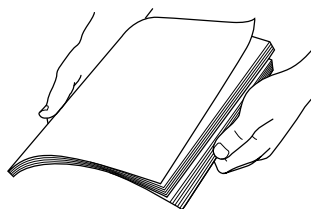

- 19** Töltse be a nyomathordozót a 2. tálcába és helyezze vissza a fedelet!

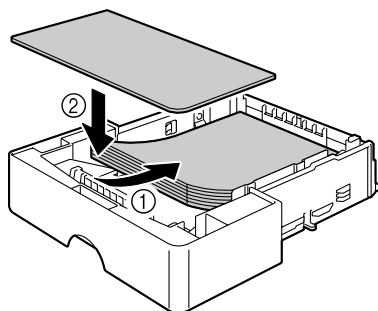

20 Tegye vissza helyére
a készüléken a 2. tálcát!

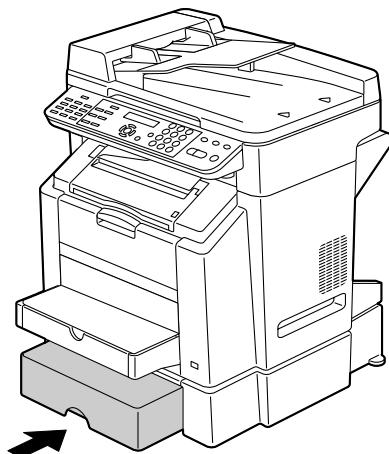

Papírelakadás megszüntetése a duplex opciós egységnél

- 1 Nyissa ki a duplex egység fedelét!

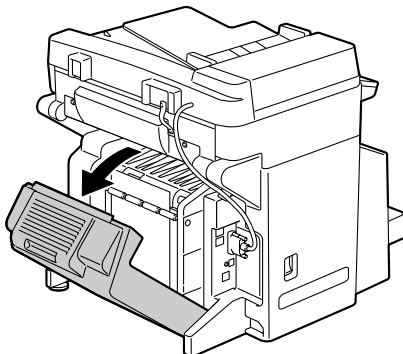

- 2 Óvatosan húzza ki az elakadt nyomathordozót!



Az elakadt nyomathordozókat mindig a betöltés irányában távolítsa el, mint ahogy az ábrán látható.

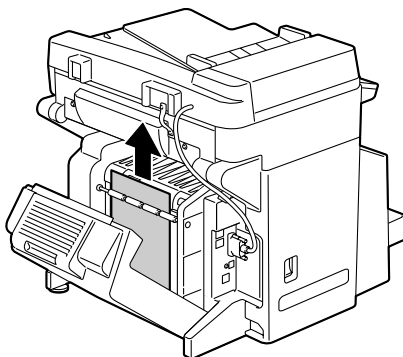

- 3 Óvatosan csukja be a duplex egység fedelét!

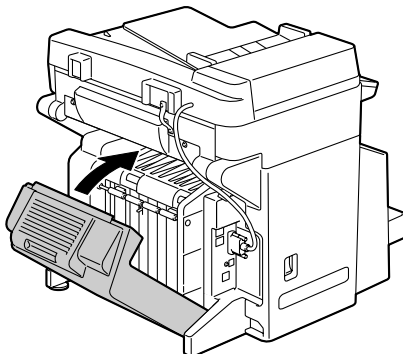

Az ADF-ben elakadt nyomathordozók eltávolítása

- 1 Nyissa ki az ADF adogató fedelelet!

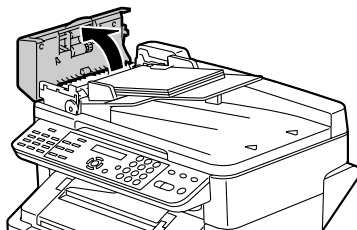

- 2 Távolítsa el a dokumentumot az ADF dokumentum adagoló tálcából!

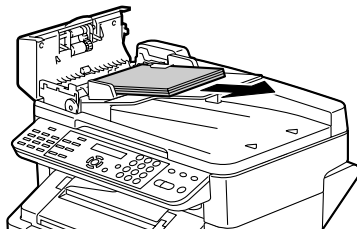

- 3 Emelje fel és nyissa ki az ADF fedelét!

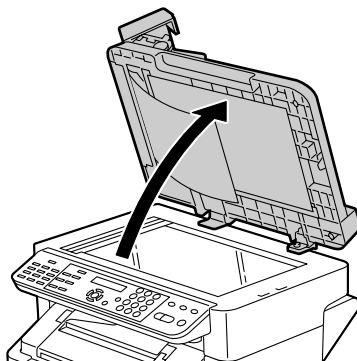

- 4 Távolítsa el az elektromos nyomathordozót!

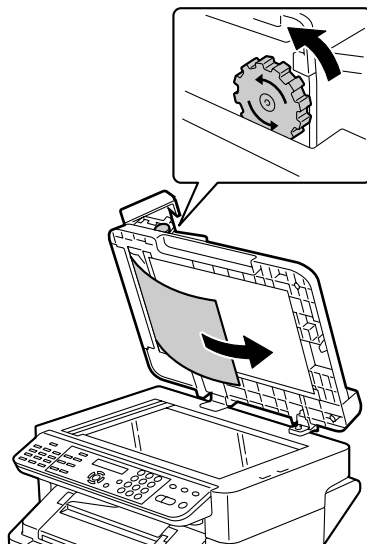

- 5 Óvatosan csukja le az ADF fedelét!

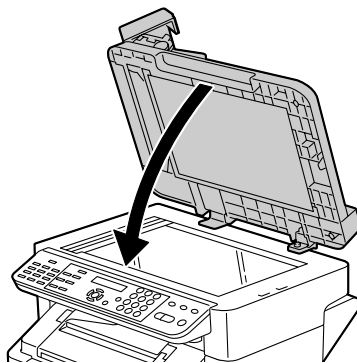

- 6 Csukja be az ADF adogató fedelet!

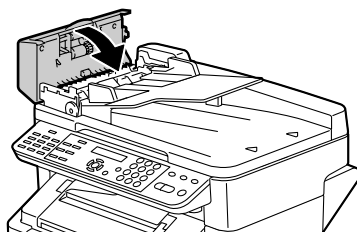

A nyomathordozó hibás adagolásával kapcsolatos megoldások



A gyakori papírelakadás egy területen azt jelzi, hogy azt a területet ellenőrizni, javítani vagy tisztítani kell. A nyomathordozó ismételten elakadhat, amennyiben nem támogatott nyomtatási nyomathordozót vagy eredeti nyomathordozót használ.

Jelenség	Ok	Megoldás
Egyszerre több lap adagolódik.	A nyomathordozó elülső élei nem egyenletesek.	Távolítsa el a nyomathordozót, egyengesse ki az éleit, majd töltsse be újból.
	A nyomathordozó nedves a páratól.	Távolítsa el a nedves nyomathordozót és cserélje ki új, száraz nyomathordozóval.
	Túl nagy a nyomathordozónak az elektromos töltése.	A fóliákat ne pörgesse át.
A papírelakadás üzenet nem tűnik el.	A készüléket a nyomtatómű fedelének kinyitásával és becsukásával lehet újraindítani.	Nyissa ki és csukja be a nyomtatómű fedelét!
	Van még elakadt nyomathordozó a nyomtatóban.	Ellenőrizze a nyomathordozó útvonalát és győződjön meg arról, hogy sikerült-e eltávolítani az összes elakadt nyomathordozót.
Papírelakadás a duplex opciós egységnél.	Nem támogatott nyomathordozót (nem megfelelő formátum, vastagság, típus, stb.) használ.	Használja a KONICA MINOLTA cég által jóváhagyott nyomathordozót. Lásd a „Specifikáció” 40. oldalon.
		Az aktuálisan jóváhagyott nyomathordozók komplett listája a http://konicaminolta.com címen található.
		Automatikusan kétoldalasan lehet nyomtatni normálpapírra és újrahasznosított papírra, amennyiben a duplex egység fel van szerelve és az illesztőprogramban helyesen van beállítva a nyomathordozó típusa. Lásd a „Specifikáció” 40. oldalon.
		Ügyeljen arra, hogy a 1.tálcában ne keverje a nyomathordozó típusokat.

Jelenség	Ok	Megoldás
Papírelakadás a duplex opciós egységnél.	Nem támogatott nyomathordozót (nem megfelelő formátum, vastagság, típus, stb.) használ.	Kétoldalal (duplex) nyomtatáshoz nem használhatók: borítékok, címkék, fejléces papír, levelezőlapok, vastag papír, bevonatos papír vagy fóliák.
	A nyomathordozó még mindig nem megfelelően adagolódik.	Ellenőrizze újból a nyomathordozó útvonalát a duplex egység belsejében, és ügyeljen arra, hogy minden elakadt nyomathordozót távolítson el.
Az ADF-ben elakadt nyomathordozó.	A betöltött nyomathordozó nem felel meg a specifikációnak.	Töltsön be megfelelő dokumentumokat! További részletek a dokumentumokról, melyeket be lehet tölteni, a „Dokumentumok, melyeket be lehet tölteni az automatikus dokumentum adagolóba” részben található a 69. oldalon.
	A betöltött dokumentumok darabszáma meghaladja az adagolótálca maximális kapacitását.	A dokumentumokat úgy tölse be, hogy a mennyiség ne haladja meg a maximális kapacitást! További részletek a dokumentumokról, melyeket be lehet tölteni, a „Dokumentumok, melyeket be lehet tölteni az automatikus dokumentum adagolóba” részben található a 69. oldalon.
	A papírvezetőket nem nyomta a dokumentumok éleihez.	Nyomja a papírvezetőket a dokumentumok éleihez. A dokumentum betöltésének további részletei a „Dokumentum betöltése az automatikus dokumentum adagolóba” részben található a 72. oldalon.
A nyomathordozó nem megfelelően adagolódik.	A nyomathordozó nincs megfelelően beállítva az adagoló tálcában.	Távolítsa el a nyomathordozót és a tálcában állítsa be újból megfelelően.
	A tálcában lévő lapok száma meghaladja a maximálisan megengedettet.	Távolítsa el a nyomathordozó köteget, majd töltsse be újból, de csak a maximálisan megengedett mennyiséget.
	A lapterelőket nincsenek megfelelően beállítva a nyomathordozó formátumához.	Az 1.tálcában állítsa be a lapterelőket a nyomathordozó formátumának megfelelően.

Jelenség	Ok	Megoldás
A nyomathordozó nem megfelelően adagolódik.	Gyűrött nyomathordozó van a tálcában.	Távolítsa ki a nyomathordozót, simítsa ki, majd töltsse be újból az adagoló tálcába. Amennyiben újból elakad, akkor ne használja ezt a nyomathordozót.
	A nyomathordozó nedves a páratól.	Távolítsa el a nedves nyomathordozót és cserélje ki egy új, száraz nyomathordozóval.
	Egyedi formátumú nyomathordozó, boríték, címké, fejléces papír, levelezőlap, vastag papír, bevonatos papír vagy fólia van a 2. tálcába töltve.	A speciális nyomathordozókat csak az 1. tálcába szabad betölteni.
	Az ajánlott OHP fóliákat ill. a címkés íveket rossz betöltési irányba helyezték be az 1.tálcába.	A fóliákat és a címkéket a gyártó utasításainak megfelelően töltsse be az 1.tálcába.
	A borítékok az 1.tálcába rossz irányban vannak betöltve.	A borítékokat az 1. tálcába úgy töltsse be, hogy a boríték füle alul legyen.
		Amennyiben a fül a boríték hosszabb oldalánál található, töltsse be úgy a borítékokat, hogy a fül legyen alul és a készülék jobb oldalánál.
	A fóliák a tálcában statikus elektromossággal töltődtek fel.	Távolítsa el a fóliákat az 1.tálcából, és azokat csak egyesével töltsse be. Betöltés előtt a fóliákat ne pörgesse át.
	Nem támogatott nyomathordozót (nem megfelelő formátum, vastagság, típus, stb.) használ.	Használja a KONICA MINOLTA cég által jóváhagyott nyomathordozót. Lásd a „Specifikáció” 40. oldalon. Az aktuálisan jóváhagyott nyomathordozók komplett listája a http://konicaminolta.com címen található.
	A nyomathordozó továbbító görgő szennyezett.	Tisztítsa meg a nyomathordozó továbbító görgőt. Részletekért lásd a „Belső részek” 145. oldalon.

Egyéb problémák megoldása



A KONICA MINOLTA kellékek rendeléséhez látogasson el a www.q-shop.com weboldalra.

Jelenség	Ok	Megoldás
A nyomtató nincs feszültség alatt.	A hálózati tápkábel nincs megfelelően csatlakoztatva a dugaszoló aljzatba.	Kapcsolja ki a nyomtatót, ellenőrizze, hogy a hálózati tápkábel megfelelően van-e csatlakoztatva a dugaszoló aljzatba, majd kapcsolja be a nyomtatót.
	Valami nincs rendben azzal a dugaszoló aljzattal, melybe a nyomtatót csatlakoztatta.	Csatlakoztasson ebbe a dugaszoló aljzatba egy másik elektromos készüléket, hogy megbizonyosodjon arról, hogy az megfelelően működik.
	A hálózati kapcsoló gomb nincs megfelelően bekapcsolva (I állás).	Kapcsolja ki a hálózati kapcsoló gombot (O állás), majd kapcsolja vissza a bekapcsolt állásba (I állás).
	A nyomtató olyan dugaszoló aljzatba csatlakozik, melynek feszültség vagy áramerősség értéke nem felel meg a nyomtató specifikációjának.	Használjon olyan dugaszoló aljzatot, melynek specifikációja megfelel az A függelékben lévő, „Műszaki specifikációk“ részben leírtaknak.
A kezelőpanelen a X FESTEK KICSI felirat sokkal hamarabb jelenik meg, mint azt várta.	Valószínűleg valamelyik festékező modul sérült.	Távolítsa el a festékező modulokat és ellenőrizze le. Amennyiben valamelyik sérült, cserélje ki.
	Nagy fedettséggel nyomtatott.	Lásd a specifikációt az A függelékben.
Nem tudja kinyomtatni a készülék állapotlistáját.	A tálca üres.	Ellenőrizze, hogy legalább az 1.tálcában van betöltve nyomathordozó, hogy a tálca a helyén van és rögzítve van!
	Papírelakadás történt.	Szüntesse meg a papírelakadást.
Ha az 1.tálca papírtípusa vagy papírmérete megváltozik, a kijelzőn megjelenik a FAX FIGY. és felirat.	Ilyenkor fax érkezése esetén az adott típusú vagy méretű papírra nem nyomtatható ki az adott üzenet, de a másolási és a nyomtatási feladatok végrehajthatók.	A beérkező fax kinyomtatásához a papír típusát NORMÁL PAPÍR, méretét pedig A4-esre, LEGAL-re, LETTER-re vagy OFICIO-re (csak Mexikóban) kell változtatni.

Jelenség	Ok	Megoldás
Nem lehet a képeket kinyomtatni a digitális fényképezőgépből.	Nincs beállítva a fényképezőgép PictBridge adatátviteli üzemmódja.	Állítsa be a digitális fényképezőgép PictBridge adatátviteli üzemmódját.  <i>A készülék csak a PictBridge technológiával rendelkező digitális fényképezőgépeket támogatja.</i>
	Ha a digitális fényképezőgép nyomtatási beállításai különböznek a nyomtató beállításaitól, akkor a képek nem nyomtathatók ki.	Módosítsa a fényképezőgép beállításait a „Printer Setup“ (nyomtatási beállítások) menüben, és próbálja meg újra a nyomtatást.
	A digitális fényképezőgépen megadott papírméret eltér a nyomtató beállított papírmérettől. A fényképezőgépen megjelenik a „Please confirm printer“ (Kérjük, állítsa be a nyomtatót.) üzenet, ezen a készüléken azonban semmilyen üzenet nem látható.	Adja meg ugyanazt a papírméretet mindkét készüléken.
	Az A4-estől vagy LETTER-től eltérő papírméretet adott meg a nyomtató. Ezen a készüléken ilyenkor nem jelenik meg hibaüzenet.	Állítsa be a nyomtató papírméretét A4-esre vagy LETTER-re.
A nyomtatás túl sokáig tart.	A nyomtató lassú nyomtatási üzemmódra van beállítva (pl. vastag papír vagy fólia).	Speciális nyomathordozóra a nyomtatás hosszabb ideig tart. Amikor normál papírt használ, akkor ügyeljen arra, hogy a nyomtatóillesztő programban a nyomathordozó típus megfelelően legyen beállítva.

Jelenség	Ok	Megoldás
A nyomtatás túl sokáig tart.	A nyomtató energiatakarékos üzemmódba van beállítva.	Egy kis ideig tart, amíg a nyomtató megkezdi a nyomtatást energiatakarékos üzemmódban.
	A feladat túl bonyolult.	Várjon. Nem kell semmit sem tennie.
	Más régióban használt vagy nem eredeti festékező modul lett behelyezve (az X FESTÉK HIBÁS jelenik meg).	Helyezzen be az Ön nyomtató típusának megfelelő KONICA MINOLTA festékező modult.
Üres oldalak nyomtatódnak.	Egy vagy több festékező modul kifogyott vagy sérült.	Ellenőrizze a festékező modulokat. Amennyiben a festékező modulok üresek, nem fog a nyomtatási kép rendben kinyomtatódni, vagy nem nyomtatódik ki egyáltalán.
	Nem a megfelelő nyomathordozót használja.	Ellenőrizze az alkalmazott nyomathordozó típust!
Nem minden oldal nyomtatódik ki.	Megnyomta a Mégse gombot.	Ügyeljen arra, hogy senki se nyomja meg a Mégse gombot, míg a feladat nyomtatódik.
	Az adagoló tálca üres.	Ellenőrizze, hogy az adagoló tálca megfelelően van-e feltöltve nyomathordozóval.
	Egy dokumentum az overlay fájl használatával lett kinyomtatva, és ez a fájl nem egy bizhub C10 illesztőprogrammal készült.	Nyomtassa ki az overlay fájlt a bizhub C10 illesztőprogram.
2 az 1-ben másolás esetén a kép egyes részei elvesznek.	Legal méretű papírral próbálta elvégezni a 2 az 1-ben nyomtatást. A 2 az 1-ben másolásnál megjelenő HÜVELYK opciónál a 0,64x érték szerepel.	A nagyítási arány módosításához használja a ▲ vagy a ▼ gombot.



Jelenség	Ok	Megoldás
A nyomtató alapállapotba kapcsol vagy gyakran kikapcsol.	A hálózati tápkábel nincs megfelelően a dugaszoló aljzatba csatlakoztatva.	Kapcsolja ki a nyomtatót, ellenőrizze, hogy a hálózati tápkábel megfelelően csatlakoztatva van-e a dugaszoló aljzatba, majd ezután kapcsolja be a nyomtatót.
	Rendszerhiba történt.	Lépjen kapcsolatba a vevőszolgálattal a hibával kapcsolatos információért.
Hibát észlel a duplex egységgel kapcsolatban.	Nem megfelelő nyomathordozóra nyomtat vagy a nyomtató beállítások hibásak.	Automatikus duplex nyomtatáskor ellenőrizze, hogy a duplex opció fel van-e szerelve.
		<p>Ügyeljen arra, hogy a megfelelő nyomathordozót használja.</p> <ul style="list-style-type: none"> ■ Lásd a „Specifikáció“ 40. oldalon. Az aktuálisan jóváhagyott nyomathordozók komplett listája a http://konicaminolta.com címen található. ■ Duplex nyomtatáshoz ne használjon egyedi méretű nyomathordozót, borítékokat, címkéket, levelezőlapokat, vastag papírt vagy fóliákat. ■ Győződjön meg arról, hogy az 1.tálcába nem töltött be vegyesen többféle nyomathordozót!
		Ellenőrizze, hogy a duplex egység fel van szerelve és be van állítva a nyomtatóillesztőben (Készülék kiegészítők beállítása fül).
		A nyomtatóillesztő programban (Elrendezés/Duplex), válasza ki a Kötés a rövidebb élnél (lapfordítás, mint egy jegyzetömbnél) vagy a Kötés a hosszabb élnél (lapfordítás, mint egy jegyzetfüzetnél).
		Állítsa be a duplex (kétoldalas) másolást! A duplex másolás beállításának további részleteiről lásd a „Duplex (kétoldalas) másolás beállítása“ részt a 95. oldalon.

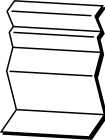

Jelenség	Ok	Megoldás
Hibát észlel a duplex egységgel kapcsolatban.	Nem megfelelő nyomathordozóra nyomtat vagy a nyomtató beállítások hibásak.	A Többoldalas nyomtatás duplex lapoknál, a Leválogatás opciót csak a nyomtatóillesztő program Alap fülénél válassza ki. Az alkalmazásban ne állítsa be a Leválogatás opciót.
A Többoldalas többpéldányos nyomtatáskor a nyomat nem lesz megfelelő.	Ilyen esetben mind az illesztőprogramban, mind az alkalmazásban beállította a Leválogatás opciót.	A Többoldalas többpéldányos nyomtatáshoz csak a nyomtatóillesztő program Alap fülénél válassza ki a Leválogatás opciót. Az alkalmazásban ne állítsa be a Leválogatás opciót.
A kimeneti beállítás Füzet baloldali kötéssel vagy Füzet jobboldali kötéssel helytelen.	Mind a nyomtatóillesztő programban, mind az alkalmazásban beállította a Leválogatás opciót.	A Füzet baloldali kötéssel és a Füzet jobboldali kötéssel csak a nyomtatóillesztő program Alap fülénél válassza ki a Leválogatás opciót. Az alkalmazásban ne állítsa be a Leválogatás opciót.
Szokatlan hangokat hall.	A nyomtató nem áll vízszintesen.	Helyezze a nyomtatót egy sima, kemény, vízszintes felületre.
	Az adagoló tálcá nincsen megfelelően behelyezve.	Távolítsa el azt a tálcát, melyből nyomtat, majd helyezze be megfelelően a nyomtatóba.
	Idegen tárgy került a nyomtatóba.	Kapcsolja ki a nyomtatót és távolítsa el az idegen tárgyat. Amennyiben nem tudja azt eltávolítani, lépjen kapcsolatba a Vevőszolgálattal.
ADF-es másolás vagy szkennelés esetén a kép vagy a lap alján egy kb. 5-6 mm széles sáv jelenik meg.	Valószínűleg hiba történt a másolandó vagy beolvasandó dokumentum adagolása során.	Ha másolás után egy sáv jelenik meg a másolat alján, válasszon egy fokkal sötétebb másolási sűrűséget. Ha a szkennelés során egy sáv jelenik meg a kép alján, a művelet elvégzéséhez használja az eredeti üveget.
Amikor 600 dpi-n szkennel az ADF-ből, a kép világosabbá, a háttér pedig sötétebbé válik.	A készülék bekapcsolása után a lámpa intenzitása egy ideig fokozódik. Ez okozhatja azt, hogy maga a kép világosabb lesz, a háttér pedig sötétebb.	Ha a kép sötétebbé vagy világosabbá válik, használja az eredeti üveget. Ezenkívül érdemes a szkennelést legalább másfél órával a készülék bekapcsolása után végezni.



Jelenség	Ok	Megoldás
A webböngésző nem elérhető.	Helytelen a PageScope Web Connection Administrator jelszava.	A PageScope Web Connection Administrator jelszavának legalább 6 és legfeljebb 16 karakterből kell állnia. A program jelszavára vonatkozó bővebb információt a bizhub C10 referenciakalauzában talál.
<p data-bbox="157 309 303 363">A nyomathordozó gyűrött.</p> 	A nyomathordozó nedves a párától vagy vizes lett.	Távolítsa el a nedves nyomathordozót, majd cserélje ki egy új, száraz nyomathordozóval.
	A nyomathordozó behúzóörgő vagy a fixálóegység meghibásodott.	Ellenőrizze, hogy sérültek-e. Amennyiben szükséges, lépjen kapcsolatba a Vevőszolgálattal a hiba információval kapcsolatban.
	Nem támogatott nyomathordozót (nem megfelelő formátumú, vastagságú, típusú, stb.) használ.	Használja a KONICA MINOLTA cég által jóváhagyott nyomathordozót. Lásd a „Specifikáció” 40. oldalon. Az aktuálisan jóváhagyott nyomathordozók komplett listája a http://konicaminolta.com címen található.
	Borítékok nyomtatása közben a fixáló elválasztó karok a normálpapír pozícióban vannak.	Borítékok nyomtatása előtt állítsa át a fixáló elválasztó karokat a boríték pozícióba!
Amennyiben a mail szerver használatban van, ez felhasználói hitelesítést igényel, az e-mailba szkennelés opció nem áll rendelkezésre.	A POP-ellenőrzés ideje időperiódusa a PageScope Web Connection csatlakozásban megváltozott.	Mégváltoztatja a POP-ellenőrzés ideje időperiódusát alapértelmezett értékre (1 másodperc). Részletek a bizhub C10 Reference Guide segédkönyvben található.

A nyomtatási minőséggel kapcsolatos problémák megoldása

Jelenség	Ok	Megoldás
Semmi sem nyomtatódik, vagy fehér pontok vannak a kinyomtatott lapokon. 	Egy vagy több festékező modul sérült.	Távolítsa el a festékező modulokat és ellenőrizze le. Amennyiben valamelyik sérült, cserélje ki.
	Az OPC dobmodul valószínűleg hibás.	Távolítsa el a dobmodult és ellenőrizze le. Amennyiben hibás, cserélje ki!
	A nyomathordozó nedves a páratól.	Állítsa be a páratartalmat a nyomathordozó tárolásához megfelelően. Távolítsa el a nedves nyomathordozót, majd cserélje ki egy új, száraz nyomathordozóval.
	A nyomtatóillesztő programban beállított nyomathordozó nem egyezik a nyomtatóba töltött nyomathordozóval.	Töltse be a megfelelő nyomathordozót a nyomtatóba.
	Az áramforrás nem felel meg a nyomtató specifikációjának.	Használja a specifikációnak megfelelő áramforrást.
	Több lap adagolódik egyszerre.	Távolítsa el a nyomathordozót az adagoló tálcából és ellenőrizze, hogy nincs e statikus elektromossággal feltöltve. Pörgesse át a normál papírt vagy más nyomathordozót (azonban a fóliákat ne), majd töltsé vissza a tálcába.
	A nyomathordozó nincs megfelelően beállítva az adagoló tálcában.	Távolítsa el a nyomathordozót, ütögetéssel egyengesse ki a széleit, helyezze vissza az adagoló tálcába, és állítsa be újból a lapterelőket.

Jelenség	Ok	Megoldás
<p>A teljes lap feketén vagy színesben nyomtatódik ki.</p> 	Egy vagy több festékező modul sérült.	Távolítsa el a festékező modulokat és ellenőrizze le. Amennyiben valamelyik sérült, cserélje ki.
	Az OPC dobmodul valószínűleg hibás.	Távolítsa el a dobmodult és ellenőrizze le. Amennyiben hibás, cserélje ki!
<p>A kép túl világos; a kép denzitása alacsony.</p> 	Lézerlencsék piszkosak.	Tisztítsa meg a lézerlencséket.
	A másolási telítettség túl világos.	Állítson be sötétebb telítettséget!
	A nyomathordozó nedves a páratól.	Távolítsa el a nedves nyomathordozót, majd cserélje ki egy új, száraz nyomathordozóval.
	Már nincs elegendő festékpor a festékező modulban.	Cserélje ki a festékező modult.
	Egy vagy több festékező modul sérült.	Távolítsa el a festékező modulokat és ellenőrizze le. Amennyiben valamelyik sérült, cserélje ki.
Nincs megfelelően beállítva a nyomathordozó típusa.	Amikor borítékokra, címkékre, levelezőlapokra, vastag papírokra, bevonatos papírokra vagy fóliákra nyomtat, akkor határozza meg megfelelően a nyomathordozó típusát a nyomtatóillesztő programban.	

Jelenség	Ok	Megoldás
<p>A kép túl sötét.</p> 	A másolási telítettség túl sötét.	Állítson be világosabb telítettséget!
	A dokumentum nem lett eléggé leszorítva a síküvegre.	Pozicionálja úgy a dokumentumot, hogy megfelelően le legyen szorítva a síküvegre. További információkat a dokumentum pozicionálásról a síküvegen a „A dokumentum elhelyezése a síküvegre“ részben találhatók a 71. oldalon.
	Egy vagy több festékező modul sérült.	Távolítsa el a festékező modulokat és ellenőrizze le. Amennyiben valamelyik sérült, cserélje ki.
	Az OPC dobmodul valószínűleg hibás.	Távolítsa el a dobmodult és ellenőrizze le. Amennyiben hibás, cserélje ki!
<p>A kép elmosódott; a háttér enyhén foltos; nincs elég fény a kinyomtatott képen.</p> 	Egy vagy több festékező modul sérült.	Távolítsa el a festékező modulokat és ellenőrizze le. Amennyiben valamelyik sérült, cserélje ki.
	Az OPC dobmodul valószínűleg hibás.	Távolítsa el a dobmodult és ellenőrizze le. Amennyiben hibás, cserélje ki!
	A síküveg szennyezett.	Tisztítsa meg a síküveget! Részletek az „A nyomtató tisztítása“ című részben a 144. oldalon.
	Az eredeti dokumentum fedőlemez szennyezett.	Tisztítsa meg az eredeti dokumentum fedőlemezt! Részletek az „A nyomtató tisztítása“ című részben a 144. oldalon.
<p>A nyomat vagy a színek denzitása nem egyenletes.</p> 	Egy vagy több festékező modul sérült vagy kifogyóban van.	Távolítsa el a festékező modulokat és ellenőrizze le. Amennyiben valamelyik sérült, cserélje ki.
	Az OPC dobmodul valószínűleg hibás.	Távolítsa el a dobmodult és ellenőrizze le. Amennyiben hibás, cserélje ki!
	A nyomtató nem áll vízszintesen.	Helyezze a nyomtatót egy sima, kemény, vízszintes felületre.

Jelenség	Ok	Megoldás
<p>Nem megfelelő nyomat vagy foltos kép jelenik meg.</p> 	A nyomathordozó nedves a páratól.	A páratartalmat állítsa be a nyomathordozó tárolásának megfelelően. Távolítsa el a nedves nyomathordozót, majd cserélje ki egy új, száraz nyomathordozóval.
	Nem támogatott nyomathordozót (nem megfelelő formátumú, vastagságú, típusú, stb.) használ.	Használja a KONICA MINOLTA cég által jóváhagyott nyomathordozót. Lásd a „Specifikáció” 40. oldalán. Az aktuálisan jóváhagyott nyomathordozók komplett listája a http://konicaminolta.com címen található.
	Egy vagy több festékező modul sérült.	Távolítsa el a festékező modulokat és ellenőrizze le. Amennyiben valamelyik sérült, cserélje ki.
	Az OPC dobmodul valószínűleg hibás.	Távolítsa el a dobmodult és ellenőrizze le. Amennyiben hibás, cserélje ki!
	A fixálóegység elválasztókarjai boríték nyomtatás pozícióban vannak.	Nyomja vissza a fixálóegység elválasztókarjait normál papír pozícióba!
<p>A fixálás nem megfelelő vagy a kép lejön a papírról, ha megdörzsöli.</p> 	A nyomathordozó nedves a páratól.	Távolítsa el a nedves nyomathordozót, majd cserélje ki egy új, száraz nyomathordozóval.
	Nem támogatott nyomathordozót (nem megfelelő formátumú, vastagságú, típusú, stb.) használ.	Használja a KONICA MINOLTA cég által jóváhagyott nyomathordozót. Lásd a „Specifikáció” 40. oldalán. Az aktuálisan jóváhagyott nyomathordozók komplett listája a http://konicaminolta.com címen található.
	A nyomathordozó típusa nincs megfelelően beállítva.	Amikor borítékokra, címkékre, levelezőlapokra, vastag papírokra vagy fóliákra nyomtat, akkor határozza meg megfelelően a nyomathordozó típusát a nyomtatóillesztő programban.
	A fixálóegység elválasztókarjai boríték nyomtatás pozícióban vannak.	Nyomja vissza a fixálóegység elválasztókarjait normál papír pozícióba!

Jelenség	Ok	Megoldás
<p>A festékpórnak elmaszatólódik vagy foltos a kép.</p> 	<p>Egy vagy több festékező modul sérült vagy nincs megfelelően behelyezve a nyomtatóba.</p>	<p>Távolítsa el a festékező modult és ellenőrizze, hogy sérült-e. Amennyiben sérült, akkor cserélje ki.</p>
	<p>A fixálóegység elválasztókarjai boríték nyomtatás pozícióban vannak.</p>	<p>Nyomja vissza a fixálóegység elválasztókarjait normál papír pozícióba!</p>
<p>Festékpórnak foltok vannak a lap hátsó oldalán (ha kétoldalasan nyomtatta vagy ha nem).</p> 	<p>A nyomathordozó továbbító henger piszkos.</p>	<p>Tisztítsa meg a nyomathordozó továbbító hengert.</p> <p>Amennyiben úgy gondolja, hogy a továbbító hengert ki kell cserélni, lépjen kapcsolatba a Vevőszolgálattal a hiba információval kapcsolatban.</p>
	<p>A nyomathordozó útvonala szennyezett a festékpórtól.</p>	<p>Nyomtasson több üres lapot és ekkor a fölösleges festékpórnak eltűnik.</p>
	<p>Egy vagy több festékező modul sérült.</p>	<p>Távolítsa el a festékező modulokat és ellenőrizze le. Amennyiben valamelyik sérült, cserélje ki.</p>
	<p>Az OPC dobmodul valószínűleg hibás.</p>	<p>Távolítsa el a dobmodult és ellenőrizze le. Amennyiben hibás, cserélje ki!</p>
<p>Nem normális területek (fehér, fekete vagy színes) jelennek meg az általános mintában.</p> 	<p>A lézerlencsék piszkosak.</p>	<p>Tisztítsa meg a lézerlencséket.</p>
	<p>Egy vagy több festékező modul sérült.</p>	<p>Vegye ki azt a színű festékező modult, amelyik hibákat okoz a képen! Cserélje ki egy új festékező modullal.</p>
	<p>Az OPC dobmodul valószínűleg hibás.</p>	<p>Távolítsa el a dobmodult és ellenőrizze le. Amennyiben hibás, cserélje ki!</p>

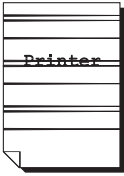
Jelenség	Ok	Megoldás
<p>A kép sérült.</p> 	A lézerlencsék piszkosak.	Tisztítsa meg a lézerlencséket.
	A festékező modul szivárog.	Távolítsa el a festékező modult és ellenőrizze, hogy sérült-e! Amennyiben sérült, akkor cserélje ki!
	A festékező modul sérült.	Vegye ki azt a színű festékező modult, amelyik hibákat okoz a képen! Cserélje ki egy új festékező modullal!
	Az OPC dobmodul valószínűleg hibás.	Távolítsa el a dobmodult és ellenőrizze le! Amennyiben hibás, cserélje ki!
<p>Ferde csíkok jelennek meg a képen.</p> 	A nyomtató nem áll vízszintesen.	Helyezze a nyomtatót egy sima, kemény, vízszintes felületre!
	A nyomathordozó útvonala szennyezett a festékporthól.	Nyomtasson több üres lapot és ekkor a fölösleges festékpórt eltűnik!
	Egy vagy több festékező modul sérült.	Távolítsa el a festékező modulokat és ellenőrizze le! Amennyiben valamelyik sérült, cserélje ki!
	Az OPC dobmodul valószínűleg hibás.	Távolítsa el a dobmodult és ellenőrizze le! Amennyiben hibás, cserélje ki!
<p>A színek drasztikusan rosszak.</p>	Egy vagy több festékező modul sérült.	Távolítsa el a festékező modulokat és ellenőrizze, hogy a festékpórt egyenletesen eloszlik mindegyik modul görgőjén, majd helyezze vissza a festékező modulokat a nyomtatóba!
	Egy vagy több festékező modul kifogyóban van vagy üres.	Ellenőrizze a kezelőpanelen, hogy a X FEST. ALACSONY vagy X FESTÉK ÜRES üzenet megjelent-e. Amennyiben szükséges, cserélje ki az adott festékező modult.

Jelenség	Ok	Megoldás
A színek nincsenek megfelelően regisztrálva; a színek összekeveredtek vagy oldalanként-különbözőek.	A nyomtatómű fedele nincs teljesen becsukva.	Gondosan csukja be a nyomtatómű fedelét!
	Az OPC dobmodul nincsen a helyére illesztve.	Vegye ki a dobmodult és újból helyezze be!
	Egy vagy több festékező modul sérült.	Távolítsa el a festékező modulokat és ellenőrizze le! Amennyiben valamelyik sérült, cserélje ki!
	A nyomathordozó nedves a páratól.	Távolítsa el a nedves nyomathordozót, majd cserélje ki egy új, száraz nyomathordozóval!
A vonalas ábra nem jelenik meg színesen.	A vonalas ábra beállításnál 2400 x 600 dpi felbontáshoz szükséges, hogy a Színillesztést kapcsolja ki!	A nyomtatóillesztő programban lépjen a Minőség ponthoz, majd a Színillesztéshez válassza ki az Ki opciót!
		Amennyiben színesben szeretne nyomtatni, csökkentse a felbontást 1200 x 600 vagy 600 x 600 dpi-re!
A színek gyengék vagy a színek denzitása alacsony. 	Az OPC dobmodul valószínűleg hibás.	Távolítsa el a dobmodult és ellenőrizze le! Amennyiben hibás, cserélje ki!

Amennyiben a probléma továbbra is fennáll, miután a fenti folyamatokat végrehajtotta, a hibainformációval kapcsolatban lépjen kapcsolatba a Vevőszolgálattal!

Állapot-, hiba- és szervizüzenetek

Állapot-, hiba- és szervizüzenetek a kezelőpanel üzenetablakában jelennek meg. Ezek információt adnak a nyomtatóról és segítenek megtalálni a legtöbb probléma helyét. Amikor a kijelzett üzenethez tartozó feltétel megváltozik, akkor az üzenet eltűnik az üzenetablakból.

Általános állapotüzenetek





Ez az üzenet...	azt jelenti, hogy...	ezt kell tenni...
FELADAT MEGSZ .	Feladat törlése.	Nem kell semmit sem tenni.
TAKARÉK ÜZEMM.	A nyomtató energiatakarékos üzemmódban van, hogy csökkentse az áramfelvételt a nem aktív időszak alatt.	
ADAT FELD.	A digitális fényképezőgépből származó fénykép feldolgozás alatt.	
KÉREM VÁRJON	A festékező modul cseréje után, vagy a környezeti változások utáni újraindítás után a készülék automatikusan elvégez egy AIDC (Auto-Image Density Control – Automatikus képdensitás beállítás) ciklust. Ez a folyamat biztosítja a készülék megbízható működését és az optimális nyomtatási minőséget.	
	A készülék melegszik.	

Hibaüzenetek



A fax hibaüzeneteivel kapcsolatos részletek a bizhub C10 faxkészülék használati útmutatójában találhatók.





Hibaüzenet	Jelentése	Megoldás
:ÜRES	Az 1-es vagy a 2-es tálcából kifogyott a papír.	Tegyen papírt a megfelelő tálcába.
SZÖV. x1.00 1 Q[A] #XXX Fax Figy	A másolási üzemmódban végzett művelet során faxolási hiba keletkezett.	A hibaleírás megtekintéséhez nyomja meg a fax gombot, és tegye meg a megfelelő lépéseket
NEM KAPCSOLHATÓ XXX Szerver	A beolvasott dokumentum szkennelés üzemmódban történő továbbítása során a készülék nem tudott kapcsolatot létesíteni a megadott szerverrel.	Ellenőrizze a hálózatot és az e-mail beállításokat, majd küldje újra az adatokat.
NEM LEH. IPT KAPNI SMTP Szerver	Az SMTP-szerver IP-címét nem sikerült megkapni a DNS-szervertől.	Ellenőrizze a hálózatot és az e-mail beállításokat, majd küldje újra az adatokat.
KOMUNIKÁCIÓS HIBA SMTP Szerver	Miközben a készülék szkennelés üzemmódban adatokat küldött, megszakadt a kapcsolat a szerverrel.	Ellenőrizze a hálózatot és az e-mail beállításokat, és küldje újra az adatokat.
SZÉTKAPCSOL SMTP Szerver	Szkennelés üzemmódban megszakadt a kapcsolat a szerverrel.	Ellenőrizze a hálózatot és az e-mail beállításokat, és küldje újra az adatokat.
DOK.ADAG.FED. NYITVA ↕ (Váltakozva jelenik meg a kijelzőn) DOK.ADAG.FED. CSUKNI	Az ADF-adagolófedél nyitva van.	Hajtsa le az ADF-adagolófedelelet.



Hibaüzenet	Jelentése	Megoldás
NYITOTT DOK. FED.  (Váltakozva jelenik meg a kijelzőn) DOK.FED. LECSUK	A dokumentumot behelyezte az ADF-be, de a tetőt nem hajtotta le.	Hajtsa le az ADF-tetőt.
DOB  (Váltakozva jelenik meg a kijelzőn) VÉGE	A festékdob elérte élettartamának végét.	Cserélje ki a festékdobot.
DOB  (Váltakozva jelenik meg a kijelzőn) ALACSONY	A festékdob közel jár élettartama végéhez.	Gondoskodjon új festékdobról.
DOBMODUL NEM TELEP.	A festékdob nincs telepítve.	Telepítse a dobot.
DOB ÉLETTARTAM VÉGE  (Váltakozva jelenik meg a kijelzőn) HENGERT CSERÉLNI	A festékdob használtfestéktartálya megtelt.	Cserélje ki a festékdobot.
DUPL.FEDÉL NYITVA  (Váltakozva jelenik meg a kijelzőn) DUPL.FED. LECSUK.	A duplexfedél nyitva van.	Hajtsa le a duplexfedelet.

Hibaüzenet	Jelentése	Megoldás
<p>A FÁJL MEGTELT</p> <p>↕ (Váltakozva jelenik meg a kijelzőn)</p> <p>NYOMJON MEG 1 GOMBOT</p>	<p>A memória megtelt, miközben a készülék Szkennelés üzemmódban szkennelt.</p>	<p>Kapcsolja ki a készüléket, majd néhány másodperc elteltével ismét kapcsolja be.</p> <p>Csökkentse a szkennelési adatok mennyiségét (például a felbontás csökkentésével), majd próbáljon újra szkennelni.</p>
<p>NYITOTT ELÜLSŐ AJTÓ</p> <p>↕ (Váltakozva jelenik meg a kijelzőn)</p> <p>ELÜLSŐ AJTÓT LECSUK.</p>	<p>A nyomtatómű fedele nyitva van.</p>	<p>Hajtsa le a nyomtatómű fedelét.</p>
<p>*FELADAT TÖRÖLVE*</p>	<p>Miközben szkennelés üzemmódban a készülék a síkágyasi üvegről egy dokumentumot olvasott be, több mint egy perc telt el a dokumentum első oldalának beszkenelése óta, vagy a készülék nem tudta elküldeni az adatokat.</p> <p>A szkennelési feladat ezért automatikusan törlésre került.</p>	<p>Kapcsolja ki a készüléket, majd néhány másodperc elteltével ismét kapcsolja be.</p> <p>Ha több oldalt kíván elküldeni, például egy könyvből, vigye be az első oldalt, majd egy percen belül szkennelje be a következő oldalt.</p>
<p>N.MEGFELELŐ PAPÍR</p> <p>TÖLTSÖN PAPÍRT(XX)</p>	<p>Az azonosítókártya-másolást megadta ugyan, de a papírtálcában nem A4-es, Letter vagy Legal méretű papír található.</p>	<p>Tegyen be A4-es, Letter vagy Legal papírt a tálcába.</p> <p>Az azonosítókártya-másolás nem használható a megadottól eltérő papírmérettel.</p>

Hibaüzenet	Jelentése	Megoldás
<p>HELYT . NYOMATH .</p> <p>↕ (Váltakozva jelenik meg a kijelzőn)</p> <p>BETÖLT MEGF . NYOMATH . XX</p>	<p>A média típusánál a FÓLIA opciót választotta, de az 1-es tálcában nem fólia található.</p> <p>A média típusánál nem a FÓLIA opciót választotta ki, de az 1-es tálcában fólia található.</p>	<p>Helyezze be a megfelelő típusú médiát az 1-es tálcába.</p>
<p>MEMÓRIA TELE</p> <p>↕ (Váltakozva jelenik meg a kijelzőn)</p> <p>NYOMJON MEG 1 GOMBOT</p>	<p>Több adat érkezett a készülékhez, mint amennyit a belső memória kezelni képes.</p>	<p>Kapcsolja ki a készüléket, majd néhány másodperc elteltével ismét kapcsolja be. Csökkentse a nyomtatandó adatok mennyiségét (például a felbontás csökkentésével), majd próbálja meg újra a nyomtatást.</p>
<p>NINCS DUPLEX PAPÍR</p>	<p>A beállításnál a duplex (kétoldalú) nyomtatást választotta, de a tálcában nem található ezzel kompatibilis papír.</p>	<p>Töltsön be a duplex (kétoldalú) nyomtatással kompatibilis papírt. A duplex (kétoldalú) nyomtatáshoz csak normál vagy fejléces papír használható.</p>
<p>*NINCS HÁLÓZ . BEÁLL . *</p>	<p>Amikor a készüléket szkennelés üzemmódba kapcsolta, nem adott meg minden hálózati beállítást.</p>	<p>Mielőtt szkennelés üzemmódban használni kezdené a készüléket, adja meg a hálózati beállításokat a HÁLÓZATBEÁLLÍTÁS menüben.</p>

Hibaüzenet	Jelentése	Megoldás
NINCS E-MAIL CÍM	Nem programozott be e-mail címet a forrógombhoz vagy gyorsívószámhoz. (Ez az üzenet akkor jelenik meg, ha a faxszám vagy e-mail cím csoportos tárcsázásra lett beprogramozva.)	Mielőtt a forrógombokkal vagy a gyorsívószámokkal szkennelt adatokat küldhetne, be kell jegyeznie az adott gombhoz, illetve gyorsívószámhoz az e-mail címet.
NINCS BEJEGYZVE!	Nem programozott be e-mail címet a forrógombhoz vagy gyorsívószámhoz.	
ERED.DOK.ELAK. ↕ (Váltakozva jelenik meg a kijelzőn)	A média elakadt a dokumentum-adagolóban.	Keresse meg és szüntesse meg az elakadás okát.
DOK.ADAG.FED.NYITNI		
KIMENETI TÁLCÁ TELE ↕ (Váltakozva jelenik meg a kijelzőn)	A felfogótálca megtelt.	Távolítson el minden dokumentumot a kimeneti tálcából.
VEGYE KI A PAPÍRT		
NINCS PAPÍR ↕ (Váltakozva jelenik meg a kijelzőn)	Az X (1-es vagy 2-es) tálcából kifogyott a papír.	Tegyen papírt a megfelelő tálcába.
TÖLTSÖN PAPÍRT (XX)		
PAPÍRELAKADÁS ↕ (Váltakozva jelenik meg a kijelzőn)	A média elakadt a duplex nyomtatás során.	Keresse meg és szüntesse meg az elakadás okát.
DUPL.FEDELET NYITNI		

Hibaüzenet	Jelentése	Megoldás
PAPÍRELAKADÁS  (Váltakozva jelenik meg a kijelzőn) ELSŐ FED. NYITOTT	A média elakadt a fixálóegységben vagy a továbbítószalagnál.	Keresse meg és szüntesse meg az elakadás okát.
PAPÍR ELAK.  (Váltakozva jelenik meg a kijelzőn) ELSŐ FED. NYITOTT	A papír a tálcáról történő kihúzás közben elakadt.	Keresse meg és szüntesse meg az elakadás okát.
HELYT. PAP. FORM.  (Váltakozva jelenik meg a kijelzőn) PAPÍRTÖRLÉS (XX)	A tálcába helyezett média mérete nem megfelelő.	Helyezze be a megfelelő méretű médiát a megadott tálcába.
EREDETIT KIVENNI ADF	Az azonosítókártya-másolást megadta ugyan, de a dokumentum-adagolóba helyezte a másolandó dokumentumot.	Távolítsa el a dokumentumot az ADF-ből. Az ID-kártya másolása csak úgy lehetséges, ha a dokumentumot a síkágyas üvegre helyezi.
NYITOTT SZKENN.  (Váltakozva jelenik meg a kijelzőn) SZKENN. LECSUKNI	Nyissa fel a lapolvasó egységet.	Csukja le a lapolvasó egységet.
SZERVER MEMÓ. TELE SMTP Szerver	Az SMTP-szerver memóriája megtelt.	A szerver memóriája megtelt. Vegye fel a kapcsolatot a szerver kezelőjével és szabadítson fel helyet a lemezen.

Hibaüzenet	Jelentése	Megoldás
EREDETIT ADF-BE	A 2 az 1-ben, illetve a sorba rendezett másolást megadta ugyan, de a dokumentumot nem helyezte be a dokumentumadagoló fedélbe.	Helyezze a dokumentumot az ADF-be. A 2 az 1-ben, illetve a sorba rendezett másolás csak úgy végezhető el, ha a dokumentumot dokumentumadagoló tetőbe helyezi.
X TONER  (Váltakozva jelenik meg a kijelzőn) ÜRES	Az X toner kiürült. (Ez az üzenet akkor jelenik meg, ha a GÉP BEÁLLÍTÁS menü 8 ÜRES FESTÉK STOP eleme BE (FAX) vagy KI állapotban van.)	Cserélje ki a megadott tonert.
X TONER  (Váltakozva jelenik meg a kijelzőn) HIBÁS	A/z X toner típusa nem megfelelő.	Helyezze be a megfelelő típusú (AM, EU, AP vagy GC) KONICA MINOLTA tonert. (L. 127. oldalon.)
X FEST.  (Váltakozva jelenik meg a kijelzőn) ALACSONY	A/z X toner kifogyóban van. Letter vagy A4-es méretű lapok 5%-os lefedettségű nyomtatása esetén 200 oldalon belül cserélni kell.	Gondoskodjon a megadott színű toner cseréjéről.
X TONER NEM TELEP.	A/z X festékdob nincs telepítve.	Telepítse a megadott tonert.

Hibaüzenet	Jelentése	Megoldás
<p>X TONER ÜRES</p> <p>↕ (Váltakozva jelenik meg a kijelzőn)</p> <p>CSERÉLJEN X FEST.T</p>	<p>A/z X toner kiürült.</p> <p>(Ez az üzenet akkor jelenik meg, ha a GÉP BEÁLLÍTÁS menü 8 ÜRES FESTÉK STOP eleme BE állapotban van.)</p>	<p>Cserélje ki a festékdobot.</p>
<p>FESTÉK.ÉLETTART.VÉGE</p> <p>↕ (Váltakozva jelenik meg a kijelzőn)</p> <p>CSERÉLJEN X FEST.T</p>	<p>A/z X toner kiürült.</p>	<p>Cserélje ki a festékdobot.</p>

Szervizüzenetek

Ezek az üzenetek komolyabb hibák esetén jelennek meg, melyeket csak az ügyfélszolgálat szervizese tud kijavítani. Amennyiben az alábbi üzenetek valamelyike megjelenik, kapcsolja ki, majd újra be a készüléket. Ha a probléma továbbra is fennmarad, vegye fel a kapcsolatot a helyi forgalmazóval vagy a hivatalos szervizszolgálattal.

Hibaüzenet	Jelentése	Megoldás
* FIGYELMEZTETÉS * GÉPHIBA  (Váltakozva jelenik meg a kijelzőn) SZERVIZHÍVÁS (XX)	A szervizüzenetben XX-szel jelölt rész meghibásodott.	Indítsa újra a gépet. Ez sok esetben rendbe hozza a hibát, és a művelet folytatható. Ha a probléma továbbra is fennáll, vegye fel a kapcsolatot a műszaki szolgálattal.

***Kiegészítők
telepítése***

11

Bevezetés

Megjegyzés

Bármilyen sérülésre, melyet nem a KONICA MINOLTA által előállított vagy jóváhagyott kiegészítő használata okoz, nem vonatkozik a jótállás.

Ebben a fejezetben az alábbi kiegészítőkről kap tájékoztatást.

Duplex opció	Automatikus duplex nyomtatás
2.tálca	Alsó adagoló egység, 500-lapos tálcával

Megjegyzés

A kiegészítők felszerelése előtt mindig ki kell kapcsolni a készüléket és ki kell húzni a hálózati kábel dugóját a falicsatlakozóból.



A rendelkezésre álló kiegészítőkről részletes információ a <http://konicaminolta.com> címen található.

Duplex opciós egység

A felszerelt duplex egység esetén automatikus duplex (kétoldalas) nyomtatás végezhető.

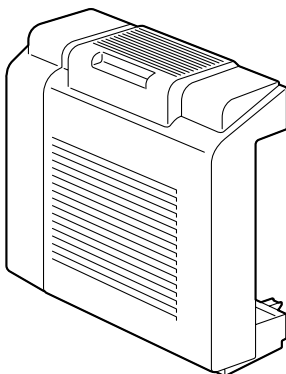

Duplex opciós egység telepítése

- 1 Kapcsolja ki a készüléket majd húzza ki a hálózati tápkábelt és az interfészkábelt!

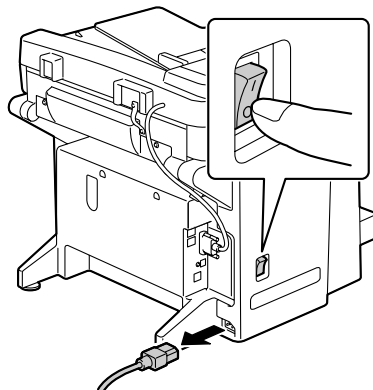

2 Távolítsa el a két fedőlemezkét és a ragasztószalagot!

 *Ne felejtse el eltávolítani a szalagot.*

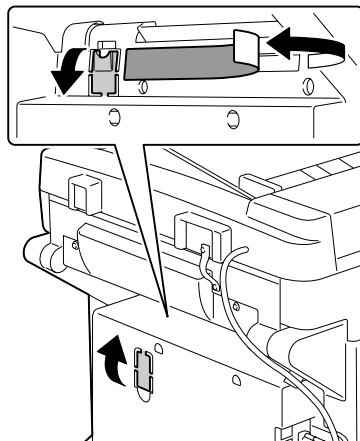

3 Készítse elő az opciós duplex egységet!

 *Az opciós duplex egység felszerelése előtt előbb nyissa ki a fedelét és ellenőrizze, hogy a karok függőleges pozícióban vannak! Utána csukja be a duplex egység fedelét!*

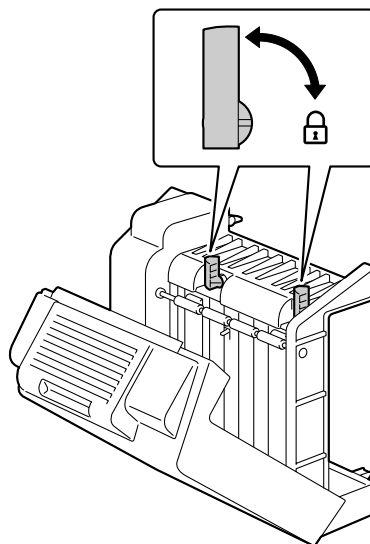

- 4 Illessze helyére az opciós duplex egységet!

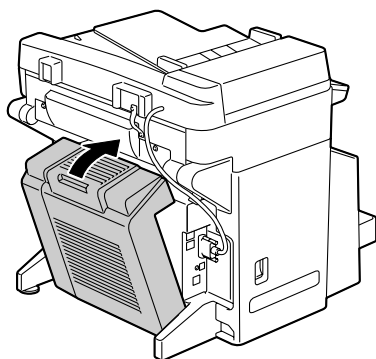
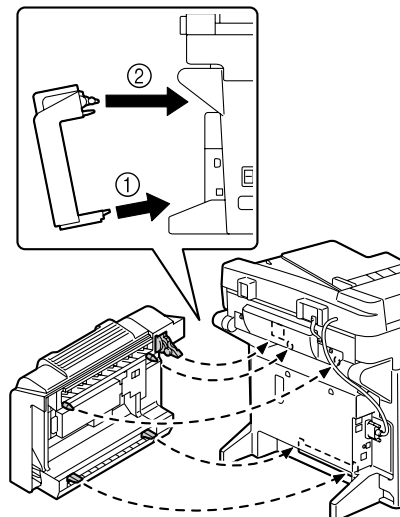

- 5 Nyissa ki az opciós duplex egység fedelét!



Mivel a duplex egység még nincs rögzítve a készülékhez, tartsa a duplex fedél nyitásakor a duplex egységet a helyén.

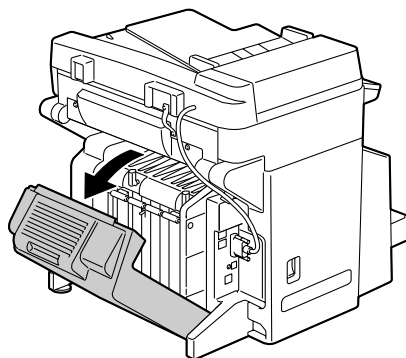

- 6 Nyomja meg a gombokat és közben fordítsa el azokat az óramutató járásával egyező irányban, amíg azok vízszintes helyzetbe nem kerülnek! A duplex egység rögzítve van a helyén.



Ellenőrizze, hogy mindkét kar megfelelően rögzítve van.

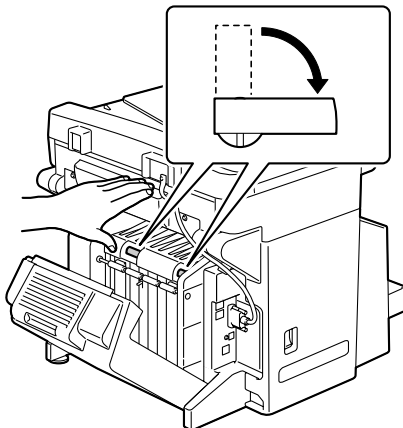

- 7 Csukja le a duplex egység fedelét!

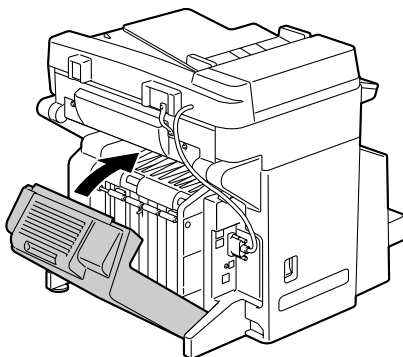

2.tálca

A 2.tálcába legfeljebb 500 lap A4/Letter formátumú papír tölthető.

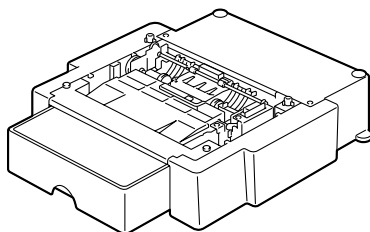

2.tálca felszerelése

Megjegyzés

Mivel a készülékben kellek találhatók, a készüléket mozgatás közben tartsa vízszintes helyzetben, hogy elkerülje a festékpór kiszóródását!

- 1 Kapcsolja ki a készüléket majd húzza ki a hálózati tápkábelt és az interfészkábelt!

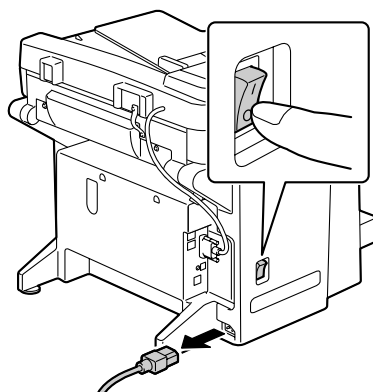

- 2 Emelje fel a készüléket és helyezze el a 2. tálcára, úgy hogy a 2. tálcán található fűlek pontosan illeszkedjenek a készülék alján található nyílásokba!



A 2.tálcát helyezze egy vízszintes helyre.

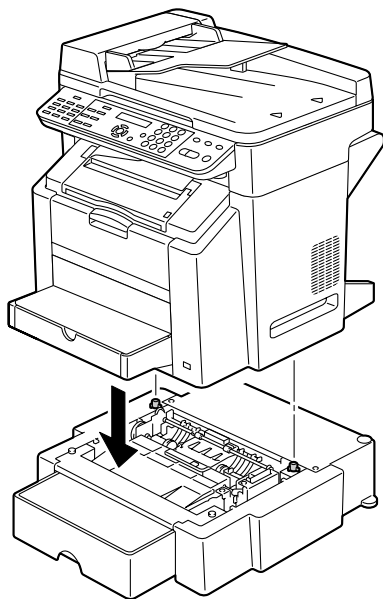

Függelék

A

Műszaki specifikációk

Típus	Asztali (4 ciklusú, színes lézer nyomtató alapú AIO)
Dokumentum tartó	Sztacionárius
Dob	OPC
Nyomatási rendszer	2 lézertióda és egy sokszögű tükör Elektrofotografikus módszer
Előhívó rendszer	Egykomponensű festékelőhívó
Fixáló rendszer	Fűtött hengerű rendszer
Felbontás	2400 × 600 dpi, 1200 × 600 dpi vagy 600 × 600 dpi
Első kinyomtatott oldal	Egyoldalal <ul style="list-style-type: none">■ Egyszínű 13,0 másodperc A4/Letter (normál papír) formátum esetén■ Színes 22,0 másodperc A4/Letter (normál papír) formátum esetén
Első kinyomtatott oldal	Egyoldalal <ul style="list-style-type: none">■ Egyszínű 23,0 másodperc A4/Letter (normál papír) formátum esetén (600 dpi × 300 dpi)■ Színes 52,0 másodperc A4/Letter (normál papír) formátum esetén (600 dpi × 300 dpi)
Nyomatás/ Másolás sebessége	Egyoldalal <ul style="list-style-type: none">■ Egyszínű 20,0 oldal per perc A4/Letter (normál papír) formátum esetén■ Színes 5,0 oldal per perc A4/Letter (normál papír) formátum esetén
Felmelegedési idő	120 V: 45 másodperc (átlagosan) 220–240 V: 49 másodperc (átlagosan)

Nyomathordozó formátumok	<p>1.tálca (Univerzális adagoló)</p> <ul style="list-style-type: none"> ■ Nyomathordozó szélessége: 92 és 216 mm között (3,6–8,5 ") ■ Nyomathordozó hossza: 148 és 356 mm között (5,9–14,0 ") <p>2.tálca (opciós)</p> <p>A4/Letter</p>
Papír/Nyomathordozó	<ul style="list-style-type: none"> ■ Normál papír (60–90 g/m²; 16–24 lb) ■ Újrahasznosított papír (60–90 g/m²; 16–24 lb) ■ Fóliák ■ Borítékok ■ Vastag papír (91–163 g/m²) ■ Levelezőlapok ■ Fejléces papír ■ Címkék ■ Bevonatos papír
Bemeneti kapacitás	<p>1.tálca (Univerzális adagoló)</p> <ul style="list-style-type: none"> ■ Normál papír: 200 lap ■ Borítékok: 10 borítékok ■ Címkék/levelezőlapok/vastag papír/fóliák/fejléces papír/bevonatos papír: 50 lap <p>2.tálca (opciós)</p> <p>Normál papír: 500 lap</p>
Kimeneti kapacitás	Kimenteti tálca: 100 lap (A4, Letter)
Működési hőmérséklet tartomány	10–35 °C (50–95 °F)
Működési páratartalom	15–85 %
Tápfeszültség	<p>110–127 V, 50–60 Hz, -10 % +6 % (120 V, 60 Hz, -10 %, +10 %, csak USA és Kanada)</p> <p>220–240 V, 50–60 Hz, -10 % +10 %</p>
Felvett teljesítmény	<p>110–127 V: 1100 W vagy kevesebb</p> <p>220–240 V: 1100 W vagy kevesebb</p>
Áramerősség	<p>110–127 V: 11 A vagy kevesebb</p> <p>220–240 V: 7 A vagy kevesebb</p>

Zajszint	Másolás: 52 dB vagy kevesebb 57 dB vagy kevesebb (ADF-fel) Nyugalmi állapotban: 39 dB vagy kevesebb
Külső méretek	Magasság: 531 mm (20,9 ") Szélesség: 528 mm (20,8 ") Mélység: 475 mm (18,7 ") (1.tálca becsukva)
Súly	<ul style="list-style-type: none"> ■ Készülék: Mégközelítőleg 33 kg (70,5 lb) (porvédő nélkül) ■ Festékező modul: <ul style="list-style-type: none"> – Kezdő modul = 0,55 kg (1,21 lb) (Y, M, C) – Kezdő modul = 0,65 kg (1,43 lb) (Y, M, C) (csak az amerikai és európai modellekre vonatkozik) – Kezdő modul = 0,65 kg (1,43 lb) (K) – Csere festékező modulok (festékhenger fedővel) = Nagykapacitású: 0,70 kg (1,54 lb) (Y, M, C, K)
Interfészek	USB 2.0 és USB 1.1 kompatibilis, 10Base-T/100Base-TX (IEEE 802.3) Ethernet
Standard memória	128 MB SDRAM (főkártya), 32 MB SDRAM (NIC-kártya)

Kellékek feltételezett élettartama

Felhasználó által cserélhető

Kellék	Átlagos élettartam (oldalakban)
Festékező modul	5%-os lefedettség mellett, sima A4-es vagy Letter méretű papír használatával Készülékkel szállított festékező modul = 1 500 oldal (Y, M, C) (folyamatos) 4 500 oldal (K) (folyamatos) Csere festékező modul = 4 500 oldal (Y, M, C, K) (folyamatos)
Dobmodul	5%-os lefedettség mellett, sima A4-es vagy Letter méretű papír használatával Monokróm: 45 000 oldal (folyamatos) Színes: 11 250 oldal (folyamatos)

Csak szervízben cserélhető

Kellék	Átlagos élettartam (oldalakban)
Fixáló egység	120 000 oldal
Továbbítószalag	Monokróm: 125 000 oldal (folyamatos) Színes: 33 700 oldal (folyamatos)
Továbbítóhenger (a továbbító egység része)	120 000 oldal

Szövegbevitel

Amikor megadja a felhasználónevet vagy beprogramozza a forrógombokhoz a címzetteket, betűket, ékezetes karaktereket, számokat és szimbólumokat egyaránt beírhat.

Fő művelet

A számokat, betűket és szimbólumokat a billentyűzet segítségével viheti be. Az egyes gombok megnyomásával bevihető karakterek.

Faxszámok beírása

Billentyűzet gombja	Bevihető karakter	Bevihető karakter (FELH. FAX SZ. Tárolás) *	
	[1]	[1]	[A]
1	1	1	-1
2	2	2	2
3	3	3	3
4	4	4	4
5	5	5	5
6	6	6	6
7	7	7	7
8	8	8	8
9	9	9	9
0	0	0	(szóköz) 0
* #	*		
	#		+

* Saját faxszámának megjelenítéséhez a EGYEDI BEÁLLÍTÁSOK menüben lépjen a FELH. FAX SZ. menüpontra.

Nevek beírása

Billentyűzet gombja	Bevihető karakter	
	[1]	[A]
1	1	.,'?¿! "1-()@/;:_
2	2	ABC2abcÆÇàááãääåæç
3	3	DEF3defÐèéëëð
4	4	GHI4ghiiïï
5	5	JKL5jkl€£¢
6	6	MNO6mnoØƆĚñòóôõöøœ°
7	7	PQRS7pqrsß\$
8	8	TUV8tuvùúüü
9	9	WXYZ9wxyzÞýþ
0	0	(szóköz) 0
*		
#	#	*+×÷=#%&<>[]{} μ^~

E-mail címek beírása

Billentyűzet gombja	Bevihető karakter	
	[1]	[A]
1	1	@_-1
2	2	ABC2abc
3	3	DEF3def
4	4	GHI4ghi
5	5	JKL5jkl
6	6	MNO6mno
7	7	PQRS7pqrs
8	8	TUV8tuv
9	9	WXYZ9wxyz
0	0	(szóköz) 0
*		
#	#	+&/*=!?(%)%[]^`{ }~\$

A beviteli mód megváltoztatása

A **⌘** gomb minden megnyomására a beviteli mód szám- és betűírás között vált.

[1]: számok beírása.

[A]: betűk beírása.

Példa

Az alábbi példa az „NJ Office“ szöveg beírását mutatja be.

- 1 A **⌘** gomb megnyomásával váltson betűíró üzemmódra, ha szükséges.
- 2 Nyomja meg kétszer a **6** gombot.
Ekkor az „N“ betű kerül bevitelre.
- 3 Nyomja meg egyszer az **5** gombot.
Ezzel beírta a „J“ betűt.
- 4 Nyomja meg egyszer a **0** gombot.
Ez lesz a szóköz.
- 5 Nyomja meg háromszor a **6** gombot.
Ezzel beírta az „O“ betűt.
- 6 Nyomja meg a **3** gombot hétszer.
Ez az „f“.
- 7 Nyomja meg a **▶** gombot.
Ettől a kurzor jobbra mozdul.
- 8 Nyomja meg a **3** gombot hétszer.
Ez adja ki az „f“ betűt.
- 9 Nyomja meg a **4** gombot szintén hétszer.
Ezzel viszi be az „i“-t.
- 10 Nyomja meg a **2** gombot hétszer.
Ez adja ki a „c“ betűt.
- 11 Nyomja meg a **3** gombot hatszor.
Ez lesz az „e“ betű.

Javítás és egyéb megjegyzések

- Az összes beírt karakter törléséhez tartsa lenyomva a **Mégse/C** gombot.
- Ha a bevitt szövegnek csak egy részét szeretné törölni, a ◀ és a ▶ segítségével vigye a kurzort () a törölni kívánt karakterhez, majd nyomja meg a **Mégse/C** gombot.
- Ha egy gombhoz több karakter tartozik, a képernyő alján az „OK=▶“ felirat jelenik meg.
- Amennyiben ugyanazt a karaktert kétszer egymás után kell beírni, a megfelelő gomb megnyomása után a ▶ gombbal ismételheti meg a bevítelt. (Lásd a fenti példát.)
- Szóköz beviteléhez a 0 gombot kell megnyomni.

Tárgymutató

2 az 1-ben 92

2.tálca 207

A

Adagoló tálca kiválasztása 91

Alap fül 80

Azonosítókártya 93

B

Beviteli üzemmód 216

Bevonatos papír 47

Borítékok 43

C

Címkék 44

Címzett beírása 110

Egygombos tárcsázás 110

Gyorstárcsázás 111

Közvetlen beírás 110

Címzett megadása 110

Keresés 112

Lista 111

Telefonkönyv 111, 112

Címzettek bejegyzése

Csoportos tárcsázás 120

Egygombos tárcsázás 115

Gyorstárcsázás 118

Csere

Dobmodul 136

Festékező modul 126

Csoportos tárcsázás

Módosítás / Törlés 122

Programozás 120

D

Dokumentum betöltése 71

Duplex 95

Duplex opciós egység 203

E

Egygombos tárcsázás

Címzett beírása 110

Módosítás / Törlés 116

Programozás 115

Elrendezés fül 80

Eredeti dokumentum

Betöltése 71

F

Fejléces papír 45

Fő művelet 214

Főképernyő 16

Fóliák 46

G

Gyorstárcsázás

Címzett megadása 111

Módosítás / Törlés 119

Programozás 118

H

Hibaelhárítás 157

Állapot-, hiba- és

szervizüzenetek 191

Papírelakadás 175

Hibás adagolási problémák

Megakadályozása 159

Megszüntetése 161

Nyomathordozó útja 160

K

Karbantartás 142

Kellékek

Dobmodul 136

Festékező modul 126

Készülék

Részei 3

Kiegészítők

2.tálca 207

Duplex opciós egység 203

Kiegészítők beállítása fül 81

Kimeneti tálca 66

Konfigurációs menü 23

Közvetlen beírás 110

Közvetlen nyomtatás 83

L

Lapmargók 48

Leválogatás 97

Levelezőlapok 45

M

Másolás

2 az 1-ben 92

Adagoló tálca kiválasztása 91

Azonosítókérdőív 93

Duplex 95

Leválogatás 97

Másolási denzitás 91

Minőség 89

Zoom arány 90

Másolási denzitás 91

Minőség 89

Minőség fül 81

N

Normál papír 41

Nyomathordozó 40

Betöltés 49

Hibás adagolás elkerülése 159

Nyomtatható terület 48

Papírelakadás megszüntetése 161

Tárolása 68

Útja 160

Nyomathordozó betöltése 49

Nyomathordozó hibás adagolásának megakadályozása 159

Nyomathordozó típusok

Bevonatos papír 47

Borítékok 43

Címkék 44

Fejléces papír 45

Fóliák 46

Levelezőlapok 45

Normál papír 41

Vastag papír 42

Nyomathordozó útja 160
Nyomtatási ablak 18
Nyomtatási minőség 184
Nyomtatható terület 48
Nyomatóillesztő program 78
 Beállítás 77

O

Overlay fül 80

P

Papírelakadás 175
 1. tálca 162
 2. tálca 162
 ADF 173
 Duplex opciós egység 172
 Fixálóegység 162
 Transzfer henger 162

R

Rendszerkövetelmények 9

S

Szervízüzenetek 200
Szkennelés 100
 TWAIN meghajtó 101
 WIA illesztő 102
Szkennelés e-mailbe
 Szkennelés e-mailbe 105
Szkennelési üzemmód beállításai 113
Szkennelt kép mérete 114
Szkennermeghajtó 101
Szövegbevitel 214
 A szöveg javítása 217
 Beviteli üzemmód 216
 Megjegyzések 217

T

Tárolása
 Készülék 155
 Nyomathordozók 68
Telefonkönyv
 Keresés 112
 Lista 111
Telepítési felhívás 2
TWAIN meghajtó 101

U

Üzenetablak 12
Üzenetek 191

V

Vastag papír 42
Verzió fül 81
Vezérlőpanel 12
Vízjel fül 81

W

WIA illesztő 102

Z

Zoom arány 90

