



KONICA MINOLTA

The essentials of imaging



bizhub c35 

Gyors útmutató

Tartalomjegyzék

1 Bevezetés	1-1
Bevezetés	1-2
Bevezetés a Dokumentáció CD/DVD lemezhez.....	1-2
Rendelkezésre álló lehetőségek.....	1-3
Nyomtatási műveletek.....	1-3
Másolási műveletek.....	1-3
Szkenelési műveletek.....	1-3
Fax műveletek.....	1-4
Kezelőpanel.....	1-5
Súgó funkció	1-6
2 Kellékanyagok cseréje	2-1
Kellékanyagok cseréje	2-2
A festékkazetta cseréje	2-2
Az előhívó egység cseréje.....	2-4
3 Nyomtatási műveletek	3-1
Nyomtatási műveletek	3-2
Alapfokú nyomtatás	3-2
Nyomtatás előtt.....	3-2
Nyomtat.....	3-2
Nagyítás	3-3
Leválogatás	3-3
N-up	3-3
Poszter	3-4
Füzet.....	3-4
Duplex	3-4
Kötés helyzete/Iratmargó	3-5
Képeltolás.....	3-5
Borítólap/Választólap	3-5
Vízjel	3-6
Borítás	3-6
Másolatvédelem	3-6
Válasszon egy szint	3-6
Quick Color	3-7
4 Másolási műveletek	4-1
Másolási műveletek	4-2
Egyszerű másolás	4-2
Nagyítás	4-3
Duplex	4-3

Kombinálás	4-4
Kötés helyzete/Papír margó	4-4
Denzitás	4-4
Eredeti típusa	4-4
Kezelés.....	4-5
Levonat	4-5
Külön szkenn.....	4-5
Kártyamásolás	4-6
Megszakít.....	4-6
Mód memória.....	4-6
5 Szkennelési műveletek	5-1
Szkennelési műveletek	5-2
Alapfokú szkennelés	5-2
Szkennelés e-mail-be művelet	5-3
Szkennelés mappába művelet	5-3
Szkennelés egy számítógépes alkalmazásból	5-4
6 Fax műveletek	6-1
Fax műveletek	6-2
Alapfokú fax műveletek.....	6-2
Csoportos küldés.....	6-3
Időzített küldés.....	6-3
Jelszavas küldés	6-4
F-kódos küldés	6-4
Újratárcsázás	6-4
Lekérdezéses fogadás	6-5
Fogadás memóriába	6-5
Fogadott dokumentum továbbítása.....	6-5
PC-FAX küldés.....	6-6
A Függelék	A-1

Bevezetés

1

Bevezetés

Köszönjük, hogy megvásárolta ezt a készüléket.

Ez a [Gyors útmutató] egy bevezetést biztosít, és ábrákkal illusztrálja a készülék alapszerveit, illetve gyakran használt funkcióit. A különböző funkciók részletes ismertetését a [Dokumentáció CD/DVD] lemezen található [Nyomtató/Másoló/Szkenner kezelési útmutató] és [Facsimile User's Guide] kézikönyvekben találhatja.

A készülék biztonságos és szakszerű üzemeltetéséhez a használat előtt olvassa el a [Safety Information Guide].

Bevezetés a Dokumentáció CD/DVD lemezhez

Dokumentáció	Alkalmazás/Haszon
[Safety Information Guide]	A készülék bekapcsolása előtt olvassa el ezt a kézikönyvet. Itt fontos, a kezelő biztonságára, valamint a készülék meghibásodásának megelőzésére vonatkozó információkat talál.
[Installation Guide]	Ez a kézikönyv a készülék használatát megelőzően elvégzendő műveletekre vonatkozó részletes információkat tartalmazza, mint például a készülék össze-szerelése és az illesztők telepítése.
[Printer/Copier/Scanner User's Guide]	Ebben a kézikönyvben találhat részletes információkat a mindennapi szokásos műveletekről, mint az illesztők és a kezelőpanel használata vagy a kellékanyagok cseréje.
[Facsimile User's Guide]	Ebben a kézikönyvben találhatja az általános fax művelek részletes ismertetését, mint a Sending faxes és fogadása, valamint a kezelőpanel használata.
[Reference Guide]	Ebben a kézikönyvben találhat részletes információkat a Macintosh és Linux illesztőprogramok telepítéséről és a hálózati beállítások elvégzéséről.
[Gyors útmutató] (ez a kézikönyv)	Ez a kézikönyv egy bevezetést biztosít és ábrákkal illusztrálja a készülék alapszerveit és gyakran használt funkcióit.

Rendelkezésre álló lehetőségek

A bizhub C35 egy digitális, színes, többfunkciós eszköz, amely egyszerűsíti a munkafolyamatokat és megfelel minden alkalmazás és irodai környezet követelményeinek.

Ez a készülék biztosítja a vállalkozások hatékony dokumentumkezeléséhez szükséges másoló, fax, szkennelés és nyomtató funkciókat.

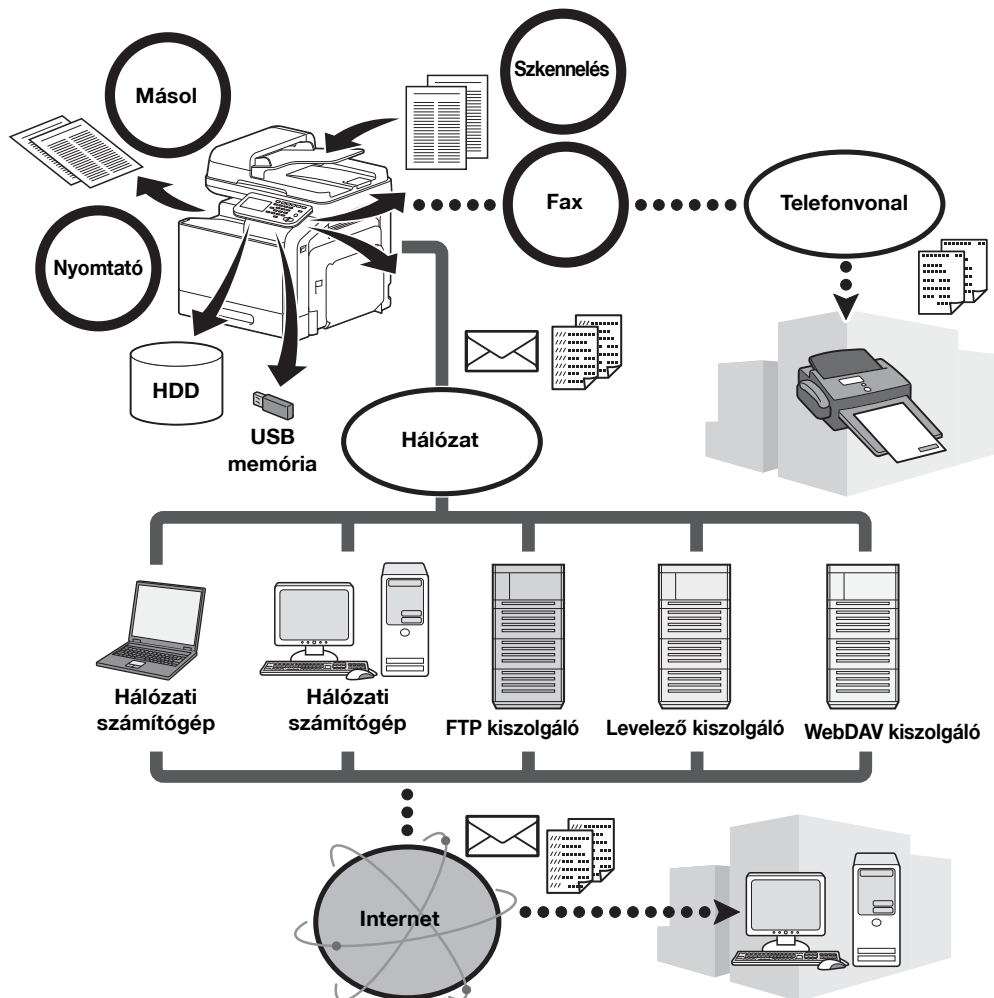

Nyomatási műveletek

Számítógépről történő nyomtatási esetén számos beállítás végezhető el, mint például a papírformátum, a képméret, a szín tónusa és az elrendezés. A nyomtató-illesztőprogram egyszerűen telepíthető a készülékhez tartozó [illesztőprogramok CD/DVD]-lemezről.

Másolási műveletek

Minőségi másolatok nyomtathatók nagy sebességgel. Bármilyen igényt kielégítő, élénk színes vagy fekete-fehér másolatok készíthetők. A számos Alkalmazás-funkció nagyban hozzájárul az ügyviteli költségek csökkentéséhez és a hatékonyság növeléséhez.

Szkennelési műveletek

A papíralapú dokumentumok gyorsan átalakíthatók számítógépes adatokká. Az átalakított adatok egyszerűen továbbíthatók a hálózaton keresztül. Ezenfelül a készülék szkennerként is használható számos TWAIN- vagy WIA-kompatibilis alkalmazásból.

Fax műveletek

Nem csak az ezen a készüléken szkennelt, hanem a számítógépes adatokat is el lehet faxolni. Egyetlen fax elküldhető egyidejűleg több címre, egy fogadott fax pedig továbbítható. Ezenfelül, a fax illesztőprogram használatával, a készülékről el lehet küldeni egy faxot számítógépes műveletek segítségével, papír használata nélkül.

Kezelőpanel

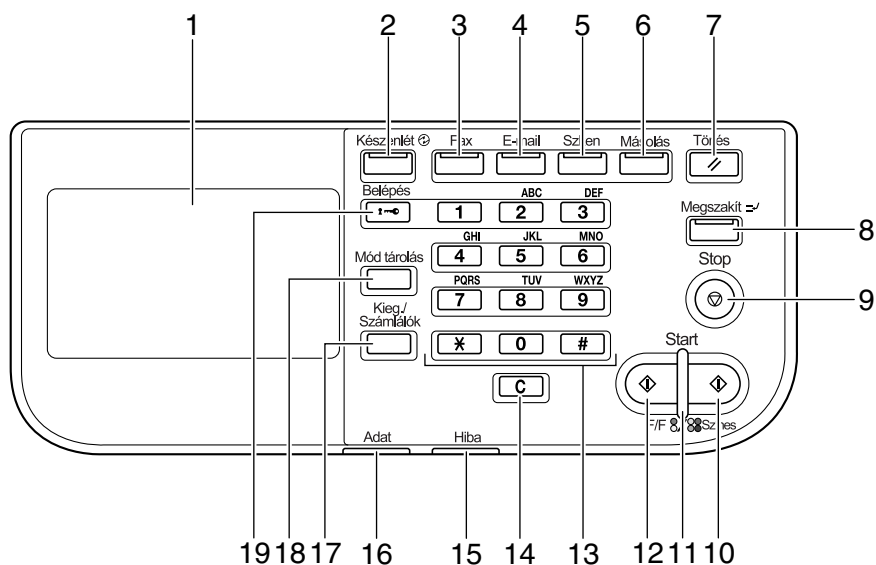

Sz.	Név	Funkció
1	Érintőmezős képernyő	Különbféle képernyőket és üzeneteket jelenít meg. A különféle beállításokat közvetlenül a panel megérintésével végezheti el.
2	[Készenlét] billentyű/jelző	Ezt lenyomva a készülék belép az Energiatakarékos módba. Amíg a készülék Energiatakarékos módban van, az [Készenlét] billentyű jelzője zöld fénnel világít, és az érintőmezős képernyő kikapcsol. A kilépéshez az Energiatakarékos módból, ismét nyomja meg az [Készenlét] billentyűt.
3	[Fax] billentyű/jelző	Ezt megnyomva a készülék Fax üzemmódba lép. Amíg a készülék Fax módban van, a [Fax] billentyű jelzője zöld fénnel világít.
4	[E-mail] billentyű/jelző	Ezt lenyomva a készülék Szkenelés e-mail-be üzemmódba lép. Amíg a készülék Szkenelés e-mail-be módban van, az [E-mail] gomb jelzője zöld fénnel világít.
5	[Szken] billentyű/jelző	Ezt lenyomva a készülék Szkenelés mappába üzemmódba lép. Amíg a készülék Szkenelés mappába módban van, a [Szken] gomb jelzője zöld fénnel világít.
6	[Másolás] billentyű/jelző	Ezt lenyomva a gép Másolás módba vált. Amíg a készülék Másoló módban van, a [Másolás] billentyű jelzője zöld fénnel világít.
7	[Törlés] billentyű	Ezt lenyomva törölheti az összes kijelzett funkció beállításait (a programozott beállítások kivételével).
8	[Megszakít] billentyű/jelző	Ezt megnyomva a gép Megszakítás üzemmódba vált át. Amíg a készülék Megszakítás módban van, a [Megszakít] billentyű jelzője zöld fénnel világít. A Megszakítás módból a [Megszakít] billentyű ismételt megnyomásával lehet kilépni.
9	[Stop] billentyű	A [Stop] billentyű lenyomásával másolás, szkennelés vagy nyomtatás közben ideiglenesen leállítja a műveletet.
10	[Start (Színes)] billentyű	Ezt lenyomva indítja el a színes másolást, szkennelést vagy faxolást. Nyomja le egy megszakított nyomtatás folytatásához.
11	[Start] jelző	Kék színnel világít, amikor a készüléken végre lehet hajtani a másolást, szkennelést vagy faxolást. Narancs színnel világít, amikor a készüléken nem lehet végre hajtani másolást, szkennelést vagy faxolást.
12	[Start (F/F)] billentyű	Ezt lenyomva indítja el a fekete-fehér másolást, szkennelést vagy faxolást. Nyomja le egy megszakított nyomtatás folytatásához.

Sz.	Név	Funkció
13	Számgombok	Ezek használatával írhatja be a példányszámot, egy faxszámot, egy e-mail címet vagy nevet. Különbféle beállítások beírásához használhatók.
14	[C] (törlés) billentyű	Számok vagy szöveg törléséhez használható.
15	[Hiba] jelző	Narancs színnel villogva jelzi, ha egy hiba történt. Narancs színű folyamatos fénnel jelzi a szervizképviselőt hívását.
16	[Adat] jelző	A nyomtatási feladat fogadása közben kék fénnel villog. Kék színnel világít nyomtatás közben, illetve ha egy feladat a nyomtatási sorban várakozik.
17	[Kieg./Számlálók] billentyű	Megnyomására megjelenik a [Segédprogramok beállítása] képernyő. A [Segédprogramok beállítása] képernyőn végezheti el a [Hozzáférés], [Számláló], [Cím regisztráció], [Felhasználói beállítás] és [Felügyeleti beállítás] képernyők paramétereinek beállításait.
18	[Mód tárolás] billentyű	Ezt lenyomva tárolhatja a másolás, fax vagy szkennelés műveletek kívánt beállításait. Ezenfelül a tárolt beállításokat elő lehet hívni.
19	[Belépés] billentyű	Felhasználó hitelesítés vagy számlakövetés beállítások alkalmazása esetén a felhasználónév és a jelszó (felhasználó hitelesítés esetén), illetve a számlanév és jelszó (számlakövetés esetén) beadása után nyomja meg a [Belépés] billentyűt a bejelentkezéshez a készülékre. Ha már belépett, a [Belépés] billentyűt lenyomásával kijelentkezhet a készülékről.

Súgó funkció



Az érintőpanelen megtekinthetők a különféle funkciók leírásai.
Megjeleníthető a jelenlegi képernyő leírása.

**Kellékanyagok
cseréje**

2

Kellékanyagok cseréje

Amikor időszzerűvé válik valamelyik kellékanyag cseréje vagy bármilyen egyéb beavatkozás, az érintőpanelen megjelenik egy üzenet, figyelmeztetve a felhasználót a kellékanyag cseréjére vagy a szükséges művelet elvégzésére.

Ha megjelenik egy ilyen üzenet, végezze el a szükséges műveletet, az adott kellékanyag cseréjéhez vagy az igényelt beavatkozáshoz.



A festék hulladék-tartály, az átíró henger, az átíró szalag vagy a fixáló egység cseréjének részletes ismertetését, lásd a [Printer/Copier/Scanner User's Guide] 11., a "Replacing Consumables" című fejezetében.

A festékkazetta cseréje

Az alábbiakban ismertetjük a festékkazetta cseréjét.

A festékkazetta cseréje valamennyi színű festék esetén azonos. Példaként a sárga színű festékkazetta cseréje kerül ismertetésre.

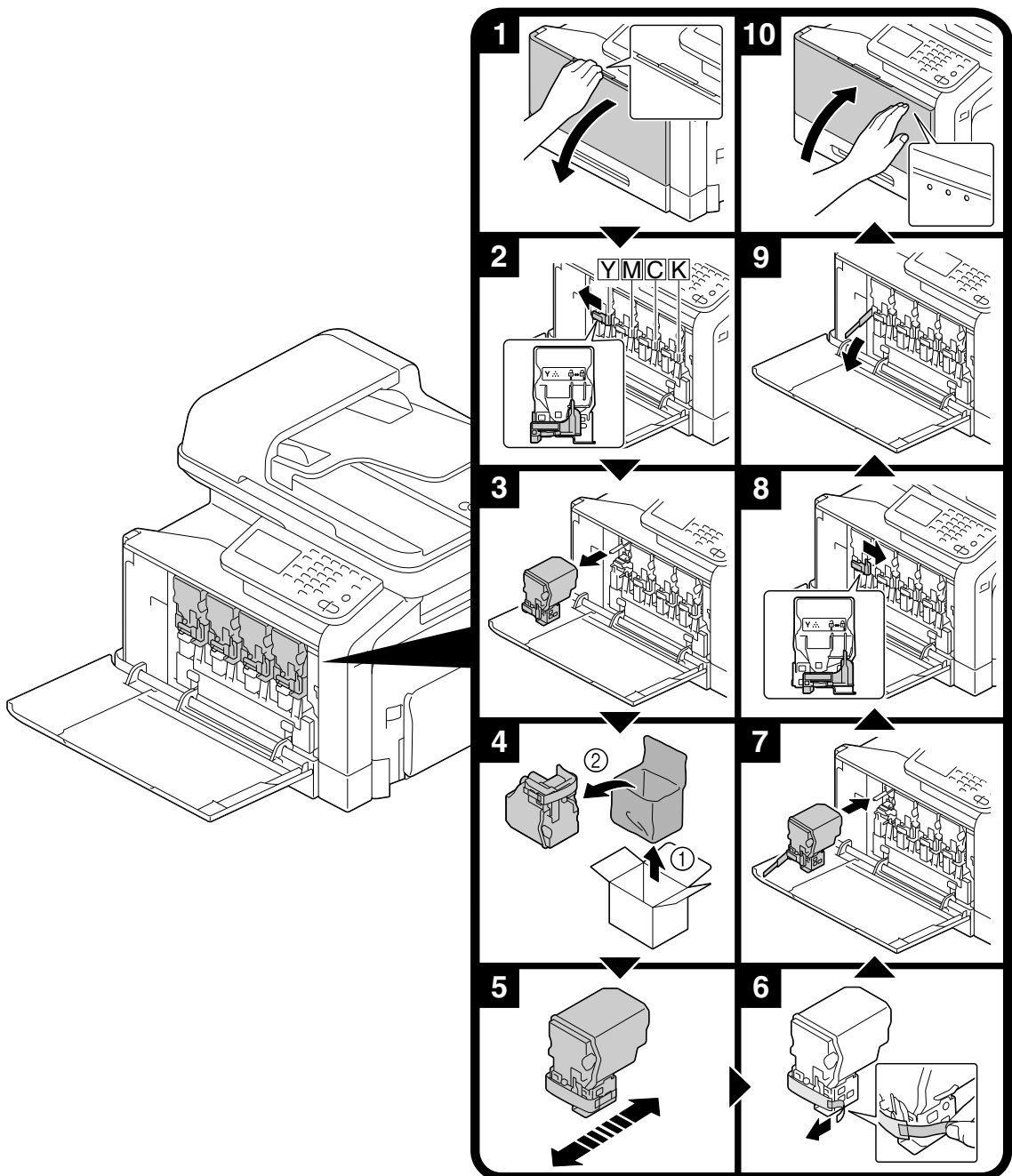

Megjegyzés

A címke színe által jelzett helyre szerelje be a festékkazettát. A festékkazetta erőltetett cseréjével kárt okozhat a készülékben.

Az új festékkazetta beszerelése előtt rázza azt fel-le öt-tíz alkalommal.

Tartsa a használt festékkazettákat az eredeti műanyag tasakokban, az eredeti dobozokban és adja le azokat begyűjtésre a szervizképviselőnek.



VIGYÁZAT

A festék és a festékkazetta kezelése

- Ne égesse el a festéket vagy a festékkazettát.
 - A tűzből szétszóródó festék égési sérülést okozhat.
-



VIGYÁZAT

Óvintézkedések a festék szétszóródása esetén

- Vigyázzon, hogy ne szórja a festéket a készülék belsejébe, valamint óvja a kezét és a ruházatát a festéktől.
 - Ha a kezei festékesek lesznek, azonnal mossa meg, vízzel és szappannal.
 - Ha a festék a szemébe kerül, azonnal öblítse ki vízzel, majd forduljon orvoshoz.
-

Az előhívó egység cseréje

Az alábbiakban ismertetjük az előhívó egység cseréjét.

Az előhívó egység cseréje valamennyi színű előhívó egység esetén azonos. Példaként a fekete előhívó egység cseréje kerül ismertetésre.

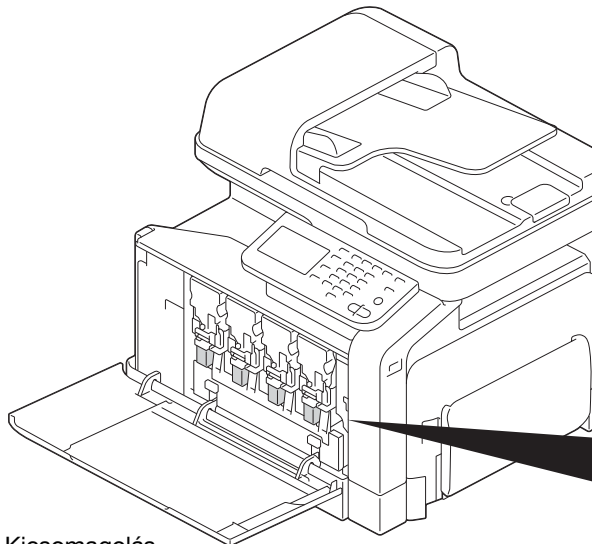

Kicsomagolás

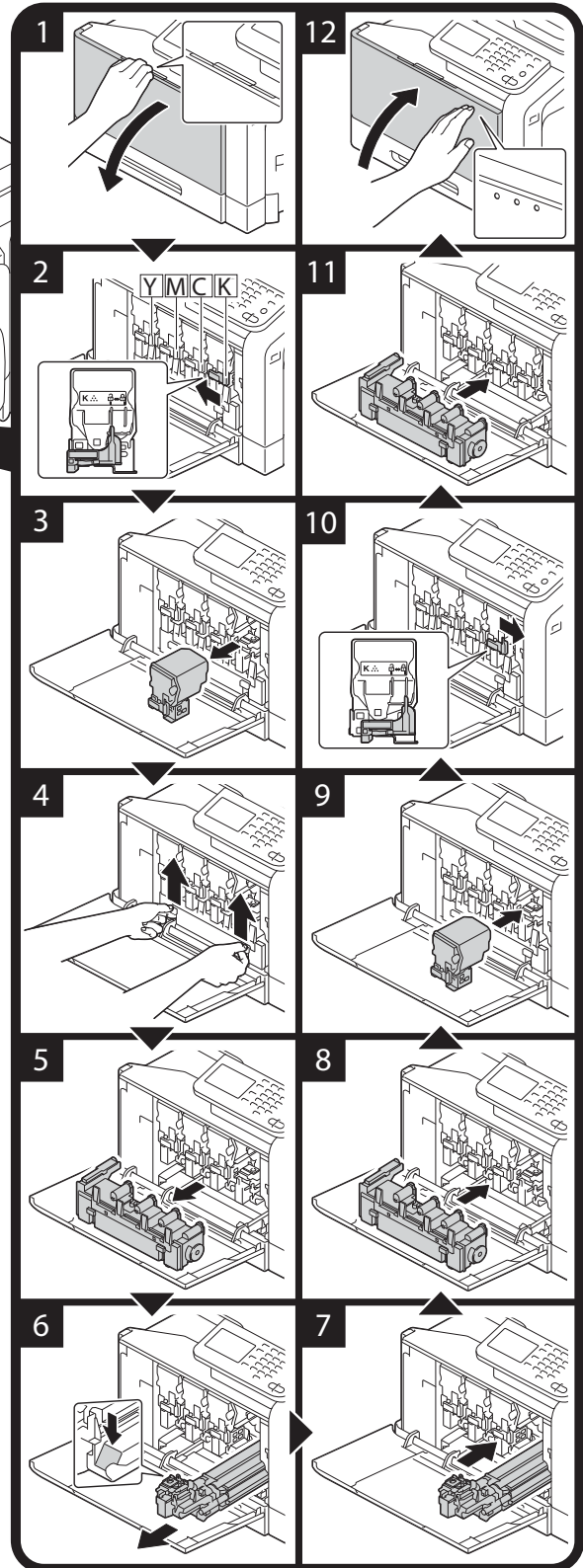
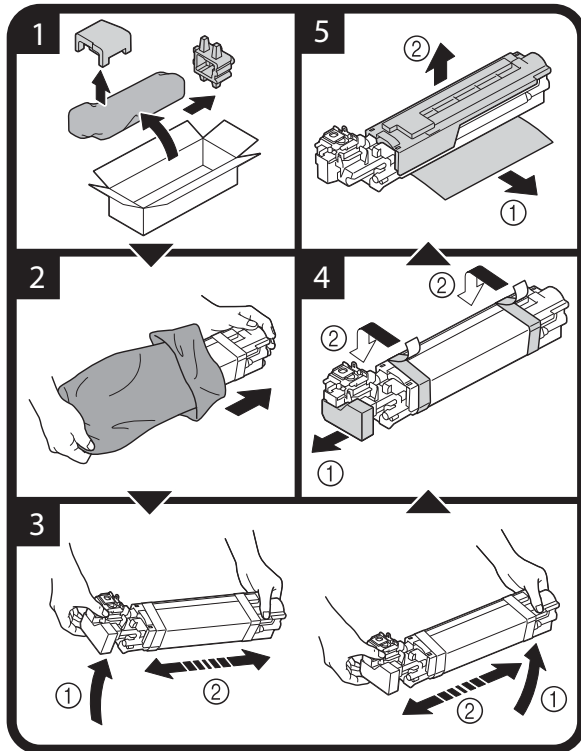

Megjegyzés

Tartsa a használt előhívó egységeket az eredeti fekete műanyag tasakokban, az eredeti dobozokban és adja le azokat begyűjtésre a szervizképviselőnek.

Az előhívó egységben a fény kárt okozhat. Az előhívó egységet csak közvetlenül a beszerelés előtt vegye ki a műanyag tasakból.



VIGYÁZAT

Óvintézkedések a festék szétszóródása esetén

- Vigyázzon, hogy ne szórja a festéket a készülék belsejébe, valamint óvja a kezét és a ruházatát a festéktől.
 - Ha a kezei festékesek lesznek, azonnal mossa meg, vízzel és szappannal.
 - Ha a festék a szemébe kerül, azonnal öblítse ki vízzel, majd forduljon orvoshoz.
-

**Nyomtatási
műveletek**

3

Nyomtatási műveletek

Alapfokú nyomtatás

Nyomtatás előtt

A számítógépes alkalmazásból küldje ki a készülékre a nyomtatási adatokat a nyomtatóillesztő-programon keresztül. A nyomtatáshoz előzetesen telepíteni kell a számítógépre a nyomtatóillesztő-programot. A nyomtató-illesztőprogram egyszerűen telepíthető a készülékhez tartozó [Illesztőprogramok CD/DVD]-lemezen lévő telepítőprogrammal.



A készülékkel a következő nyomtatóillesztők használhatók.

Windows: PCL illesztőprogram, PostScript illesztőprogram vagy XPS illesztőprogram

Macintosh: OS X PostScript PPD illesztőprogram



A nyomtatás előtt csatlakoztassa a készüléket egy számítógéphez, egy USB-kábellel vagy a hálózaton keresztül. A hálózati kapcsolat kialakításához előzetesen el kell végezni a hálózat beállítását. A hálózati beállításokat a készülék felügyelője végezheti el. A hálózati beállításokat a PageScope Web Connection programban is el lehet végezni. Részletesen lásd a [Printer/Copier/Scanner User's Guide] 3., illetve a [Reference Guide] 7. és 8. fejezetében.

Nyomtat

- 1 Hozza létre a dokumentumot az alkalmazásban, majd válassza ki a nyomtatási utasítást.
- 2 A Nyomtatás párbeszédablakban válassza ki a nyomtatót.
 - Ha szükséges, hívja elő a nyomtató-illesztőprogram beállító párbeszédablakát és végezze el a kívánt nyomtatási beállításokat. Részletesen, lásd a nyomtatóillesztő-program súgójában.
- 3 A megadott oldalak nyomtatásra kerülnek a beállított példányszámban.

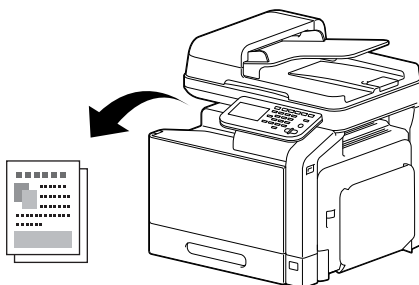

Nagyítás

Meghatározza a nagyítási vagy a kicsinyítési tényezőt.

A nyomtatás az itt megadott méret alapján automatikusan nagyításra vagy kicsinyítésre kerül, ha az nem egyezik az Eredeti formátuma beállításával, a [Nagyítás] paraméter értéke pedig [Auto].

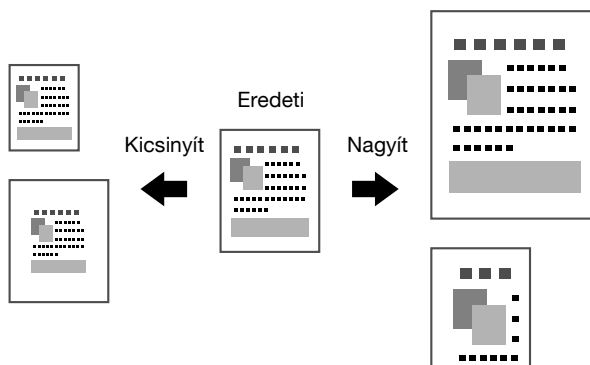

Windows PCL/PS/XPS illesztőprogramok: Basic fül

Macintosh OS X illesztőprogram: Page Attributes

 *Részletesen, lásd a nyomtatóillesztő-program súgójában.*

Leválogatás

Több példány nyomtatása esetén a Leválogatás funkció kiválasztásával az egyes példányok teljes szettként kerülnek nyomtatásra (1, 2, 3, ..., 1, 2, 3, ...).

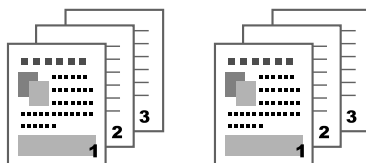

Windows PCL/PS/XPS illesztőprogramok: Basic fül

Macintosh OS X illesztőprogram: Copies & Pages

 *Részletesen, lásd a nyomtatóillesztő-program súgójában.*

N-up

Több dokumentum-oldal, kicsinyítve, egyetlen oldalra nyomtatható.

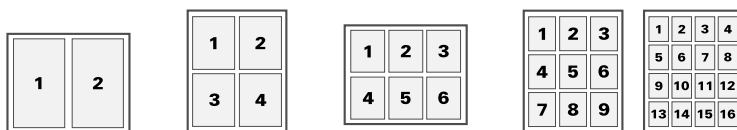

Windows PCL/PS/XPS illesztőprogramok: Layout fül

Macintosh OS X illesztőprogram: Layout

 *Részletesen, lásd a nyomtatóillesztő-program súgójában.*

Poszter

Egy dokumentum-oldal, nagyítva, több oldalra nyomtatható.

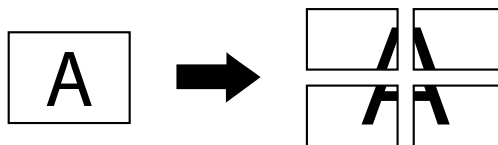

Windows PCL illesztőprogram: Layout fül

 *Részletesen, lásd a nyomtatóillesztő-program súgójában.*

Füzet

A dokumentum oldalai füzetserű elrendezésben nyomtathatók.

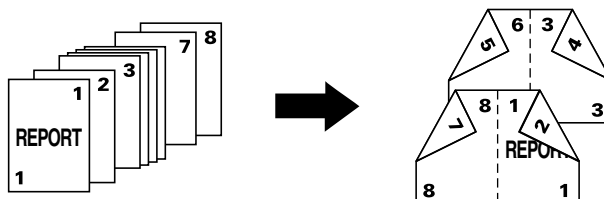

Windows PCL/PS/XPS illesztőprogramok: Layout fül

 *Részletesen, lásd a nyomtatóillesztő-program súgójában.*

Duplex

A dokumentum oldalai a papír mindkét oldalára nyomtathatók.

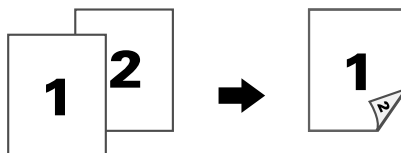

Windows PCL/PS/XPS illesztőprogramok: Layout fül

Macintosh OS X illesztőprogram: Layout

 *Részletesen, lásd a nyomtatóillesztő-program súgójában.*

Kötés helyzete/Iratmargó

Beállítja a kötés helyét a kötött dokumentumok részére. Be lehet állítani az oldalmargók szélességét is.

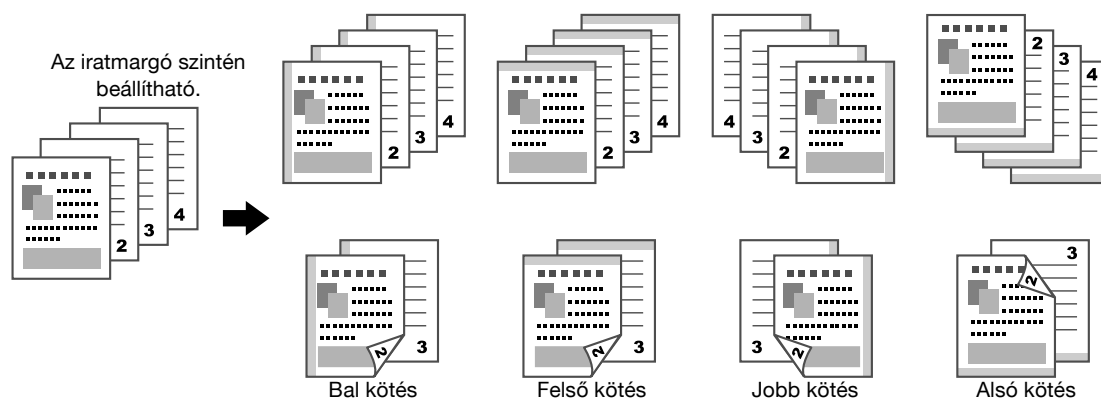

Windows PCL/PS/XPS illesztőprogramok: Layout fül

Macintosh OS X illesztőprogram: Layout

 *Részletesen, lásd a nyomtatóillesztő-program súgójában.*

Képetolás

A teljes kép eltolható az egyik oldal felé, például, a bal vagy a jobb margó létrehozásához.

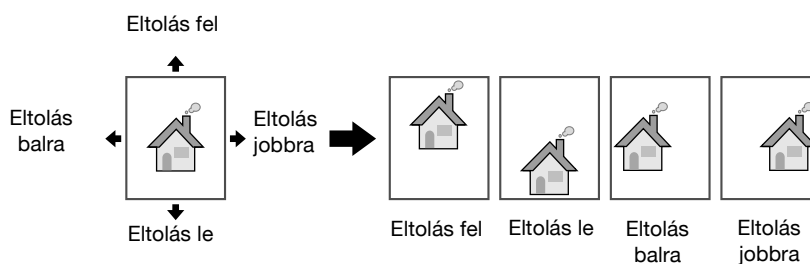

Windows PCL illesztőprogram: Layout fül

 *Részletesen, lásd a nyomtatóillesztő-program súgójában.*

Borítólapp/Választólap

Az előlő és a hátsó borítólappok eltérő papírra nyomtathatók. Más esetben üres oldalak helyezhetők el előlő és hátsó borítóként, valamint választólapként.

Ehhez a nyomtatástól eltérő papírtálcát is ki lehet választani.

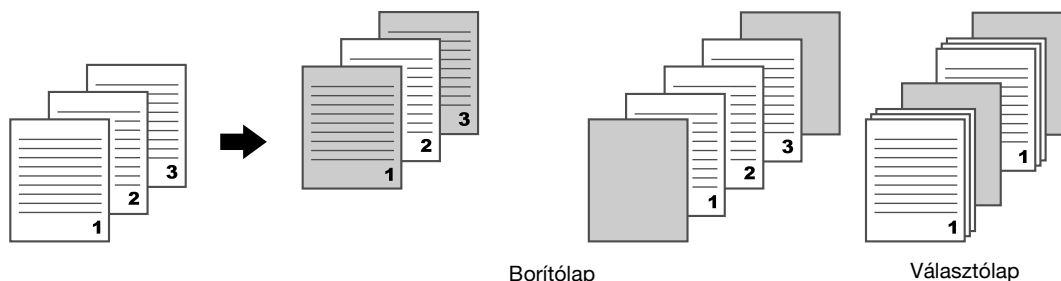

Windows PCL/PS/XPS illesztőprogramok: Cover Page fül

Macintosh OS X illesztőprogram: Cover Page

 *Részletesen, lásd a nyomtatóillesztő-program súgójában.*

Vízjel

A dokumentum egy vízjellel (szöveges bélyegzővel) átfedésben nyomtatható.

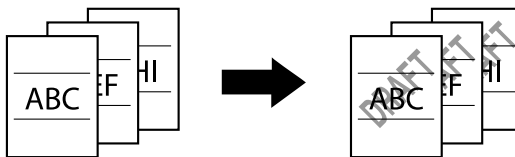

Windows PCL/PS/XPS illesztőprogramok: Watermark/Overlay fül

 *Részletesen, lásd a nyomtatóillesztő-program súgójában.*

Borítás

A dokumentum külön adatokat átfedésben nyomtatható.

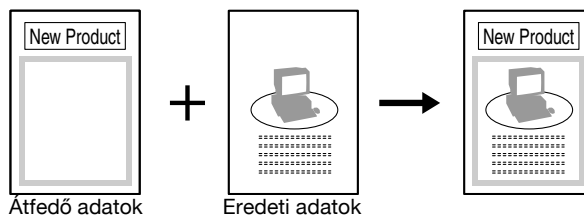

Windows PCL/PS/XPS illesztőprogramok: Watermark/Overlay fül

 *Részletesen, lásd a nyomtatóillesztő-program súgójában.*

Másolatvédelem

Beállíthat egy speciális mintázatot vagy másolás megelőzésére.

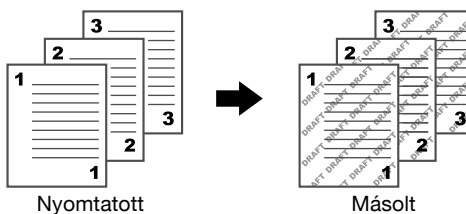

Windows PCL illesztőprogram: Watermark/Overlay fül

 *Részletesen, lásd a nyomtatóillesztő-program súgójában.*

Válasszon egy színt

Válassza ki, hogy a dokumentum színesben vagy szürkeárnyalatban kerüljön-e nyomtatásra.

Windows PCL/PS/XPS illesztőprogram: Quality fül

Macintosh OS X illesztőprogram: ColorSync

 *Részletesen, lásd a nyomtatóillesztő-program súgójában.*

Quick Color

A dokumentumot a tartalmának megfelelő képminőséggel lehet kinyomtatni.



Auto



Fotó

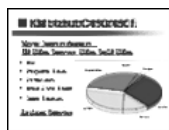

Prezentáció



ICM



Egyedi

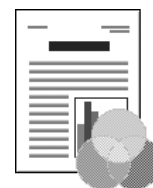

Letilt

Windows PCL/PS/XPS illesztőprogram: Quality fül

Macintosh OS X illesztőprogram: ColorSync



Részletesen, lásd a nyomtatóillesztő-program súgójában.

**Másolási
műveletek**

4

Másolási műveletek

Egyszerű másolás

Ebben a részben a másolás általános műveleteit ismertetjük.

- 1 Az indító Másolás képernyő megjelenítéséhez nyomja meg a [Másol] gombot vagy a [Másolás] billentyűt.

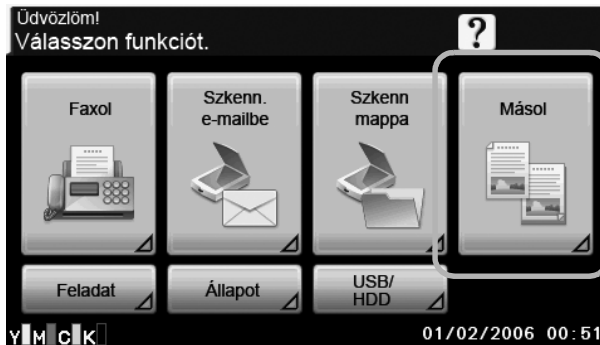

Másolás

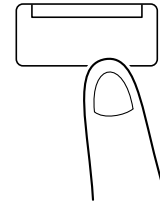

- 2 Helyezze a dokumentumot az automatikus dokumentumkezelőbe vagy tárgyüvegre.

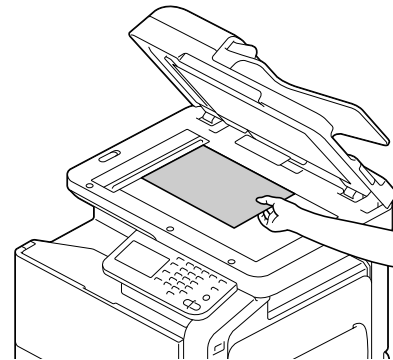
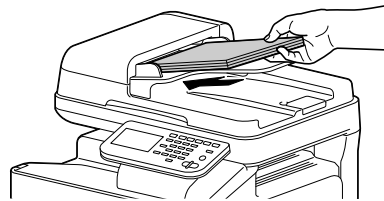

- 3 Válassza ki a kívánt másolási beállításokat.

- Részletesen, lásd a [Printer/Copier/Scanner User's Guide] 7., "Performing Copy mode operations" című fejezetében.

- 4 Írja be a kívánt példányszámot.

- A példányszám módosításához, nyomja meg a [C] (törlés) gombot, majd írja be a kívánt számot.

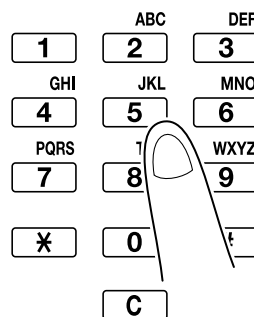

- 5 Színes másolat készítéséhez nyomja meg a [Start (Színes)] billentyűt.
Fekete-fehér másolat készítéséhez nyomja meg a [Start (F/F)] billentyűt.

 Ez a készülék nem képes automatikusan felismerni a szkennelésre kerülő dokumentum formátumát. A dokumentum szkennelése előtt, állítsa be annak formátumát. Ha az eredeti dokumentum formátuma helytelenül kerül beállításra, elveszhetnek a kép egyes részei.
Rendezés, illetve kétoldalas vagy kombinált másolatok a tárgyüvegről történő készítése esetén, az összes dokumentumoldal szkennelése után nyomja meg a [Befejez] gombot.
Több dokumentumoldal szkenneléséhez a tárgyüveg használatával, nyomja meg a [Külön szkennelés] gombot. A dokumentum első oldalának szkennelése után töltsse be a második oldalt, majd ismét nyomja meg a [Start] billentyűt. Ismételje meg ezt a műveletet, amíg az eredeti összes lapja szkennelésre kerül. Amikor befejezte az utolsó oldal szkennelését, nyomja meg a [Befejez] gombot.
A szkennelés vagy nyomtatás leállításához nyomja meg a [Stop] gombot.
A másolási feladat megszakításához nyomja meg a [Megszakít] gombot.
A következő dokumentum szkenneléséhez a nyomtatás alatt (egy másolási feladat fenntartásához), helyezze be a következő dokumentumot, majd nyomja meg a [Start] billentyűt.

 Részletesen, lásd a [Printer/Copier/Scanner User's Guide] 7., "Performing Copy mode operations" című fejezetében.

Nagyítás

Meghatározza a nagyítási vagy a kicsinyítési tényezőt.

A másolat az itt megadott méret alapján automatikusan nagyításra vagy kicsinyítésre kerül, ha az nem egyezik az Eredeti formátuma beállítással, a [Nagyítás] paraméter értéke pedig [Auto].

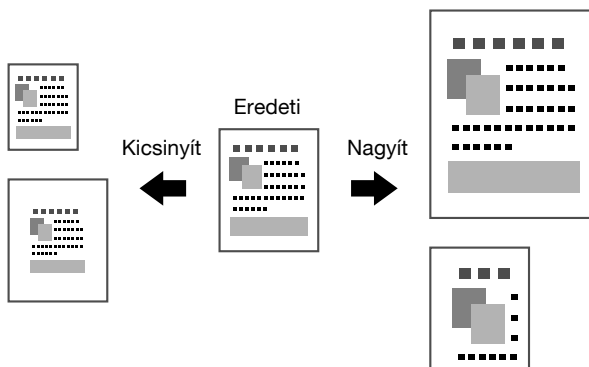

 Részletesen, lásd a [Printer/Copier/Scanner User's Guide] 7., "Performing Copy mode operations" című fejezetében.

Duplex

A dokumentum valamint a másolat is beállítható egy- vagy kétoldalasként.

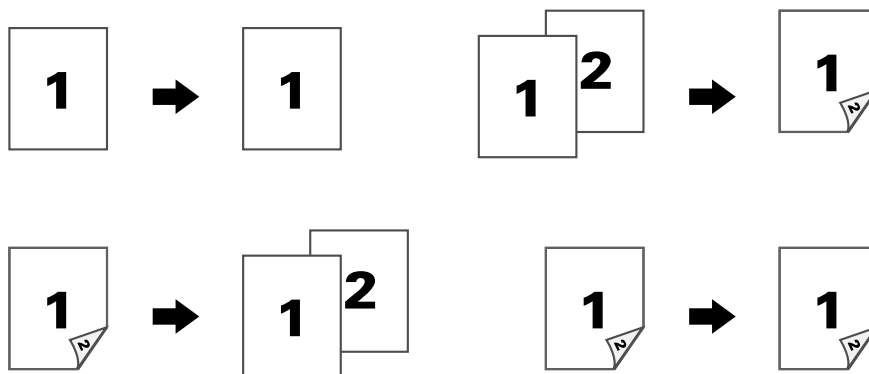

 Részletesen, lásd a [Printer/Copier/Scanner User's Guide] 7., "Performing Copy mode operations" című fejezetében.

Kombinálás

Több (2 vagy 4) dokumentum-oldal képe lekicsinyítve, egyetlen oldalra kerül nyomtatásra.

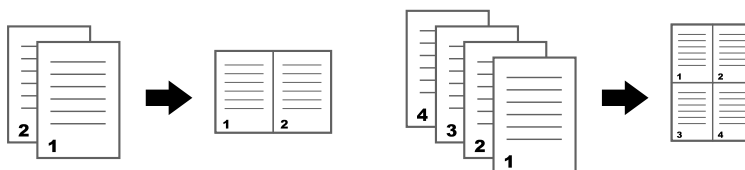

 Részletesen, lásd a [Printer/Copier/Scanner User's Guide] 7., "Performing Copy mode operations" című fejezetében.

Kötés helyzete/Papír margó

Beállítja a kötés helyét a kötött dokumentumok részére. Be lehet állítani az oldalmargók szélességét is.

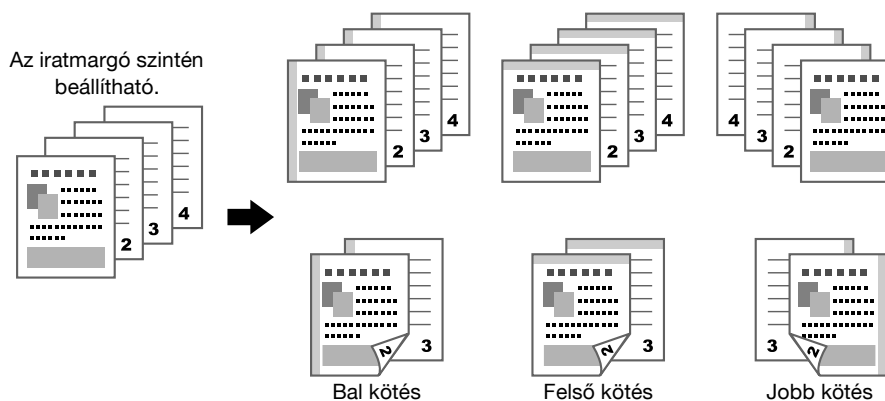

 Részletesen, lásd a [Printer/Copier/Scanner User's Guide] 7., "Performing Copy mode operations" című fejezetében.

Denzitás

Beállíthatja a másolat denzitását.



 Részletesen, lásd a [Printer/Copier/Scanner User's Guide] 7., "Performing Copy mode operations" című fejezetében.

Eredeti típusa

A dokumentumot a tartalmának megfelelő képminőséggel lehet másolni.



 Részletesen, lásd a [Printer/Copier/Scanner User's Guide] 7., "Performing Copy mode operations" című fejezetében.

Kezelés

Több példány nyomtatása esetén, a [Szettbe rendez] gomb lenyomásával a másolatok teljes szettenként (1, 2, 3, ..., 1, 2, 3, ...) kerülnek nyomtatásra. Az egyes oldalak példányainak csoportosításához (1, 1, 1, ..., 2, 2, 2, ...), nyomja meg a [Csoportba rendez] gombot.

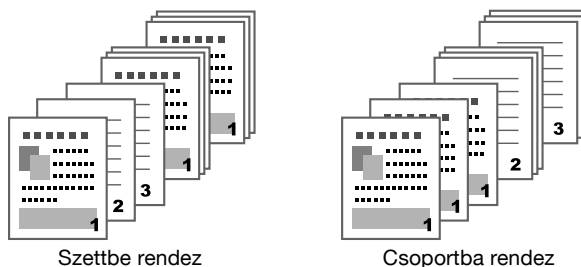

 Részletesen, lásd a [Printer/Copier/Scanner User's Guide] 7., "Performing Copy mode operations" című fejezetében.

Levonat

Nagy példányszámú nyomtatás előtt kinyomtatható egyetlen példány, előzetes megtekintés céljából. Ezzel elkerülhető, hogy az esetleges hibák nagy példányszámban kerüljenek nyomtatásra.

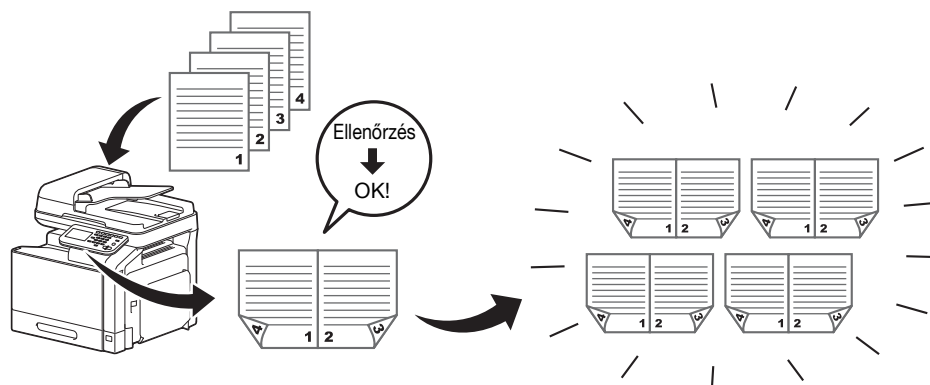

 Részletesen, lásd a [Printer/Copier/Scanner User's Guide] 7., "Performing Copy mode operations" című fejezetében.

Külön szkenn.

Ha az egyszerre másolásra kerülő dokumentumlapok száma meghaladja az automata dokumentumkezelőbe helyezhető lapok számát, a dokumentum külön kötegekre osztható, amelyek külön kerülnek szkennelésre. Az összes dokumentumoldal szkennelése után a másolatok együtt kerülnek nyomtatásra. Ez nagy oldalszámú dokumentumok több példányban történő nyomtatása esetén hasznos.

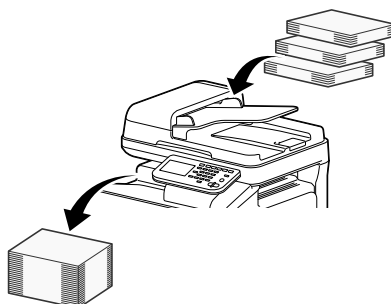

 Részletesen, lásd a [Printer/Copier/Scanner User's Guide] 7., "Performing Copy mode operations" című fejezetében.

Kártyamásolás

Egy kártya, például biztosítási kártya, jogosítvány vagy névjegy elő- és hátlapja, külön-külön szkennelve, egy oldalra kerülhet nyomtatásra. Ez lehetővé teszi a kártyák valós méretű másolását.

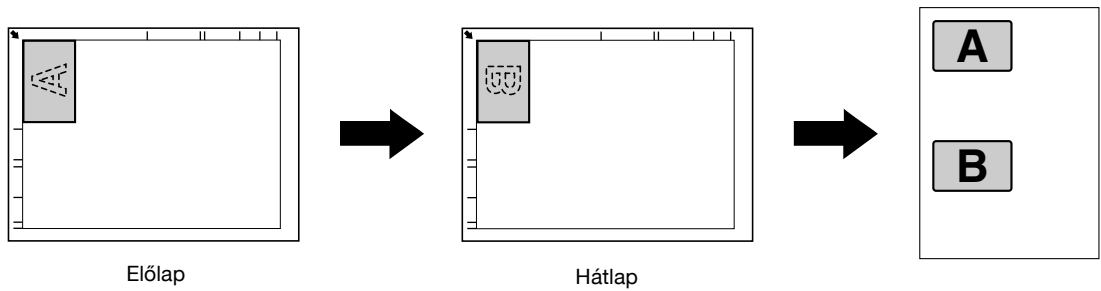

 Részletesen, lásd a [Printer/Copier/Scanner User's Guide] 7., "Performing Copy mode operations" című fejezetében.

Megszakít

Ideiglenesen megszakíthatja a folyamatban lévő feladat végrehajtását és egy elindíthat egy másik másolást, más beállításokkal. Ez abban az esetben hasznos, ha egy sürgős másolást kell végezzen.

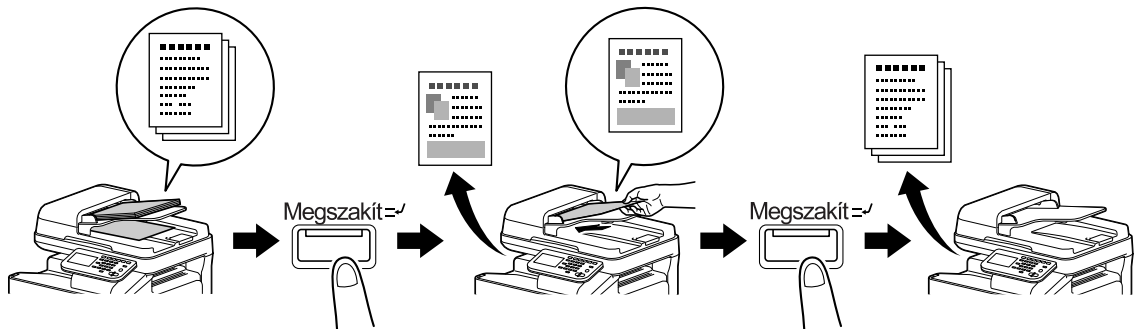

 Részletesen, lásd a [Printer/Copier/Scanner User's Guide] 8., "Additional copy operations" című fejezetében.

Mód memória

A gyakran használt másolási beállításokat programokba kombinálva regisztrálhatja a készüléken. Ezek a programok egyszerűen előhívhatók.

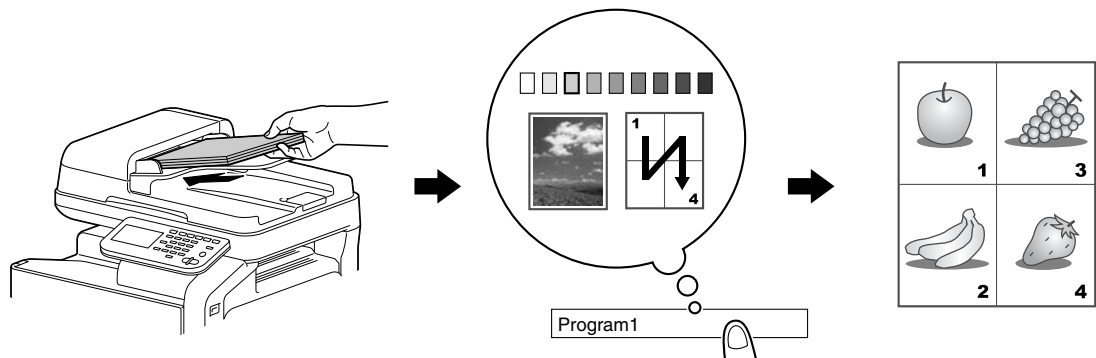

 Részletesen, lásd a [Printer/Copier/Scanner User's Guide] 8., "Additional copy operations" című fejezetében.

**Szkennelési
műveletek**

5

Szkennelési műveletek

Alapfokú szkennelés

Ebben a részben a szkennelés általános műveleteit ismertetjük.

- 1 A Szkennelés e-mail-be képernyő megjelenítéséhez nyomja meg a [Szkenn. e-mailbe] gombot vagy az [E-mail] billentyűt.
A Szkennelés mappába képernyő megjelenítéséhez nyomja meg a [Szkenn. mappa] gombot vagy a [Szken] billentyűt.



E-mail

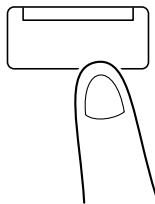

Szken

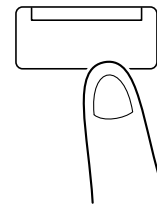

- A megjelenő képernyő, a szkennelt adatok rendeltetési helyétől függően eltérő lehet.

- 2 Helyezze a dokumentumot az automatikus dokumentumkezelőbe vagy tárgyüvegre.

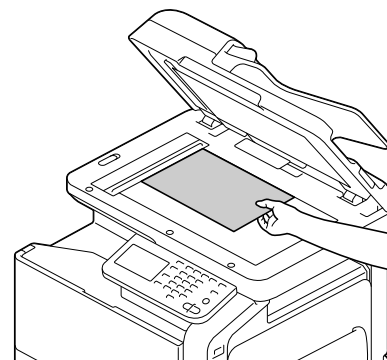
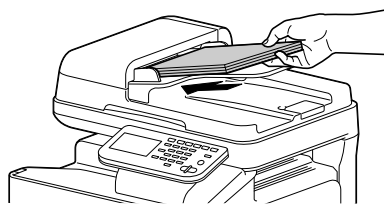

- 3 Adja meg a rendeltetési helyet.

- Ha már tárolt rendeltetési helyeket, kiválaszthat egy regisztrált címzettet.
- A rendeltetési hely címének közvetlen beírásához, nyomja meg a [Közvet. bemenet] gombot, válassza ki a továbbítási módot, majd írja be a címet.
- Egy dokumentum egyidejűleg több címzett részére is elküldhető (Csoportos küldés).
- A Szkennelés mappába mód kezdő képernyőjén, a [Nyugtáz] gombot megnyomva ellenőrizheti vagy módosíthatja a megadott rendeltetési helyet.

4 Ha szükséges, a [Beállítás] képernyőn végezze el a többi paraméter beállítását.

5 Nyomja meg a [Start (Színes)] vagy a [Start (F/F)] billentyűt.



Ez a készülék nem képes automatikusan felismerni a szkennelésre kerülő dokumentum formátumát. A dokumentum szkennelése előtt, állítsa be annak formátumát. Ha az eredeti dokumentum formátuma helytelenül kerül beállításra, elveszhetnek a kép egyes részei.

Egy szkennelési feladat ellenőrzéséhez, nyomja meg a [Feladat] gombot, majd a [Napló] képernyőn nyomja meg a [Ment] gombot.

Részletesen, lásd a [Printer/Copier/Scanner User's Guide] 10., "Scanning with the machine" című fejezetében.

Szkennelés e-mail-be művelet

A szkennelt adatokat elküldheti egy megadott e-mail címre. Az adatokat egy e-mail üzenetbe csatolva elküldheti egy, a készülék érintőpaneljén megadott e-mail címre.

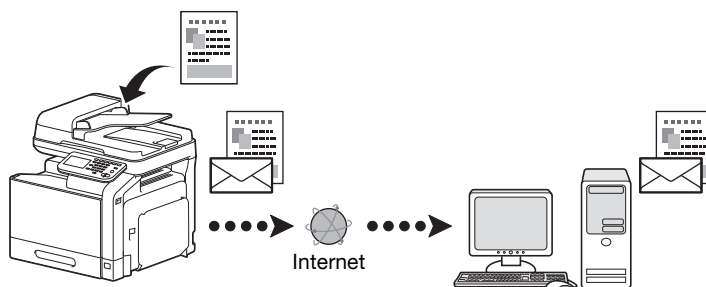

Részletesen, lásd a [Printer/Copier/Scanner User's Guide] 10., "Scanning with the machine" című fejezetében.

Szkennelés mappába művelet

A szkennelt adatokat egy megadott mappába továbbíthatja. Rendeltetési helyként megadható a következők bármelyike.

- FTP kiszolgáló
- WebDAV kiszolgáló
- USB memória
- Merevlemez
- Hálózati számítógép (SMB vagy Webszolgáltatás funkció)

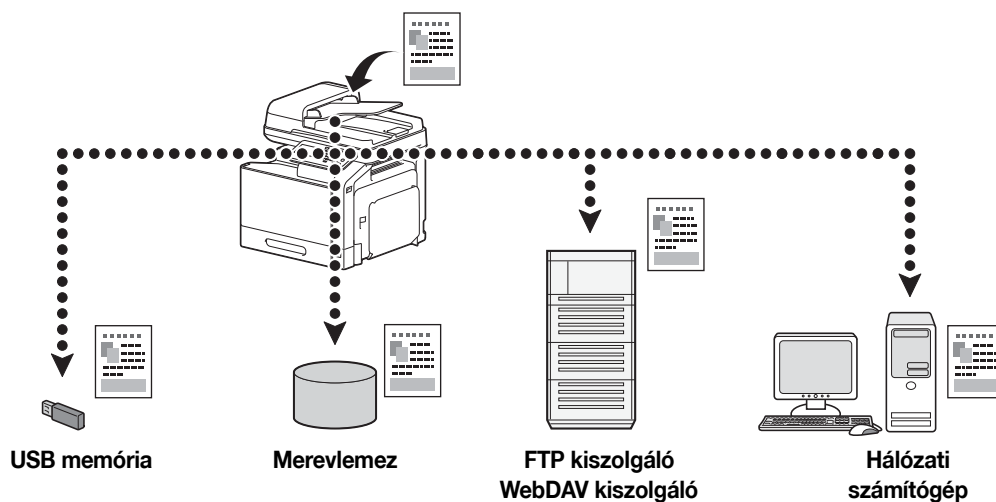

Részletesen, lásd a [Printer/Copier/Scanner User's Guide] 10., "Scanning with the machine" című fejezetében.

Szkennelés egy számítógépes alkalmazásból

A dokumentumok szkennelését egy, a készülékhez hálózaton keresztül csatlakozó számítógépről végezheti el. Elvégezheti a szkennelést beállítását és végrehajthatja a szkennelést egy TWAIN vagy WIA kompatibilis alkalmazásból.

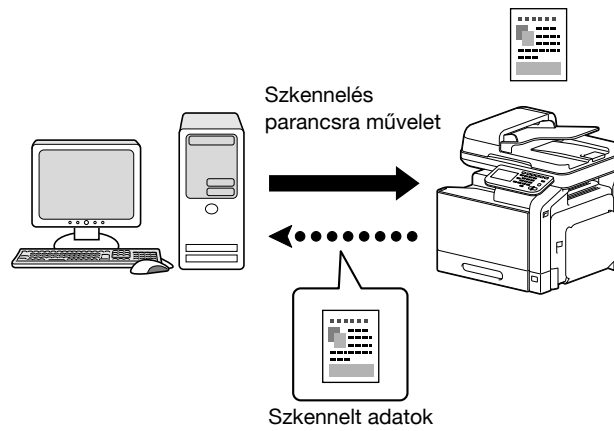

Részletesen, lásd a [Printer/Copier/Scanner User's Guide] 9., "Scanning From a Computer Application" című fejezetében.

Fax műveletek

6

Fax műveletek

Alapfokú fax műveletek

Ebben a részben a faxolás általános műveleteit ismertetjük.

- 1 Az indító Fax képernyő megjelenítéséhez nyomja meg a [Faxol] gombot vagy a [Fax] billentyűt.

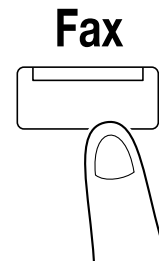

- 2 Helyezze a dokumentumot az automatikus dokumentumkezelőbe vagy tárgyüvegre.

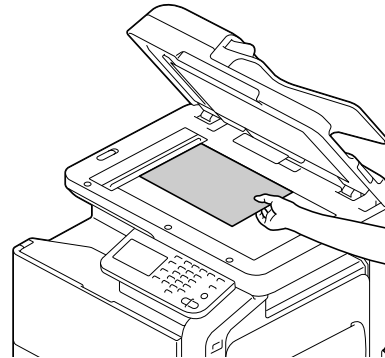
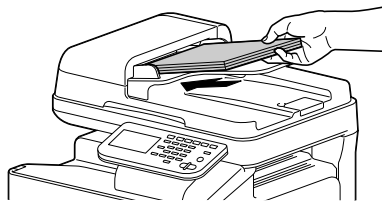

- 3 Adja meg a rendeltetési helyet.

- Ha már tárolt rendeltetési faxszámokat, kiválaszthat egy regisztrált címzettet.
- A faxszám közvetlen beírása esetén a számbillentyűk használatával írja be a számot.
- Egy dokumentum egyidejűleg több címzett részére is elküldhető (Csoportos küldés).
- A Fax mód kezdő képernyőjén, a [Nyugtáz] gombot megnyomva ellenőrizheti vagy módosíthatja a megadott rendeltetési helyet.

- 4 Nyomja meg a [Beállítás] gombot, majd végezze el a megfelelő beállításokat a [Szkennelés beállítása], a [Komm. beállítása] és az [Eredeti beállítások] képernyőkön.

- 5 Nyomja meg a [Start] billentyűt.

A dokumentum valamennyi oldalának szkennelése után a fax elküldésre kerül



A fax fekete-fehérben kerül küldésre, attól függetlenül, hogy a [Start (Színes)] vagy a [Start (F/F)] billentyűt nyomta-e meg.

Ez a készülék nem képes automatikusan felismerni a szkennelésre kerülő dokumentum formátumát.

A dokumentum szkennelése előtt, állítsa be annak formátumát. Ha az eredeti dokumentum formátuma helytelenül kerül beállításra, elveszhetnek a kép egyes részei.

Részletesen, lásd a [Facsimile User's Guide] 3., "Sending faxes" című fejezetében.

Csoportos küldés

Egy fax egyetlen művelettel több címzett részére is elküldhető.

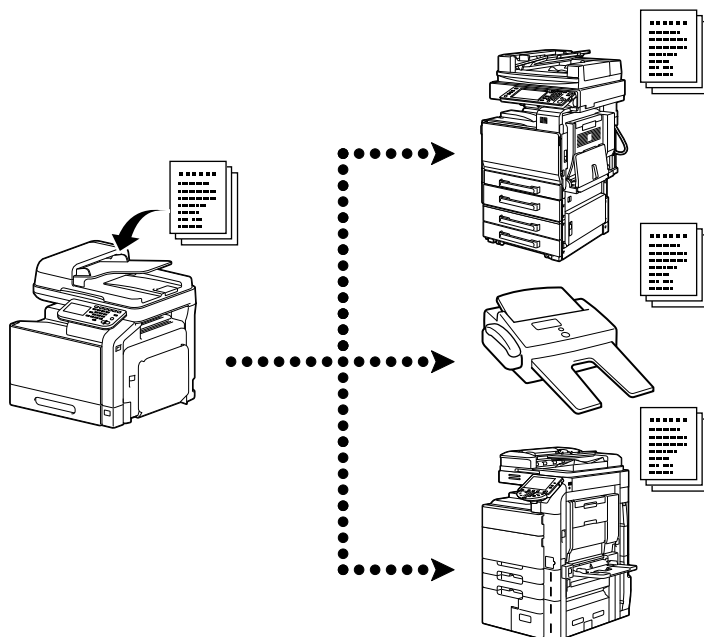

 Részletesen, lásd a [Facsimile User's Guide] 3., "Sending faxes" című fejezetében.

Időzített küldés

Szkennelhet és a memóriában tárolhat egy dokumentumot, amely majd egy megadott időben kerül küldésre.

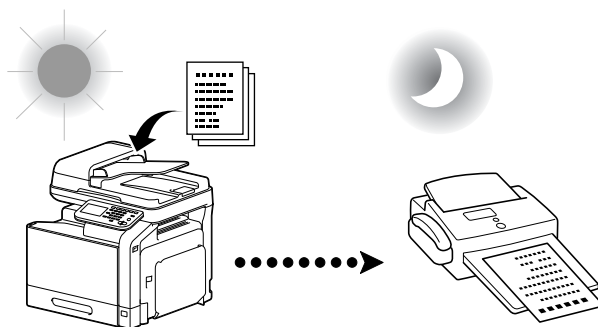

A szkennelt dokumentumok egy beállított időpontban kerülnek küldésre.

 Részletesen, lásd a [Facsimile User's Guide] 3., "Sending faxes" című fejezetében.

Jelszavas küldés

Elküldhet egy dokumentumot egy jelszó alkalmazásával.

Ez a funkció akkor használható, ha a fogadó faxkészülék zárt hálózati fogadásra alkalmas.

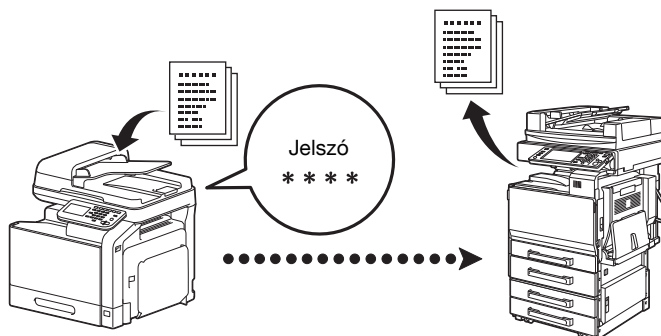

 Részletesen, lásd a [Facsimile User's Guide] 3., "Sending faxes" című fejezetében.

F-kódos küldés

F-kódos küldés esetén, egy faxot egy SUB cím és egy jelszó megadásával lehet az adott címzett fiókjába küldeni. A rendeltetési fiók egy bizalmas fiók vagy egy továbbítási fiók lehet.

Ezt a funkciót csak F-kódokkal kompatibilis fogadó faxkészülék esetén lehet használni.

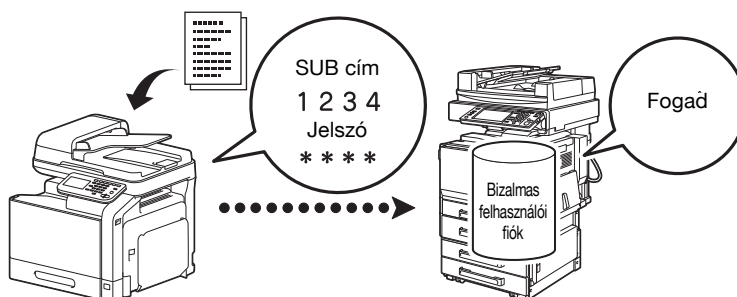

 Részletesen, lásd a [Facsimile User's Guide] 3., "Sending faxes" című fejezetében.

Újratárcsázás

Ugyanazon címzett ismételt tárcsázását nevezzük "újratárcsázásnak".

Ha a faxot nem lehet elküldeni, például foglalt a fogadó készülék vonala, egy adott idő után a faxszám újratárcsázható.

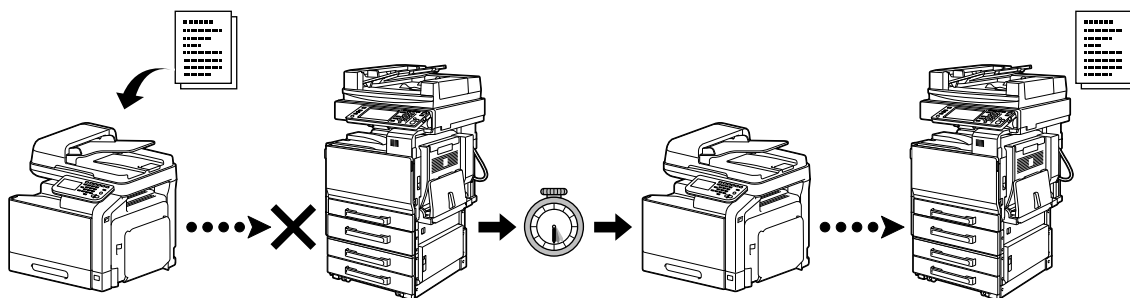

 Részletesen, lásd a [Facsimile User's Guide] 3., "Sending faxes" című fejezetében.

Lekérdezéses fogadás

Egy, a küldő készüléken lekérdezéses küldésre fenntartott dokumentum, a fogadótól érkező parancsra kerül küldésre.

Ezzel funkcióval a fogadó fizeti a hívás költségét.

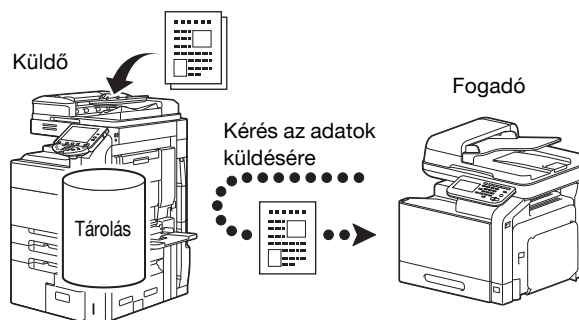

 Részletesen, lásd a [Facsimile User's Guide] 4., "Receiving faxes" című fejezetében.

Fogadás memóriába

A fogadás memóriába funkcióval a fogadott dokumentumok a memóriába kerülnek tárolásra. Ezután, a fogadott dokumentum igény szerint kinyomtatható.

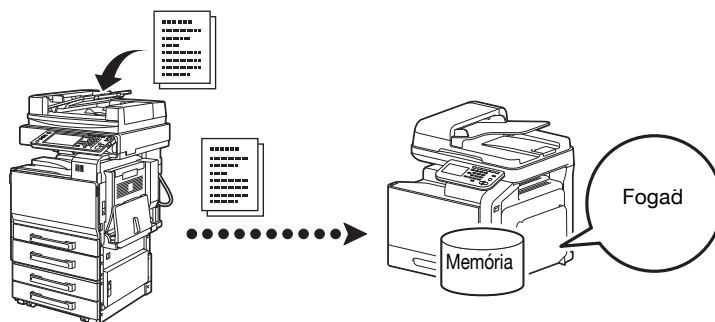

 Részletesen, lásd a [Facsimile User's Guide] 4., "Receiving faxes" című fejezetében.

Fogadott dokumentum továbbítása

A fogadott dokumentumok továbbításra kerülhetnek egy előzetesen beállított rendeltetési helyre. A továbbítási címzetteket a készülék felügyelője állíthatja be.

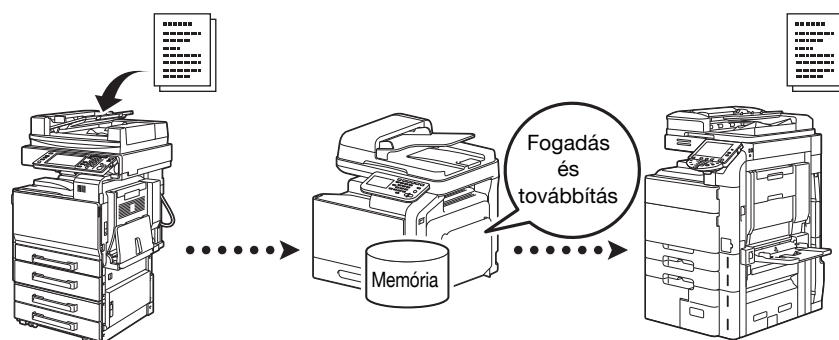

 Részletesen, lásd a [Facsimile User's Guide] 4., "Receiving faxes" című fejezetében.

PC-FAX küldés

Egy fax illesztőprogram használatával, egy faxot közvetlenül el lehet küldeni egy Windows-kompatibilis számítógépről.

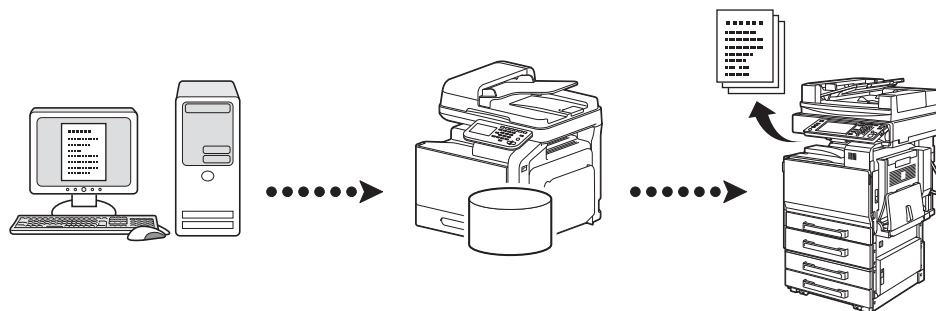

 Részletesen, lásd a [Facsimile User's Guide] 5., "Sending/receiving a PC fax" című fejezetében.

Függelék

A

Q	
Quick Color	3-7

A	
A festékkazetta cseréje	2-2
Az előhívó egység cseréje	2-4

B	
Borítás	3-6
Borítólap	3-5

C	
Csoportos küldés	6-3

D	
Denzitás	4-4
Dokumentáció CD/DVD	1-2
Duplex	3-4, 4-3

E	
Eredeti típusa	4-4

F	
Fax továbbítása	6-5
F-kódos küldés	6-4
Fogadás memóriába	6-5
Füzet	3-4

I	
Időzített küldés	6-3
Iratmargó	3-5

J	
Jelszavas küldés	6-4

K	
Kártyamásolás	4-6
Kezelés	4-5
Kezelőpanel	1-5
Képtolás	3-5
Kombinálás	4-4
Kötés helyzete	3-5, 4-4
Külön szkenn.	4-5

L	
Lekérdező fogadás	6-5
Leválogatás	3-3
Levonat	4-5

M	
Másolatvédelem	3-6
Megszakít	4-6
Mód memória	4-6

N	
Nagyítás	3-3, 4-3
N-up	3-3

P	
Papír margó	4-4
PC-FAX	6-6
Poszter	3-4

S	
Súgó funkció	1-6
Szkennelés egy számítógépesről	5-4
Szkennelés e-mail-be	5-3
Szkennelés mappába	5-3

Ú	
Újratárcsázás	6-4

V	
Válasszon egy szint	3-6
Választólap	3-5
Vízjel	3-6